

Menuett®

002370



SE BRÖDROST

Bruksanvisning i original
Viktigt! Läs bruksanvisningen noggrant innan användning!
Spara den för framtida behov.

NO BRØDRISTER

Bruksanvisning
(Oversettelse av original bruksanvisning)
Viktig! Les bruksanvisningen nøye før bruk.
Ta vare på den for fremtidig bruk.

DA BRØDRISTER

Betjeningsvejledning
(Oversættelse af den originale vejledning)
Vigtigt! Læs betjeningsvejledningen før brug.
Gem den til senere brug.

PL TOSTER

Instrukcja obsługi
(Tłumaczenie oryginalnej instrukcji)
Ważny! Przed użyciem uważnie przeczytaj instrukcję obsługi!
Zachowaj ją na przyszłość.

EN TOASTER

Operating instructions
(Translation of the original instructions)
Important! Read the user instructions carefully before use.
Save them for future reference.

DE TOASTER

Gebrauchsanweisung
(Übersetzung der Original-Gebrauchsanweisung)
Wichtig! Die Bedienungsanleitung vor der Verwendung
bitte sorgfältig durchlesen!
Für die zukünftige Verwendung aufbewahren.

FI LEIVÄNPAAHDIN

Käyttöohje
(Käännös alkuperäisestä käyttöohjeesta)
Tärkeää! Lue käyttöohje huolella ennen käyttöä!
Säilytä se myöhempää käyttöä varten.

FR GRILLE-PAIN

Mode d'emploi
(Traduction du mode d'emploi original)
Important! Lisez attentivement le mode d'emploi avant
la mise en service. Conservez-le pour pouvoir le consulter
ultérieurement.

NL BROODROOSTER

Gebruiksaanwijzing
(Vertaling van originele gebruiksaanwijzing)
Belangrijk! Lees de gebruiksaanwijzing aandachtig door
voordat u het apparaat gebruikt.
Bewaar de gebruiksaanwijzing voor toekomstig gebruik.

Värna om miljön!

Kasserad produkt ska återvinnas enligt gällande bestämmelser.

Verne om miljøet!

Kassert produkt skal gjenvinnes etter gjeldende lover og regler.

Beskyt miljøet!

Produktet skal bortskaffes i henhold til gjældende regler.

Dbaj o środowisko!

Zużyty produkt należy poddać recyklingowi zgodnie z obowiązującymi przepisami.

Care for the environment!

Recycle discarded product in accordance with local regulations.

Schützen Sie die Umwelt!

Das entsorgte Produkt muss gemäß den geltenden Bestimmungen recycelt werden.

Suojele ympäristöä!

Käytöstä poistettu tuote on kierrätettävä voimassa olevien säännösten mukaisesti.

Pensez à l'environnement

Les appareils hors d'usage doivent être recyclés conformément à la réglementation en vigueur.

Bescherm het milieu!

Afgedankte producten moeten worden gerecycleerd volgens de van toepassing zijnde regelgeving.



Rätten till ändringar förbehålles.

För senaste version av bruksanvisningen se www.jula.se

Med forbehold om endringer.

Nyeste versjon av bruksanvisningen finner du på www.jula.no

Ret til ændringer forbeholdes.

Den seneste version af betjeningsvejledningen findes på www.jula.com

Z zastrzeżeniem prawa do zmian.

Najnowsza wersja instrukcji obsługi znajduje się na www.jula.pl

Jula reserves the right to make changes.

For latest version of operating instructions, see www.jula.com

Änderungen vorbehalten.

Die aktuellste Version der Bedienungsanleitung finden Sie auf www.jula.com

Pidätämme oikeuden muutoksiin.

Katso käyttöohjeiden uusin versio täältä: www.jula.com

Nous nous réservons le droit d'apporter des modifications.

Vous trouverez la dernière version des consignes d'utilisation sur www.jula.com

Wijzigingen voorbehouden.

Voor de recentste editie van de gebruikershandleiding, zie www.jula.com

JULA AB, BOX 363, SE-532 24 SKARA

2025-11-04

© Jula AB

1

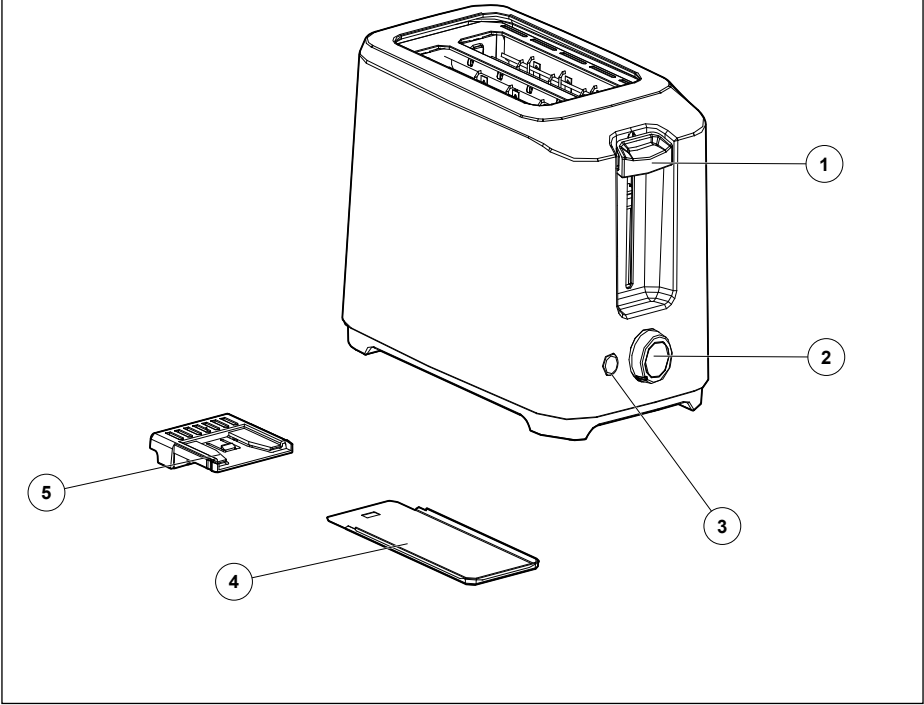

SÄKERHETSANVISNINGAR

- Kontrollera att nätspänningen motsvarar märkspänningen på typs kylten.
- Rör inte vid heta delar. Använd handtag och knoppar.
- Dränk inte brödrosten, sladden eller stickproppen i vatten eller annan vätska – risk för elolycksfall.
- Övervaka brödrosten noga när den används av eller i närheten av barn.
- Dra ur stickproppen före rengöring samt när brödrosten inte används.
- Använd inte brödrosten om den är skadad eller inte fungerar normalt, eller om sladden eller stickproppen är skadad. Om sladden eller stickproppen är skadad ska den bytas ut av behörig servicerepresentant eller annan kvalificerad personal, för att undvika fara.
- Låt inte sladden hänga över bords- eller bänkkant eller komma i kontakt med heta ytor.
- Placera inte brödrosten på eller nära varm spis eller i varm ugn.
- Använd aldrig brödrosten för något annat ändamål än det avsedda.
- Placera inte för stora brödsivor eller metallföremål i brödrosten – det kan orsaka brand eller elolycksfall.
- Placera inte brödrosten i närheten av gardiner eller annat antändligt material – brandrisk. Lämna inte brödrosten utan uppsikt när den är igång.
- Använd inte andra tillbehör än dem som rekommenderas av tillverkaren – risk för personskada.
- Försök inte ta ut bröd när brödrosten är igång.
- Var försiktig när brödet tas ut efter rostning – risk för brännskada.
- Stickproppen ska anslutas till korrekt installerat jordat nätuttag.
- Brödrosten är inte avsedd att styras med extern timer eller separat fjärrkontroll.

- Den här apparaten kan användas av barn från åtta år och uppåt samt av personer med nedsatt fysisk, sensorisk eller mental förmåga eller personer som saknar erfarenhet och kunskap, om de ges handledning eller får instruktioner angående en säker användning av apparaten och förstår de risker som är förknippade med användningen.
- Barn får inte leka med brödrosten.
- Använd inte brödrosten utomhus.
- Brödrosten är avsedd att användas i hushåll.
- Ta bort plast, papper och liknande från brödet innan det placeras i brödfacket.
- Rosta inte bröd med ingredienser som smälter och rinner när de blir varma.
- Spara dessa anvisningar.

VARNING!

Vid rostning av små brödskivor finns risk för brännskada när bröden tas ur brödrosten.

Symboler

	Skyddsklass I.
	Godkänd enligt gällande direktiv.
	Kasserad produkt ska återvinnas enligt gällande bestämmelser.

TEKNISKA DATA

Märkspänning	230 V ~ 50 Hz
Effekt	700 W
Skyddsklass	I
Strömförbrukning i frånläge	0 W

BESKRIVNING

1. *Brödfackshandtag*
2. *Vred för inställning av rostningsgrad*
3. *Knapp för att avbryta rostningen (Cancel)*
4. *Smultråg*
5. *Smultrågshandtag*

BILD 1**HANDHAVANDE****Före första användning**

Första gången brödrosten används kan det ryka lite om den. Detta är helt normalt och upphör snart. Vi rekommenderar att brödrosten körs utan bröd första gången.

Rostning

1. Kontrollera att smultråget är korrekt och stadigt monterat före användning.

2. Placera bröd i rostningsfacken. Upp till två brödskivor åt gången kan rostas. Brödfacket är avsett för jämna, regelbundna brödskivor.
 3. Sätt i stickproppen i vägguttaget.
 4. Vrid vredet till önskad rostningsgrad. Det finns 7 inställningar. Låg inställning ger liten rostning, hög inställning ger kraftigare rostning.
 5. Dra brödfackshandtaget nedåt tills indikeringslampan tänds. Rostningen börjar. När brödet nått inställd rostningsgrad åker brödfackshandtaget upp automatiskt, så att brödet kan tas ut. Brödfackshandtaget låses endast i nedre läget om stickproppen är ansluten till vägguttaget.
 6. Övervaka rostningsgraden under rostningen. Rostningen kan när som helt avbrytas genom att knappen **Cancel** trycks in.
- Torka av brödrosten utvändigt med en mjuk, torr trasa. Använd aldrig stålull, rengöringsmedel eller liknande.
 - Dra ut smultråget och töm det. Om brödrosten används ofta bör smultråget tömmas minst en gång i veckan. Kontrollera att smultråget är korrekt monterat före användning.
 - Vid förvaring av brödrosten kan sladden lindas runt brödrostens nederdel.

OBS!

- **En skiva rostas hårdare än två vid samma inställning.**
- **Om brödrosten används utan avbrott rostas efterföljande skivor hårdare än de första vid samma inställning.**
- **Tryck omedelbart på knappen Cancel om det börjar ryka om brödrosten.**
- **Om bröd fastnar, dra ur stickproppen innan det avlägsnas. Var försiktig så att inte värmeelement eller utmatningsmekanism skadas.**

UNDERHÅLL

- Dra ur stickproppen före rengöring och när brödrosten inte används.

SIKKERHETSANVISNINGER

- Kontroller at nettspenningen tilsvarer den nominelle spenningen på typeskiltet.
- Ikke berør varme deler. Bruk håndtak og knotter.
- Brødristeren, ledningen eller støpselet må aldri senkes ned i vann eller annen væske – fare for el-ulykke.
- Overvåk brødristeren nøye når den brukes av eller i nærheten av barn.
- Trekk ut støpselet før rengjøring og når brødristeren ikke brukes.
- Ikke bruk brødristeren hvis den er skadet eller ikke fungerer normalt, eller hvis ledningen eller støpselet er skadet. Hvis ledningen eller støpselet er skadet, må den/ det byttes av en godkjent servicerepresentant eller en annen kvalifisert fagperson for å unngå risiko.
- Ikke la ledningen henge over kanten på bord eller benker, og pass på at den ikke kommer i kontakt med varme overflater.
- Ikke plasser brødristeren på eller i nærheten av varme komfyrer eller i varme ovner.
- Ikke bruk brødristeren til annet enn det som den er beregnet for.
- Ikke plasser for store brødsriver eller metallgjenstander i brødristeren – det kan føre til brann eller el-ulykker.
- Ikke sett brødristeren i nærheten av gardiner eller andre antenkelige materialer – brannfare. Brødristeren må ikke etterlates uten tilsyn når den er startet.
- Ikke bruk annet tilbehør enn det som anbefales av produsenten – fare for personskaade.
- Ikke prøv å ta ut brød når brødristeren er i gang.
- Vær forsiktig når du tar brødet ut etter at det er ristet – fare for brannskade.
- Støpselet skal kobles til et korrekt installert jordet strømuttak.

- Brødristeren er ikke beregnet på styring med eksternt tidsur eller separat fjernkontroll.
- Dette apparatet kan brukes av barn fra åtte år og oppover og av personer med redusert fysisk, sansemessig eller mental kapasitet, eller personer som mangler erfaring med og kunnskap om produktet, hvis de får veiledning eller instruksjoner om sikker bruk av apparatet og forstår farene som er forbundet med bruken.
- Barn skal ikke leke med brødristeren.
- Ikke bruk brødristeren utendørs.
- Brødristeren er beregnet på bruk i husholdninger.
- Fjern plast, papir og lignende fra brødet før det settes i brødristeren.
- Ikke rist brød med ingredienser som smelter og renner når de blir varme.
- Ta vare på disse anvisningene.

ADVARSEL!

Ved risting av små brødkiver er det fare for brannskade når du tar skivene ut av brødristeren.

Symboler

	Beskyttelsesklasse I.
	Godkjent i henhold til gjeldende direktiv.
	Produktet skal gjenvinnes etter gjeldende bestemmelser når det kasseres.

TEKNISKE DATA

Nominell spenning	230 V ~ 50 Hz
Effekt	700 W
Beskyttelsesklasse	I
Strømforbruk i av-modus	0 W

BESKRIVELSE

1. *Brødristerens håndtak*
2. *Vrider for innstilling av ristegrad*
3. *Knapp for å avbryte ristingen (Cancel)*
4. *Smulebrett*
5. *Håndtak til smulebrett*

BILDE 1**BRUK****Før første gangs bruk**

Første gang du bruker brødristeren kan det hende at det ryker litt av den. Dette er helt normalt og går fort over. Vi anbefaler at brødristeren kjøres uten brød den første gangen.

Risting

1. Kontroller at smulebrettet er korrekt og stødig montert før bruk.
2. Sett brød i brødristeren. Du kan riste opptil to brødskiver om gangen. Brødristeren skal brukes med jevne, flate brødskiver.
3. Sett støpselet i stikkkontakten.
4. Vri knotten til ønsket ristegrad. Det er 7 innstillinger. Lav innstilling gir lettristet brød, høy innstilling gir kraftigere ristet brød.
5. Dra brødristerens håndtak ned til indikatorlampen tennes. Ristingen begynner. Når brødet har nådd ønsket ristegrad, går brødristerens håndtak opp automatisk, slik at brødsnivene kan tas ut. Brødristerens håndtak låses bare i nederste posisjon hvis støpselet er koblet til stikkkontakten.
6. Hold øye med ristegraden mens brødet ristes. Ristingen kan når som helst avbrytes med knappen **Cancel**.

MERK!

- **Én skive ristes hardere enn to ved samme innstilling.**
- **Hvis du bruker brødristeren flere ganger etter hverandre, blir etterfølgende skiver ristet hardere enn de første ved samme innstilling.**
- **Trykk umiddelbart på knappen Cancel hvis det begynner å ryke av brødristeren.**
- **Hvis brød setter seg fast, må du trekke ut støpselet før du prøver å ta det ut. Vær forsiktig så du ikke skader varme-elementet eller utmatingsmekanismen.**

VEDLIKEHOLD

- Trekk ut støpselet før rengjøring og når brødristeren ikke brukes.
- Tørk av brødristeren utvendig med en myk og tørr klut. Bruk aldri stålull, vaskemiddel eller lignende.
- Trekk ut smulebrettet og tøm det. Hvis brødristeren brukes ofte, bør smulebrettet tømmes minst én gang i uken. Kontroller at smulebrettet er korrekt montert før bruk.
- Ved oppbevaring av brødristeren kan ledningen vikles rundt den nedre delen av brødristeren.

SIKKERHEDSANVISNINGER

- Kontrollér, at netspændingen svarer til spændingsangivelsen på typeskiltet.
- Rør ikke ved varme dele. Brug håndtag og knopper.
- Nedsænk ikke brødristeren, ledningen eller stikket i vand eller andre væsker – risiko for elektrisk stød.
- Hold godt øje med brødristeren, når den bruges af eller i nærheden af børn.
- Tag stikket ud før rengøring, og når brødristeren ikke er i brug.
- Brug ikke brødristeren, hvis det er beskadiget eller ikke fungerer normalt, eller hvis ledningen eller stikket er beskadiget. Hvis ledningen er beskadiget, skal den udskiftes af en kvalificeret servicerepræsentant eller en anden kvalificeret person for at undgå fare.
- Lad ikke ledningen hænge ud over kanten af bordet eller bænken eller komme i kontakt med varme overflader.
- Placer ikke brødristeren på eller i nærheden af et varmt komfur eller i en varm ovn.
- Brug aldrig brødristeren til andre formål end det, det er beregnet til.
- Kom ikke store brødskeer eller metalgenstande i brødristeren – det kan forårsage brand eller elektrisk stød.
- Placer ikke brødristeren i nærheden af gardiner eller andre brændbare materialer – brandfare. Efterlad ikke brødristeren uden opsyn, når den er i gang.
- Brug ikke andet tilbehør end det, der er anbefalet af producenten – risiko for personskader.
- Forsøg ikke at tage brød ud, mens brødristeren er i gang.
- Vær forsigtig, når du tager brødet ud efter ristning – risiko for forbrændinger.
- Stikket skal tilsluttes en korrekt installeret jordet stikkontakt.

- Brødristeren er ikke beregnet til at blive styret af en ekstern timer eller en separat fjernbetjening.
- Dette apparat kan bruges af børn fra otte år og opefter og af personer med nedsatte fysiske, sensoriske eller mentale evner eller personer med manglende erfaring og viden, hvis de får hjælp eller instrueres i sikker brug af apparatet og forstår de risiko, som brug af dette indebærer.
- Børn må ikke lege med brødristeren.
- Brug ikke brødristeren udendørs.
- Brødristeren er beregnet til husholdningsbrug.
- Fjern plastik, papir og lignende fra brødet, før du placerer det i brødbåbningen.
- Rist ikke brød med ingredienser, der smelter og løber, når de bliver varme.
- Gem disse anvisninger.

ADVARSEL!

Ved ristning af små brødskiver er der risiko for forbrændinger, når brødet tages ud af brødristeren.

Symboler

	Beskyttelsesklasse I.
	Godkendt i henhold til de gældende direktiver.
	Produktet skal bortskaffes i henhold til gældende regler.

TEKNISKE DATA

Mærkespænding	230 V ~ 50 Hz
Effekt	700 W
Beskyttelsesklasse	I
Strømforbrug i slukket tilstand	0 W

BESKRIVELSE

1. *Betjeningshåndtag til brødbåbningen*
2. *Greb til indstilling af ristningsgrad*
3. *Knap til afbrydning af ristningen (Cancel)*
4. *Krummebakke*
5. *Håndtag til krummebakke*

FIGUR 1

HÅNDTERING

Før første gangs brug

Første gang brødristeren bruges, kan den ryge lidt. Det er helt normalt og vil snart stoppe. Vi anbefaler, at brødristeren bruges uden brød første gang.

Ristning

1. Kontrollér, at krummebakken er korrekt og fast påmonteret før brug.
2. Kom brød i ristningsåbningerne. Der kan ristes op til to skiver brød ad gangen. Brødåbningen er beregnet til lige, regelmæssige brødskiver.
3. Sæt stikket i stikkontakten.
4. Drej knappen til den ønskede ristningsgrad. Der er 7 indstillinger. Lav indstilling giver lidt ristning, høj indstilling giver kraftigere ristning.
5. Træk betjeningshåndtaget til brødåbningen nedad, indtil indikatorlampen tændes. Ristningen begynder. Når brødet har nået den indstillede ristningsgrad, går betjeningshåndtaget til brødåbningen automatisk op, så brødet kan tages ud. Betjeningshåndtaget til brødåbningen kan kun låses i nederste position, hvis stikket er sat i stikkontakten.
6. Hold godt øje med ristningsgraden under ristningen. Ristningen kan til enhver tid afbrydes ved at trykke på **Cancel**-knappen.

OBS!

- **En skive ristes hårdere end to ved samme indstilling.**
- **Hvis brødristeren bruges uden afbrydelse, ristes de efterfølgende skiver hårdere end de første ved samme indstilling.**

- **Tryk straks på Cancel-knappen, hvis brødristeren begynder at ryge.**
- **Hvis brødet sætter sig fast, skal du trække stikket ud, før du fjerner brødet. Vær forsigtig med ikke beskadige varmelementerne eller pop up-mekanismen.**

VEDLIGEHOLDELSE

- Tag stikket ud før rengøring, og når brødristeren ikke er i brug.
- Tør brødristerens yderside af med en blød, tør klud. Brug aldrig ståluld, rengøringsmidler eller lignende.
- Træk krummebakken ud, og tøm den. Hvis brødristeren bruges ofte, bør krummebakken tømmes mindst en gang om ugen. Kontrollér, at krummebakken er korrekt monteret før brug.
- Ved opbevaring af brødristeren kan ledningen vikles rundt om bunden af brødristeren.

ZASADY BEZPIECZEŃSTWA

- Sprawdź, czy napięcie sieciowe odpowiada napięciu na tabliczce znamionowej.
- Nie dotykaj gorących elementów. Używaj uchwyty i gałek.
- Nie zanurzaj tostera, przewodu ani wtyku w wodzie ani innej cieczy – stwarza to ryzyko porażenia prądem.
- Obserwuj toster, jeżeli jest używany przez dzieci lub w ich pobliżu.
- Wyjmuj wtyk z gniazda przed czyszczeniem oraz gdy nie używasz tostera.
- Nie używaj tostera, jeśli jest uszkodzony lub nie działa normalnie albo jeśli przewód lub wtyk są uszkodzone. Jeśli przewód lub wtyk jest uszkodzony, powinien zostać wymieniony w autoryzowanym serwisie lub przez uprawniony personel, aby uniknąć zagrożenia.
- Dopilnuj, aby przewód nie zwisał ze stołu ani blatu, ani nie dotykał gorących powierzchni.
- Nie kładź tostera na gorącej kuchence, w gorącym piekarniku lub w ich pobliżu.
- Nigdy nie używaj tostera do celów innych niż zgodne z jego przeznaczeniem.
- Nie wkładaj do tostera zbyt dużych kromek chleba ani metalowych przedmiotów – może to spowodować pożar lub porażenie prądem.
- Nie umieszczaj tostera w pobliżu firanek/zaston, mebli ani innych palnych materiałów – stwarza to ryzyko pożaru. Nigdy nie pozostawiaj włączonego tostera bez nadzoru.
- Nie stosuj akcesoriów innych niż zalecane przez producenta ze względu na ryzyko obrażeń ciała.
- Nie próbuj wyjmować chleba, kiedy toster jest włączony.
- Zachowaj ostrożność podczas wyjmowania opieczonego chleba – ryzyko oparzenia.

- Wtyk należy podłączyć do prawidłowo uziemionego gniazda sieciowego.
- Tosterem nie można sterować przy użyciu zewnętrznego wyłącznika czasowego lub osobnego pilota.
- Urządzenia mogą używać dzieci w wieku od ośmiu lat, osoby o obniżonej sprawności fizycznej, sensorycznej lub psychicznej oraz osoby, które nie używały go wcześniej, o ile uzyskają one pomoc lub wskazówki dotyczące bezpiecznego użytkowania urządzenia i rozumieją związane z tym zagrożenia.
- Nie pozwalaj dzieciom bawić się tosterem.
- Nie używaj tostera na zewnątrz pomieszczeń.
- Toster jest przeznaczony do użytku w gospodarstwach domowych.
- Przed włożeniem chleba do komory zdejmij z niego folię, papier itp.
- Nie opiekaj chleba zawierającego składniki, które



po podgrzaniu rozpuszczą się i wypłyną.

- Zachowaj niniejszą instrukcję.

OSTRZEŻENIE!

W przypadku opiekania małych kromek zachodzi ryzyko oparzenia podczas wyjmowania chleba z tostera.

Symbole

	Klasa ochronności: I.
	Zatwierdzona zgodność z obowiązującymi dyrektywami.
	Zużyty produkt oddaj do utylizacji, postępując zgodnie z obowiązującymi przepisami.

DANE TECHNICZNE

Napięcie znamionowe	230 V ~ 50 Hz
Moc	700 W
Klasa ochronności	I
Zużycie energii w trybie wyłączonym	0 W

OPIS

1. *Dźwignia*
2. *Pokrętło regulacji stopnia opiekania*
3. *Przycisk przerywania opiekania (Cancel)*
4. *Tacka na okruchy*
5. *Uchwyt tacki na okruchy*

RYS. 1

OBSŁUGA

Przed pierwszym użyciem

Przy pierwszym użyciu toster może nieco dymić. Jest to zupełnie normalne zjawisko i wkrótce minie. Za pierwszym razem zaleca się użycie toster bez chleba.

Opiekanie

1. Przed użyciem sprawdź, czy tacka na okruchy jest prawidłowo i stabilnie zamontowana.
2. Umieść chleb w komorze opiekania. Jednocześnie można opiekac maksymalnie dwie kromki chleba. Do komór należy wkładać równo ukrojone kromki chleba o regularnym kształcie.
3. Włóż wtyk do gniazda.
4. Ustaw pokrętkiem wybrany stopień opiekania. Dostępnych jest siedem stopni. Stopień niski to lekkie opiekanie, a stopień wysoki to intensywne opiekanie.
5. Przesuń dźwignię w dół do momentu, gdy zapali się lampka kontrolna. Rozpoczyna się opiekanie. Gdy zostanie osiągnięty ustawiony stopień pieczenia, dźwignia automatycznie powróci do góry, aby można było wyjąć chleb. Dźwignia blokuje się w dolnym położeniu wyłącznie, gdy wtyk jest podłączony do gniazda ściennego.
6. W trakcie przyrządzania tostów kontroluj ich stopień pieczenia. Opiekanie można w każdej chwili przerwać, naciskając przycisk Cancel.

UWAGA!

- **Przy tym samym ustawieniu jedna kromka zostanie opieczona mocniej niż dwie.**
- **W przypadku ciągłego użycia toster przy tym samym ustawieniu kolejne kromki zostaną opieczone mocniej niż pierwsze.**

- **Jeżeli z toster zacznie wydobywać się dym, niezwłocznie naciśnij przycisk „Cancel”.**
- **Gdy chleb utknie, przed jego wyjęciem wyciągnij wtyk z gniazda. Zachowaj ostrożność, aby nie uszkodzić grzałki ani mechanizmu podnoszenia tostów.**

KONSERWACJA

- Wyjmij wtyk z gniazda przed czyszczeniem oraz gdy nie używasz toster.
- Wyczyść toster od zewnątrz miękką, suchą szmatką. Nigdy nie używaj drucianej myjki, środków czyszczących itp.
- Wsuń tackę i opróżnij ją. Jeśli toster jest używany często, tackę na okruchy należy opróżniać przynajmniej raz w tygodniu. Przed użyciem sprawdź, czy tacka na okruchy jest prawidłowo zamontowana.
- Do przechowywania toster przewód można owinać wokół dolnej części urządzenia.

SAFETY INSTRUCTIONS



- Check that the mains voltage corresponds to the rated voltage on the type plate.
- Do not touch hot parts. Use the handle and knobs.
- Do not immerse the toaster, the power cord or plug, in water or any other liquid – risk of electric shock.
- Keep the toaster under careful supervision when it is used by, or near children.
- Pull out the plug before cleaning and when the toaster is not in use.
- Do not use the toaster if it is damaged or not working properly, or if the power cord or plug are damaged. A damaged cord or plug must be replaced by an authorised service centre or qualified person to ensure safe use.
- Do not allow the power cord to hang over the edge of a table or worktop, or to come into contact with hot surfaces.
- Do not put the toaster on or near a hot stove or in a hot oven.
- Never use the toaster for anything other than its intended purpose.
- Do not put overlarge slices of bread, or metal objects, in the toaster – this could cause a fire or electric shock.
- Do not place the toaster near curtains, or other flammable materials – fire risk Do not leave the toaster unattended when it is switched on.
- Do not use accessories other than those recommended by the manufacturer – risk of personal injury.
- Do not attempt to take out bread when the toaster is switched on.
- Be careful when taking out the bread after toasting – risk of getting burned.
- The plug must be plugged into a correctly installed earthed mains socket.
- The toaster is not intended to be controlled by an external timer or a separate remote control.

- This appliance can be used by children from eight years and upwards and by persons with physical, sensorial or mental disabilities, or persons who lack experience or knowledge, if they are supervised or receive instructions concerning the safe use of the appliance and understand the risks involved with its use.
- Do not allow children to play with the toaster.
- Do not use the toaster outdoors.
- The toaster is intended for household use.
- Remove any plastic or paper etc. from the bread before putting it in the toasting slots.
- Do not toast bread containing ingredients that can melt or run when they get hot.
- Save these instructions.

WARNING!

When toasting small slices of bread there is a risk of getting burned when taking out the bread from the toaster.

Symbols

	Safety class I.
	Approved as per applicable directives.
	Recycle discarded product in accordance with local regulations.

TECHNICAL DATA

Rated voltage	230 V ~ 50 Hz
Output	700 W
Safety class	I
Power consumption in off mode	0 W

DESCRIPTION

1. Bread slot handle
2. Knob to set toasting time
3. Button to stop the toasting (Cancel)
4. Crumb tray
5. Crumb tray handle

FIG. 1**USE****Before using for first time**

The first time the toaster is used it may smoke a little. This is completely normal and soon stops. We recommend using the toaster without any bread first.

Toasting

1. Check that the crumb tray is properly inserted before use.
2. Put the bread in the toasting slots. Two slices of bread can be toasted at the same time. The toasting slots are intended for regular, smooth slices of bread.
3. Plug the plug in a power point.
4. Turn the knob to the required toasting setting. There are 7 settings. Low setting gives light toasting, high setting gives darker toasting.
5. Push the toasting slot handle down to switch on the status light. The toasting starts. When the bread has toasted to the set toasting time the bread slot handle comes up automatically so that the bread can be taken out. The handle only locks in its bottom position if the plug is plugged into a power point.
6. Keep an eye on the toasting. The toasting can be stopped at any time by pushing the **Cancel** button.

NOTE:

- **One slice is toasted more than two slices with the same setting.**
- **If the toaster is used continuously the subsequent slices are toasted more than the first ones with the same setting.**
- **Press the Cancel button immediately if the toaster starts to smoke.**
- **If the bread gets stuck, pull out the plug before removing it. Be careful not to damage the heater element or the ejector mechanism.**

MAINTENANCE

- Pull out the plug before cleaning and when the toaster is not in use.
- Wipe the outside of the toaster with a soft, dry cloth. Never use steel wool, detergent, or the equivalent.
- Pull out the crumb tray and empty it. Empty the crumb tray at least once a week if the toaster is used a lot. Check that the crumb

SICHERHEITSHINWEISE

- Vergewissern Sie sich, dass die Netzspannung der Nennspannung auf dem Typenschild entspricht.
- Heiße Teile nicht berühren. Den Heber und die Knöpfe verwenden.
- Der Toaster, das Kabel oder der Stecker darf weder Wasser noch anderen Flüssigkeiten ausgesetzt werden, es besteht Stromschlaggefahr.
- Den Toaster nicht unbeaufsichtigt lassen, wenn er von oder in der Nähe von Kindern verwendet wird.
- Den Stecker ziehen, wenn der Toaster gereinigt oder nicht verwendet wird.
- Der Toaster darf nicht verwendet werden, wenn das Gerät beschädigt ist oder nicht ordnungsgemäß funktioniert oder das Kabel/der Stecker beschädigt ist. Ist das Kabel oder der Stecker beschädigt, muss das entsprechende Teil von einem zugelassenen Servicevertreter oder anderem qualifizierten Personal ausgetauscht werden, um Gefahren zu vermeiden.
- Das Kabel darf nicht über Tisch- oder andere Kanten hängen oder mit heißen Oberflächen in Berührung kommen.
- Den Toaster nicht auf oder in der Nähe eines warmen Ofens oder Herdes aufstellen.
- Der Toaster darf nur für den vorgesehenen Zweck verwendet werden.
- Es dürfen keine zu großen Brotscheiben oder Metallgegenstände in den Toaster geschoben werden, dies kann zu Brand- oder Stromschlaggefahr führen.
- Den Toaster nicht in der Nähe von Vorhängen oder anderen brennbaren Materialien aufstellen, es besteht Brandgefahr. Den Toaster nicht unbeaufsichtigt lassen, wenn er in Betrieb ist.
- Es darf nur das vom Hersteller empfohlene Zubehör verwendet werden, es besteht ansonsten Verletzungsgefahr.



- Versuchen Sie nicht, Brot herauszunehmen, während der Toaster in Betrieb ist.
- Seien Sie vorsichtig, wenn Sie das Brot nach dem Toasten herausnehmen, es besteht Verbrennungsgefahr.
- Der Stecker muss mit einer korrekt installierten und geerdeten Steckdose verbunden werden.
- Der Toaster ist nicht für die Steuerung durch eine externe Zeitschaltuhr oder eine separate Fernbedienung vorgesehen.
- Dieses Gerät darf von Kindern ab acht Jahren und Personen mit eingeschränkten physischen, sensorischen oder mentalen Fähigkeiten oder Personen ohne Erfahrung oder Kenntnisse verwendet werden, wenn sie beaufsichtigt oder in die sichere Verwendung des Geräts eingewiesen werden und die mit der Verwendung verbundenen Gefahren verstehen.

- Der Toaster ist kein Spielzeug.
- Der Toaster darf nicht im Freien verwendet werden.
- Der Toaster ist für die Verwendung im Haushalt bestimmt.
- Kunststoff, Papier o. Ä. vom Brot entfernen, bevor Sie es in den Toaster stecken.
- Kein Brot mit Zutaten toasten, die bei Hitze schmelzen und verlaufen können.
- Diese Anweisungen aufbewahren.

WARNUNG!

Beim Toasten von kleinen Brotscheiben besteht die Gefahr von Verbrennungen, wenn das Brot aus dem Toaster genommen wird.

Symbole

	Schutzklasse I.
	Zulassung gemäß geltender Verordnung.
	Das entsorgte Produkt muss gemäß den geltenden Bestimmungen recycelt werden.

TECHNISCHE DATEN

Nennspannung	230 V ~ 50 Hz
Leistung	700 W
Schutzklasse	I
Leistungsaufnahme im Aus-Zustand	0 W

BESCHREIBUNG

1. *Brotheber*
2. *Drehknopf zur Einstellung des Röstgrads*
3. *Taste zum Abbrechen des Röstvorgangs (Cancel)*
4. *Krümelfach*
5. *Griff für Krümelfach*

ABB. 1

BEDIENUNG

Vor der ersten Verwendung

Bei der ersten Verwendung des Toasters kann Rauch entstehen. Dies ist völlig normal und hört nach kurzer Zeit auf. Wir empfehlen, den Toaster bei der ersten Verwendung ohne Brot in Betrieb zu nehmen.

Rösten

1. Vor der Verwendung kontrollieren, dass das Krümelfach richtig und fest eingesetzt ist.
2. Brot in die Schlitzte legen. Es können bis zu zwei Scheiben Brot auf einmal getoastet werden. Die Schlitzte sind für gleichmäßige, regelmäßige Brotscheiben ausgelegt.
3. Den Stecker in die Steckdose stecken.
4. Den Knopf auf den gewünschten Röstgrad drehen. Es gibt 7 Einstellungen. Bei niedriger Einstellung wird der Toast nur schwach geröstet, bei hoher Einstellung stärker.
5. Den Brotheber nach unten drücken, bis die Kontrollleuchte aufleuchtet. Das Brot

wird geröstet. Hat das Brot den eingestellten Röstgrad erreicht, wird der Brotheber des Toasters automatisch nach oben geschoben und das Brot kann entnommen werden. Der Brotheber rastet nur in der unteren Position ein, wenn der Stecker in der Steckdose steckt.

6. Der Röstgrad sollte während des Röstens überwacht werden. Der Röstvorgang kann jederzeit durch Drücken der Taste **Cancel** abgebrochen werden.

ACHTUNG!

- **Eine Scheibe Brot wird bei gleicher Einstellung stärker geröstet als zwei Scheiben.**
- **Wird der Toaster ununterbrochen verwendet, werden spätere Scheiben bei gleicher Einstellung stärker geröstet als die ersten Scheiben.**
- **Drücken Sie sofort die Taste Cancel, wenn der Toaster zu rauchen beginnt.**
- **Hat sich Brot verklemmt, ziehen Sie den Stecker heraus, bevor Sie das Brot entfernen. Achten Sie darauf, dass das Heizelement oder der Auswurfmechanismus nicht beschädigt wird.**

PFLEGE

- Den Stecker ziehen, wenn der Toaster gereinigt oder nicht verwendet wird.
- Die Außenseite des Toasters mit einem weichen, trockenen Tuch abwischen. Keine Stahlwolle, Reinigungs- oder Lösungsmittel verwenden.
- Das Krümelfach herausziehen und entleeren. Wird der Toaster regelmäßig benutzt, sollte das Krümelfach mindestens einmal wöchentlich geleert werden. Vor der Verwendung kontrollieren, dass das Krümelfach richtig eingesetzt ist.
- Bei der Aufbewahrung kann das Kabel um den Boden des Toasters gewickelt werden.

TURVALLISUUSOHJEET

- Tarkista, että verkkojännite vastaa tyyppikilvessä olevaa nimellisjännitettä.
- Älä koske kuumiin osiin. Käytä kahvoja ja painikkeita.
- Älä upota laitetta, johtoa tai pistotulppaa veteen tai muihin nesteisiin - sähköiskun vaara.
- Valvo leivänpaahdinta huolellisesti, kun lapset käyttävät sitä tai sitä käytetään lasten läheisyydessä.
- Irrota pistotulppa pistorasiasta ennen puhdistusta ja kun leivänpaahdinta ei käytetä.
- Älä käytä leivänpaahdinta, jos se on vaurioitunut tai ei toimi normaalisti tai jos johto tai pistotulppa on vaurioitunut. Vaurioituneen johdon tai pistotulpan saa vaihtaa vain valtuutettu huoltoedustaja tai muu pätevä henkilökunta.
- Älä anna johdon roikkua pöydän tai työtason reunan yli tai joutua kosketuksiin kuumien pintojen kanssa.
- Älä aseta leivänpaahdinta kuumalle liedelle tai kuumaan uuniin tai niiden läheisyyteen.
- Älä koskaan käytä leivänpaahdinta mihinkään muuhun kuin suunniteltuun käyttötarkoitukseen.
- Älä aseta liian suuria leipäviipaleita tai metalliesineitä laitteeseen - tämä voi aiheuttaa tulipalon tai sähkötapaturman.
- Älä aseta leivänpaahdinta verhojen tai muiden syttyvien materiaalien läheisyyteen - tulipalon vaara. Älä jätä leivänpaahdinta ilman valvontaa, kun se on päällä.
- Älä käytä muita kuin valmistajan suosittelemia tarvikkeita - henkilövahinkojen vaara.
- Älä yritä poistaa leipää laitteen ollessa käynnissä.
- Ole varovainen irrottaessasi leipää paahdamisen jälkeen - palovammojen vaara.

- Pistotulppa on kytkettävä oikein asennettuun maadoitettuun pistorasiaan.
- Leivänpaahtinta ei ole tarkoitettu ohjattavaksi ulkoisella ajastimella tai erillisellä kaukosäätimellä.
- Tätä tuotetta voivat käyttää lapset 8 vuoden iästä alkaen ja henkilöt, joilla on fyysinen tai psyykinen toimintarajoitus tai joilla ei ole kokemusta tai tietoa, edellyttäen, että heitä valvotaan tai opastetaan tuotteen turvallisessa käytössä ja että he ymmärtävät tuotteen käyttöön liittyvät riskit.
- Älä anna lasten leikkiä leivänpaahtimella.
- Älä käytä leivänpaahtinta ulkona.
- Leivänpaahtin on tarkoitettu kotitalouskäyttöön.
- Poista leivästä kaikki muovi, paperi tai vastaava ennen kuin laitat sen paahtolokeroon.

- Älä paahtda leipää, jonka ainesosat sulavat ja valuvat kuumina.
- Säilytä nämä ohjeet.

VAROITUS!

Kun paahtat pieniä leipäviipaleita, on olemassa palovammojen vaara, kun leipä irrotetaan leivänpaahtimesta.

Symbolit

	Suojaluokka I.
	Hyväksytty voimassa olevien direktiivien mukaisesti.
	Käytöstä poistettu tuote on kierrätettävä voimassa olevien säännösten mukaisesti.

TEKNISET TIEDOT

Nimellisjännite	230 V ~ 50 Hz
Teho	700 W
Suojaluokka	I
Virrankulutus poissaolotilassa	0 W

KUVAUS

1. Leipälokero kahva
2. Paahtoasteen säätönuppi
3. Paahton keskeytyspainike (Cancel)
4. Murutarjotin
5. Murutarjottimen kahva

KUVA 1

KÄYTTÖ

Ennen ensimmäistä käyttöä

Kun leivänpaahtinta käytetään ensimmäistä kertaa, se saattaa savuta hieman. Tämä on täysin normaalia ja loppuu pian. Siksi leivänpaahtinta tulisi käyttää ilman leipää ensimmäisellä kerralla.

Paahtaminen

1. Varmista ennen käyttöä, että murutarjotin on asennettu oikein.
2. Aseta leipäviipaleet paahtolokeroihin. Leipää voidaan paahtaa enintään kaksi viipaleta kerrallaan. Paahtolokero on suunniteltu tasaisille, säännöllisille leipäviipaleille.
3. Kytke pistotulppa pistorasiaan.
4. Valitse haluamasi paahtoaste. Asetuksia on 7. Alhaisella asetuksella saadaan lievä paahto, korkealla asetuksella voimakkaampi paahto.
5. Vedä paahtolokeron kahvaa alaspäin, kunnes merkkivalo syttyy. Paahtaminen alkaa. Kun leipä on saavuttanut asetetun paahtoasteen, paahtolokeron kahva nousee automaattisesti, jolloin leipä voidaan poistaa. Paahtolokeron kahva lukittuu ala-asentoon vain, jos pistoke on kytketty pistorasiaan.
6. Tarkkaile paahtoastetta paahtamisen aikana. Paahtoprosessi voidaan keskeyttää milloin tahansa painamalla **Cancel**-painiketta.

HUOM!

- **Yksi viipale paahtuu enemmän kuin kaksi samalla asetuksella.**
- **Jos leivänpaahtinta käytetään jatkuvasti, seuraavat viipaleet paahtuvat enemmän kuin ensimmäiset samalla asetuksella.**

- **Paina välittömästi Cancel-painiketta, jos leivänpaahtin alkaa savuta.**
- **Jos leipä tarttuu kiinni, vedä pistotulppa irti ennen leivän poistamista. Varo vahingoittamasta lämmityselementtiä tai irrotusmekanismia.**

KUNNOSSAPITO

- Irrota pistotulppa pistorasiasta ennen puhdistusta ja kun leivänpaahtinta ei käytetä.
- Pyyhi leivänpaahtin ulkopuolelta pehmeällä kostealla liinalla. Älä koskaan käytä teräsvillaa, puhdistusaineita tai vastaavaa.
- Vedä murutarjotin ulos ja tyhjennä se. Jos leivänpaahtinta käytetään usein, murutarjotin on tyhjennettävä vähintään kerran viikossa. Varmista ennen käyttöä, että murutarjotin on asennettu oikein.
- Kun leivänpaahtinta säilytetään, johto voidaan kietoa leivänpaahtimen alaosan ympärille.

CONSIGNES DE SÉCURITÉ

- Vérifiez que la tension du secteur correspond à la tension nominale indiquée sur la plaque signalétique.
- Ne touchez pas les pièces brûlantes. Utilisez la poignée et les boutons.
- N'exposez pas le grille-pain, son cordon ou la fiche secteur à l'eau ou à tout autre liquide ; risque d'accident électrique.
- Surveillez attentivement le grille-pain lorsqu'il est utilisé par des enfants ou à proximité d'enfants.
- Débranchez la fiche secteur du grille-pain avant de le nettoyer et lorsqu'il n'est pas utilisé.
- N'utilisez pas le grille-pain s'il est endommagé ou s'il ne fonctionne pas normalement, ou si le cordon ou la fiche secteur est endommagé. Si la fiche secteur ou le cordon est endommagé, faites-le remplacer par un réparateur agréé ou un autre technicien qualifié afin d'éviter tout danger.
- Ne laissez pas le cordon pendre au bord des tables ou des bancs, ou toucher des surfaces chaudes.
- Ne placez pas grille-pain sur ou à proximité d'une cuisinière chaude ou dans un four chaud.
- N'utilisez jamais le grille-pain à d'autres fins que l'usage auquel il est destiné.
- Ne placez pas de grandes tranches de pain ou d'objets métalliques dans le grille-pain ; cela pourrait provoquer un incendie ou un accident électrique.
- Ne mettez pas le grille-pain à côté de rideaux ou autre matériel inflammable ; risque d'incendie. Ne laissez pas le grille-pain sans surveillance lorsqu'il est en marche.
- N'utilisez pas d'autres accessoires que ceux qui sont recommandés par le fabricant ; risque de blessures corporelles.



- N'essayez pas de sortir le pain lorsque le grille-pain est en marche.
- Soyez prudent lorsque vous sortez le pain grillé ; risques de brûlures.
- La fiche secteur doit être branchée sur une prise de courant avec terre.
- Le grille-pain n'est pas destiné à être commandé par un minuteur externe ou une télécommande.
- Cet appareil peut être utilisé par des enfants à partir de huit ans ainsi que par des personnes ayant des capacités physiques, sensorielles ou mentales réduites ou des personnes manquant d'expérience et de connaissances, à condition de leur indiquer comment utiliser l'appareil en toute sécurité et de leur faire comprendre les risques associés à l'utilisation.
- Les enfants ne doivent pas jouer avec le grille-pain.
- N'utilisez pas grille-pain à l'extérieur.

- Le grille-pain est destiné à un usage domestique.
- Enlevez le plastique, papier et similaire du pain avant de le placer dans le panier.
- Ne faites pas griller du pain avec des ingrédients qui fondent ou coulent lorsqu'ils sont chauffés.
- Conservez les présentes consignes.

ATTENTION !

Griller de petites tranches de pain expose à des brûlures lors de la sortie du pain du grille-pain.

Pictogrammes

	Classe de protection I.
	Homologué selon les directives en vigueur.
	Les appareils hors d'usage doivent être recyclés conformément à la réglementation en vigueur.

TECHNIQUES

Tension nominale	230 V ~ 50 Hz
Puissance	700 W
Classe de protection	I
Consommation électrique en mode éteint	0 W

DESCRIPTION

1. *Levier du panier à pain*
2. *Bouton de réglage de la puissance*
3. *Bouton d'arrêt pour interrompre le processus (Cancel)*
4. *Plateau ramasse-miettes*
5. *Poignée du ramasse-miettes*

FIG. 1

UTILISATION

Avant la première utilisation

Lors de sa première utilisation, le grille-pain peut émettre un peu de fumée. C'est normal et cela ne dure pas. Nous conseillons de faire fonctionner le grille-pain à vide la première fois.

Griller du pain

1. Avant utilisation, vérifiez que le plateau ramasse-miettes est correctement en place.
2. Placez le pain dans le panier. Vous pouvez griller deux tranches au maximum à la fois. Le panier est conçu pour des tranches de pain régulières.
3. Branchez la fiche secteur à la prise murale.
4. Tournez le bouton à la puissance souhaitée. Il existe sept positions. La position la plus basse permet de griller légèrement, et la position la plus haute assure le brunissage maximal.
5. Abaissez le levier du panier jusqu'à ce que le voyant s'allume. Le pain commence à griller. Lorsque le pain est grillé conformément à la puissance réglée, le levier remonte automatiquement de manière à pouvoir prendre le pain. Le levier du panier à pain n'est verrouillé en position basse que si la fiche secteur est branchée à la prise murale.

6. Surveillez le degré de brunissage pendant que le grille-pain fonctionne. L'opération peut être interrompue à tout moment en appuyant sur le bouton **Cancel**.

REMARQUE !

- **Une seule tranche est plus grillée que deux avec le même réglage.**
- **Si le grille-pain est utilisé de manière continue, les tranches suivantes seront plus grillées que la première avec le même réglage.**
- **Appuyez immédiatement sur le bouton Cancel si de la fumée commence à s'échapper du grille-pain.**
- **Si le pain est coincé, débranchez la fiche secteur avant de retirer la tranche. Veillez à ne pas endommager l'élément chauffant ou le mécanisme d'éjection.**

ENTRETIEN

- Débranchez la fiche secteur du grille-pain avant de le nettoyer et lorsqu'il n'est pas utilisé.
- Essuyez l'extérieur du grille-pain avec un chiffon doux et sec. N'utilisez jamais de paille de fer, de détergent ou similaire.
- Tirez le plateau ramasse-miettes et videz-le. Si le grille-pain est fréquemment utilisé, le ramasse-miettes doit être vidé au moins une fois par semaine. Avant utilisation, vérifiez que le plateau ramasse-miettes est correctement en place.
- Pour ranger le grille-pain, le cordon peut être enroulé autour de sa base.

VEILIGHEIDSINSTRUCTIES

- Controleer of de netspanning overeenkomt met de netspanning op het typeplaatje.
- Raak hete oppervlakken niet aan. Gebruik de handgreep en de knoppen.
- Dompel de broodrooster, het snoer of de stekker niet onder in water of andere vloeistoffen – gevaar van elektrische ongevallen.
- Houd de broodrooster goed in de gaten als deze wordt gebruikt door of in de buurt van kinderen.
- Haal de stekker uit het stopcontact voordat u de broodrooster reinigt en als hij niet wordt gebruikt.
- Gebruik de broodrooster niet als deze beschadigd is of niet normaal werkt, of als het snoer of de stekker beschadigd is. Als het snoer of de stekker beschadigd is, moet deze worden vervangen door een erkende onderhoudsmonteur of ander gekwalificeerd personeel om gevaar te voorkomen.
- Laat het snoer niet over de rand van een tafel of aanrecht hangen en zorg dat het snoer niet in contact komt met hete oppervlakken.
- Plaats de broodrooster niet op of naast een warm gasfornuis of in een hete oven.
- Gebruik de broodrooster nooit voor een ander doeleinde dan waar het voor bedoeld is.
- Plaats geen te grote sneetjes brood of metalen voorwerpen in de broodrooster - dit kan brand of een elektrisch ongeval veroorzaken.
- Plaats de broodrooster niet in de buurt van gordijnen of andere brandbare materialen – gevaar van brand. Laat de broodrooster niet onbeheerd achter wanneer hij in gebruik is.
- Gebruik geen andere dan door de fabrikant aanbevolen toebehoren – risico van lichamelijk letsel.



- Probeer geen brood uit de broodrooster te halen als hij nog aanstaat.
- Wees voorzichtig bij het uitnemen van het brood na het roosteren – risico van brandletsel.
- De stekker moet worden aangesloten op een op de juiste wijze geïnstalleerd en geaard stopcontact.
- De broodrooster is niet bedoeld om te worden geregeld met een externe timer of een aparte afstandsbediening.
- Dit product kan worden gebruikt door kinderen vanaf acht jaar en door personen met een fysieke, sensorische of mentale beperking of personen die onvoldoende kennis of ervaring hebben, mits er toezicht wordt gehouden of er instructies worden gegeven voor het veilige gebruik van het product en zij de risico's begrijpen die samenhangen met het gebruik.

- Kinderen mogen niet met de broodrooster spelen.
- Gebruik de broodrooster niet buitenshuis.
- De broodrooster is bedoeld voor huishoudelijk gebruik.
- Verwijder plastic, papier en dergelijke van het brood voordat u het in de roosterslede stopt.
- Rooster geen brood met ingrediënten die smelten en wegvloeien als ze heet zijn.
- Bewaar deze gebruiksaanwijzing.

WAARSCHUWING!

Bij het roosteren van kleine sneetjes brood bestaat het risico van brandletsel wanneer het brood uit de broodrooster wordt gehaald.

Symbolen

	Beschermingsklasse I.
	Goedgekeurd volgens de toepasselijke richtlijnen.
	Voer kapotte producten af overeenkomstig de geldende regelgeving.

TECHNISCHE GEGEVENS

Nominale spanning	230 V ~ 50 Hz
Vermogen	700 W
Beschermingsklasse	I
Stroomverbruik in uit-stand	0 W

BESCHRIJVING

1. *Handgreep broodvak*
2. *Draaiknop voor instelling bruiningsgraad*
3. *Knop om het roosteren te onderbreken (Cancel)*
4. *Kruimellade*
5. *Handgreep kruimellade*

AFB. 1

GEBRUIK

Vóór het eerste gebruik

De eerste keer dat de broodrooster wordt gebruikt, kan hij een beetje rook afgeven. Dit is volkomen normaal en zal al snel ophouden. Wij raden aan de broodrooster de eerste keer zonder brood te laten werken.

Roosteren

1. Controleer voor gebruik of de kruimellade correct en stevig bevestigd is.
2. Leg het brood in de roostersleden. Er kunnen twee sneetjes brood per keer worden geroosterd. De roosterslede is ontworpen voor effen en gelijkmatige sneetjes brood.
3. Steek de stekker in het stopcontact.
4. Draai de knop naar het gewenste roosterniveau. Er zijn 7 standen beschikbaar. Lage stand geeft licht roosteren, hoge stand geeft bruiner roosteren.
5. Trek de handgreep voor de roosterslede omlaag totdat het controlelampje gaat branden. Het roosteren begint. Wanneer

het brood het ingestelde roosterniveau heeft bereikt, gaat de handgreep van de broodrooster automatisch omhoog, zodat het brood eruit kan worden gehaald. De handgreep van het broodrooster kan alleen in de benedenstand worden vergrendeld als de stekker in het stopcontact zit.

6. Controleer de mate van roosteren tijdens het roosteren. Het roosteren kan op elk moment worden onderbroken door op de knop **Cancel** te drukken.

LET OP!

- **Eén sneetje zal knapperiger worden geroosterd dan twee in dezelfde stand.**
- **Als het broodrooster continu wordt gebruikt, zullen de volgende sneetjes bij dezelfde instelling krokanter worden geroosterd dan de eerste.**
- **Druk onmiddellijk op de knop Cancel als er rook uit de broodrooster komt.**
- **Als het brood vast komt te zitten, trek dan de stekker uit het stopcontact alvorens het sneetje te verwijderen. Wees voorzichtig dat u het verwarmingselement of het uitwerpmechanisme niet beschadigt.**

ONDERHOUD

- Haal de stekker uit het stopcontact voordat u de broodrooster reinigt en als hij niet wordt gebruikt.
- Neem de buitenkant van het broodrooster af met een zachte, droge doek. Gebruik nooit staalwol, schoonmaakmiddelen of iets dergelijks.
- Trek de kruimellade eruit en maak hem leeg. Als de broodrooster vaak wordt gebruikt, moet de kruimellade ten minste eenmaal per week worden geleegd. Controleer voor gebruik of de kruimellade goed gemonteerd is.
- Wanneer de broodrooster wordt opgeborgen, kan het snoer rond de onderkant van de broodrooster worden gewikkeld.

