



## 4-PORT CHARGER

**OPERATING INSTRUCTIONS** - Original instructions

### **SV NAMING SWEDISH BRUKSANVISNING**

Översättning av originalinstruktioner

### **NO 4-PORTSLADDARE BETJENINGSANVISNINGER**

Oversettelse av originalinstruksjonene

### **DA 4-PORTS OPLADER BETJENINGSVEJLEDNING**

Oversættelse af den originale vejledning

### **PL ŁADOWARKA Z CZTEREMA GNIAZDAMI INSTRUKCJA OBSŁUGI**

Przekład instrukcji oryginalnej

### **DE 4-PORT-LADEGERÄT BEDIENUNGSANLEITUNG**

Übersetzung der Originalanleitung

### **FI 4-PORTTINEN LATORI KÄYTTÖOHJE**

Alkuperäisten ohjeiden käännös

### **FR CHARGEUR À 4 PORTS INSTRUCTIONS D'UTILISATION**

Traduction des instructions d'origine

### **NL 4-POORTS OPLADER BEDIENINGSINSTRUCTIES**

Vertaling van de originele instructies

Jula AB förbehåller sig rätten att göra ändringar på produkten. Jula AB innehar upphovsrätten till denna dokumentation. Det är inte tillåtet att modifiera eller ändra denna dokumentation på något sätt och bruksanvisningen ska skrivas ut och användas som den är i förhållande till produkten. Se Julas webbplats för den senaste versionen av bruksanvisningen.

Jula AB forbeholder seg retten til å endre produktet. Jula AB innehar opphavsretten til denne dokumentasjonen. Det er ikke tillatt å modifisere eller endre denne dokumentasjonen på noen som helst måte, og håndboken skal trykkes og brukes som den er i forhold til produktet. For siste versjon av betjeningsanvisningene, se Julas nettside.

Jula AB forbeholder sig retten til at ændre produktet. Jula AB har ophavsretten til denne dokumentation. Det er ikke tilladt at modificere eller ændre denne dokumentation på nogen måde, og manualen skal printes og bruges som den er i forhold til produktet. For den seneste version af betjeningsvejledningen, se Julas hjemmeside.

Jula AB zastrzega sobie prawo do wprowadzania zmian w produkcie. Jula AB zastrzega sobie prawa autorskie do niniejszej dokumentacji. Dokumentacji nie wolno w żaden sposób modyfikować ani zmieniać, a instrukcję należy drukować i używać ją w odniesieniu do produktu w stanie niezmiennym. Najnowszą wersję instrukcji obsługi można znaleźć na stronie internetowej Jula.

Jula AB reserves the right to make changes to the product. Jula AB claims copyright on this documentation. It is not allowed to modify or alter this documentation in any way and the manual shall be printed and used as it is in relation to the product. For the latest version of operating instructions, refer to the Jula website.

Jula AB behält sich das Recht vor, Änderungen am Produkt vorzunehmen. Jula AB beansprucht die Urheberrechte an dieser Dokumentation. Es ist nicht zulässig, diese Dokumentation in irgendeiner Weise zu verändern oder umzugestalten. Die Anleitung muss gedruckt und so verwendet werden, wie sie in Bezug zum Produkt steht. Die aktuellste Version der Bedienungsanleitung finden Sie auf der Website von Jula.

Jula AB pidättää oikeuden tehdä tuotteeseen muutoksia. Jula AB:llä on tämän dokumentaation tekijänoikeus. Tätä dokumentaatiota ei saa muuttaa millään tavalla ja käyttöopas on tulostettava ja sitä on käytettävä sellaisena kuin se on tämän tuotteen kanssa. Käyttöohjeiden uusin versio löytyy Julan verkkosivustolta.

Jula AB se réserve le droit d'apporter des modifications au produit. Jula AB revendique les droits d'auteur sur cette documentation. Il est interdit de modifier ou d'altérer cette documentation de quelque manière que ce soit et le manuel doit être imprimé et utilisé tel quel en relation avec le produit. Pour obtenir la dernière version des instructions d'utilisation, consultez le site Web de Jula.

Jula AB behoudt zich het recht voor om wijzigingen aan het product aan te brengen. Jula AB claimt het copyright op deze documentatie. Het is niet toegestaan om deze documentatie op welke manier dan ook te wijzigen of te veranderen. De handleiding moet worden afgedrukt en gebruikt zoals deze in relatie tot het product staat. Raadpleeg de Jula-website voor de laatste versie van de bedieningsinstructies.

**WWW.JULA.COM**

**© JULA AB 2025-04-08**

**JULA AB  
BOX 363, 532 24 SKARA, SWEDEN**

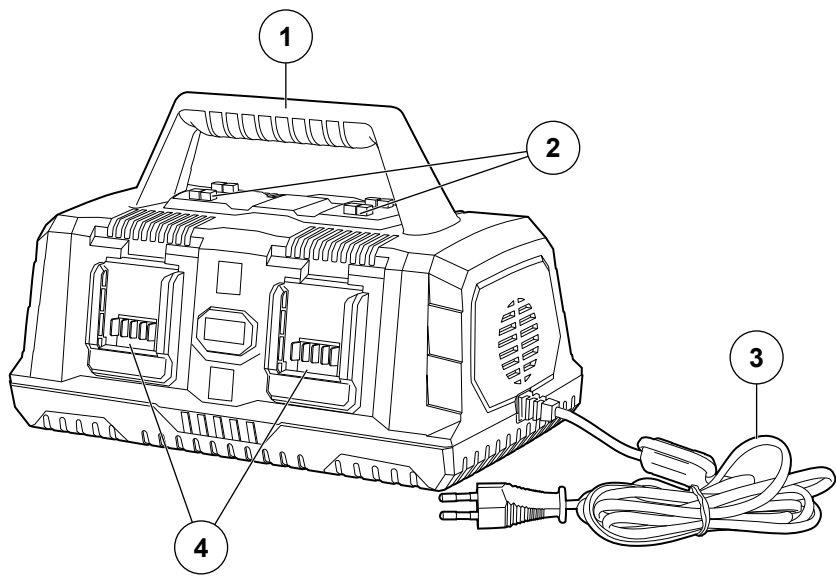

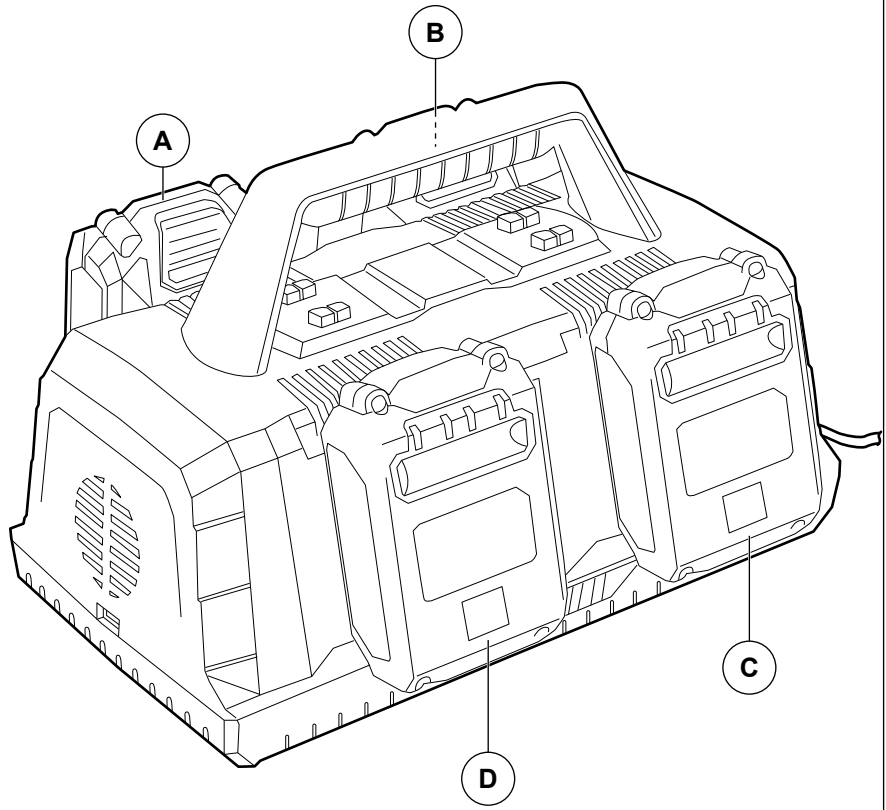





# 1 Introduction

## 1.1 The product

The product is a 4 port charger for 18 V batteries. The product is a part of the Meecc Tools Multiseries 18 V.

## 1.2 Symbols

	Read the operating instructions carefully and make sure that you understand the instructions before you use the product. Save the instructions for future reference.
	Warning!
	Double insulation (safety class II), does not need to be earthed.
	Only for indoor use.
	Fuse must be replaced with rating specified on the product label.
	This product complies with applicable EU directives and regulations.
	Recycle as electrical waste.

## 1.3 Product overview

Figure 1

1. Handle
2. Status indicators
3. Power cable
4. Charging ports

# 2 Safety

## 2.1 Safety definitions

**Warning!** If you do not obey these instructions, there is a risk of death or injury.

**Caution!** If you do not obey these instructions, there is a risk of damage to the product, other materials or the adjacent area.

**Note!** Information that is necessary in a given situation.

## 2.2 Safety instructions for operation

**Warning!** If you do not obey these instructions, there is a risk of death or injury.

- Make sure that these persons do not operate the product independently:
  - Children less than 8 years.
  - Persons who do not know the product sufficiently.
  - Persons with disabilities.
- Children must not play with the product.
- Children must not clean or do maintenance on the product independently.
  - Read and obey the warning instructions before operation.
  - The product must only be used in well-ventilated areas.
  - Keep the product away from moisture and naked flames.
  - The product must only be used to charge compatible rechargeable batteries.
  - Before you use the product, read all instructions and warnings on the product, the battery, and the product the battery will be connected to.
  - Keep conductive materials away from the charging part of the product to prevent short circuit of the charging contacts.
  - The product must be disconnected from the power outlet when there is no batteries in the charging ports.
  - A damaged power cable or plug must be replaced by approved personnel.
  - Do not pull the power cable to disconnect the plug.
  - Make sure that the voltage of the power outlet agrees with the rated voltage on the product label.
  - Do not use the product if you are tired, ill, or intoxicated. This will decrease your vision, alertness, coordination and judgement.

- Do not let children or persons who do not know the product to use it.
- Do not use the product if it is damaged.
- Do not make changes to the product.
- Use the product only for its specified function.

## 3 Operation

**⚠ Warning!** If you do not obey these instructions, there is a risk of death or injury.

### 3.1 To charge a battery

**⚠ Warning!** Disconnect the product from the power outlet before a battery is attached or removed.

**⚠ Warning!** Make sure that the product and the battery is in good working condition before each use. Do not charge if the product or the battery is damaged.

**⚠ Caution!** Incorrect connection of the battery can cause damage to the product or the battery.

**⚠ Caution!** Do not use force when the battery is attached to or removed from the product.

**⚠ Caution!** Do not operate the product in ambient temperatures below 0°C or above 40°C.

**Note!** Let the battery come to room temperature before you charge it.

**Note!** The product can at a maximum charge 2 batteries at the same time. Refer to "[3.1.1 Charging time](#)" on [page 6](#).

- 1 Put the product on a level and stable surface.
- 2 Attach the battery or batteries to the product and make sure it clicks into position.
- 3 Connect the product to a power outlet. The red status indicator comes on stable and the green status indicator flashes.
- 4 When the battery is fully charged, remove the battery. Hold the product with one hand and remove the battery with the other.

**Note!** When the battery is fully charged the red status indicator goes off and the green status indicator will be on.

**Note!** The product becomes hot during charging. Wait for at least 15 minutes before the next use.

### 3.1.1 Charging time

Batteries	Port	Output current	Charging time
1	A	4 A	2.0 A 45 min 4.0 A 85 min
	B	4 A	
	C	4 A	
	D	4 A	
2	A+B	2 x 4 A	2 x 2.0 A 45 min 2 x 4.0 A 85 min
	A+C	2 x 4 A	
	B+D	2 x 4 A	
	C+D	2 x 4 A	170 min <sup>1</sup>
	A+D	4 A	
4	B+C	4 A	170 min <sup>2</sup>
	A+B+C+D	2 x 4 A 2 x 4 A	

## 4 Transport

- Remove the battery before the product is moved.
- Prevent heavy vibration and shocks when the product is moved, especially in a vehicle.

## 5 Storage

- If the product is not going to be used for a long period of time, keep the product in a clean and dry area, where children and pets do not have access to it.
- Do not keep the battery in direct sunlight or near heat sources.
- Do not keep the product in the temperatures below 0°C or above 40°C.

1 1 battery will be charged first and then the next battery.

2 2 batteries will be charged first and then the next 2 batteries.

## 6 Maintenance

**Warning!** If you do not obey these instructions, there is a risk of death or injury.

**Warning!** Disconnect the product from the power outlet before you do maintenance to it.

**Warning!** Do not open the product. The product must be repaired by approved personnel.

- Remove the batteries before you clean or do maintenance to the product.
- Examine all screws regularly and tighten immediately if necessary.

### 6.1 To clean the product

**Warning!** Disconnect the product from the power outlet before you clean it.

**Warning!** Make sure that no water or other liquids gets into the product when you clean it.

**Caution!** Do not use sharp objects to clean the charging contacts.

- Do not use solvents, corrosive, or abrasive detergents to clean the product.
- Clean the product with a dry cloth.
- Clean the charging contacts from dust and dirt after each use. Dirt that is not easy to remove can be removed with compressed air of up to 3 bar.

## 7 Troubleshooting

Problem	Possible cause	Task
The status indicators does not come on when the battery is charging.	The power plug is not correctly connected to the power outlet.	Make sure that the power plug is correctly connected to the power outlet.
	The battery is not correctly attached to the product.	Make sure that the battery has clicked into position in the charging port.
The green status indicator does is not on when the battery is charging.	The battery is too hot.	Disconnect the product from the power outlet and remove the battery. Let the battery become cool.
The red and the green status indicators flashes.	The battery has a charging fault.	Remove the foreign object.
The red status indicator flashes.	The temperature of the product or the battery is above 50°C or below 0°C	Let the battery and the product become sufficiently cool or warm.
	The product is defective.	Refer to the supplier or to approved personnel for reparation.

## 8 Discard

- Make sure that you follow local regulations when you discard the product. Do not burn the product.

## 9 Technical data

Specification	Value
Rated voltage	230 V, 50 Hz
Power	260 W
Output voltage	20 VDC
Output current	2 x 4 x 4 A
Cable length	1.8 m
Dimensions (LxWxH)	30 x 17 x 19 cm
Weight	1.5 kg

# 1 Inledning

## 1.1 Produkten

Produkten är en laddare med fyra portar för 18 V-batterier. Produkten är en del av Meecc Tools Multiseries 18 V.

## 1.2 Symboler

	Läs bruksanvisningen noggrant och se till att du förstår instruktionerna innan du börjar använda produkten. Spara bruksanvisningen för framtida bruk.
	Varning!
	Dubbelisolering (säkerhetsklass II), behöver inte jordas.
	Endast för inomhusbruk.
	Säkringens måste bytas ut mot den typ av säkring som anges på produktetiketten.
	Denna produkt uppfyller tillämpliga EU-direktiv och -förfordningar.
	Återvinns som elektroniskt avfall.

## 1.3 Produktöversikt

Bild 1

1. Handtag
2. Statusindikatorer
3. Strömkabel
4. Laddningsportar

# 2 Säkerhet

## 2.1 Säkerhetsdefinitioner

**⚠ Varning!** Om du inte följer dessa instruktioner finns det risk för personskada eller dödsfall.

**⚠ Försiktighet!** Om du inte följer dessa instruktioner finns det risk för att du skadar produkten, andra material eller det närliggande området.

**Obs!** Information som är nödvändig i en specifik situation.

## 2.2 Säkerhetsinstruktioner för användning

**⚠ Varning!** Om du inte följer dessa instruktioner finns det risk för personskada eller dödsfall.

- Se till att följande personer inte använder produkten på egen hand:
  - Barn under 8 år.
  - Personer som inte känner till produkten tillräckligt.
  - Personer med funktionshinder.
- Barn får inte leka med produkten.
- Barn får inte rengöra eller utföra underhåll på produkten på egen hand.
  - Läs och följ varningsanvisningarna före användning.
  - Produkten får endast användas i väl ventilerade utrymmen.
  - Håll produkten borta från fukt och öppen eld.
  - Produkten får endast användas för laddning av kompatibla laddningsbara batterier.
  - Innan du använder produkten ska du läsa alla instruktioner och varningar på produkten, batteriet och den produkt som batteriet ska anslutas till.
  - Håll ledande material borta från produktens laddningsport för att förhindra kortslutning av laddningskontaktarna.
  - Produkten måste kopplas bort från eluttaget när det inte finns något batteri i laddningsportarna.
  - En skadad strömkabel eller kontakt måste bytas ut av behörig personal.
  - Dra aldrig i strömkabeln för att koppla ur kontakten.
  - Kontrollera att spänningen i eluttaget motsvarar den märkspänning som anges på produktetiketten.
  - Använd inte produkten om du är trött, sjuk eller berusad. Dessa har en negativ påverkan på din syn, uppmärksamhet, koordination och omdöme.
  - Låt inte barn eller personer som inte vet hur man använder produkten använda den.

- Använd inte produkten om den är skadad.
- Gör inga ändringar på produkten.
- Använd endast produkten för dess avsedda ändamål.

### 3 Användning

**⚠ Varning!** Om du inte följer dessa instruktioner finns det risk för personskada eller dödsfall.

#### 3.1 Att ladda batteriet

**⚠ Varning!** Koppla bort produkten från eluttaget innan ett batteri sätts i eller tas ur.

**⚠ Varning!** Se till att produkten och batteriet är i gott skick före varje användningstillfälle. Ladda inte om produkten eller batteriet är skadat.

**⚠ Försiktighet!** Felaktig anslutning av batteriet kan leda till skador på produkten eller batteriet.

**⚠ Försiktighet!** Använd inte onödigt våld när batteriet sätts i eller tas ur produkten.

**⚠ Försiktighet!** Använd inte produkten i omgivningstemperaturer under 0°C eller över 40°C.

**Obs!** Låt batteriet komma upp i rumstemperatur innan du laddar det.

**Obs!** Produkten kan maximalt ladda två batterier samtidigt. Se "3.1.1 Laddtid" på sida 9.

- 1 Placera produkten på en plan och stabil yta.
- 2 Sätt i batteriet eller batterierna i produkten och se till att de klickar på plats.
- 3 Anslut produkten till ett eluttag. Den röda statusindikatorn lyser med fast sken och den gröna statusindikatorn blinkar.
- 4 När batteriet är fulladdat tar du ur batteriet. Håll produkten med ena handen och ta ur batteriet med den andra.

**Obs!** När batteriet är fulladdat släcks den röda statusindikatorn och den gröna statusindikatorn tänds med fast sken.

**Obs!** Produkten blir varm under laddning. Vänta minst 15 minuter före nästa användning.

#### 3.1.1 Laddtid

Batterier	Port	Utgående ström	Laddtid
1	A	4 A	2,0 A, 45 min 4,0 A, 85 min
	B	4 A	
	C	4 A	
	D	4 A	
2	A+B	2 x 4 A	2 x 2,0 A, 45 min/2 x 4,0 A, 85 min
	A+C	2 x 4 A	
	B+D	2 x 4 A	
	C+D	2 x 4 A	
	A+D	4 A	170 min <sup>1</sup>
	B+C	4 A	
4	A+B+C+D	2 x 4 A	170 min <sup>2</sup>
		2 x 4 A	

### 4 Transport

- Ta bort batteriet innan produkten flyttas.
- Undvik kraftiga vibrationer och stötar när produkten flyttas, särskilt i ett fordon.

### 5 Förvaring

- Om produkten inte ska användas under en längre tid ska den förvaras på en ren och torr plats, utom räckhåll för barn och husdjur.
- Förvara inte batteriet i direkt solljus eller i närheten av värmekällor.
- Förvara inte produkten i temperaturer under 0°C eller över 40°C.

<sup>1</sup> Ett batteri kommer att laddas först och därefter nästa batteri.

<sup>2</sup> Två batterier kommer att laddas först och därefter nästa två batterier.

## 6 Underhåll

**⚠ Varning!** Om du inte följer dessa instruktioner finns det risk för skador och dödsfall.

**⚠ Varning!** Koppla ur produkten från eluttaget innan du utför något underhåll på den.

**⚠ Varning!** Öppna inte produkten. Produkten får endast repareras av behörig personal.

- Ta ur batterierna innan du rengör eller utför underhåll på produkten.
- Kontrollera alla skruvar regelbundet och dra åt dem omedelbart om det behövs.

## 7 Felsökning

Problem	Möjlig orsak	Åtgärd
Statusindikatorerna tänds inte när batteriet laddas.	Kontakten är inte korrekt ansluten till eluttaget.	Kontrollera att kontakten är korrekt ansluten till eluttaget.
	Batteriet är inte korrekt anslutet till produkten.	Kontrollera att batteriet har klickat fast i laddningsporten.
Den gröna statusindikatorn lyser inte när batteriet laddas.	Batteriet är för varmt.	Koppla bort produkten från eluttaget och ta ur batteriet. Låt batteriet svalna.
Den röda och den gröna statusindikatorn blinkar.	Batteriet har ett laddningsfel.	Ta bort det främmande föremålet.
Den röda statusindikatorn blinkar.	Produktens eller batteriets temperatur är över 50°C eller under 0°C	Låt batteriet och produkten bli tillräckligt svala eller varma.
	Produkten är defekt.	Kontakta leverantören eller behörig personal för reparation.

## 8 Kassering

- Se till att du följer lokala bestämmelser när du kasserar produkten. Bränn inte produkten.

## 6.1 Att rengöra produkten

**⚠ Varning!** Koppla bort produkten från eluttaget innan du rengör den.

**⚠ Varning!** Se till att inget vatten eller andra vätskor kommer in i produkten när du rengör den.

**⚠ Försiktighet!** Använd inga vassa föremål för att rengöra laddningskontaktarna.

- Använd inte lösningsmedel, frätande eller slipande rengöringsmedel för att rengöra produkten.
- Rengör produkten med en fuktig duk, vid behov.
- Rengör laddningskontaktarna från damm och smuts efter varje användning. Smuts som inte är lätt att få bort kan avlägsnas med tryckluft på upp till 3 bar.

## 9 Tekniska data

Specifikation	Värde
Märkspänning	230 V, 50 Hz
Effekt	260 W
Utgående spänning	20 V DC
Utgående ström	2 x 4 x 4 A
Kabellängd	1,8 m
Mått (LxBxH)	30 x 17 x 19 cm
Vikt	1,5 kg

# 1 Introduksjon

## 1.1 Produktet

Produktet er en 4-ports lader for 18 V-batterier. Produktet er en del av Meecc Tools Multiseries 18 V.

## 1.2 Symboler

	Les bruksanvisningen nøye og forsikre deg om at du har forstått den før du tar produktet i bruk. Ta vare på bruksanvisningen til senere bruk.
	Advarsel!
	Dobbeltisolert (sikkerhetsklasse II), trenger ikke å jordes.
	Kun for innendørs bruk.
	Sikringen må skiftes ut med den merkingen som er angitt på produktetiketten.
	Dette produktet er i samsvar med gjeldende EU-direktiver og -forskrifter.
	Gjenvinnes som elektrisk avfall.

## 1.3 Produktoversikt

Figur 1

1. Håndtak
2. Statusindikatorer
3. Strømkabel
4. Ladeporter

# 2 Sikkerhet

## 2.1 Sikkerhetsdefinisjoner

**⚠ Advarsel!** Hvis du ikke følger disse instruksjonene, er det fare for død eller personskade.

**⚠ Forsiktig!** Hvis du ikke følger disse instruksjonene, er det fare for skade på produktet, annet materiell eller på omgivelsene.

**Merk!** Informasjon som er nødvendig i en gitt situasjon.

## 2.2 Sikkerhetsinstruksjoner for drift

**⚠ Advarsel!** Hvis du ikke følger disse instruksjonene er det fare for død eller skade.

- Pass på at disse personene ikke bruker produktet uten tilsyn:
  - Barn under 8 år.
  - Personer som ikke kjenner produktet tilstrekkelig.
  - Personer med nedsatt funksjonsevne.
- Barn må ikke leke med produktet.
- Barn må ikke rengjøre eller utføre vedlikehold på produktet uten tilsyn.
  - Les og følg advarselsinstruksjonene før bruk.
  - Produktet må kun brukes i godt ventilerte områder.
  - Hold produktet borte fra fuktighet og åpen ild.
  - Produktet må kun brukes til å lade kompatible oppladbare batterier.
  - Før du bruker produktet, må du lese alle instruksjoner og advarsler på produktet, batteriet, og produktet som batteriet skal kobles til.
  - Hold ledende materialer borte fra ladeporten på produktet for å forhindre kortslutning av ladekontaktene.
  - Produktet må være frakoblet stikkkontakten når det ikke er batterier i ladeportene.
  - En skadet strømkabel eller plugg må byttes ut av godkjent personell.
  - Ikke trekk i strømkabelen for å koble fra støpselet.
  - Kontroller at spenningen i stikkkontakten stemmer overens med den nominelle spenningen på produktetiketten.
  - Ikke bruk produktet hvis du er trett, syk eller beruset. Dette vil redusere synet, årvåkenheten, koordinasjonen og dømmekraften.
  - Ikke la barn eller personer som ikke vet hvordan de skal betjene produktet, bruke det.
  - Ikke bruk produktet hvis det er skadet.
  - Ikke gjør endringer på produktet.
  - Bruk produktet kun til det som det er beregnet til.

## 3 Bruk

**⚠ Advarsel!** Hvis du ikke følger disse instruksjonene er det fare for død eller skade.

### 3.1 Slik lader du et batteri

**⚠ Advarsel!** Koble produktet fra stikkkontakten før et batteri kobles til eller tas ut.

**⚠ Advarsel!** Forsikre deg om at produktet og batteriet er i god stand før hver bruk. Ikke lad hvis produktet eller batteriet er skadet.

**⚠ Forsiktig!** Feil tilkobling av batteriet kan føre til skade på produktet eller batteriet.

**⚠ Forsiktig!** Ikke bruk overdreven kraft når batteriet settes på eller tas av produktet.

**⚠ OBS!** Ikke bruk produktet i omgivelsestemperaturer under 0 °C eller over 40 °C.

**Merk!** La batteriet nå romtemperatur før du lader det.

**Merk!** Produktet kan maksimalt lade 2 batterier samtidig. Se "3.1.1 Ladetid" på side 12.

- 1 Legg produktet på en flat og stabil overflate.
- 2 Fest batteriet eller batteriene til produktet og sørg for at det klikker på plass.
- 3 Koble produktet til en stikkontakt. Den røde statusindikatoren lyser stabilt og den grønne statusindikatoren blinker.
- 4 Når batteriet er fulladet, fjern batteriet. Hold produktet med den ene hånden og fjern batteriet med den andre.

**Merk!** Når batteriet er fulladet, slukkes den røde statusindikatoren og den grønne statusindikatoren lyser.

**Merk!** Produktet blir varmt under lading. Vent i minst 15 minutter før neste bruk.

### 3.1.1 Ladetid

Batterier	Port	Utgangsstrøm	Ladetid
1	A	4 A	2,0 A 45 min 4,0 A 85 min
	B	4 A	
	C	4 A	
	D	4 A	
2	A+B	2 x 4 A	2 x 2,0 A 45 min 2 x 4,0 A 85 min
	A+C	2 x 4 A	
	B+D	2 x 4 A	
	C+D	2 x 4 A	
	A+D	4 A	170 min <sup>1</sup>
	B+C	4 A	
4	A+B+C+D	2 x 4 A	170 min <sup>2</sup>
		2 x 4 A	

## 4 Transport

- Fjern batteriet før produktet flyttes.
- Forhindre kraftig vibrasjon og støt når produktet flyttes, spesielt i et kjøretøy.

## 5 Oppbevaring

- Dersom produktet ikke skal brukes over en lengre periode, oppbevar produktet på et rent og tørt sted utilgjengelig for barn og kjæledyr.
- Ikke oppbevar batteriet i direkte sollys eller i nærheten av varmekilder.
- Ikke oppbevar produktet i temperaturer under 0° C eller over 40° C.

<sup>1</sup> 1 batteri lades først og deretter lades neste batteri.  
<sup>2</sup> 2 batterier lades først og deretter lades de neste 2 batteriene.

## 6 Vedlikehold

**⚠ Advarsel!** Hvis du ikke følger disse instruksjonene er det fare for død eller skade.

**⚠ Advarsel!** Koble produktet fra stikkkontakten før du utfører vedlikehold på det.

**⚠ Advarsel!** Ikke åpne produktet. Produktet må repareres av godkjent personell.

- Fjern batteriene før du rengjør eller utfører vedlikehold på produktet.
- Undersøk alle skruene regelmessig og stram umiddelbart om nødvendig.

## 7 Feilsøking

Problem	Mulig årsak	Oppgave
Statusindikatorene tennes ikke når batteriet lades.	Støpselet er ikke riktig koblet til stikkkontakten.	Kontroller at støpselet er riktig koblet til stikkkontakten.
	Batteriet er ikke riktig festet til produktet.	Kontroller at batteriet har klikket på plass i ladeporten.
Den grønne statusindikatoren lyser ikke når batteriet lades.	Batteriet er for varmt.	Koble fra produktet fra stikkkontakten og fjern batteriet. La batteriet avkjøle seg.
De røde og grønne statusindikatorene blinker.	Batteriet har en ladefeil.	Fjern fremmedlegemet.
Den røde statusindikatoren blinker.	Temperaturen på produktet eller batteriet er over 50° C eller under 0° C.	La batteriet og produktet bli tilstrekkelig kjølig eller varmt.
	Produktet er defekt.	Henvend deg til leverandøren eller godkjent personell for reparasjon.

## 8 Avhending

- Følg lokale forskrifter når du avhender produktet. Produktet må ikke brennes.

## 6.1 Rengjøring av produktet

**⚠ Advarsel!** Koble produktet fra stikkkontakten før du rengjør det.

**⚠ Advarsel!** Forsikre deg om at det ikke kommer vann eller andre væsker inn i pluggene på produktet når du rengjør det.

**⚠ OBS!** Ikke bruk skarpe gjenstander for å rengjøre ladekontaktene.

- Ikke bruk løsemidler, etsende eller slipende rengjøringsmidler for å rengjøre produktet.
- Rengjør produktet med en fuktig klut.
- Rengjør ladekontaktene for støv og smuss etter hver bruk. Smuss som ikke er lett å fjerne, kan fjernes med trykkluft på opptil 3 bar.

## 9 Tekniske data

Spesifikasjoner	Verdi
Nominell spenning	230 V, 50 Hz
Effekt	260 W
Utgangsspenning	20 VDC
Utgangsstrøm	2 x 4 x 4 A
Kabellengde	1,8 m
Dimensjoner (LxBxH)	30x17x19 cm
Vekt	1,5 kg

# 1 Indledning

## 1.1 Produktet

Produktet er en oplader med 4 porte til 18 V batterier.  
Produktet er en del af Meecc Tools Multiseries 18 V.

## 1.2 Symboler

	Læs betjeningsvejledningen omhyggeligt, og vær sikker på, du forstår den, før du tager produktet i brug. Gem betjeningsvejledningen til senere brug.
	Advarsel!
	Dobbeltisoleret (sikkerhedsklasse II), behøver ikke at blive jordet.
	Kun til indendørs brug.
	Sikring skal udskiftes med den type sikring, som fremgår af produktets etiket.
	Produktet overholder gældende EU-direktiver og -forordninger.
	Skal bortskaffes som elektronikaffald.

## 1.3 Produktoversigt

Figur 1

1. Håndtag
2. Statusindikatorer
3. Strømkabel
4. Opladningsporte

# 2 Sikkerhed

## 2.1 Sikkerhedsdefinitioner

**⚠ Advarsel!** Manglende overholdelse af disse anvisninger kan medføre død eller personskade.

**⚠ Forsigtig!** Manglende overholdelse af disse anvisninger kan medføre skader på produktet, andre materialer eller det omgivende område.

**Bemærk!** Information der er nødvendig i bestemte situationer.

## 2.2 Sikkerhedsanvisninger for brug

**⚠ Advarsel!** Manglende overholdelse af disse anvisninger kan medføre død eller personskade.

- Sørg for, at følgende personer ikke bruger produktet uden opsyn:
  - Børn under 8 år.
  - Personer, der ikke kender produktet tilstrækkeligt.
  - Personer med handicap.
- Børn må ikke lege med produktet.
- Børn må ikke rengøre eller vedligeholde produktet uden opsyn.
  - Læs og følg advarslerne før brug.
  - Produktet må kun anvendes på steder med god ventilation.
  - Hold produktet væk fra fugt og åben ild.
  - Produktet må kun bruges til at oplade kompatible genopladelige batterier.
  - Før du bruger produktet, skal du læse alle instruktioner og advarsler på produktet, batteriet og det produkt, som batteriet skal tilsluttes.
  - Undgå kontakt mellem ledende materiale og produktets opladningsport for at forhindre kortslutning af opladningskontakterne.
  - Træk stikket ud af stikkontakten, når der ikke er nogen batterier i opladningsportene.
  - Et beskadiget strømkabel eller stik skal udskiftes af en godkendt reparatør.
  - Træk ikke i strømkablet for at tage stikket ud.
  - Sørg for, at netspændingen stemmer overens med den nominelle spænding, der er angivet på produktets etiket.
  - Brug ikke produktet, hvis du er træt, syg eller påvirket. Det vil påvirke dit syn, din opmærksomhed, din koordination og din dømmekraft.
  - Lad ikke børn eller personer, der ikke kender produktet, bruge det.
  - Brug ikke produktet, hvis det er beskadiget.
  - Foretag ikke ændringer på produktet.
  - Brug kun produktet til den angivne funktion.

## 3 Brug

**⚠ Advarsel!** Manglende overholdelse af disse anvisninger kan medføre død eller personskade.

### 3.1 Sådan oplader du et batteri

**⚠ Advarsel!** Tag produktet ud af stikkontakten, før batteriet isættes eller fjernes.

**⚠ Advarsel!** Sørg for, at produktet og batteriet er i god stand før hver brug. Undgå at oplade, hvis produktet eller batteriet er beskadiget.

**⚠ Forsigtig!** Forkert tilslutning af batteriet kan forårsage beskadigelse af produktet eller batteriet.

**⚠ Forsigtig!** Undgå at bruge vold, når batteriet sættes i eller tages ud af produktet.

**⚠ Forsigtig!** Brug ikke produktet ved en omgivende temperatur på under 0 °C eller over 40 °C.

**Bemærk!** Sørg for, at batteriet har stuetemperatur, før du oplader det.

**Bemærk!** Produktet kan maksimalt oplade 2 batterier på samme tid. Se "3.1.1 Opladningstid" på side 15.

- 1 Anbring produktet på en plan og stabil overflade.
- 2 Isæt batteriet/batterierne i produktet, og sørg for, at de klikker på plads.
- 3 Sæt stikket i en stikkontakt. Den røde statusindikator lyser konstant, og den grønne statusindikator blinker.
- 4 Når batteriet er fuldt opladet, skal du fjerne batteriet. Hold produktet med den ene hånd, og fjern batteriet med den anden.

**Bemærk!** Når batteriet er fuldt opladet, slukker den røde statusindikator, og den grønne statusindikator lyser.

**Bemærk!** Produktet bliver varmt under brug. Vent mindst 15 minutter før næste brug.

### 3.1.1 Opladningstid

Batterier	Port	Udgangsstrøm	Opladningstid
1	2 A	4 A	
	B	4 A	2,0 A 45 min.
	C	4 A	4,0 A 85 min.
	D	4 A	
2	A+B	2 x 4 A	
	A+C	2 x 4 A	2 x 2,0 A 45 min.
	B+D	2 x 4 A	2 x 4,0 A 85 min.
	C+D	2 x 4 A	
	A+D	4 A	170 min. <sup>1</sup>
4	B+C	4 A	
	A+B+C+D	2 x 4 A 2 x 4 A	170 min. <sup>2</sup>

## 4 Transport

- Fjern batteriet, før produktet transporteres.
- Undgå kraftige vibrationer og stød, når produktet transporteres, navnlig i et køretøj.

## 5 Opbevaring

- Hvis produktet ikke skal bruges i længere tid, skal du opbevare det på et rent og tørt sted utilgængeligt for børn og kæledyr.
- Opbevar ikke batteriet i direkte sollys eller i nærheden af varmekilder.
- Opbevar ikke produktet ved temperaturer under 0 °C eller over 40 °C.

<sup>1</sup> batteri oplades først og derefter det næste batteri.

<sup>2</sup> batterier oplades først og derefter de næste 2 batterier.

## 6 Vedligeholdelse

**⚠ Advarsel!** Manglende overholdelse af disse anvisninger kan medføre død eller personskade.

**⚠ Advarsel!** Tag produktet ud af stikkontakten, før du udfører vedligeholdelse på det.

**⚠ Advarsel!** Undlad at skille produktet ad. Produktet skal repareres af godkendt reparatør.

- Fjern batterierne, før du rengør eller udfører vedligeholdelse på produktet.
- Undersøg alle skruer regelmæssigt, og stram dem straks, hvis det er nødvendigt.

## 7 Fejlfinding

Problem	Mulig årsag	Opgave
Statusindikatorerne tænder ikke, når batteriet oplader.	Strømskikket sidder ikke korrekt i stikkontakten.	Sørg for, at strømskikket sidder korrekt i stikkontakten.
	Batteriet sidder ikke korrekt i produktet.	Sørg for, at batteriet er klikket på plads i opladeporten.
Den grønne statusindikator lyser ikke, når batteriet oplader.	Batteriet er for varmt.	Træk stikket ud af stikkontakten, og fjern batteriet. Lad batteriet afkøle.
De røde og grønne statusindikatorer blinker.	Batteriet har en fejl under opladning.	Fjern fremmedlegemet.
Den røde statusindikator blinker.	Temperaturen på produktet eller batteriet er over 50 °C eller under 0 °C	Sørg for, at batteriet og produktet bliver tilstrækkeligt afkølet eller varmt.
	Produktet er defekt.	Kontakt leverandøren eller en godkendt reparatør.

## 8 Bortskaffelse

- Sørg for at følge de lokale regler ved bortskaffelse af produktet. Brænd ikke produktet.

## 9 Tekniske data

Specifikation	Værdi
Nominal spænding	230 V, 50 Hz
Strøm	260 W
Udgangsspænding	20 VDC
Udgangsstrøm	2 x 4 x 4 A
Kabellængde	1,8 m
Mål (LxBxH)	30 x 17 x 19 cm
Vægt	1,5 kg

## 6.1 Sådan rengør du produktet

**⚠ Advarsel!** Tag produktet ud af stikkontakten, før du rengør det.

**⚠ Advarsel!** Sørg for, at der ikke trænger vand eller andre væsker ind i produktet ved rengøring.

**⚠ Forsigtig!** Brug ikke skarpe genstande til at rengøre opladningskontakterne.

- Brug ikke opløsningsmidler, ætsende eller slibende rengøringsmidler til rengøring af produktet.
- Rengør produktet med en tør klud.
- Rengør opladningskontakterne for støv og snavs efter hver brug. Genstridig snavs kan fjernes med trykluft på op til 3 bar.

# 1 Wprowadzenie

## 1.1 Produkt

Produkt to 4-portowa ładowarka do akumulatorów 18 V.  
Produkt należy do serii Meec Tools Multiseries 18 V.

## 1.2 Symbole

	Przed użyciem produktu należy dokładnie i ze zrozumieniem przeczytać tę instrukcję obsługi. Zachowaj instrukcję na przyszłość.
	Ostrzeżenie!
	Podwójna izolacja (klasa bezpieczeństwa II), nie wymaga uziemienia.
	Tylko do użytku wewnątrz pomieszczeń.
	Bezpiecznik należy wymienić na inny o klasie określonej na etykiecie produktu.
	Niniejszy produkt spełnia wymagania stosownych dyrektyw i rozporządzeń unijnych.
	Utylizować jak odpady elektryczne.

## 1.3 Przegląd produktu

Rysunek 1

1. Uchwyt
2. Wskaźniki stanu
3. Przewód zasilający
4. Gniazda do ładowania

# 2 Bezpieczeństwo

## 2.1 Definicje dotyczące bezpieczeństwa

**⚠ Ostrzeżenie!** W razie niestosowania się do niniejszej instrukcji zachodzi ryzyko śmierci lub obrażeń ciała.

**⚠ Przystroga!** W razie niestosowania się do niniejszej instrukcji zachodzi ryzyko uszkodzenia produktu lub innych materiałów w pobliżu.

**Uwaga!** Informacje istotne w danej sytuacji.

## 2.2 Instrukcja bezpiecznej obsługi

**⚠ Ostrzeżenie!** W razie niestosowania się do niniejszej instrukcji zachodzi ryzyko śmierci lub obrażeń ciała.

- Należy upewnić się, że niżej wymienione osoby nie obsługują produktu samodzielnie:
  - Dzieci w wieku poniżej 8 lat.
  - Osoby, które nie są zaznajomione z produktem w wystarczającym stopniu.
  - Osoby z niepełnosprawnościami.
- Dzieciom nie wolno bawić się produktem.
- Dzieciom nie wolno samodzielnie czyścić ani konserwować produktu.
  - Przed użyciem produktu zapoznaj się z ostrzeżeniami w niniejszej instrukcji, a następnie stosuj się do nich podczas używania.
  - Produkt może być używany wyłącznie w dobrze wentylowanych pomieszczeniach.
  - Chroni produkt przed wilgocią i otwartym ogniem.
  - Produktu można używać wyłącznie do ładowania kompatybilnych akumulatorów.
  - Przed użyciem produktu należy przeczytać wszystkie instrukcje i ostrzeżenia dotyczące produktu, akumulatora oraz narzędzia, w którym będzie używany akumulator.
  - Trzymaj materiały przewodzące z daleka od gniazda ładowania produktu, aby zapobiec zwarciu styków ładujących.
  - Jeśli do gniazda ładowania nie są podłączone akumulatory, produkt należy odłączyć od sieci.
  - Uszkodzony przewód zasilający lub wtyczka mogą być wymieniane wyłącznie przez uprawniony personel.
  - Nie ciągnij za przewód zasilający, aby odłączyć wtyczkę.
  - Upewnij się, że napięcie w gniazdku odpowiada napięciu znamionowemu podanemu na etykiecie produktu.
  - Nie używaj produktu w stanie zmęczenia, choroby lub pod wpływem środków odurzających. Powoduje to pogorszenie wzroku, koncentracji, koordynacji i oceny sytuacji.

- Nie pozwalaj na korzystanie z produktu dzieciom lub osobom, które nie wiedzą, jak go obsługiwać.
- Nie używaj produktu, jeśli jest uszkodzony.
- Nie wolno wprowadzać zmian w produkcji.
- Produktu można używać wyłącznie zgodnie z jego przeznaczeniem.

## 3 Obsługa

**!** **Ostrzeżenie!** W razie niestosowania się do niniejszej instrukcji zachodzi ryzyko śmierci lub obrażeń ciała.

### 3.1 Ładowanie akumulatora

**!** **Ostrzeżenie!** Odłącz produkt od gniazdka elektrycznego przed włożeniem lub wyjęciem akumulatora.

**!** **Ostrzeżenie!** Przed każdym użyciem upewnij się, że produkt i akumulator są w dobrym stanie technicznym. Nie ładuj, jeśli produkt lub akumulator są uszkodzone.

**!** **Przeostoga!** Nieprawidłowe włożenie akumulatora może spowodować uszkodzenie produktu lub akumulatora.

**!** **Przeostoga!** Nie używaj nadmiernej siły wkładając lub wyjmując akumulator z produktu.

**!** **Przeostoga!** Nie używaj produktu w temperaturze otoczenia niższej niż 0°C lub wyższej niż 40°C.

**Uwaga!** Przed naładowaniem poczekaj, aż akumulator osiągnie temperaturę pokojową.

**Uwaga!** Produkt może ładować maksymalnie 2 akumulatory jednocześnie. Patrz „3.1.1 Czas ładowania” na stronie 18.

- 1 Produkt należy umieścić na płaskiej i stabilnej powierzchni.
- 2 Podłącz akumulator(y) do produktu i upewnij się, że są prawidłowo osadzone (usłyszysz kliknięcie).
- 3 Podłącz urządzenie do źródła zasilania. Czerwony wskaźnik stanu świeci się światłem ciągłym, a zielony wskaźnik stanu miga.
- 4 Gdy akumulator jest w pełni naładowany, odłącz go od produktu. Trzymaj produkt jedną ręką, a drugą wyciągnij akumulator.

**Uwaga!** Gdy akumulator jest w pełni naładowany, czerwony wskaźnik stanu zgaśnie, a zielony wskaźnik stanu będzie się świecił.

**Uwaga!** Produkt nagrzewa się podczas ładowania. Oczekaj co najmniej 15 minut przed następnym użyciem.

### 3.1.1 Czas ładowania

Baterie	Gniazdo	Prąd wyjściowy	Czas ładowania
1	A	4 A	2,0 A 45 min
	B	4 A	
	C	4 A	4,0 A 85 min
	D	4 A	
2	A+B	2 x 4 A	2 x 2,0 A 45 min
	A+C	2 x 4 A	
	B+D	2 x 4 A	2 x 4,0 A 85 min
	C+D	2 x 4 A	
	A+D	4 A	170 min <sup>1</sup>
B+C	4 A		
4	A+B+C+D	2 x 4 A	170 min <sup>2</sup>
		2 x 4 A	

## 4 Transport

- Przed przełożeniem produktu w inne miejsce wyciągnij akumulator.
- Chroń produkt przed silnymi drganiami i uderzeniami podczas przenoszenia, zwłaszcza podczas transportu w pojeździe.

## 5 Przechowywanie

- Produkt, który nie będzie używany przez długi czas, należy przechowywać w czystym i suchym miejscu niedostępnym dla dzieci i zwierząt.
- Nie trzymaj akumulatora w bezpośrednim świetle słonecznym lub w pobliżu źródeł ciepła.
- Nie przechowuj produktu w temperaturze poniżej 0°C lub powyżej 40°C.

<sup>1</sup> Najpierw zostanie naładowany 1 akumulator,

a następnie kolejny.

<sup>2</sup> Najpierw zostaną naładowane 2 akumulatory, a następnie 2 kolejne.

## 6 Konserwacja

**⚠ Ostrzeżenie!** W razie niestosowania się do niniejszej instrukcji zachodzi ryzyko śmierci lub obrażeń ciała.

**⚠ Ostrzeżenie!** Przed konserwacją odłącz produkt od gniazda elektrycznego.

**⚠ Ostrzeżenie!** Nie otwieraj produktu. Produkt może być naprawiany wyłącznie przez uprawniony personel.

- Wyjmij akumulator przed czyszczeniem lub konserwacją produktu.
- Regularnie sprawdzaj wszystkie śruby i natychmiast je dokręć, jeśli są poluzowane.

### 6.1 Czyszczenie produktu

**⚠ Ostrzeżenie!** Przed wyczyszczeniem produktu odłącz go od gniazda elektrycznego.

**⚠ Ostrzeżenie!** Upewnij się, że podczas czyszczenia do produktu nie dostała się woda ani inne płyny.

**⚠ Prestroga!** Nie używaj ostrych przedmiotów do czyszczenia styków ładowania.

- Do czyszczenia produktu nie używaj rozpuszczalników, środków żrących ani ściernych detergentów.
- Produkt należy zczyścić suchą ściereczką.
- Po każdym użyciu oczyść styki ładowania z kurzu i brudu. Zabrudzenia, które mocno przylegają, można usunąć sprężonym powietrzem pod ciśnieniem do 3 barów.

## 7 Usuwanie problemów

Problem	Możliwa przyczyna	Co zrobić
Wskaźniki stanu nie włączają się podczas ładowania akumulatora.	Wtyczka zasilania nie jest prawidłowo podłączona do gniazdka elektrycznego.	Upewnij się, że wtyczka zasilania jest prawidłowo podłączona do gniazdka elektrycznego.
	Akumulator nie jest prawidłowo osadzony w produkcie.	Upewnij się, że akumulator jest dobrze osadzony w produkcie (powinien kliknąć w momencie wkładania).
Zielony wskaźnik stanu nie włącza się podczas ładowania akumulatora.	Akumulator jest zbyt gorący.	Odłącz produkt od gniazdka elektrycznego i wyjmij akumulator. Poczekaj, aż akumulator ostygnie.
Czerwony i zielony wskaźnik stanu miga.	Wystąpił błąd ładowania akumulatora.	Usuń obcy przedmiot.
Czerwony wskaźnik stanu miga.	Temperatura produktu lub akumulatora jest wyższa niż 50°C lub niższa niż 0°C	Poczekaj, aż akumulator i produkt ostygną lub ogrzeją się.
	Produkt jest wadliwy.	Skontaktuj się z dostawcą lub uprawnionym personelem w celu naprawy.

## 8 Utylizacja

- Pamiętaj, aby postępować zgodnie z lokalnymi przepisami dotyczącymi utylizacji. Nie spalaj produktu.

## 9 Dane techniczne







Specyfikacja	Wartość
Napięcie znamionowe	230 V, 50 Hz
Moc	260 W
Napięcie wyjściowe	20 VDC
Prąd wyjściowy	2 x 4 x 4 A
Długość przewodu	1,8 m
Wymiary (dł. x szer. x wys.)	30 x 17 x 19 cm
Masa	1,5 kg

# 1 Einführung

## 1.1 Das Produkt

Bei dem Produkt handelt es sich um ein Ladegerät für vier 18 V-Akkus. Das Produkt ist Teil der Meecc Tools Multiseries 18 V.

## 1.2 Symbole

	Lesen Sie die Bedienungsanleitung sorgfältig durch und stellen Sie sicher, dass Sie die Anweisungen verstanden haben, bevor Sie das Produkt verwenden. Bewahren Sie die Anweisungen zum späteren Nachschlagen auf.
	Warnung!
	Doppelt isoliert (Schutzklasse II), muss nicht geerdet werden.
	Nur für den Innenbereich.
	Die Sicherung muss durch die auf dem Produktetikett angegebene Nennleistung ersetzt werden.
	Dieses Produkt entspricht den geltenden EU-Richtlinien und -Vorschriften.
	Als Elektroschrott entsorgen.

## 1.3 Produktübersicht

Abbildung 1

1. Griff
2. Statusanzeigen
3. Stromkabel
4. Anschlüsse zum Aufladen

# 2 Sicherheit

## 2.1 Sicherheitshinweise

**⚠️ Warnung!** Wenn Sie diese Anweisungen nicht befolgen, besteht Lebens- und Verletzungsgefahr.

**⚠️ Vorsicht!** Wenn Sie diese Anweisungen nicht befolgen, besteht die Gefahr, dass das Produkt, andere Materialien oder der angrenzende Bereich beschädigt werden.

**Hinweis!** Informationen, die in einer bestimmten Situation notwendig sind.

## 2.2 Sicherheitshinweise für die Bedienung

**⚠️ Warnung!** Wenn Sie diese Anweisungen nicht befolgen, besteht Lebens- und Verletzungsgefahr.

- Stellen Sie sicher, dass folgende Personen das Produkt nicht selbstständig bedienen:
  - Kinder unter 8 Jahren.
  - Personen, die das Produkt nicht ausreichend kennen.
  - Menschen mit Behinderungen.
- Kinder dürfen nicht mit dem Produkt spielen.
- Kinder dürfen das Produkt nicht selbstständig reinigen oder warten.
  - Vor Inbetriebnahme die Warnhinweise lesen und beachten.
  - Das Produkt darf nur in gut belüfteten Bereichen verwendet werden.
  - Halten Sie das Produkt von Feuchtigkeit und offenen Flammen fern.
  - Das Produkt darf nur zum Aufladen kompatibler Akkus verwendet werden.
  - Lesen Sie vor der Verwendung des Produkts alle Anweisungen und Warnungen zum Produkt, zum Akku und zum Produkt, an das der Akku angeschlossen wird.
  - Halten Sie leitfähige Materialien vom Ladeanschluss des Produkts fern, um einen Kurzschluss der Ladekontakte zu vermeiden.
  - Das Produkt muss von der Stromversorgung getrennt werden, wenn sich kein Akku im Ladeanschluss befindet.
  - Ein beschädigtes Netzkabel oder ein beschädigter Stecker muss von autorisiertem Personal ausgetauscht werden.
  - Ziehen Sie nicht am Netzkabel, um das Produkt vom Strom zu trennen.
  - Stellen Sie sicher, dass die Spannung der Steckdose mit der Nennspannung auf dem Produktetikett übereinstimmt.

- Verwenden Sie das Produkt nicht, wenn Sie müde, krank oder berauscht sind. Dadurch werden Ihr Sehvermögen, Ihre Wachsamkeit, Ihre Koordination und Ihr Urteilsvermögen beeinträchtigt.
- Überlassen Sie die Benutzung des Produktes nicht Kindern oder Personen, die mit der Bedienung des Produktes nicht vertraut sind.
- Verwenden Sie das Produkt niemals, wenn es defekt ist.
- Nehmen Sie keine Änderungen an dem Produkt vor.
- Verwenden Sie das Produkt nur für die angegebene Funktion.

### 3 Betrieb

**⚠️ Warnung!** Wenn Sie diese Anweisungen nicht befolgen, besteht Lebens- und Verletzungsgefahr.

#### 3.1 So laden Sie einen Akku auf

**⚠️ Warnung!** Das Produkt muss vom Stromnetz getrennt werden, wenn der Akku angeschlossen und entfernt wird.

**⚠️ Warnung!** Vergewissern Sie sich, dass das Produkt und der Akku vor jedem Gebrauch in gutem Zustand sind. Laden Sie nicht auf, wenn das Produkt oder der Akku beschädigt ist.

**⚠️ Achtung!** Der richtige Anschluss des Akkus kann zu Schäden am Produkt oder an dem Akku führen.

**⚠️ Achtung!** Wenden Sie keine übermäßige Kraft an, wenn der Akku am Produkt befestigt oder entfernt wird.

**⚠️ Achtung!** Verwenden Sie das Produkt nicht bei Umgebungstemperaturen unter 0° C oder über 40 °C.

**Hinweis!** Lassen Sie den Akku die Raumtemperatur annehmen, bevor Sie ihn aufladen.

**Hinweis!** Das Produkt kann maximal 2 Akkus gleichzeitig aufladen. Siehe „3.1.1 Ladezeit“ auf Seite 21.

- 1 Stellen Sie das Produkt auf eine ebene und stabile Fläche.
- 2 Setzen Sie den Akku/die Akkus in das Produkt ein und achten Sie darauf, dass er/sie einrastet/ einrasten.
- 3 Schließen Sie das Produkt an eine Steckdose an. Die rote Ladestandsanzeige leuchtet dauerhaft und die grüne Statusanzeige blinkt.

- 4 Wenn der Akku vollständig aufgeladen ist, entfernen Sie ihn. Halten Sie das Produkt mit einer Hand und entfernen Sie den Akku mit der anderen.

**Hinweis!** Wenn der Akku vollständig geladen ist, erlischt die rote Ladestandsanzeige und die grüne Statusanzeige leuchtet.

**Hinweis!** Das Produkt wird während des Ladevorgangs heiß. Warten Sie mindestens 15 Minuten vor der nächsten Anwendung.

#### 3.1.1 Ladezeit

Batterien	Anschluss	Ausgangsstrom	Ladezeit
1	A	4 A	2,0 A 45 min
	B	4 A	
	C	4 A	4,0 A 85 min
	D	4 A	
2	A+B	2 x 4 A	2 x 2,0 A 45 min 2 x 4,0 A 85 min
	A+C	2 x 4 A	
	B+D	2 x 4 A	
	C+D	2 x 4 A	
	A+D	4 A	170 min <sup>1</sup>
	B+C	4 A	
4	A+B+C+D	2 x 4 A	170 min <sup>2</sup>
		2 x 4 A	

### 4 Transport

- Entfernen Sie den Akku, bevor das Produkt gelagert wird.
- Verhindern Sie starke Vibrationen und Stöße, wenn das Produkt bewegt wird, insbesondere in einem Fahrzeug.

### 5 Lagerung

- Wenn das Produkt über einen längeren Zeitraum nicht verwendet wird, bewahren Sie es an einem sauberen und trockenen Ort auf, an dem Kinder und Haustiere keinen Zugang dazu haben.
- Setzen Sie dem Akku nicht direktem Sonnenlicht aus und halten Sie ihn von Wärmequellen fern.
- Bewahren Sie das Produkt nicht bei Temperaturen unter 0 °C oder über 40 °C auf.

1 Die beiden Akkus werden nacheinander geladen.  
2 Zunächst werden 2 Akkus geladen und dann die nächsten beiden.

## 6 Reinigung und Wartung

**⚠️ Warnung!** Wenn Sie diese Anweisungen nicht befolgen, besteht Lebens- und Verletzungsgefahr.

**⚠️ Warnung!** Trennen Sie das Produkt von der Stromversorgung, bevor Sie es transportieren.

**⚠️ Warnung!** Öffnen Sie das Produkt nicht. Das Produkt muss von autorisiertem Personal repariert werden.

- Entfernen Sie die Akkus vor der Reinigung oder Wartung des Produkts.
- Untersuchen Sie regelmäßig alle Schrauben und ziehen Sie sie bei Bedarf sofort an.

## 7 Fehlersuche

Problem	Mögliche Ursache	Fehlerbehebung
Die Ladestandsanzeige leuchtet nicht, wenn der Akku aufgeladen wird.	Der Netzstecker ist nicht richtig an die Steckdose angeschlossen.	Stellen Sie sicher, dass der Netzstecker richtig in die Steckdose eingesteckt ist.
	Der Akku ist nicht richtig am Produkt angebracht.	Stellen Sie sicher, dass der Akku im Ladeanschluss eingerastet ist.
Die grüne Ladestandsanzeige leuchtet nicht, wenn der Akku aufgeladen wird.	Der Akku ist zu heiß.	Trennen Sie das Produkt von der Stromversorgung und entfernen Sie den Akku. Lassen Sie den Akku abkühlen.
Die rote und die grüne Ladestandsanzeige blinken.	Der Akku hat einen Ladefehler.	Entfernen Sie den Fremdkörper.
Die rote Ladestandsanzeige blinkt.	Die Temperatur des Produkts oder Akkus beträgt über 50 °C oder unter 0 °C	Lassen Sie den Akku und das Produkt ausreichend abkühlen oder warm werden.
	Das Produkt ist defekt.	Wenden Sie sich zur Reparatur an den Lieferanten oder autorisiertes Personal.

## 8 Entsorgung

- Stellen Sie sicher, dass Sie die örtlichen Vorschriften befolgen, wenn Sie das Produkt entsorgen. Verbrennen Sie das Produkt nicht.

## 6.1 So reinigen Sie das Produkt

**⚠️ Warnung!** Trennen Sie das Produkt von der Stromversorgung, bevor Sie es reinigen.

**⚠️ Warnung!** Stellen Sie sicher, dass beim Reinigen kein Wasser oder andere Flüssigkeiten in das Produkt gelangen.

**⚠️ Achtung!** Verwenden Sie zum Reinigen der Ladekontakte keine scharfen Gegenstände.

- Verwenden Sie zum Reinigen des Produkts keine Lösungsmittel, ätzenden oder scheuernden Reinigungsmittel.
- Reinigen Sie das Produkt mit einem feuchten Tuch.
- Reinigen Sie die Ladekontakte nach jedem Gebrauch von Staub und Schmutz. Schmutz, der nicht leicht zu entfernen ist, kann mit Druckluft von bis zu 3 bar entfernt werden.

## 9 Technische Daten

Spezifikation	Wert
Nennspannung	230 V, 50 Hz
Leistung	260 W
Ausgangsspannung	20 VDC
Ausgangsstrom	2 x 4 x 4 A
Kabellänge	1,8 m
Abmessungen (L x B x H)	30 x 17 x 19 cm
Gewicht	1,5 kg

# 1 Johdanto

## 1.1 Tuote

Tuote on 4-porttinen laturi 18 V:n akuille. Tuote on osa Meecc Tools Multiseries 18 V -sarjaa.

## 1.2 Symbolit

	Lue käyttöohjeet huolellisesti ja varmista ennen tuotteen käytön aloittamista, että olet ymmärtänyt ohjeet. Säilytä ohjeet myöhempää käyttöä varten.
	Varoitus!
	Kaksoiseristetty (suojausluokka II), ei vaadi maadoitusta.
	Vain sisäkäyttöön.
	Sulake on vaihdettava tuotteen etiketissä ilmoitetun arvon mukaisesti.
	Tämä tuote on sovellettavien EU:n direktiivien ja säädösten mukainen.
	Kierrätetään sähkö- ja elektroniikkajätteen mukana.

## 1.3 Tuotteen yleiskuvaus

Kuva 1

1. Kahva
2. Tilan merkkivalot
3. Virtakaapeli
4. Latausportit

# 2 Turvallisuus

## 2.1 Turvallisuusmääräykset

**⚠ Varoitus!** Jos näitä ohjeita ei noudateta, seurauksena voi olla kuolema tai vammautuminen.

**⚠ Huomio!** Jos näitä ohjeita ei noudateta, tuote, muut materiaalit tai ympäröivä alue voivat vahingoittua.

**Huom.** Tilannekohtaiset välttämättömät tiedot.

## 2.2 Käytön turvaohjeet

**⚠ Varoitus!** Jos näitä ohjeita ei noudateta, seurauksena voi olla kuolema tai vammautuminen.

- Varmista, että nämä henkilöt eivät käytä tuotetta itsenäisesti:
  - Alle 8-vuotiaat lapset.
  - Henkilöt, jotka eivät tunne tuotetta riittävän hyvin.
  - Vammaiset henkilöt.
- Lapset eivät saa leikkiä tuotteella.
- Lapset eivät saa puhdistaa tai huoltaa tuotetta itsenäisesti.
  - Lue varoitusohjeet ja noudata niitä ennen käyttöä.
  - Tuotetta saa käyttää vain hyvin ilmastoidussa tilassa.
  - Pidä tuote poissa kosteudesta ja avotulesta.
  - Tuotetta saa käyttää vain yhteensopivien ladattavien akkujen lataamiseen.
  - Lue ennen tuotteen käyttöä kaikki ohjeet ja varoitukset, jotka koskevat tuotetta, akkua ja akkuun liitettävää tuotetta.
  - Pidä johtavat materiaalit poissa tuotteen latausportista latauskoskettimien oikosulun estämiseksi.
  - Tuote on irrotettava pistorasiasta, kun latausporteissa ei ole akkuja.
  - Jos virtakaapeli tai pistoke on vahingoittunut, ne pitää vaihtaa valtuutetussa huollossa.
  - Älä vedä tuotteen virtajohdosta sitä irrottaessasi.
  - Varmista, että pistorasian jännite vastaa tuotteen etiketissä olevaa nimellijännitettä.
  - Älä käytä tuotetta, jos olet väsynyt, sairas tai päihtynyt. Nämä seikat heikentävät näkökykyäsi, valppauttasi, koordinaatiokykyäsi ja harkintakykyäsi.
  - Älä anna lasten tai sellaisten henkilöiden, jotka eivät hallitse tuotteen käyttöä, käyttää sitä.
  - Älä käytä tuotetta, jos se on vahingoittunut.
  - Älä tee tuotteeseen muutoksia.
  - Käytä tuotetta vain käyttötarkoituksensa mukaisesti.

## 3 Käyttö

**!** **Varoitus!** Jos näitä ohjeita ei noudateta, seurauksena voi olla kuolema tai vammautuminen.

### 3.1 Akun lataaminen

**!** **Varoitus!** Irrota tuote pistorasiasta, ennen kuin akku kiinnitetään tai poistetaan.

**!** **Varoitus!** Varmista, että tuote ja akku ovat hyvässä käyttökunnossa ennen jokaista käyttökertaa. Älä lataa, jos tuote tai akku on vaurioitunut.

**!** **Huomio!** Akun väärä liitäntä voi vahingoittaa tuotetta tai akkua.

**!** **Huomio!** Älä käytä liiallista voimaa kiinnittäessäsi akkua tuotteeseen tai irrottaessasi akkua tuotteesta.

**!** **Huomio!** Älä käytä laitetta, jos ympäristön lämpötila on alle 0 °C tai yli 40 °C.

**Huom!** Anna akun lämmetä huoneenlämpöön ennen lataamista.

**Huom.** Tuote voi ladata enintään kahta akkua samanaikaisesti. Katso lisätietoja kohdasta ["3.1.1. Latausaika"](#) sivulla 24.

- 1 Aseta tuote tasaiselle ja vakaalle alustalle.
- 2 Kiinnitä akku tai akut tuotteeseen ja varmista, että ne napsahtavat paikalleen.
- 3 Liitä tuote pistorasiaan. Punainen merkkivalo palaa jatkuvasti ja vihreä merkkivalo vilkkuu.
- 4 Kun akku on ladattu täyteen, irrota akku. Pidä tuotteesta kiinni toisella kädellä ja irrota akku toisella kädellä.

**Huom.** Kun akku on ladattu täyteen, punainen merkkivalo sammuu ja vihreä merkkivalo palaa.

**Huom.** Tuote kuumenee käytön aikana. Odota vähintään 15 minuuttia ennen seuraavaa käyttöä.

### 3.1.1 Latausaika

	Paristot	Portti	Lähtövirta	Latausaika
1		A	4 A	2,0 A 45 min 4,0 A 85 min
		B	4 A	
		C	4 A	
		D	4 A	
2		A + B	2 x 4 A	2 x 2,0 A 45 min 2 x 4,0 A 85 min
		A + C	2 x 4 A	
		B + D	2 x 4 A	
		C + D	2 x 4 A	
		A + D	4 A	
4		B + C	4 A	170 min <sup>1</sup>
		A + B + C + D	2 x 4 A 2 x 4 A	170 min <sup>2</sup>

## 4 Kuljettaminen

- Irrota akku ennen tuotteen varastointia.
- Estä voimakas värinä ja iskut, kun tuotetta siirretään, erityisesti ajoneuvossa.

## 5 Säilytys

- Jos tuotetta ei käytetä pitkään aikaan, säilytä sitä puhtaassa ja kuivassa paikassa, lasten ja lemmikkieläinten ulottumattomissa.
- Älä pidä akkua suorassa auringonvalossa tai lämmönlähteiden lähellä.
- Älä säilytä tuotetta alle 0 °C:n tai yli 40 °C:n lämpötilassa.

1 Ensin ladataan yksi akku ja sitten ladataan seuraava akku.

2 Ensin ladataan kaksi akkua ja sitten ladataan seuraavat kaksi akku.

## 6 Ylläpito

**!** **Varoitus!** Jos näitä ohjeita ei noudateta, seurauksena voi olla kuolema tai vammautuminen.

**!** **Varoitus!** Irrota tuote pistorasiasta ennen kuin huollat sitä.

**!** **Varoitus!** Älä avaa tuotetta. Tuotteen saa korjata vain valtuutettu henkilökunta.

- Poista akut ennen tuotteen puhdistamista tai huoltoa.
- Tarkasta kaikki ruuvit säännöllisesti ja kiristä tarvittaessa välittömästi.

### 6.1 Tuotteen puhdistaminen

**!** **Varoitus!** Irrota tuote pistorasiasta ennen kuin puhdistat sitä.

**!** **Varoitus!** Varmista, että vettä tai muita nesteitä ei pääse tuotteen pistokkeisiin puhdistaussasi sitä.

**!** **Huomio!** Älä puhdistata latausliittimiä työntämällä niihin teräviä esineitä.

- Älä käytä tuotteen puhdistamiseen liuottavia, syövyttäviä tai hankaavia pesuaineita.
- Puhdista tuote kuivalla liinalla.
- Puhdista latausliittimet pölystä ja liasta jokaisen käytön jälkeen. Pinttynyt lika voidaan poistaa enintään 3 baarin paineilmalla.

## 7 Vianetsintä

Ongelma	Mahdollinen syy	Ratkaisu
Tilan merkkivalot eivät pala, kun akku latautuu.	Virtapistoketta ei ole kytketty oikein pistorasiaan.	Varmista, että virtapistoke on kytketty oikein pistorasiaan.
	Akkua ei ole kiinnitetty oikein tuotteeseen.	Varmista, että akku on napsahtanut paikalleen latausporttiin.
Vihreä merkkivalo ei pala, kun akku latautuu.	Akku on liian kuuma.	Irrota tuote pistorasiasta ja poista akku. Anna akun jäähtyä.
Punainen ja vihreä merkkivalo vilkkuvat.	Akussa on latausongelma.	Poista vierasesine.
Punainen merkkivalo vilkkuu.	Tuotteen tai akun lämpötila on yli 50 °C tai alle 0 °C.	Anna akun ja tuotteen jäähtyä tai lämmitä riittävästi.
	Tuote on viallinen.	Käännä toimittajan tai valtuutetun henkilöstön puoleen korjausta varten.

## 8 Hävittäminen

- Varmista, että hävität tuotteen paikallisten määräysten mukaisesti. Älä polta tuotetta.

## 9 Tekniset tiedot

Tekniset tiedot	Arvo
Nimellisjännite	230 V, 50 Hz
Teho	260 W
Antojännite	20 VDC
Lähtövirta	2 x 4 x 4 A
Kaapelin pituus	1,8 m
Mitat (P x L x S)	30 x 17 x 19 cm
Paino	1,5 kg

# 1 Introduction

## 1.1 Le produit

Le produit est un chargeur à 4 ports pour batteries 18 V.  
Le produit fait partie de la Meecc Tools Multiseries 18 V.

## 1.2 Symboles

	Lisez attentivement le mode d'emploi et veillez à bien en comprendre les instructions avant d'utiliser le produit. Conservez le mode d'emploi pour toute référence ultérieure.
	Avertissement !
	Double isolation (classe de sécurité II), ne nécessite pas de mise à la terre.
	Uniquement pour une utilisation en intérieur.
	Le fusible doit être remplacé par le calibre indiqué sur l'étiquette du produit.
	Ce produit est conforme aux directives et réglementations européennes en vigueur.
	Recycler comme déchet électrique.

## 1.3 Présentation du produit

Figure 1

- Poignée
- Indicateurs de statut
- Câble d'alimentation
- Ports de charge

# 2 Sécurité

## 2.1 Définitions relatives à la sécurité

**⚠ Avertissement !** Le non-respect de ces instructions induit un risque de mort ou de blessure.

**⚠ Attention !** Le non-respect des présentes instructions induit un risque d'endommagement du produit, de tout autre matériel ou de la zone adjacente.

**Remarque !** Informations nécessaires dans une situation donnée.

## 2.2 Consignes de sécurité pour le fonctionnement

**⚠ Attention !** Le non-respect de ces instructions peut entraîner un risque de mort ou de blessures.

- Assurez-vous que ces personnes n'utilisent pas le produit de manière indépendante :
  - Enfants de moins de 8 ans.
  - Personnes qui ne connaissent pas suffisamment le produit.
  - Personnes handicapées.
- Les enfants ne doivent pas jouer avec le produit.
- Les enfants ne doivent pas nettoyer ou effectuer l'entretien du produit de manière autonome.
- Veuillez lire et respecter les instructions d'avertissement avant l'utilisation.
- Le produit ne doit être utilisé que dans des zones bien ventilées.
- Gardez le produit à l'abri de l'humidité et des flammes nues.
- Le produit ne doit être utilisé que pour charger des batteries rechargeables compatibles.
- Avant d'utiliser le produit, lisez toutes les instructions et tous les avertissements figurant sur le produit, la batterie et le produit auquel la batterie sera connectée.
- Gardez les matériaux conducteurs à l'écart de l'orifice de charge du produit pour éviter les courts-circuits des contacts de charge.
- Le produit doit être débranché du secteur en l'absence de batterie dans les ports de charge.
- Un câble d'alimentation ou une prise endommagée doit être remplacé par du personnel approuvé.
- Ne tirez pas sur le câble d'alimentation pour débrancher la fiche.
- Veillez à ce que la tension de la prise secteur corresponde à la tension nominale indiquée sur l'étiquette du produit.
- N'utilisez pas le produit si vous êtes fatigué(e), malade ou en état d'ébriété. Cela diminuera votre vision, votre vigilance, votre coordination et votre jugement.

- Ne laissez pas des enfants ou des personnes utiliser le produit sans en avoir une connaissance adéquate.
- N'utilisez pas le produit s'il est endommagé.
- N'apportez aucune modification au produit.
- Utiliser le produit uniquement pour sa fonction prévue.

### 3 Utilisation

**⚠ Avertissement !** Le non-respect de ces instructions peut entraîner un risque de mort ou de blessures.

#### 3.1 Pour charger une batterie

**⚠ Attention !** Débranchez le produit de la prise de courant avant de fixer ou de retirer une batterie.

**⚠ Attention !** Assurez-vous que le produit et la batterie sont en bon état de fonctionnement avant chaque utilisation. Ne chargez pas si le produit ou la batterie est endommagé.

**⚠ Attention !** Une mauvaise connexion de la batterie peut causer des dommages au produit ou à la batterie.

**⚠ Attention !** N'utilisez pas de force excessive lorsque la batterie est fixée ou retirée du produit.

**⚠ Attention !** N'utilisez pas le produit à des températures ambiantes inférieures à 0 °C ou supérieures à 40 °C.

**Remarque !** Laissez la batterie revenir à température ambiante avant de la charger.

**Remarque !** Le produit peut charger au maximum 2 batteries simultanément. Voir "[3.1.1 Charging time](#)" on [page 27](#).

- 1 Placez le produit sur une surface plane et stable.
- 2 Fixez la ou les piles au produit et assurez-vous qu'elles s'enclenchent correctement.
- 3 Branchez le produit à une prise secteur. L'indicateur d'état rouge s'allume de manière stable et l'indicateur d'état vert clignote.
- 4 Lorsque la batterie est complètement chargée, retirez-la. Tenez le produit d'une main et retirez la batterie de l'autre.

**Remarque !** Lorsque la batterie est complètement chargée, l'indicateur d'état rouge s'éteint et l'indicateur d'état vert s'allume.

**Remarque !** Le produit devient chaud pendant la charge. Attendez au moins 15 minutes avant la prochaine utilisation.

#### 3.1.1 Temps de charge

Piles	Port	Courant de sortie	Temps de charge
1	A	4 A	2,0 A 45 min. 4,0 A 85 min.
	B	4 A	
	C	4 A	
	D	4 A	
2	A+B	2 x 4 A	2 x 2,0 A 45 min. 2 x 4,0 A 85 min.
	A+C	2 x 4 A	
	B+D	2 x 4 A	
	C+D	2 x 4 A	
	A+D	4 A	
4	A+B+C+D	2 x 4 A	170 min. <sup>1</sup>
		2 x 4 A	
4	A+B+C+D	2 x 4 A	170 min. <sup>2</sup>
		2 x 4 A	

### 4 Transport

- Retirez la batterie avant de déplacer le produit.
- Évitez les fortes vibrations et les chocs lorsque le produit est déplacé, en particulier dans un véhicule.

### 5 Stockage

- Si le produit n'est pas utilisé pendant une période prolongée, rangez-le dans un endroit propre et sec, hors de portée des enfants et des animaux domestiques.
- Ne conservez pas la batterie à l'abri de la lumière directe du soleil ou à proximité de sources de chaleur.
- Ne conservez pas le produit à des températures inférieures à 0 °C ou supérieures à 40 °C.

<sup>1</sup> 1 batterie sera chargée dans un premier temps, puis la suivante.

<sup>2</sup> 2 batteries seront chargées dans un premier temps, puis les 2 batteries suivantes.

## 6 Maintenance

**⚠ Avertissement !** Le non-respect de ces instructions induit un risque de mort ou de blessure.

**⚠ Avertissement !** Débranchez le produit de la prise de courant avant d'en faire la maintenance.

**⚠ Avertissement !** N'ouvrez pas le produit. Le produit doit être réparé par du personnel agréé.

- Retirez les piles avant de nettoyer ou d'entretenir le produit.
- Examinez régulièrement toutes les vis et serrez-les immédiatement si nécessaire.

## 7 Dépannage

Problème	Cause possible	Tâche
Les voyants d'état ne s'allument pas lorsque la batterie est en charge.	La fiche électrique n'est pas correctement insérée dans la prise secteur.	Veillez à ce que la fiche électrique soit bien insérée dans la prise secteur.
	La batterie n'est pas correctement fixée au produit.	Assurez-vous que la batterie est bien enclenchée dans le port de charge.
L'indicateur d'état vert n'est pas allumé lorsque la batterie est en charge.	La batterie est trop chaude.	Débranchez le produit de la prise de courant et retirez la batterie. Laissez la batterie refroidir.
Les voyants d'état rouge et vert clignotent.	La batterie présente un défaut de charge.	Retirez l'objet étranger.
L'indicateur d'état rouge clignote.	La température du produit ou de la batterie est supérieure à 50 °C ou inférieure à 0 °C	Laissez la batterie et le produit devenir suffisamment froids ou chauds.
	Le produit est défectueux.	Adressez-vous au fournisseur ou à du personnel agréé pour la réparation.

## 8 Mise au rebut

- Veillez à respecter la réglementation locale quand vous mettez le produit au rebut. Ne brûlez pas le produit.

## 9 Données techniques

Spécifications	Valeur
Tension nominale	230V~50 Hz
Puissance	260 W
Tension de sortie	20 VCC
Courant de sortie	2 x 4 x 4 A
Longueur de cordon	1,8 m
Dimensions (L x l x H)	30 x 17 x 19 cm
Poids	1,5 kg

## 6.1 Pour nettoyer le produit

**⚠ Avertissement !** Débranchez le produit de la prise de courant avant de le nettoyer.

**⚠ Attention !** Assurez-vous qu'aucune eau ou autre liquide ne pénètre dans le produit lorsque vous le nettoyez.

**⚠ Attention !** N'insérez pas d'objets pointus pour nettoyer les bornes de charge.

- N'utilisez pas de solvants, ni de détergents corrosifs ou abrasifs pour nettoyer le produit.
- Nettoyez le produit à l'aide d'un chiffon sec.
- Après chaque utilisation, retirez la poussière et la saleté des bornes de charge. La saleté qui n'est pas facile à enlever peut être éliminée avec de l'air comprimé jusqu'à 3 bars.

# 1 Inleiding

## 1.1 Het product

Het product is een oplader met 4 poorten voor 18 V accu's. Het product maakt deel uit van de Meec Tools Multiseries 18 V.

## 1.2 Symbolen

	Lees de gebruiksaanwijzing zorgvuldig door en zorg ervoor dat u de instructies begrijpt voordat u het product gebruikt. Bewaar de instructies voor toekomstig gebruik.
	Waarschuwing!
	Dubbele isolatie (veiligheidsklasse II), geen aarding nodig.
	Alleen voor gebruik binnenshuis.
	De zekering moet worden vervangen volgens de zekeringswaarde op het label van het product.
	Dit product voldoet aan de geldende EU-richtlijnen en -regelgeving.
	Recyclen als elektrisch afval.

## 1.3 Productoverzicht

Afbeelding 1

1. Hendel
2. Statusindicatoren
3. Netsnoer
4. Oplaadpoorten

# 2 Veiligheid

## 2.1 Definities van veiligheid

**⚠ Waarschuwing!** Als u zich niet aan deze voorschriften houdt, kan dat leiden tot (dodelijk) letsel.

**⚠ Voorzichtig!** Als u zich niet aan deze voorschriften houdt, kan dat leiden tot schade aan het product, overige materialen of de nabije omgeving.

**Let op!** Informatie die in bepaalde situaties noodzakelijk is.

## 2.2 Veiligheidsvoorschriften voor gebruik

**⚠ Waarschuwing.** Als u zich niet aan deze voorschriften houdt, kan dat leiden tot (dodelijk) letsel.

- Zorg ervoor dat deze personen het product niet zelfstandig bedienen:
  - Kinderen jonger dan 8 jaar.
  - Personen die het product onvoldoende kennen.
  - Personen met een handicap.
- Kinderen mogen niet met het product spelen.
- Kinderen mogen het product niet zelfstandig schoonmaken of onderhouden.
  - Lees en volg de waarschuwingsinstructies voor gebruik.
  - Het product mag alleen worden gebruikt in goed geventileerde ruimtes.
  - Houd het product uit de buurt van vocht en open vuur.
  - Het product mag alleen worden gebruikt om compatibele oplaadbare batterijen op te laden.
  - Lees alle instructies en waarschuwingen op het product, de accu en het product waarop de accu wordt aangesloten voordat u het product gebruikt.
  - Houd geleidende materialen uit de buurt van de oplaadpoort van het product om kortsluiting van de laadcontacten te voorkomen.
  - Het product moet worden losgekoppeld van het stopcontact als er geen accu's in de oplaadpoort zitten.
  - Een beschadigde stroomkabel of stekker moet worden vervangen door goedgekeurd personeel.
  - Trek niet aan het netsnoer om de stekker uit het stopcontact te halen.
  - Zorg ervoor dat de spanning van het stopcontact overeenkomt met de nominale spanning op het productlabel.
  - Gebruik het product niet als u moe, ziek of onder invloed bent. Dat vermindert uw gezichtsvermogen, alertheid en coördinatie- en beoordelingsvermogen.

- Laat het product niet gebruiken door kinderen of personen die het product niet kennen.
- Gebruik het product niet als het beschadigd is.
- Breng geen wijzigingen aan in het product.
- Gebruik het product alleen voor de beoogde functie.

## 3 Gebruik

**!** **Waarschuwing!** Als u zich niet aan deze voorschriften houdt, kan dat leiden tot (dodelijk) letsel.

### 3.1 Een accu opladen

**!** **Waarschuwing.** Haal de stekker van het product uit het stopcontact voordat een accu wordt aangesloten of verwijderd.

**!** **Waarschuwing!** Zorg er vóór elk gebruik voor dat het product en de accu in goede staat verkeren. Laad niet op als het product of de accu beschadigd is.

**!** **Voorzichtig!** Onjuiste aansluiting van de accu kan schade aan het product of de accu veroorzaken.

**!** **Voorzichtig!** Gebruik geen kracht wanneer de accu in het product wordt geplaatst of daaruit wordt verwijderd.

**!** **Voorzichtig!** Gebruik het product niet bij omgevingstemperaturen van minder dan 0 °C of meer dan 40 °C.

**Let op!** Laat de accu op kamertemperatuur komen voordat u hem oplaadt.

**Let op!** Het product kan maximaal 2 accu's tegelijk opladen. Zie "[3.1.1 Oplaadduur](#)" op pagina 30.

- 1 Zet het product op een vlak en stabiel oppervlak.
- 2 Bevestig de accu of accu's aan het product en zorg ervoor dat ze op hun plaats klikken.
- 3 Sluit het product aan op een stopcontact. De rode statusindicator brandt stabiel en de groene statusindicator knippert.
- 4 Wanneer de accu volledig is opgeladen, verwijdert u de accu. Houd het product met één hand vast en verwijder met de andere hand de accu.

**Let op!** Wanneer de accu volledig is opgeladen, gaat de rode statusindicator uit en gaat de groene statusindicator branden.

**Let op!** Het product wordt heet tijdens het opladen. Wacht minimaal 15 minuten voor het volgende gebruik.

### 3.1.1 Oplaadduur

Batterijen	Poort	Uitgangsstroom	Oplaadduur
1	A	4 A	2,0 A 45 min 4,0 A 85 min
	B	4 A	
	C	4 A	
	D	4 A	
2	A+B	2 x 4 A	2 x 2,0 A 45 min 2 x 4,0 A 85 min
	A+C	2 x 4 A	
	B+D	2 x 4 A	
	C+D	2 x 4 A	
	A+D	4 A	
4	B+C	4 A	170 min <sup>1</sup>
	A+B+C+D	2 x 4 A 2 x 4 A	170 min <sup>2</sup>

## 4 Vervoeren

- Verwijder de accu voordat het product wordt verplaatst.
- Voorkom zware trillingen en schokken wanneer het product wordt verplaatst, vooral in een voertuig.

## 5 Opbergen

- Als het product gedurende lange tijd niet wordt gebruikt, bewaar het dan in een schoon en droog gebied waar kinderen en huisdieren geen toegang hebben.
- Bewaar de accu niet in direct zonlicht of in de buurt van warmtebronnen.
- Bewaar het product niet bij temperaturen onder 0 °C of boven 40 °C.

<sup>1</sup> Er wordt eerst 1 accu opgeladen en daarna de volgende accu.

<sup>2</sup> Eerst worden 2 accu's opgeladen en daarna de volgende 2 accu's.

## 6 Onderhoud

**⚠ Waarschuwing!** Als u zich niet aan deze voorschriften houdt, kan dat leiden tot overlijden of letsel.

**⚠ Waarschuwing!** Koppel het product los van het stopcontact voordat u er onderhoud aan uitvoert.

**⚠ Waarschuwing!** Open het product niet. Het product moet worden gerepareerd door goedgekeurd personeel.

- Verwijder de accu's voordat u het product schoonmaakt of onderhoud.
- Controleer alle schroeven regelmatig en draai ze indien nodig onmiddellijk vast.

## 7 Problemen oplossen

Probleem	Mogelijke oorzaak	Oplossing
De statusindicatoren gaan niet branden wanneer de accu wordt opgeladen.	De stekker is niet correct op het stopcontact aangesloten.	Zorg ervoor dat de stekker correct op het stopcontact is aangesloten.
	De accu is niet correct op het product aangesloten.	Zorg ervoor dat de accu op zijn plaats in de oplaadpoort is geklikt.
De groene statusindicator brandt niet wanneer de accu wordt opgeladen.	De accu is te heet.	Haal de stekker van het product uit het stopcontact en verwijder de accu. Laat de accu afkoelen.
De rode en groene statusindicatoren knipperen.	De accu heeft een oplaadfout.	Verwijder het vreemde voorwerp.
De rode statusindicator knippert.	De temperatuur van het product of de accu is boven 50 °C of onder 0 °C	Laat de accu en het product voldoende afkoelen of warm worden.
	Het product is defect.	Raadpleeg de leverancier of goedgekeurd personeel voor reparatie.

## 8 Afvoeren

- Volg de lokale voorschriften wanneer u het product afvoert. Verbrand het product niet.

## 6.1 Het product schoonmaken

**⚠ Waarschuwing!** Koppel het product los van het stopcontact voordat u het schoonmaakt.

**⚠ Waarschuwing!** Zorg ervoor dat er geen water of andere vloeistoffen in het product komen wanneer u het schoonmaakt.

**⚠ Voorzichtig!** Plaats geen scherpe voorwerpen in het apparaat om de laadcontacten schoon te maken.

- Gebruik geen oplosmiddelen of bijtende of schurende reinigingsmiddelen om het product schoon te maken.
- Reinig het product met een droge doek.
- Reinig de laadcontacten na elk gebruik van stof en vuil. Vuil dat niet gemakkelijk te verwijderen is, kan worden verwijderd met perslucht tot 3 bar.

## 9 Technische gegevens

Specificatie	Waarde
Nominale spanning	230 V, 50 Hz
Vermogen	260 W
Uitgangsspanning	20 VDC
Uitgangsstroom	2 x 4 x 4 cm
Snoerlengte	1,8 m
Afmetingen (LxBxH)	30 x 17 x 19 cm
Gewicht	1,5 kg

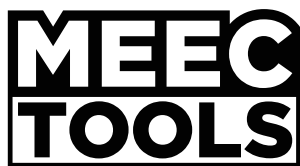

[www.jula.com](http://www.jula.com)