



MULTI INFLATOR

OPERATING INSTRUCTIONS - Original instructions

**SV MULTIKOMPRESSOR
BRUKSANVISNING**

Översättning av originalinstruktioner

**NO MULTIKOMPRESSOR
BETJENINGSANVISNINGER**

Oversættelse av originalinstruksjonene

**DA MULTIKOMPRESSOR
BETJENINGSVEJLEDNING**

Oversættelse af den originale vejledning

**PL MULTIKOMPRESOR
INSTRUKCJA OBSŁUGI**

Przekład instrukcji oryginalnej

**DE MULTIKOMPRESSOR
BEDIENUNGSANLEITUNG**

Übersetzung der Originalanleitung

**FI MONITOIMIKOMPRESSORI
KÄYTTÖOHJE**

Alkuperäisten ohjeiden käännös

**FR MULTICOMPRESSEUR
INSTRUCTIONS D'UTILISATION**

Traduction des instructions d'origine

**NL MULTICOMPRESSOR
BEDIENINGSINSTRUCTIES**

Vertaling van de originele instructies

Jula AB förbehåller sig rätten att göra ändringar på produkten. Jula AB innehar upphovsrätten till denna dokumentation. Det är inte tillåtet att modifiera eller ändra denna dokumentation på något sätt och bruksanvisningen ska skrivas ut och användas som den är i förhållande till produkten. Se Julas webbplats för den senaste versionen av bruksanvisningen.

Jula AB forbeholder seg retten til å endre produktet. Jula AB innehar opphavsretten til denne dokumentasjonen. Det er ikke tillatt å modifisere eller endre denne dokumentasjonen på noen som helst måte, og håndboken skal trykkes og brukes som den er i forhold til produktet. For siste versjon av betjeningsanvisningene, se Julas nettside.

Jula AB forbeholder sig retten til at ændre produktet. Jula AB har ophavsretten til denne dokumentation. Det er ikke tilladt at modificere eller ændre denne dokumentation på nogen måde, og manualen skal printes og bruges som den er i forhold til produktet. For den seneste version af betjeningsvejledningen, se Julas hjemmeside.

Jula AB zastrzega sobie prawo do wprowadzania zmian w produkcie. Jula AB zastrzega sobie prawa autorskie do niniejszej dokumentacji. Dokumentacji nie wolno w żaden sposób modyfikować ani zmieniać, a instrukcję należy drukować i używać ją w odniesieniu do produktu w stanie niezmiennym. Najnowszą wersję instrukcji obsługi można znaleźć na stronie internetowej Jula.

Jula AB reserves the right to make changes to the product. Jula AB claims copyright on this documentation. It is not allowed to modify or alter this documentation in any way and the manual shall be printed and used as it is in relation to the product. For the latest version of operating instructions, refer to the Jula website.

Jula AB behält sich das Recht vor, Änderungen am Produkt vorzunehmen. Jula AB beansprucht die Urheberrechte an dieser Dokumentation. Es ist nicht zulässig, diese Dokumentation in irgendeiner Weise zu verändern oder umzugestalten. Die Anleitung muss gedruckt und so verwendet werden, wie sie in Bezug zum Produkt steht. Die aktuellste Version der Bedienungsanleitung finden Sie auf der Website von Jula.

Jula AB pidättää oikeuden tehdä tuotteeseen muutoksia. Jula AB:llä on tämän dokumentaation tekijänoikeus. Tätä dokumentaatiota ei saa muuttaa millään tavalla ja käyttöopas on tulostettava ja sitä on käytettävä sellaisena kuin se on tämän tuotteen kanssa. Käyttöohjeiden uusin versio löytyy Julan verkkosivustolta.

Jula AB se réserve le droit d'apporter des modifications au produit. Jula AB revendique les droits d'auteur sur cette documentation. Il est interdit de modifier ou d'altérer cette documentation de quelque manière que ce soit et le manuel doit être imprimé et utilisé tel quel en relation avec le produit. Pour obtenir la dernière version des instructions d'utilisation, consultez le site Web de Jula.

Jula AB behoudt zich het recht voor om wijzigingen aan het product aan te brengen. Jula AB claimt het copyright op deze documentatie. Het is niet toegestaan om deze documentatie op welke manier dan ook te wijzigen of te veranderen. De handleiding moet worden afgedrukt en gebruikt zoals deze in relatie tot het product staat. Raadpleeg de Jula-website voor de laatste versie van de bedieningsinstructies.

WWW.JULA.COM

© JULA AB 2025-04-11

**JULA AB
BOX 363, 532 24 SKARA, SWEDEN**

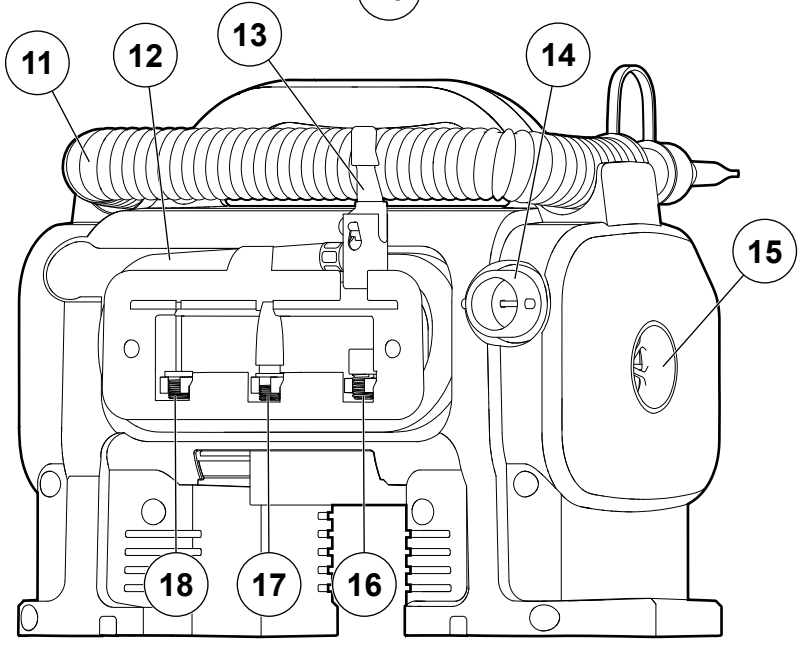
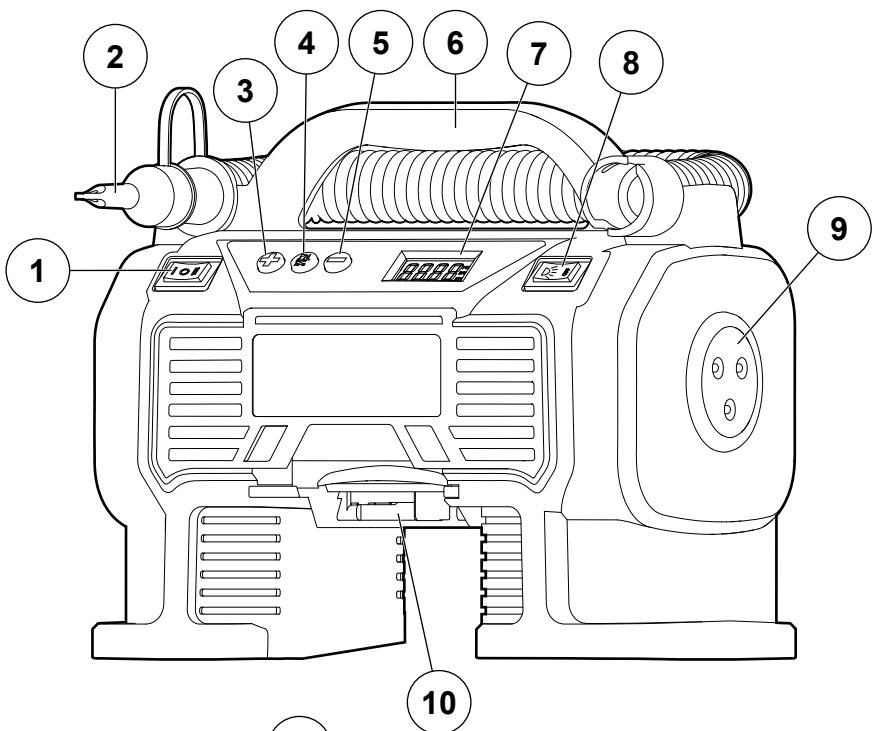

2

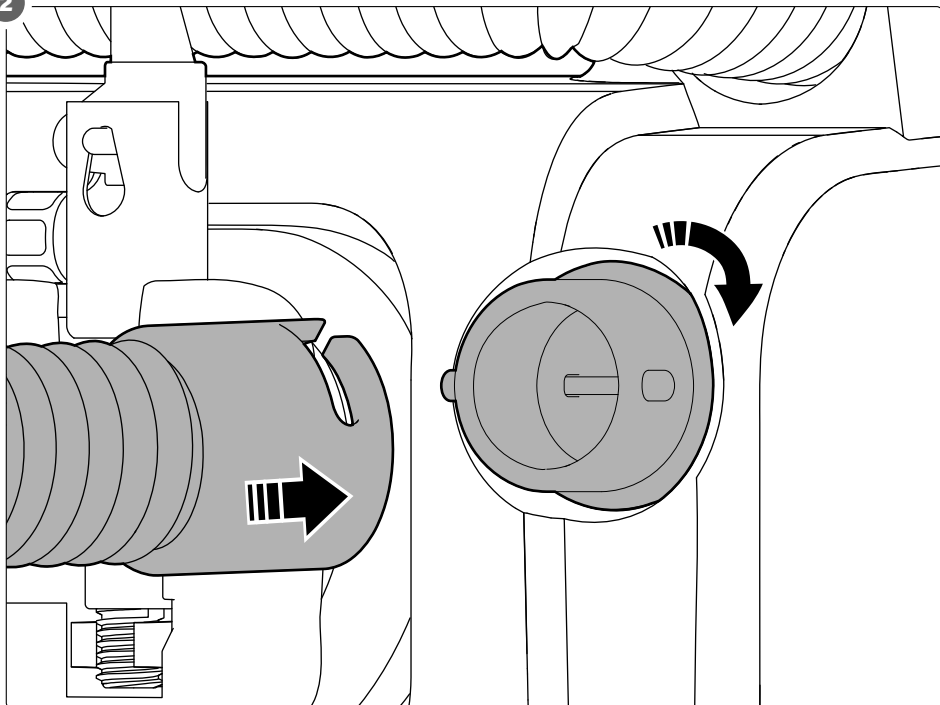

3

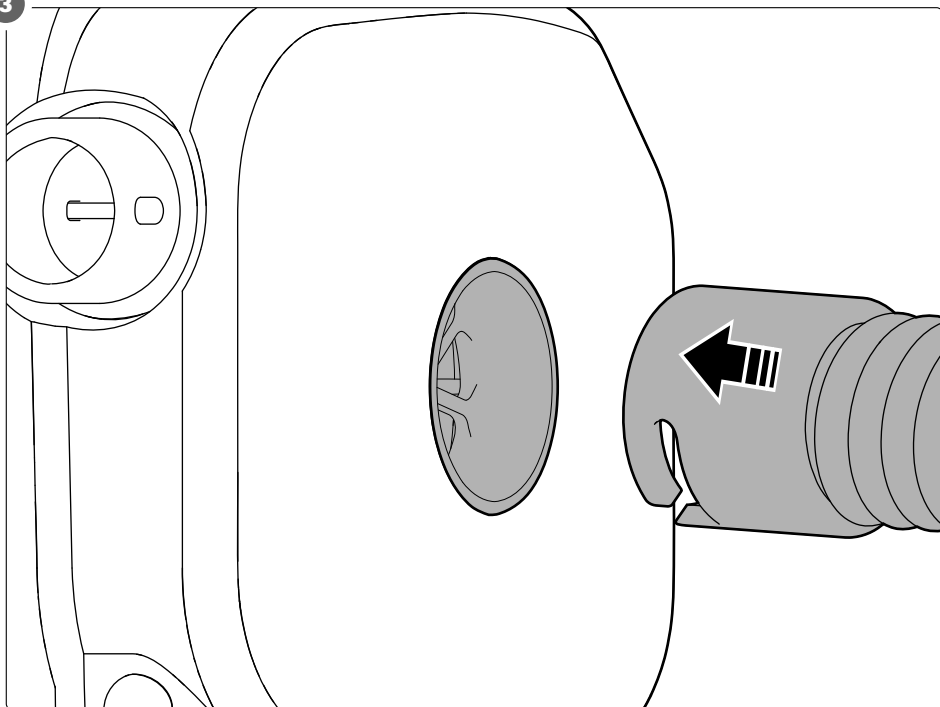

4

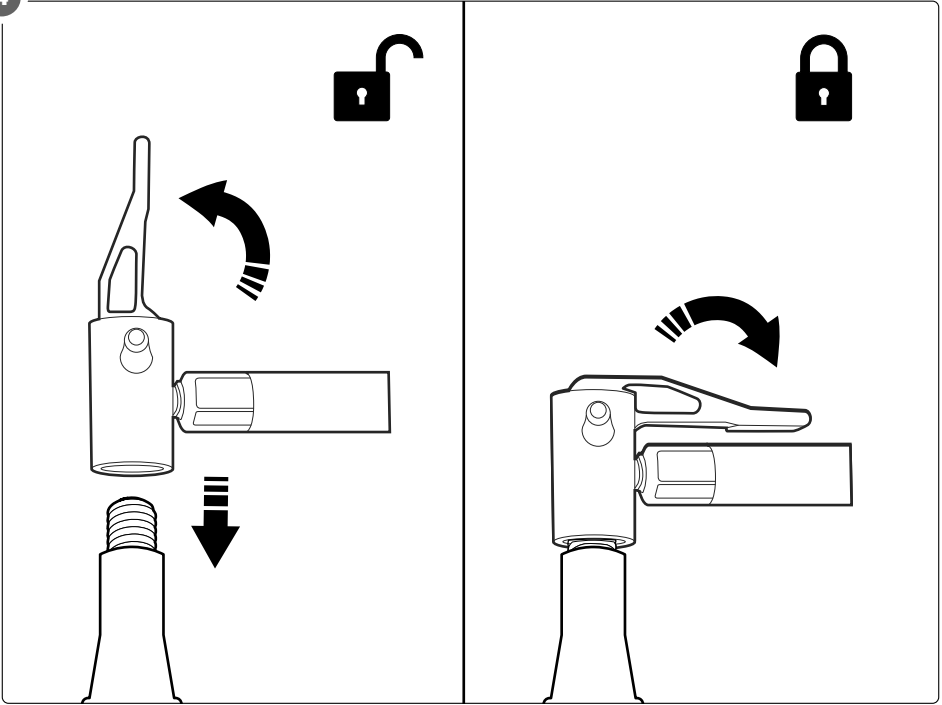

5

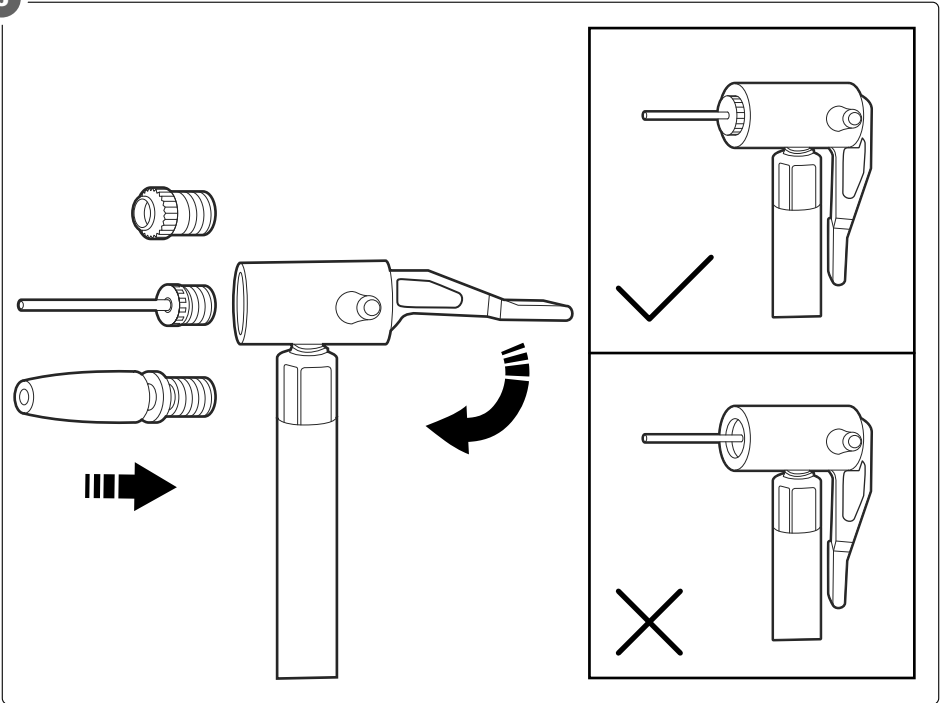

Table of contents

| | | |
|-----------|---|----------|
| 1 | Introduction | 1 |
| 1.1 | The product..... | 1 |
| 1.2 | Dedicated use..... | 1 |
| 1.3 | Symbols | 1 |
| 1.4 | Product overview | 1 |
| 2 | Safety | 2 |
| 2.1 | Safety definitions..... | 2 |
| 2.2 | General power tool safety warnings..... | 2 |
| 2.3 | Work area safety..... | 2 |
| 2.4 | Electrical safety | 2 |
| 2.5 | Personal safety | 2 |
| 2.6 | Power tool use and care..... | 3 |
| 2.7 | Battery tool use and care | 3 |
| 2.8 | To minimized noise and vibration exposure...3 | |
| 2.9 | Compressor safety warning..... | 3 |
| 2.10 | Safety instructions for operation..... | 4 |
| 3 | Operation | 4 |
| 3.1 | To attach and remove a battery | 4 |
| 3.2 | To operate the product..... | 4 |
| 3.3 | Switch and button functions..... | 4 |
| 3.6 | To start the product..... | 4 |
| 3.7 | To connect the air chuck to the valve stem...5 | |
| 4 | To use the valves | 5 |
| 4.1 | To install the valves and adapter to the air chuck..... | 5 |
| 5 | Transport | 5 |
| 6 | Storage | 5 |
| 7 | Maintenance | 6 |
| 7.1 | To clean the product..... | 6 |
| 8 | Discard | 6 |
| 9 | Servicing | 6 |
| 10 | Technical data | 6 |

1 Introduction





1.1 The product

The product is a battery powered multi-inflator with a flexible air hose. The product is a part of the Meech Tools Multiserries 18 V. The battery and battery charger are not included.

1.2 Dedicated use

The product can be used for small and large inflation and deflation tasks. For example to inflate and deflate bike tires, sport balls and air mattresses. Only for domestic use.

1.3 Symbols

| | |
|---|--|
|  | Read the operating instructions carefully and make sure that you understand the instructions before you use the product. Save the instructions for future reference. |
|  | Wear ear protection. |
|  | This product complies with applicable EU directives and regulations. |
|  | Recycle as electrical waste. |

1.4 Product overview

Figure 1

1. Power switch
2. Tapered nozzle
3. Increase button
4. Mode/ reset button
5. Decrease button
6. Handle
7. Display
8. LED light power switch
9. LED light
10. Battery port
11. High volume hose
12. Compressed air hose
13. Air chuck
14. Inflator connection
15. Deflator connection
16. Nozzle adapter
17. Universal valve adapter
18. Needle valve

2 Safety

2.1 Safety definitions

Warning! If you do not obey these instructions, there is a risk of death or injury.

Caution! If you do not obey these instructions, there is a risk of damage to the product, other materials or the adjacent area.

Note! Information that is necessary in a given situation.

2.2 General power tool safety warnings

Warning! If you do not obey these instructions, there is a risk of death or injury.

Warning! Read all safety warnings and all instructions. Failure to follow the warnings and instructions can result in electric shock, fire and/or serious injury.

Warning! Save all warnings and instructions for future reference. The term "power tool" in the warnings refers to your mains-operated (corded) power tool or battery-operated (cordless) power tool.

Note! The product is battery-powered, refer to the user manuals for the battery and the charger for their safety information.

2.3 Work area safety

- Keep the work area clean and well lit. Cluttered or dark areas invite accidents.
- Do not operate power tools in explosive atmospheres, such as in the presence of flammable liquids, gases or dust. Power tools create sparks which may ignite the dust or fumes.
- Keep children and bystanders away while operating a power tool. Distractions may cause you to lose control.

2.4 Electrical safety

- Power tool plugs must match the outlet. Never modify the plug in any way. Do not use any adapter plugs with earthed (grounded) power tools. Unmodified plugs and matching outlets will reduce risk of electric shock.
- Avoid body contact with earthed or grounded surfaces, such as pipes, radiators, ranges and refrigerators. There is an increased risk of electric shock if your body is earthed or grounded.

- Do not expose power tools to rain or wet conditions. Water entering a power tool will increase the risk of electric shock.
- When operating a power tool outdoors, use an extension cord suitable for outdoor use. Use of a cord suitable for outdoor use reduces the risk of electric shock.
- If operating a power tool in a damp location is unavoidable, use a residual current device (RCD) protected supply. Use of an RCD reduces the risk of electric shock.

2.5 Personal safety

- Stay alert, watch what you are doing and use common sense when operating a power tool. Do not use a power tool while you are tired or under the influence of drugs, alcohol or medication. A moment of inattention while operating power tools may result in serious personal injury.
- Use personal protective equipment. Always wear eye protection.
- Protective equipment such as dust mask, non-skid safety shoes, hard hat, or hearing protection used for appropriate conditions will reduce personal injuries.
- Prevent unintentional starting. Ensure the switch is in the off-position before connecting to power source and/or battery pack, picking up or carrying the tool. Carrying power tools with your finger on the switch or energising power tools that have the switch on invites accidents.
- Remove any adjusting key or wrench before turning the power tool on. A wrench or a key left attached to a rotating part of the power tool may result in personal injury.
- Do not overreach. Keep proper footing and balance at all times. This enables better control of the power tool in unexpected situations.
- Dress properly. Do not wear loose clothing or jewellery. Keep your hair, clothing and gloves away from moving parts. Loose clothes, jewellery or long hair can sucked into the air inlet, causing wind blockage and damaging the machine.
- Do not operate the product on a ladders or other unstable support. Have a stable foothold on a solid ground to better control the power tool in case of accidents.
- Do not let familiarity gained from frequent use of tools allow you to become complacent and ignore tool safety principles. A careless action can cause severe injury within a fraction of a second.

2.6 Power tool use and care

- Do not force the power tool. Use the correct power tool for your application. The correct power tool will do the job better and safer at the rate for which it was designed.
- Do not use the power tool if the switch does not turn it on and off. Any power tool that cannot be controlled with the switch is dangerous and must be repaired.
- Disconnect the plug from the power source and/or the battery pack from the power tool before making any adjustments, changing accessories, or storing power tools. Such preventive safety measures reduce the risk of starting the power tool accidentally.
- Store idle power tools out of the reach of children and do not allow persons unfamiliar with the power tool or these instructions to operate the power tool. Power tools are dangerous in the hands of untrained users.
- Maintain power tools and accessories. Check for misalignment or binding of moving parts, breakage of parts and any other condition that may affect the power tool's operation. If damaged, have the power tool repaired before use. Many accidents are caused by poorly maintained power tools.
- Keep cutting tools sharp and clean. Properly maintained cutting tools with sharp cutting edges are less likely to bind and are easier to control.
- Use the power tool, accessories and tool bits etc. in accordance with these instructions, taking into account the working conditions and the work to be performed. Use of the power tool for operations different from those intended could result in a hazardous situation.
- Keep handles and grasping surfaces dry, clean and free from oil and grease. Slippery handles and grasping surfaces do not allow for safe handling and control of the tool in unexpected situations.

2.7 Battery tool use and care

- Recharge only with the charger specified by the manufacturer. A charger that is suitable for one type of battery pack may create a risk of fire when used with another battery pack.
- Use power tools only with specifically designated battery packs. Use of any other battery packs may create a risk of injury and fire.

2.8 To minimized noise and vibration exposure

- Plan the work so that exposure to heavy vibrations is spread over a longer period.
- To reduce noise and vibrations when in use, limit the time the tool is in use, and use low-power/vibration mode and suitable safety equipment.
- Take the following precautions to minimise the risks of exposure to vibrations and/or noise:
 - Check that the tool is in good condition.
 - Only use accessories that are in good condition, and suitable for the job.
 - Keep a firm grip on the handles/grips.

2.9 Compressor safety warning

⚠ Warning! Do not use petrol or other flammable liquids to clean the product! Vapours that stay in the product can be ignited by sparks and cause the product to explode.

⚠ Warning! Do not let brake fluids, gasoline, petroleum based products or penetrating oils come in contact with plastic parts. Chemicals can damage, weaken or destroy plastic which can result in serious injury.

⚠ Caution! The product must be monitored during operation.

- The output pressure of the product must not be higher than the maximum pressure of the object to be inflated.
- Do a check regularly that the product does not have cracks, holes, or other damages. Do not cut or drill holes on the product.
- Make sure that there is no blockage on the air openings of the product during operation.
- Make sure that there is no blockage or coil in the hose.
- Do not use the product if it does not operate correctly. For example if there is an air leakage.
- Do not use the product at a temperature below 5°C.
- Safety the inlet hose with clamp or cable tie to prevent the hose to disconnect.
- Keep the air hoses away from sharp objects, chemicals, oil and other solvents to prevent puncture or damage.
- Do not use the product to pump more than the permitted output range, for example to pump tractor tires, or other large tires.

- Do not use the product as a breathing device.
- Do not spray compressed air onto people or animals.
- Do not blow dust or debris at yourself or at other persons because it can cause injuries. Wear a dust filter mask if the work makes a lot of dust.
- Do not use the product to spray chemicals, there is a risk of damage to the lungs.

2.10 Safety instructions for operation

- Read and obey the warning instructions before operation.
- Do not use the product if you are tired, ill, or intoxicated. This will decrease your vision, alertness, coordination and judgement.
- Do not let children or persons who do not know the product to use it.
- Do not use the product if it is damaged.
- Do not make changes to the product.
- Use the product only for its specified function.

2.10.1 Residual risks

There will always be residual risks even if you operate the product in accordance to the instructions.

The following hazards can occur in connection with the type and design of this power tool:

- Hearing damage if ear protection is not worn.
- Health injuries as a result from the effect of vibration on the hands and arms when the product is used over a long period of time or when it is not used and maintained correctly.

3 Operation

3.1 To attach and remove a battery

 **Caution!** Make sure that the battery is correctly attached. If the battery become loose, it can cause personal injury.

 **Caution!** Do not use force to attach the battery. If it is not easy to attach, it is not correctly aligned.

3.1.1 To attach a battery

- 1 Align the battery to the slots in the casing.
- 2 Push the battery until it clicks into place.

3.1.2 To remove a battery

- 1 Push the button on the front of the battery.
- 2 Pull the battery out from the battery port.

3.2 To operate the product

 **Warning!** Monitor the item to be inflated because of the risk of explosion.

 **Warning!** Do not point the product at yourself or others.

 **Caution!** Before you operate the product, do a check that all connections are safely attached and that no parts are worn or damaged. Replace damaged parts or let an approved personnel repair the product.

3.3 Switch and button functions

1. Power switch functions

- (I) position: To start the air compressor (inflation).
- (II) position: To start the air pump (blow and deflation).
- (O) position: To stop the operation.

2. Mode button

- Push the button to start the display.
- Push the button again to select a pressure measurement unit: PSI, BAR or KPA.
- Push and hold the button for 5 sec to stop the display.

Note! The display will stop automatically after 10 min of no operation.

3. **+ button:** Increase button. Push and hold the button to quickly adjust the pressure.
4. **- button:** Decrease button. Push and hold the button to quickly adjust the pressure.
5. **LED light power switch:** Start and stop the led light.

3.6 To start the product

 **Warning!** Monitor the pressure with a pressure gauge to prevent too much inflation. Incorrectly inflated tires can cause serious injury.

 **Caution!** Stop the product for 10 minutes after every 10 minutes of use to prevent overheating.

Note! The product can inflate up to 11 Bar or 160 PSI. Obey the instructions for the items to be inflated to prevent too much inflation. Do not inflate over the recommended pressure.

Note! Inflatable items, for example air mattresses, have an internal flap to prevent air loss. Push the nozzle firmly into the valve to move the flap during inflation.

3.6.1 To attach the high volume hose

Figure 2

- 1 Align the high volume hose to the inflator connection.
- 2 Align the notches on the hose and the inflator connection and turn counterclockwise to attach it correctly.

3.6.2 To inflate a product

- 1 Install the applicable adapter onto the air chuck.
- 2 Connect the air chuck to the object to be inflated.
- 3 Push the mode button to start the display and set the applicable pressure.
- 4 Set the power switch to the (I) position to start the inflation.

Note! When the object gets to the set pressure value the product will automatically stop.

3.6.3 To deflate a product

- 1 Attach the high volume hose onto the deflator connection. (Figure 3)
- 2 Connect the nozzle to the object to be deflated.
- 3 Push the mode button to start the display or to set the applicable pressure.
- 4 Set the power switch to the (II) position to start the deflation.

3.7 To connect the air chuck to the valve stem

Warning! Make sure that the hose or the accessory is connected correctly. Incorrectly connected hoses or accessories can disconnect under pressure and cause serious injury.

Figure 4

- 1 Push the air chuck clamp up to the unlock position (A).
- 2 Attach the air chuck onto the valve stem. Make sure the threaded section of the valve stem is inside the air chuck.
- 3 Push the air chuck clamp down until it stops or is parallel with the air hose (B).

Note! Make sure that all connections are correctly connected. Air leaks can cause incorrect pressure readings.

4 To use the valves

- **Universal valve:** Can be used on smaller pinch valves, for example on toys and inflatable mattresses.
- **Needle valve:** Can be used for various types of balls.
- **Nozzle adapter:** Can be used for bike and car tires.

4.1 To install the valves and adapter to the air chuck

Follow the instructions in the illustrations. (Figure 5)

Note! Do not fully insert the ball needle into the air chuck to prevent the exhaust needle hole from being blocked.

5 Transport

- Let the product come to a complete stop, become cool and remove the battery before you move the product.
- Use the handle when you lift or move the product. Do not hold or move the product by the air hose.

6 Storage

- If the product is not going to be used for a long period of time, remove the battery, keep the product in a clean and dry area, where children and pets do not have access to it.
- Do not store the product at a temperature below 10°C or above 35°C.

7 Maintenance

⚠ Caution! Stop the product and remove the battery before you do maintenance.

⚠ Caution! To prevent damage to the surface of the product, do not use harsh detergents or abrasive cleaners.

7.1 To clean the product

- Clean the product with a soft and moist cloth if necessary.

8 Discard

- Make sure that you follow local regulations when you discard the product. Do not burn the product.

9 Servicing

⚠ Warning! Only approved personnel must do repairs on the product.

- The power tool must only be serviced by qualified personnel using identical spare parts. This will ensure that the power tool remains safe to use.

10 Technical data

| Specification | Value |
|---------------------------------------|--|
| Rated voltage | 18 V DC |
| Air flow rate compressor | 9 L/min |
| Air flow rate blower | 380 l/min |
| Max pressure | 160 PSI/ 11 Bar/ 1100 kPa |
| Compressor hose length | 81 cm |
| Blower hose length | 36 cm |
| Operation temperature | 0°C – 40°C |
| Dimensions (LxWxH) | 24.5 x 15 x 21.5 cm |
| Weight | 1.495 kg |
| Noise levels | |
| Sound pressure level, L _{pA} | 82.2 dB(A), K=3 dB |
| Sound power level, L _{WA} | 71.2 db(A), K=3dB |
| Maximum vibrations level ¹ | 9.75 m/s ² , K=1.5 m/s ² |

⚠ Warning! Always wear hearing protection!

⚠ Warning! The actual vibration and noise level when using tools may differ from the specified maximum value, depending on how the tool is used and the material. It is therefore necessary to determine which safety precautions are required to protect the user, based on an estimate of exposure in actual operating conditions (taking into account all stages of the work cycle, e.g. the time when the tool is switched off and when it is idling, in addition to the start-up time).

¹ The declared values for vibration and noise, which have been measured according to a standardized test method, can be used to compare different tools with each other and for a preliminary assessment of exposure. The measurement values have been determined in accordance with EN 1012-1:2010.

Innehållsförteckning

| | | |
|-----------|---|-----------|
| 1 | Inledning | 7 |
| 1.1 | Produkten..... | 7 |
| 1.2 | Avsedd användning | 7 |
| 1.3 | Symboler | 7 |
| 1.4 | Produktöversikt..... | 7 |
| 2 | Säkerhet | 8 |
| 2.1 | Säkerhetsdefinitioner..... | 8 |
| 2.2 | Allmänna säkerhetsvarningar för elverktyg...8 | |
| 2.3 | Säkerhet i arbetsområdet..... | 8 |
| 2.4 | Elsäkerhet..... | 8 |
| 2.5 | Personlig säkerhet..... | 8 |
| 2.6 | Användning och skötsel av elverktyg..... | 9 |
| 2.7 | Användning och skötsel av batteridrivna verktyg | 9 |
| 2.8 | Att minimera exponering för buller och vibrationer..... | 9 |
| 2.9 | Säkerhetsvarning för kompressor..... | 9 |
| 2.10 | Säkerhetsinstruktioner för användning..... | 10 |
| 3 | Användning | 10 |
| 3.1 | Att ansluta och ta bort ett batteri..... | 10 |
| 3.2 | Att använda produkten..... | 10 |
| 3.3 | Brytar- och knappfunktioner..... | 10 |
| 3.6 | Att starta produkten..... | 10 |
| 3.7 | Att ansluta luftchucken till ventilspindel..... | 11 |
| 4 | Att använda ventilerna | 11 |
| 4.1 | Att montera ventilerna och adaptern på luftchucken..... | 11 |
| 5 | Transport | 11 |
| 6 | Förvaring | 11 |
| 7 | Underhåll | 12 |
| 7.1 | Att rengöra produkten..... | 12 |
| 8 | Kassering | 12 |
| 9 | Underhåll | 12 |
| 10 | Tekniska data | 12 |

1 Inledning

1.1 Produkten

Produkten är en batteridrivna multipump med en flexibel luftslang. Produkten ingår i serien Meech Tools Multiseries 18 V. Batteri och batteriladdare ingår inte.

1.2 Avsedd användning

Produkten kan användas för att blåsa upp och tömma luft både ur större och mindre föremål. Till exempel för att blåsa upp och tömma cykeldäck, sportbollar och luftmadrasser. Endast för hemmabruk.

1.3 Symboler

| | |
|---|---|
|  | Läs bruksanvisningen noggrant och se till att du förstår instruktionerna innan du börjar använda produkten. Spara bruksanvisningen för framtida bruk. |
|  | Använd hörselskydd. |
|  | Denna produkt uppfyller tillämpliga EU-direktiv och -förfordningar. |
|  | Återvinns som elektroniskt avfall. |

1.4 Produktöversikt

(Bild 1)

1. Strömbrytare
2. Avsmalnande munstycke
3. Öka
4. Läges-/återställningsknapp
5. Minska
6. Handtag
7. Display
8. Strömbrytare för LED-lampa
9. LED-lampa
10. Batteriport
11. Högvolyms slang
12. Tryckluftslang
13. Luftchuck
14. Anslutning för uppblåsare
15. Anslutning för lufttömmare
16. Munstycksadapter
17. Universell ventiladapter
18. Nålventil

2 Säkerhet

2.1 Säkerhetsdefinitioner

⚠ Varning! Om du inte följer dessa instruktioner finns det risk för personskada eller dödsfall.

⚠ Försiktighet! Om du inte följer dessa instruktioner finns det risk för att du skadar produkten, andra material eller det närliggande området.

Obs! Information som är nödvändig i en specifik situation.

2.2 Allmänna säkerhetsvarningar för elverktyg

⚠ Varning! Om du inte följer dessa instruktioner finns det risk för personskador eller dödsfall.

⚠ Varning! Läs alla säkerhetsvarningar och alla instruktioner. Om du inte följer alla varningar och instruktioner kan det leda till elchock, brand och/eller allvarlig personskada.

⚠ Varning! Spara alla varningar och instruktioner för framtida bruk. Begreppet "elverktyg" i varningarna syftar på ditt verktyg som antingen drivs via elnätet (med sladd) eller med batteri (sladdlöst).

Obs! Produkten är batteridrivnen. Se bruksanvisningarna för batteriet och laddaren för säkerhetsinformation.

2.3 Säkerhet i arbetsområdet

- Håll arbetsområdet rent och väl upplyst. Stökiga eller mörka områden bäddar för olyckor.
- Använd inte elverktyg i explosiva miljöer, t.ex. där det finns brandfarliga vätskor, gaser eller damm. Elverktyg alstrar gnistor som kan antända damm och ångor.
- Barn och åskådare ska hållas på avstånd när ett elverktyg används. Distraktioner kan få dig att förlora kontrollen över verktyget.

2.4 Elsäkerhet

- Elverktygets kontakt måste överensstämja med eluttaget. Kontakten får aldrig ändras på något sätt. Använd aldrig kontaktadapterar med jordade elverktyg. En oförändrad kontakt som används med ett överensstämmande eluttag minskar risken för elchock.
- Undvik kroppskontakt med jordade ytor, såsom rör, element, spisar och kylskåp. Risken för elchock ökar om din kropp är jordad.

- Elverktyg får inte utsättas för regn eller våta förhållanden. Om vatten tränger in i ett elverktyg ökar risken för elchock.
- När du använder ett elverktyg utomhus, använd en förlängningsssladd som är lämplig för utomhusbruk. Att använda en sladd som är lämplig för utomhusbruk minskar risken för elchock.
- Om det är oundvikligt att använda ett elverktyg på en fuktig plats, använd en strömkälla med jordfelsbrytare. Att använda en jordfelsbrytare minskar risken för elchock.

2.5 Personlig säkerhet

- Var uppmärksam, ha koll på det du gör och använd sunt förnuft när du använder ett elverktyg. Använd aldrig elverktyg när du är trött eller påverkad av droger, alkohol eller läkemedel. Ett ögonblicks uppmärksamhet medan du använder ett elverktyg kan leda till allvarlig personskada.
- Använd personlig skyddsutrustning. Använd alltid skyddsglasögon.
- Skyddsutrustning, såsom ansiktsmask, halkfria skyddsskor, arbetshjälm eller hörselskydd, som används under lämpliga förhållanden, minskar risken för personskador.
- Förhindra oavsiktlig start Se till att strömbrytaren är i avstängt läge innan du ansluter till en strömkälla och/eller ett batteripaket, eller när du plockar upp eller bär verktyget. En olycka kan lätt hända om du bär ett elverktyg med fingret på strömbrytaren eller om du ansluter ett påslaget elverktyg till elnätet.
- Ta bort eventuella justeringsnycklar eller skiftnycklar innan du startar elverktyget. Om du lämnar en justeringsnyckel eller skiftnyckel kvar på en roterande del på elverktyget kan det leda till personskador.
- Sträck dig inte för långt när du använder produkten. Se till att alltid stå stadigt och ha balans. Detta gör att du har bättre kontroll på elverktyget om något oväntat skulle inträffa.
- Ha lämplig klädsel. Bär inte löst sittande kläder eller smycken. Håll hår, kläder och handskar borta från alla rörliga delar. Lösa kläder, smycken eller långt hår kan sugas in i luftintaget, orsaka vindblockering och skada maskinen.
- Använd inte produkten på en stege eller annat instabilt stöd. Ha ett stabilt fotfäste på en solid mark för att bättre kontrollera elverktyget vid olyckor.
- Det är lätt att känna sig säker på hur ett verktyg används efter att ha använt det många gånger och därmed ignorerar de säkerhetsprinciper som gäller för verktyget. En enda oförsiktig handling kan orsaka allvarlig personskada på bråkdelen av en sekund.

2.6 Användning och skötsel av elverktyg

- Överbelasta inte elverktyget. Använd rätt elverktyg för det arbete du ska utföra. Rätt elverktyg gör jobbet bättre och säkrare i den hastighet som det är avsett för.
- Använd inte elverktyget om avtryckaren inte fungerar som den ska. Ett elverktyg utan en fungerande strömbrytare är farligt och måste repareras.
- Koppla bort kontakten från elnätet och/eller ta bort batteripaketet (om det är avtagbart) från elverktyget innan du gör några justeringar, byter tillbehör eller lägger undan elverktyget för förvaring. Dessa förebyggande säkerhetsåtgärder minskar risken för att elverktyget startas oavsiktligt.
- Elverktyg som inte används ska förvaras utom räckhåll för barn. Låt inte personer som inte känner till elverktyget eller dessa instruktioner använda elverktyget. Elverktyg är farliga i händerna på oerfarna användare.
- Underhåll dina elverktyg och tillbehör. Kontrollera om elverktyget har felinställda eller rörliga delar som fastnat, skadade delar eller annat som kan påverka elverktygets funktion. Om elverktyget är skadat ska det repareras före användning. Många olyckor orsakas av dåligt underhållna elverktyg.
- Håll såg-/klippverktyg vassa och rena. Ordentligt underhållna såg-/klippverktyg med vassa eggar fastnar inte lika lätt och är lättare att kontrollera.
- Använd elverktyget, tillbehör och verktygsbits i enlighet med dessa instruktioner, och med hänsyn till rådande arbetsförhållandena och det arbete som ska utföras. Att använda elverktyget för annat än de avsedda ändamålen kan leda till farliga situationer.
- Håll handtag och greppytor torra och rena, och fria från olja och fett. Glatta handtag och greppytor gör att du inte kan hantera och kontrollera verktyget på ett säkert sätt i oväntade situationer.

2.7 Användning och skötsel av batteridrivna verktyg

- Ladda endast med den laddare som tillverkaren har angett. En laddare som är lämplig för ett visst batteripaket kan skapa en brandrisk om den används med ett annat batteripaket.
- Elverktyg får endast användas med batteripaket som är särskilt avsedda för dem. Att använda andra batteripaket kan skapa en risk för personskada eller brand.

2.8 Att minimera exponering för buller och vibrationer

- Planera arbetet så att exponeringen för kraftiga vibrationer sprids ut över en längre period.
- För att minska buller och vibrationer vid användning, begränsa tiden som verktyget används, använd lågeffekts-/vibrationsläge och lämplig skyddsutrustning.
- Vidta följande försiktighetsåtgärder för att minimera riskerna för exponering för vibrationer och/eller buller:
 - Kontrollera att verktyget är i gott skick.
 - Använd endast tillbehör som är i gott skick och lämpliga för jobbet.
 - Håll ett stadigt grepp om handtagen/greppen.

2.9 Säkerhetsvarning för kompressor

⚠ Varning! Använd inte bensin eller andra lättantändliga vätskor för att rengöra produkten! Ångor som stannar kvar i produkten kan antändas av gnistor och få produkten att explodera.

⚠ Varning! Låt inte bromsvätskor, bensin, petroleumbaserade produkter eller annan krypolja komma i kontakt med plastdelar. Kemikalier kan skada, försvaga eller förstöra plast, vilket kan leda till allvarliga personsador.

⚠ Försiktighet! Produkten måste övervakas under drift.

- Produktens utgångstryck får inte vara högre än det maximala trycket på föremålet som ska blåsas upp.
- Kontrollera regelbundet att produkten inte har sprickor, hål eller andra skador. Skär inte eller borra hål på produkten.
- Se till att produktens luftöppningar inte är blockerade under drift.
- Se till att det inte finns någon blockering eller spole i slangen.
- Använd inte produkten om den inte fungerar korrekt. Till exempel om det läcker ut luft.
- Använd inte produkten vid temperaturer under 5°C.
- Säkra inloppsslangen med klämma eller buntband för att förhindra att slangen lossnar.
- Håll luftslangarna borta från vassa föremål, kemikalier, olja och andra lösningsmedel för att förhindra punktering och skador.

- Använd inte produkten för att pumpa mer än den tillåtna uteffekten, t.ex. för att pumpa traktordäck eller andra stora däck.
- Använd inte produkten som andningsapparat.
- Spruta inte tryckluft på människor eller djur.
- Blås inte damm eller skräp på dig själv eller på andra människor eftersom det kan orsaka skador. Använd en dammfiltermask om arbetet producerar mycket damm.
- Använd inte produkten för att spraya kemikalier, det finns risk för skador på lungorna.

2.10 Säkerhetsinstruktioner för användning

- Läs och följ varningsanvisningarna innan användning.
- Använd inte produkten om du är trött, sjuk eller berusad. Dessa har en negativ påverkan på din syn, uppmärksamhet, koordination och omdöme.
- Låt inte barn eller personer som inte vet hur man använder produkten använda den.
- Använd inte produkten om den är skadad.
- Gör inga ändringar på produkten.
- Använd endast produkten för dess avsedda ändamål.

2.10.1 Kvarstående risker

Det finns alltid kvarstående risker även om du använder produkten enligt instruktionerna.

Följande faror kan uppstå i samband med denna typ och design av elverktyg:

- Hörselskador, om hörselskydd inte används.
- Hälsoskador, till följd av vibrationers inverkan på händer och armar när produkten används under lång tid eller när den inte används och underhålls korrekt.

3 Användning

3.1 Att ansluta och ta bort ett batteri

⚠ Försiktighet! Se till att batteriet är korrekt anslutet. Om batteriet lossnar kan det orsaka personskador.

⚠ Försiktighet! Använd inte kraft för att fästa batteriet. Om det inte går lätt att sätta fast det så är det inte korrekt inriktat.

3.1.1 Att ansluta ett batteri

- 1 Rikta in batteriet mot öppningarna i höljet.
- 2 Tryck på batteriet tills det klickar på plats.

3.1.2 Att ta bort ett batteri

- 1 Tryck på knappen på batteriets framsida.
- 2 Dra ut batteriet ur batteriporten.

3.2 Att använda produkten

⚠ Varning! Övervaka föremålet som ska blåsas upp på grund av risken för explosion.

⚠ Varning! Rikta inte produkten mot dig själv eller andra.

⚠ Försiktighet! Innan du använder produkten, kontrollera att alla anslutningar är säkert fästa och att inga delar är slitna eller skadade. Byt ut skadade delar eller låt godkänd personal reparera produkten.

3.3 Brytar- och knappfunktioner

1. Strömbrytarens funktioner

- (I)-läge: Att starta luftkompressorn (uppblåsning).
- (II)-läge: Att starta luftpumpen (blåsa upp och tömma).
- (O)-läge: Att stänga av.

2. Lägesknapp

- Tryck på knappen för att starta displayen.
- Tryck på knappen igen för att välja en tryckmätningenshet: PSI, BARS eller KPA.
- Tryck och håll in knappen i 5 sekunder för att stänga av displayen.

Obs! Displayen stängs av automatiskt om den inte används på 10 minuter.

3. **+knapp:** Öka-knapp. Tryck och håll in knappen för att snabbt justera trycket.
4. **knappen -:** Minska-knapp. Tryck och håll in knappen för att snabbt justera trycket.
5. **Strömbrytare för LED-lampa:** Tänd och släck LED-lampan.

3.6 Att starta produkten

⚠ Varning! Övervaka trycket med en tryckmätare för att förhindra att föremålet blåses upp för mycket. Felaktigt pumpade däck kan orsaka allvarliga personskador.

⚠ Försiktighet! Stoppa produkten i 10 minuter var 10:e minut för att förhindra överhettning.

Obs! Produkten kan blåsa upp till 11 bar eller 160 PSI. Följ instruktionerna på föremålen som ska blåsas upp för att förhindra de blåses upp för mycket. Pumpa inte upp över det rekommenderade trycket.

Obs! Uppblåsbara föremål, t.ex. luftmadrasser, har en invändig flik för att förhindra att luft pyser ut. Tryck in munstycket ordentligt i ventilen för att flytta klaffen under uppblåsningen.

3.6.1 Att fästa högvolymsslangen

Bild 2

- 1 Rikta in högvolymsslangen mot uppblåsningsanslutningen.
- 2 Rikta in skårorna på slangen och uppblåsningsanslutningen och vrid moturs för att fästa den korrekt.

3.6.2 Att blåsa upp en produkt

- 1 Montera den tillämpliga adaptern på luftchucken.
- 2 Anslut luftchucken till föremålet som ska blåsas upp.
- 3 Tryck på lägesknappen för att starta displayen och ställa in det aktuella trycket.
- 4 Sätt strömbrytaren i läge (I) för att starta uppblåsningen.

Obs! När objektet når det inställda tryckvärdet stannar produkten automatiskt.

3.6.3 Att tömma en produkt på luft

- 1 Koppla högvolymsslangen till luftömmarens anslutning. (Bild 3)
- 2 Anslut munstycket till det föremålet som ska tömmas på luft.
- 3 Tryck på lägesknappen för att starta displayen eller för att ställa in det aktuella trycket.
- 4 Sätt strömbrytaren i läge (II) för att starta tömningen.

3.7 Att ansluta luftchucken till ventilspindeln

! Varning! Kontrollera att slangen eller tillbehöret är korrekt anslutet. Felaktigt anslutna slangar eller tillbehör kan kopplas bort under tryck och orsaka allvarliga skador.

(Bild 4)

- 1 Skjut luftchuckklämman upp till uppblåsningsläget (A).
- 2 Fäst luftchucken på ventilstammen. Se till att den gängade delen av ventilstammen är inuti luftchucken.
- 3 Tryck ner luftchuckklämman tills den stannar eller är parallell med luftslangen (B).

Obs! Kontrollera att alla anslutningar är korrekt anslutna. Luftläckor kan orsaka felaktiga tryckavläsningar.

4 Att använda ventilerna

- **Universalventil:** Kan användas på mindre klämventiler, till exempel på leksaker och uppblåsbara madrasser.
- **Nålventil:** Kan användas för olika typer av bollar.
- **Munstycksadapter:** Kan användas för cykel- och bildäck.

4.1 Att montera ventilerna och adaptern på luftchucken

Följ instruktionerna i bilderna. (Bild 5)

Obs! För inte in kulnålen helt i luftchucken för att förhindra att nålens utloppshål blockeras.

5 Transport

- Låt produkten stanna helt, svalna och ta ut batteriet innan du förflyttar produkten.
- Använd handtagen när du lyfter eller flyttar produkten. Håll inte eller flytta produkten i luftslangen.

6 Förvaring

- Om produkten inte ska användas under en längre tid ska batteriet tas ur och produkten förvaras på en ren och torr plats, utom räckhåll för barn och husdjur.
- Förvara inte produkten vid en temperatur under 10° C eller över 35° C.

EN

SV

NO

DA

PL

DE

FI

FR

NL

7 Underhåll

⚠ Försiktighet! Stoppa produkten och ta ut batteriet innan du utför underhåll.

⚠ Försiktighet! För att undvika skador på produktens yta, använd inte starka eller slipande rengöringsmedel.

7.1 Att rengöra produkten

- Rengör produkten med en mjuk och fuktig trasa om det behövs.

8 Kassering

- Se till att du följer lokala bestämmelser när du kasserar produkten. Bränn inte produkten.

9 Underhåll

⚠ Varning! Endast godkänd personal får utföra reparationer på produkten.

- Elverktyg får endast underhållas av kvalificerad personal som använder reservdelar som är identiska med originalet. Detta säkerställer att elverktyget förblir säkert att använda.

10 Tekniska data

| Specifikation | Värde |
|-------------------------------------|--|
| Märkspänning | 18 V DC |
| Luftflödeshastighet kompressor | 9 l/min |
| Luftflödeshastighet fläkt | 380 l/min |
| Max. tryck | 160 PSI/ 11 bar/ 1100 kPa |
| Kompressorslangens längd | 81 cm |
| Fläktslangens längd | 36 cm |
| Driftstemperatur | 0°C – 40°C |
| Mått (LxBxH) | 24,5 x 15 x 21,5 cm |
| Vikt | 1,495 kg |
| Bullernivåer | |
| Ljudtrycksnivå, L _{pA} | 82.2 dB(A), K=3 dB |
| Ljudeffektnivå, L _{wA} | 71.2 db(A), K=3 dB |
| Maximal vibrationsnivå ¹ | 9,75 m/s ² , K=1,5 m/S ² |

⚠ Varning! Använd alltid hörselskydd!

⚠ Varning! Den faktiska vibrations- och bullernivån kan skilja sig från det angivna maxvärdet beroende på hur produkten används. Därför måste du avgöra vilka säkerhetsåtgärder som krävs för att skydda användaren, baserat på en beräkning av exponering under faktiska driftsförhållanden (med hänsyn till alla faser i arbetscykeln, t.ex. tiden när verktyget är avstängt och när det går på tomgång, utöver uppstartstiden).

¹ De angivna värdena för vibrationer och buller, som har uppmätts enligt en standardiserad testmetod, kan användas för att jämföra olika verktyg med varandra och för att få en preliminär bedömning av ljudexponeringen. Mätvärdena har fastställts i enlighet med SS-EN 1012-1 2010.

Innholdsfortegnelse

| | | |
|-----------|--|-----------|
| 1 | Introduksjon | 13 |
| 1.1 | Produktet..... | 13 |
| 1.2 | Tiltenkt bruk..... | 13 |
| 1.3 | Symboler | 13 |
| 1.4 | Produktoversikt..... | 13 |
| 2 | Sikkerhet | 14 |
| 2.1 | Sikkerhetsdefinisjoner | 14 |
| 2.2 | Generelle sikkerhetsadvarsler for elektroverktøy | 14 |
| 2.3 | Sikkerhet i arbeidsområdet..... | 14 |
| 2.4 | Elektrisk sikkerhet..... | 14 |
| 2.5 | Personlig sikkerhet..... | 14 |
| 2.6 | Bruk og stell av elektroverktøy | 15 |
| 2.7 | Bruk og vedlikehold av batteriverktøy | 15 |
| 2.8 | For å minimere støy- og vibrasjonseksponering | 15 |
| 2.9 | Advarsel om kompressorsikkerhet..... | 15 |
| 2.10 | Sikkerhetsinstruksjoner for drift | 16 |
| 3 | Bruk | 16 |
| 3.1 | Slik setter du inn og tar ut et batteri..... | 16 |
| 3.2 | Bruk av produktet | 16 |
| 3.3 | Bryter- og knappefunksjoner | 16 |
| 3.6 | Starting av produktet | 16 |
| 3.7 | Slik kobler du luftmunnstykket til ventilspindelen | 17 |
| 4 | Slik bruker du ventilene | 17 |
| 4.1 | Slik monterer du ventilene og adapteren på luftchucken | 17 |
| 5 | Transport | 17 |
| 6 | Oppbevaring | 17 |
| 7 | Vedlikehold | 18 |
| 7.1 | Rengjøring av produktet..... | 18 |
| 8 | Avhending | 18 |
| 9 | Service | 18 |
| 10 | Tekniske data | 18 |

1 Introduksjon

1.1 Produktet

Produktet er en batteridrevet multiinflator med en fleksibel luftslange. Produktet er en del av Meecc Tools Multiseries 18 V. Batteri og batterilader er ikke inkludert.

1.2 Tiltenkt bruk

Produktet kan brukes til små og store oppblåsnings- og tømmingsoppgaver. For eksempel for å blåse opp og tømme luft i sykkeldekk, sportsballer og luftmadrasser. Kun til husholdningsbruk.

1.3 Symboler

| | |
|---|--|
|  | Les bruksanvisningen nøye og forsikre deg om at du har forstått den før du tar produktet i bruk. Ta vare på bruksanvisningen for fremtidig bruk. |
|  | Bruk hørselvern. |
|  | Dette produktet er i samsvar med gjeldende EU-direktiver og -forskrifter. |
|  | Gjenvinnes som elektrisk avfall. |

1.4 Produktoversikt

Figur 1

1. Strømbryter
2. Konisk dyse
3. Økningsknapp
4. Modus/reset-knapp
5. Reduksjonsknapp
6. Håndtak
7. Display
8. Strømbryter for LED-lys
9. LED-lys
10. Batteriport
11. Høyvolumslange
12. Trykkluftslange
13. Luftchuck
14. Tilkobling av oppblåser
15. Deflatorforbindelse
16. Dyseadapter
17. Universal ventiladapter
18. Nålventil

2 Sikkerhet

2.1 Sikkerhetsdefinisjoner

⚠ Advarsel! Hvis du ikke følger disse instruksjonene, er det fare for død eller personskade.

⚠ Forsiktig! Hvis du ikke følger disse instruksjonene, er det fare for skade på produktet, annet materiell eller på omgivelsene.

Merk! Informasjon som er nødvendig i en gitt situasjon.

2.2 Generelle sikkerhetsadvarsler for elektroverktøy

⚠ Advarsel! Hvis du ikke følger disse instruksjonene er det fare for død eller skade.

⚠ Advarsel! Les alle sikkerhetsadvarsler og alle instruksjoner. Unnlattelse av å følge alle advarsler og instruksjoner kan føre til elektrisk støt, brann og/eller alvorlig skade.

⚠ Advarsel! Oppbevar alle advarsler og instruksjoner for fremtidig referanse. Begrepet "elektrisk verktøy" i advarslene refererer til ditt nettdrevne (ledningsbaserte) elektroverktøy eller batteridrevne (trådløse) elektroverktøy.

Merk! Produktet er batteriutstyrt, se brukerhåndbøkene for batteriet og laderen for sikkerhetsinformasjon.

2.3 Sikkerhet i arbeidsområdet

- Hold arbeidsområdet ryddig og godt opplyst. Ulykker forekommer oftere på rotete eller mørke områder.
- Ikke bruk elektroverktøy i eksplosive atmosfærer, for eksempel i nærvær av brennbare væsker, gasser eller støv. Elektroverktøy lager gnister som kan antenne støv eller røyk.
- Hold barn og tilskuere unna mens du bruker et elektroverktøy. Distraksjoner kan føre til at du mister kontrollen.

2.4 Elektrisk sikkerhet

- El-verktøypluggen må passe til stikkkontakten. Modifiser aldri støpselet på noen måte. Ikke bruk noen adapterpluggen med jordet elektroverktøy. Umodifiserte støpsler og matchende stikkontakter vil redusere risikoen for elektrisk støt.
- Unngå kroppskontakt med jodede overflater, som rør, radiatorer, komfyrer og kjøleskap. Det er en økt risiko for elektrisk støt hvis kroppen din er jordet.

- Ikke utsett elektroverktøy for regn eller våte forhold. Vann som kommer inn i et elektroverktøy vil øke risikoen for elektrisk støt.

- Når du bruker elektroverktøyet utendørs, må du bruke en skjoleledning som er egnet for utendørs bruk. Bruk av en ledning som er egnet for utendørs bruk reduserer risikoen for elektrisk støt.

- Hvis du ikke kan unngå å bruke elektroverktøyet i fuktige omgivelser, må du bruke et uttak med jordfeilbryter (RCD). Bruk av en jordfeilbryter reduserer risikoen for elektrisk støt.

2.5 Personlig sikkerhet

- Vær på vakt, se hva du gjør og bruk sunn fornuft når du bruker et elektroverktøy. Ikke bruk et elektroverktøy mens du er trøtt eller påvirket av narkotika, alkohol eller medisiner. Et øyeblikks uoppmerksomhet mens du bruker elektroverktøy kan føre til alvorlig personskade.
- Bruk personlig verneutstyr. Bruk alltid øyevern.
- Verneutstyr som støvmaske, skliskre vernesko, hjelm eller hørselsvern som brukes for passende forhold vil redusere personskader.
- Forhindre utilsiktet start. Sørg for at bryteren er i av-posisjon før du kobler til strømkilden og/eller batteripakken, plukker opp eller bærer verktøyet. Å bære elektroverktøy med fingeren på bryteren eller å sette strøm på elektroverktøy som har bryteren på, inviterer til ulykker.
- Fjern eventuell justeringsnøkkel eller skiftenøkkel før du slår på elektroverktøyet. En skiftenøkkel eller en nøkkel som er festet til en roterende del av elektroverktøyet kan føre til personskade.
- Ikke len deg over. Hold riktig fotfeste og balanse til enhver tid. Dette gir bedre kontroll over elektroverktøyet i uventede situasjoner.
- Kle deg skikkelig. Ikke bruk løse klær eller smykker. Hold hår, klær og hansker unna bevegelige deler. Løse klær, smykker eller langt hår kan suges inn i luftinntaket, noe som kan blokkere luften og skade maskinen.
- Ikke bruk produktet på stiger eller andre ustabile underlag. Ha et stabilt fotfeste på et fast underlag for å ha bedre kontroll over elektroverktøyet i tilfelle ulykker.
- Ikke la kjennskap oppnådd ved hyppig bruk av verktøy tillate deg å bli selvtillfreds og ignorere prinsipper for verktøysikkerhet. En uforsiktig handling kan forårsake alvorlig skade i løpet av en brøkdell av et sekund.

2.6 Bruk og stell av elektroverktøy

- Ikke overbelast elektroverktøyet. Bruk riktig elektroverktøy for din bruk. Riktig elektroverktøy vil gjøre jobben bedre og sikrere med den hastigheten det ble designet for.
- Ikke bruk elektroverktøyet hvis bryteren ikke slår det av og på. Ethvert elektroverktøy som ikke kan kontrolleres med bryteren er farlig og må repareres.
- Koble støpselet fra strømkilden og/eller fjern batteripakken fra elektroverktøyet før du foretar justeringer, skifter tilbehør eller setter elektroverktøyet til oppbevaring. Slike forebyggende sikkerhetstiltak reduserer risikoen for å starte elektroverktøyet ved et uhell.
- Oppbevar inaktivt elektroverktøy utilgjengelig for barn, og la ikke personer som ikke er kjent med elektroverktøyet eller disse instruksjonene bruke elektroverktøyet. Elektroverktøy er farlig i hendene på utrente brukere.
- Vedlikehold elektroverktøy og tilbehør. Sjekk for feiljustering eller hindring av bevegelige deler, brudd på deler og andre forhold som kan påvirke elektroverktøyet funksjon. Hvis det er skadet, få elektroverktøyet reparert før bruk. Mange ulykker forårsakes av dårlig vedlikeholdt elektroverktøy.
- Hold skjæreverktøy skarpe og rene. Riktig vedlikeholdt skjæreverktøy med skarpe skjærekanter har mindre sannsynlighet for å sette seg fast og er lettere å kontrollere.
- Bruk elektroverktøyet, tilbehør og verktøybits etc. i samsvar med disse instruksjonene, og ta hensyn til arbeidsforholdene og arbeidet som skal utføres. Bruk av elektroverktøyet til andre operasjoner enn det som er tiltenkt, kan føre til en farlig situasjon.
- Hold håndtak og gripeflater tørre, rene og fri for olje og fett. Glatte håndtak og gripeflater tillater ikke sikker håndtering og kontroll av verktøyet i uventede situasjoner.

2.7 Bruk og vedlikehold av batteriverktøy

- Lad kun med lader som er spesifisert av produsenten. En lader som er egnet for én type batteripakke kan skape brannfare når den brukes med en annen batteripakke.
- Bruk kun elektroverktøy med spesifikt utpakte batteripakker. Bruk av andre batteripakker kan skape risiko for skade og brann.

2.8 For å minimere støy- og vibrasjonseksponering

- Planlegg arbeidet slik at eksponering for tunge vibrasjoner spres over en lengre periode.
- For å redusere støy og vibrasjoner når det er i bruk, begrenstiden verktøyet er i bruk, og bruk lav effekt/vibrasjonsmodus og egnet sikkerhetsutstyr.
- Ta følgende forholdsregler for å minimere risikoen for eksponering for vibrasjoner og/eller støy:
 - Kontroller at verktøyet er i god stand.
 - Bruk kun tilbehør som er i god stand og egnet for jobben.
 - Hold et fast grep om håndtaket/grepene.

2.9 Advarsel om kompressorsikkerhet



Advarsel! Ikke bruk bensin eller andre brennbare væsker til å rengjøre produktet! Damp som blir værende i produktet, kan antennes av gnister og føre til at produktet eksploderer.



Advarsel! Ikke la bremsevæsker, bensin, petroleumsbaserte produkter eller penetrerende oljer komme i kontakt med plastdeler. Kjemikalier kan skade, svekke eller ødelegge plast, noe som kan føre til alvorlige personskader.



Advarsel! Produktet må overvåkes under bruk.

- Produktets utgangstrykk må ikke være høyere enn det maksimale trykket til gjenstanden som skal pumpes opp.
- Kontroller regelmessig at produktet ikke har sprekker, hull eller andre skader. Ikke skjær eller bor hull i produktet.
- Pass på at det ikke er blokkering av luftåpningene på produktet under drift.
- Sørg for at det ikke er noen blokkering eller kveil på slangen.
- Ikke bruk produktet hvis det ikke fungerer som det skal. For eksempel hvis det er en luftlekkasje.
- Ikke bruk produktet ved temperaturer under 5 °C.
- Sikre inntaksslengen med en klemme eller kabelbinder for å hindre at slangen løsner.
- Hold luftslangene borte fra skarpe gjenstander, kjemikalier, olje og andre løsemidler for å unngå punktering eller skade.
- Ikke bruk produktet til å pumpe mer enn det tillatte effektområdet, for eksempel til å pumpe traktordekk eller andre store dekk.

- Ikke bruk produktet som pusteapparat.
- Ikke spray trykkluft på mennesker eller dyr.
- Ikke blås støv eller rusk mot deg selv eller andre personer, da dette kan føre til personskader. Bruk støvfiltermaske hvis arbeidet forårsaker mye støv.
- Ikke bruk produktet til å spraye kjemikalier, det er fare for skade på lungene.

2.10 Sikkerhetsinstruksjoner for drift

- Les og følg advarselsinstruksjonene før bruk.
- Ikke bruk produktet hvis du er trøtt, syk eller beruset. Dette vil redusere synet, årvåkenheten, koordinasjonen og dømmekraften.
- Ikke la barn eller personer som ikke vet hvordan de skal betjene produktet, bruke det.
- Ikke bruk produktet hvis det er skadet.
- Ikke gjør endringer på produktet.
- Bruk produktet kun til det som det er beregnet på.

2.10.1 Gjenværende risiko

Det vil alltid være gjenværende risiko selv om du bruker produktet i henhold til instruksjonene.

Følgende farer kan oppstå i forbindelse med typen og utformingen av dette elektroverktøyet:

- Hørselsskader hvis hørselsvern ikke brukes.
- Helsekader som følge av effekten av vibrasjoner på hender og armer når produktet brukes over lengre tid eller når det ikke brukes og vedlikeholdes riktig.

3 Bruk

3.1 Slik setter du inn og tar ut et batteri

⚠ Forsiktig! Kontroller at batteriet er riktig festet. Hvis batteriet løsner, kan det forårsake personskade.

⚠ Forsiktig! Ikke bruk makt for å feste batteriet. Hvis det ikke er lett å feste, er det ikke riktig justert.

3.1.1 Slik kobler du til et batteri

- 1 Juster batteriet til sporene i dekselet.
- 2 Skyv batteriet til det klikker på plass.

3.1.2 Slik tar du ut et batteri

- 1 Trykk på knappen foran på batteriet.
- 2 Trekk batteriet ut av batteriholderen.

3.2 Bruk av produktet

⚠ Advarsel! Overvåk gjenstanden som skal blåses opp, på grunn av eksplosjonsfare.

⚠ Advarsel! Ikke rett produktet mot deg selv eller andre.

⚠ Forsiktig! Før du tar produktet i bruk, må du kontrollere at alle tilkoblinger er festet på en sikker måte, og at ingen deler er slitt eller skadet. Skift ut skadde deler, eller la godkjent personell reparere produktet.

3.3 Bryter- og knappfunksjoner

1. Strømbryterens funksjoner

- Posisjon I: For å starte luftkompressoren (oppblåsing).
- Posisjon II: For å starte luftpumpen (blåsing og tømning av luft).
- Posisjon O: For å stoppe driften.

2. Modusknapp

- Trykk på knappen for å starte displayet.
- Trykk på knappen igjen for å velge en trykkmåleenhet: PSI, BAR eller KPA.
- Trykk på og hold knappen inne i 5 sekunder for å stoppe visningen.

Merk! Displayet stopper automatisk etter 10 minutter uten drift.

3. **+knapp:** Øke. Trykk og hold inne knappen for å justere trykket raskt.
4. **-knapp:** Redusere. Trykk og hold inne knappen for å justere trykket raskt.
5. **Strømbryter for LED-lys:** Start og stopp LED-lyset.

3.6 Starting av produktet

⚠ Advarsel! Overvåk trykket med en trykkmåler for å unngå for høy oppblåsing. Feil lufttrykk i dekkene kan forårsake alvorlige personskader.

⚠ Forsiktig! Stopp produktet i 10 minutter etter hvert 10. minutt med drift for å unngå overoppheting.

Merk! Produktet kan pumpe opp til 11 bar eller 160 PSI. Følg instruksjonene på gjenstandene som skal pumpes opp, slik at du unngår å fylle for mye luft. Ikke blås opp mer enn det anbefalte trykket.

Merk! Oppblåsbare gjenstander, for eksempel luftmadrasser, har en innvendig klaff for å forhindre lufttap. Skyv munnstykket godt inn i ventilen for å bevege klaffen under oppblåsing.

3.6.1 Slik fester du høyvolumslangen

Figur 2

- 1 Rett inn høyvolumslangen mot tilkoblingen til oppblåsingsenheten.
- 2 Rett inn hakkene på slangen og oppblåsingstilkoblingen, og vri mot klokken for å feste den riktig.

3.6.2 For å blåse opp et produkt

- 1 Monter den aktuelle adapteren på luftchucken.
- 2 Koble luftchucken til gjenstanden som skal blåses opp.
- 3 Trykk på modusknappen for å starte displayet og stille inn det aktuelle trykket.
- 4 Sett strømbryteren i (I)-stilling for å starte oppblåsing.

Merk! Når objektet når den innstilte trykkverdien, stopper produktet automatisk.

3.6.3 Tømme et produkt for luft

- 1 Fest høyvolumslangen på tømmekoblingen. (Figur 3)
- 2 Koble munnstykket til gjenstanden som skal tømmes for luft.
- 3 Trykk på modusknappen for å starte visningen eller for å stille inn det aktuelle trykket.
- 4 Sett strømbryteren i posisjon II for å starte tømmingen.

3.7 Slik kobler du luftmunestykket til ventilspindelen

⚠ Advarsel! Kontroller at slangen eller tilbehøret er riktig tilkoblet. Feil tilkoblede slanger eller tilbehør kan koble seg fra under trykk og forårsake alvorlige personskader.

Figur 4

- 1 Skyv klemmen på luftmunestykket opp til ulåst posisjon (A).
- 2 Fest luftchucken på ventilspindelen. Pass på at den gjengede delen av ventilspindelen er inne i luftchucken.
- 3 Skyv klemmen på luftmunestykket ned til den stopper eller er parallell med luftslangen (B).

Merk! Kontroller at alle tilkoblinger er riktig tilkoblet. Luftlekkasjer kan føre til feil trykkavlesninger.

4 Slik bruker du ventilene

- **Universalventil:** Kan brukes på mindre klemmeventiler, for eksempel på leker og oppblåsbare madrasser.
- **Nålventil:** Kan brukes til ulike typer baller.
- **Dyseadapter:** Kan brukes til sykkel- og bildekk.

4.1 Slik monterer du ventilene og adapteren på luftchucken

Følg instruksjonene i illustrasjonene. (Figur 5)

Merk! Ikke sett ballnålen helt inn i luftmunestykket for å unngå blokkering av utløpshullet.

5 Transport

- La produktet stoppe helt opp, avkjøles og fjern batteriet før du flytter det.
- Bruk håndtakene når du løfter eller flytter produktet. Ikke hold eller flytt produktet ved å løfte i luftslangen.

6 Oppbevaring

- Dersom produktet ikke skal brukes over en lengre periode, fjern batteriet og oppbevar produktet på et rent og tørt sted utilgjengelig for barn og kjæledyr.
- Produktet må ikke oppbevares ved temperaturer under 10 °C eller over 35 °C.

7 Vedlikehold

⚠ Forsiktig! Stopp produktet og ta ut batteriet før du utfører vedlikehold.

⚠ Forsiktig! Ikke bruk sterke rengjøringsmidler eller slipende rengjøringsmidler for å unngå skader på overflaten av produktet.

7.1 Rengjøring av produktet

- Rengjør produktet med en myk og fuktig klut om nødvendig.

8 Avhending

- Følg lokale forskrifter når du avhender produktet. Produktet må ikke brennes.

9 Service

⚠ Advarsel! Kun godkjent personell må utføre reparasjoner på produktet.

- Service på elektroverktøy må kun utføres av kvalifisert personell som bruker identiske reservedeler. Dette vil sikre at elektroverktøyet forblir trygt å bruke.

10 Tekniske data

| Spesifikasjoner | Verdi |
|---------------------------------------|--|
| Nominell spenning | 18 V DC |
| Kompressorens luftstrøm | 9 l/min |
| Blåserens luftstrøm | 380 l/min |
| Maks. trykk | 160 PSI/ 11 Bar/ 1100 kPa |
| Lengde på kompressorslange | 81 cm |
| Lengde på blåserens slange | 36 cm |
| Driftstemperatur | 0°C – 40°C |
| Dimensjoner (LxBxH) | 24,5 x 15 x 21,5 cm |
| Vekt | 1495 kg |
| Støynivåer | |
| Lydtrykknivå, L_{pA} | 82,2 dB(A), K=3 dB |
| Lydeffektnivå, L_{WA} | 71,2 dB(A), K=3 dB |
| Maksimalt vibrasjonsnivå ¹ | 9,75 m/s ² , K=1,5 m/s ² |

⚠ Advarsel! Bruk alltid hørselvern!

⚠ Advarsel! Det faktiske vibrasjons- og støynivået ved bruk av verktøy kan avvike fra den angitte maksimalverdien, avhengig av hvordan verktøyet brukes og materialet. Det er derfor nødvendig å bestemme hvilke sikkerhetstiltak som kreves for å beskytte brukeren, basert på et estimat av eksponering under faktiske driftsforhold (som tar i betraktning alle stadier av arbeidssyklusen, for eksempel når verktøyet er slått av og når det er tomgang, i tillegg til oppstartstiden).

¹ De deklarete verdiene for vibrasjon og støy, som er målt i henhold til en standardisert testmetode, kan brukes til å sammenligne forskjellige verktøy med hverandre og for en foreløpig vurdering av eksponering. Måleverdiene er fastsatt i henhold til EN 1012-1:2010.

Indholdsfortegnelse

| | | |
|-----------|--|-----------|
| 1 | Indledning | 19 |
| 1.1 | Produktet..... | 19 |
| 1.2 | Anvendelse..... | 19 |
| 1.3 | Symboler | 19 |
| 1.4 | Produktoversigt..... | 19 |
| 2 | Sikkerhed | 20 |
| 2.1 | Sikkerhedsdefinitioner..... | 20 |
| 2.2 | Generelle sikkerhedsadvarsler for elværktøj..... | 20 |
| 2.3 | Sikkerhed i arbejdsområdet..... | 20 |
| 2.4 | Elektrisk sikkerhed | 20 |
| 2.5 | Personlig sikkerhed..... | 20 |
| 2.6 | Brug og vedligehold af elværktøj..... | 21 |
| 2.7 | Brug og vedligehold af batteriværktøj | 21 |
| 2.8 | Sådan minimerer du støj og vibrationer | 21 |
| 2.9 | Sikkerhedsadvarsel for kompressoren..... | 21 |
| 2.10 | Sikkerhedsanvisninger for brug..... | 22 |
| 3 | Brug | 22 |
| 3.1 | Sådan monterer og afmonterer du batteriet..... | 22 |
| 3.2 | Sådan betjenes produktet..... | 22 |
| 3.3 | Afbryder- og knapfunktioner..... | 22 |
| 3.6 | Sådan starter du produktet..... | 22 |
| 3.7 | Sådan tilsluttes pumpehovedet til ventilspindlen | 23 |
| 4 | Sådan bruger du ventilerne | 23 |
| 4.1 | Sådan monteres ventilerne og adapteren på pumpehovedet..... | 23 |
| 5 | Transport | 23 |
| 6 | Opbevaring | 23 |
| 7 | Vedligeholdelse | 24 |
| 7.1 | Sådan rengør du produktet..... | 24 |
| 8 | Bortskaffelse | 24 |
| 9 | Service | 24 |
| 10 | Tekniske data | 24 |

1 Indledning

1.1 Produktet

Produktet er en batteridrevet multi-luftpumpe med en fleksibel luftslange. Produktet er en del af MeeC Tools Multiserier 18 V. Batteri og batterioplader medfølger ikke.

1.2 Anvendelse

Produktet kan bruges til små og store opgaver med oppumpning og tømning af luft. For eksempel til at oppumpe og tømme cykeldæk, sportsbolde og luftmadrasser. Kun til husholdningsbrug.

1.3 Symboler

| | |
|---|--|
|  | Læs betjeningsvejledningen omhyggeligt, og vær sikker på, du forstår den, før du tager produktet i brug. Gem betjeningsvejledningen til senere brug. |
|  | Brug altid høreværn. |
|  | Produktet overholder gældende EU-direktiver og -forordninger. |
|  | Skal bortskaffes som elektronikaffald. |

1.4 Produktoversigt

Figur 1

1. Tænd/sluk-knap
2. Spids dyse
3. Skru op-knap
4. Tilstands/reset-knap
5. Skru ned-knap
6. Håndtag
7. Display
8. Strømafbryder til LED-lys
9. LED-lys
10. Batteriport
11. Slange til høj kapacitet
12. Slange til trykluft
13. Pumpehoved
14. Tilslutning til oppumpning
15. Tilslutning til tømning
16. Dyseadapter
17. Universalventiladapter
18. Ventilnål

2 Sikkerhed

2.1 Sikkerhedsdefinitioner

⚠ Advarsel! Manglende overholdelse af disse anvisninger kan medføre død eller personskade.

⚠ Forsigtig! Manglende overholdelse af disse anvisninger kan medføre skader på produktet, andre materialer eller det omgivende område.

Bemærk! Information der er nødvendig i bestemte situationer.

2.2 Generelle sikkerhedsadvarsler for elværktøj

⚠ Advarsel! Manglende overholdelse af disse anvisninger kan medføre død eller personskade.

⚠ Advarsel! Læs alle sikkerhedsadvarsler og -anvisninger. Manglende overholdelse af advarsler og anvisninger kan medføre elektrisk stød, brand og/eller alvorlig personskade.

⚠ Advarsel! Gem alle advarsler og anvisninger til senere brug. Udtrykket "elværktøj" i advarslerne henviser til elværktøj, der er tilsluttet elnettet (med ledning), eller batteridrevet elværktøj (uden ledning).

Bemærk! Produktet er batteridrevet, se brugervejledningerne for batteriet og opladeren for sikkerhedsoplysninger.

2.3 Sikkerhed i arbejdsområdet

- Arbejdsområdet skal holdes rent og godt oplyst. Rodede eller mørke områder øger risikoen for ulykker.
- Brug ikke elværktøj i eksplosive miljøer, f.eks. i nærheden af brandfarlig væske, gas eller støv. Elværktøj danner gnister, som kan antænde støv eller damp.
- Hold børn og andre personer på afstand, når elværktøjet er i brug. Uopmærksomhed kan føre til, at man mister kontrollen med værktøjet.

2.4 Elektrisk sikkerhed

- Elværktøjets stik skal passe til stikkontakten. Undgå at ændre på stikket. Brug ikke adapterstik sammen med jordet elværktøj. Intakte stik og matchende stikkontakter reducerer risikoen for elektrisk stød.
- Undgå kropskontakt med jordede overflader som f.eks. rør, radiatorer, komfurer og køleskabe. Der er en øget risiko for elektrisk stød, hvis kroppen er jordet.

- Undgå at udsætte elværktøj for regn eller fugt. Hvis der trænger vand ind i elværktøj, øges risikoen for elektrisk stød.
- Når du bruger elværktøj udendørs, skal du bruge en forlængerledning, der er beregnet til udendørs brug. Brug af en ledning, der er beregnet til udendørs brug, reducerer risikoen for elektrisk stød.
- Hvis du ikke kan undgå at bruge elværktøjet i fugtige omgivelser, skal du bruge en fejlstrømsafbryder. Brug af fejlstrømsafbryder mindsker risikoen for elektrisk stød.

2.5 Personlig sikkerhed

- Vær opmærksom, hold øje med, hvad du laver, og brug din sunde fornuft, når du bruger elværktøj. Undgå at bruge elværktøj, hvis du er træt eller påvirket af stoffer, alkohol eller medicin. Et øjeblik uopmærksomhed under brug af elværktøj kan medføre alvorlig personskade.
- Brug personlige værnemidler. Brug altid beskyttelsesbriller.
- Værnemidler som støvmaske, skridsikre sikkerhedssko, hjelm eller høreværn, afhængigt af forholdene, vil mindske risikoen for personskade.
- Undgå, at værktøjet starter utilsigtet. Sørg for, at afbryderen er i slukket position, før du tilslutter strømkilden og/eller batteripakken, samler værktøjet op eller bærer det. Risikoen for ulykker øges, hvis elværktøjet bæres med fingeren på afbryderen, eller der sættes strøm til elværktøj, mens afbryderen er i tændt position.
- Fjern eventuelle skruenøgler og lignende, før elværktøjet startes. Skruenøgler og lignende, der sidder på en roterende del på elværktøjet, kan forårsage personskade.
- Undgå at strække dig for meget. Sørg for altid at have godt fodfæste og god balance. Det giver bedre kontrol over elværktøjet i uventede situationer.
- Brug egnet tøj. Undgå løstsiddende tøj eller smykker. Hold hår, tøj og handsker væk fra bevægelige dele. Løstsiddende tøj, smykker eller langt hår kan blive suget ind i luftindtaget, hvilket kan blokere og beskadige maskinen.
- Brug ikke produktet på en stige eller et andet ustabil underlag. Hav et stabilt fodfæste på et fast underlag, så du bedre kan styre elværktøjet i tilfælde af uheld.
- Selvom du har erfaring med hyppig brug af værktøj, skal du stadig være varsom og huske på værktøjets sikkerhedsanvisninger. Uforsigtighed kan forårsage alvorlige skader i løbet af en brøkdel af et sekund.

2.6 Brug og vedligehold af elværktøj

- Undgå at overbelaste elværktøjet. Brug det rigtige elværktøj til opgaven. Det rigtige elværktøj vil gøre arbejdet bedre og sikrere med den hastighed, det er beregnet til.
- Brug ikke elværktøjet, hvis det ikke kan tændes og slukkes med afbryderen. Elværktøj, der ikke kan styres med afbryderen, er farligt og skal repareres.
- Tag stikket ud af strømkilden og/eller batteripakken ud af elværktøjet, før du foretager justeringer, skifter tilbehør eller opbevarer elværktøjet. Disse forebyggende sikkerhedsforanstaltninger reducerer risikoen for, at elværktøjet startes ved et uheld.
- Elværktøj, som ikke er i brug, skal opbevares utilgængeligt for børn. Lad ikke personer, der ikke er fortrolige med elværktøjet eller har læst betjeningsvejledningen, betjene elværktøjet. Elværktøj er farligt i hænderne på uerfarne brugere.
- Vedligehold elværktøj og tilbehør. Kontroller, at de bevægelige dele ikke er forkert justeret eller sidder fast, at der er ikke brud på dele, og at der ikke er andre forhold, der kan påvirke elværktøjets funktion. Hvis elværktøjet er beskadiget skal det repareres før brug. Mange ulykker skyldes dårligt vedligeholdt elværktøj.
- Skæreværktøj skal holdes skarpt og rent. Korrekt vedligeholdt skæreværktøj med skarpe skærekanter er mindre tilbøjeligt til at sætte sig fast og er lettere at styre.
- Brug elværktøjet, tilbehøret og værktøjsbits osv. i overensstemmelse med denne betjeningsvejledning og under hensyntagen til arbejdsforholdene og det arbejde, der skal udføres. Det kan være farligt at bruge elværktøj til andet end det tilsigtede formål.
- Hold håndtag og grebsflader tørre, rene og fri for olie og fedt. Glatte håndtag og grebsflader gør det vanskeligt at håndtere og styre værktøjet sikkert i uventede situationer.

2.7 Brug og vedligehold af batteriværktøj

- Brug kun den oplader, der anbefales af producenten. Der kan opstå brandfare, hvis en oplader, der er beregnet til en bestemt type batteri, anvendes til en anden batteritype.
- Brug kun elværktøj med de dertil beregnede batteripakker. Brug af andre batteripakker kan medføre personskade og brand.

2.8 Sådan minimerer du støj og vibrationer

- Planlæg arbejdet, så eksponering for kraftige vibrationer spredes over en længere periode.
- For at reducere støj og vibrationer under brug skal tiden, værktøjet er i brug, begrænses, og der skal arbejdes med lav effekt/vibration og bruges behørigt sikkerhedsudstyr.
- Overhold følgende forholdsregler for at minimere risikoen for at blive udsat for vibrationer eller støj:
 - Kontroller, at værktøjet er i god stand.
 - Brug kun tilbehør, der er i god stand og passer til opgaven.
 - Hold godt fast i håndtagene/grebene.

2.9 Sikkerhedsadvarsel for kompressoren

⚠ Advarsel! Brug ikke rensebenzin eller andre brændbare væsker til at rengøre produktet! Dampe, der er i produktet, kan antændes af gnister og få produktet til at eksplodere.

⚠ Advarsel! Lad ikke bremsevæsker, benzin, mineralolie-baserede produkter eller penetrerende olier komme i kontakt med plastdele. Kemikalier kan beskadige, svække eller ødelægge plast, hvilket kan resultere i alvorlige skader.

⚠ Forsigtig! Produktet skal overvåges under brug.

- Produktets udgangstryk må ikke være højere end det maksimale tryk for den genstand, der skal pumpes op.
- Kontroller regelmæssigt, at produktet ikke har revner, huller eller andre skader. Der må ikke skæres eller bores huller i produktet.
- Sørg for, at produktets luftåbninger ikke blokeres under brug.
- Sørg for, at slangen ikke er blokeret eller snoet.
- Brug ikke produktet, hvis det ikke fungerer, som det skal. For eksempel hvis der er en luftlækage.
- Brug ikke produktet ved en temperatur under 5 °C.
- Øg sikkerhed på indløbsslangen med en klemme eller kabelstrip for at forhindre, at slangen frakobles.
- Hold luftslangerne væk fra skarpe genstande, kemikalier, olie og andre opløsningsmidler for at forhindre punktering eller beskadigelse.
- Brug ikke produktet til at pumpe ud over det tilladte outputområde, for eksempel til at pumpe traktordæk eller andre store dæk.

- Brug ikke produktet som en respirator.
- Pust ikke trykluft på mennesker eller dyr.
- Pust ikke støv eller snavs mod dig selv eller andre mennesker, da det kan forårsage skader. Brug en filtrerende maske, hvis arbejdet producerer meget støv.
- Brug ikke produktet til sprøjtning af kemikalier, da der er risiko for skader på lungerne.

2.10 Sikkerhedsanvisninger for brug

- Læs og følg advarselerne før brug.
- Brug ikke produktet, hvis du er træt, syg eller påvirket. Det vil påvirke dit syn, din opmærksomhed, din koordination og din dømmekraft.
- Lad ikke børn eller personer, der ikke kender produktet, bruge det.
- Brug ikke produktet, hvis det er beskadiget.
- Foretag ikke ændringer på produktet.
- Brug kun produktet til den angivne funktion.

2.10.1 Restrisiko

Der vil altid være restrisici, selv om produktet bruges i overensstemmelse med anvisningerne.

Følgende farer kan opstå i forbindelse med elværktøj af denne type og dette design:

- Høreskade, hvis man ikke bruger høreværn.
- Skade på helbredet som følge af vibrationernes påvirkning af hænder og arme, når produktet anvendes over længere tid, eller når det ikke anvendes og vedligeholdes korrekt.

3 Brug

3.1 Sådan monterer og afmonterer du batteriet

! **Forsigtig!** Sørg for, at batteriet sidder korrekt. Hvis batteriet løsner sig, kan det forårsage personskade.

! **Forsigtig!** Undgå at montere batteriet med magt. Hvis det ikke er let at montere, er det ikke placeret korrekt.

3.1.1 Sådan monterer du batteriet

- 1 Placer batteriets kontakter ud for åbningerne i skærmen.
- 2 Skub batteriet ind, indtil det klikker på plads.

3.1.2 Sådan afmonterer du batteriet

- 1 Tryk på knappen på forsiden af batteriet.
- 2 Træk batteriet ud af batteriporten.

3.2 Sådan betjenes produktet

! **Advarsel!** Hold øje med den genstand, der skal pumpes op, på grund af risikoen for eksplosion.

! **Advarsel!** Ret ikke produktet mod dig selv eller andre.

! **Forsigtig!** Før du bruger produktet, skal du kontrollere, at alle tilslutninger sidder ordentligt fast, og at ingen dele er slidte eller beskadigede. Udskift beskadigede dele, eller lad autoriseret personale reparere produktet.

3.3 Afbryder- og knapfunktioner

1. Strømafbryderens funktioner

- (I) position: Til at starte luftkompressoren (oppumpning).
- (II) position: Til at starte luftpumpen (oppustning og tømning).
- (O) position: Til at stoppe brugen.

2. Statusknap

- Tryk på knappen for at starte displayet.
- Tryk på knappen igen for at vælge en trykmåleenhed: PSI, BAR eller KPA.
- Tryk på knappen og hold den nede i 5 sekunder for at stoppe displayet.

Bemærk! Displayet stopper automatisk efter 10 min. uden brug.

3. + **knap:** Skru op-knap. Tryk og hold knappen inde for hurtigt at justere trykket.
4. - **knap:** Skru ned-knap. Tryk og hold knappen inde for hurtigt at justere trykket.
5. **Strømafbryder til LED-lys:** Start og stop Led-lyset.

3.6 Sådan starter du produktet

! **Advarsel!** Overvåg trykket med en trykmåler for at undgå for meget oppumpning. Forkert oppumpede dæk kan forårsage alvorlige skader.

! **Forsigtig!** Stop produktet i 10 minutter efter hver 10. minuts brug for at forhindre overophedning.

Bemærk! Produktet kan oppuste op til 11 bar eller 160 PSI. Følg anvisningerne på de genstande, der skal oppumpes for at undgå for stor oppustning. Oppust ikke over det anbefalede tryk.

Bemærk! Oppustelige genstande, fx luftmadrasser, har en indvendig flap for at forhindre lufttab. Tryk dysen fast ind i ventilen for at flytte flappen under oppumpning.

3.6.1 Sådan fastgøres slangen med høj kapacitet

Figur 2

- 1 Lad slangen med høj kapacitet flugte med tilslutningen til oppumpning.
- 2 Lad hakkene på slangen og tilslutningen til oppumpning flugte med hinanden, og drej mod uret for at fastgøre den korrekt.

3.6.2 Sådan oppustes et produkt

- 1 Monter den relevante adapter på pumpehoved.
- 2 Tilslut pumpehovedet på den genstand, der skal pustes op.
- 3 Tryk på tilstandsknappen for at starte displayet og indstille det relevante tryk.
- 4 Sæt strømafbryderen i (I) position for at starte oppumpningen.

Bemærk! Når genstanden når den indstillede trykværdi, stopper produktet automatisk.

3.6.3 Sådan tømmes et produkt

- 1 Fastgør slangen med høj kapacitet på tilslutning til tømning. (Figur 3)
- 2 Tilslut dysen til den genstand, der skal tømmes.
- 3 Tryk på tilstandsknappen for at starte displayet eller for at indstille det relevante tryk.
- 4 Sæt strømafbryderen i (II) position for at starte tømningen.

3.7 Sådan tilsluttes pumpehovedet til ventilspindlen

⚠ Advarsel! Sørg for, at slangen eller tilbehøret tilsluttes korrekt. Forkert tilsluttede slanger eller tilbehør kan frakoble sig under tryk og forårsage alvorlige skader.

Figur 4

- 1 Åbn klemmen på pumpehovedet (A).
- 2 Fastgør pumpehovedet på ventilspindlen. Sørg for, at den gevindskårne del af ventilspindlen er inde i pumpehovedet.
- 3 Tryk klemmen på pumpehovedet ned, indtil den stopper eller er parallel med luftslangen (B).

Bemærk! Sørg for, at alle forbindelser er korrekt tilsluttet. Luftlækager kan give forkerte måletal for trykket.

4 Sådan bruger du ventilerne

- **Universalventil:** Kan bruges på mindre klemmeventiler, f.eks. på legetøj og oppustelige madrasser.
- **Ventilnål:** Kan bruges til forskellige typer bolde.
- **Dyseadapter:** Kan bruges til cykel- og bildæk.

4.1 Sådan monteres ventilerne og adapteren på pumpehovedet

Følg anvisningerne på illustrationerne. (Figur 5)

Bemærk! Sæt ikke boldnålen helt ind i pumpehovedet, så huller blokeres.

5 Transport

- Lad produktet standse helt, lad det køle af og fjern batteriet, før du transporterer produktet.
- Brug håndtaget, når du løfter eller flytter produktet. Løft eller flyt ikke produktet i luftslangen.

6 Opbevaring

- Hvis produktet ikke skal bruges i længere tid, skal du tage batteriet ud og opbevare produktet på et rent og tørt sted utilgængeligt for børn og kæledyr.
- Opbevar ikke produktet ved en temperatur under 10 °C eller over 35 °C.

EN

SV

NO

DA

PL

DE

FI

FR

NL

7 Vedligeholdelse

⚠ Forsigtig! Stop produktet, og afmonter batteriet, før du udfører vedligeholdelse på produktet.

⚠ Forsigtig! Brug ikke kraftige rengøringsmidler eller slibemidler for at undgå skader på produktets overflade.

7.1 Sådan rengør du produktet

- Rengør produktet med en blød og fugtig klud efter behov.

8 Bortskaffelse

- Følg de lokale regler ved bortskaffelse af produktet. Brænd ikke produktet.

9 Service

⚠ Advarsel! Produktet må kun repareres af autoriseret personale.

- Service på elværktøjet må kun udføres af autoriserede personer, der bruger originale reservedele. Dette vil sikre, at elværktøjet forbliver sikkert at bruge.

10 Tekniske data

| Specifikation | Værdi |
|--|--|
| Nominal spænding | 18 V DC |
| Hastighed på kompressorens luftgennemstrømning | 9 l/min. |
| Hastighed på blæserens luftgennemstrømning | 380 l/min. |
| Maks. tryk | 160 PSI/ 11 Bar/ 1100 kPa |
| Længde på kompressorslangen | 81 cm |
| Længde på blæserenslangen | 36 cm |
| Driftstemperatur | -0 °C – 40 °C |
| Mål (LxBxH) | 24,5 x 15 x 21,5 cm |
| Vægt | 1,495 kg |
| Støjniveau | |
| Lydtryksniveau, L_{pA} | 82,2 dB(A), K=3 dB |
| Lydeffektniveau, L_{WA} | 71,2 dB(A), K=3dB |
| Maksimalt vibrationsniveau ¹ | 9,75 m/s ² , K=1,5 m/s ² |

⚠ Advarsel! Brug altid hørevern!

⚠ Advarsel! Det faktiske vibrations- og støjniveau ved brug af værktøj kan afvige fra den angivne maksimale værdi, afhængigt af hvordan værktøjet bruges og af materialet. Det er derfor nødvendigt at bestemme, hvilke sikkerhedsforanstaltninger der er nødvendige for at beskytte brugeren, baseret på et skøn over eksponering under faktiske arbejdsforhold (under hensyntagen til alle faser af arbejdsrytmen, f.eks. den tid, hvor værktøjet er slukket, og hvor det kører i tomgang, ud over opstartstiden).

¹ De deklarerede værdier for vibrationer og støj, som er målt i henhold til en standardiseret testmetode, kan bruges til at sammenligne forskellige værktøjer med hinanden og til en foreløbig vurdering af eksponeringen. Måleværdierne er blevet fastsat i overensstemmelse med EN 1012-1:2010.

Spis treści

| | | |
|-----------|--|-----------|
| 1 | Wprowadzenie | 25 |
| 1.1 | Produkt..... | 25 |
| 1.2 | Przeznaczenie..... | 25 |
| 1.3 | Symbole..... | 25 |
| 1.4 | Przegląd produktu..... | 25 |
| 2 | Bezpieczeństwo | 26 |
| 2.1 | Definicje dotyczące bezpieczeństwa..... | 26 |
| 2.2 | Ogólne zasady bezpiecznej pracy z elektronarzędziem..... | 26 |
| 2.3 | Bezpieczeństwo w miejscu pracy..... | 26 |
| 2.4 | Bezpieczeństwo elektryczne..... | 26 |
| 2.5 | Bezpieczeństwo osobiste..... | 26 |
| 2.6 | Obsługa i czyszczenie elektronarzędzia..... | 27 |
| 2.7 | Obsługa i czyszczenie narzędzia zasilanego akumulatorem..... | 27 |
| 2.8 | Ograniczenie narażenia na hałas i drgania..... | 27 |
| 2.9 | Ostrzeżenie dotyczące bezpieczeństwa kompresora..... | 27 |
| 2.10 | Instrukcja bezpiecznej obsługi..... | 28 |
| 3 | Obsługa | 28 |
| 3.1 | Wkładanie i wyciąganie akumulatora..... | 28 |
| 3.2 | Obsługa produktu..... | 28 |
| 3.3 | Funkcje przełączników i przycisków..... | 28 |
| 3.6 | Włączanie produktu..... | 29 |
| 3.7 | Podłączanie końcówki węża pneumatycznego do zaworu..... | 29 |
| 4 | Korzystanie z końcówek | 29 |
| 4.1 | Montaż zaworów i przejściówki do uchwytu pneumatycznego..... | 30 |
| 5 | Transport | 30 |
| 6 | Przechowywanie | 30 |
| 7 | Konserwacja | 30 |
| 7.1 | Czyszczenie produktu..... | 30 |
| 8 | Utylizacja | 30 |
| 9 | Serwisowanie | 30 |
| 10 | Dane techniczne | 30 |

1 Wprowadzenie

1.1 Produkt

Produkt to akumulatorowy kompresor wielofunkcyjny z elastycznym węzłem powietrza. Produkt należy do serii Meecc Tools Multiseries 18 V. Bateria i ładowarka nie stanowią elementu zestawu.

1.2 Przeznaczenie

Produkt może być używany do czynności związanych z nadmuchiowaniem i opróżnianiem z powietrza. Na przykład do pompowania i spuszczenia powietrza z opon rowerowych, piłek sportowych i materacy. Tylko do użytku domowego.

1.3 Symbole

| | |
|---|--|
|  | Przed użyciem produktu należy dokładnie i ze zrozumieniem przeczytać tę instrukcję obsługi. Zachowaj instrukcję na przyszłość. |
|  | Używaj środków ochrony słuchu. |
|  | Niniejszy produkt spełnia wymagania stosownych dyrektyw i rozporządzeń unijnych. |
|  | Utylizować jak odpady elektryczne. |

1.4 Przegląd produktu

Rysunek 1

1. Przełącznik zasilania
2. Końcówka stożkowa
3. Przycisk zwiększania
4. Przycisk trybu/resetowania
5. Przycisk zmniejszania
6. Uchwyt
7. Wyświetlacz
8. Przełącznik zasilania oświetlenia LED
9. Dioda LED
10. Gniazdo akumulatora
11. Wąż o dużej objętości
12. Wąż sprężonego powietrza
13. Uchwyt pneumatyczny
14. Złącze do pompowania
15. Złącze do wypompowywania
16. Przejściówka do końcówek
17. Uniwersalna przejściówka do zaworu
18. Igła do pompowania

2 Bezpieczeństwo

2.1 Definicje dotyczące bezpieczeństwa

⚠ Ostrzeżenie! W razie niestosowania się do niniejszej instrukcji zachodzi ryzyko śmierci lub obrażeń ciała.

⚠ Przewaga! W razie niestosowania się do niniejszej instrukcji zachodzi ryzyko uszkodzenia produktu lub innych materiałów w pobliżu.

Uwaga! Informacje istotne w konkretnej sytuacji.

2.2 Ogólne zasady bezpiecznej pracy z elektronarzędziem

⚠ Ostrzeżenie! W razie niestosowania się do niniejszej instrukcji zachodzi ryzyko śmierci lub obrażeń ciała.

⚠ Ostrzeżenie! Przeczytaj wszystkie ostrzeżenia i instrukcję bezpieczeństwa. Nieprzestrzeganie ostrzeżeń i instrukcji zamieszczonych poniżej może spowodować porażenie prądem, pożar lub/i ciężkie obrażenia ciała.

⚠ Ostrzeżenie! Zachowaj wszystkie ostrzeżenia i instrukcję na przyszłość. Termin „elektonarzędzie” pojawiający się w ostrzeżeniach odnosi się do tego konkretnego elektronarzędzia zasilanego z sieci elektrycznej (za pośrednictwem przewodu) lub akumulatorem (bez użycia przewodu).

Uwaga! Produkt jest zasilany akumulatorowo, zapoznaj się z instrukcją obsługi akumulatora i ładowarki w celu uzyskania informacji dotyczących bezpieczeństwa.

2.3 Bezpieczeństwo w miejscu pracy

- Dbaj o porządek i dobre oświetlenie w miejscu pracy. Nieuporządkowane lub ciemne miejsca pracy zwiększają ryzyko wypadku.
- Nie używaj elektronarzędzi w atmosferze wybuchowej, np. w obecności łatwopalnych płynów, gazów lub pyłów. Elektronarzędzia generują iskry, które mogą spowodować zapłon pyłów lub oparów.
- Używając elektronarzędzia, zachowaj odpowiednią odległość od dzieci i osób postronnych. Rozproszony użytkownik może stracić panowanie nad narzędziem.

2.4 Bezpieczeństwo elektryczne

- Wtyczka przewodu musi pasować do gniazda. Nie wolno w żaden sposób modyfikować wtyczki. Z uziemionymi elektronarzędziami nie używaj żadnych przejściówek. Niezmodyfikowane wtyczki i dopasowane gniazda zmniejszają ryzyko porażenia prądem.

- Unikaj kontaktu ciała z uziemionymi powierzchniami, takimi jak rury, kaloryfery, piece czy lodówki. Istnieje zwiększone ryzyko porażenia prądem, jeśli ciało jest uziemione.

- Nie wystawiaj elektronarzędzia na działanie deszczu ani wilgoci. Wniknięcie wody do wnętrza elektronarzędzia zwiększa ryzyko porażenia prądem.
- Podczas obsługi elektronarzędzia na zewnątrz używaj przedłużacza odpowiedniego do użytku na zewnątrz. Użycie przewodu przeznaczonego do użytku na zewnątrz zmniejsza ryzyko porażenia prądem.
- Jeśli nie można uniknąć używania elektronarzędzia w wilgotnym miejscu, użyj łączka zabezpieczonego wyłącznikiem różnicowoprądowym (RCD). Używanie wyłącznika różnicowoprądowego zmniejsza ryzyko porażenia prądem.

2.5 Bezpieczeństwo osobiste

- Podczas obsługi elektronarzędzia zachowaj czujność, obserwuj swoje działania i zachowaj zdrowy rozsądek. Nie używaj elektronarzędzia w stanie zmęczenia lub pod wpływem narkotyków, alkoholu lub leków. Chwila nieuwagi podczas obsługi elektronarzędzia może skutkować ciężkimi obrażeniami ciała.
- Stosuj środki ochrony indywidualnej. Zawsze używaj środków ochrony oczu.
- Środki ochrony indywidualnej, takie jak maska przeciwpyłowa, antypoślizgowe obuwie ochronne, kask lub środki ochrony słuchu odpowiednie do danej sytuacji, zmniejszają zakres ewentualnych obrażeń ciała.
- Zapobiegaj przypadkowemu uruchomieniu. Zanim podłączysz elektronarzędzie do źródła zasilania lub/i akumulatora, podniesiesz elektronarzędzie lub je przeniesiesz, upewnij się, że przełącznik jest w pozycji wyłączonej. Przenoszenie elektronarzędzia z palcem na przełączniku lub podłączanie do zasilania elektronarzędzi z przełącznikiem w pozycji włączonej zwiększają ryzyko wypadku.
- Przed włączeniem elektronarzędzia usuń z niego wszelkie klucze nastawne i inne narzędzia. Klucz lub inne narzędzia pozostawione na obracającej się części narzędzia mogą spowodować obrażenia ciała.
- Nie pochylaj się zbyt mocno nad urządzeniem. Przez cały czas utrzymuj stabilną postawę, aby nie stracić równowagi. Dzięki temu możesz lepiej kontrolować elektronarzędzie w nieoczekiwanych sytuacjach.
- Podczas obsługi urządzenia noś odpowiednią odzież. Nie noś luźnych ubrań ani biżuterii. Trzymaj włosy, ubrania i rękawice z daleka od ruchomych części urządzenia. Luźne ubrania, biżuteria lub długie włosy mogą zostać wessane do wlotów powietrza, spowodować zablokowanie przepływu powietrza i uszkodzenie produktu.

- Nie obsługuj produktu na drabinie lub innym niestabilnym oparciu. Należy zadbać o stabilne oparcie na twardym podłożu, aby lepiej kontrolować elektronarzędzie w razie nieprzewidzianego zdarzenia.
- Pamiętaj, że doświadczenie zdobyte w wyniku częstego stosowania urządzenia nie usprawiedliwia brawurowych zachowań i ignorowania zasad bezpieczeństwa. Nieostrożne postępowanie może doprowadzić do ciężkich obrażeń w ułamku sekundy.

2.6 Obsługa i czyszczenie elektronarzędzia

- Nie przeciążaj elektronarzędzia. Używaj elektronarzędzia odpowiedniego do danego zastosowania. Elektronarzędzie działa optymalnie i bezpieczniej przy obciążeniu, pod kątem którego je skonstruowano.
- Nie używaj narzędzia, jeśli nie można go włączyć i wyłączyć przy użyciu przełącznika. Elektronarzędzia, których nie można włączyć lub wyłączyć przełącznikiem stwarzają zagrożenie i wymagają naprawy.
- Przed rozpoczęciem regulacji, wymiany akcesoriów lub przechowywania elektronarzędzia należy odłączyć wtyczkę od źródła zasilania i/lub wyjąć akumulator. Te zapobiegawcze środki ostrożności zmniejszają ryzyko niezamierzonego uruchomienia narzędzia.
- Przechowuj elektronarzędzie, z którego nie korzystasz, w miejscu niedostępnym dla dzieci. Nie pozwól, aby elektronarzędzie było używane przez dzieci lub osoby, które go nie są z nim zaznajomione i nie zapoznały się z zaleceniami dotyczącymi jego bezpiecznej obsługi. Elektronarzędzia są niebezpieczne w przypadku użycia przez nieprzeszkolonych osób.
- Konserwuj elektronarzędzia i ich akcesoria. Sprawdzić, czy ruchome części nie są nieprawidłowo ustawione lub zakleszczone, czy nie są pęknięte i czy nie występują inne nieprawidłowości, które mogą mieć negatywny wpływ na działanie elektronarzędzia. W razie uszkodzenia elektronarzędzia należy je naprawić przed ponownym użyciem. Niedostateczna konserwacja elektronarzędzi jest częstą przyczyną wypadków.
- Utrzymuj elektronarzędzia tnące w czystości i dbaj o to, aby ich elementy tnące były odpowiednio ostre. Narzędzia tnące, które są prawidłowo konserwowane i mają odpowiednio ostre elementy tnące, rzadziej się zacinają i są łatwiejsze w obsłudze.
- Używaj elektronarzędzia, akcesoriów itp. w sposób zgodny z zaleceniami i z uwzględnieniem warunków pracy oraz przewidzianego zadania. Zastosowanie elektronarzędzi do celów innych niż te, do których są przeznaczone, może powodować zagrożenia.
- Dbaj o to, aby uchwyty i inne powierzchnie, które chwytasz były suche, czyste i niezabrudzone olejem czy smarem. Śliskie uchwyty i powierzchnie chwytne utrudniają bezpieczną obsługę i zapanowanie nad narzędziem w nieoczekiwanej sytuacji.

2.7 Obsługa i czyszczenie narzędzia zasilanego akumulatorowo

- Akumulator można ładować wyłącznie ładowarką zalecaną przez producenta. Ładowarka przeznaczona do jednego rodzaju akumulatora może spowodować pożar, jeśli zostanie użyta z akumulatorem innego rodzaju.
- Używaj elektronarzędzia wyłącznie z dołączonymi akumulatorami. W przypadku użycia innych akumulatorów istnieje ryzyko odniesienia obrażeń ciała lub wystąpienia pożaru.

2.8 Ograniczenie narażenia na hałas i drgania

- Zaplanuj pracę tak, aby narażenie na silne drgania było rozłożone w czasie.
- Aby zmniejszyć hałas i drgania podczas użytkowania, ogranicz czas pracy narzędzia i używaj trybu niskiego poboru mocy/niskich drgań oraz odpowiedniego sprzętu ochronnego.
- Zastosuj następujące środki ostrożności, aby zminimalizować ryzyko narażenia na drgania i/lub hałas:
 - Sprawdź, czy narzędzie jest w dobrym stanie.
 - Używaj akcesoriów w dobrym stanie i dostosowanych do danego celu.
 - Trzymaj mocno uchwyty.

2.9 Ostrzeżenie dotyczące bezpieczeństwa kompresora

! Ostrzeżenie! Do czyszczenia produktu nie używaj benzyny ani innych łatwopalnych płynów! Opary pozostające w produkcie mogą zapalić się od iskry i spowodować wybuch produktu.

! Ostrzeżenie! Nie dopuszczaj do kontaktu płynów hamulcowych, benzyny, produktów ropopochodnych ani olejów penetrujących z częściami plastikowymi. Substancje chemiczne mogą uszkodzić, osłabić lub zniszczyć tworzywo, co może skutkować ciężkimi obrażeniami.

! Uwaga! Produkt należy nadzorować podczas pracy.

- Ciśnienie wyjściowe produktu nie może być wyższe niż dopuszczalne maksymalne ciśnienie pompowanego przedmiotu.
- Regularnie sprawdzaj, czy produkt nie ma pęknięć, dziur lub innych uszkodzeń. Nie przecinaj produktu ani nie wierć w nim otworów.
- Upewnij się, że otwory powietrza w produkcie są drożne podczas pracy.
- Upewnij się, że wąż nie jest zablokowany ani zagięty.

- Nie używaj produktu, jeśli nie działa prawidłowo. Na przykład w przypadku nieszczelności.
- Nie używaj produktu w temperaturze poniżej 5°C.
- Zabezpiecz wąż wlotowy zaciskiem lub opaską kablową, aby zapobiec odłączeniu się węża.
- Chroń wężę powietrza przed kontaktem z ostrymi przedmiotami, chemikaliami, olejami i innymi rozpuszczalnikami, aby zapobiec ich przebiciu lub uszkodzeniu.
- Nie używaj produktu do pompowania opon przekraczających dopuszczalny zakres wydajności, na przykład do pompowania opon ciągników lub innych dużych opon.
- Nie używaj produktu jako urządzenia do oddychania.
- Nie rozpylaj sprężonego powietrza na ludzi lub zwierzęta.
- Nie dmuchaj kurzu ani gruzu w stronę siebie ani innych osób, ponieważ może to spowodować obrażenia. Noś maskę z filtrem przeciwpyłowym, jeśli podczas pracy powstaje duża ilość kurzu.
- Nie używaj produktu do rozpylania środków chemicznych, istnieje ryzyko uszkodzenia płuc.

2.10 Instrukcja bezpiecznej obsługi

- Przed użyciem produktu zapoznaj się z ostrzeżeniami w niniejszej instrukcji, a następnie stosuj się do nich podczas używania.
- Nie używaj produktu, jeżeli jesteś zmęczony, chory lub pod wpływem środków odurzających. Powoduje to pogorszenie wzroku, koncentracji, koordynacji i oceny sytuacji.
- Nie pozwalaj na korzystanie z produktu dzieciom lub osobom, które nie wiedzą, jak go obsługiwać.
- Nie używaj produktu, jeśli jest uszkodzony.
- Nie wolno wprowadzać zmian w produkcji.
- Produktu można używać wyłącznie zgodnie z jego przeznaczeniem.

2.10.1 Ryzyko resztkowe

Ryzyko resztkowe zawsze istnieje, nawet jeśli produkt jest użytkowany zgodnie z instrukcją.

W związku z typem i konstrukcją tego elektronarzędzia mogą wystąpić następujące zagrożenia:

- Uszkodzenie słuchu w przypadku niestosowania ochronników słuchu.
- obrażenia wynikające z wpływu drgań na dłoń i ramiona, gdy produkt jest używany przez długi czas lub gdy nie jest używany i konserwowany prawidłowo.

3 Obsługa

3.1 Wkładanie i wyciąganie akumulatora

⚠ Przewaga! Upewnij się, że akumulator jest prawidłowo włożony. Poluzowanie akumulatora może spowodować obrażenia ciała.

⚠ Przewaga! Nie używaj siły podczas montażu akumulatora. Jeśli nie można go łatwo włożyć, oznacza to, że nie jest prawidłowo ustawiony.

3.1.1 Wkładanie akumulatora

- 1 Ustaw akumulator równo względem szczelin w obudowie.
- 2 Wciśnij akumulator, aż zatrzaśnie się na swoim miejscu.

3.1.2 Wyciąganie akumulatora

- 1 Naciśnij przycisk z przodu akumulatora.
- 2 Wyciągnij akumulator z gniazda.

3.2 Obsługa produktu

⚠ Ostrzeżenie! Obserwuj pompowany przedmiot ze względu na ryzyko wybuchu.

⚠ Ostrzeżenie! Nie kieruj produktu w stronę siebie ani innych osób.

⚠ Przewaga! Przed uruchomieniem produktu należy sprawdzić, czy wszystkie połączenia są prawidłowo wykonane i czy żadna część nie jest zużyta lub uszkodzona. Wymień uszkodzone części lub zlec wykwalifikowanemu personelowi naprawę produktu.

3.3 Funkcje przełączników i przycisków

1. Funkcje przełącznika zasilania

- Pozycja (I): Uruchamia sprężarkę powietrza (nadmuchiwanie).
- Pozycja (II): Uruchamia pompę powietrza (nadmuchiwanie i spuszczenie powietrza).
- Pozycja (O): Zatrzymuje pracę.

2. Przycisk trybu pracy

- Naciśnij przycisk, aby włączyć wyświetlacz.

- Naciśnij przycisk ponownie, aby wybrać jednostkę ciśnienia: PSI, bar lub kPa.
- Naciśnij i przytrzymaj przycisk przez 5 sekund, aby wyłączyć wyświetlacz.

Uwaga! Wyświetlacz wyłączy się automatycznie po 10 minutach braku obsługi.

- 3. Przycisk +:** Przycisk zwiększania. Naciśnij i przytrzymaj przycisk, aby szybko dostosować ciśnienie.
- 4. Przycisk -:** Przycisk zmniejszania. Naciśnij i przytrzymaj przycisk, aby szybko dostosować ciśnienie.
- 5. Przełącznik zasilania oświetlenia LED:** Uruchamia i zatrzymuje oświetlenie LED.

3.6 Włączanie produktu

! **Ostrzeżenie!** Monitoruj ciśnienie za pomocą manometru, aby zapobiec zbyt dużemu napompowaniu. Nieprawidłowo napompowane opony mogą spowodować ciężkie obrażenia.

! **Przeostoga!** Zatrzymaj produkt na 10 minut po każdym 10 minutach użytkowania, aby zapobiec przegrzaniu.

Uwaga! Produkt może osiągnąć maksymalne ciśnienie pompowania 11 barów lub 160 PSI. Postępuj zgodnie z instrukcją pompowanego przedmiotu, aby zapobiec nadmiernemu napompowaniu. Nie pompuj opon powyżej zalecanego ciśnienia.

Uwaga! Nadmuchiwane przedmioty, na przykład materace, mają wewnętrzną klapkę zapobiegającą utracie powietrza. Wciśnij mocno końcówkę do zaworu, aby przesunąć klapkę na czas pompowania.

3.6.1 Podłączanie węża o dużej objętości

Rysunek 2

- 1** Wpasuj wąż dużej objętości w złącze do pompowania.
- 2** Wyrównaj nacięcia na węży i złącza do pompowania i obróć w prawo, aby prawidłowo go zamocować.

3.6.2 Pompowanie produktu

- 1** Zamontuj odpowiednią przejściówkę na uchwycie pneumatycznym.

- 2** Podłącz uchwyt do pompowanego przedmiotu.
- 3** Naciśnij przycisk trybu, aby uruchomić wyświetlacz i ustawić odpowiednie ciśnienie.
- 4** Ustaw przełącznik zasilania w pozycji (I), aby rozpocząć pompowanie.

Uwaga! Gdy przedmiot osiągnie ustaloną wartość ciśnienia, produkt automatycznie się wyłączy.

3.6.3 Spuszczanie powietrza z produktu

- 1** Podłącz wąż dużej objętości do złącza do wypompowywania. (Rysunek 3)
- 2** Podłącz końcówkę do opróżnianego przedmiotu.
- 3** Naciśnij przycisk trybu, aby uruchomić wyświetlacz lub ustawić odpowiednie ciśnienie.
- 4** Ustaw przełącznik zasilania w pozycji (II), aby rozpocząć spuszczenie powietrza.

3.7 Podłączanie końcówki węża pneumatycznego do zaworu

! **Ostrzeżenie!** Upewnij się, że wąż lub akcesorium są prawidłowo podłączone. Nieprawidłowo podłączone akcesoria lub wąż mogą się rozłączyć pod wpływem ciśnienia i spowodować ciężkie obrażenia.

Rysunek 4

- 1** Unieś dźwignię zacisku końcówki węża pneumatycznego do pozycji odblokowania (A).
- 2** Zamocuj uchwyt pneumatyczny na trzpieniu zaworu. Upewnij się, że gwintowana część trzpienia zaworu znajduje się wewnątrz uchwytu pneumatycznego.
- 3** Naciśnij dźwignię zacisku końcówki węża pneumatycznego do pozycji zablokowania lub równoległej względem węża pneumatycznego (B).

Uwaga! Upewnij się, że wszystkie połączenia są prawidłowo podłączone. Nieszczelności mogą być powodem nieprawidłowych odczytów ciśnienia.

4 Korzystanie z końcówek

- **Końcówka uniwersalna:** Może być używana do mniejszych zaworów ściskanych, na przykład w zabawkach i nadmuchiwanym materacach.

- **Igła do pompowania:** Może być używana do różnych rodzajów piłek.
- **Prześciółka do końcówek:** Może być stosowana do opon rowerowych i samochodowych.

4.1 Montaż zaworów i prześciółki do uchwytu pneumatycznego

Postępuj zgodnie z instrukcjami na ilustracjach. (Rysunek 5)

Uwaga! Nie należy całkowicie wkładać igły do pompowania piłek do końcówki węża pneumatycznego, aby uniknąć zablokowania otworu igły do pompowania.

5 Transport

- Przed transportem produktu poczekaj, aż całkowicie się zatrzyma i ostygnie oraz wyciągnij akumulator.
- Podnosząc lub przynosząc produkt, używaj uchwytu. Nie trzymaj ani nie ciągnij produktu za wąż pneumatyczny.

6 Przechowywanie

- Jeśli produkt nie będzie używany przez długi czas, należy wyjąć z niego akumulator i przechowywać produkt w czystym i suchym miejscu niedostępnym dla dzieci i zwierząt.
- Nie przechowuj produktu w temperaturze poniżej 10°C lub powyżej 35°C.

7 Konserwacja

! Przewaga! Przed konserwacją należy wyłączyć produkt i wyjąć akumulator.

! Przewaga! Aby zapobiec uszkodzeniu powierzchni produktu, nie używaj silnych detergentów ani środków o właściwościach ściernych.

7.1 Czyszczenie produktu

- W razie potrzeby przetrzyj produkt miękką, wilgotną ściereczką.

8 Utylizacja

- Pamiętaj, aby postępować zgodnie z lokalnymi przepisami dotyczącymi utylizacji. Nie spalaj produktu.

9 Serwisowanie

! Ostrzeżenie! Naprawy produktu mogą być wykonywane wyłącznie przez autoryzowany personel.

- Elektronarzędzia mogą być serwisowane wyłącznie przez wykwalifikowany personel przy użyciu identycznych części zamiennych. Tylko w ten sposób można zagwarantować bezpieczne używanie elektronarzędzia.

10 Dane techniczne

| Specyfikacja | Wartość |
|---|--|
| Napięcie znamionowe | 18 V DC |
| Przepływ powietrza kompresora | 9 l/min |
| Przepływ powietrza dmuchawy | 380 l/min |
| Maks. ciśnienie | 160 PSI/ 11 bar/ 1100 kPa |
| Długość węża kompresora | 81 cm |
| Długość węża dmuchawy | 36 cm |
| Temperatura robocza | 0°C – 40°C |
| Wymiary (dł. x szer. x wys.) | 24,5 x 15 x 21,5 cm |
| Masa | 1,495 kg |
| Poziom hałasu | |
| Poziom ciśnienia akustycznego, L_{pA} | 82,2 dB(A), K=3 dB |
| Poziom mocy akustycznej, L_{WA} | 71,2 dB(A), K=3dB |
| Maksymalny poziom drgań ¹ | 9,75 m/s ² , K=1,5 m/s ² |

! Ostrzeżenie! Zawsze stosuj środki ochrony słuchu!

! Ostrzeżenie! W zależności od sposobu korzystania z narzędzi i stosowanego materiału rzeczywisty poziom drgań i hałasu podczas pracy może różnić się od podanej wartości maksymalnej. Dlatego należy określić, w oparciu o ocenę narażenia na oddziaływanie szkodliwych czynników w warunkach rzeczywistych (przy wzięciu pod uwagę wszystkich części cyklu roboczego, jak również czasu, w którym narzędzie jest wyłączone lub pracuje na biegu jałowym, poza czasem rozruchowym), które środki zabezpieczające są wymagane, aby chronić użytkownika.

¹ Podana wartość emisji drgań została zmierzona znormalizowaną metodą badania i może zostać wykorzystana do porównywania elektronarzędzi oraz przygotowania wstępnej oceny narażenia. Zmierzone wartości zostały ocenione zgodnie z normą EN 1012-1:2010.

Inhaltsverzeichnis

| | | |
|-----------|---|-----------|
| 1 | Einführung | 31 |
| 1.1 | Das Produkt | 31 |
| 1.2 | Zweckgebundene Nutzung..... | 31 |
| 1.3 | Symbole..... | 31 |
| 1.4 | Produktübersicht..... | 31 |
| 2 | Sicherheit | 32 |
| 2.1 | Sicherheitshinweise..... | 32 |
| 2.2 | Allgemeine Sicherheitshinweise für Elektrowerkzeuge | 32 |
| 2.3 | Sicherheit im Arbeitsbereich..... | 32 |
| 2.4 | Elektrische Sicherheit | 32 |
| 2.5 | Persönliche Sicherheit..... | 32 |
| 2.6 | Verwendung und Pflege von Elektrowerkzeugen..... | 33 |
| 2.7 | Verwendung und Pflege von Akku-Geräten | 33 |
| 2.8 | Minimierung der Belastung durch Lärm und Vibrationen | 33 |
| 2.9 | Sicherheitswarnung für den Kompressor.... | 33 |
| 2.10 | Sicherheitshinweise für die Bedienung..... | 34 |
| 3 | Betrieb | 34 |
| 3.1 | So bringen Sie eine Batterie an und entfernen sie | 34 |
| 3.2 | So verwenden Sie das Produkt..... | 34 |
| 3.3 | Schalter- und Tastenfunktionen | 34 |
| 3.6 | So starten Sie das Gerät..... | 35 |
| 3.7 | So schließen Sie den Schlauch an den Ventilschaft an | 35 |
| 4 | So verwenden Sie die Ventile | 35 |
| 4.1 | So montieren Sie die Ventile und den Adapter am Luftfutter | 36 |
| 5 | Transport | 36 |
| 6 | Lagerung | 36 |
| 7 | Reinigung und Wartung | 36 |
| 7.1 | So reinigen Sie das Produkt | 36 |
| 8 | Entsorgung | 36 |
| 9 | Wartung | 36 |
| 10 | Technische Daten | 36 |

1 Einführung

1.1 Das Produkt

Bei dem Produkt handelt es sich um eine Akku-Luftpumpe mit einem flexiblen Luftschlauch. Das Produkt ist Teil der Meecc Tools Multiseries 18 V. Akku und Akkuladegerät sind nicht im Lieferumfang enthalten.

1.2 Zweckgebundene Nutzung

Das Produkt kann zum Aufblasen oder Ablassen von Luft großer und kleiner Objekte verwendet werden. Zum Beispiel zum Aufpumpen und Luft ablassen von Fahrradreifen, Sportbällen und Luftmatratzen. Nur für den Hausgebrauch.

1.3 Symbole

| | |
|---|--|
|  | Lesen Sie die Bedienungsanleitung sorgfältig durch und stellen Sie sicher, dass Sie die Anweisungen verstanden haben, bevor Sie das Produkt verwenden. Bewahren Sie die Anweisungen zum späteren Nachschlagen auf. |
|  | Gehörschutz tragen. |
|  | Dieses Produkt entspricht den geltenden EU-Richtlinien und -Vorschriften. |
|  | Als Elektroschrott entsorgen. |

1.4 Produktübersicht

Abbildung 1

1. Einschalttaste
2. Konische Düse
3. Taste „Erhöhen“
4. Modus/Reset-Taste
5. Taste „Verringern“
6. Griff
7. Display
8. LED-Anzeige Einschalttaste
9. LED-Anzeige
10. Akkuanschluss
11. Schlauch mit hohem Volumen
12. Druckluftschlauch
13. Luftfutter
14. Anschluss zum Aufpumpen
15. Anschluss zum Luft ablassen
16. Düsenadapter
17. Universal-Ventiladapter
18. Nadelventil

2 Sicherheit

2.1 Sicherheitshinweise

⚠️ Warnung! Wenn Sie diese Anweisungen nicht befolgen, besteht Lebens- und Verletzungsgefahr.

⚠️ Vorsicht! Wenn Sie diese Anweisungen nicht befolgen, besteht die Gefahr, dass das Produkt, andere Materialien oder der angrenzende Bereich beschädigt werden.

Hinweis! Informationen, die in einer bestimmten Situation notwendig sind.

2.2 Allgemeine Sicherheitshinweise für Elektrowerkzeuge

⚠️ Warnung! Wenn Sie diese Anweisungen nicht befolgen, besteht Lebens- und Verletzungsgefahr.

⚠️ Warnung! Lesen Sie alle Sicherheitswarnungen und Anweisungen. Die Nichtbeachtung der Warnungen und Anweisungen kann zu Stromschlägen, Bränden und/oder schweren Verletzungen führen.

⚠️ Warnung! Bewahren Sie alle Warnhinweise und Anweisungen zum späteren Nachschlagen auf. Der Begriff „Elektrowerkzeug“ in den Warnhinweisen bezieht sich auf Ihr netzbetriebenes (kabelgebundenes) Elektrowerkzeug oder Ihr akkubetriebenes (kabelloses) Elektrowerkzeug.

Hinweis! Das Produkt wird mit einem Akku betrieben. Sicherheitshinweise finden Sie in den Benutzerhandbüchern des Akkus und des Ladegeräts.

2.3 Sicherheit im Arbeitsbereich

- Der Arbeitsbereich muss sauber und gut beleuchtet sein. Unaufgeräumte oder dunkle Bereiche sind unfallträchtig.
- Arbeiten Sie nicht mit Elektrowerkzeugen in explosionsgefährdeten Bereichen, z. B. in der Nähe von brennbaren Flüssigkeiten, Gasen oder Staub. Elektrowerkzeuge erzeugen Funken, die den Staub oder die Dämpfe entzünden können.
- Halten Sie Kinder und Unbeteiligte fern, während Sie ein Elektrowerkzeug bedienen. Ablenkungen können dazu führen, dass Sie die Kontrolle verlieren.

2.4 Elektrische Sicherheit

- Die Stecker von Elektrowerkzeugen müssen mit der Steckdose kompatibel sein. Modifizieren Sie niemals den Stecker in irgendeiner Weise. Verwenden Sie keine Adapterstecker mit (geerdeten) Elektrowerkzeugen. Nicht modifizierte Stecker und kompatible Steckdosen verringern das Risiko eines Stromschlags.
- Vermeiden Sie Körperkontakt mit geerdeten Oberflächen, wie Rohren, Heizkörpern, Herden und Kühlschränken. Es besteht ein erhöhtes Risiko eines Stromschlags, wenn Ihr Körper geerdet ist.

- Setzen Sie Elektrowerkzeuge nicht dem Regen oder Nässe aus. Wenn Wasser in ein Elektrowerkzeug eindringt, erhöht sich die Gefahr eines Stromschlags.
- Wenn Sie ein Elektrowerkzeug im Freien betreiben, verwenden Sie ein Verlängerungskabel, das für den Einsatz im Freien geeignet ist. Die Verwendung eines für den Einsatz im Freien geeigneten Kabels reduziert das Risiko eines Stromschlags.
- Wenn der Betrieb eines Elektrowerkzeugs in einer feuchten Umgebung unvermeidlich ist, verwenden Sie eine durch einen Fehlerstromschutzschalter (RCD) geschützte Stromversorgung. Die Verwendung eines RCD-Schalters verringert das Risiko eines Stromschlags.

2.5 Persönliche Sicherheit

- Seien Sie wachsam, achten Sie darauf, was Sie tun, und nutzen Sie Ihren gesunden Menschenverstand, wenn Sie ein Elektrowerkzeug bedienen. Verwenden Sie ein Elektrowerkzeug nicht, wenn Sie müde sind oder unter dem Einfluss von Drogen, Alkohol oder Medikamenten stehen. Ein Moment der Unachtsamkeit bei der Bedienung von Elektrowerkzeugen kann zu schweren Verletzungen führen.
- Verwenden Sie persönliche Schutzausrüstung. Tragen Sie immer eine Schutzbrille.
- Schutzausrüstungen wie Staubmaske, rutschfeste Sicherheitsschuhe, Schutzhelm oder Gehörschutz, die unter geeigneten Bedingungen verwendet werden, verringern Verletzungen.
- Verhindern Sie ein unbeabsichtigtes Starten. Vergewissern Sie sich, dass der Schalter in der Aus-Stellung ist, bevor Sie das Gerät an die Stromquelle und/oder den Akku anschließen, es in die Hand nehmen oder tragen. Das Tragen von Elektrowerkzeugen mit dem Finger auf dem Schalter oder die Stromzufuhr von Elektrowerkzeugen, bei denen der Schalter eingeschaltet ist, kann leicht Unfälle verursachen.
- Entfernen Sie vor dem Einschalten des Elektrowerkzeugs alle Einstell- oder Schraubenschlüssel. Ein Schlüssel, der an einem rotierenden Teil des Elektrowerkzeugs verbleibt, kann zu Verletzungen führen.
- Halten Sie das Gerät nur am vorgesehenen Griff fest. Achten Sie stets auf einen festen Stand und ein gutes Gleichgewicht. Dies ermöglicht eine bessere Kontrolle des Elektrowerkzeugs in unerwarteten Situationen.
- Tragen Sie sichere Kleidung. Tragen Sie keine weite Kleidung und keinen Schmuck. Halten Sie Ihre Haare, Kleidung und Handschuhe von beweglichen Teilen fern. Lose Kleidungsstücke, Schmuck oder lange Haare können in den Lufteinlass gesaugt werden, wodurch der Lufteingang blockiert und das Gerät beschädigt wird.
- Betreiben Sie das Gerät nicht auf Leitern oder anderen instabilen Unterlagen. Sorgen Sie für einen sicheren Stand auf festem Boden, um das Elektrowerkzeug bei Unfällen besser kontrollieren zu können.

- Lassen Sie nicht zu, dass Sie aufgrund der Vertrautheit, die Sie durch den häufigen Gebrauch von Werkzeugen erlangt haben, selbstgefällig werden und die Grundsätze der Werkzeugsicherheit ignorieren. Eine unvorsichtige Handlung kann im Bruchteil einer Sekunde zu schweren Verletzungen führen.

2.6 Verwendung und Pflege von Elektrowerkzeugen

- Setzen Sie das Elektrowerkzeug nicht mit Gewalt ein. Verwenden Sie das richtige Elektrowerkzeug für Ihre Anwendung. Das richtige Elektrowerkzeug erledigt die Arbeit besser, sicherer und in der Geschwindigkeit, für die es entwickelt wurde.
- Verwenden Sie das Elektrowerkzeug nicht, wenn der Schalter es nicht ein- und ausschaltet. Jedes Elektrowerkzeug, das sich nicht mit dem Schalter bedienen lässt, ist gefährlich und muss repariert werden.
- Trennen Sie den Stecker von der Stromquelle und/ oder den Akku vom Elektrowerkzeug, bevor Sie Einstellungen vornehmen, Zubehörteile wechseln oder Elektrowerkzeuge lagern. Solche vorbeugenden Sicherheitsmaßnahmen verringern das Risiko einer unbeabsichtigten Inbetriebnahme des Elektrowerkzeugs.
- Bewahren Sie ungenutzte Elektrowerkzeuge außerhalb der Reichweite von Kindern auf und lassen Sie Personen, die mit dem Elektrowerkzeug oder dieser Anleitung nicht vertraut sind, das Elektrowerkzeug nicht bedienen. Elektrowerkzeuge sind in den Händen von ungeschulten Benutzern gefährlich.
- Pflegen Sie Elektrowerkzeuge und das Zubehör. Prüfen Sie, ob bewegliche Teile falsch ausgerichtet sind oder klemmen, ob Teile beschädigt sind oder ob andere Bedingungen vorliegen, die den Betrieb des Elektrowerkzeugs beeinträchtigen könnten. Lassen Sie das Elektrowerkzeug bei Beschädigungen vor der Verwendung reparieren. Viele Unfälle werden durch schlecht gewartete Elektrowerkzeuge verursacht.
- Halten Sie Schneidwerkzeuge scharf und sauber. Ordnungsgemäß gewartete Schneidwerkzeuge mit scharfen Klingen verklemmen sich seltener und sind leichter zu kontrollieren.
- Verwenden Sie das Elektrowerkzeug, das Zubehör, die Bits usw. gemäß dieser Anleitung und unter Berücksichtigung der Arbeitsbedingungen und der auszuführenden Arbeiten. Die Verwendung des Elektrowerkzeugs für andere als die vorgesehenen Arbeiten kann zu gefährlichen Situationen führen.
- Halten Sie Griffe und Greifflächen trocken, sauber und frei von Öl und Fett. Rutschige Griffe und Greifflächen ermöglichen keine sichere Handhabung und Kontrolle des Geräts in unerwarteten Situationen.

2.7 Verwendung und Pflege von Akku-Geräten

- Laden Sie das Gerät nur mit dem vom Hersteller angegebenen Ladegerät auf. Ein Ladegerät, das für einen bestimmten Akkutyp geeignet ist, kann bei Verwendung mit einem anderen Akkutyp eine Brandgefahr darstellen.
- Verwenden Sie Elektrowerkzeuge nur mit den speziell dafür vorgesehenen Akkus. Die Verwendung anderer Akkus kann zu Verletzungs- und Brandgefahr führen.

2.8 Minimierung der Belastung durch Lärm und Vibrationen

- Planen Sie die Arbeiten so, dass sich die Belastung durch starke Erschütterungen über einen längeren Zeitraum erstreckt.
- Um Geräusche und Vibrationen während des Gebrauchs zu reduzieren, begrenzen Sie die Zeit, in der das Werkzeug verwendet wird, und verwenden Sie einen Energie-/Vibrationsmodus und geeignete Sicherheitsausrüstung.
- Treffen Sie die folgenden Vorsichtsmaßnahmen, um das Risiko einer Exposition gegenüber Vibrationen und/oder Lärm zu minimieren:
 - Überprüfen Sie, ob das Werkzeug in gutem Zustand ist.
 - Verwenden Sie nur Zubehör, das in gutem Zustand und für die Arbeit geeignet ist.
 - Halten Sie die Hebel/Griffe gut fest.

2.9 Sicherheitswarnung für den Kompressor

! Warnung! Verwenden Sie kein Benzin oder andere entflammare Flüssigkeiten zur Reinigung des Produkts! Im Produkt verbleibende Dämpfe können durch Funken entzündet werden und zur Explosion des Produkts führen.

! Warnung! Bremsflüssigkeiten, Benzin, Produkte auf Erdölbasis oder Kriechöl dürfen nicht mit Kunststoffteilen in Berührung kommen. Chemikalien können Kunststoff beschädigen, schwächen oder zerstören, was zu schweren Verletzungen führen kann.

! Achtung! Das Produkt muss während des Betriebs überwacht werden.

- Der Ausgangsdruck des Produkts darf nicht höher sein als der maximale Druck des aufzublasenden Objekts.
- Vergewissern Sie sich regelmäßig, dass das Produkt keine Risse, Löcher oder andere Schäden aufweist. Schneiden oder bohren Sie keine Löcher in das Produkt.
- Stellen Sie sicher, dass die Luftöffnungen am Produkt während des Betriebs nicht blockiert sind.

- Vergewissern Sie sich, dass der Schlauch nicht verstopft oder verschlungen ist.
- Verwenden Sie das Produkt nicht, wenn es nicht richtig funktioniert. Zum Beispiel, wenn es ein Luftleck gibt.
- Verwenden Sie das Produkt nicht bei Temperaturen unter 5 °C.
- Sichern Sie den Zulaufschlauch mit einer Schelle oder einem Kabelbinder, damit er sich nicht lösen kann.
- Halten Sie die Luftschläuche von scharfen Gegenständen, Chemikalien, Öl und anderen Lösungsmitteln fern, um Löcher oder Beschädigungen zu vermeiden.
- Verwenden Sie das Produkt nicht, um mehr als den zulässigen Leistungsbereich zu pumpen, beispielsweise zum Aufpumpen von Traktorreifen oder anderen großen Reifen.
- Verwenden Sie das Produkt nicht als Atemgerät.
- Sprühen Sie keine Druckluft auf Menschen oder Tiere.
- Blasen Sie keinen Staub oder Schutt auf sich selbst oder andere Personen, da dies zu Verletzungen führen kann. Tragen Sie bei Arbeiten mit hoher Staubentwicklung eine Staubfiltermaske.
- Verwenden Sie das Produkt nicht zum Versprühen von Chemikalien, es besteht die Gefahr von Lungenschäden.

2.10 Sicherheitshinweise für die Bedienung

- Lesen und beachten Sie die Warnhinweise vor dem Betrieb.
- Verwenden Sie das Produkt nicht, wenn Sie müde, krank oder berauscht sind. Dadurch werden Ihr Sehvermögen, Ihre Wachsamkeit, Ihre Koordination und Ihr Urteilsvermögen beeinträchtigt.
- Überlassen Sie die Benutzung des Produktes nicht Kindern oder Personen, die mit der Bedienung des Produktes nicht vertraut sind.
- Verwenden Sie das Produkt niemals, wenn es defekt ist.
- Nehmen Sie keine Änderungen an dem Produkt vor.
- Verwenden Sie das Produkt nur für die angegebene Funktion.

2.10.1 Verbleibende Risiken

Auch wenn Sie das Produkt entsprechend der Gebrauchsanweisung betreiben, bleiben immer Restrisiken bestehen.

Im Zusammenhang mit der Art und Ausführung dieses Elektrowerkzeugs können folgende Gefahren auftreten:

- Gehörschäden, wenn kein Gehörschutz getragen wird.

- Gesundheitsschäden infolge der Einwirkung von Vibrationen auf Hände und Arme, wenn das Produkt über einen längeren Zeitraum verwendet wird oder wenn es nicht ordnungsgemäß verwendet und gewartet wird.

3 Betrieb

3.1 So bringen Sie eine Batterie an und entfernen sie

! **Achtung!** Vergewissern Sie sich, dass der Akku richtig eingesetzt ist. Wenn sich der Akku löst, kann dies zu Verletzungen führen.

! **Achtung!** Wenden Sie keine Gewalt an, um den Akku zu befestigen. Wenn er sich nicht leicht anbringen lässt, ist er nicht richtig ausgerichtet.

3.1.1 So bringen Sie eine Batterie an

- 1** Richten Sie den Akku an den Schlitzen im Gehäuse aus.
- 2** Drücken Sie den Akku, bis er einrastet.

3.1.2 So entfernen Sie eine Batterie

- 1** Drücken Sie den Knopf auf der Vorderseite des Akkus.
- 2** Ziehen Sie den Akku aus dem Akkuanschluss heraus.

3.2 So verwenden Sie das Produkt

! **Warnung!** Überwachen Sie den aufzublasenden Gegenstand. Es besteht Explosionsgefahr.

! **Warnung!** Richten Sie das Gerät nicht auf sich selbst oder andere.

! **Achtung!** Bevor Sie das Gerät in Betrieb nehmen, überprüfen Sie, ob alle Anschlüsse sicher befestigt sind und dass keine Teile abgenutzt oder beschädigt sind. Tauschen Sie beschädigte Teile aus oder lassen Sie das Produkt von einem Fachmann reparieren.

3.3 Schalter- und Tastenfunktionen

1. Funktionen des Netzschalters

- (I) Position: So starten Sie den Luftkompressor (Aufpumpen).
- (II) Position: Zum Starten der Luftpumpe (Aufpumpen und Luft ablassen).
- (O) Position: So stoppen Sie den Vorgang.

2. Modus-Taste

- Drücken Sie die Taste, um das Display zu starten.
- Drücke Sie die Taste erneut, um eine Druckmesseinheit auszuwählen: PSI, BAR oder KPA.
- Halten Sie die Taste 5 Sekunden lang gedrückt, um das Display zu stoppen.

Hinweis! Das Display schaltet sich automatisch aus, wenn 10 Minuten lang kein Betrieb stattgefunden hat.

3. **+ Taste:** Taste „Erhöhen“ Drücken und halten Sie die Taste, um den Druck schnell einzustellen.
4. **- Taste:** Taste „Verringern“ Drücken und halten Sie die Taste, um den Druck schnell einzustellen.
5. **LED-Anzeige Einschalttaste:** LED-Anzeige starten und stoppen.

3.6 So starten Sie das Gerät

⚠️ Warnung! Überwachen Sie den Druck mit einem Manometer, um ein zu starkes Aufpumpen zu verhindern. Falsch aufgepumpte Reifen können schwere Verletzungen verursachen.

⚠️ Achtung! Halten Sie das Produkt nach jeder 10-minütigen Nutzung für 10 Minuten an, um eine Überhitzung zu vermeiden.

Hinweis! Das Produkt kann bis zu 11 Bar oder 160 PSI aufblasen. Befolgen Sie die Anweisungen auf den aufblasenden Gegenständen, um ein zu starkes Aufblasen zu vermeiden. Pumpen Sie nicht über den empfohlenen Druck hinaus.

Hinweis! Aufblasbare Gegenstände, wie z. B. Luftmatratzen, haben eine innere Klappe, die den Luftverlust verhindert. Drücken Sie die Düse fest in das Ventil, um die Klappe beim Aufpumpen zu bewegen.

3.6.1 So befestigen Sie den Schlauch für große Mengen

Abbildung 2

- 1 Richten Sie den Schlauch für große Mengen am Anschluss zum Aufpumpen aus.
- 2 Richten Sie die Aussparungen am Schlauch und am Anschluss zum Aufpumpen aus und drehen Sie ihn gegen den Uhrzeigersinn, um ihn richtig zu befestigen.

3.6.2 So pumpen Sie ein Produkt auf

- 1 Befestigen Sie den entsprechenden Adapter am Luftfutter.

- 2 Verbinden Sie das Luftfutter mit dem aufzublasenden Gegenstand.
- 3 Drücken Sie die Modus-Taste, um das Display zu starten und den entsprechenden Druck einzustellen.
- 4 Stellen die Einschalttaste auf die Position (I), um mit dem Aufpumpen zu starten.

Hinweis! Wenn der Gegenstand den eingestellten Druck erreicht, stoppt das Produkt automatisch.

3.6.3 So lassen Sie Luft aus einem Gegenstand ab

- 1 Schließen Sie den Schlauch für große Mengen am Anschluss zum Luft ablassen an. (Abbildung 3)
- 2 Verbinden Sie die Düse mit dem Gegenstand, bei dem Luft abgelassen werden soll.
- 3 Drücken Sie die Modus-Taste, um das Display zu starten oder um den entsprechenden Druck einzustellen.
- 4 Stellen Sie die Einschalttaste auf die Position (II), um Luft abzulassen.

3.7 So schließen Sie den Schlauch an den Ventilschaft an

⚠️ Warnung! Vergewissern Sie sich, dass der Schlauch oder das Zubehör richtig angeschlossen ist. Falsch angeschlossene Schläuche oder Zubehörteile können sich unter Druck lösen und schwere Verletzungen verursachen.

Abbildung 4

- 1 Schieben Sie die Luftspannklemme nach oben in die Entriegelungsposition (A).
- 2 Befestigen Sie das Luftfutter am dem Ventilschaft. Vergewissern Sie sich, dass sich der Gewindeabschnitt des Ventilschafts im Inneren des Luftfutters befindet.
- 3 Drücken Sie die Luftspannklemme nach unten, bis sie arretiert oder parallel zum Luftschlauch liegt (B).

Hinweis! Vergewissern Sie sich, dass alle Anschlüsse richtig angeschlossen sind. Luftlecks können zu falschen Druckmessungen führen.

4 So verwenden Sie die Ventile

- **Universalventil:** Kann für kleinere Quetschventile verwendet werden, z. B. für Spielzeug und aufblasbare Matratzen.

- **Nadelventil:** Kann für verschiedene Arten von Bällen verwendet werden.
- **Düsenadapter:** Kann für Fahrrad- und Autoreifen verwendet werden.

4.1 So montieren Sie die Ventile und den Adapter am Luftfutter

Folgen Sie den Anweisungen auf den Abbildungen. (Abbildung 5)

Hinweis! Führen Sie die Kugelnadel nicht vollständig in das Luftfutter ein, um zu verhindern, dass die Abluftnadelöffnung blockiert wird.

5 Transport

- Lassen Sie das Produkt vollständig zum Stillstand kommen und entfernen Sie den Akku, bevor Sie das Produkt transportieren.
- Benutzen Sie die Griffe, wenn Sie das Produkt anheben oder bewegen. Halten oder ziehen Sie das Gerät nicht am Luftschlauch.

6 Lagerung

- Wenn das Produkt längere Zeit nicht verwendet wird, entfernen Sie den Akku und lagern Sie ihn an einem sauberen und trockenen Ort, außerhalb der Reichweite von Kindern und Haustieren.
- Lagern Sie das Produkt nicht bei einer Temperatur unter 10°C oder über 35°C.

7 Reinigung und Wartung

! Vorsicht! Stoppen Sie das Produkt und entfernen Sie den Akku, bevor Sie Wartungsarbeiten durchführen.

! Vorsicht! Um Schäden an der Oberfläche des Produkts zu vermeiden, verwenden Sie keine aggressiven Reiniger oder Scheuermittel.

7.1 So reinigen Sie das Produkt

- Reinigen Sie das Produkt bei Bedarf mit einem weichen Tuch.

8 Entsorgung

- Stellen Sie sicher, dass Sie die örtlichen Vorschriften befolgen, wenn Sie das Produkt entsorgen. Verbrennen Sie das Produkt nicht.

9 Wartung

! Warnung! Reparaturen am Produkt dürfen nur von autorisiertem Personal durchgeführt werden.

- Das Elektrowerkzeug darf nur von qualifiziertem Personal mit identischen Ersatzteilen gewartet werden. Dadurch wird sichergestellt, dass das Elektrowerkzeug sicher in der Anwendung bleibt.

10 Technische Daten

| Spezifikation | Wert |
|--|--|
| Nennspannung | 18 V DC |
| Luftdurchsatz Kompressor | 9 l/min |
| Luftdurchsatz Gebläse | 380 l/min |
| Max. Druck | 160 PSI/ 11 Bar/ 1100 kPa |
| Schlauchlänge des Kompressors | 81 cm |
| Schlauchlänge des Gebläses | 36 cm |
| Betriebstemperatur | 0°C – 40°C |
| Abmessungen (L x B x H) | 24,5 x 15 x 21,5 cm |
| Gewicht | 1,495 kg |
| Geräuschpegel | |
| Schalldruckpegel, L _{PA} | 82,2 dB(A), K=3 dB |
| Geräuschpegel, L _{WA} | 71,2 dB(A), K=3dB |
| Maximaler Vibrationspegel ¹ | 9,75 m/s ² , K=1,5 m/s ² |

! Warnung! Stets Gehörschutz tragen!

! Warnung! Der tatsächliche Vibrations- und Lärmpegel bei der Verwendung von Werkzeugen kann je nach Art der Verwendung des Werkzeugs und des Materials vom angegebenen Höchstwert abweichen. Daher muss ermittelt werden, welche Sicherheitsvorkehrungen zum Schutz des Anwenders erforderlich sind, und zwar auf der Grundlage einer Abschätzung der Exposition unter tatsächlichen Betriebsbedingungen (unter Berücksichtigung aller Phasen des Arbeitszyklus, z. B. der Zeit, in der das Werkzeug ausgeschaltet ist und sich im Leerlauf befindet, zusätzlich zur Anlaufzeit).

¹ Die deklarierten Werte für Vibration und Lärm, die nach einem standardisierten Prüfverfahren gemessen wurden, können zum Vergleich verschiedener Werkzeuge miteinander und für eine vorläufige Expositionsbewertung verwendet werden. Die Messwerte wurden in Übereinstimmung mit EN 1012-1:2010 ermittelt.

Sisällysluettelo

| | | |
|-----------|--|-----------|
| 1 | Johdanto | 37 |
| 1.1 | Tuote | 37 |
| 1.2 | Käyttötarkoitus | 37 |
| 1.3 | Symbolit | 37 |
| 1.4 | Tuotteen yleiskuvaus | 37 |
| 2 | Turvallisuus | 38 |
| 2.1 | Turvallisuusmääräykset | 38 |
| 2.2 | Sähkötyökalujen yleiset turvallisuusvaroitukset | 38 |
| 2.3 | Työalueen turvallisuus | 38 |
| 2.4 | Sähköturvallisuus | 38 |
| 2.5 | Henkilökohtainen turvallisuus | 38 |
| 2.6 | Sähkötyökalun käyttö ja hoito | 39 |
| 2.7 | Akkukäyttöisen työkalun käyttö ja hoito | 39 |
| 2.8 | Melulle ja värinälle altistumisen minimoimiseksi | 39 |
| 2.9 | Kompressorin turvallisuusvaroitukset | 39 |
| 2.10 | Käytön turvaohjeet | 40 |
| 3 | Käyttö | 40 |
| 3.1 | Akun kiinnittäminen ja irrottaminen | 40 |
| 3.2 | Tuotteen käyttäminen | 40 |
| 3.3 | Kytkimien ja painikkeiden toiminnot | 40 |
| 3.6 | Tuotteen käynnistäminen | 40 |
| 3.7 | Ilmaletkun istukan liittäminen venttiiliin varten | 41 |
| 4 | Venttiilien käyttäminen | 41 |
| 4.1 | Venttiilien ja sovittimen asentaminen paineilman syöttölaitteeseen | 41 |
| 5 | Kuljettaminen | 41 |
| 6 | Säilytys | 41 |
| 7 | Ylläpito | 42 |
| 7.1 | Tuotteen puhdistaminen | 42 |
| 8 | Hävittäminen | 42 |
| 9 | Huolto | 42 |
| 10 | Tekninen data | 42 |

1 Johdanto

1.1 Tuote

Tuote on akkukäyttöinen monipuhalluslaite, jossa on joustava ilmaletku. Tuote on osa Meec Tools Multiseries 18 V -sarjaa. Akku ja akkulaturi eivät sisälly toimitukseen.

1.2 Käyttötarkoitus

Tuotetta voidaan käyttää pieniin ja suuriin puhallus- ja tyhjennystehtäviin. Esimerkiksi pyöränrenkaiden, urheilupallojen ja ilmapatjojen täyttämiseen ja tyhjentämiseen. Vain kotikäyttöön.

1.3 Symbolit

| | |
|---|--|
|  | Lue käyttöohjeet huolellisesti ja varmista ennen tuotteen käytön aloittamista, että olet ymmärtänyt ohjeet. Säilytä ohjeet myöhempiä käyttöä varten. |
|  | Käytä kuulosuojaimia. |
|  | Tämä tuote on sovellettavien EU:n direktiivien ja säädösten mukainen. |
|  | Kierrätetään sähkö- ja elektroniikkajätteen mukana. |

1.4 Tuotteen yleiskuvaus

Kuva 1

1. Virtakytkin
2. Kapeneva suutin
3. Lisäspainike
4. Mode/reset-painike
5. Vähennyspainike
6. Kahva
7. Näyttö
8. LED-valon virtakytkin
9. LED-valo
10. Akunpidike
11. Suuren tilavuuden letku
12. Painemaalietku
13. Ilmantäyttöistukka
14. Täyttölaitteen liitäntä
15. Tyhjennyslaitteen liitäntä
16. Suutinsovitin
17. Yleisventtiilisovitin
18. Neulaventtiili

2 Turvallisuus

2.1 Turvallisuusmääräykset

! **Varoitus!** Jos näitä ohjeita ei noudateta, seurauksena voi olla kuolema tai vammautuminen.

! **Huomio!** Jos näitä ohjeita ei noudateta, tuote, muut materiaalit tai ympäröivä alue voivat vahingoittua.

Huom. Tilannekohtaiset välttämättömät tiedot.

2.2 Sähkötyökalujen yleiset turvallisuusvaroitukset

! **Varoitus!** Jos näitä ohjeita ei noudateta, seurauksena voi olla kuolema tai vammautuminen.

! **Varoitus!** Lue kaikki turvallisuusvaroitukset ja ohjeet. Varoitusten ja ohjeiden noudattamatta jättäminen voi aiheuttaa sähköiskun, tulipalon ja/tai vakavan loukkaantumisen.

! **Varoitus!** Säilytä kaikki varoitukset ja ohjeet myöhempiä käyttöä varten. Varoituksissa oleva termi "sähkötyökalu" tarkoittaa verkkovirralla toimivaa (johdollista) sähkötyökalua tai akkukäyttöistä (johdotonta) sähkötyökalua.

Huomaa! Tuote on akkukäyttöinen. Lue akun ja laturin turvaohjeet niiden käyttöohjeista.

2.3 Työalueen turvallisuus

- Pidä työalue puhtaana ja hyvin valaistuna. Sotkuiset tai pimeät alueet aiheuttavat onnettomuusriskin.
- Älä käytä sähkötyökaluja räjähdyshaluissa ympäristössä, kuten syttyvien nesteiden, kaasujen tai pölyn lähellä. Sähkötyökalusta syntyy kipinöitä, jotka voivat sytyttää pölyn tai höyryn.
- Pidä lapset ja sivulliset loitolla käyttäessäsi sähkötyökalua. Voit menettää työkalun hallinnan, mikäli suuntaat huomiosi muualle.

2.4 Sähköturvallisuus

- Sähkötyökalujen pistokkeiden on sovittava pistorasiaan. Pistoketta ei saa muokata millään tavalla. Älä käytä sovittipistokkeita maadoitettujen sähkötyökalujen kanssa. Muokkaamattomat pistokkeet ja sopivat pistorasiat vähentävät sähköiskun vaaraa.
- Vältä kosketusta maadoitettuihin pintoihin, kuten putkiin, lämpöpattereihin, liesiin tai jääkaappiin. Sähköiskun vaara on suurempi, jos kehosi on maadoitettu.

- Älä altista sähkötyökaluja sateelle tai kosteille olosuhteille. Sähkötyökaluun pääsevä vesi lisää sähköiskun vaaraa.
- Kun käytät sähkötyökalua ulkona, käytä ulkokäyttöön sopivaa jatkojohtoa. Ulkokäyttöön sopivan johdon käyttö vähentää sähköiskun vaaraa.
- Jos sähkötyökalun käyttöä kosteassa paikassa ei voida välttää, käytä vikavirtasuojattua (RCD) virransyöttöä. Vikavirtasuojaus vähentää sähköiskun riskiä.

2.5 Henkilökohtainen turvallisuus

- Pysy valppaana, katso, mitä olet tekemässä ja käytä tervettä järkeä aina, kun käytät sähkötyökalua. Älä käytä sähkötyökalua väsyneenä tai huumeiden, alkoholin tai lääkkeiden vaikutuksen alaisena. Jos huomiosi herpaantuu pieneksikin hetkeksi käyttäessäsi sähkötyökaluja, seurauksena voi olla vakava henkilövamma.
- Käytä henkilösuojaimia. Käytä aina suojalaseja.
- Olosuhteiden vaatimukset täyttävien henkilösuojainten käyttäminen vähentää käyttäjille aiheutuvia vammoja. Näitä ovat muun muassa hengityssuojain, liukumattomat turvajalkineet, suojakypärä ja kuulosuojaimet.
- Estä tuotteen tahaton käynnistyminen. Varmista, että kytkin on off-asennossa, ennen kuin kytket työkalun virtalähteeseen ja/tai akkuun taikka nostat tai kannat työkalua. Jos kannat sähkötyökalua sormi virtakytkimellä tai kytket sähkötyökalun virtalähteeseen siten, että virtakytkin on päällä, seurauksena voi olla tapaturma.
- Poista mahdolliset säätöavaimet tai jakoavaimet ennen sähkötyökalun käynnistämistä. Jakoavain tai avain, joka on jätetty kiinni sähkötyökalun pyöriivään osaan, voi aiheuttaa henkilövamman.
- Älä kurota. Säilytä aina tukeva asento ja tasapaino. Tällöin sähkötyökalua on helpompi hallita yllätyksissä tilanteissa.
- Käytä asianmukaisia vaatteita. Älä käytä löysiä vaatteita tai koruja. Pidä hiukset, vaatteet ja käsineet loitolla liikkuvista osista. Väljät vaatteet, korut tai pitkät hiukset voivat joutua ilmanottoaukkoon, mikä voi aiheuttaa ilmavirtauksen tukkeutumisen ja vahingoittaa konetta.
- Älä käytä tuotetta seisten tikkailla tai muulla epävakaaalla alustalla. Seiso vakaasti tukevalla alustalla, jotta voit hallita sähkötyökalua paremmin onnettomuustilanteessa.
- Vaikka olisit käyttänyt työkaluja usein ja tuntisit ne hyvin, muista aina ottaa huomioon työkalun turvamääräykset. Huolimaton käyttö voi aiheuttaa vakavia vahinkoja sekunnin murto-osassa.

2.6 Sähkötyökalun käyttö ja hoito

- Älä pakota sähkötyökalua. Käytä käyttötarkoitukseen suunniteltua sähkötyökalua. Oikean sähkötyökalun avulla työ sujuu paremmin ja turvallisemmin sillä nopeudella, jota varten se on suunniteltu.
- Älä käytä sähkötyökalua, jos virtakytintä ei voi kääntää päälle ja pois. Jos sähkötyökalua ei voi ohjata kytkimellä, se on vaarallinen ja se pitää korjata.
- Irrota pistoke virtalähteestä ja/tai irrota akku sähkötyökalusta ennen kuin säädät työkalua, vaihdat lisävarusteita tai siirrä työkalun varastoon. Tällaiset varotoimet vähentävät riskiä, että sähkötyökalu käynnistetään vahingossa.
- Säilytä sähkötyökalut poissa lasten ulottuvilta, äläkä anna sähkötyökalua sellaisen henkilön käyttöön, joka ei ole perehtynyt sen käyttöön sitä tai näihin ohjeisiin. Sähkötyökalut ovat vaarallisia kouluttamattomien käyttäjien käsissä.
- Huolla sähkötyökaluja ja lisävarusteita. Tarkista etteivät liikkuvat osat ole väärin suunnattuja tai kiinni juuttuvia ja ettei mikään osa ole vaurioitunut sekä kaikki muut tekijät, jotka voivat vaikuttaa sähkötyökalun toimintaan. Jos sähkötyökalu on vahingoittunut, korjautta se ennen käyttöä. Monet onnettomuudet johtuvat huonosti huolletuista sähkötyökaluista.
- Pidä leikkuutyökalut terävinä ja puhtaina. Oikein huolletut leikkuutyökalut, joissa on terävät leikkuureunat, eivät juutu kiinni niin helposti ja niitä on helpompi hallita.
- Käytä sähkötyökalua, lisävarusteita ja työkalun teriä jne. näiden ohjeiden mukaisesti siten, että otat huomioon työolosuhteet ja suoritettavan tehtävän. Sähkötyökalun käyttäminen muihin kuin sille tarkoitettuihin tehtäviin voi aiheuttaa vaaratilanteen.
- Pidä kahvat ja tartuntapinnat kuivina, puhtaina sekä öljyttöminä ja rasvattomina. Jos kahvat tai tartuntapinnat ovat liukkaita, ei työkalua voi käsitellä turvallisesti, ja sitä on vaikea hallita odottamattomissa tilanteissa.

2.7 Akkukäyttöisen työkalun käyttö ja hoito

- Lataa akku vain valmistajan tarkoitukseen nimeämällä laturilla. Tietyn tyyppiselle akulle sopiva laturi voi aiheuttaa tulipalon vaaran, kun sitä käytetään jonkin muun akun kanssa.
- Käytä sähkötyökaluja vain niille määritettyjen akkujen kanssa. Muiden akkujen käyttö voi aiheuttaa tapaturman tai tulipalon vaaran.

2.8 Melulle ja värinäälle altistumisen minimoimiseksi

- Suunnittele työ siten, että altistuminen voimakkaalle värinäälle jakautuu pidemmälle ajanjaksolle.
- Vähennä melua ja värinää käytön aikana rajoittamalla työkalun käyttöaikaa ja käyttämällä pienitehoista tilaa / värinätilaa ja sopivia suojavälineitä.
- Noudata seuraavia varotoimia värinäälle ja/tai melulle altistumisen vaaran minimoimiseksi:
 - Tarkista, että työkalu on hyvässä kunnossa.
 - Käytä vain hyväkuntoisia ja työhön sopivia tarvikkeita.
 - Pidä tukeva ote kahvoista/ottimista.

2.9 Kompressorin turvallisuusvaroitukset

! **Varoitus!** Älä käytä bensiiniä tai muita syttyviä nesteitä tuotteen puhdistamiseen! Tuotteeseen jäävät höyryt voivat syttyä kipinöistä ja aiheuttaa tuotteen räjähtämisen.

! **Varoitus!** Älä anna jarrunesteiden, bensiinin, öljypohjaisten tuotteiden tai tunkeutuvien öljyjen joutua kosketuksiin muoviosien kanssa. Kemikaalit voivat vahingoittaa, heikentää tai tuhota muovia, mikä voi johtaa vakaviin vammoihin.

! **Varoitus!** Tuotetta on valvottava käytön aikana.

- Tuotteen lähtöpaine ei saa olla suurempi kuin täytettävän esineen maksimipaine.
- Tarkista säännöllisesti, ettei tuotteessa ole halkeamia, reikiä tai muita vaurioita. Älä leikkaa tai poraa reikiä tuotteeseen.
- Varmista, että tuotteen ilma-aukot eivät tukkeudu käytön aikana.
- Varmista, että letku ei ole tukkeutunut tai rullalla.
- Älä käytä tuotetta, jos se ei toimi oikein. Esimerkiksi, jos tuotteesta vuotaa ilmaa.
- Älä käytä tuotetta alle 5 °C lämpötiloissa.
- Varmista tuloletkun kiinnitys puristimella tai nippositeellä, jotta letku ei pääse irtomaan.
- Pidä ilmaletkut poissa terävien esineiden, kemikaalien, öljyn ja muiden liuottimien ulottuvilta, jotta ne eivät puhkeaisi tai vahingoittuisi.
- Älä käytä tuotetta pumppaamaan yli sallitun tehoalueen, esimerkiksi traktorin renkaiden tai muiden suurten renkaiden pumppaamiseen.

- Älä käytä tuotetta hengityslaitteena.
- Älä suihkuta paineilmaa ihmisten tai eläinten päälle.
- Älä puhalla pölyä tai roskia itseäsi tai muita ihmisiä kohti, koska se voi aiheuttaa vammoja. Käytä hengityssuojainta, jos työ tuottaa paljon pölyä.
- Älä käytä tuotetta kemikaalien ruiskuttamiseen, sillä se voi vaurioittaa keuhkoja.

2.10 Käytön turvaohjeet

- Lue varoitusohjeet ja noudata niitä ennen käyttöä.
- Älä käytä tuotetta, jos olet väsynyt, sairas tai päihtynyt. Nämä seikat heikentävät näkökykyäsi, valppauttasi, koordinaatiokykyäsi ja harkintakykyäsi.
- Älä anna lasten tai sellaisten henkilöiden, jotka eivät hallitse tuotteen käyttöä, käyttää sitä.
- Älä käytä tuotetta, jos se on vahingoittunut.
- Älä tee tuotteeseen muutoksia.
- Käytä tuotetta vain käyttötarkoituksensa mukaisesti.

2.10.1 Jäännösriskit

Jäännösriskejä on aina olemassa, vaikka tuotetta käytettäisiinkin ohjeiden mukaisesti.

Tämän sähkötyökalun tyyppiin ja rakenteeseen voi liittyä seuraavia vaaroja:

- Kuulovaurio, jos kuulosuojaimia ei käytetä.
- Terveysvammat, jotka johtuvat tärinän vaikutuksesta käsiin ja käsivarsiin, kun tuotetta käytetään pitkään tai kun sitä ei käytetä ja huolleta oikein.

3 Käyttö

3.1 Akun kiinnittäminen ja irrottaminen

! **Huomio!** Varmista, että akku on kiinnitetty oikein. Jos akku irtoaa, se voi aiheuttaa henkilövahinkoja.

! **Huomio!** Älä käytä voimaa akun kiinnittämiseen. Jos sitä ei ole helppo kiinnittää, se ei ole oikein kohdistettu.

3.1.1 Akun kiinnittäminen

- 1 Kohdistu akku kotelon aukkoihin.
- 2 Työnnä akkua, kunnes se napsahtaa paikalleen.

3.1.2 Akun irrottaminen

- 1 Paina akun etuosassa olevaa painiketta.
- 2 Vedä akku ulos akkuliitännästä.

3.2 Tuotteen käyttäminen

! **Varoitus!** Tarkkaile täytettävää esinettä räjähdysvaaran vuoksi.

! **Varoitus!** Älä suuntaa tuotetta itseäsi tai muita kohti.

! **Huomio!** Ennen kuin käytät tuotetta, tarkista, että kaikki liitännät on kiinnitetty turvallisesti ja ettei mikään osa ole kulunut tai vaurioitunut. Vaihda vaurioituneet osat tai anna valtuutetun henkilöstön korjata tuote.

3.3 Kytkimien ja painikkeiden toiminnot

1. **Virtakytkimen toiminnot**
 - (I) asento: Käynnistää ilmakompressorin (puhallus).
 - (II) asento: Käynnistää ilmapumpun (puhallus ja tyhjennys).
 - (O) asento: Lopettaa käytön
2. **Tilapainike**
 - Käynnistä näyttö painamalla painiketta.
 - Paina painiketta uudelleen valitaksesi paineenmittausyksikön: PSI, BAR tai KPA.
 - Pysäytä näyttö painamalla painiketta ja pitämällä sitä painettuna 5 sekunnin ajan.

Huom. Näyttö pysähtyy automaattisesti 10 minuutin käyttämättömyyden jälkeen.

3. **Plus (+) -painike:** Lisäysoikein. Säädä painetta nopeasti pitämällä painiketta painettuna.
4. **Miinus (-) -painike:** Vähennyspainike. Säädä painetta nopeasti pitämällä painiketta painettuna.
5. **LED-valon virtakytkin:** Käynnistää ja pysäyttää LED-valon.

3.6 Tuotteen käynnistäminen

! **Varoitus!** Tarkkaile painetta painemittarilla, jotta kohde ei pääse täyttymään liikaa. Väärin täytetyt renkaat voivat aiheuttaa vakavia vammoja.

! **Huomio!** Pysäytä tuote 10 minuutiksi jokaisen 10 minuutin käytön jälkeen ylikuumenemisen estämiseksi.

Huomaa! Tuote voi täyttää kohteen enintään 11 baarin tai 160 PSI:n arvoon. Noudata täytettävien kohteiden ohjeita, jotta ne eivät täyty liikaa. Älä puhalla yli suositellun paineen.

Huomaa! Ilmatäytteissä tuotteissa, esimerkiksi ilmapatjoissa, on sisäinen läppä, joka estää ilmahäviön. Työnnä suutin tiukasti venttiiliin, jotta läppä liikkuu puhalluksen aikana.

3.6.1 Suuren tilavuuden letkun kiinnittäminen

Kuva 2

- 1 Kohdistu suuren tilavuuden letku täyttölaitteen liitäntään.
- 2 Kohdistu letkun ja täyttölaitteen liitännän lovet ja käännä vastapäivään kiinnittäaksesi sen oikein.

3.6.2 Tuotteen täyttäminen

- 1 Asenna sopiva sovitin ilmauslaitteeseen.
- 2 Kytke ilmalukko täytettävään kohteeseen.
- 3 Paina tilapainiketta näytön käynnistämiseksi ja sovellettavan paineen asettamiseksi.
- 4 Aseta virtakytkin asentoon (I) käynnistääksesi puhalluksen.

Huom. Kun kohde saavuttaa asetetun painearvon, tuote pysähtyy automaattisesti.

3.6.3 Tuotteen tyhjentäminen

- 1 Kiinnitä suuren tilavuuden letku tyhjennyslaitteen liitäntään. (Kuva 3)
- 2 Liitä suutin tyhjennettävään kohteeseen.
- 3 Paina tilapainiketta käynnistääksesi näytön tai asettaaksesi sovellettavan paineen.
- 4 Aseta virtakytkin asentoon (II) aloittaaksesi tyhjennyksen.

3.7 Ilmaletkun istukan liittämisen venttiiliin varteen

! Varoitus! Varmista, että letku tai lisävaruste on liitetty oikein. Väärin kytketyt letkut tai lisävarusteet voivat irrota paineen alaisina ja aiheuttaa vakavia vammoja.

Kuva 4

- 1 Työnnä ilmaletkun istukan liitin ylös avausasentoon (A).
- 2 Kiinnitä ilmantäyttöistukka venttiiliin varteen. Varmista, että venttiiliin varren kierteinen osa on ilmantäyttöistukan sisällä.
- 3 Paina ilmaletkun istukan liitintä alaspäin, kunnes se pysähtyy tai on rinnakkainen ilmaletkun (B) kanssa.

Huom. Varmista, että kaikki liitännät on kytketty oikein. Ilmavuodot voivat aiheuttaa virheellisiä painelukemia.

4 Venttiilien käyttäminen

- **Yleisventtiili:** Sopii pienille puristusventtiileille, joita on esimerkiksi leluissa ja puhallettavissa patjoissa.
- **Neulaventtiili:** Sopii erityyppisille palloille.
- **Suutinsovitin:** Voidaan käyttää polkupyörän ja auton renkasiin.

4.1 Venttiilien ja sovittimen asentaminen paineilman syöttölaitteeseen

Noudata kuvien ohjeita. (Kuva 5)

Huom. Älä työnnä palloneulaa kokonaan ilmaletkun istukkaan, jotta poistoaukon neulanreikä ei tukkeudu.

5 Kuljettaminen

- Anna tuotteen pysähtyä kokonaan ja jäähtyä ja poista akku ennen kuin kuljetat tuotetta.
- Käytä kahvoja, kun nostat tai siirät tuotetta. Älä pidä kiinni tuotteen ilmaletkusta tai vedä sitä ilmaletkusta.

6 Säilytys

- Jos tuotetta ei käytetä pitkään aikaan, poista akku ja säilytä tuotetta puhtaassa ja kuivassa paikassa lasten ja lemmikkieläinten ulottumattomissa.
- Älä säilytä tuotetta alle 10 °C:n tai yli 35 °C:n lämpötilassa.

7 Ylläpito

! **Huomio!** Pysäytä tuote ja irrota akku ennen huoltotoimenpiteitä.

! **Huomio!** Älä käytä voimakkaita pesuaineita tai hankaavia puhdistusaineita, jotta tuotteen pinta ei vahingoitu.

7.1 Tuotteen puhdistaminen

- Puhdista tuote tarvittaessa pehmeällä ja kostella liinalla.

8 Hävittäminen

- Varmista, että hävität tuotteen paikallisten määräysten mukaisesti. Älä polta tuotetta.

9 Huolto

! **Varoitus!** Vain valtuutettu henkilöstö saa korjata tuotteen.

- Sähkötyökaluja saavat huoltaa vain ammattitaitoiset henkilöt käyttämällä niille tarkoitettuja, vastaavia varaosia. Tämä varmistaa, että sähkötyökalu on turvallinen käyttää myös huollon jälkeen.

10 Tekninen data

| Tekniset tiedot | Arvo |
|----------------------------------|--|
| Nimellisjännite | 18 V DC |
| Ilmavirtauksen kompressori | 9 l/min |
| Ilmavirtauksen puhallin | 380 l/min |
| Enimmäispaine | 160 PSI / 11 baaria / 1100 kPa |
| Kompressorin letkun pituus | 81 cm |
| Puhallusletkun pituus | 36 cm |
| Käyttölämpötila | 0 °C - 40 °C |
| Mitat (P x L x S) | 24,5 x 15 x 21,5 cm |
| Paino | 1,495 kg |
| Melutasot | |
| Äänenpainetaso, L _{pA} | 82,2 dB(A), K=3 dB |
| Äänitehotaso, L _{WA} | 71,2 db(A), K=3 dB |
| Suurin värinän taso ¹ | 9,75 m/s ² , K=1,5 m/s ² |

! **Varoitus!** Käytä aina kuulosuojaimia!

! **Varoitus!** Todellinen värinä- ja melutaso työkalun käytön aikana voi poiketa määritetystä enimmäisarvosta käyttötavan ja materiaalin mukaan. Sen vuoksi on välttämätöntä määrittää, mitä turvatoimenpiteitä tarvitaan käyttäjän suojaamiseen todellisissa käyttöolosuhteissa syntyvän arvioidun altistumisen mukaisesti (huomioiden kaikki työvaiheet, kuten työkalun virrankatkaisujan, tyhjäkäyntiajan ja käynnistysajan).

¹ Ilmoitettuja värinä- ja meluarvoja, jotka on mitattu standardoidulla testimenetelmällä, voidaan käyttää eri työkalujen vertailuun ja alustavaan altistumisarviointiin. Mittausarvot on määritetty standardin EN 1012-1:2010 mukaisesti.

Sommaire

| | | |
|-----------|--|-----------|
| 1 | Introduction | 43 |
| 1.1 | Le produit..... | 43 |
| 1.2 | Utilisation prévue | 43 |
| 1.3 | Symboles..... | 43 |
| 1.4 | Présentation du produit..... | 43 |
| 2 | Sécurité | 44 |
| 2.1 | Définitions relatives à la sécurité..... | 44 |
| 2.2 | Avertissements de sécurité généraux pour les outils électriques..... | 44 |
| 2.3 | Sécurité sur le lieu de travail | 44 |
| 2.4 | Sécurité électrique..... | 44 |
| 2.5 | Sécurité personnelle..... | 44 |
| 2.6 | Utilisation et entretien des outils électriques | 45 |
| 2.7 | Utilisation et entretien des outils à batterie..... | 45 |
| 2.8 | Pour minimiser l'exposition au bruit et aux vibrations..... | 45 |
| 2.9 | Avertissement de sécurité du compresseur..... | 45 |
| 2.10 | Consignes de sécurité pour le fonctionnement..... | 46 |
| 3 | Utilisation | 46 |
| 3.1 | Pour mettre en place et retirer une batterie..... | 46 |
| 3.2 | Pour utiliser le produit..... | 46 |
| 3.3 | Fonctions des interrupteurs et des boutons..... | 46 |
| 3.6 | Pour démarrer le produit..... | 47 |
| 3.7 | Pour connecter le raccord d'air à la tige de la valve..... | 47 |
| 4 | Pour utiliser les valves | 47 |
| 4.1 | Pour installer les valves et l'adaptateur sur le mandrin pneumatique..... | 48 |
| 5 | Transport | 48 |
| 6 | Stockage | 48 |
| 7 | Maintenance | 48 |
| 7.1 | Pour nettoyer le produit..... | 48 |
| 8 | Mise au rebut | 48 |
| 9 | Entretien | 48 |
| 10 | Données techniques | 48 |

1 Introduction





1.1 Le produit

Le produit est un gonfleur multifonction alimenté par batterie et doté d'un flexible. Le produit appartient à la gamme Meecc Tools Multiseries 18 V. La batterie et le chargeur ne sont pas inclus.

1.2 Utilisation prévue

Le produit peut être utilisé pour des gonflages et dégonflages petits à importants, notamment de pneus de vélo, de ballons de sport ou encore de matelas pneumatiques. Uniquement pour un usage domestique.

1.3 Symboles

| | |
|---|--|
|  | Lisez attentivement le mode d'emploi et veillez à bien en comprendre les instructions avant d'utiliser le produit. Conservez le mode d'emploi pour toute référence ultérieure. |
|  | Portez une protection auditive. |
|  | Ce produit est conforme aux directives et réglementations européennes en vigueur. |
|  | Recycler comme déchet électrique. |

1.4 Présentation du produit

Figure 1

1. Interrupteur d'alimentation
2. Embout conique
3. Bouton d'augmentation
4. Bouton de mode/réinitialisation
5. Bouton de diminution
6. Poignée
7. Écran
8. Interrupteur d'alimentation de la LED
9. Voyant LED
10. Port de batterie
11. Flexible à haut débit
12. Flexible à air comprimé
13. Mandrin à air
14. Raccord du gonfleur
15. Raccord du dégonfleur
16. Adaptateur d'embout
17. Adaptateur de valve universel
18. Valve à aiguille

2 Sécurité

2.1 Définitions relatives à la sécurité

⚠ Avertissement ! Le non-respect de ces instructions induit un risque de mort ou de blessure.

⚠ Attention ! Le non-respect des présentes instructions induit un risque d'endommagement du produit, de tout autre matériel ou de la zone adjacente.

Remarque ! Informations nécessaires dans une situation donnée.

2.2 Avertissements de sécurité généraux pour les outils électriques

⚠ Attention ! Le non-respect de ces instructions induit un risque de mort ou de blessure.

⚠ Attention ! Lisez tous les avertissements de sécurité et toutes les instructions. Le non-respect des avertissements et instructions peut entraîner des chocs électriques, des incendies et/ou des blessures graves.

⚠ Attention ! Conservez tous les avertissements et toutes les instructions pour référence ultérieure. Les termes « outil électrique » utilisés dans les avertissements font référence à votre outil électrique fonctionnant sur secteur (avec fil) ou sur batterie (sans fil).

Remarque ! Le produit fonctionne sur batterie. Veuillez consulter les manuels d'utilisation de la batterie et du chargeur pour prendre connaissance des consignes de sécurité les concernant.

2.3 Sécurité sur le lieu de travail

- Veillez à ce que la zone de travail soit propre et bien éclairée. Les zones encombrées ou sombres sont propices aux accidents.
- N'utilisez pas d'outils électriques dans des atmosphères explosives, par exemple en présence de liquides, de gaz ou de poussières inflammables. Les outils électriques produisent des étincelles qui peuvent enflammer la poussière ou les fumées.
- Tenez les enfants et les personnes présentes à l'écart lorsque vous utilisez un outil électrique. Les distractions peuvent vous faire perdre le contrôle.

2.4 Sécurité électrique

- Les fiches des outils électriques doivent correspondre à la prise de courant. Ne modifiez jamais la fiche de quelque manière que ce soit. N'utilisez pas de fiches d'adaptation avec des outils électriques mis à la terre. Des fiches non modifiées et des prises de courant adaptées réduisent le risque de choc électrique.

- Évitez tout contact du corps avec des surfaces mises à la terre, telles que des tuyaux, des radiateurs, des cuisinières et des réfrigérateurs. Le risque de choc électrique est accru si votre corps est mis à la terre.

- N'exposez pas les outils électriques à la pluie ou à l'humidité. La pénétration d'eau dans un outil électrique augmente le risque d'électrocution.
- Lorsque vous utilisez un outil électrique à l'extérieur, utilisez une rallonge adaptée à l'extérieur. L'utilisation d'un fil adapté à l'extérieur réduit le risque de choc électrique.
- Si l'utilisation d'un outil électrique dans un endroit humide est inévitable, utilisez une alimentation protégée par dispositif à courant résiduel (DCR). L'utilisation d'un DCR réduit le risque de choc électrique.

2.5 Sécurité personnelle

- Restez vigilant, regardez ce que vous faites et faites preuve de bon sens lorsque vous utilisez un outil électrique. N'utilisez pas un outil électrique si vous êtes fatigué(e) ou sous l'influence de drogues, d'alcool ou de médicaments. Un moment d'inattention lors de l'utilisation d'outils électriques peut entraîner des blessures corporelles graves.
- Utilisez un équipement de protection individuelle. Portez toujours des lunettes de protection.
- Un équipement de protection, comme un masque antipoussière, des chaussures de sécurité antidérapantes, un casque de protection ou une protection auditive, utilisé dans des conditions appropriées, réduira les blessures corporelles.
- Prévenez tout démarrage intempestif. Assurez-vous que l'interrupteur est en position d'arrêt avant de brancher la source d'alimentation et/ou le bloc-batterie, et de saisir ou de porter l'outil. Le fait de porter des outils électriques avec le doigt sur l'interrupteur ou mettre sous tension des outils électriques dont l'interrupteur est allumé est propice à des accidents.
- Retirez toute clé de réglage ou clé à molette avant de mettre l'outil en marche. Une clé fixée à une pièce rotative de l'outil électrique peut entraîner des blessures.
- N'allez pas trop loin. Gardez un bon appui et un bon équilibre à tout moment. Cela permet de mieux contrôler l'outil électrique dans des situations inattendues.
- Habillez-vous de façon appropriée. Ne portez pas de vêtements amples ni de bijoux. Gardez vos cheveux et vos vêtements à l'écart des pièces mobiles. Des vêtements amples, des bijoux ou des cheveux longs peuvent être aspirés dans l'entrée d'air, bloquer la circulation d'air et dès lors endommager l'appareil.

- Ne pas utiliser l'appareil sur une échelle ou tout autre support instable. Veillez à un point d'appui stable sur un sol solide pour mieux contrôler l'outil électrique en cas d'accident.
- Ne laissez pas la familiarité acquise par l'utilisation fréquente des outils vous amener à devenir négligent(e) et à ignorer les principes de sécurité des outils. Un geste imprudent peut entraîner des blessures graves en une fraction de seconde.

2.6 Utilisation et entretien des outils électriques

- Ne forcez pas sur l'outil électrique. Utilisez l'outil électrique adapté à votre tâche. L'outil électrique adéquat effectuera le travail bien mieux et de façon plus sûre, à la vitesse pour laquelle il a été conçu.
- N'utilisez pas l'outil électrique si l'interrupteur ne permet pas de le mettre en marche et de l'éteindre. Tout outil électrique qui ne peut être contrôlé par l'interrupteur est dangereux et doit être réparé.
- Débranchez la fiche de la source d'alimentation et/ou retirez le bloc-batterie, s'il est amovible, de l'outil électrique avant d'effectuer tout réglage, de changer d'accessoires ou de remiser les outils. De telles mesures de sécurité préventives réduisent le risque de démarrage accidentel de l'outil électrique.
- Remisez les outils électriques à l'arrêt hors de portée des enfants et ne permettez pas à des personnes ne connaissant pas l'outil ou les présentes instructions de l'utiliser. Les outils électriques sont dangereux entre les mains d'utilisateurs non formés.
- Entretenez les outils électriques et leurs accessoires. Vérifiez si les pièces mobiles ne sont pas mal alignées ou coincées, si les pièces ne sont pas cassées et si rien n'est susceptible d'affecter le fonctionnement de l'outil électrique. S'il est endommagé, faites réparer l'outil électrique avant de l'utiliser. De nombreux accidents sont causés par des outils électriques mal entretenus.
- Veillez à ce que les outils de coupe restent affûtés et propres. Les outils de coupe dotés d'arêtes tranchantes correctement entretenus sont moins susceptibles de se coincer et sont plus faciles à contrôler.
- Utilisez l'outil électrique, les accessoires et les embouts, etc. conformément aux présentes instructions, en tenant compte des conditions de travail et de la tâche à accomplir. L'utilisation de l'outil électrique pour des tâches autres que celles prévues peut induire une situation dangereuse.
- Gardez les poignées et les surfaces de préhension sèches, propres et exemptes d'huile et de graisse. Des poignées et des surfaces de préhension glissantes ne permettent pas de manipuler et de contrôler l'outil en toute sécurité dans des situations imprévues.

2.7 Utilisation et entretien des outils à batterie

- Rechargez uniquement avec le chargeur spécifié par le fabricant. Un chargeur adapté à un seul type de bloc-batterie peut présenter un risque d'incendie s'il est utilisé avec un autre type de bloc-batterie
- Utilisez les outils électriques exclusivement avec des blocs-batteries spécialement conçus à cet effet. L'utilisation d'autres blocs-batteries peut entraîner un risque de blessure et d'incendie.

2.8 Pour minimiser l'exposition au bruit et aux vibrations

- Planifiez les travaux afin que l'exposition aux fortes vibrations soit répartie sur une période plus longue.
- Pour réduire le bruit et les vibrations en cours d'utilisation, limitez la durée d'utilisation de l'outil, utilisez un mode faible puissance/vibrations et portez un équipement de sécurité approprié.
- Prenez les précautions suivantes pour réduire à un minimum les risques d'exposition aux vibrations et/ou au bruit :
 - Vérifiez si l'outil est en bon état.
 - N'utilisez que des accessoires en bon état et adaptés au travail.
 - Tenez l'outil fermement par les poignées.

2.9 Avertissement de sécurité du compresseur

! **Attention !** Ne pas utiliser d'essence ou tout autre liquide inflammable pour nettoyer le produit ! Les vapeurs résiduelles dans le produit pourraient s'enflammer par des étincelles et provoquer l'explosion du produit.

! **Attention !** Ne pas laisser de liquides de frein, d'essence, de produits à base de pétrole ou d'huiles pénétrantes entrer en contact avec les pièces en plastique. Les produits chimiques peuvent endommager, affaiblir ou détruire le plastique, ce qui peut entraîner des blessures graves.

! **Attention !** Le produit doit être surveillé tout au long de son utilisation.

- La pression de sortie du produit ne doit pas être supérieure à la pression maximale de l'objet à gonfler.
- Vérifiez régulièrement que le produit ne présente pas de fissures, de trous ou d'autres dommages. Ne coupez pas ou ne percez pas de trous sur le produit.
- Vérifiez qu'aucune obstruction ne bloque les événements du produit pendant son fonctionnement.

- Assurez-vous qu'il n'y a pas de blocage ou de bobine dans le tuyau.
- N'utilisez pas le produit s'il ne fonctionne pas correctement. Par exemple, en cas de fuite d'air.
- N'utilisez pas le produit à des températures inférieures à 5 °C.
- Sécurisez le flexible d'arrivée à l'aide d'une pince ou d'un serre-câble pour éviter que le tuyau ne se débranche.
- Tenez les flexibles à l'écart des objets pointus, des produits chimiques, des huiles et d'autres solvants pour éviter qu'ils ne se percent ou ne s'abîment.
- N'utilisez pas le produit pour pomper plus que la plage de débit autorisée, par exemple pour gonfler des pneus de tracteur ou d'autres pneus de grande taille.
- N'utilisez pas le produit comme appareil respiratoire.
- Ne dirigez pas l'air comprimé en direction de personnes ou d'animaux.
- Ne soufflez pas de poussière ni de débris sur vous-même ou d'autres personnes. Cela pourrait causer des blessures. Portez un masque filtrant si le travail génère beaucoup de poussière.
- N'utilisez pas le produit pour pulvériser des produits chimiques. Il y a un risque de lésions pulmonaires.

2.10 Consignes de sécurité pour le fonctionnement

- Veuillez lire et respecter les instructions d'avertissement avant l'utilisation.
- N'utilisez pas le produit si vous êtes fatigué(e), malade ou en état d'ébriété. Cela diminuera votre vision, votre vigilance, votre coordination et votre jugement.
- Ne laissez pas des enfants ou des personnes utiliser le produit sans en avoir une connaissance adéquate.
- N'utilisez pas le produit s'il est endommagé.
- N'apportez aucune modification au produit.
- Utilisez le produit uniquement pour sa fonction prévue.

2.10.1 Risques résiduels

Il y aura toujours des risques résiduels même si vous utilisez le produit conformément aux instructions.

Les risques suivants peuvent survenir en lien avec le type et la conception de cet outil électrique :

- Dommages auditifs si une protection auditive n'est pas portée.
- Dommages à la santé résultant de l'effet des vibrations sur les mains et les bras lorsque le produit est utilisé pendant une longue période ou lorsqu'il n'est pas utilisé et entretenu correctement.

3 Utilisation

3.1 Pour mettre en place et retirer une batterie

⚠ Attention ! Assurez-vous que la batterie est correctement fixée. Si la batterie se desserre, cela peut causer des blessures.

⚠ Attention ! Ne forcez pas pour fixer la batterie. Si elle n'est pas facile à fixer, c'est qu'elle n'est pas correctement alignée.

3.1.1 Pour attacher une batterie

- 1 Alignez la batterie sur les fentes du boîtier.
- 2 Poussez la batterie jusqu'à ce qu'elle s'enclenche.

3.1.2 Pour retirer une batterie

- 1 Appuyez sur le bouton situé à l'avant de la batterie.
- 2 Retirez la batterie du support de batterie.

3.2 Pour utiliser le produit

⚠ Avertissement ! Surveillez l'objet à gonfler en raison du risque d'explosion.

⚠ Attention ! Ne dirigez pas le produit vers vous ou vers d'autres personnes.

⚠ Attention ! Avant d'utiliser l'appareil, vérifiez que tous les raccords sont faits en toute sécurité et qu'aucune pièce n'est usée ou endommagée. Remplacez les pièces endommagées ou confiez la réparation du produit à du personnel agréé.

3.3 Fonctions des interrupteurs et des boutons

1. Fonctions de l'interrupteur d'alimentation

- Position (I) : Pour démarrer le compresseur d'air (gonflage).
- Position (II) : Pour démarrer la pompe à air (gonflage et dégonflage).
- Position (O) : Pour arrêter le fonctionnement

2. Bouton de mode

- Appuyez sur le bouton pour démarrer l'écran.
- Appuyez à nouveau sur le bouton pour sélectionner une unité de mesure de la pression : PSI, BARS ou KPA.
- Appuyez sur le bouton et maintenez-le enfoncé pendant 5 secondes pour arrêter l'écran.

Remarque ! L'écran s'arrête automatiquement après 10 min. d'inactivité.

3. **Bouton + :** Bouton d'augmentation. Appuyez sur le bouton et maintenez-le enfoncé pour régler rapidement la pression.
4. **Bouton - :** Bouton de diminution Appuyez sur le bouton et maintenez-le enfoncé pour régler rapidement la pression.
5. **Interrupteur d'alimentation de la LED :** Allumez et éteignez la LED.

3.6 Pour démarrer le produit

⚠ Attention ! Surveillez la pression à l'aide d'un manomètre pour éviter tout gonflage excessif. Des pneus mal gonflés peuvent provoquer des blessures graves.

⚠ Attention ! Arrêtez le produit pendant 10 minutes après chaque dizaine de minutes d'utilisation afin d'éviter toute surchauffe.

Remarque ! Le produit peut se gonfler jusqu'à 11 bars ou 160 PSI. Respectez les instructions relatives aux objets à gonfler afin d'éviter tout gonflage excessif. Ne gonflez pas au-delà de la pression recommandée.

Remarque ! Les objets gonflables, comme des matelas pneumatiques, disposent d'un rabat interne pour empêcher les fuites d'air. Poussez fermement l'embout dans la valve pour déplacer le clapet pendant le gonflage.

3.6.1 Pour attacher le flexible à haut débit

Figure 2

- 1 Alignez le flexible à haut débit sur le raccord du gonfleur.
- 2 Alignez les encoches sur le flexible et le raccord du gonfleur et tournez dans le sens antihoraire pour le fixer correctement.

3.6.2 Pour gonfler un objet

- 1 Installez l'adaptateur approprié sur le mandrin pneumatique.
- 2 Branchez le mandrin pneumatique à l'objet à gonfler.
- 3 Appuyez sur le bouton Mode pour allumer l'écran et réglez la pression à appliquer.

- 4 Mettez l'interrupteur d'alimentation en position (I) pour démarrer le gonflage.

Remarque ! Dès que l'objet atteint la valeur de pression définie, le produit s'arrête automatiquement.

3.6.3 Pour dégonfler un produit

- 1 Fixez le flexible à haut débit au raccord du dégonfleur. (Figure 3)
- 2 Branchez l'embout sur l'objet à dégonfler.
- 3 Appuyez sur le bouton Mode pour allumer l'écran ou pour régler la pression à appliquer.
- 4 Mettez l'interrupteur d'alimentation en position (II) pour démarrer le dégonflage.

3.7 Pour connecter le raccord d'air à la tige de la valve

⚠ Avertissement ! Veillez à ce que le flexible ou l'accessoire soit correctement branché. Des flexibles ou des accessoires mal raccordés peuvent se découpler sous l'effet de la pression et provoquer des blessures graves.

Figure 4

- 1 Poussez l'attache du raccord d'air vers le haut jusqu'à la position de déverrouillage (A).
- 2 Fixez le mandrin pneumatique sur la tige de la valve. Veillez à ce que la partie filetée de la tige de la valve se trouve à l'intérieur du mandrin pneumatique.
- 3 Poussez l'attache du raccord d'air vers le bas jusqu'à ce qu'elle s'arrête ou soit parallèle au tuyau d'air (B).

Remarque ! Veillez à ce que toutes les connexions soient correctement branchées. Des fuites d'air peuvent entraîner des relevés de pression incorrects.

4 Pour utiliser les valves

- **Valve universelle :** Peut être utilisée sur les petites valves à pincement, par exemple sur les jouets et les matelas gonflables.
- **Valve à aiguille :** Peut être utilisé pour différents types de balles.
- **Adaptateur d'embout :** Peut être utilisé pour les pneus de vélo et de voiture.

4.1 Pour installer les valves et l'adaptateur sur le mandrin pneumatique

Suivez les instructions figurant dans les illustrations. (Figure 5)

Remarque ! N'insérez pas complètement l'aiguille à bille dans le raccord d'air pour éviter que le trou de l'aiguille d'échappement ne soit bloqué.

5 Transport

- Laissez le produit s'arrêter complètement et retirez-en la batterie avant de le transporter.
- Utilisez la poignée pour soulever ou déplacer le produit. Ne tenez pas et ne tirez pas le produit par le flexible.

6 Stockage

- Si le produit ne doit pas être utilisé pendant un long moment, retirez-en la batterie et rangez-le dans un endroit propre et sec, hors de la portée des enfants et des animaux.
- Ne stockez pas le produit à une température inférieure à 10 °C ou supérieure à 35 °C.

7 Maintenance

⚠ Attention ! Arrêtez le produit et retirez-en la batterie avant de procéder à l'entretien.

⚠ Attention ! Pour éviter d'endommager la surface du produit, n'utilisez pas de détergents agressifs ou de nettoyants abrasifs.

7.1 Pour nettoyer le produit

- Si nécessaire, nettoyez le produit à l'aide d'un chiffon doux et humide.

8 Mise au rebut

- Veillez à respecter la réglementation locale quand vous mettez le produit au rebut. Ne brûlez pas le produit.

9 Entretien

⚠ Attention ! Seul le personnel agréé doit effectuer les réparations sur le produit.

- Les outils électriques ne doivent être entretenus que par du personnel agréé qui utilise des pièces de rechange identiques. Cela permet de garantir que l'outil électrique peut être utilisé en toute sécurité.

10 Données techniques

| Spécifications | Valeur |
|---|--|
| Tension nominale | 18 V CC |
| Débit d'air du compresseur | 9 l/min. |
| Débit d'air du souffleur | 380 l/min. |
| Pression max. | 160 PSI/11 Bars/1100 kPa |
| Longueur du flexible du compresseur | 81 cm |
| Longueur du flexible du souffleur | 36 cm |
| Température de fonctionnement | 0°C à 40 °C |
| Dimensions (L x l x H) | 24,5 x 15 x 21,5 cm |
| Poids | 1,495 kg |
| Niveaux de bruit | |
| Niveau de pression acoustique, L_{pA} | 82,2 dB(A), K=3 dB |
| Niveau de puissance sonore, L_{WA} | 71,2 dB(A), K=3 dB |
| Niveau de vibrations maximum ¹ | 9,75 m/s ² , K=1,5 m/s ² |

⚠ Attention ! Portez toujours une protection auditive !

⚠ Avertissement ! Le niveau réel de vibration et de bruit lors de l'utilisation des outils peut différer de la valeur maximale spécifiée, en fonction de la façon dont l'outil est utilisé et du matériau. Il convient dès lors de déterminer les mesures de sécurité nécessaires pour protéger l'utilisateur, sur la base d'une estimation de l'exposition dans les conditions réelles de fonctionnement (en tenant compte de toutes les étapes du cycle de travail, par exemple le moment où l'outil est éteint et celui où il est au point mort, en plus du temps de démarrage).

¹ Les valeurs déclarées pour les vibrations et le bruit, mesurées selon une méthode de test normalisée, peuvent être utilisées pour une comparaison de différents outils et une évaluation préliminaire de l'exposition. Les valeurs de mesure ont été déterminées conformément à la norme EN 1012-1:2010

Inhoudsopgave

| | | |
|-----------|--|-----------|
| 1 | Inleiding | 49 |
| 1.1 | Het product | 49 |
| 1.2 | Beoogd gebruik..... | 49 |
| 1.3 | Symbolen | 49 |
| 1.4 | Productoverzicht | 49 |
| 2 | Veiligheid | 50 |
| 2.1 | Definities van veiligheid..... | 50 |
| 2.2 | Algemene veiligheids waarschuwingen voor elektrisch gereedschap..... | 50 |
| 2.3 | Veiligheid werkgebied | 50 |
| 2.4 | Elektrische veiligheid | 50 |
| 2.5 | Persoonlijke veiligheid..... | 50 |
| 2.6 | Gebruik en onderhoud van elektrisch gereedschap..... | 51 |
| 2.7 | Gebruik en onderhoud van de accu | 51 |
| 2.8 | Blootstelling aan geluid en trillingen tot een minimum beperken..... | 51 |
| 2.9 | Veiligheids waarschuwing compressor | 51 |
| 2.10 | Veiligheidsvoorschriften voor gebruik..... | 52 |
| 3 | Gebruik | 52 |
| 3.1 | Een accu bevestigen en verwijderen..... | 52 |
| 3.2 | Het product gebruiken | 52 |
| 3.3 | Schakelaar- en knopfuncties | 52 |
| 3.6 | Het product starten..... | 53 |
| 3.7 | De luchtspankop aansluiten op de ventielsteel..... | 53 |
| 4 | De ventielen gebruiken | 53 |
| 4.1 | De ventielen en adapter installeren op de luchtspankop | 53 |
| 5 | Vervoeren | 54 |
| 6 | Opbergen | 54 |
| 7 | Onderhoud | 54 |
| 7.1 | Het product schoonmaken | 54 |
| 8 | Afvoeren | 54 |
| 9 | Onderhoud | 54 |
| 10 | Technische gegevens | 54 |

1 Inleiding

1.1 Het product

Het product is een accu multi-inflator met een flexibele luchtslang. Het product is onderdeel van de Meeo Tools Multiseries 18 V. De accu en acculader zijn niet inbegrepen.

1.2 Beoogd gebruik

Het product kan worden gebruikt voor kleine en grote opblaas- en leeglooptaken. Bijvoorbeeld voor het oppompen en leeg laten lopen van fietsbanden, sportballen en luchtbedden. Alleen voor huishoudelijk gebruik.

1.3 Symbolen

| | |
|---|--|
|  | Lees de gebruiksaanwijzing zorgvuldig door en zorg ervoor dat u de instructies begrijpt voordat u het product gebruikt. Bewaar de instructies voor toekomstig gebruik. |
|  | Draag gehoorbeschermers. |
|  | Dit product voldoet aan de geldende EU-richtlijnen en -regelgeving. |
|  | Recyclen als elektrisch afval. |

1.4 Productoverzicht

Afbeelding 1

1. Stroomschakelaar
2. Taps toelopen mondstuk
3. Knop verhogen
4. Modus-/resetknop
5. Knop verlagen
6. Hendel
7. Display
8. LED-lichtschakelaar
9. Ledlampje
10. Accupoort
11. Slang met hoog volume
12. Persluchtslang
13. Luchtspankop
14. Inflatoraansluiting
15. Deflatoraansluiting
16. Mondstukadapter
17. Universele ventieladapter
18. Naaldventiel

2 Veiligheid

2.1 Definities van veiligheid

⚠ Waarschuwing! Als u zich niet aan deze voorschriften houdt, kan dat leiden tot (dodelijk) letsel.

⚠ Voorzichtig! Als u zich niet aan deze voorschriften houdt, kan dat leiden tot schade aan het product, overige materialen of de nabije omgeving.

Let op! Informatie die in een bepaalde situatie noodzakelijk is.

2.2 Algemene veiligheidswaarschuwingen voor elektrisch gereedschap

⚠ Waarschuwing. Als u zich niet aan deze voorschriften houdt, kan dat leiden tot (dodelijk) letsel.

⚠ Waarschuwing. Lees alle veiligheidswaarschuwingen en alle instructies. Wanneer u de waarschuwingen en instructies niet opvolgt, kan een elektrische schok, brand en/of ernstig letsel het gevolg zijn.

⚠ Waarschuwing. Bewaar alle waarschuwingen en instructies voor toekomstig gebruik. De term 'elektrisch gereedschap' in de waarschuwingen verwijst naar uw met netvoeding (met snoer) of met accu (snoerloos) aangedreven elektrische gereedschap.

Let op! Het product werkt op een accu. Raadpleeg de gebruikershandleidingen van de accu en de lader voor de veiligheidsinformatie.

2.3 Veiligheid werkgebied

- Houd het werkgebied schoon en goed verlicht. Rommelige of donkere terreinen nodigen uit tot ongelukken.
- Gebruik elektrische gereedschappen niet in een explosieve omgeving, zoals in de aanwezigheid van ontvlambare vloeistoffen, gassen of stof. Elektrische gereedschappen creëren vonken, waardoor het stof of de dampen zouden kunnen ontbranden.
- Houd kinderen en omstanders uit de buurt wanneer u een elektrisch gereedschap gebruikt. Wanneer u wordt afgeleid, kunt u de controle verliezen.

2.4 Elektrische veiligheid

- Stekkers van elektrisch gereedschap moeten passen op het contact. Breng nooit wijzigingen aan in de stekker. Gebruik geen adapters bij geaard elektrisch gereedschap. Ongewijzigde stekkers en passende contacten verkleinen het gevaar van elektrische schokken.

- Vermijd lichamelijk contact met geaarde oppervlakken, zoals leidingen, radiators, fornuizen en koelkasten. Er is een groter risico op elektrische schokken als uw lichaam geaard of in contact met massa is.
- Stel elektrisch gereedschap niet bloot aan regen of vochtige omstandigheden. Wanneer er water in een elektrisch gereedschap komt, vergroot dat het risico op een elektrische schok.
- Wanneer u elektrisch gereedschap buitenshuis gebruikt, gebruik dan een verlengsnoer dat geschikt is voor gebruik buitenshuis. Het gebruik van een snoer dat geschikt is voor gebruik buitenshuis vermindert het risico op elektrische schokken.
- Als het gebruik van elektrisch gereedschap in een vochtige omgeving onvermijdelijk is, gebruik dan een door een aardlekschakelaar beschermde voeding. Het gebruik van een aardlekschakelaar vermindert het risico op elektrische schokken.

2.5 Persoonlijke veiligheid

- Wees alert, let op wat u doet en gebruik uw gezond verstand wanneer u een elektrisch gereedschap bedient. Gebruik geen elektrische gereedschappen wanneer u moe of onder invloed van drugs, alcohol of medicijnen bent. Eén moment van onoplettendheid bij het gebruik van elektrisch gereedschap kan ernstig lichamelijk letsel veroorzaken.
- Gebruik een persoonlijke veiligheidsuitrusting. Draag altijd oogbescherming.
- Veiligheidsuitrusting als een stofmasker, antislip veiligheidsschoenen, een hard hoofddeksel of gehoorbescherming, gebruikt in de juiste omstandigheden, verkleint de kans op lichamelijk letsel.
- Voorkom onbedoeld starten. Zorg ervoor dat de schakelaar in de uit-stand staat voordat u het gereedschap aansluit op een stroombron en/of accupakket, het optilt of draagt. Het dragen van elektrisch gereedschap met uw vinger op de schakelaar of het activeren van elektrisch gereedschap met de schakelaar aan nodig uit tot ongelukken.
- Verwijder eventuele stel- en moersleutels voordat u het elektrische gereedschap inschakelt. Een achtergebleven (moer)sleutel die is bevestigd aan een draaiend onderdeel van het elektrische gereedschap kan resulteren in lichamelijk letsel.
- Reik niet buiten uw macht. Zorg te allen tijde voor een goed houvast en bewaar uw evenwicht. Dan hebt u in onverwachte situaties betere controle over het elektrische gereedschap.
- Draag geschikte kleding. Draag geen losse kleding of sieraden. Houd uw haar, kleding en handschoenen uit de buurt van bewegende delen. Losse kleding, sieraden of lang haar kunnen in de luchtinlaat gezogen worden, waardoor de lucht geblokkeerd wordt en het apparaat beschadigd raakt.

- Gebruik het product niet op ladders of andere onstabiele steunen. Zorg voor een stabiele ondergrond om het elektrische gereedschap beter bij ongelukken beter onder controle te kunnen houden.
- Zorg dat u door bekendheid verkregen uit frequent gebruik van gereedschappen niet zelfgenoegzaam wordt en principes inzake gereedschapsveiligheid negeert. Een onzorgvuldige actie kan in een fractie van een seconde ernstig letsel veroorzaken.

2.6 Gebruik en onderhoud van elektrisch gereedschap

- Forceer het elektrische gereedschap niet. Gebruik het juiste elektrische gereedschap voor uw toepassing. Met het juiste elektrische gereedschap kunt u het karwei beter en veiliger uitvoeren in het tempo waarvoor het was ontworpen.
- Gebruik het elektrische gereedschap niet als de schakelaar het niet aan- en uitzet. Een elektrisch gereedschap dat niet kan worden bediend met de schakelaar is gevaarlijk en moet gerepareerd worden.
- Neem de stekker uit de stroombron en/of maak het accupakket los van de energiebron alvorens afstellingen te doen, accessoires te wijzigen of elektrische gereedschappen op te slaan. Dergelijke preventieve veiligheidsmaatregelen verkleinen het risico dat het elektrische gereedschap per ongeluk wordt gestart.
- Sla inactieve elektrische gereedschappen op buiten het bereik van kinderen en laat mensen die niet bekend zijn met het elektrische gereedschap of met deze instructies het elektrische gereedschap niet gebruiken. Elektrische gereedschappen zijn gevaarlijk in de handen van ongetrainde gebruikers.
- Onderhoud elektrische gereedschappen en accessoires. Controleer op onjuiste uitlijning of vastlopen van bewegende delen, breuken in delen en enige andere toestand die van invloed kan zijn op de werking van het elektrische gereedschap. Laat een beschadigd elektrisch gereedschap vóór gebruik repareren. Ongelukken worden vaak veroorzaakt door slecht onderhouden elektrisch gereedschap.
- Houd snijgereedschappen scherp en schoon. Juist onderhouden snijgereedschappen met scherpe snijranden lopen minder gauw vast en zijn eenvoudiger te bedienen.
- Gebruik het elektrische gereedschap, accessoires, gereedschapsbitjes enz. volgens deze instructies, rekening houdend met de werkomstandigheden en het uit te voeren werk. Gebruik van het elektrische gereedschap voor werkzaamheden die afwijken van waarvoor het bedoeld is, zou tot een gevaarlijke situatie kunnen leiden.

- Houd handgrepen en grijpvlakken droog, schoon en vrij van olie en vet. Gladde handen en grijpvlakken staan het veilig hanteren en bedienen van het gereedschap in onverwachte situaties in de weg.

2.7 Gebruik en onderhoud van de accu

- Laad alleen op met de lader die door de fabrikant wordt gespecificeerd. Een lader die geschikt is voor het ene type accupakket kan een risico op brand creëren bij gebruik met een ander accupakket.
- Gebruik elektrisch gereedschap uitsluitend met specifiek daarvoor bestemde accupakketten. Gebruik van andere accupakketten kan leiden tot brandgevaar en de kans op letsel.

2.8 Blootstelling aan geluid en trillingen tot een minimum beperken

- Plan het werk zo dat de blootstelling aan zware trillingen over een langere periode wordt gespreid.
- Om geluid en trillingen tijdens gebruik te verminderen, beperkt u de tijd dat het gereedschap in gebruik is en gebruikt u de modus voor laag vermogen/trillingen en geschikte veiligheidsuitrusting.
- Neem de volgende voorzorgsmaatregelen om het risico van blootstelling aan trillingen en/of lawaai tot een minimum te beperken:
 - Controleer of het gereedschap in goede staat is.
 - Gebruik alleen accessoires die in goede staat verkeren en geschikt zijn voor de klus.
 - Houd de handvatten/grepen stevig vast.

2.9 Veiligheidswaarschuwing compressor

⚠ Waarschuwing. Gebruik geen benzine of andere brandbare vloeistoffen om het product schoon te maken! Dampen die in het product achterblijven, kunnen door vonken ontbranden en het product doen ontploffen.

⚠ Waarschuwing. Laat remvloeistoffen, benzine, producten op basis van aardolie of penetrerende oliën niet in aanraking komen met kunststof onderdelen. Chemicaliën kunnen kunststof beschadigen, verzwakken of vernielen, wat kan leiden tot ernstig letsel.

⚠ Voorzichtig Houd het product tijdens gebruik in de gaten.

- De uitgangsdruk van het product mag niet hoger zijn dan de maximale druk van het op te blazen voorwerp.
- Controleer regelmatig of het product geen scheuren, gaten of andere beschadigingen heeft. Snijd of boor geen gaten in het product.

- Zorg ervoor dat de luchtopeningen in het product tijdens gebruik niet verstopt raken.
- Let op dat er geen verstopping of kronkel in de slang zit.
- Gebruik het product niet als het niet correct werkt. Bijvoorbeeld als er een luchttek is.
- Gebruik het product niet bij temperaturen lager dan 5 °C.
- Zet de inlaatslang vast met een klem of kabelbinder om te voorkomen dat de slang losraakt.
- Houd de luchtslangen uit de buurt van scherpe voorwerpen, chemicaliën, olie en andere oplosmiddelen om doorboring of beschadiging te voorkomen.
- Gebruik het product niet om meer dan het toegestane vermogen te pompen, bijvoorbeeld bij tractorbanden of andere grote banden.
- Gebruik het product niet als ademhalingsapparaat.
- Spuit geen perslucht op mensen of dieren.
- Blaas geen stof of vuil naar uzelf of naar andere mensen, omdat dit letsel kan veroorzaken. Draag een stofmasker als er tijdens het werk veel stof vrijkomt.
- Gebruik het product niet om chemicaliën te spuiten, dat kan tot beschadiging van de longen leiden.

2.10 Veiligheidsvoorschriften voor gebruik

- Lees en volg de waarschuwingsinstructies voor gebruik.
- Gebruik het product niet als u moe, ziek of onder invloed bent. Dat vermindert uw gezichtsvermogen, alertheid en coördinatie- en beoordelingsvermogen.
- Laat het product niet gebruiken door kinderen of personen die het product niet kennen.
- Gebruik het product niet als het beschadigd is.
- Breng geen wijzigingen aan in het product.
- Gebruik het product alleen voor de beoogde functie.

2.10.1 Restriscio's

Er zullen altijd restriscio's zijn, zelfs als u het product volgens de instructies bedient.

De volgende gevaren kunnen zich voordoen in verband met het type en het ontwerp van dit elektrische gereedschap:

- Gehoorbeschadiging als er geen gehoorbescherming wordt gedragen.
- Gezondheidsschade als gevolg van het effect van trillingen op de handen en armen wanneer het product gedurende een lange periode wordt gebruikt of wanneer het niet correct wordt gebruikt en onderhouden.

3 Gebruik

3.1 Een accu bevestigen en verwijderen

⚠ Voorzichtig! Zorg ervoor dat de accu correct is aangesloten. Als de accu losraakt, kan dit persoonlijk letsel veroorzaken.

⚠ Voorzichtig! Gebruik geen kracht om de accu te bevestigen. Als hij niet gemakkelijk te bevestigen is, is hij niet correct uitgelijnd.

3.1.1 Een accu bevestigen

- 1 Breng de accu op één lijn met de sleuven in de behuizing.
- 2 Duw op de accu totdat deze op zijn plaats klikt.

3.1.2 Een accu verwijderen

- 1 Druk op de knop aan de voorkant van de accu.
- 2 Trek de accu uit de accupoort.

3.2 Het product gebruiken

⚠ Waarschuwing! Controleer het op te blazen voorwerp vanwege het explosiegevaar.

⚠ Waarschuwing. Richt het product niet op uzelf of anderen.

⚠ Voorzichtig! Controleer voordat u het product gebruikt of alle aansluitingen goed vastzitten en of er geen onderdelen versleten of beschadigd zijn. Vervang beschadigde onderdelen of laat het product repareren door bevoegd personeel.

3.3 Schakelaar- en knopfuncties

1. Schakelaarfuncties

- (I) positie: De luchtcompressor starten (oppompen).
- (II) positie: De luchtpomp starten (blazen en leeglopen).
- (O) positie: De werking stoppen.

2. Modusknop

- Druk op de knop om het display te starten.
- Druk nogmaals op de knop om een drukmeeteenheid te selecteren: PSI, BAR of KPA.
- Houd de knop 5 seconden ingedrukt om het display uit te zetten.

Let op! Het display wordt automatisch uitgeschakeld na 10 minuten zonder bediening.

3. **+ knop:** Knop verhogen. Houd de knop ingedrukt om de druk snel aan te passen.
4. **- knop:** Knop verlagen. Houd de knop ingedrukt om de druk snel aan te passen.
5. **LED-lichtschakelaar:** De LED-verlichting aan- en uitzetten.

3.6 Het product starten

! **Waarschuwing.** Controleer de druk met een manometer om te voorkomen dat voorwerpen te hard worden opgepompt. Verkeerd opgepompte banden kunnen ernstig letsel veroorzaken.

! **Voorzichtig!** Stop het product 10 minuten na elke 10 minuten gebruik om oververhitting te voorkomen.

Let op! Het product kan tot 11 bar ofwel 160 PSI opblazen. Volg de instructies voor de op te blazen artikelen om te voorkomen dat u ze te veel opblaast. Pomp niet op boven de aanbevolen druk.

Let op! Opblaasbare artikelen, bijvoorbeeld luchtbedden, hebben een interne flap om luchtverlies te voorkomen. Duw het mondstuk stevig in het ventiel om de flap te bewegen tijdens het oppompen.

3.6.1 De slang met hoog volume bevestigen

Afbeelding 2

- 1 Lijn de hoogvolumeslang uit met de inflatoraan sluiting.
- 2 Lijn de inkepingen op de slang en de inflatoraan sluiting uit en draai linksom om de slang goed vast te maken.

3.6.2 Een product opblazen

- 1 Installeer de juiste adapter op de luchtspankop.
- 2 Sluit de luchtspankop aan op het object dat opgeblazen moet worden.
- 3 Druk op de modusknop om het display te starten en stel de toepasselijke druk in.

- 4 Zet de aan/uit-schakelaar in stand (I) om het oppompen te starten.

Let op! Wanneer het voorwerp de ingestelde drukwaarde bereikt, stopt het product automatisch.

3.6.3 Een product laten leeglopen

- 1 Bevestig de hoogvolumeslang op de deflatoraan sluiting. (Afbeelding 3)
- 2 Sluit het mondstuk aan op het voorwerp dat moet leeglopen.
- 3 Druk op de modusknop om het display te starten of om de toepasselijke druk in te stellen.
- 4 Zet de aan/uit-schakelaar in stand (II) om het leeglopen te starten.

3.7 De luchtspankop aansluiten op de ventielsteel

! **Waarschuwing!** Controleer of de slang of het accessoire goed is aangesloten. Verkeerd aangesloten slangen of accessoires kunnen onder druk losraken en ernstig letsel veroorzaken.

Afbeelding 4

- 1 Duw de klem van de luchtspankop omhoog naar de ontgrendelingsstand (A).
- 2 Bevestig de luchtspankop op de ventielsteel. Zorg ervoor dat het schroefdraadgedeelte van de ventielsteel in de luchtspankop zit.
- 3 Duw de klem van de luchtspankop naar beneden tot hij stopt of evenwijdig loopt met de luchtslang (B).

Let op! Controleer of alle aansluitingen correct zijn. Luchtlekken kunnen onjuiste drukwaarden veroorzaken.

4 De ventielen gebruiken

- **Universeel ventiel:** Kan gebruikt worden op kleinere knijpventielen, bijvoorbeeld op speelgoed en opblaasbare matrassen.
- **Naaldventiel:** Kan gebruikt worden voor verschillende soorten ballen.
- **Mondstukadapter:** Kan worden gebruikt voor fiets- en autobanden.

4.1 De ventielen en adapter installeren op de luchtspankop

Volg de instructies in de afbeeldingen. (Afbeelding 5)

Let op! Steek de kogelnaald niet helemaal in de luchtspankop om te voorkomen dat de opening van de uitlaatnaald geblokkeerd raakt.

5 Vervoeren

- Laat het product volledig stoppen en afkoelen en verwijder de accu voordat u het product verplaatst.
- Gebruik de handgreep wanneer u het product optilt of verplaatst. Houd het product niet vast aan de luchtslang en verplaats het niet op die manier.

6 Opbergen

- Verwijder de batterij en bewaar het product op een schone en droge locatie waartoe kinderen en huisdieren geen toegang hebben als het gedurende lange tijd niet wordt gebruikt.
- Bewaar het product niet bij temperaturen onder de 10 °C of boven de 35 °C.

7 Onderhoud

! **Voorzichtig!** Stop het product en verwijder de batterij voordat u onderhoud uitvoert.

! **Voorzichtig!** Om schade aan het oppervlak van het product te voorkomen mogen geen agressieve schoonmaakmiddelen of schuurmiddelen worden gebruikt.

7.1 Het product schoonmaken

- Reinig het product indien nodig met een zachte en vochtige doek.

8 Afvoeren

- Volg de lokale voorschriften wanneer u het product afvoert. Verbrand het product niet.

9 Onderhoud

! **Waarschuwing.** Reparaties aan het product mogen alleen worden uitgevoerd door bevoegd personeel.

- Het elektrische gereedschap mag alleen worden onderhouden door gekwalificeerd personeel met identieke reserveonderdelen. Hierdoor blijft het elektrisch gereedschap veilig in gebruik.

10 Technische gegevens

| Specificatie | Waarde |
|---------------------------------------|--|
| Nominale spanning | 18 V DC |
| Luchtstroomsnelheid compressor | 9 l/min |
| Luchtstroomsnelheid blazer | 380 l/min |
| Max. druk | 160 PS I / 11 Bar / 1100 kPa |
| Lengte compressorslang | 81 cm |
| Lengte blaaslang | 36 cm |
| Bedrijfstemperatuur | 0°C – 40 °C |
| Afmetingen (LxBxH) | 24,5 x 15 x 21,5 cm |
| Gewicht | 1,495 kg |
| Geluidsniveaus | |
| Geluidsdruk niveau, L_{pA} | 82,2 dB(A), K=3 dB |
| Niveau geluidsvermogen, L_{WA} | 71,2 dB(A), K=3 dB |
| Maximaal trillingsniveau ¹ | 9,75 m/s ² , K=1,5 m/s ² |

! **Waarschuwing.** Draag altijd gehoorbeschermers!

! **Waarschuwing!** De werkelijke trillings- en geluidsniveaus bij het gebruik van gereedschap kunnen verschillen van de opgegeven maximumwaarden, afhankelijk van hoe het gereedschap wordt gebruikt en van het materiaal waarmee het gebruikt wordt. Daarom is het noodzakelijk om vast te stellen welke veiligheidsmaatregelen vereist zijn om de gebruiker te beschermen, gebaseerd op een schatting van de blootstelling in feitelijke werkomstandigheden (rekening houdend met alle fases van de werkcyclus, bijv. de tijd dat het gereedschap is uitgeschakeld en wanneer dit stationair loopt, in aanvulling op de opstarttijd).

¹ De opgegeven waarden voor trillingen en geluid, gemeten volgens een gestandaardiseerde testmethode, kunnen worden gebruikt om verschillende werktuigen met elkaar te vergelijken en om de blootstelling vooraf te beoordelen. De meetwaarden zijn vastgesteld in overeenstemming met EN 1012-1:2010.



EU DECLARATION OF CONFORMITY / EU FÖRSÄKRAN OM ÖVERENSSTÄMMELSE / EU SAMSVARSERKLÆRING / EU-OVERENSSTEMMELSESERKLÆRING / DEKLARACJA ZGODNOŚCI UE / EU KONFORMITÄT SERKLÄRUNG / EU VAATIMUSTENMUKAISUUSVAKUUTUS / DÉCLARATION UE DE CONFORMITÉ / EU CONFORMITEITSVERKLARING

Jula Item number / Artikelnummer / Artikelnummer / Varenummer / Numer artykułu /
Artikkelnummer / Tuotenumero / Numéro de référence / Artikelnummer

031294

Model no.: JYP160-18

Jula AB, Box 363, SE-532 24 SKARA, SWEDEN

This declaration of conformity is issued under the sole responsibility of the manufacturer. / Denna försäkran om överensstämmelse utfärdas på tillverkarens eget ansvar. / Denne overensstemmelseserklæring udstedes på fabrikantens eneansvar. / Denne samsvarserklæring er utstedt under ansvaret til produsenten. / Niniejsza deklaracja zgodności wydana zostaje na wyłączną odpowiedzialność producenta. / Diese Konformitätserklärung wird unter der alleinigen Verantwortung des Herstellers ausgestellt. / Tämä vaatimustenmukaisuusvakuutus on annettu valmistajan yksinomaisella vastuulla. / La présente déclaration de conformité est émise sous la seule responsabilité du fabriquant. / Deze conformiteitsverklaring wordt afgegeven onder de uitsluitende verantwoordelijkheid van de fabrikant.

BATTERY-POWERED MULTI-PURPOSE AIR COMPRESSOR / BATTERIDRIVEN MULTIKOMPRESSOR / BATTERIDREVET MULTIKOMPRESSOR / BATTERIDREVET MULTIKOMPRESSOR / AKUMULATOROWY MULTIKOMPRESOR / AKKU-MULTIKOMPRESSOR / ILMAPUMPPU / COMPRESSEUR MULTIFONCTION SANS FIL / MULTI COMPRESSOR OP ACCU

18VDC

Conforms to the following directives, regulations and standards: / Överensstämmer med följande direktiv, förordningar och standarder: / Er i samsvar med følgende direktiver, forordning og standarder: / Overholder følgende direktiver, forordninger og standarder: / Są zgodne z następującymi dyrektywami, regulacją i normami: / Entspricht den folgenden Richtlinien, Vorschriften und Normen: / Seuraavien direktiivien, asetusten ja standardien mukainen: / Conforme aux directives, règlements et normes suivants: / Voldoet aan de volgende richtlijnen, voorschriften en normen:

| <u>Directive/Regulation</u> | <u>Harmonised standard</u> |
|-----------------------------|--|
| MD 2006/42/EC | EN 62841-1:2015/A11:2022, EN 1012-1:2010 |
| EMC 2014/30/EU | EN IEC 55014-1:2021, EN IEC 55014-2:2021 |
| RoHS 2011/65/EU + 2015/863 | EN IEC 63000:2018 |

This product was CE marked in year: / Produkten CE-märktes år: / Dette produktet ble CE-merket dette året: / Dette produkt blev CE-mærket i år: / Wyrób oznakowany znakiem CE w roku: / Dieses Produkt erhielt die CE-Kennzeichnung im Jahr: / Tämä tuote on CE-merkitty vuonna: / Ce produit a reçu le marquage CE en: / Dit product werd CE-gemarkeerd in het jaar: -25

Skara 2025-04-02

Göran Martinsson

QUALITY and AFTER SALES MANAGER (Signatory for Jula and authorised to compile the technical documentation. / Undertecknat för Jula samt behörig att sammanställa den tekniska dokumentationen. / Signert for Jula og kvalifisert til å sammenfatte den tekniske dokumentasjonen. / Underskriver for Jula og bemyndiget til at udarbejde den tekniske dokumentation. / Podpisano w imieniu Jula oraz osoby upoważnionej do sporządzenia dokumentacji technicznej. / Unterzeichnet im von Jula und befugt, die technische Dokumentation zusammenzustellen / Allekirjoittanut Julian puolesta ja valtuutettu kokoamaan tekniset asiakirjat. / Signé au nom de Jula et habilité Namen à établir la documentation technique. / Ondertekend namens Jula en gemachtigde voor de samenstelling van de technische documentatie

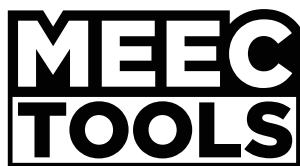

www.jula.com