



**EN FM/DAB RADIO**  
**OPERATING INSTRUCTIONS**  
Original instructions

**SV FM/DAB-RADIO**  
**BRUKSANVISNING**  
Översättning av originalinstruktioner

**NO FM-/DAB-RADIO**  
**BETJENINGSANVISNINGER**  
Oversettelse av originalinstruksjonene

**DA FM/DAB-RADIO**  
**BETJENINGSVEJLEDNING**  
Oversættelse af den originale vejledning

**PL RADIO FM/DAB**  
**INSTRUKCJA OBSŁUGI**  
Przekład instrukcji oryginalnej

**DE UKW/DAB-RADIO**  
**BEDIENUNGSANLEITUNG**  
Übersetzung der Originalanleitung

**FI FM/DAB-RADIO**  
**KÄYTTÖOHJE**  
Alkuperäisten ohjeiden käännös

**FR RADIO FM DAB**  
**INSTRUCTIONS D'UTILISATION**  
Traduction des instructions d'origines

**NL FM/DAB-RADIO**  
**BEDIENINGSINSTRUCTIES**  
Vertaling van de originele instructies

Jula AB förbehåller sig rätten att göra ändringar på produkten. Jula AB innehar upphovsrätten till denna dokumentation. Det är inte tillåtet att modifiera eller ändra denna dokumentation på något sätt och bruksanvisningen ska skrivas ut och användas som den är i förhållande till produkten. Se Julas webbplats för den senaste versionen av bruksanvisningen.

Jula AB forbeholder seg retten til å endre produktet. Jula AB innehar opphavsretten til denne dokumentasjonen. Det er ikke tillatt å modifisere eller endre denne dokumentasjonen på noen som helst måte, og håndboken skal trykkes og brukes som den er i forhold til produktet. For siste versjon av betjeningsanvisningene, se Julas nettsider.

Jula AB forbeholder sig retten til at ændre produktet. Jula AB har ophavsretten til denne dokumentation. Det er ikke tilladt at modificere eller ændre denne dokumentation på nogen måde, og manualen skal printes og bruges som den er i forhold til produktet. For den seneste version af betjeningsvejledningen, se Julas hjemmeside.

Jula AB zastrzega sobie prawo do wprowadzania zmian w produkcie. Jula AB zastrzega sobie prawa autorskie do niniejszej dokumentacji. Dokumentacji nie wolno w żaden sposób modyfikować ani zmieniać, a instrukcję należy drukować i używać ją w odniesieniu do produktu w stanie niezmienionym. Najnowszą wersję instrukcji obsługi można znaleźć na stronie internetowej Jula.

Jula AB reserves the right to make changes to the product. Jula AB claims copyright on this documentation. It is not allowed to modify or alter this documentation in any way and the manual shall be printed and used as it is in relation to the product. For the latest version of operating instructions, refer to the Jula website.

Jula AB behält sich das Recht vor, Änderungen am Produkt vorzunehmen. Jula AB beansprucht die Urheberrechte an dieser Dokumentation. Es ist nicht zulässig, diese Dokumentation in irgendeiner Weise zu verändern oder umzugestalten. Die Anleitung muss gedruckt und so verwendet werden, wie sie in Bezug zum Produkt steht. Die aktuellste Version der Bedienungsanleitung finden Sie auf der Website von Jula.

Jula AB pidättää oikeuden tehdä tuoteeseen muutoksia. Jula AB:llä on tämän dokumentaation tekijänoikeus. Tätä dokumentaatiota ei saa muuttaa millään tavalla ja käyttöopas on tulostettava ja sitä on käytettävä sellaisena kuin se on tämän tuotteen kanssa. Käyttöohjeiden uusin versio löytyy Julan verkkosivustolta.

Jula AB se réserve le droit d'apporter des modifications au produit. Jula AB revendique les droits d'auteur sur cette documentation. Il est interdit de modifier ou d'altérer cette documentation de quelque manière que ce soit et le manuel doit être imprimé et utilisé tel quel en relation avec le produit. Pour obtenir la dernière version des instructions d'utilisation, consultez le site Web de Jula.

Jula AB behoudt zich het recht voor om wijzigingen aan het product aan te brengen. Jula AB claimt het copyright op deze documentatie. Het is niet toegestaan om deze documentatie op welke manier dan ook te wijzigen of te veranderen. De handleiding moet worden afgedrukt en gebruikt zoals deze in relatie tot het product staat. Raadpleeg de Jula-website voor de laatste versie van de bedieningsinstructies.

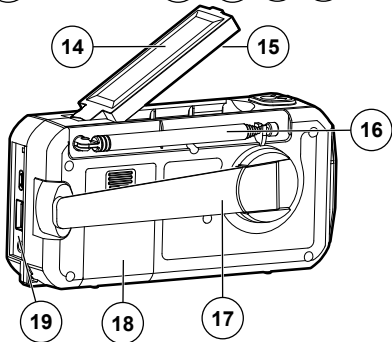
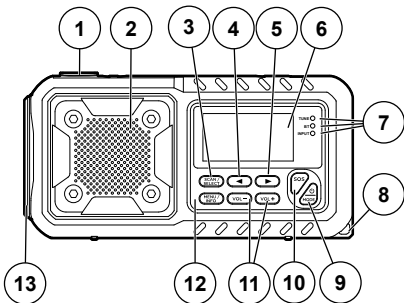
**1**

# Table of contents

<b>1</b>	<b>Introduction</b>	<b>6</b>
1.1	The product .....	6
1.2	Dedicated use.....	6
1.3	Symbols.....	6
1.4	Product overview .....	7
<b>2</b>	<b>Safety</b>	<b>8</b>
2.1	Safety definitions .....	8
2.2	General safety instruction .....	8
<b>3</b>	<b>Operation</b>	<b>9</b>
3.1	To charge the built-in battery .....	9
3.2	To set the system functions.....	11
3.3	To start and stop the product.....	14
3.4	To select operation mode .....	15
3.5	LED indicators.....	16
3.6	To adjust the volume .....	16
3.7	To tune in radio stations in DAB mode ....	16
3.8	To tune in radio stations in FM mode.....	17
3.9	To save radio stations .....	18
3.10	To call up saved stations.....	18

3.11	To connect the product to a mobile device.....	18
3.12	To play music through Bluetooth connection.....	19
3.13	To disconnect the product from a mobile device.....	20
3.14	To use the product with earphones.....	20
3.15	To set the alarm function .....	21
3.16	To set the sleep function .....	22
3.17	To use the flashlight function.....	23
3.18	To use the reading light .....	23
3.19	To use the product as a charger.....	23
3.20	To use the SOS function.....	24
<b>4</b>	<b>Storage</b>	<b>24</b>
<b>5</b>	<b>Maintenance</b>	<b>24</b>
5.1	To clean the product.....	24
<b>6</b>	<b>Discard</b>	<b>25</b>
<b>7</b>	<b>Technical data</b>	<b>25</b>

# 1 Introduction



## 1.1 The product

The product is a DAB (Digital Audio Broadcasting) radio.

## 1.2 Dedicated use

The product can be used to receive DAB and FM radio stations and be connected to mobile devices through Bluetooth. You can also use the product as a flashlight, to emergency charge your mobile phone and as a SOS alarm.

## 1.3 Symbols

	<p>Read the operating instructions carefully and make sure that you understand the instructions before you use the product. Save the instructions for future reference.</p>
	<p>This product complies with applicable EU directives and regulations.</p>
	<p>Recycle as electrical waste.</p>

## 1.4 Product overview

1. Flashlight switch
2. Speaker
3. SCAN/SELECT button
4. Backward/Tune button
5. Forward/Tune button
6. Display
7. LED indicator
8. Hand strap hook
9. Power button
10. SOS button
11. Volume button
12. MENU/INFO button
13. Flashlight
14. Solar panel
15. Reading light
16. Antenna
17. Power generator
18. Battery compartment
19. Sockets

## 2 Safety

### 2.1 Safety definitions

 **Warning!** If you do not obey these instructions, there is a risk of death or injury.

 **Caution!** If you do not obey these instructions, there is a risk of damage to the product, other materials or the adjacent area.

**Note!** Information that is necessary in a given situation.

### 2.2 General safety instruction

 **Warning!** If you do not obey these instructions, there is a risk of death or injury.

- Read the warning instructions that follow before you use the product.
- Do not let children or persons who do not know the product, use the product.
- Do not use the product if it is damaged.
- Do not make changes to the product.
- The product must only be used for its specified function.

## 3 Operation

### 3.1 To charge the built-in battery

 **Caution!** Charge the battery in an ambient temperature between 0°C and +40°C.

**Note!** The battery has its best performance at room temperature. Colder ambient temperature will decrease the operation time.

**Note!** The product can be used while the battery is charging, but this can have negative effect on the reception and the charging time will increase.

**Note!** The playback time of the built-in battery is 6–8 hours, depending for example on the ambient conditions and volume.

**Note!** For the preservation of the battery capacity, fully charge the product every 2–3 months.

The built-in battery can be charged in 3 different ways: through the USB socket, power generator, or solar panel.

### 3.1.1 To charge the product with the USB cable

- 1 Connect the USB C connector of the USB cable to the "DC IN 5V" socket of the product.
- 2 Connect the USB A connector of the USB cable to a mobile device or to a 5V USB adapter (not supplied) and then to a power outlet.

**Note!** It takes approximately 4 hours to fully charge the battery.

### 3.1.2 To charge the product with the power generator

**Note!** The power generator must be cranked for at least 5 minutes before the initial use.

- 1 Pull out the power generator.
- 2 Crank the power generator quickly. The "INPUT" indicator lights up.

### 3.1.3 To charge the product with the solar panel

**Note!** It is not easy to fully charge the product with the solar panel. The primary function of the solar panel is maintenance of the built-in battery life.

- Put the product with the solar panel in direct sunlight.

## 3.2 To set the system functions

### 3.2.1 To set the language

- 1 Push and hold the "MODE" button to start the product. The product starts to scan and then "No station" is shown on the display.
- 2 Push and hold the "MENU/INFO" button to open the menu. Push the forward button until "System" is shown on the display and then push the "SCAN/SELECT" button to go to the system menu.
- 3 Push the forward button until "Language" is shown on the display and then push the "SCAN/SELECT" button to go to the language settings.
- 4 Push the forward button until the language you want to set is shown on the display and then push the "SCAN/SELECT" button to select.
- 5 Push the "MENU/INFO" button to go to the previous menu. To go back to the home display, push it again and again.

### 3.2.2 To set the time and date manually

When the product is set to "Update from radio" and in DAB mode, the time is set automatically when the reception is good enough. If not, the time and date can be set manually.

**1** Push and hold the "MENU/INFO" button to open the system menu. Navigate to "System" and then push the "SCAN/SELECT" button.

**2** Push the tune buttons until "Time/Date" is shown on the display and then push the "SCAN/SELECT" button. "Set time/date" is shown on the display. Push the "SCAN/SELECT" button again.

**3** Push the tune buttons to set the day, month, year, hour, and minute one by one and push the "SCAN/SELECT" button after each value to be set.

**4** Push the tune buttons to select hour system and then push the "SCAN/SELECT" button. The display automatically goes back to the menu.

**5** Push the tune buttons to select date format and then push the "SCAN/SELECT" button. The display automatically goes back to the menu.

**6** Navigate to "Auto. Update" and then push the "SCAN/SELECT" button.

**7** Push the tune buttons to select "No update" or "Update from Radio" and then push the "SCAN/SELECT" button.

**8** Push the "MENU/INFO" button to go back to the menu or to the home display.

### 3.2.3 To set the display backlight

- 1** Push and hold the "MENU/INFO" button to open the system menu. Navigate to "System" and then push the "SCAN/SELECT" button.
- 2** Push the tune buttons until "Backlight" is shown on the display and then push the "SCAN/SELECT" button.
- 3** Navigate to "Timeout" and then push the "SCAN/SELECT" button.
- 4** Push the tune buttons to select "Always on" or set a stop time between 10–180 seconds. Then push the "SCAN/SELECT" button. The display automatically goes back to the menu.
- 5** Navigate to "Level" and then push the "SCAN/SELECT" button.
- 6** Push the tune buttons to select the brightness, "Low", "Medium" or "High", and then push the "SCAN/SELECT" button. The display automatically goes back to the menu.
- 7** Push the "MENU/INFO" button to go back to the menu or to the home display.

### 3.2.4 To set the product to factory settings

- 1 Push and hold the "MENU/INFO" button to open the system menu. Navigate to "System" and then push the "SCAN/SELECT" button.
- 2 Push the tune buttons until "Factory Reset" is shown on the display and then push the "SCAN/SELECT" button.
- 3 Navigate to "No" or "Yes" and then push the "SCAN/SELECT" button.
- 4 Push the "MENU/INFO" button to go back to the menu or to the home display.

### 3.2.5 To see the software version

- 1 Push and hold the "MENU/INFO" button to open the system menu. Navigate to "System" and then push the "SCAN/SELECT" button.
- 2 Push the tune buttons until "System Version" is shown on the display and then push the "SCAN/SELECT" button. The installed software version is shown on the display.

## 3.3 To start and stop the product

**Note!** The product will automatically go into standby mode after 15 minutes without signal reception.

- 1 Extend the antenna fully.
- 2 Push and hold the power button until the product starts.
- 3 To set the product to standby mode, push and hold the power button until the time and date is shown on the display.
- 4 To start the product when it is in standby mode, push the power button.
- 5 To stop the product, push and hold the power button.

### 3.4 To select operation mode

The product has 3 modes: DAB, FM radio and BT (Bluetooth).

- 1 Start the product. Refer to [“3.3 To start and stop the product” on page 14.](#)
- 2 Push the power switch until the mode you want to select is shown on the display.

## 3.5 LED indicators

Indicator	Light	Description
TUNE	Yellow	The product receives broadcast.
BT	Red	Bluetooth mode.
INPUT	Blue	The battery is charging.

## 3.6 To adjust the volume

**Note!** The volume range of the product is 0–32.

- Push the volume buttons to adjust the volume.

## 3.7 To tune in radio stations in DAB mode

**Note!** When you set the product to DAB mode it will automatically play the last selected radio station.

- 1** Push one of the tune buttons. A list of radio stations is shown on the display.
- 2** Navigate to a radio station on the list and then push the "SCAN/SELECT" button.
- 3** To remove radio stations from the station list, push and hold the "MENU/INFO" button to open the system menu. Then go to "System/Prune".

**Note!** To see a complete list of radio stations, go to "System/"Station list".

**Note!** To do a manual scan for radio stations, go to "System/"Station list"/"Auto Scan".

**Note!** To select specified frequencies or frequency blocks, go to "System/ "Manual tune".

### 3.8 To tune in radio stations in FM mode

**Note!** When you set the product to FM mode it will automatically play the last selected radio station.

- If no radio station is tuned in:
  - To search for a station in 0.05 MHz steps, push the tune buttons.
  - To do a scan for radio stations that can be received, push and hold one of the tune buttons.
- If a radio station is tuned in, push the "SCAN/SELECT" button to do a scan for other receivable radio stations.

**Note!** To select if all radio stations or only radio stations with strong signals will be included in the scan, go to "System/"Scan setting".

## 3.9 To save radio stations

40 radio stations can be saved in "Preset store".

- 1 Tune in the radio station to be saved.
- 2 Push and hold the "MENU/INFO" button to open the system menu. Navigate to "System" and then push the "SCAN/SELECT" button.
- 3 Push the tune buttons until "Preset Store" is shown on the display and then push the "SCAN/SELECT" button.
- 4 Push the tune buttons to select memory settings and then push the "SCAN/SELECT" button. "Preset (X) stored" will be shown on the display.

## 3.10 To call up saved stations

- 1 Push and hold the "MENU/INFO" button to open the system menu. Navigate to "Preset Call" and then push the "SCAN/SELECT" button.
- 2 Push the tune buttons to select a radio station and then push the "SCAN/SELECT" button.

## 3.11 To connect the product to a mobile device

In the Bluetooth mode you can connect to a mobile device to play saved music files through the product.

**Note!** The product cannot connect to speakers or headphones.

- 1 Start the Bluetooth function on your mobile device.
- 2 Select BT mode on the product. The BT indicator will light up and "Disconnected" will flash on the display during the search for a Bluetooth signal.
- 3 Start the device scan on your mobile device.
- 4 Connect to "030035" on your mobile device.

### 3.12 To play music through Bluetooth connection

The product can play music in all standard file formats supported by a mobile device.

- 1 Set the product to BT mode. Refer to "3.4 To select operation mode" on page 15.
- 2 Start the playback on your mobile device.
- 3 Push the "SCAN/SELECT" button to start and stop the playback.
- 4 Push the left tune button once or twice to go to the start of the track or to the track before.
- 5 Push the right tune button to go to the next track.

Push the volume buttons to adjust the volume.

**Note!** If the volume is too low, adjust the volume on the mobile device.

### 3.13 To disconnect the product from a mobile device

**Note!** If the product has been connected to a device, when the product starts it will automatically connect to the last mobile device it was connected. To do this the must be within the Bluetooth range and the product in the BT mode.

Only one mobile device at a time can be connected to the product through Bluetooth.

- Disconnect the product on your mobile device or move the product out of the Bluetooth range.

### 3.14 To use the product with earphones



**Warning!** To listen to music at a high volume on a regular basis can cause hearing damage.

**Note!** Earphones with line-control is not compatible with the product.

- 1 Adjust the volume to a low setting.
- 2 Connect earphones with a 3.5 mm connector to the 3.5 mm socket of the product.
- 3 Push the "VOL +" button to increase the volume if necessary.

### 3.15 To set the alarm function

- 1 Push and hold the "MENU/INFO" button to open the system menu. Navigate to "System" and then push the "SCAN/SELECT" button.
- 2 Push the tune buttons until "Alarms" is shown on the display and then push the "SCAN/SELECT" button.
- 3 Push the tune buttons to select "Alarm 1" or "Alarm 2" and then push the "SCAN/SELECT" button.
- 4 Navigate to "On" and then push the "SCAN/SELECT" button.
- 5 Push the tune buttons to set the hour and minute one by one and push the "SCAN/SELECT" button after each value.
- 6 Push the tune buttons to select FM, DAB or Buzzer mode and then push the "SCAN/SELECT" button.
- 7 Push the tune buttons to select "Once", "Daily", "Weekends", or "Workdays" and then push the "SCAN/SELECT" button.

**8** Push the tune buttons to set the volume and then push the "SCAN/SELECT" button.

**9** Push the tune buttons to set the length of the alarm and then push the "SCAN/SELECT" button.

**10** Push the "MENU/INFO" button to go to the home display. The alarm symbol will be shown on the display.

**11** Set the product to the standby mode if necessary. Refer to "3.3 To start and stop the product" on page 14.

**12** To snooze the alarm for 5 minutes, push one of the buttons of the product except the power button, flashlight switch or SOS button.

**13** To stop the alarm signal completely, push the power switch.

### **3.16 To set the sleep function**

**1** Push and hold the "MENU/INFO" button to open the system menu. Navigate to "System" and then push the "SCAN/SELECT" button.

**2** Push the tune buttons until "Sleep" is shown on the display and then push the "SCAN/SELECT" button.

**3** Push the tune buttons to set the time and then push the "SCAN/SELECT" button.

**4**

Push the "MENU/INFO" button to go to the home display. SXX will be shown on the display.

### 3.17 To use the flashlight function

**Note!** The flashlight can only be used when the product is in OFF mode.

**1**

Push and hold the flashlight switch to start the flashlight.

**2**

Push the flashlight switch to select a different mode and to stop the flashlight.

### 3.18 To use the reading light

**1**

Pull up the solar panel to start the reading light.

**2**

Push down the solar panel to stop the reading light.

### 3.19 To use the product as a charger

The product can be used as an emergency charger for your mobile phone.

**Note!** The product must not be used as a typical power bank.

**1**

Connect a mobile phone charging cable to the "USB OUT 5V" socket.

EN

SV

NO

DA

PL

DE

FI

FR

NL

**2**

Connect the mobile phone charging cable to the mobile telephone.

### **3.20 To use the SOS function**

The SOS function makes a loud sound and flashing light.

**1**

Push and hold the "SOS" button to start the alarm sound.

**2**

Push the "SOS" button to select a different mode and to stop the SOS function.

## **4 Storage**

- If the product is not going to be used for a long period of time, keep the product in a clean and dry area, where children and pets do not have access to it.
- When the product is not in use, fully charge the built-in battery every 2 to 3 months for the preservation of the battery capacity.

## **5 Maintenance**

### **5.1 To clean the product**

- Clean the product with a damp cloth if necessary.

EN

SV

NO

DA

PL

DE

FI

FR

NL

## 6 Discard

- Make sure that you follow local regulations when you discard the product. Do not burn the product.

## 7 Technical data

Specification	Value
Rated voltage	4.2 V
Frequency range, FM	87.5–108 MHz
Impedance	4 $\Omega$
Battery capacity	2500 mAh
Battery life	6–8 h
Charging time	4 h
Dimensions (BxHxD)	15.5 x 7.5 x 5.5 cm
Weight	310 g

# Innehållsförteckning

<b>1</b>	<b>Inledning</b>	<b>28</b>
1.1	Produkten .....	28
1.2	Avsedd användning .....	28
1.3	Symboler .....	28
1.4	Produktöversikt.....	29
<b>2</b>	<b>Säkerhet</b>	<b>30</b>
2.1	Säkerhetsdefinitioner .....	30
2.2	Allmänna säkerhetsinstruktioner.....	30
<b>3</b>	<b>Användning</b>	<b>31</b>
3.1	Att ladda det inbyggda batteriet .....	31
3.2	Att ställa in systemfunktioner .....	33
3.3	Att starta och stänga av produkten .....	37
3.4	Att ställa in driftläge.....	37
3.5	LED-lampor .....	38
3.6	Att justera volymen .....	38
3.7	Att ställa in radiostationer i DAB-läge.....	38
3.8	Att ställa in radiostationer i FM-läge.....	39
3.9	Att spara radiostationer .....	40
3.10	Att välja sparade stationer.....	40

3.11	Att ansluta produkten till en mobil enhet.....	41
3.12	Att spela musik via Bluetooth-anslutning .....	41
3.13	Att koppla bort produkten från en mobil enhet.....	42
3.14	Att använda produkten med hörlurar .....	42
3.15	Att ställa in larmfunktionen.....	43
3.16	Att ställa in vilofunktionen (Sleep) .....	45
3.17	Att använda ficklampan.....	45
3.18	Att använda läslampan .....	45
3.19	Att använda produkten som laddare .....	46
3.20	Att använda SOS-funktionen.....	46
<b>4</b>	<b>Förvaring</b>	<b>46</b>
<b>5</b>	<b>Underhåll</b>	<b>47</b>
5.1	Att rengöra produkten .....	47
<b>6</b>	<b>Kassering</b>	<b>47</b>
<b>7</b>	<b>Tekniska data</b>	<b>47</b>

EN

SV

NO

DA

PL

DE

FI

FR

NL

# 1 Inledning

## 1.1 Produkten

Produkten är en DAB-radio (digitalradio).

## 1.2 Avsedd användning

Produkten kan användas för att ta emot DAB- och FM-radiostationer och kan anslutas till mobila enheter via Bluetooth. Du kan också använda produkten som ficklampa, för att nödladda din mobiltelefon och som ett SOS-larm.

## 1.3 Symboler

	Läs bruksanvisningen noggrant och se till att du förstår instruktionerna innan du börjar använda produkten. Spara bruksanvisningen för framtida bruk.
	Denna produkt uppfyller tillämpliga EU-direktiv och -bestämmelser.
	Återvinns som elektroniskt avfall.

## 1.4 Produktöversikt

1. Ficklampa på/av
2. Högtalare
3. SCAN/SELECT-knapp
4. Bakåt-knapp
5. Framåt-knapp
6. Display
7. LED-lampa
8. Krok för handrem
9. Strömbrytare
10. SOS-knapp
11. Volymknapp
12. MENU/INFO-knapp
13. Ficklampa
14. Solcellspanel
15. Läslampa
16. Antenn
17. Kraftgenerator
18. Batterifack
19. Uttag

## 2 Säkerhet

### 2.1 Säkerhetsdefinitioner

 **Varning!** Om du inte följer dessa instruktioner finns det risk för personskador.

 **Försiktighet!** Om du inte följer dessa instruktioner finns det risk att du skadar produkten, andra material eller det närliggande området.

**Obs!** Information som är nödvändig i en specifik situation.

### 2.2 Allmänna säkerhetsinstruktioner

 **Varning!** Om du inte följer dessa instruktioner finns det risk för personskador.

- Läs varningsinstruktionerna nedan innan du använder produkten.
- Låt inte barn eller personer som inte vet hur man använder produkten använda den.
- Använd inte produkten om den är skadad.
- Gör inga ändringar på produkten.
- Produkten får endast användas för sitt avsedda ändamål.

## 3 Användning

### 3.1 Att ladda det inbyggda batteriet

 **Försiktighet!** Ladda batteriet i en omgivningstemperatur på mellan 0°C och +40°C.

**Obs!** Batteriet har sin bästa prestanda vid rumstemperatur. Kallare omgivningstemperatur minskar driftstiden.

**Obs!** Produkten kan användas medan batteriet laddas, men detta kan ha negativ effekt på mottagningen och laddningstiden ökar.

**Obs!** Uppspelningstiden för det inbyggda batteriet är 6–8 timmar, vilket t.ex. beror på omgivningsförhållanden och ljudvolym.

**Obs!** För att bevara batterikapaciteten, ladda produkten helt varannan till var tredje månad.

Det inbyggda batteriet kan laddas på tre olika sätt: Via USB-uttaget, kraftgeneratoren eller solcellspanelen.

#### 3.1.1 Att ladda produkten med USB-kabeln

- 1 Anslut kabelns USB C-kontakt till DC IN 5V-uttaget på produkten.

- EN
- 2 Anslut USB A-kabelns kontakt till en mobil enhet eller till en 5V USB-adapter (medföljer ej) och därefter till ett eluttag.

SV

**Obs!** Det tar ca. 4 timmar att ladda batteriet helt.

NO

### 3.1.2 Att ladda produkten med kraftgeneratoren

DA

**Obs!** Kraftgeneratoren måste vevas i minst 5 minuter innan den första användningen.

- PL
- 1 Dra ut kraftgeneratoren.
  - 2 Vrid snabbt på kraftgeneratoren. LED-lampan "INPUT" tänds.

DE

### 3.1.3 Att ladda produkten med solcellspanelen

FI

**Obs!** Det är inte lätt att ladda produkten helt med solcellspanelen. Solcellspanelens primära funktion är underhåll av det inbyggda batteriet.

- FR
- Placera produkten med solcellspanelen i direkt solljus.

NL

## 3.2 Att ställa in systemfunktioner

### 3.2.1 Att ställa in språk

- 1 Tryck och håll inne MODE-knappen för att starta produkten. Produkten börjar skanna och sedan visas "No station" (inga stationer) på displayen.
- 2 Tryck och håll ned MENU/INFO-knappen för att öppna menyn. Tryck på framåt-knappen tills "System" visas på displayen, och tryck sedan på SCAN/SELECT-knappen för att gå till systemmenyn.
- 3 Tryck på framåt-knappen tills "Language" (språk) visas på displayen och tryck sedan på SCAN/SELECT-knappen för att gå till språkinställningarna.
- 4 Tryck på framåt-knappen tills det språk du vill ställa in visas på displayen, och tryck sedan på SCAN/SELECT-knappen för att välja.
- 5 Tryck på MENU/INFO-knappen för att gå till föregående meny. För att komma tillbaka till startdisplayen, tryck på den igen och igen.

### 3.2.2 Att ställa in tid och datum manuellt

När produkten är inställd på "Uppdatera från radio" och i DAB-läge ställs tiden automatiskt in när mottagningen är tillräckligt bra. Om detta inte sker kan tid och datum ställas in manuellt.

**1** Tryck och håll ned MENU/INFO-knappen för att öppna systemmenyn. Navigera till "System" och tryck sedan på SCAN/SELECT-knappen.

**2** Tryck på inställningsknapparna tills "Tid/Datum" visas på displayen och tryck sedan på SCAN/SELECT-knappen. "Ställ in tid/datum" visas på displayen. Tryck på SCAN/SELECT-knappen igen.

**3** Tryck på inställningsknapparna för att ställa in dag, månad, år, timme och minut, en i taget, och tryck på SCAN/SELECT-knappen efter varje värde som ska ställas in.

**4** Tryck på inställningsknapparna för att välja timformat och tryck sedan på SCAN/SELECT-knappen. Displayen går automatiskt tillbaka till menyn.

**5** Tryck på inställningsknapparna för att välja datumformat och tryck sedan på SCAN/SELECT-knappen. Displayen går automatiskt tillbaka till menyn.

**6** Navigera till "Auto. uppdatering" och tryck sedan på SCAN/SELECT-knappen.

**7** Tryck på inställningsknapparna för att välja "Ingen uppdatering" eller "Uppdatera från radio" och tryck sedan på SCAN/SELECT-knappen.

- 8** Tryck på MENU/INFO-knappen för att gå tillbaka till menyn eller till startskärmen.

### **3.2.3 Att ställa in bakgrundsbelysningen**

- 1** Tryck och håll ned MENU/INFO-knappen för att öppna systemmenyn. Navigera till "System" och tryck sedan på SCAN/SELECT-knappen.
- 2** Tryck på inställningsknapparna tills "Bakgrundsbelysning" visas på displayen och tryck sedan på SCAN/SELECT-knappen.
- 3** Navigera till "Timeout" och tryck sedan på SCAN/SELECT-knappen.
- 4** Tryck på inställningsknapparna för att välja "Alltid på" eller ställ in en stopptid mellan 10–180 sekunder. Tryck sedan på SCAN/SELECT-knappen. Displayen går automatiskt tillbaka till menyn.
- 5** Navigera till "Nivå" och tryck sedan på SCAN/SELECT-knappen.
- 6** Tryck på inställningsknapparna för att välja ljusstyrka, "Låg", "Medium" eller "Hög" och tryck sedan på SCAN/SELECT-knappen. Displayen går automatiskt tillbaka till menyn.

- 7** Tryck på MENU/INFO-knappen för att gå tillbaka till menyn eller till startskärmen.

### **3.2.4 Att återställa produkten till fabriksinställningarna**

- 1** Tryck och håll ned MENU/INFO-knappen för att öppna systemmenyn. Navigera till "System" och tryck sedan på SCAN/SELECT-knappen.

- 2** Tryck på inställningsknapparna tills "Fabriksåterställning" visas på displayen och tryck sedan på SCAN/SELECT-knappen.

- 3** Navigera till "Nej" eller "Ja" och tryck sedan på SCAN/SELECT-knappen.

- 4** Tryck på MENU/INFO-knappen för att gå tillbaka till menyn eller till startskärmen.

### **3.2.5 Att se programvaruversion**

- 1** Tryck och håll ned MENU/INFO-knappen för att öppna systemmenyn. Navigera till "System" och tryck sedan på SCAN/SELECT-knappen.

- 2** Tryck på inställningsknapparna tills "Systemversion" visas på displayen och tryck sedan på SCAN/SELECT-knappen. Den installerade programvaruversionen visas på displayen.

### 3.3 Att starta och stänga av produkten

**Obs!** Produkten går automatiskt till vänteläge efter 15 minuter utan signalmottagning.

- 1 Dra ut antennen helt.
- 2 Tryck och håll in strömbrytaren tills produkten startar.
- 3 För att ställa om produkten till vänteläge, tryck och håll in strömbrytaren tills tid och datum visas på displayen.
- 4 För att starta produkten när den är i vänteläge, tryck på strömbrytaren.
- 5 För att stänga av produkten, tryck och håll in strömbrytaren.

### 3.4 Att ställa in driftläge

Produkten har tre lägen: DAB, FM-radio och BT (Bluetooth).

- 1 Starta produkten. Se ["3.3 Att starta och stänga av produkten"](#) på sida 37.
- 2 Tryck på strömbrytaren tills det läge du vill välja visas på displayen.

## 3.5 LED-lampor

Lampa	Lampa	Beskrivning
TUNE	Gul	Produkten tar emot sändningar.
BT (Bluetooth)	Röd	Bluetooth-läge
INPUT	Blå	Batteriet laddas.

## 3.6 Att justera volymen

**Obs!** Produktens volymområde är 0–32.

- Tryck på volymknapparna för att justera volymen.

## 3.7 Att ställa in radiostationer i DAB-läge

**Obs!** När du ställer in produkten i DAB-läge kommer den automatiskt att spela upp den senast valda radiostationen.

- 1 Tryck på en av inställningsknapparna. En lista över radiostationer visas på displayen.
- 2 Navigera till en radiostation i listan och tryck sedan på SCAN/SELECT-knappen.
- 3 För att ta bort radiostationer från kanallistan, tryck och håll ned MENU/INFO-knappen för att öppna systemmenyn. Gå sedan till "System/Kanalinställning".

**Obs!** För att se en komplett lista över radiostationer, gå till "System/Stationslista".

**Obs!** För att göra en manuell skanning efter radiostationer, gå till "System/Stationslista"/"Auto. skanning".

**Obs!** För att välja angivna frekvenser eller frekvensblock, gå till "System/Manuell inställning".

### **3.8 Att ställa in radiostationer i FM-läge**

**Obs!** När du ställer in produkten i FM-läge kommer den automatiskt att spela upp den senast valda radiostationen.

- Om ingen radiostation hittas:
  - För att söka efter en station manuellt i steg om 0,05 MHz, tryck på inställningsknapparna.
  - För att söka efter radiostationer som kan tas emot, tryck och håll in en av inställningsknapparna.
- Om en radiostation hittas trycker du på SCAN/SELECT-knappen för att göra en sökning efter andra radiostationer som kan tas emot.

**Obs!** För att välja ifall alla radiostationer eller bara radiostationer med starka signaler ska inkluderas i skanningen, gå till "System/"Skanningsinställning".

EN

SV

NO

DA

PL

DE

FI

FR

NL

## 3.9 Att spara radiostationer

40 radiostationer kan sparas i "Förinställd lagring".

- 1 Leta reda på den radiostation som ska sparas.
- 2 Tryck och håll ned MENU/INFO-knappen för att öppna systemmenyn. Navigera till "System" och tryck sedan på SCAN/SELECT-knappen.
- 3 Tryck på inställningsknapparna tills "Förinställd lagring" visas på displayen och tryck sedan på SCAN/SELECT-knappen.
- 4 Tryck på inställningsknapparna för att välja minnesinställningar och tryck sedan på SCAN/SELECT-knappen. "Förinställd (X) lagrad" visas på displayen.

## 3.10 Att välja sparade stationer

- 1 Tryck och håll ned MENU/INFO-knappen för att öppna systemmenyn. Navigera till "Förinställt samtal" och tryck sedan på SSCAN/SELECT-knappen.
- 2 Tryck på inställningsknapparna för att välja en radiostation och tryck sedan på SCAN/SELECT-knappen.

## 3.11 Att ansluta produkten till en mobil enhet

I Bluetooth-läget kan du ansluta till en mobil enhet för att spela sparade musikfiler via produkten.

**Obs!** Produkten kan inte anslutas till högtalare eller hörlurar.

- 1 Starta Bluetooth-funktionen på din mobila enhet.
- 2 Välj BT-läge på produkten. BT-lampan tänds och "Disconnected" (frånkopplad) blinkar på displayen under sökningen efter en Bluetooth-signal.
- 3 Starta enhetsskanningen på din mobila enhet.
- 4 Anslut till 030035 på din mobila enhet.

## 3.12 Att spela musik via Bluetooth-anslutning

Produkten kan spela musik i alla standardfilformat som stöds av den mobila enheten.

- 1 Ställ in produkten i BT-läge. Se ["3.4 Att ställa in driftläge"](#) på sida 37.
- 2 Starta uppspelningen på din mobila enhet.
- 3 Tryck på SCAN/SELECT-knappen för att starta och stoppa uppspelningen.

**4** Tryck på vänster inställningsknapp en gång för att gå till början av låten, eller tryck två gånger för att gå till föregående låt.

**5** Tryck på höger inställningsknapp för att gå till nästa låt.

**6** Tryck på volymknapparna för att justera volymen.

**Obs!** Om volymen är för låg justerar du volymen på den mobila enheten.

### **3.13 Att koppla bort produkten från en mobil enhet**

**Obs!** Om produkten har anslutits till en enhet ansluts den automatiskt till den senast anslutna mobila enheten när produkten startas. För att göra detta måste produkten vara inom Bluetooth-räckvidden och produkten i BT-läge.

Endast en mobil enhet åt gången kan anslutas till produkten via Bluetooth.

- Koppla bort produkten på din mobila enhet eller flytta produkten utom Bluetooth-räckvidden.

### **3.14 Att använda produkten med hörlurar**

**!** **Varning!** Att ofta lyssna på musik med hög volym kan orsaka hörselskador.

**Obs!** Hörlurar med styrning via sladden är inte kompatibla med produkten.

- 1 Justera volymen till en låg inställning.
- 2 Anslut hörlurar med en 3,5 mm-kontakt till produktens 3,5 mm-uttag.
- 3 Tryck på knappen VOL + för att öka volymen vid behov.

### **3.15 Att ställa in larmfunktionen**

- 1 Tryck och håll ned MENU/INFO-knappen för att öppna systemmenyn. Navigera till "System" och tryck sedan på SCAN/SELECT-knappen.
- 2 Tryck på inställningsknapparna tills "Larm" visas på displayen och tryck sedan på SCAN/SELECT-knappen.
- 3 Tryck på inställningsknapparna för att välja "Larm 1" eller "Larm 2" och tryck sedan på SCAN/SELECT-knappen.
- 4 Navigera till "På" och tryck sedan på SCAN/SELECT-knappen.
- 5 Tryck på inställningsknapparna för att ställa in timme och minut, en i taget, och tryck på SCAN/SELECT-knappen efter varje värde som ska ställas in.

**6** Tryck på inställningsknapparna för att välja FM-, DAB- eller Buzzer-läge och tryck sedan på SCAN/SELECT-knappen.

**7** Tryck på inställningsknapparna för att välja "En gång", "Dagligen", "Helger" eller "Arbetsdagar" och tryck sedan på SCAN/SELECT-knappen.

**8** Tryck på inställningsknapparna för att ställa in volymen och tryck sedan på SCAN/SELECT-knappen.

**9** Tryck på inställningsknapparna för att ställa in larmets längd och tryck sedan på SCAN/SELECT-knappen.

**10** Tryck på MENU/INFO-knappen för att gå till startskärmen. Larmsymbolen visas på displayen.

**11** Ställ om produkten till vänteläge om det behövs. Se "3.3 Att starta och stänga av produkten" på sida 37.

**12** För att pausa (snooza) larmet i 5 minuter, tryck på någon av knapparna på produkten, förutom strömbrytaren, ficklampan eller SOS-knappen.

**13** För att stoppa larmsignalen helt, tryck på strömbrytaren.

### 3.16 Att ställa in vilofunktionen (Sleep)

- 1 Tryck och håll ned MENU/INFO-knappen för att öppna systemmenyn. Navigera till "System" och tryck sedan på SCAN/SELECT-knappen.
- 2 Tryck på inställningsknapparna tills "Vila" visas på displayen och tryck sedan på SCAN/SELECT-knappen.
- 3 Tryck på inställningsknapparna för att ställa in tiden och tryck sedan på SCAN/SELECT-knappen.
- 4 Tryck på MENU/INFO-knappen för att gå till startskärmen. "SXX" visas på displayen.

### 3.17 Att använda ficklampan

**Obs!** Ficklampa kan endast användas när produkten är i OFF-läge.

- 1 Tryck och håll in knappen ficklampa på/av för att tända ficklampan.
- 2 Tryck på knappen ficklampa på/av för att välja ett annat läge och släcka ficklampan.

### 3.18 Att använda läslampan

- 1 Dra upp solcellspanelen för att tända läslampan.

- EN
- 2 Tryck ner solcellspanelen för att släcka läslampan.

### 3.19 Att använda produkten som laddare

SV  
Produkten kan användas som nödladdare för din mobiltelefon.

NO  
**Obs!** Produkten får inte användas som en vanlig powerbank.

- DA
- 1 Anslut en laddningskabel för mobiltelefon till USB OUT 5V-uttaget.

- PL
- 2 Anslut mobiltelefonens laddningskabel till mobiltelefonen.

### 3.20 Att använda SOS-funktionen

DE  
SOS-funktionen ger ett högt ljud och blinkande ljus.

- FI
- 1 Tryck och håll ned SOS-knappen för att starta larmljudet.

- FR
- 2 Tryck på SOS-knappen för att välja ett annat läge och för att stoppa SOS-funktionen.

## 4 Förvaring

- NL
- Om produkten inte ska användas under en längre tid ska den förvaras på en ren och torr plats, utom räckhåll för barn och husdjur.

- När produkten inte används, ladda det inbyggda batteriet helt varannan till var tredje månad för att bevara batterikapaciteten.

## 5 Underhåll

### 5.1 Att rengöra produkten

- Rengör produkten med en fuktig trasa om det behövs.

## 6 Kasserung

- Se till att du följer lokala bestämmelser när du kasserar produkten. Bränn inte produkten.

## 7 Tekniska data

Specifikation	Värde
Märkspänning	4.2 V
Frekvensområde	87,5–108 MHz
Impedans	4 $\Omega$
Batterikapacitet	2500 mAh
Batteritid	6–8 h
Laddtid	4 h
Mått (BxHxD)	15,5 x 7,5 x 5,5 cm
Vikt	310 g

# Innholdsfortegnelse

<b>1</b>	<b>Introduksjon</b>	<b>50</b>
1.1	Produktet .....	50
1.2	Tiltenkt bruk.....	50
1.3	Symboler .....	50
1.4	Produktoversikt.....	51
<b>2</b>	<b>Sikkerhet</b>	<b>52</b>
2.1	Sikkerhetsdefinisjoner.....	52
2.2	Generelle sikkerhetsinstruksjoner.....	52
<b>3</b>	<b>Drift</b>	<b>53</b>
3.1	Slik lader du det innebygde batteriet .....	53
3.2	Slik stiller du inn systemfunksjonene.....	55
3.3	Slik starter og stopper du produktet.....	59
3.4	Slik velger du driftsmodus.....	59
3.5	LED-indikatorer .....	60
3.6	Slik justerer du volumet.....	60
3.7	Slik stiller du inn radiostasjoner i DAB-modus.....	60
3.8	Slik stiller du inn radiostasjoner i FM-modus.....	61
3.9	Slik lagrer du radiostasjoner .....	62

3.10	Slik henter du lagrede stasjoner .....	62
3.11	Slik kobler du produktet til en mobil enhet.....	62
3.12	For å spille av musikk via Bluetooth-tilkobling .....	63
3.13	Slik kobler du produktet fra en mobil enhet.....	64
3.14	Slik bruker du produktet med øretelefoner.....	64
3.15	Slik stiller du inn alarmfunksjonen.....	65
3.16	Slik stiller du inn hvilemodusfunksjonen.....	67
3.17	Slik bruker du lommelyktfunksjonen .....	67
3.18	Slik bruker du leselyset.....	67
3.19	Bruke produktet som lader .....	68
3.20	Slik bruker du SOS-funksjonen .....	68
<b>4</b>	<b>Oppbevaring</b>	<b>68</b>
<b>5</b>	<b>Vedlikehold</b>	<b>69</b>
5.1	Rengjøring av produktet .....	69
<b>6</b>	<b>Avhending</b>	<b>69</b>
<b>7</b>	<b>Tekniske data</b>	<b>69</b>

# 1 Introduksjon



## 1.1 Produktet

Produktet er en DAB-radio (Digital Audio Broadcasting).

## 1.2 Tiltenkt bruk

Produktet kan brukes til å motta DAB- og FM-radiostasjoner og kan kobles til mobile enheter via Bluetooth. Du kan også bruke produktet som lommelykt, til å nødlade mobiltelefonen og som SOS-alarm.

## 1.3 Symboler

	Les bruksanvisningen nøye og forsikre deg om at du har forstått den før du tar produktet i bruk. Ta vare på bruksanvisningen til senere bruk.
	Dette produktet er i samsvar med gjeldende EU-direktiver og -forskrifter.
	Gjenvinnes som elektrisk avfall.

## 1.4 Produktoversikt

1. Bryter for lommelykt
2. Høytaler
3. SCAN/SELECT-knappen
4. Tilbake-/søkeknapp
5. Fremover-/søkeknapp
6. Display
7. LED-indikatorer
8. Krok til håndstropp
9. Av/på-knapp
10. SOS-knapp
11. Volumknapp
12. MENU/INFO-knapp
13. Lommelykt
14. Solcellepanel
15. Leselys
16. Antenne
17. Strømgenerator
18. Batterirom
19. Stikkontakter

EN

SV

**NO**

DA

PL

DE

FI

FR

NL

## 2 Sikkerhet

### 2.1 Sikkerhetsdefinisjoner

 **Advarsel!** Hvis du ikke følger disse instruksjonene er det fare for død eller skade.

 **OBS!** Hvis du ikke følger disse instruksjonene, er det fare for skade på produktet, annet materiell eller på omgivelsene.

**Merk!** Informasjon som er nødvendig i en gitt situasjon.

### 2.2 Generelle sikkerhetsinstruksjoner

 **Advarsel!** Hvis du ikke følger disse instruksjonene er det fare for død eller skade.

- Les advarselsinstruksjonene som følger før du bruker produktet.
- Ikke la barn eller personer som ikke vet hvordan de skal betjene produktet, bruke det.
- Ikke bruk produktet hvis det er skadet.
- Ikke utfør endringer på produktet.
- Produktet må kun brukes til den angitte funksjonen.

## 3 Drift

### 3.1 Slik lader du det innebygde batteriet

 **Forsiktig!** Lad batteriet i en omgivelsestemperatur på mellom 0 °C og +40 °C.

**Merk!** Batteriet har best ytelse ved romtemperatur. Kaldere omgivelsestemperatur vil redusere driftstiden.

**Merk!** Produktet kan brukes mens batteriet lades, men dette kan ha negativ effekt på mottaket, og ladetiden vil øke.

**Merk!** Det innebygde batteriet har en avspillingstid på 6-8 timer, avhengig av for eksempel omgivelsesforhold og volum.

**Merk!** For å bevare batterikapasiteten må produktet lades helt opp hver 2.-3. måned.

Det innebygde batteriet kan lades på tre forskjellige måter: via USB-kontakten, strømgeneratoren eller solcellepanelet.

#### 3.1.1 Slik lader du produktet med USB-kabelen

1

Koble USB C-kontakten på USB-kabelen til "DC IN 5V"-kontakten på produktet.

EN

SV

NO

DA

PL

DE

FI

FR

NL

- EN
- 2 Koble USB A-kontakten på USB-kabelen til en mobil enhet eller til en 5V USB-adapter (medfølger ikke) og deretter til et strømuttak.

SV

**Merk!** Det tar omtrent 4 timer å lade batteriet helt opp.

NO

### 3.1.2 Slik lader du produktet med strømgeneratoren

DA

**Merk!** Strømgeneratoren må sveives i gang i minst 5 minutter før første gangs bruk.

PL

1 Trekk ut strømgeneratoren.

2 Start strømgeneratoren raskt. "INPUT"-indikatoren lyser.

DE

### 3.1.3 Slik lader du produktet med solcellepanelet

FI

**Merk!** Det er ikke lett å lade produktet helt opp med solcellepanelet. Solcellepanelets primære funksjon er å opprettholde det innebygde batteriets levetid.

- FR
- Sett produktet med solcellepanelet i direkte sollys.
- NL

## 3.2 Slik stiller du inn systemfunksjonene

### 3.2.1 Slik stiller du inn språket

- 1 Trykk og hold inne "MODE"-knappen for å starte produktet. Produktet begynner å søke, og deretter vises "No station" på displayet.
- 2 Trykk og hold inne "MENU/INFO"-knappen for å åpne menyen. Trykk på fremover-knappen til "System" vises på displayet, og trykk deretter på "SCAN/SELECT"-knappen for å gå til systemmenyen.
- 3 Trykk på fremover-knappen til "Language" vises på displayet, og trykk deretter på "SCAN/SELECT"-knappen for å gå til språkinnstillingene.
- 4 Trykk på fremover-knappen til språket du ønsker å stille inn vises på displayet, og trykk deretter på "SCAN/SELECT"-knappen for å velge.
- 5 Trykk på "MENU/INFO"-knappen for å gå til forrige meny. For å gå tilbake til startdisplayet trykker du på den flere ganger.

### 3.2.2 Slik stiller du inn klokkeslett og dato manuelt

Når produktet er innstilt på "Oppdatering fra radio" og i DAB-modus, stilles klokkeslettet inn automatisk når mottaket er godt nok. Hvis ikke, kan klokkeslett og dato stilles inn manuelt.

**1** Trykk og hold inne "MENU/INFO"-knappen for å åpne systemmenyen. Gå til "System", og trykk deretter på "SCAN/SELECT"-knappen.

**2** Trykk på søkeknappene til "Time/Date" vises på displayet, og trykk deretter på "SCAN/SELECT"-knappen. "Set time/date" vises på displayet. Trykk på "SCAN/SELECT"-knappen igjen.

**3** Trykk på søkeknappene for å stille inn dag, måned, år, time og minutt én etter én, og trykk på "SCAN/SELECT"-knappen etter hver verdi som skal stilles inn.

**4** Trykk på søkeknappene for å velge timesystem, og trykk deretter på "SCAN/SELECT"-knappen. Displayet går automatisk tilbake til menyen.

**5** Trykk på innstillingsknappene for å velge datoformat, og trykk deretter på "SCAN/SELECT"-knappen. Displayet går automatisk tilbake til menyen.

**6** Naviger til "Auto. Update" og trykk deretter på "SCAN/SELECT"-knappen.

**7** Trykk på søkeknappene for å velge "No update" (ingen oppdatering) eller "Update from Radio" (oppdatering fra radio), og trykk deretter på "SCAN/SELECT"-knappen.

- 8** Trykk på "MENU/INFO"-knappen for å gå tilbake til menyen eller til startskjermen.

### **3.2.3 Slik stiller du inn bakgrunnsbelysningen på displayet**

- 1** Trykk og hold inne "MENU/INFO"-knappen for å åpne systemmenyen. Gå til "System", og trykk deretter på "SCAN/SELECT"-knappen.
- 2** Trykk på søkeknappene til "Backlight" vises på displayet, og trykk deretter på "SCAN/SELECT"-knappen.
- 3** Naviger til "Timeout", og trykk deretter på "SCAN/SELECT"-knappen.
- 4** Trykk på tune-knappene for å velge "Always on" eller angi en stopptid på mellom 10-180 sekunder. Trykk deretter på "SCAN/SELECT"-knappen. Displayet går automatisk tilbake til menyen.
- 5** Naviger til "Level", og trykk deretter på "SCAN/SELECT"-knappen.
- 6** Trykk på søkeknappene for å velge lysstyrke, "Low", "Medium" eller "High", og trykk deretter på "SCAN/SELECT"-knappen. Displayet går automatisk tilbake til menyen.

- 7** Trykk på "MENU/INFO"-knappen for å gå tilbake til menyen eller til startdisplayet.

### **3.2.4 Slik tilbakestiller du produktet til fabrikkinnstillingene**

- 1** Trykk og hold inne "MENU/INFO"-knappen for å åpne systemmenyen. Gå til "System", og trykk deretter på "SCAN/SELECT"-knappen.

- 2** Trykk på søkeknappene til "Factory Reset" vises på displayet, og trykk deretter på "SCAN/SELECT"-knappen.

- 3** Naviger til "No" eller "Yes", og trykk deretter på "SCAN/SELECT"-knappen.

- 4** Trykk på "MENU/INFO"-knappen for å gå tilbake til menyen eller til startskjermen.

### **3.2.5 For å se programvareversjonen**

- 1** Trykk og hold inne "MENU/INFO"-knappen for å åpne systemmenyen. Gå til "System", og trykk deretter på "SCAN/SELECT"-knappen.

- 2** Trykk på søkeknappene til "System Version" vises på displayet, og trykk deretter på "SCAN/SELECT"-knappen. Den installerte programvareversjonen vises på displayet.

### 3.3 Slik starter og stopper du produktet

**Merk!** Produktet går automatisk i standby-modus etter 15 minutter uten signalmottak.

- 1 Trekk antennen helt ut.
- 2 Trykk og hold inne strømbryteren til produktet starter.
- 3 For å sette produktet i standby-modus, trykker du på og holder inne av/på-knappen til klokkeslett og dato vises på displayet.
- 4 Trykk på av/på-knappen for å starte produktet når det er i standby-modus.
- 5 For å stoppe produktet, trykk og hold inne strømknappen.

### 3.4 Slik velger du driftsmodus

Produktet har 3 moduser: DAB, FM-radio og BT (Bluetooth).

- 1 Start produktet. Se ["3.3 Slik starter og stopper du produktet" på side 59.](#)
- 2 Trykk på strømbryteren til modusen du ønsker å velge, vises på displayet.

## 3.5 LED-indikatorer

Indikator	Lys	Beskrivelse
TUNE	Gul	Produktet mottar kringkasting.
BT	Rød	Bluetooth-modus.
INPUT	Blå	Batteriet lades.

## 3.6 Slik justerer du volumet

**Merk!** Produktets volumområde er 0-32.

- Trykk på volumknappene for å justere volumet.

## 3.7 Slik stiller du inn radiostasjoner i DAB-modus

**Merk!** Når du setter produktet i DAB-modus, vil det automatisk spille av den sist valgte radiostasjonen.

- 1** Trykk på en av søkeknappene. En liste over radiostasjoner vises på displayet.
- 2** Naviger til en radiostasjon på listen, og trykk deretter på "SCAN/SELECT"-knappen.
- 3** For å fjerne radiostasjoner fra stasjonslisten, trykker du på "MENU/INFO"-knappen og holder den inne for å åpne systemmenyen. Gå deretter til "System/Prune".

**Merk!** For å se en fullstendig liste over radiostasjoner, gå til "System"/"Station list".

**Merk!** For å gjøre et manuelt søk etter radiostasjoner går du til "System"/"Station list"/"Auto Scan".

**Merk!** For å velge bestemte frekvenser eller frekvensblokker, gå til "System"/"Manual tune".

### 3.8 Slik stiller du inn radiostasjoner i FM-modus

**Merk!** Når du setter produktet i FM-modus, vil det automatisk spille av den sist valgte radiostasjonen.

- Hvis ingen radiostasjon er stilt inn:
  - Trykk på søkeknappene for å søke etter en stasjon i trinn på 0,05 MHz.
  - For å søke etter radiostasjoner som kan mottas, trykker og hold inne en av søkeknappene.
- Hvis en radiostasjon er innstilt, kan du trykke på "SCAN/SELECT"-knappen for å søke etter andre radiostasjoner som kan mottas.

**Merk!** For å velge om alle radiostasjoner eller bare radiostasjoner med sterke signaler skal inkluderes i skanningen, går du til "System"/"Scan setting".

EN

SV

NO

DA

PL

DE

FI

FR

NL

## 3.9 Slik lagrer du radiostasjoner

40 radiostasjoner kan lagres i "Preset store".

- 1 Still inn radiostasjonen som skal lagres.
- 2 Trykk og hold inne "MENU/INFO"-knappen for å åpne systemmenyen. Gå til "System", og trykk deretter på "SCAN/SELECT"-knappen.
- 3 Trykk på søkeknappene til "Preset Store" vises på displayet, og trykk deretter på "SCAN/SELECT"-knappen.
- 4 Trykk på søkeknappene for å velge minneinnstillinger, og trykk deretter på "SCAN/SELECT"-knappen. "Preset (X) stored" vises på displayet.

## 3.10 Slik henter du lagrede stasjoner

- 1 Trykk og hold inne "MENU/INFO"-knappen for å åpne systemmenyen. Naviger til "Preset Call", og trykk deretter på "SCAN/SELECT"-knappen.
- 2 Trykk på søkeknappene for å velge en radiostasjon, og trykk deretter på "SCAN/SELECT"-knappen.

## 3.11 Slik kobler du produktet til en mobil enhet

I Bluetooth-modus kan du koble til en mobil enhet for å spille av lagrede musikkfiler via produktet.

**Merk!** Produktet kan ikke kobles til høyttalere eller hodetelefoner.

- 1 Start Bluetooth-funksjonen på den mobile enheten.
- 2 Velg BT-modus på produktet. BT-indikatoren vil lyse og "Disconnected" vil blinke på displayet under søket etter et Bluetooth-signal.
- 3 Start enhetsskanningen på mobilenheten din.
- 4 Koble til "030035" på den mobile enheten din.

### **3.12 For å spille av musikk via Bluetooth-tilkobling**

Produktet kan spille av musikk i alle standard filformater som støttes av en mobil enhet.

- 1 Sett produktet i BT-modus. Se "3.4 Slik velger du driftsmodus" på side 59.
- 2 Start avspillingen på mobilenheten din.
- 3 Trykk på "SCAN/SELECT"-knappen for å starte og stoppe avspillingen.
- 4 Trykk på venstre søkeknapp én eller to ganger for å gå til starten av sporet eller til sporet før.

EN

SV

NO

DA

PL

DE

FI

FR

NL

**5** Trykk på den høyre søkeknappen for å gå til neste spor.

**6** Trykk på volumknappene for å justere volumet.

**Merk!** Hvis volumet er for lavt, justerer du volumet på den mobile enheten.

### **3.13 Slik kobler du produktet fra en mobil enhet**

**Merk!** Hvis produktet har vært koblet til en enhet, vil det automatisk koble seg til den forrige mobile enheten det var koblet til når produktet starter. For å gjøre dette må du være innenfor Bluetooth-rekkevidden og produktet må være i BT-modus.

Bare én mobil enhet om gangen kan kobles til produktet via Bluetooth.

- Koble fra produktet på mobilenheten eller flytt produktet ut av Bluetooth-rekkevidden.

### **3.14 Slik bruker du produktet med øretelefoner**

**!** **Advarsel!** Å lytte til musikk på høyt volum regelmessig kan føre til hørselsskader.

**Merk!** Høretelefoner med linjekontroll er ikke kompatible med produktet.

- 1 Juster volumet til en lav innstilling.
- 2 Koble øretelefoner med 3,5 mm-kontakt til 3,5 mm-kontakten på produktet.
- 3 Trykk på "VOL +"-knappen for å øke volumet hvis det er nødvendig.

### **3.15 Slik stiller du inn alarmfunksjonen**

- 1 Trykk og hold inne "MENU/INFO"-knappen for å åpne systemmenyen. Gå til "System", og trykk deretter på "SCAN/SELECT"-knappen.
- 2 Trykk på søkeknappene til "Alarms" vises på displayet, og trykk deretter på "SCAN/SELECT"-knappen.
- 3 Trykk på søkeknappene for å velge "Alarm 1" eller "Alarm 2", og trykk deretter på "SCAN/SELECT"-knappen.
- 4 Naviger til "On", og trykk deretter på "SCAN/SELECT"-knappen.
- 5 Trykk på søkeknappene for å stille inn time og minutt én etter én, og trykk på "SCAN/SELECT"-knappen etter hver verdi.

**6** Trykk på søkeknappene for å velge FM-, DAB- eller Buzzer-modus, og trykk deretter på "SCAN/SELECT"-knappen.

**7** Trykk på innstillingsknappene for å velge "Once" (én gang), "Daily" (daglig), "Weekends" (helger) eller "Workdays" (hverdager), og trykk deretter på "SCAN/SELECT"-knappen.

**8** Trykk på søkeknappene for å stille inn volumet, og trykk deretter på "SCAN/SELECT"-knappen.

**9** Trykk på søkeknappene for å stille inn lengden på alarmen, og trykk deretter på "SCAN/SELECT"-knappen.

**10** Trykk på "MENU/INFO"-knappen for å gå til startdisplayet. Alarmsymbolet vises på displayet.

**11** Sett produktet i standby-modus hvis det er nødvendig. Se ["3.3 Slik starter og stopper du produktet" på side 59.](#)

**12** For å utsette alarmen i 5 minutter trykker du på en av knappene på produktet, bortsett fra av/på-knappen, lommelyktbryteren eller SOS-knappen.

**13** Trykk på strømbryteren for å stoppe alarmsignalet helt.

### 3.16 Slik stiller du inn hvilemodusfunksjonen

- 1 Trykk og hold inne "MENU/INFO"-knappen for å åpne systemmenyen. Gå til "System", og trykk deretter på "SCAN/SELECT"-knappen.
- 2 Trykk på søkeknappene til "Sleep" vises på displayet, og trykk deretter på "SCAN/SELECT"-knappen.
- 3 Trykk på søkeknappene for å stille inn klokkeslettet, og trykk deretter på "SCAN/SELECT"-knappen.
- 4 Trykk på "MENU/INFO"-knappen for å gå til startdisplayet. SSX vises på displayet.

### 3.17 Slik bruker du lommelyktfunksjonen

**Merk!** Lommelykten kan bare brukes når produktet er avslått.

- 1 Trykk på og hold inne lommelyktbryteren for å starte lommelykten.
- 2 Trykk på lommelyktbryteren for å velge en annen modus og for å stoppe lommelykten.

### 3.18 Slik bruker du leselyset

- 1 Trekk opp solcellepanelet for å starte leselyset.
- 2 Trykk ned solcellepanelet for å stoppe leselyset.

### 3.19 Bruke produktet som lader

Produktet kan brukes som nødlader for mobiltelefonen din.

**Merk!** Produktet må ikke brukes som en vanlig powerbank.

- 1 Koble en ladekabel til mobiltelefonen til "USB OUT 5V"-kontakten.
- 2 Koble ladekabelen til mobiltelefonen.

### 3.20 Slik bruker du SOS-funksjonen

SOS-funksjonen gir fra seg en høy lyd og et blinkende lys.

- 1 Trykk og hold inne "SOS"-knappen for å starte alarmlyden.
- 2 Trykk på "SOS"-knappen for å velge en annen modus og for å stoppe SOS-funksjonen.

## 4 Oppbevaring

- Dersom produktet ikke skal brukes over en lengre periode, oppbevar produktet på et rent og tørt sted utilgjengelig for barn og kjæledyr.
- Når produktet ikke er i bruk, må du lade det innebygde batteriet helt opp hver 2. til 3. måned for å bevare batterikapasiteten.

## 5 Vedlikehold

### 5.1 Rengjøring av produktet

- Rengjør produktet med en fuktig klut hvis nødvendig.

## 6 Avhending

- Følg lokale forskrifter når du avhender produktet. Produktet må ikke brennes.

## 7 Tekniske data

Spesifikasjoner	Verdi
Nominell spenning	4,2 V
Frekvensområde, FM	87,5–108 MHz
Impedans	4Ω
Batterikapasitet	2500 mAh
Batteriets levetid	6-8 t
Ladetid	4 t
Dimensjoner (BxHxD)	15,5 x 7,5 x 5,5 cm
Vekt	310 g

# Indholdsfortegnelse

<b>1</b>	<b>Indledning</b>	<b>72</b>
1.1	Produktet .....	72
1.2	Anvendelse .....	72
1.3	Symboler .....	72
1.4	Produktoversigt .....	73
<b>2</b>	<b>Sikkerhed</b>	<b>74</b>
2.1	Sikkerhedsdefinitioner .....	74
2.2	Generel sikkerhedsanvisning .....	74
<b>3</b>	<b>Brug</b>	<b>75</b>
3.1	Sådan oplader du det integrerede batteri .....	75
3.2	Sådan indstiller du funktioner .....	77
3.3	Sådan starter og stopper du produktet.....	80
3.4	Sådan vælger du tilstande .....	81
3.5	LED-indikatorer .....	81
3.6	Sådan justerer du lydstyrken.....	82
3.7	Sådan stiller du ind på radiostationer i DAB-tilstand.....	82
3.8	Sådan indstiller du radiostationer i FM-tilstand .....	83

3.9	Sådan gemmer du radiostationer.....	84
3.10	Sådan vælges gemte stationer .....	84
3.11	Sådan tilslutter du produktet til en mobilenhed .....	85
3.12	Sådan afspiller du musik via Bluetooth-forbindelse.....	85
3.13	Sådan kobler du produktet fra en mobilenhed.....	86
3.14	Sådan bruger du produktet med høretelefoner.....	87
3.15	Sådan indstiller du alarmfunktionen.....	87
3.16	Sådan indstiller du sleep-funktionen.....	89
3.17	Sådan bruger du lommelygten .....	89
3.18	Sådan bruger du læselampen.....	89
3.19	Sådan bruger du produktet som oplader .....	90
3.20	Sådan bruger du SOS-funktionen.....	90
<b>4</b>	<b>Opbevaring</b>	<b>90</b>
<b>5</b>	<b>Vedligeholdelse</b>	<b>91</b>
5.1	Sådan rengør du produktet .....	91
<b>6</b>	<b>Bortskaffelse</b>	<b>91</b>
<b>7</b>	<b>Tekniske data</b>	<b>91</b>

# 1 Indledning

## 1.1 Produktet

Produktet er en DAB-radio.

## 1.2 Anvendelse

Produktet kan bruges til at modtage DAB- og FM-radiostationer og kan forbindes til mobile enheder via Bluetooth. Du kan også bruge produktet som lommelygte, til nødopladning af din mobiltelefon og som SOS-alarm.

## 1.3 Symboler

	Læs betjeningsvejledningen omhyggeligt, og vær sikker på, du forstår den, før du tager produktet i brug. Gem betjeningsvejledningen til senere brug.
	Produktet overholder gældende EU-direktiver og -forordninger.
	Skal bortskaffes som elektronikaffald.

## **1.4 Produktoversigt**

1. Knap til lommelygte
2. Højttaler
3. SCAN/SELECT-knap
4. Tilbage/Indstillingsknap
5. Frem-/Indstillingsknap
6. Display
7. LED-indikator
8. Stropholder
9. Tænd-/slukknop
10. SOS-knap
11. Lydstyrke
12. MENU/INFO-knap
13. Lommelygte
14. Solcellepanel
15. Læselampe
16. Antenne
17. Håndsving
18. Batterirum
19. Indgange

EN

SV

NO

**DA**

PL

DE

FI

FR

NL

## 2 Sikkerhed

### 2.1 Sikkerhedsdefinitioner

 **Advarsel!** Manglende overholdelse af disse anvisninger kan medføre død eller personskade.

 **Forsigtig!** Manglende overholdelse af disse anvisninger kan medføre skader på produktet, andre materialer eller det omgivende område.

**Bemærk!** Information der er nødvendig i bestemte situationer.

### 2.2 Generel sikkerhedsanvisning

 **Advarsel!** Manglende overholdelse af disse anvisninger kan medføre død eller personskade.

- Læs nedenstående advarsler, før du bruger produktet.
- Lad ikke børn eller personer, der ikke kender produktet, bruge det.
- Brug ikke produktet, hvis det er beskadiget.
- Foretag ikke ændringer på produktet.
- Produktet må kun bruges til den angivne funktion.

## 3 Brug

### 3.1 Sådan oplader du det integrerede batteri



**Forsigtig!** Oplad batteriet ved en omgivelsestemperatur på mellem 0 °C og +40 °C.

**Bemærk!** Batteriet holder længst ved stuetemperatur. Koldere omgivelsestemperatur vil reducere brugstiden.

**Bemærk!** Produktet kan bruges, mens batteriet oplades, men det kan have en negativ effekt på modtagelsen, og opladningstiden vil blive længere.

**Bemærk!** Afspilningstiden for det integrerede batteri er 6-8 timer, afhængigt af f.eks. omgivelserne og lydstyrken.

**Bemærk!** For at bevare batterikapaciteten skal produktet oplades helt hver 2-3 måned.

Det integrerede batteri kan oplades på 3 forskellige måder: via USB-stikket, håndsvinget eller solpanelet.

#### 3.1.1 Sådan oplader du produktet med USB-kabel

1

Tilslut USB C-stikket på USB-kablet til "DC IN 5V"-indgangen på produktet.

EN

SV

NO

DA

PL

DE

FI

FR

NL

**2**

Tilslut USB-kablets USB A-stik til en mobilenhed eller til en 5V USB-adapter (medfølger ikke) og derefter til en stikkontakt.

**Bemærk!** Det tager cirka 4 timer at oplade batteriet helt.

### 3.1.2 Sådan oplader du produktet med håndsvinget

**Bemærk!** Håndsvinget skal drejes rundt i mindst 5 minutter, før første brug.

**1**

Træk håndsvinget ud.

**2**

Drej håndsvinget hurtigt rundt. "INPUT"-indikatoren lyser.

### 3.1.3 Sådan oplader du produktet med solpanelet

**Bemærk!** Det er ikke let at oplade produktet helt via solpanelet. Solpanelets primære funktion er opretholde af det integrerede batteris levetid.

- Placer produktet med solcellepanelet i direkte sollys.

EN

SV

NO

DA

PL

DE

FI

FR

NL

## 3.2 Sådan indstiller du funktioner

### 3.2.1 Sådan indstiller du sprog

- 1 Tryk på "MODE"-knappen, og hold den nede for at starte produktet. Produktet begynder at scanne, og derefter vises "No station" ("Ingen station") på displayet.
- 2 Tryk og hold "MENU/INFO"-knappen nede for at åbne menuen. Tryk på frem-knappen, indtil "System" vises på displayet, og tryk derefter på "SCAN/SELECT"-knappen for at gå til systemmenuen.
- 3 Tryk på frem-knappen, indtil "Language" ("Sprog") vises på displayet, og tryk derefter på "SCAN/SELECT"-knappen for at gå til sprogindstillingerne.
- 4 Tryk på frem-knappen, indtil det sprog, du ønsker, vises på displayet, og tryk derefter på "SCAN/SELECT"-knappen for at vælge.
- 5 Tryk på "MENU/INFO"-knappen for at gå til den forrige menu. For at gå tilbage til startskærmen skal du trykke på knappen flere gange.

### 3.2.2 Sådan indstiller du klokkeslæt og dato manuelt

Når produktet er indstillet til "Update from radio" ("Opdatering fra radio") og i DAB-tilstand, indstilles tiden automatisk, når modtagelsen er god. Hvis modtagelsen ikke er god, kan klokkeslæt og dato indstilles manuelt.

**1** Tryk og hold "MENU/INFO"-knappen nede for at åbne systemmenuen. Naviger til "System", og tryk derefter på "SCAN/SELECT"-knappen.

**2** Tryk på indstillingsknapperne, indtil "Time/Date" ("Klokkeslæt/Dato") vises på displayet, og tryk derefter på "SCAN/SELECT"-knappen. Displayet viser "Set time/date" ("Indstil klokkeslæt/dato"). Tryk på "SCAN/SELECT"-knappen igen.

**3** Tryk på indstillingsknapperne for at indstille dag, måned, år, time og minut, og tryk på "SCAN/SELECT"-knappen efter hver værdi, der skal indstilles.

**4** Tryk på indstillingsknapperne for at vælge tidsformat, og tryk derefter på "SCAN/SELECT"-knappen. Displayet vender automatisk tilbage til menuen.

**5** Tryk på indstillingsknapperne for at vælge datoformat, og tryk derefter på "SCAN/SELECT"-knappen. Displayet vender automatisk tilbage til menuen.

**6** Naviger til "Auto. Update" (Auto. opdatering), og tryk derefter på "SCAN/SELECT"-knappen.

**7** Tryk på indstillingsknapperne for at vælge "No update" ("Ingen opdatering") eller "Update from Radio" ("Opdatering fra radio"), og tryk derefter på "SCAN/SELECT"-knappen.

**8** Tryk på "MENU/INFO"-knappen for at gå tilbage til menuen eller til startskærmen.

### 3.2.3 Sådan indstilles displayets baggrundsbelysning

- 1 Tryk og hold "MENU/INFO"-knappen nede for at åbne systemmenuen. Naviger til "System", og tryk derefter på "SCAN/SELECT"-knappen.
- 2 Tryk på indstillingsknapperne, indtil "Backlight" ("Baggrundsbelysning") vises på displayet, og tryk derefter på "SCAN/SELECT"-knappen.
- 3 Naviger til "Timeout", og tryk derefter på "SCAN/SELECT"-knappen.
- 4 Tryk på indstillingsknapperne for at vælge "Always on" ("Altid tændt") eller indstille en slukketid mellem 10-180 sekunder. Tryk derefter på "SCAN/SELECT"-knappen. Displayet vender automatisk tilbage til menuen.
- 5 Naviger til "Level" ("Niveau"), og tryk derefter på "SCAN/SELECT"-knappen.
- 6 Tryk på indstillingsknapperne for at vælge lysstyrke, "Low" ("Lav"), "Medium" ("Mellem") eller "High" ("Høj"), og tryk derefter på "SCAN/SELECT"-knappen. Displayet vender automatisk tilbage til menuen.
- 7 Tryk på "MENU/INFO"-knappen for at gå tilbage til menuen eller til startskærmen.

### 3.2.4 Sådan indstiller du produktet til fabriksindstillingerne

- 1 Tryk og hold "MENU/INFO"-knappen nede for at åbne systemmenuen. Naviger til "System", og tryk derefter på "SCAN/SELECT"-knappen.
- 2 Tryk på indstillingsknapperne, indtil "Factory Reset" ("Fabriksindstilling") vises på displayet, og tryk derefter på "SCAN/SELECT"-knappen.
- 3 Naviger til "No" ("Nej") eller "Yes" ("Ja"), og tryk derefter på "SCAN/SELECT"-knappen.
- 4 Tryk på "MENU/INFO"-knappen for at gå tilbage til menuen eller til startskærmen.

### 3.2.5 Sådan får du vist softwareversionen

- 1 Tryk og hold "MENU/INFO"-knappen nede for at åbne systemmenuen. Naviger til "System", og tryk derefter på "SCAN/SELECT"-knappen.
- 2 Tryk på indstillingsknapperne, indtil "System version" vises på displayet, og tryk derefter på "SCAN/SELECT"-knappen. Den installerede softwareversion vises på displayet.

## 3.3 Sådan starter og stopper du produktet

**Bemærk!** Produktet går automatisk i standbytilstand efter 15 minutter uden signal.

- 1 Træk antennen helt ud.
- 2 Tryk på tænd-/slukknappen, og hold den nede, indtil produktet starter.
- 3 For at sætte produktet i standbytilstand skal du trykke på tænd-/slukknappen og holde den nede, indtil klokkeslæt og dato vises på displayet.
- 4 Tryk på tænd-/slukknappen for at starte produktet, når det er i standbytilstand.
- 5 Tryk på tænd-/slukknappen, og hold den nede for at slukke produktet.

### 3.4 Sådan vælger du tilstande

Produktet har 3 tilstande: DAB, FM-radio og BT (Bluetooth).

- 1 Start produktet. Se ["3.3 Sådan starter og stopper du produktet"](#) på side 80.
- 2 Tryk på tænd-/slukknappen, indtil den tilstand, du vil vælge, vises på displayet.

### 3.5 LED-indikatorer

Indikator	Lys	Beskrivelse
TUNE	Gul	Produktet modtager udsendelser.
BT	Rød	Bluetooth-tilstand.
INPUT	Blå	Batteriet oplader.

## 3.6 Sådan justerer du lydstyrken

**Bemærk!** Produktets lydstyrkeområde er 0-32.

- Tryk på lydstyrkeknapperne for at justere lydstyrken.

## 3.7 Sådan stiller du ind på radiostationer i DAB-tilstand

**Bemærk!** Når du sætter produktet i DAB-tilstand, vil det automatisk afspille den senest valgte radiostation.

- 1 Tryk på en af indstillingsknapperne. Der vises en liste over radiostationer i displayet.
- 2 Naviger til en radiostation på listen, og tryk derefter på "SCAN/SELECT"-knappen.
- 3 For at fjerne radiostationer fra stationslisten skal du trykke på og holde knappen "MENU/INFO" nede for at åbne systemmenuen. Gå derefter til "System/Prune" ("System/Kanalindstilling").

**Bemærk!** For at se en komplet liste over radiostationer skal du gå til "System/"Station list" ("Stationsliste").

**Bemærk!** For at foretage en manuel scanning efter radiostationer skal du gå til "System/"Station liste" ("Stationsliste")/"Auto Scan".

**Bemærk!** For at vælge bestemte frekvenser eller frekvensblokke skal du gå til "System/ "Manual tune" ("Manuel indstilling").

### 3.8 Sådan indstiller du radiostationer i FM-tilstand

**Bemærk!** Når du sætter produktet i FM-tilstand, vil det automatisk afspille den seneste valgte radiostation.

- Hvis der ikke er indstillet en radiostation:
  - Tryk på indstillingsknapperne for at søge efter en station i trin på 0,05 MHz.
  - For at scanne efter radiostationer, der kan modtages, skal du trykke på og holde en af indstillingsknapperne nede.
- Hvis en radiostation er indstillet, skal du trykke på "SCAN/SELECT"-knappen for at scanne efter andre radiostationer, der kan modtages.

**Bemærk!** Vælg, om alle radiostationer eller kun radiostationer med stærke signaler skal medtages i scanningen, ved gå til "System/"Scan setting" ("Indstilling af scanning").

### 3.9 Sådan gemmer du radiostationer

Det er muligt at gemme 40 radiostationer i "Preset store" ("Forudindstillet lagring").

- 1 Find den radiostation, der skal gemmes.
- 2 Tryk og hold "MENU/INFO"-knappen nede for at åbne systemmenuen. Naviger til "System", og tryk derefter på "SCAN/SELECT"-knappen.
- 3 Tryk på indstillingsknapperne, indtil "Preset Store" ("Forudindstillet lagring") vises på displayet, og tryk derefter på "SCAN/SELECT"-knappen.
- 4 Tryk på indstillingsknapperne for at vælge hukommelsesindstillinger, og tryk derefter på "SCAN/SELECT"-knappen. "Preset (X) stored" ("Forudindstilling (X) gemt") vises på displayet.

### 3.10 Sådan vælges gemte stationer

- 1 Tryk og hold "MENU/INFO"-knappen nede for at åbne systemmenuen. Naviger til "Preset Call" ("Forudindstillet valg"), og tryk derefter på "SCAN/SELECT"-knappen.
- 2 Tryk på indstillingsknapperne for at vælge en radiostation, og tryk derefter på "SCAN/SELECT"-knappen.

EN

SV

NO

DA

PL

DE

FI

FR

NL

## 3.11 Sådan tilslutter du produktet til en mobilenhed

I Bluetooth-tilstand kan du oprette forbindelse til en mobilenhed for at afspille musikfiler via produktet.

**Bemærk!** Produktet kan ikke tilsluttes højttalere eller hovedtelefoner.

- 1 Aktiver Bluetooth-funktionen på din mobilenhed.
- 2 Vælg BT-tilstand på produktet. BT-indikatoren lyser, og "Disconnected" ("Afbrudt") blinker på displayet, mens der søges efter et Bluetooth-signal.
- 3 Start enhedsscanningen på din mobilenhed.
- 4 Opret forbindelse til "030035" på din mobilenhed.

## 3.12 Sådan afspiller du musik via Bluetooth-forbindelse

Produktet kan afspille musik i alle standardfilformater, der understøttes af en mobilenhed.

- 1 Indstil produktet til BT-tilstand. Se "[3.4 Sådan vælger du tilstande](#)" på side 81.
- 2 Start afspilningen på din mobilenhed.

**3** Tryk på "SCAN/SELECT"-knappen for at starte og stoppe afspilningen.

**4** Tryk på venstre indstillingsknap en eller to gange for at gå til starten af nummeret eller til foregående nummer.

**5** Tryk på den højre indstillingsknap for at gå til næste nummer.

**6** Tryk på lydstyrkeknapperne for at justere lydstyrken.

**Bemærk!** Hvis lydstyrken er for lav, skal du justere lydstyrken på mobilenheden.

### 3.13 Sådan kobler du produktet fra en mobilenhed

**Bemærk!** Hvis produktet har været tilsluttet en enhed, vil det, når det starter, automatisk oprette forbindelse til den sidste mobilenhed, det var tilsluttet. For at gøre dette skal man være inden for Bluetooth-rækkevidde, og produktet skal være i BT-tilstand.

Det er kun muligt at forbinde én mobilenhed ad gangen til produktet via Bluetooth.

- Afbryd forbindelsen mellem produktet og din mobilenhed, eller flyt produktet uden for Bluetooth-rækkevidde.

## 3.14 Sådan bruger du produktet med høretelefoner

 **Advarsel!** Hvis man ofte lytter til høj musik, kan det give høreskader.

**Bemærk!** Høretelefoner med indbygget fjernbetjening i ledningen er ikke kompatible med produktet.

- 1 Juster lydstyrken til en lav indstilling.
- 2 Tilslut høretelefoner med 3,5 mm-stik til 3,5 mm-indgangen på produktet.
- 3 Tryk på "VOL +"-knappen for at øge lydstyrken, hvis det er nødvendigt.

## 3.15 Sådan indstiller du alarmfunktionen

- 1 Tryk og hold "MENU/INFO"-knappen nede for at åbne systemmenuen. Naviger til "System", og tryk derefter på "SCAN/SELECT"-knappen.
- 2 Tryk på indstillingsknapperne, indtil "Alarms" ("Alarmer") vises på displayet, og tryk derefter på "SCAN/SELECT"-knappen.
- 3 Tryk på indstillingsknapperne for at vælge "Alarm 1" eller "Alarm 2", og tryk derefter på "SCAN/SELECT"-knappen.
- 4 Naviger til "On" ("Til"), og tryk derefter på "SCAN/SELECT"-knappen.

**5** Tryk på indstillingsknapperne for at indstille time og minut, og tryk på "SCAN/SELECT"-knappen efter hver værdi.

**6** Tryk på indstillingsknapperne for at vælge FM-, DAB- eller Buzzer-tilstand, og tryk derefter på "SCAN/SELECT"-knappen.

**7** Tryk på indstillingsknapperne for at vælge "Once" ("En gang"), "Daily" ("Hver dag"), "Weekends" ("Weekender") eller "Workdays" ("Hverdage"), og tryk derefter på "SCAN/SELECT"-vælg.

**8** Tryk på indstillingsknapperne for at indstille lydstyrken, og tryk derefter på "SCAN/SELECT"-knappen.

**9** Tryk på indstillingsknapperne for at indstille alarmens længde, og tryk derefter på "SCAN/SELECT"-knappen.

**10** Tryk på "MENU/INFO"-knappen for at gå til startdisplayet. Alarmsymbolet vises på displayet.

**11** Sæt eventuelt produktet i standbytilstand. Se "3.3 Sådan starter og stopper du produktet" på side 80.

**12** For at slumre alarmen i 5 minutter skal du trykke på en af produktets knapper, undtagen tænd-/slukknappen, knappen til lommelygten eller SOS-knappen.

**13** Tryk på afbryderen for at stoppe alarmsignalet helt.

### 3.16 Sådan indstiller du sleep-funktionen

- 1 Tryk og hold "MENU/INFO"-knappen nede for at åbne systemmenuen. Naviger til "System", og tryk derefter på "SCAN/SELECT"-knappen.
- 2 Tryk på indstillingsknapperne, indtil "Sleep" vises på displayet, og tryk derefter på "SCAN/SELECT"-knappen.
- 3 Tryk på indstillingsknapperne for at indstille tiden, og tryk derefter på "SCAN/SELECT"-knappen.
- 4 Tryk på "MENU/INFO"-knappen for at gå til startdisplayet. Displayet vil vise SXX.

### 3.17 Sådan bruger du lommelygten

**Bemærk!** Lommelygten kan kun bruges, når produktet er slukket.

- 1 Tryk på knappen til lommelygten og hold den nede for at tænde lommelygten.
- 2 Tryk på knappen til lommelygten for at vælge en anden tilstand og for at slukke for lommelygten.

### 3.18 Sådan bruger du læselampen

- 1 Træk solcellepanelet op for at tænde for læselampen.
- 2 Tryk solcellepanelet ned for at slukke for læselampen.

### 3.19 Sådan bruger du produktet som oplader

Produktet kan bruges som nødoplader til din mobiltelefon.

**Bemærk!** Produktet må ikke bruges som en almindelig powerbank.

- 1 Tilslut et opladerkabel til mobiltelefonen til "USB OUT 5V"-indgangen.
- 2 Tilslut mobiltelefonens opladerkabel til mobiltelefonen.

### 3.20 Sådan bruger du SOS-funktionen

SOS-funktionen giver en høj lyd og et blinkende lys.

- 1 Tryk og hold "SOS"-knappen nede for at starte alarmeren.
- 2 Tryk på "SOS"-knappen for at vælge en anden tilstand og for at stoppe SOS-funktionen.

## 4 Opbevaring

- Hvis produktet ikke skal bruges i længere tid, skal du opbevare det på et rent og tørt sted utilgængeligt for børn og kæledyr.
- Når produktet ikke er i brug, skal det integrerede batteri oplades fuldt ud hver 2. til 3. måned for at bevare batterikapaciteten.

## 5 Vedligeholdelse

### 5.1 Sådan rengør du produktet

- Rengør eventuelt produktet med en fugtig klud.

## 6 Bortskaffelse

- Følg de lokale regler ved bortskaffelse af produktet. Brænd ikke produktet.

## 7 Tekniske data

Specifikation	Værdi
Nominel spænding	4,2 V
Frekvensområde, FM	87,5–108 MHz
Impedans	4Ω
Batterikapacitet	2500 mAh
Batteritid	6-8 timer
Opladningstid	4 timer
Mål (BxHxD)	15,5 x 7,5 x 5,5 cm
Vægt	310 g

# Spis treści

EN	<b>1 Wprowadzenie</b>	<b>94</b>
	1.1 Produkt.....	94
SV	1.2 Przeznaczenie.....	94
	1.3 Symbole.....	94
NO	1.4 Przegląd produktu.....	95
	<b>2 Bezpieczeństwo</b>	<b>96</b>
DA	2.1 Definicje rodzaju ostrzeżeń .....	96
	2.2 Ogólne zasady bezpieczeństwa.....	96
	<b>3 Obsługa</b>	<b>97</b>
PL	3.1 Ładowanie wbudowanego akumulatora .....	97
	3.2 Ustawianie funkcji systemowych.....	99
DE	3.3 Włączanie i wyłączanie produktu.....	103
	3.4 Wybór trybu pracy .....	103
FI	3.5 Diody LED.....	104
	3.6 Regulacja głośności .....	104
FR	3.7 Strojenie stacji radiowych w trybie DAB.....	104
NL	3.8 Strojenie stacji radiowych w trybie FM.....	105

3.9	Zapisywanie stacji radiowych .....	106
3.10	Włączanie zapisanych stacji .....	106
3.11	Podłączanie produktu do urządzenia mobilnego.....	106
3.12	Odtwarzanie muzyki przez Bluetooth .....	107
3.13	Odcłaczanie produktu od urządzenia mobilnego.....	108
3.14	Korzystanie z produktu z słuchawkami.....	108
3.15	Ustawianie alarmu.....	109
3.16	Ustawianie samoczynnego wyłączania (snu) .....	110
3.17	Używanie latarki .....	111
3.18	Używanie lampki do czytania.....	111
3.19	Używanie produktu jako ładowarki.....	112
3.20	Korzystanie z funkcji SOS .....	112
<b>4</b>	<b>Przechowywanie</b>	<b>112</b>
<b>5</b>	<b>Konserwacja</b>	<b>113</b>
5.1	Czyszczenie produktu .....	113
<b>6</b>	<b>Utylizacja</b>	<b>113</b>
<b>7</b>	<b>Dane techniczne</b>	<b>113</b>

# 1 Wprowadzenie



## 1.1 Produkt

Produkt to radio DAB (Digital Audio Broadcasting).

## 1.2 Przeznaczenie

Produkt umożliwia odbiór stacji radiowych DAB i FM oraz łączy się z urządzeniami mobilnymi za pomocą Bluetooth. Produktu można używać także jako latarki, do awaryjnego ładowania telefonu komórkowego i jako urządzenia generującego sygnał SOS.

## 1.3 Symbole

	Przed użyciem produktu należy dokładnie i ze zrozumieniem przeczytać tę instrukcję obsługi. Zachowaj instrukcję na przyszłość.
	Niniejszy produkt spełnia wymagania stosownych dyrektyw i rozporządzeń unijnych.
	Utylizować jak odpady elektryczne.

EN

SV

NO

DA

PL

DE

FI

FR

NL

## **1.4 Przegląd produktu**

1. Przełącznik latarki
2. Głośnik
3. Przycisk SCAN/SELECT
4. Przycisk Wstecz/Strojenie
5. Przycisk Do przodu/Strojenie
6. Wyświetlacz
7. Dioda LED
8. Haczyk do paska na rękę
9. Przycisk zasilania
10. Przycisk SOS
11. Przycisk głośności
12. Przycisk MENU/INFO
13. Latarka
14. Panel słoneczny
15. Lampka do czytania
16. Antena
17. Generator prądu
18. Komora akumulatora
19. Gniazda

EN

SV

NO

DA

**PL**

DE

FI

FR

NL

## 2 Bezpieczeństwo

### 2.1 Definicje rodzaju ostrzeżeń

 **Ostrzeżenie!** W razie niestosowania się do niniejszej instrukcji zachodzi ryzyko śmierci lub obrażeń ciała.

 **Przestroga!** W razie niestosowania się do niniejszej instrukcji zachodzi ryzyko uszkodzenia produktu lub innych przedmiotów w jego pobliżu.

**Uwaga!** Informacje istotne w konkretnej sytuacji.

### 2.2 Ogólne zasady bezpieczeństwa

 **Ostrzeżenie!** W razie niestosowania się do niniejszej instrukcji zachodzi ryzyko śmierci lub obrażeń ciała.

- Przed użyciem produktu zapoznaj się z ostrzeżeniami w niniejszej instrukcji.
- Nie pozwalaj na korzystanie z produktu dzieciom lub osobom, które nie wiedzą, jak go obsługiwać.
- Nie używaj produktu, jeśli jest uszkodzony.
- Nie wolno wprowadzać zmian w produkcie.
- Produktu wolno używać wyłącznie zgodnie z przeznaczeniem.

## 3 Obsługa

### 3.1 Ładowanie wbudowanego akumulatora

 **Przeostroga!** Ładuj akumulator w temperaturze otoczenia od 0°C do +40°C.

**Uwaga!** Akumulator osiąga najlepszą wydajność w temperaturze pokojowej. Niższa temperatura otoczenia skróci czas działania.

**Uwaga!** Można korzystać z produktu podczas ładowania akumulatora, jednak może to mieć negatywny wpływ na odbiór sygnału i wydłużyć czas ładowania.

**Uwaga!** Czas odtwarzania na akumulatorze wynosi 6–8 godzin, w zależności m.in. od warunków otoczenia i głośności.

**Uwaga!** Aby zachować pojemność akumulatora, należy w pełni ładować produkt co 2–3 miesiące.

Wbudowany akumulator można ładować na 3 różne sposoby: poprzez gniazdo USB, generator prądu lub panel słoneczny.

EN

SV

NO

DA

PL

DE

FI

FR

NL

### 3.1.1 Ładowanie produktu za pomocą przewodu USB

- 1 Podłącz złącze USB C przewodu USB do gniazda „DC IN 5V” produktu.
- 2 Podłącz złącze USB A przewodu USB do urządzenia mobilnego lub do zasilacza USB 5 V (brak w zestawie), a następnie do gniazdka elektrycznego.

**Uwaga!** Pełne naładowanie akumulatora trwa około 4 godzin.

### 3.1.2 Ładowanie produktu za pomocą generatora prądu

**Uwaga!** Przed pierwszym użyciem generator prądu musi być uruchomiony przez co najmniej 5 minut.

- 1 Wyciągnij generator prądu.
- 2 Szybko uruchom generator prądu. Zaświeci się dioda „INPUT”.

### 3.1.3 Ładowanie produktu za pomocą panelu słonecznego

**Uwaga!** Ładowanie produktu za pomocą panelu słonecznego nie jest łatwe. Podstawową funkcją panelu słonecznego jest podtrzymywanie żywotności wbudowanego akumulatora.

EN

SV

NO

DA

PL

DE

FI

FR

NL

- Umieść produkt z panelem słonecznym w miejscu bezpośrednio nasłonecznionym.

## 3.2 Ustawianie funkcji systemowych

### 3.2.1 Ustawianie języka

- 1 Naciśnij i przytrzymaj przycisk „MODE”, aby włączyć produkt. Produkt rozpocznie skanowanie, a następnie na wyświetlaczu pojawi się komunikat „Brak stacji”.
- 2 Naciśnij i przytrzymaj przycisk „MENU/INFO”, aby otworzyć menu. Naciskaj przycisk Do przodu, aż na wyświetlaczu pojawi się „System”, a następnie naciśnij przycisk „SCAN/SELECT”, aby przejść do menu systemu.
- 3 Naciskaj przycisk Do przodu, aż na wyświetlaczu pojawi się „Język”, a następnie naciśnij przycisk „SCAN/SELECT”, aby przejść do ustawień języka.
- 4 Naciskaj przycisk Do przodu, aż na wyświetlaczu pojawi się język, który chcesz ustawić, a następnie naciśnij przycisk „SCAN/SELECT”, aby go wybrać.
- 5 Naciśnij przycisk „MENU/INFO”, aby przejść do poprzedniego menu. Aby powrócić do ekranu głównego, naciśnij go ponownie.

### 3.2.2 Ręczne ustawianie czasu i daty

Gdy produkt jest ustawiony na „Aktualizuj z radia” i działa w trybie DAB, czas jest ustawiany automatycznie, gdy odbiór jest wystarczająco dobry. W przeciwnym razie datę i godzinę można ustawić ręcznie.

- 1** Naciśnij i przytrzymaj przycisk „MENU/INFO”, aby otworzyć menu systemowe. Przejdź do „System” i naciśnij przycisk „SCAN/SELECT”.
- 2** Naciskaj przyciski strojenia, aż na wyświetlaczu pojawi się napis „Czas/Data”, a następnie naciśnij przycisk „SCAN/SELECT”. Na wyświetlaczu pojawi się „Ustaw czas/datę”. Naciśnij ponownie przycisk „SCAN/SELECT”.
- 3** Naciskaj przyciski strojenia, aby ustawić kolejno dzień, miesiąc, rok, godzinę i minuty. Po ustawieniu każdej wartości naciśnij przycisk „SCAN/SELECT”.
- 4** Naciskaj przyciski strojenia, aby wybrać format czasu, a następnie naciśnij przycisk „SCAN/SELECT”. Wyświetlacz automatycznie powróci do menu.
- 5** Naciskaj przyciski strojenia, aby wybrać format daty, a następnie naciśnij przycisk „SCAN/SELECT”. Wyświetlacz automatycznie powróci do menu.
- 6** Przejdź do „Automatyczna aktualizacja” i naciśnij przycisk „SCAN/SELECT”.
- 7** Naciskaj przyciski strojenia, aby wybrać opcję „Nie aktualizuj” lub „Aktualizuj z radia”, a następnie naciśnij przycisk „SCAN/SELECT”.
- 8** Naciśnij przycisk „MENU/INFO”, aby powrócić do menu lub do ekranu głównego.

### 3.2.3 Ustawianie podświetlenia wyświetlacza

- 1 Naciśnij i przytrzymaj przycisk „MENU/INFO”, aby otworzyć menu systemowe. Przejdź do „System” i naciśnij przycisk „SCAN/SELECT”.
- 2 Naciskaj przyciski strojenia, aż na wyświetlaczu pojawi się napis „Podświetlenie”, a następnie naciśnij przycisk „SCAN/SELECT”.
- 3 Przejdź do „Wygaszanie” i naciśnij przycisk „SCAN/SELECT”.
- 4 Naciskaj przyciski strojenia, aby wybrać opcję „Zawsze włączone” lub ustawić czas samoistnego wygaszania w zakresie 10–180 sekund. Następnie naciśnij przycisk „SCAN/SELECT”. Wyświetlacz automatycznie powróci do menu.
- 5 Przejdź do „Poziom” i naciśnij przycisk „SCAN/SELECT”.
- 6 Naciskaj przyciski strojenia, aby wybrać poziom jasności „Niski”, „Średni” lub „Wysoki”, a następnie naciśnij przycisk „SCAN/SELECT”. Wyświetlacz automatycznie powróci do menu.
- 7 Naciśnij przycisk „MENU/INFO”, aby powrócić do menu lub do ekranu głównego.

### 3.2.4 Przywracanie ustawień fabrycznych produktu

- 1 Naciśnij i przytrzymaj przycisk „MENU/INFO”, aby otworzyć menu systemowe. Przejdź do „System” i naciśnij przycisk „SCAN/SELECT”.
- 2 Naciskaj przyciski strojenia, aż na wyświetlaczu pojawi się napis „Reset do ustawień fabrycznych”, a następnie naciśnij przycisk „SCAN/SELECT”.
- 3 Przejdź do „Tak” lub „Nie” i naciśnij przycisk „SCAN/SELECT”.
- 4 Naciśnij przycisk „MENU/INFO”, aby powrócić do menu lub do ekranu głównego.

### 3.2.5 Wyświetlanie wersji oprogramowania

- 1 Naciśnij i przytrzymaj przycisk „MENU/INFO”, aby otworzyć menu systemowe. Przejdź do „System” i naciśnij przycisk „SCAN/SELECT”.
- 2 Naciskaj przyciski strojenia, aż na wyświetlaczu pojawi się napis „Wersja systemu”, a następnie naciśnij przycisk „SCAN/SELECT”. Wersja zainstalowanego oprogramowania pojawi się na wyświetlaczu.

EN

SV

NO

DA

PL

DE

FI

FR

NL

### 3.3 Włączanie i wyłączanie produktu

**Uwaga!** Produkt automatycznie przejdzie w tryb czuwania po 15 minutach bez sygnału.

- 1 Wyciągnij całkowicie antenę.
- 2 Naciśnij i trzymaj przycisk zasilania tak długo, aż produkt się włączy.
- 3 Aby przełączyć produkt w tryb czuwania, naciśnij i przytrzymaj przycisk zasilania, aż na wyświetlaczu pojawi się godzina i data.
- 4 Aby włączyć produkt, gdy ten jest w trybie czuwania, naciśnij przycisk zasilania.
- 5 Aby wyłączyć produkt, naciśnij przycisk zasilania i przytrzymaj go.

### 3.4 Wybór trybu pracy

Produkt pracuje w 3 trybach: Radio DAB, FM i BT (Bluetooth).

- 1 Włącz produkt. Patrz ["3.3 Włączanie i wyłączanie produktu"](#) na stronie 103.
- 2 Naciskaj przełącznik zasilania, aż na wyświetlaczu pojawi się tryb, który chcesz wybrać.

## 3.5 Diody LED

Wskaźnik	Rodzaj światła	Opis
TUNE	Żółty	Produkt odbiera sygnał.
BT	Czerwony	Tryb Bluetooth.
INPUT	Niebieski	Trwa ładowanie akumulatora.

## 3.6 Regulacja głośności

**Uwaga!** Zakres głośności produktu wynosi 0–32.

- Aby ustawić głośność, naciskaj przyciski głośności.

## 3.7 Strojenie stacji radiowych w trybie DAB

**Uwaga!** Po przełączeniu produktu do trybu DAB, radio automatycznie zacznie odtwarzać ostatnio wybraną stację radiową.

- 1** Naciśnij jeden z przycisków strojenia. Na wyświetlaczu wyświetlana jest lista stacji radiowych.
- 2** Przejdź do stacji radiowej na liście i naciśnij przycisk „SCAN/SELECT”.
- 3** Aby usunąć stacje radiowe z listy, naciśnij i przytrzymaj przycisk „MENU/INFO”, aby otworzyć menu systemowe. Następnie przejdź do „System”/ „Usuwanie”.

**Uwaga!** Aby zobaczyć pełną listę stacji radiowych, przejdź do „System”/„Lista stacji”.

**Uwaga!** Aby wykonać ręczne skanowanie stacji radiowych, przejdź do „System”/„Lista stacji”/„Automatyczne skanowanie”.

**Uwaga!** Aby wybrać określone częstotliwości lub bloki częstotliwości, przejdź do „System”/„Strojenie ręczne”.

### 3.8 Strojenie stacji radiowych w trybie FM

**Uwaga!** Po przełączeniu produktu do trybu FM, radio automatycznie zacznie odtwarzać ostatnio wybraną stację radiową.

- Jeśli żadna stacja nie została wcześniej ustawiona:
  - Aby wyszukać stację co 0,05 MHz, naciskaj przyciski strojenia.
  - Aby wykonać skanowanie stacji radiowych, które można odbierać, naciśnij przytrzymaj jeden z przycisków strojenia.
- Jeśli jakaś stacja radiowa jest ustawiona, naciśnij przycisk „SCAN/SELECT”, aby znaleźć inne dostępne stacje radiowe.

**Uwaga!** Aby wybrać, czy radio ma ustawić wszystkie stacje radiowe, czy tylko te o silnym sygnale, przejdź do „System”/„Ustawienia skanowania”.

## 3.9 Zapisywanie stacji radiowych

W „Zapamiętane stacje” można zapisać 40 stacji radiowych.

- 1 Ustaw stację, którą chcesz zapisać.
- 2 Naciśnij i przytrzymaj przycisk „MENU/INFO”, aby otworzyć menu systemowe. Przejdź do „System” i naciśnij przycisk „SCAN/SELECT”.
- 3 Naciskaj przyciski strojenia, aż na wyświetlaczu pojawi się napis „Zapamiętane stacje”, a następnie naciśnij przycisk „SCAN/SELECT”.
- 4 Naciskaj przyciski strojenia, aby wybrać ustawienia pamięci, a następnie naciśnij przycisk „SCAN/SELECT”. Na wyświetlaczu pojawi się napis „Zapisano (X) stacji”.

## 3.10 Włączanie zapisanych stacji

- 1 Naciśnij i przytrzymaj przycisk „MENU/INFO”, aby otworzyć menu systemowe. Przejdź do „Włączanie zapisanych” i naciśnij przycisk „SCAN/SELECT”.
- 2 Naciskaj przyciski strojenia, aby wybrać stację, a następnie naciśnij przycisk „SCAN/SELECT”.

## 3.11 Podłączanie produktu do urządzenia mobilnego

W trybie Bluetooth możesz połączyć się z urządzeniem mobilnym i odtwarzać zapisane pliki muzyczne za pośrednictwem produktu.

**Uwaga!** Produktu nie można podłączyć do głośników ani słuchawek.

- 1** Uruchom funkcję Bluetooth na swoim urządzeniu mobilnym.
- 2** Wybierz tryb BT w produkcie. Podczas wyszukiwania sygnału Bluetooth na wyświetlaczu zaświeci się dioda BT, a na ekranie będzie migał komunikat „Rozłączone”.
- 3** Uruchom wyszukiwanie urządzeń na swoim urządzeniu mobilnym.
- 4** Połącz się z „030035” na swoim urządzeniu mobilnym.

### **3.12 Odtwarzanie muzyki przez Bluetooth**

Produkt może odtwarzać muzykę we wszystkich standardowych formatach plików obsługiwanych przez urządzenie mobilne.

- 1** Ustaw produkt w trybie BT. Patrz [“3.4 Wybór trybu pracy” na stronie 103.](#)
- 2** Uruchom odtwarzanie na swoim urządzeniu mobilnym.
- 3** Naciśnij przycisk „SCAN/SELECT”, aby rozpocząć lub zatrzymać odtwarzanie.

EN

SV

NO

DA

PL

DE

FI

FR

NL

EN **4** Naciśnij lewy przycisk strojenia raz lub dwa razy, aby odpowiednio przejść do początku utworu lub do utworu poprzedniego.

SV **5** Naciśnij prawy przycisk strojenia, aby przejść do następnego utworu.

NO **6** Aby ustawić głośność, naciskaj przyciski głośności.

DA **Uwaga!** Jeśli głośność jest zbyt niska, zmień ją na urządzeniu mobilnym.

### PL **3.13 Odłączanie produktu od urządzenia mobilnego**

DE **Uwaga!** Jeżeli produkt został połączony z urządzeniem, po uruchomieniu automatycznie połączy się z ostatnim urządzeniem mobilnym, z którym był połączony. Aby tak się stało, musisz znajdować się w zasięgu Bluetooth i produkt musi działać w trybie BT.

FI Tylko jedno urządzenie mobilne może być połączone z produktem przez Bluetooth jednocześnie.

- FR • Odłącz produkt na urządzeniu mobilnym lub przenieś produkt poza zasięg Bluetooth.

### NL **3.14 Korzystanie z produktu z słuchawkami**

 **Ostrzeżenie!** Częste słuchanie głośnej muzyki może spowodować uszkodzenie słuchu.

**Uwaga!** Słuchawki z wejściem liniowym nie są kompatybilne z tym produktem.

- 1** Ustaw niski poziom głośności.
- 2** Podłącz słuchawki ze złączem 3,5 mm do gniazda 3,5 mm produktu.
- 3** W razie potrzeby naciśnij przycisk „VOL +”, aby zwiększyć głośność.

### **3.15 Ustawianie alarmu**

- 1** Naciśnij i przytrzymaj przycisk „MENU/INFO”, aby otworzyć menu systemowe. Przejdź do „System” i naciśnij przycisk „SCAN/SELECT”.
- 2** Naciskaj przyciski strojenia, aż na wyświetlaczu pojawi się napis „Alarmy”, a następnie naciśnij przycisk „SCAN/SELECT”.
- 3** Naciskaj przyciski strojenia, aby wybrać „Alarm 1” lub „Alarm 2”, a następnie naciśnij przycisk „SCAN/SELECT”.
- 4** Wybierz „Wł.” i naciśnij przycisk „SCAN/SELECT”.
- 5** Naciskaj przyciski strojenia, aby ustawić godzinę i minuty. Po ustawieniu każdej wartości naciśnij przycisk „SCAN/SELECT”.
- 6** Naciskaj przyciski strojenia, aby wybrać sygnał alarmu ze stacji FM, DAB lub brzęczyk, a następnie naciśnij przycisk „SCAN/SELECT”.

EN

SV

NO

DA

PL

DE

FI

FR

NL

- EN
- 7 Naciskaj przyciski strojenia, aby wybrać opcję „Raz”, „Codziennie”, „Weekendy” lub „Dni robocze”, a następnie naciśnij przycisk „SCAN/SELECT”.
- SV
- 8 Naciskaj przyciski strojenia, aby ustawić głośność, a następnie naciśnij przycisk „SCAN/SELECT”.
- NO
- 9 Naciskaj przyciski strojenia, aby ustawić długość alarmu, a następnie naciśnij przycisk „SCAN/SELECT”.
- DA
- 10 Naciśnij przycisk „MENU/INFO”, aby powrócić do ekranu głównego. Na wyświetlaczu pojawi się symbol alarmu.
- PL
- 11 W razie potrzeby przełącz produkt w tryb czuwania. Patrz “3.3 Włączanie i wyłączanie produktu” na stronie 103.
- DE
- 12 Aby włączyć drzemkę na 5 minut, naciśnij jeden z przycisków produktu, z wyjątkiem przycisku zasilania, przełącznika latarki lub przycisku SOS.
- FI
- 13 Aby całkowicie wyłączyć alarm, naciśnij przełącznik zasilania.

FR

### 3.16 Ustawianie samoczynnego wyłączenia (snu)

- NL
- 1 Naciśnij i przytrzymaj przycisk „MENU/INFO”, aby otworzyć menu systemowe. Przejdź do „System” i naciśnij przycisk „SCAN/SELECT”.

- 2 Naciskaj przyciski strojenia, aż na wyświetlaczu pojawi się napis „Sen”, a następnie naciśnij przycisk „SCAN/SELECT”.
- 3 Naciskaj przyciski strojenia, aby ustawić ilość czasu, a następnie naciśnij przycisk „SCAN/SELECT”.
- 4 Naciśnij przycisk „MENU/INFO”, aby powrócić do ekranu głównego. Na wyświetlaczu pojawi się napis „SXX”.

### 3.17 Używanie latarki

**Uwaga!** Latarki można używać wyłącznie wtedy, gdy produkt jest wyłączony.

- 1 Aby włączyć latarkę, naciśnij i przytrzymaj przełącznik latarki.
- 2 Naciskaj przełącznik latarki, aby wybrać inny tryb lub wyłączyć latarkę.

### 3.18 Używanie lampki do czytania

- 1 Aby włączyć lampkę do czytania, należy podnieść panel słoneczny.
- 2 Aby wyłączyć lampkę do czytania, należy opuścić panel słoneczny.

### 3.19 Używanie produktu jako ładowarki

Produkt może być używany jako ładowarka awaryjna do telefonu komórkowego.

**Uwaga!** Produktu nie należy używać jako typowego powerbanku.

- 1 Podłącz przewód do ładowania telefonu komórkowego do gniazda „USB OUT 5V”.
- 2 Podłącz przewód do ładowania telefonu komórkowego do telefonu.

### 3.20 Korzystanie z funkcji SOS

Funkcja SOS emituje głośny dźwięk i migające światło.

- 1 Naciśnij i przytrzymaj przycisk „SOS”, aby uruchomić dźwięk alarmu.
- 2 Naciskaj przełącznik SOS, aby wybrać inny tryb lub wyłączyć funkcję SOS.

## 4 Przechowywanie

- Produkt, który nie będzie używany przez długi czas, należy przechowywać w czystym i suchym miejscu niedostępnym dla dzieci i zwierząt.
- Jeżeli produkt nie jest używany, należy co 2-3 miesiące w pełni naładować wbudowany akumulator, aby zachować jego pojemność.

EN

SV

NO

DA

PL

DE

FI

FR

NL

## 5 Konserwacja

### 5.1 Czyszczenie produktu

- W razie potrzeby wyczyść produkt wilgotną ściereczką.

## 6 Utylizacja

- Pamiętaj, aby postępować zgodnie z lokalnymi przepisami dotyczącymi utylizacji. Nie spalaj produktu.

## 7 Dane techniczne

Specyfikacja	Wartość
Napięcie znamionowe	4,2 V
Zakres częstotliwości, FM	87,5–108 MHz
Impedancja	4Ω
Pojemność akumulatora	2500 mAh
Żywotność akumulatora	6-8 h
Czas ładowania	4 h
Wymiary (szer. x wys. x gł.)	15,5 x 7,5 x 5,5 cm
Masa	310 g

# Inhaltsverzeichnis

<b>1</b>	<b>Einführung</b>	<b>116</b>
1.1	Das Produkt.....	116
1.2	Zweckgebundene Nutzung .....	116
1.3	Symbole.....	116
1.4	Produktübersicht .....	117
<b>2</b>	<b>Sicherheit</b>	<b>118</b>
2.1	Sicherheitshinweise .....	118
2.2	Allgemeine Sicherheitshinweise.....	118
<b>3</b>	<b>Betrieb</b>	<b>119</b>
3.1	So laden Sie den eingebauten Akku auf .....	119
3.2	So stellen Sie die Systemfunktionen ein .....	121
3.3	So starten und stoppen Sie das Produkt.....	125
3.4	So wählen Sie den Modus.....	125
3.5	LED-Anzeigen .....	126
3.6	So stellen Sie die Lautstärke ein.....	126
3.7	So stellen Sie Radiosender im DAB-Modus mit der Suchlauf-Taste ein	126
3.8	So stellen Sie Radiosender per Suchlauf-Taste im FM-Modus ein ...	127
3.9	So speichern Sie Radiosender .....	128

3.10	So rufen Sie gespeicherte Sender auf.....	128
3.11	So verbinden Sie das Produkt mit einem mobilen Gerät.....	129
3.12	So geben Sie Musik über eine Bluetooth-Verbindung wieder .....	129
3.13	So trennen Sie die Verbindung zwischen dem Produkt und einem mobilen Gerät.....	130
3.14	So verwenden Sie das Produkt mit Kopfhörern .....	131
3.15	So stellen Sie die Alarmfunktion ein .....	131
3.16	So stellen Sie die Schlaffunktion ein.....	133
3.17	So verwenden Sie die Taschenlampenfunktion .....	133
3.18	So verwenden Sie das Leselicht.....	133
3.19	So verwenden Sie das Produkt als Presse.....	134
3.20	So verwenden Sie die SOS-Funktion.....	134
<b>4</b>	<b>Lagerung</b>	<b>134</b>
<b>5</b>	<b>Wartung und Pflege</b>	<b>135</b>
5.1	So reinigen Sie das Produkt .....	135
<b>6</b>	<b>Entsorgung</b>	<b>135</b>
<b>7</b>	<b>Technische Daten</b>	<b>135</b>

EN

SV

NO

DA

PL

DE

FI

FR

NL

# 1 Einführung

## 1.1 Das Produkt

Das Produkt ist ein DAB-Radio (Digital Audio Broadcasting).

## 1.2 Zweckgebundene Nutzung

Das Produkt kann DAB- und FM-Radiosender empfangen und über Bluetooth mit mobilen Geräten verbunden werden. Sie können das Produkt auch als Taschenlampe, zum Aufladen Ihres Mobiltelefons im Notfall und als SOS-Alarm verwenden.

## 1.3 Symbole



Lesen Sie die Bedienungsanleitung sorgfältig durch und stellen Sie sicher, dass Sie die Anweisungen verstanden haben, bevor Sie das Produkt verwenden. Bewahren Sie die Anweisungen zum späteren Nachschlagen auf.



Dieses Produkt entspricht den geltenden EU-Richtlinien und -Vorschriften.



Als Elektroschrott entsorgen.

## 1.4 Produktübersicht

1. Schalter für die Taschenlampe
2. Lautsprecher
3. SCAN/SELECT-Taste
4. Rückwärts-/Tune-Taste
5. Vorwärts-/Tune-Taste
6. Display
7. LED-Anzeigen
8. Haken für Handschlaufe
9. Einschalttaste
10. SOS-Taste
11. Lautstärkeregler
12. MENU/INFO-Taste
13. Taschenlampe
14. Solarpanel
15. Leselicht
16. Antenne
17. Stromerzeuger
18. Batteriefach
19. Steckdosen

EN

SV

NO

DA

PL

**DE**

FI

FR

NL

## 2 Sicherheit

### 2.1 Sicherheitshinweise

 **Warnung!** Wenn Sie diese Anweisungen nicht befolgen, besteht Lebens- und Verletzungsgefahr.

 **Achtung!** Wenn Sie diese Anweisungen nicht befolgen, besteht die Gefahr, dass das Produkt, andere Materialien oder der angrenzende Bereich beschädigt werden.

**Hinweis!** Informationen, die in einer bestimmten Situation notwendig sind.

### 2.2 Allgemeine Sicherheitshinweise

 **Warnung!** Wenn Sie diese Anweisungen nicht befolgen, besteht Lebens- und Verletzungsgefahr.

- Lesen Sie die folgenden Warnhinweise, bevor Sie das Produkt verwenden.
- Überlassen Sie die Benutzung des Produktes nicht Kindern oder Personen, die mit der Bedienung des Produktes nicht vertraut sind.
- Verwenden Sie das Produkt niemals, wenn es defekt ist.

- Nehmen Sie keine Änderungen an dem Produkt vor.
- Das Produkt darf nur für die angegebene Funktion verwendet werden.

## 3 Betrieb

### 3.1 So laden Sie den eingebauten Akku auf



**Vorsicht!** Laden Sie den Akku bei einer Umgebungstemperatur zwischen 0°C und +40°C auf.

**Hinweis!** Der Akku hat seine beste Leistung bei Raumtemperatur. Bei kühleren Umgebungstemperaturen verkürzt sich die Betriebszeit.

**Hinweis!** Das Produkt kann verwendet werden, während der Akku geladen wird. Dies kann sich jedoch negativ auf den Empfang auswirken und die Ladezeit verlängert sich.

**Hinweis!** Die Wiedergabezeit des eingebauten Akkus beträgt 6-8 Stunden, abhängig z.B. von den Umgebungsbedingungen und der Lautstärke.

**Hinweis!** Um die Batteriekapazität zu erhalten, laden Sie das Produkt alle 2-3 Monate vollständig auf.

Der eingebaute Akku kann auf 3 verschiedene Arten aufgeladen werden: über die USB-Buchse, den Stromgenerator oder das Solarpanel.

### 3.1.1 So laden Sie das Produkt mit dem USB-Ladekabel auf

- 1 Verbinden Sie den USB-C-Stecker des USB-Kabels mit der Buchse „DC IN 5V“ des Geräts.
- 2 Schließen Sie den USB-A-Stecker des USB-Kabels an ein mobiles Gerät oder an einen 5-V-USB-Adapter (nicht im Lieferumfang enthalten) und dann an eine Steckdose an.

**Hinweis!** Es dauert etwa 4 Stunden, bis der Akku vollständig aufgeladen ist.

### 3.1.2 So laden Sie das Produkt mit dem Stromgenerator auf

**Hinweis!** Der Stromerzeuger muss vor der ersten Benutzung mindestens 5 Minuten lang angekurbelt werden.

- 1 Ziehen Sie den Stromgenerator heraus.
- 2 Kurbeln Sie den Stromgenerator schnell an. Die Anzeige „INPUT“ leuchtet auf.

### 3.1.3 So laden Sie das Produkt mit dem Solarpanel auf

**Hinweis!** Es ist nicht einfach, das Produkt mit dem Solarpanel vollständig aufzuladen. Die Hauptfunktion des Solarpanels ist die Aufrechterhaltung der Lebensdauer der eingebauten Batterie.

- Legen Sie das Produkt mit dem Solarpanel in direktes Sonnenlicht.

## 3.2 So stellen Sie die Systemfunktionen ein

### 3.2.1 So stellen Sie die Sprache ein

- 1 Halten Sie die „MODE“-Taste gedrückt, um das Produkt zu starten. Das Produkt beginnt mit dem Scannen und dann wird „Kein Sender“ auf dem Display angezeigt.
- 2 Halten Sie die Taste „MENU/INFO“ gedrückt, um das Systemmenü zu öffnen. Drücken Sie die Vorwärtstaste, bis „System“ auf dem Display angezeigt wird, und drücken Sie dann die Taste „SCAN/SELECT“, um zum Systemmenü zu gelangen.
- 3 Drücken Sie die Vorwärtstaste, bis „Sprache“ auf dem Display angezeigt wird, und drücken Sie dann die Taste „SCAN/SELECT“, um zu den Spracheinstellungen zu gelangen.
- 4 Drücken Sie die Vorwärtstaste, bis die gewünschte Sprache auf dem Display angezeigt wird, und drücken Sie dann zur Auswahl die Taste „SCAN/SELECT“.
- 5 Drücken Sie die Taste „MENU/INFO“, um zum vorherigen Menü zu gelangen. Drücken Sie die Taste immer wieder, um zum Startbildschirm zurückzukehren.

### 3.2.2 So stellen Sie die Uhrzeit und das Datum manuell ein

Wenn das Produkt auf „Aktualisieren vom Radio“ eingestellt ist und sich im DAB-Modus befindet, wird die Uhrzeit automatisch eingestellt, wenn der Empfang gut genug ist. Ist dies nicht der Fall, können Uhrzeit und Datum manuell eingestellt werden.

- 1** Drücken und halten Sie die Taste „MENU/INFO“, um das Systemmenü zu öffnen. Navigieren Sie zu „System“ und drücken Sie dann die Taste „SCAN/SELECT“.
- 2** Drücken Sie die Suchlauf-Taste, bis „Zeit/Datum“ auf dem Display angezeigt wird, und drücken Sie dann die Taste „SCAN/SELECT“. Auf dem Display wird „Zeit/Datum einstellen“ angezeigt. Drücken Sie erneut die Taste „SCAN/SELECT“.
- 3** Drücken Sie die Suchlauf-Taste, um den Tag, den Monat, das Jahr, die Stunde und die Minute einzeln einzustellen und drücken Sie die Taste „SCAN/SELECT“ nach jedem einzustellenden Wert.
- 4** Drücken Sie die Suchlauf-Taste, um das Zeitsystem auszuwählen, und drücken Sie dann die Taste „SCAN/SELECT“. Das Display kehrt automatisch zum Menü zurück.
- 5** Drücken Sie die Suchlauf-Taste, um das Datumsformat auszuwählen und drücken Sie dann die Taste „SCAN/SELECT“. Das Display kehrt automatisch zum Menü zurück.

- 6 Navigieren Sie zu „Auto. aktualisieren“ und drücken Sie dann die Taste „SCAN/SELECT“.
- 7 Drücken Sie die Suchlauf-Taste, um „Kein Update“ oder „Update vom Radio“ auszuwählen und drücken Sie dann die Taste „SCAN/SELECT“.
- 8 Drücken Sie die Taste „MENU/INFO“, um zum Menü oder zur Ausgangsanzeige zurückzukehren.

### **3.2.3 So stellen Sie die Hintergrundbeleuchtung des Displays ein**

- 1 Drücken und halten Sie die Taste „MENU/INFO“, um das Systemmenü zu öffnen. Navigieren Sie zu „System“ und drücken Sie dann die Taste „SCAN/SELECT“.
- 2 Drücken Sie die Suchlauf-Taste, bis „Hintergrundbeleuchtung“ auf dem Display angezeigt wird, und drücken Sie dann die Taste „SCAN/SELECT“.
- 3 Navigieren Sie zu „Ausschaltautomatik“ und drücken Sie dann die Taste „SCAN/SELECT“.
- 4 Drücken Sie die Suchlauf-Taste, um „Immer ein“ zu wählen oder eine Stoppzeit zwischen 10 und 180 Sekunden einzustellen. Drücken Sie dann die Taste „SCAN/SELECT“. Das Display kehrt automatisch zum Menü zurück.
- 5 Navigieren Sie zu „Ebene“ und drücken Sie dann die Taste „SCAN/SELECT“.

**6** Drücken Sie die Suchlauf-Taste, um die Helligkeit zu wählen, „Niedrig“, „Mittel“ oder „Hoch“, und drücken Sie dann die Taste „SCAN/SELECT“. Das Display kehrt automatisch zum Menü zurück.

**7** Drücken Sie die Taste „MENU/INFO“, um zum Menü oder zur Ausgangsanzeige zurückzukehren.

### **3.2.4 So setzen Sie das Produkt auf die Werkseinstellungen zurück**

**1** Drücken und halten Sie die Taste „MENU/INFO“, um das Systemmenü zu öffnen. Navigieren Sie zu „System“ und drücken Sie dann die Taste „SCAN/SELECT“.

**2** Drücken Sie die Suchlauf-Taste, bis „Werkseinstellungen“ auf dem Display angezeigt wird und drücken Sie dann die Taste „SCAN/SELECT“.

**3** Navigieren Sie zu „Nein“ oder „Ja“ und drücken Sie dann die Taste „SCAN/SELECT“.

**4** Drücken Sie die Taste „MENU/INFO“, um zum Menü oder zur Ausgangsanzeige zurückzukehren.

### **3.2.5 So sehen Sie die Software-Version**

**1** Drücken und halten Sie die Taste „MENU/INFO“, um das Systemmenü zu öffnen. Navigieren Sie zu „System“ und drücken Sie dann die Taste „SCAN/SELECT“.

**2** Drücken Sie die Suchlauf-Taste, bis „System Version“ auf dem Display angezeigt wird, und drücken Sie dann die Taste „SCAN/SELECT“. Die installierte Softwareversion wird auf dem Display angezeigt.

### 3.3 So starten und stoppen Sie das Produkt

**Hinweis!** Das Produkt schaltet nach 15 Minuten ohne Signalempfang automatisch in den Standby-Modus.

- 1 Ziehen Sie die Antenne vollständig aus.
- 2 Drücken und halten Sie den Netzschalter, bis das Produkt startet.
- 3 Um das Gerät in den Standby-Modus zu versetzen, halten Sie die Einschalttaste gedrückt, bis die Uhrzeit und das Datum auf dem Display angezeigt werden.
- 4 Um das Gerät im Standby-Modus zu starten, drücken Sie die Einschalttaste.
- 5 Um das Gerät auszuschalten, halten Sie die Einschalttaste gedrückt.

### 3.4 So wählen Sie den Modus

Das Produkt hat drei Modi: DAB, FM-Radio und BT (Bluetooth).

- 1 Starten Sie das Gerät. Siehe ["3.3 So starten und stoppen Sie das Produkt" auf Seite 125.](#)
- 2 Drücken Sie den Netzschalter, bis der gewünschte Modus auf dem Display angezeigt wird.

## 3.5 LED-Anzeigen

Anzeige	Licht	Beschreibung
TUNE	Gelb	Das Produkt empfängt Rundfunk.
BT	Rot	Bluetooth-Modus
INPUT	Blau	Die Batterie wird geladen.

## 3.6 So stellen Sie die Lautstärke ein

**Hinweis!** Der Volumenbereich des Produkts beträgt 0-32.

- Drücken Sie die Lautstärketaste, um die Lautstärke anzupassen.

## 3.7 So stellen Sie Radiosender im DAB-Modus mit der Suchlauf-Taste ein

**Hinweis!** Wenn Sie das Gerät in den DAB-Modus schalten, spielt es automatisch den zuletzt gewählten Radiosender.

- 1 Drücken Sie eine der Suchlauf-Tasten. Eine Liste der Radiosender wird auf dem Display angezeigt.
- 2 Navigieren Sie zu einem Radiosender in der Liste und drücken Sie dann die Taste „SCAN/SELECT“.
- 3 Um Radiosender aus der Senderliste zu entfernen, drücken und halten Sie die Taste „MENU/INFO“, um das Systemmenü zu öffnen. Gehen Sie dann auf „System/Prune“.

**Hinweis!** Um eine vollständige Liste der Radiosender anzuzeigen, gehen Sie zu „System/Senderliste“.

**Hinweis!** Um einen manuellen Suchlauf nach Radiosendern durchzuführen, gehen Sie zu „System/Senderliste“/„Auto Scan“.

**Hinweis!** Um bestimmte Frequenzen oder Frequenzblöcke auszuwählen, gehen Sie zu „System/“Manueller Suchlauf“

### **3.8 So stellen Sie Radiosender per Suchlauf-Taste im FM-Modus ein**

**Hinweis!** Wenn Sie das Gerät in den FM-Modus schalten, spielt es automatisch den zuletzt gewählten Radiosender.

- Wenn kein Radiosender eingestellt ist:
  - Um einen Sender in 0,05-MHz-Schritten zu suchen, drücken Sie die Suchlauf-Taste.
  - Um einen Suchlauf nach empfangbaren Radiosendern durchzuführen, halten Sie eine der Suchlauf-Tastend gedrückt.
- Wenn ein Radiosender eingestellt ist, drücken Sie die Taste „SCAN/SELECT“, um einen Suchlauf nach anderen empfangbaren Radiosendern durchzuführen.

**Hinweis!** So wählen Sie aus, ob alle Radiosender oder nur Radiosender mit starken Signalen in den Suchlauf einbezogen werden sollen, gehen Sie zu „System/Suchlaufeinstellung“.

### 3.9 So speichern Sie Radiosender

40 Radiosender können im „Voreinstellungsspeicher“ gespeichert werden.

- 1 Stellen Sie den zu speichernden Radiosender ein.
- 2 Drücken und halten Sie die Taste „MENU/INFO“, um das Systemmenü zu öffnen. Navigieren Sie zu „System“ und drücken Sie dann die Taste „SCAN/SELECT“.
- 3 Drücken Sie die Suchlauf-Taste, bis „Voreinstellung speichern“ auf dem Display angezeigt wird, und drücken Sie dann die Taste „SCAN/SELECT“.
- 4 Drücken Sie die Suchlauf-Taste, um die Speichereinstellungen auszuwählen, und drücken Sie dann die Taste „SCAN/SELECT“. Auf dem Display wird „Voreinstellung (X) gespeichert“ angezeigt.

### 3.10 So rufen Sie gespeicherte Sender auf

- 1 Drücken und halten Sie die Taste „MENU/INFO“, um das Systemmenü zu öffnen. Navigieren Sie zu „Voreinstellung aufrufen“ und drücken Sie dann die Taste „SCAN/SELECT“.
- 2 Drücken Sie die Suchlauf-Taste, um einen Radiosender auszuwählen, und drücken Sie dann die Taste „SCAN/SELECT“.

EN

SV

NO

DA

PL

DE

FI

FR

NL

### 3.11 So verbinden Sie das Produkt mit einem mobilen Gerät

Im Bluetooth-Modus können Sie eine Verbindung zu einem mobilen Gerät herstellen, um gespeicherte Musikdateien über das Gerät abzuspielen.

**Hinweis!** Das Produkt kann nicht an Lautsprecher oder Kopfhörer angeschlossen werden.

- 1 Starten Sie die Bluetooth-Funktion auf Ihrem mobilen Gerät.
- 2 Wählen Sie den BT-Modus auf dem Gerät. Während der Suche nach einem Bluetooth-Signal leuchtet die BT-Anzeige auf und auf dem Display blinkt „Getrennt“.
- 3 Starten Sie den Gerätescan auf Ihrem mobilen Gerät.
- 4 Verbinden Sie sich mit „030035“ auf Ihrem mobilen Gerät.

### 3.12 So geben Sie Musik über eine Bluetooth-Verbindung wieder

Das Produkt kann Musik in allen Standard-Dateiformaten abspielen, die von einem mobilen Gerät unterstützt werden.

- 1 Schalten Sie das Gerät in den BT-Modus. Siehe [“3.4 So wählen Sie den Modus“](#) auf Seite 125.
- 2 Starten Sie die Wiedergabe auf Ihrem mobilen Gerät.

**3** Drücken Sie die Taste „SCAN/SELECT“, um die Wiedergabe zu starten und zu stoppen.

**4** Drücken Sie die linke Suchlauf-Taste ein- oder zweimal, um zum Anfang des Titels oder zum vorherigen Titel zu springen.

**5** Drücken Sie die rechte Suchlauf-Taste, um zum nächsten Titel zu wechseln.

**6** Drücken Sie die Lautstärketaste, um die Lautstärke anzupassen.

**Hinweis!** Wenn die Lautstärke zu niedrig ist, stellen Sie die Lautstärke am mobilen Gerät ein.

### **3.13 So trennen Sie die Verbindung zwischen dem Produkt und einem mobilen Gerät**

**Hinweis!** Wenn das Produkt mit einem Gerät verbunden war, stellt es beim Starten automatisch eine Verbindung mit dem zuletzt verbundenen mobilen Gerät her. Dazu muss sich das Gerät innerhalb der Bluetooth-Reichweite befinden und sich im BT-Modus befinden.

Es kann jeweils nur ein mobiles Gerät über Bluetooth mit dem Produkt verbunden werden.

- Trennen Sie das Produkt von Ihrem Mobilgerät oder entfernen Sie es aus der Bluetooth-Reichweite.

## 3.14 So verwenden Sie das Produkt mit Kopfhörern

**! Warnung!** Regelmäßiges Hören von Musik in hoher Lautstärke kann zu Gehörschäden führen.

**Hinweis!** Kopfhörer mit Line-Control sind mit diesem Produkt nicht kompatibel.

- 1 Stellen Sie die Lautstärke auf einen niedrigen Wert ein.
- 2 Schließen Sie Kopfhörer mit einem 3,5-mm-Stecker an die 3,5-mm-Buchse des Geräts an.
- 3 Drücken Sie die Taste „VOL +“, um die Lautstärke bei Bedarf zu erhöhen.

## 3.15 So stellen Sie die Alarmfunktion ein

- 1 Drücken und halten Sie die Taste „MENU/INFO“, um das Systemmenü zu öffnen. Navigieren Sie zu „System“ und drücken Sie dann die Taste „SCAN/SELECT“.
- 2 Drücken Sie die Suchlauf-Taste, bis „Alarms“ auf dem Display angezeigt wird, und drücken Sie dann die Taste „SCAN/SELECT“.
- 3 Drücken Sie die Suchlauf-Taste, um „Alarm 1“ oder „Alarm 2“ auszuwählen und drücken Sie dann die Taste „SCAN/SELECT“.
- 4 Navigieren Sie auf „Ein“ und drücken Sie dann die Taste „SCAN/SELECT“.

**5** Drücken Sie die Suchlauf-Taste, um die Stunde und die Minute einzeln einzustellen, und drücken Sie die Taste „SCAN/SELECT“ nach jedem Wert.

**6** Drücken Sie die Suchlauf-Taste, um den UKW-, DAB- oder Summer-Modus auszuwählen, und drücken Sie dann die Taste „SCAN/SELECT“.

**7** Drücken Sie die Suchlauf-Taste, um „Einmalig“, „Täglich“, „Wochenende“ oder „Werktags“ auszuwählen und drücken Sie dann die Taste „SCAN/SELECT“.

**8** Drücken Sie die Suchlauf-Taste, um die Lautstärke einzustellen und drücken Sie dann die Taste „SCAN/SELECT“.

**9** Drücken Sie die Suchlauf-Taste, um die Länge des Alarms einzustellen und drücken Sie dann die Taste „SCAN/SELECT“.

**10** Drücken Sie die Taste „MENU/INFO“, um zur Ausgangsanzeige zu gelangen. Das Alarmsymbol wird auf dem Display angezeigt.

**11** Schalten Sie das Gerät bei Bedarf in den Standby-Modus. Siehe “3.3 So starten und stoppen Sie das Produkt“ auf Seite 125.

**12** Um den Alarm für 5 Minuten in den Schlummermodus zu versetzen, drücken Sie eine der Tasten des Geräts, außer der Einschalttaste, dem Schalter für die Taschenlampe oder der SOS-Taste.

**13** Um das Alarmsignal vollständig zu stoppen, drücken Sie den Netzschalter.

### 3.16 So stellen Sie die Schlaffunktion ein

- 1 Drücken und halten Sie die Taste „MENU/INFO“, um das Systemmenü zu öffnen. Navigieren Sie zu „System“ und drücken Sie dann die Taste „SCAN/SELECT“.
- 2 Drücken Sie die Suchlauf-Taste, bis „Schlafmodus“ auf dem Display angezeigt wird, und drücken Sie dann die Taste „SCAN/SELECT“.
- 3 Drücken Sie die Suchlauf-Taste, um die Zeit einzustellen, und drücken Sie dann die Taste „SCAN/SELECT“.
- 4 Drücken Sie die Taste „MENU/INFO“, um zur Ausgangsanzeige zu gelangen. Es wird „IDLE“ auf dem Display angezeigt.

### 3.17 So verwenden Sie die Taschenlampenfunktion

**Hinweis!** Die Taschenlampe kann nur verwendet werden, wenn sich das Gerät im OFF-Modus befindet.

- 1 Halten Sie den Schalter für die Taschenlampe gedrückt, um die Taschenlampe zu starten.
- 2 Drücken Sie den Schalter der Taschenlampe, um einen anderen Modus zu wählen und die Taschenlampe auszuschalten.

### 3.18 So verwenden Sie das Leselicht

- 1 Ziehen Sie das Solarpanel hoch, um das Leselicht zu starten.

- EN
- 2 Drücken Sie das Solarpanel nach unten, um das Leselicht auszuschalten.

SV

### 3.19 So verwenden Sie das Produkt als Presse

Das Produkt kann als Notladegerät für Ihr Mobiltelefon verwendet werden.

NO

**Hinweis!** Das Produkt darf nicht als typische Powerbank verwendet werden.

- DA
- 1 Schließen Sie ein Ladekabel für Ihr Mobiltelefon an die Buchse „USB OUT 5V“ an.

- PL
- 2 Schließen Sie das Ladekabel des Mobiltelefons an das Mobiltelefon an.

DE

### 3.20 So verwenden Sie die SOS-Funktion

Die SOS-Funktion erzeugt einen lauten Ton und ein blinkendes Licht.

- FI
- 1 Halten Sie die „SOS“-Taste gedrückt, um den Alarmton zu starten.

- FR
- 2 Drücken Sie die Taste „SOS“, um einen anderen Modus zu wählen und die SOS-Funktion zu beenden.

NL

## 4 Lagerung

- Wenn das Produkt über einen längeren Zeitraum nicht verwendet wird, bewahren Sie es an einem sauberen und trockenen Ort auf, an dem Kinder und Haustiere keinen Zugang dazu haben.

- Wenn das Produkt nicht benutzt wird, laden Sie den eingebauten Akku alle 2 bis 3 Monate vollständig auf, um die Kapazität des Akkus zu erhalten.

## 5 **Wartung und Pflege**

### 5.1 **So reinigen Sie das Produkt**

- Reinigen Sie das Produkt, wenn nötig, mit einem feuchten Tuch.

## 6 **Entsorgung**

- Stellen Sie sicher, dass Sie die örtlichen Vorschriften befolgen, wenn Sie das Produkt entsorgen. Verbrennen Sie das Produkt nicht.

## 7 **Technische Daten**

Spezifikation	Wert
Nennspannung	4,2 V
Frequenzbereich	87,5–108 MHz
Impedanz	4Ω
Akkukapazität	2500 mAh
Lebensdauer der Batterie	6-8 Std.
Ladezeit	4 Std.
Abmessungen (BxHxT)	15,5 x 7,5 x 5,5 cm
Gewicht	310 g

# Sisällysluettelo

<b>1</b>	<b>Johdanto</b>	<b>138</b>
1.1	Tuote.....	138
1.2	Käyttötarkoitus.....	138
1.3	Symbolit.....	138
1.4	Tuotteen yleiskuvaus.....	139
<b>2</b>	<b>Turvallisuus</b>	<b>140</b>
2.1	Turvallisuusmääräykset .....	140
2.2	Yleiset turvallisuusohjeet.....	140
<b>3</b>	<b>Käyttö</b>	<b>141</b>
3.1	Sisäänrakennetun akun lataaminen .....	141
3.2	Järjestelmän toimintojen asettaminen .....	143
3.3	Tuotteen käynnistäminen ja sammuttaminen .....	147
3.4	Toimintatilan valitseminen .....	147
3.5	LED-merkkivalot.....	148
3.6	Äänenvoimakkuuden säätäminen.....	148
3.7	Radioasemien virittäminen DAB-tilassa .....	148
3.8	Radioasemien virittäminen FM-tilassa .....	149

3.9	Radioasemien tallentaminen .....	150
3.10	Tallennettujen asemien hakeminen.....	150
3.11	Tuotteen liittäminen mobiililaitteeseen.....	150
3.12	Musiikin toistaminen Bluetooth-yhteyden kautta.....	151
3.13	Tuotteen yhteyden katkaiseminen mobiililaitteesta.....	152
3.14	Tuotteen käyttäminen kuulokkeiden kanssa .....	152
3.15	Hälytystoiminnon asettaminen.....	153
3.16	Sleep-unitoiminnon asettaminen .....	155
3.17	Taskulampputoiminnon käyttäminen ....	155
3.18	Lukuvalon käyttäminen .....	155
3.19	Tuotteen käyttäminen laturina .....	156
3.20	SOS-toiminnon käyttäminen .....	156
<b>4</b>	<b>Säilyttäminen</b>	<b>156</b>
<b>5</b>	<b>Huolto</b>	<b>157</b>
5.1	Tuotteen puhdistaminen .....	157
<b>6</b>	<b>Hävittäminen</b>	<b>157</b>
<b>7</b>	<b>Tekninen data</b>	<b>157</b>

# 1 Johdanto

## 1.1 Tuote

Tuote on DAB (Digital Audio Broadcasting) -radio.

## 1.2 Käyttötarkoitus

Tuotetta voidaan käyttää DAB- ja FM-radioasemien vastaanottamiseen ja se voidaan yhdistää mobiililaitteisiin Bluetoothin kautta. Voit käyttää tuotetta myös taskulamppuna, matkapuhelimen hätälataukseen ja hätähälyttimenä.

## 1.3 Symbolit

	Lue käyttöohjeet huolellisesti ja varmista ennen tuotteen käytön aloittamista, että olet ymmärtänyt ohjeet. Säilytä ohjeet myöhempää käyttöä varten.
	Tämä tuote noudattaa soveltuvia EU:n direktiivejä ja säädöksiä.
	Kierrätetään sähkö- ja elektroniikkajätteen mukana.

EN

SV

NO

DA

PL

DE

FI

FR

NL

## 1.4 Tuotteen yleiskuvaus

1. Taskulampun kytkin
2. Kaiutin
3. SCAN/SELECT-painike
4. Taakse-/Tune-painike
5. Eteenpäin-/Tune-painike
6. Näyttö
7. LED-merkkivalo
8. Rannehinnan lenkki
9. Virtapainike
10. SOS-painike
11. Äänenvoimakkuuspainike
12. MENU/INFO-painike
13. Taskulamppu
14. Aurinkopaneeli
15. Lukuvalo
16. Antenni
17. Virtageneraattori
18. Akkulokero
19. Liitännät

EN

SV

NO

DA

PL

DE

**FI**

FR

NL

## 2 Turvallisuus

### 2.1 Turvallisuusmääräykset



**Varoitus!** Jos näitä ohjeita ei noudateta, seurauksena voi olla kuolema tai vammautuminen.



**Huomio!** Jos näitä ohjeita ei noudateta, tuote, muut materiaalit tai ympäröivä alue voivat vahingoittua.

**Huom.** Välttämättömiä tietoja tiettyihin tilanteisiin.

### 2.2 Yleiset turvallisuusohjeet



**Varoitus!** Jos näitä ohjeita ei noudateta, seurauksena voi olla kuolema tai vammautuminen.

- Lue seuraavat varoitukset ja ohjeet ennen tuotteen käytön aloittamista.
- Älä anna lasten tai sellaisten henkilöiden, jotka eivät hallitse tuotteen käyttöä, käyttää sitä.
- Älä käytä tuotetta, jos se on vahingoittunut.
- Älä tee tuotteeseen muutoksia.
- Tuotetta saa käyttää vain sille määritettyyn tarkoitukseen.

## 3 Käyttö

### 3.1 Sisäänrakennetun akun lataaminen

 **Huomio!** Lataa akku ympäristön lämpötilassa 0...+40 °C.

**Huom.** Akun suorituskyky on paras huoneenlämmössä. Viileämpi ympäristön lämpötila lyhentää käyttöaika.

**Huom!** Tuotetta voidaan käyttää akun latautuessa, mutta tämä voi kuitenkin heikentää vastaanottoa ja pidentää latausaikaa.

**Huom.** Sisäänrakennetun akun toisto-aika on 6–8 tuntia riippuen esimerkiksi ympäristön olosuhteista ja äänenvoimakkuudesta.

**Huom.** Akun kapasiteetin ylläpitämiseksi lataa tuote täyteen 2–3 kuukauden välein.

Sisäänrakennettu akku voidaan ladata kolmella eri tavalla: USB-liitännän, generaattorin tai aurinkopaneelin kautta.

#### 3.1.1 Tuotteen lataaminen USB-latauskaapelilla

- 1 Liitä USB-kaapelin USB-C-liitin tuotteen DC IN 5V -liitäntään.

**2**

Liitä USB-kaapelin USB-A-liitin mobiililaitteeseen tai 5 V USB-sovittimeen (ei sisälly toimitukseen) ja sitten pistorasiaan.

**Huom!** Akun lataaminen täyteen vie noin 4 tuntia.

### 3.1.2 Tuotteen lataaminen generaattorilla

**Huom!** Sähkögeneraattoria on pyöritettävä vähintään 5 minuuttia ennen ensimmäistä käyttöä.

**1**

Vedä generaattori ulos.

**2**

Kierrä generaattorin kampea nopeasti. "INPUT"-merkkivalo syttyy.

### 3.1.3 Tuotteen lataaminen aurinkopaneelilla

**Huom!** Tuotteen lataaminen täyteen aurinkopaneelilla ei ole helppoa. Aurinkopaneelin ensisijainen tehtävä on ylläpitää sisäänrakennetun akun käyttöikää.

- Aseta tuote aurinkopaneelin kanssa suoraan auringonpaisteeseen.

EN

SV

NO

DA

PL

DE

FI

FR

NL

## 3.2 Järjestelmän toimintojen asettaminen

### 3.2.1 Kielen asettaminen

- 1 Käynnistä laite pitämällä Mode-painiketta painettuna. Laite aloittaa skannauksen, minkä jälkeen näytöllä näkyy "No station" (ei asemaa).
- 2 Avaa valikko pitämällä Menu/Info-painiketta painettuna. Paina eteenpäin-painiketta, kunnes näytöllä näkyy "System" (järjestelmä), ja siirry sitten järjestelmävalikkoon painamalla Scan/Select-painiketta.
- 3 Paina eteenpäin-painiketta, kunnes näytöllä lukee "Language" (kieli), ja siirry sitten kieliasetuksiin painamalla Scan/Select-painiketta.
- 4 Paina eteenpäin-painiketta, kunnes haluamasi kieli näkyy näytöllä, ja valitse se sitten Scan/Select-painiketta painamalla.
- 5 Siirry edelliseen valikkoon painamalla Menu/Info-painiketta. Voit palata aloitusnäyttöön painelemalla painiketta.

### 3.2.2 Kellonajan ja päivämäärän asettaminen manuaalisesti

Kun tuote on asetettu "Update from radio" (Päivitä radiosta)- ja DAB-tilaan, aika asetetaan automaattisesti, kun vastaanotto on riittävän hyvä. Jos ei, aika ja päivämäärä voidaan asettaa manuaalisesti.

- 1** Paina ja pidä painettuna "MENU/INFO"-painiketta avataksesi järjestelmävalikon. Siirry kohtaan "System" ja paina sitten "SCAN/SELECT"-painiketta.
- 2** Paina virityspainikkeita, kunnes "Time/Date"-näky näyttössä, ja paina sitten "SCAN/SELECT"-painiketta. "Set date/time" (Aseta aika/päivämäärä) näkyy näyttössä. Paina "SCAN/SELECT"-painiketta uudelleen.
- 3** Paina virityspainikkeita asettaaksesi päivän, kuukauden, vuoden, tunnit ja minuutit yksitellen ja paina "SCAN/SELECT"-painiketta jokaisen asetettavan arvon jälkeen.
- 4** Valitse tuntijärjestelmä painamalla virityspainikkeita ja painamalla sitten "SCAN/SELECT"-painiketta. Näyttö palaa automaattisesti valikkoon.
- 5** Valitse päivämäärämuoto painamalla virityspainikkeita ja painamalla sitten "SCAN/SELECT"-painiketta. Näyttö palaa automaattisesti valikkoon.
- 6** Siirry kohtaan "Auto. Update" ja paina sitten "SCAN/SELECT"-painiketta.
- 7** Paina virityspainikkeita valitaksesi "No update" (Ei päivitystä) tai "Update from radio" (Päivitä radiosta) ja paina sitten "SCAN/SELECT"-painiketta.

- 8 Paina "MENU/INFO"-painiketta palataksesi valikkoon tai aloitusnäytölle

### 3.2.3 Näytön taustavalon asettaminen

- 1 Paina ja pidä painettuna "MENU/INFO"-painiketta avataksesi järjestelmävalikon. Siirry kohtaan "System" ja paina sitten "SCAN/SELECT"-painiketta.
- 2 Paina virityspainikkeita, kunnes "Backlight" näkyy näyttössä, ja paina sitten "SCAN/SELECT"-painiketta.
- 3 Siirry kohtaan "Timeout" ja paina sitten "SCAN/SELECT"-painiketta.
- 4 Paina virityspainikkeita valitaksesi "Always on" (Aina päällä) tai aseta pysäytysaika välille 10–180 sekuntia. Paina sitten "SCAN/SELECT"-painiketta. Näyttö palaa automaattisesti valikkoon.
- 5 Siirry kohtaan "Level" ja paina sitten "SCAN/SELECT"-painiketta.
- 6 Paina virityspainikkeita valitaksesi kirkkausasetukseksi "Low", "Medium" tai "High" ja paina sitten "SCAN/SELECT"-painiketta. Näyttö palaa automaattisesti valikkoon.

- EN
- 7 Paina "MENU/INFO"-painiketta palataksesi valikkoon tai aloitusnäytölle.

SV

### 3.2.4 Tehdasasetusten palauttaminen

- NO
- 1 Paina ja pidä painettuna "MENU/INFO"-painiketta avataksesi järjestelmävalikon. Siirry kohtaan "System" ja paina sitten "SCAN/SELECT"-painiketta.

- DA
- 2 Paina virityspainikkeita, kunnes "Factory Reset" näkyy näytössä, ja paina sitten "SCAN/SELECT"-painiketta.

- PL
- 3 Siirry kohtaan "No" (Ei) tai "Yes" (Kyllä) ja paina sitten "SCAN/SELECT"-painiketta.

- DE
- 4 Paina "MENU/INFO"-painiketta palataksesi valikkoon tai aloitusnäytölle.

FI

### 3.2.5 Ohjelmaversio tarkistaminen

- FR
- 1 Paina ja pidä painettuna "MENU/INFO"-painiketta avataksesi järjestelmävalikon. Siirry kohtaan "System" ja paina sitten "SCAN/SELECT"-painiketta.

- NL
- 2 Paina virityspainikkeita, kunnes "System Version" (Järjestelmäversio) näkyy näytössä, ja paina sitten "SCAN/SELECT"-painiketta. Asennettu ohjelmistoversio näkyy näytössä.

### 3.3 Tuotteen käynnistäminen ja sammuttaminen

**Huom!** Tuote siirtyy automaattisesti valmiustilaan 15 minuutin kuluttua ilman signaalin vastaanottoa.

- 1 Vedä antenni kokonaan ulos.
- 2 Pidä virtakytkintä painettuna, kunnes tuote käynnistyy.
- 3 Aseta tuote valmiustilaan painamalla virtapainiketta ja pitämällä sitä painettuna, kunnes kellonaika ja päivämäärä näkyvät näytössä.
- 4 Käynnistä tuote painamalla virtapainiketta, kun se on valmiustilassa.
- 5 Pysäytä tuote pitämällä virtapainiketta painettuna.

### 3.4 Toimintatilan valitseminen

Tuotteella on 3 tilaa: DAB, FM-radio ja BT (Bluetooth).

- 1 Käynnistä tuote. Katso lisätietoja kohdasta ["3.3 Tuotteen käynnistäminen ja sammuttaminen"](#) sivulla 147.
- 2 Paina virtakytkintä, kunnes haluamasi tila näkyy näytössä.

## 3.5 LED-merkkivalot

Merkkivalo	Valo	Kuvaus
TUNE	Keltainen	Tuote vastaanottaa lähetystä.
BT	Punainen	Bluetooth-tila
INPUT	Sininen	Akku latautuu.

## 3.6 Äänenvoimakkuuden säätäminen

**Huom!** Tuotteen äänenvoimakkuusalue on 0–32.

- Säädä äänenvoimakkuutta painamalla äänenvoimakkuuspainikkeita.

## 3.7 Radioasemien virittäminen DAB-tilassa

**Huom!** Kun asetat tuotteen DAB-tilaan, se toistaa automaattisesti viimeksi valitun radioaseman.

- 1** Paina jotakin virityspainikkeista. Radioasemien luettelo näkyy näytössä.
- 2** Siirry haluamasi radioaseman kohdalle ja paina sitten "SCAN/SELECT"-painiketta.
- 3** Voit poistaa radioasemia asemaluettelosta pitämällä "MENU/INFO"-painiketta painettuna avataksesi järjestelmävalikon. Siirry sitten kohtaan "System/Prune".

**Huom.** Jos haluat nähdä täydellisen radioasemien luettelon, siirry kohtaan "System/Station List".

**Huom.** Voit etsiä radioasemia manuaalisesti siirtymällä kohtaan "System / Station List / Auto Scan".

**Huom!** Valitse määritetyt taajuudet tai taajuusalueet siirtymällä kohtaan "System / Manual tune".

### **3.8 Radioasemien virittäminen FM-tilassa**

**Huom!** Kun asetat tuotteen FM-tilaan, se toistaa automaattisesti viimeksi valitun radioaseman.

- Jos radioasemia ei ole viritetty:
  - Voit etsiä asemia 0,05 MHz:n askelin painamalla virityspainikkeita.
  - Voit etsiä vastaanotettavia radioasemia painamalla ja pitämällä painettuna virityspainikkeita.
- Jos radioasema on viritetty, paina "SCAN/SELECT"-painiketta etsiäksesi muita vastaanotettavia radioasemia.

**Huom.** Jos haluat valita, sisällytetäänkö skannaukseen kaikki radioasemat vai vain radioasemat, joilla on voimakas signaali, mene kohtaan "System / Scan setting".

EN

SV

NO

DA

PL

DE

FI

FR

NL

## 3.9 Radioasemien tallentaminen

"Preset store" -asetuksiin voidaan tallentaa 40 radioasemaa.

- 1 Viritä tallennettava radioasema.
- 2 Paina ja pidä painettuna "MENU/INFO"-painiketta avataksesi järjestelmävalikon. Siirry kohtaan "System" ja paina sitten "SCAN/SELECT"-painiketta.
- 3 Paina virituspainikkeita, kunnes "Preset Store" näkyy näytössä, ja paina sitten "SCAN/SELECT"-painiketta.
- 4 Paina virituspainikkeita valitaksesi muistiasetukset ja paina sitten "SCAN/SELECT"-painiketta. "Preset (X) stored" näkyy näytössä.

## 3.10 Tallennettujen asemien hakeminen

- 1 Paina ja pidä painettuna "MENU/INFO"-painiketta avataksesi järjestelmävalikon. Siirry kohtaan "Preset Call" ja paina sitten "SCAN/SELECT"-painiketta.
- 2 Paina virituspainikkeita valitaksesi radioaseman ja paina sitten "SCAN/SELECT"-painiketta.

## 3.11 Tuotteen liittäminen mobiililaitteeseen

Bluetooth-tilassa voit muodostaa yhteyden mobiililaitteeseen ja toistaa tallennettuja musiikkitiedostoja tuotteen kautta.

**Huom.** Tuotetta ei voi yhdistää kaiuttimiin tai kuulokkeisiin.

- 1 Käynnistä Bluetooth-toiminto mobiililaitteellasi.
- 2 Valitse tuotteessa BT-tila. BT-merkkivalo syttyy ja "Disconnected" vilkkuu näytössä Bluetooth-signaalin haun aikana.
- 3 Aloita laitehaku mobiililaitteellasi.
- 4 Yhdistä "030035" mobiililaitteessasi.

### **3.12 Musiikin toistaminen Bluetooth-yhteyden kautta**

Tuote voi toistaa musiikkia kaikissa mobiililaitteen tukemissa vakiotiedostomuodoissa.

- 1 Aseta tuote BT-tilaan. Katso lisätietoja kohdasta "3.4 Toimintatilan valitseminen" sivulla 147.
- 2 Aloita toisto mobiililaitteellasi.
- 3 Aloita ja lopeta toisto painamalla "SCAN/SELECT"-painiketta.
- 4 Paina vasenta virityspainiketta kerran tai kahdesti siirtyäksesi raidan alkuun tai edelliseen kappaleeseen.

EN

SV

NO

DA

PL

DE

FI

FR

NL

**5** Siirry seuraavaan kappaleeseen painamalla oikeaa virityspainiketta.

**6** Säädä äänenvoimakkuutta painamalla äänenvoimakkuuspainikkeita.

**Huom!** Jos äänenvoimakkuus on liian alhainen, säädä äänenvoimakkuutta mobiililaitteella.

### **3.13 Tuotteen yhteyden katkaiseminen mobiililaitteesta**

**Huom!** Jos tuote on yhdistetty laitteeseen, tuote käynnistyy automaattisesti ja muodostaa yhteyden viimeksi yhdistettyyn mobiililaitteeseen. Tätä varten laitteen on oltava Bluetoothin kantaman sisällä ja tuotteen BT-tilassa.

Vain yksi mobiililaitte kerrallaan voidaan yhdistää tuotteeseen Bluetoothin kautta.

- Irrota tuote mobiililaitteesta tai siirrä tuote Bluetooth-alueen ulkopuolelle.

### **3.14 Tuotteen käyttäminen kuulokkeiden kanssa**

**!** **Varoitus!** Musiikin toistuva kuuntelu suurella äänenvoimakkuudella voi vahingoittaa kuuloa.

**Huom.** Linjaohjauksella varustetut kuulokkeet eivät ole yhteensopivia tuotteen kanssa.

- 1** Säädä äänenvoimakkuus alhaiseksi.
- 2** Liitä kuulokkeet 3,5 mm:n liittimellä tuotteen 3,5 mm:n liitäntään.
- 3** Paina "VOL +" -painiketta nostaaksesi äänenvoimakkuutta tarvittaessa.

### **3.15 Hälytystoiminnon asettaminen**

- 1** Paina ja pidä painettuna "MENU/INFO"-painiketta avataksesi järjestelmävalikon. Siirry kohtaan "System" ja paina sitten "SCAN/SELECT"-painiketta.
- 2** Paina virityspainikkeita, kunnes näytössä näkyy "Alarms" ja paina sitten "SCAN/SELECT"-painiketta.
- 3** Paina virityspainikkeita valitaksesi "Alarm 1" tai "Alarm 2" ja paina sitten "SCAN/SELECT"-painiketta.
- 4** Siirry kohtaan "On" ja paina sitten "SCAN/SELECT"-painiketta.
- 5** Paina virityspainikkeita asettaaksesi tunnit ja minuutit yksitellen ja paina "SCAN/SELECT"-painiketta jokaisen arvon jälkeen.

EN

SV

NO

DA

PL

DE

FI

FR

NL

**6** Paina virituspainikkeita valitaksesi FM-, DAB- tai Buzzer-tilan ja paina sitten "SCAN/SELECT"-painiketta.

**7** Paina virituspainikkeita valitaksesi "Once", "Daily", "Weekends" tai "Workdays" ja paina sitten "SCAN/SELECT"-painiketta.

**8** Paina virituspainikkeita säätääksesi äänenvoimakkuutta ja paina sitten "SCAN/SELECT"-painiketta.

**9** Aseta hälytyksen pituus painamalla virituspainikkeita ja paina sitten "SCAN/SELECT"-painiketta.

**10** Siirry aloitusnäyttöön painamalla "MENU/INFO"-painiketta. Hälytyssymboli näkyy näytössä.

**11** Aseta tuote tarvittaessa valmiustilaan. Katso lisätietoja kohdasta ["3.3 Tuotteen käynnistäminen ja sammuttaminen" sivulla 147.](#)

**12** Voit vaimentaa herätyksen 5 minuutiksi painamalla jotakin tuotteen painikkeista paitsi virtapainiketta, taskulampun kytkintä tai SOS-painiketta.

**13** Pysäytä hälytysääni kokonaan painamalla virtakytkintä.

### 3.16 Sleep-unitoiminnon asettaminen

- 1 Paina ja pidä painettuna "MENU/INFO"-painiketta avataksesi järjestelmävalikon. Siirry kohtaan "System" ja paina sitten "SCAN/SELECT"-painiketta.
- 2 Paina virityspainikkeita, kunnes "Sleep" näkyy näytössä, ja paina sitten "SCAN/SELECT"-painiketta.
- 3 Aseta aika painamalla virityspainikkeita ja paina sitten "SCAN/SELECT"-painiketta.
- 4 Siirry aloitusnäyttöön painamalla "MENU/INFO"-painiketta. Näytössä näkyy SXX.

### 3.17 Taskulampputoiminnon käyttäminen

**Huom!** Taskulamppua voidaan käyttää vain, kun tuote on OFF-tilassa.

- 1 Pidä taskulampun kytkintä painettuna käynnistääksesi taskulampun.
- 2 Paina taskulampun kytkintä valitaksesi toisen tilan ja sammuttaaksesi taskulampun.

### 3.18 Lukuvalon käyttäminen

- 1 Vedä aurinkopaneeli ylös käynnistääksesi lukuvalon.
- 2 Pysäytä lukuvalo painamalla aurinkopaneeli alas.

### 3.19 Tuotteen käyttäminen laturina

Tuotetta voidaan käyttää matkapuhelimen hätälaturina.

**Huom!** Tuotetta ei saa käyttää tavanomaisena varavirtalähteenä.

- 1 Liitä matkapuhelimen latauskaapeli "USB OUT 5V" -liitäntään.
- 2 Liitä matkapuhelimen latauskaapeli matkapuhelimeen.

### 3.20 SOS-toiminnon käyttäminen

SOS-toiminto antaa kovan äänen ja vilkkuvan valon.

- 1 Paina ja pidä "SOS"-painiketta painettuna käynnistääksesi hälytysäänen.
- 2 Paina "SOS"-painiketta valitaksesi toisen tilan ja pysäyttääksesi SOS-toiminnon.

## 4 Säilyttäminen

- Jos tuotetta ei käytetä pitkään aikaan, säilytä sitä puhtaassa ja kuivassa paikassa, lasten ja lemmikkieläinten ulottumattomissa.
- Kun tuote ei ole käytössä, lataa sisäänrakennettu akku täyteen 2-3 kuukauden välein akun kapasiteetin ylläpitämiseksi.

## 5 Huolto

### 5.1 Tuotteen puhdistaminen

- Puhdista tuote tarvittaessa kostealla liinalla.

## 6 Hävittäminen

- Varmista, että hävität tuotteen paikallisten määräysten mukaisesti. Älä polta tuotetta.

## 7 Tekninen data

Tekniset tiedot	Arvo
Nimellisjännite	4.2 V
Taajuusalue, FM	87,5–108 MHz
Impedanssi	4Ω
Akun kapasiteetti	2500 mAh
Akun kesto	6–8 h
Latausaika	4 h
Mitat (PxKxS)	15,5 x 7,5 x 5,5 cm
Paino	310 g

# Sommaire

<b>1</b>	<b>Introduction</b>	<b>160</b>
1.1	Le produit.....	160
1.2	Utilisation prévue.....	160
1.3	Symboles .....	160
1.4	Présentation du produit.....	161
<b>2</b>	<b>Sécurité</b>	<b>162</b>
2.1	Définitions relatives à la sécurité.....	162
2.2	Consignes générales de sécurité .....	162
<b>3</b>	<b>Utilisation</b>	<b>163</b>
3.1	Pour charger la batterie intégrée .....	163
3.2	Pour définir les fonctions du système.....	165
3.3	Pour démarrer et arrêter le produit. ....	169
3.4	Pour sélectionner le mode de fonctionnement.....	169
3.5	Indicateurs LED .....	170
3.6	Pour régler le volume.....	170
3.7	Pour syntoniser les stations de radio en mode DAB.....	170
3.8	Pour syntoniser les stations de radio en mode FM .....	171
3.9	Pour enregistrer les stations de radio.....	172

EN

SV

NO

DA

PL

DE

FI

FR

NL

3.10	Pour appeler les stations enregistrées.....	172
3.11	Pour connecter le produit à un appareil mobile .....	172
3.12	Pour écouter de la musique via une connexion Bluetooth.....	173
3.13	Pour déconnecter le produit d'un appareil mobile.....	174
3.14	Pour utiliser le produit avec des écouteurs .....	174
3.15	Pour régler la fonction d'alarme .....	175
3.16	Pour régler la fonction veille.....	176
3.17	Pour utiliser la fonction lampe de poche.....	177
3.18	Pour utiliser la lampe de lecture.....	177
3.19	Pour utiliser le produit comme chargeur .....	178
3.20	Pour utiliser la fonction SOS.....	178
<b>4</b>	<b>Rangement</b>	<b>178</b>
<b>5</b>	<b>Maintenance</b>	<b>179</b>
5.1	Pour nettoyer le produit .....	179
<b>6</b>	<b>Mise au rebut</b>	<b>179</b>
<b>7</b>	<b>Données techniques</b>	<b>179</b>

# 1 Introduction



## 1.1 Le produit

Le produit est une radio DAB (Digital Audio Broadcasting).

## 1.2 Utilisation prévue

Le produit peut être utilisé pour recevoir des stations de radio DAB et FM et être connecté à des appareils mobiles via Bluetooth. Vous pouvez également utiliser le produit comme lampe de poche, pour charger d'urgence votre téléphone portable et comme alarme SOS.

## 1.3 Symboles

	Lisez attentivement le mode d'emploi et veillez à bien en comprendre les instructions avant d'utiliser le produit. Conservez ces instructions pour référence future.
	Ce produit est conforme aux directives et réglementations européennes en vigueur.
	Recycler comme déchet électrique.

## 1.4 Présentation du produit

1. Interrupteur de lampe de poche
2. Haut-parleur
3. Bouton SCAN/SELECT
4. Bouton Retour/Syntonisation
5. Bouton Avance/Syntonisation
6. Écran
7. Indicateur LED
8. Crochet pour dragonne
9. Bouton d'alimentation
10. Bouton SOS
11. Bouton de volume
12. Bouton MENU/INFO
13. Lampe de poche
14. Panneau solaire
15. Liseuse
16. Antenne
17. Générateur d'électricité
18. Compartiment de la pile
19. Douilles

EN

SV

NO

DA

PL

DE

FI

**FR**

NL

## 2 Sécurité

### 2.1 Définitions relatives à la sécurité

 **Avertissement !** Le non-respect de ces instructions induit un risque de mort ou de blessure.

 **Attention !** Le non-respect des présentes instructions induit un risque d'endommagement du produit, de tout autre matériel ou de la zone adjacente.

**Remarque !** Informations nécessaires dans une situation donnée.

### 2.2 Consignes générales de sécurité

 **Avertissement !** Le non-respect de ces instructions induit un risque de mort ou de blessure.

- Lisez les instructions d'avertissement qui suivent avant d'utiliser le produit.
- Ne laissez pas des enfants ou des personnes utiliser le produit sans le connaître.
- Évitez d'utiliser le produit s'il est endommagé.
- N'apportez aucune modification au produit.
- Le produit ne doit être utilisé que pour sa fonction spécifiée.

## 3 Utilisation

### 3.1 Pour charger la batterie intégrée

 **Attention !** Charger la batterie à une température ambiante comprise entre 0°C et +40°C.

**Remarque !** La batterie offre ses meilleures performances à température ambiante. Une température ambiante plus froide réduira la durée de fonctionnement.

**Remarque !** Le produit peut être utilisé pendant que la batterie est en charge, mais cela peut avoir un effet négatif sur la réception et le temps de charge augmentera.

**Remarque !** La durée de lecture de la batterie intégrée est de 6 à 8 heures, en fonction par exemple des conditions ambiantes et du volume.

**Remarque !** Pour préserver la capacité de la batterie, chargez complètement le produit tous les 2 à 3 mois.

La batterie intégrée peut être chargée de 3 manières différentes : via la prise USB, le générateur électrique ou le panneau solaire.

#### 3.1.1 Pour charger le produit avec le câble de charge USB

1

Connectez le connecteur USB C du câble USB à la prise « DC IN 5V » du produit.

EN

SV

NO

DA

PL

DE

FI

FR

NL

- EN
- 2 Connectez le connecteur USB A du câble USB à un appareil mobile ou à un adaptateur USB 5 V (non fourni), puis à une prise de courant.

SV

**Remarque !** Il faut environ 4 heures pour charger complètement la batterie.

NO

### 3.1.2 Pour charger le produit avec le générateur d'énergie

DA

**Remarque !** Le générateur électrique doit être démarré pendant au moins 5 minutes avant la première utilisation.

PL

- 1 Retirez le générateur d'énergie.

DE

- 2 Démarrez rapidement le générateur électrique. Le voyant « INPUT » s'allume.

FI

### 3.1.3 Pour charger le produit avec le panneau solaire

FR

**Remarque !** Il n'est pas facile de charger complètement le produit avec le panneau solaire. La fonction principale du panneau solaire est de maintenir la durée de vie de la batterie intégrée.

- NL
- Placez le produit avec le panneau solaire à la lumière directe du soleil.

## 3.2 Pour définir les fonctions du système

### 3.2.1 Pour définir la langue

- 1 Appuyez sur le bouton « MODE » et maintenez-le enfoncé pour démarrer le produit. Le produit commence à numériser, puis « No station » s'affiche à l'écran.
- 2 Appuyez sur le bouton « MENU/INFO » et maintenez-le enfoncé pour ouvrir le menu. Poussez le bouton vers l'avant jusqu'à ce que « System » apparaisse à l'écran, puis appuyez sur le bouton « SCAN/SELECT » pour accéder au menu du système.
- 3 Poussez le bouton vers l'avant jusqu'à ce que « Language » apparaisse à l'écran, puis appuyez sur le bouton « SCAN/SELECT » pour accéder aux réglages de la langue.
- 4 Poussez la touche vers l'avant jusqu'à ce que la langue que vous souhaitez configurer s'affiche à l'écran, puis appuyez sur la touche « SCAN/SELECT » pour la sélectionner.
- 5 Appuyez sur le bouton « MENU/INFO » pour accéder au menu précédent. Pour revenir à l'affichage d'accueil, appuyez plusieurs fois sur ce bouton.

### 3.2.2 Pour régler l'heure et la date manuellement

Lorsque le produit est réglé sur « Mise à jour depuis la radio » et en mode DAB, l'heure est réglée automatiquement lorsque la réception est suffisamment bonne. Dans le cas contraire, l'heure et la date peuvent être réglées manuellement.

**1** Appuyez et maintenez enfoncé le bouton « MENU/INFO » pour ouvrir le menu système. Accédez à « Système » puis appuyez sur le bouton « SCAN/SELECT ».

**2** Appuyez sur les boutons de réglage jusqu'à ce que « Heure/Date » s'affiche à l'écran, puis appuyez sur le bouton « SCAN/SELECT ». « Régler l'heure/la date » s'affiche sur l'écran. Appuyez à nouveau sur le bouton « SCAN/SELECT ».

**3** Appuyez sur les boutons de réglage pour régler le jour, le mois, l'année, l'heure et les minutes un par un et appuyez sur le bouton « SCAN/SELECT » après le réglage de chaque valeur.

**4** Appuyez sur les boutons de réglage pour sélectionner le système horaire, puis appuyez sur le bouton « SCAN/SELECT ». L'affichage revient automatiquement au menu.

**5** Appuyez sur les boutons de réglage pour sélectionner le format de date, puis appuyez sur le bouton « SCAN/SELECT ». L'affichage revient automatiquement au menu.

**6** Accédez à « Mise à jour auto. » puis appuyez sur le bouton « SCAN/SELECT ».

**7** Appuyez sur les boutons de réglage pour sélectionner « Aucune mise à jour » ou « Mise à jour depuis la radio », puis appuyez sur le bouton « SCAN/SELECT ».

- 8** Appuyez sur le bouton « MENU/INFO » pour revenir au menu ou à l'écran d'accueil.

### **3.2.3 Pour régler le rétroéclairage de l'écran**

- 1** Appuyez et maintenez enfoncé le bouton « MENU/INFO » pour ouvrir le menu système. Accédez à « Système » puis appuyez sur le bouton « SCAN/SELECT ».
- 2** Appuyez sur les boutons de réglage jusqu'à ce que « Rétroéclairage » s'affiche sur l'écran, puis appuyez sur le bouton « SCAN/SELECT ».
- 3** Accédez à « Délai d'expiration », puis appuyez sur le bouton « SCAN/SELECT ».
- 4** Appuyez sur les boutons de réglage pour sélectionner « Toujours activé » ou définissez une heure d'arrêt entre 10 et 180 secondes. Appuyez ensuite sur le bouton « SCAN/SELECT ». L'affichage revient automatiquement au menu.
- 5** Accédez à « Niveau » puis appuyez sur le bouton « SCAN/SELECT ».
- 6** Appuyez sur les boutons de réglage pour sélectionner la luminosité, « Faible », « Moyenne » ou « Élevée », puis appuyez sur le bouton « SCAN/SELECT ». L'affichage revient automatiquement au menu.

- 7** Appuyez sur le bouton « MENU/INFO » pour revenir au menu ou à l'écran d'accueil.

### **3.2.4 Pour réinitialiser le produit aux paramètres d'usine**

- 1** Appuyez et maintenez enfoncé le bouton « MENU/INFO » pour ouvrir le menu système. Accédez à « Système » puis appuyez sur le bouton « SCAN/SELECT ».
- 2** Appuyez sur les boutons de réglage jusqu'à ce que « Factory Reset » s'affiche à l'écran, puis appuyez sur le bouton « SCAN/SELECT ».
- 3** Accédez à « Non » ou « Oui » puis appuyez sur le bouton « SCAN/SELECT ».
- 4** Appuyez sur le bouton « MENU/INFO » pour revenir au menu ou à l'écran d'accueil.

### **3.2.5 Pour voir la version du logiciel**

- 1** Appuyez et maintenez enfoncé le bouton « MENU/INFO » pour ouvrir le menu système. Accédez à « Système » puis appuyez sur le bouton « SCAN/SELECT ».
- 2** Appuyez sur les boutons de réglage jusqu'à ce que « Version système » s'affiche sur l'écran, puis appuyez sur le bouton « SCAN/SELECT ». La version du logiciel installé est affichée sur l'écran.

### 3.3 Pour démarrer et arrêter le produit.

**Remarque !** Le produit passera automatiquement en mode veille après 15 minutes sans réception de signal.

- 1 Déployez complètement l'antenne.
- 2 Appuyez sur l'interrupteur d'alimentation et maintenez-le enfoncé jusqu'à ce que le produit démarre.
- 3 Pour mettre le produit en mode veille, maintenez le bouton d'alimentation enfoncé jusqu'à ce que l'heure et la date s'affichent sur l'écran.
- 4 Pour démarrer le produit lorsqu'il est en mode veille, appuyez sur le bouton d'alimentation.
- 5 Pour arrêter le produit, maintenez enfoncé le bouton d'alimentation.

### 3.4 Pour sélectionner le mode de fonctionnement

Le produit comporte 3 modes : Radio DAB, FM et BT (Bluetooth).

- 1 Démarrez le produit. Voir « 3.3 Pour démarrer et arrêter le produit. » à la page 169.
- 2 Appuyez sur l'interrupteur d'alimentation jusqu'à ce que le mode que vous souhaitez sélectionner s'affiche sur l'écran.

## 3.5 Indicateurs LED

Indicateur	Voyant	Description
TUNE	Jaune	Le produit capte une diffusion.
BT	Rouge	Mode Bluetooth
INPUT	Bleu	La batterie est en charge.

## 3.6 Pour régler le volume

**Remarque !** La plage de volume du produit est de 0 à 32.

- Appuyez sur le bouton du volume pour régler le volume.

## 3.7 Pour syntoniser les stations de radio en mode DAB

**Remarque !** Lorsque vous réglez le produit sur le mode DAB, il lit automatiquement la dernière station de radio sélectionnée.

- 1 Appuyez sur l'un des boutons de réglage. Une liste de stations de radio s'affiche sur l'écran.
- 2 Accédez à une station de radio dans la liste, puis appuyez sur le bouton « SCAN/SELECT ».
- 3 Pour supprimer des stations de radio de la liste des stations, maintenez enfoncé le bouton « MENU/INFO » pour ouvrir le menu système. Allez ensuite dans « Système/Élaguer ».

**Remarque !** Pour voir une liste complète des stations de radio, allez dans « Système/Liste des stations ».

**Remarque !** Pour effectuer une recherche manuelle des stations de radio, accédez à « Système/Liste des stations/ Recherche automatique ».

**Note!** Pour sélectionner des fréquences ou des blocs de fréquences spécifiques, accédez à « Système/Réglage manuel ».

### **3.8 Pour syntoniser les stations de radio en mode FM**

**Remarque !** Lorsque vous réglez le produit sur le mode FM, il lit automatiquement la dernière station de radio sélectionnée.

- Si aucune station de radio n'est syntonisée :
  - Pour rechercher une station par pas de 0,05 MHz, appuyez sur les boutons de syntonisation.
  - Pour effectuer une recherche de stations de radio pouvant être reçues, appuyez et maintenez l'une des touches boutons de réglage.
- Si une station de radio est captée, appuyez sur le bouton « SCAN/SELECT » pour rechercher d'autres stations de radio captables.

**Remarque !** Pour sélectionner si toutes les stations de radio ou uniquement les stations de radio avec des signaux puissants seront incluses dans l'analyse, accédez à « Système/Paramètres de recherche ».

EN

SV

NO

DA

PL

DE

FI

FR

NL

### 3.9 Pour enregistrer les stations de radio

40 stations de radio peuvent être enregistrées dans la « Mémorisation des préréglages ».

**1** Syntonisez la station de radio à sauvegarder.

**2** Appuyez et maintenez enfoncé le bouton « MENU/INFO » pour ouvrir le menu système. Accédez à « Système » puis appuyez sur le bouton « SCAN/SELECT ».

**3** Appuyez sur les boutons de réglage jusqu'à ce que « Mémorisation des préréglages » s'affiche à l'écran, puis appuyez sur le bouton « SCAN/SELECT ».

**4** Appuyez sur les boutons de réglage pour sélectionner les paramètres de mémoire, puis appuyez sur le bouton « SCAN/SELECT ». « Préréglage (X) enregistré » s'affiche sur l'écran.

### 3.10 Pour appeler les stations enregistrées

**1** Appuyez et maintenez enfoncé le bouton « MENU/INFO » pour ouvrir le menu système. Accédez à « Appel prédéfini » puis appuyez sur le bouton « SCAN/SELECT ».

**2** Appuyez sur les boutons de réglage pour sélectionner une station de radio, puis appuyez sur le bouton « SCAN/SELECT ».

### 3.11 Pour connecter le produit à un appareil mobile

En mode Bluetooth, vous pouvez vous connecter à un appareil mobile pour lire des fichiers musicaux enregistrés via le produit.

**Remarque !** Le produit ne peut pas se connecter à des haut-parleurs ou à des écouteurs.

- 1** Démarrez la fonction Bluetooth sur votre appareil mobile.
- 2** Sélectionnez le mode BT sur le produit. L'indicateur BT s'allumera et « Déconnecté » clignotera sur l'écran pendant la recherche d'un signal Bluetooth.
- 3** Démarrez l'analyse de l'appareil sur votre appareil mobile.
- 4** Connectez-vous à « 030035 » sur votre appareil mobile.

### **3.12 Pour écouter de la musique via une connexion Bluetooth**

Le produit peut lire de la musique dans tous les formats de fichiers standard pris en charge par un appareil mobile.

- 1** Réglez le produit en mode BT. Voir « 3.4 Pour sélectionner le mode de fonctionnement » à la page 169.
- 2** Démarrez la lecture sur votre appareil mobile.
- 3** Appuyez sur le bouton « SCAN/SELECT » pour démarrer et arrêter la lecture.
- 4** Appuyez une ou deux fois sur le bouton de réglage de gauche pour aller au début de la piste ou à la piste précédente.

EN

SV

NO

DA

PL

DE

FI

**FR**

NL

**5**

Appuyez sur le bouton de réglage droit pour passer à la piste suivante.

**6**

Appuyez sur le bouton du volume pour régler le volume.

**Remarque !** Si le volume est trop faible, réglez le volume sur l'appareil mobile.

### **3.13 Pour déconnecter le produit d'un appareil mobile**

**Remarque !** Si le produit a été connecté à un appareil, lorsque le produit démarre, il se connectera automatiquement au dernier appareil mobile auquel il était connecté. Pour ce faire, le produit doit être à portée Bluetooth et en mode BT.

Un seul appareil mobile à la fois peut être connecté au produit via Bluetooth.

- Déconnectez le produit de votre appareil mobile ou déplacez le produit hors de portée Bluetooth.

### **3.14 Pour utiliser le produit avec des écouteurs**



**Avertissement !** Écouter régulièrement de la musique à un volume élevé peut entraîner des dommages auditifs.

**Remarque !** Les écouteurs avec contrôle de ligne ne sont pas compatibles avec le produit.

EN

SV

NO

DA

PL

DE

FI

FR

NL

- 1 Réglez le volume à un niveau bas.
- 2 Connectez les écouteurs avec un connecteur 3,5 mm à la prise 3,5 mm du produit.
- 3 Appuyez sur le bouton « VOL + » pour augmenter le volume si nécessaire.

### 3.15 Pour régler la fonction d'alarme

- 1 Appuyez et maintenez enfoncé le bouton « MENU/INFO » pour ouvrir le menu système. Accédez à « Système » puis appuyez sur le bouton « SCAN/SELECT ».
- 2 Appuyez sur les boutons de réglage jusqu'à ce que « Alarmes » s'affiche à l'écran, puis appuyez sur le bouton « SCAN/SELECT ».
- 3 Appuyez sur les boutons de réglage pour sélectionner « Alarme 1 » ou « Alarme 2 », puis appuyez sur le bouton « SCAN/SELECT ».
- 4 Accédez à « Activé » puis appuyez sur le bouton « SCAN/SELECT ».
- 5 Appuyez sur les boutons de réglage pour régler l'heure et les minutes une par une et appuyez sur le bouton « SCAN/SELECT » après chaque valeur.
- 6 Appuyez sur les boutons de réglage pour sélectionner le mode FM, DAB ou Buzzer, puis appuyez sur le bouton « SCAN/SELECT ».

**EN**

**7** Appuyez sur les boutons de réglage pour sélectionner « Une fois », « Quotidien », « Week-ends » ou « Jours ouvrables », puis appuyez sur le bouton « SCAN/SELECT ».

**SV**

**8** Appuyez sur les boutons de réglage pour régler le volume, puis appuyez sur le bouton « SCAN/SELECT ».

**NO**

**9** Appuyez sur les boutons de réglage pour régler la durée de l'alarme, puis appuyez sur le bouton « SCAN/SELECT ».

**DA**

**10** Appuyez sur le bouton « MENU/INFO » pour accéder à l'écran d'accueil. Le symbole d'alarme s'affiche sur l'écran.

**PL**

**11** Mettez le produit en mode veille si nécessaire. Voir « 3.3 Pour démarrer et arrêter le produit. » à la page 169.

**DE**

**12** Pour répéter l'alarme pendant 5 minutes, appuyez sur l'un des boutons du produit à l'exception du bouton d'alimentation, de l'interrupteur de la lampe de poche ou du bouton SOS.

**FI**

**13** Pour arrêter complètement le signal d'alarme, appuyez sur l'interrupteur d'alimentation.

**FR**

### **3.16 Pour régler la fonction veille**

**NL**

**1** Appuyez et maintenez enfoncé le bouton « MENU/INFO » pour ouvrir le menu système. Accédez à « Système » puis appuyez sur le bouton « SCAN/SELECT ».

- 2 Appuyez sur les boutons de réglage jusqu'à ce que « Sleep » s'affiche à l'écran, puis appuyez sur le bouton « SCAN/SELECT ».
- 3 Appuyez sur les boutons de réglage pour régler l'heure, puis appuyez sur le bouton « SCAN/SELECT ».
- 4 Appuyez sur le bouton « MENU/INFO » pour accéder à l'écran d'accueil. Le message « SXX » s'affiche alors à l'écran.

### 3.17 Pour utiliser la fonction lampe de poche

**Remarque !** La lampe de poche ne peut être utilisée que lorsque le produit est en mode OFF.

- 1 Appuyez et maintenez enfoncé l'interrupteur de la lampe de poche pour allumer la lampe de poche.
- 2 Appuyez sur l'interrupteur de la lampe de poche pour sélectionner un mode différent et pour arrêter la lampe de poche.

### 3.18 Pour utiliser la lampe de lecture

- 1 Soulevez le panneau solaire pour allumer la lampe de lecture.
- 2 Appuyez sur le panneau solaire pour arrêter la lampe de lecture.

### 3.19 Pour utiliser le produit comme chargeur

Le produit peut être utilisé comme chargeur d'urgence pour votre téléphone portable.

**Remarque !** Le produit ne doit pas être utilisé comme une banque d'alimentation classique.

- 1 Connectez un câble de chargement de téléphone portable à la prise « USB OUT 5V ».
- 2 Connectez le câble de chargement du téléphone portable au téléphone portable.

### 3.20 Pour utiliser la fonction SOS

La fonction SOS émet un son fort et une lumière clignotante.

- 1 Appuyez et maintenez enfoncé le bouton « SOS » pour déclencher l'alarme.
- 2 Appuyez sur le bouton « SOS » pour sélectionner un mode différent et arrêter la fonction SOS.

## 4 Rangement

- Si le produit n'est pas utilisé pendant une longue période, rangez-le dans un endroit propre et sec, hors de portée des enfants et des animaux domestiques.
- Lorsque le produit n'est pas utilisé, chargez complètement la batterie intégrée tous les 2 à 3 mois pour préserver la capacité de la batterie.

## 5 Maintenance

### 5.1 Pour nettoyer le produit

- Si nécessaire, nettoyez le produit à l'aide d'un chiffon humide.

## 6 Mise au rebut

- Veillez à respecter la réglementation locale quand vous mettez le produit au rebut. Ne brûlez pas le produit.

## 7 Données techniques

Spécifications	Valeur
Tension nominale	4,2 V
Gamme de fréquences, FM	87,5-108 MHz
Impédance	4Ω
Capacité de la batterie	2500 mAh
Autonomie de la batterie	6-8 h
Temps de charge	4 h
Dimensions (lxHxP)	15,5 x 7,5 x 5,5 cm
Poids	310 g

# Inhoudsopgave

<b>1</b>	<b>Inleiding</b>	<b>182</b>
1.1	Het product.....	182
1.2	Beoogd gebruik .....	182
1.3	Symbolen .....	182
1.4	Productoverzicht.....	183
<b>2</b>	<b>Veiligheid</b>	<b>184</b>
2.1	Definities van veiligheid .....	184
2.2	Algemene veiligheidsvoorschriften .....	184
<b>3</b>	<b>Gebruik</b>	<b>185</b>
3.1	De ingebouwde accu opladen .....	185
3.2	De systeemfuncties instellen.....	187
3.3	Het product starten en stoppen.....	191
3.4	De bedrijfsmodus selecteren.....	191
3.5	Led-indicatoren .....	192
3.6	Het volume aanpassen .....	192
3.7	Afstemmen op radiozenders in DAB-modus.....	192
3.8	Afstemmen op radiozenders in de FM-modus.....	193
3.9	Radiozenders opslaan.....	194

3.10	Opgeslagen zenders oproepen .....	194
3.11	Het product verbinden met een mobiel apparaat.....	195
3.12	Muziek afspelen via een Bluetooth-verbinding.....	195
3.13	Het product loskoppelen van een mobiel apparaat.....	196
3.14	Om het product te gebruiken met oortelefoons.....	197
3.15	De alarmfunctie instellen .....	197
3.16	De slaapfunctie instellen.....	199
3.17	De zaklampfunctie gebruiken.....	199
3.18	Het leeslampje gebruiken.....	200
3.19	Het product als oplader gebruiken.....	200
3.20	De SOS-functie gebruiken .....	200
<b>4</b>	<b>Opbergen</b>	<b>201</b>
<b>5</b>	<b>Onderhoud</b>	<b>201</b>
5.1	Het product schoonmaken .....	201
<b>6</b>	<b>Afvoeren</b>	<b>201</b>
<b>7</b>	<b>Technische gegevens</b>	<b>201</b>

# 1 Inleiding

## 1.1 Het product

Het product is een DAB-radio (Digital Audio Broadcasting).

## 1.2 Beoogd gebruik

Het product kan worden gebruikt om DAB- en FM-radiozenders te ontvangen en via Bluetooth te worden verbonden met mobiele apparaten. U kunt het product ook gebruiken als zaklamp, om uw mobiele telefoon in noodgevallen op te laden en als SOS-alarm.

## 1.3 Symbolen

	Lees de gebruiksaanwijzing zorgvuldig door en zorg ervoor dat u de instructies begrijpt voordat u het product gebruikt. Bewaar de instructies voor toekomstig gebruik.
	Dit product voldoet aan de geldende EU-richtlijnen en -regelgeving.
	Recyclen als elektrisch afval.

## 1.4 Productoverzicht

1. Zaklampschakelaar
2. Luidspreker
3. SCAN/SELECT-knop
4. Knop Achteruit/afstemmen
5. Knop Vooruit/afstemmen
6. Display
7. LED-indicator
8. Haak handriem
9. Aan/uit-knop
10. SOS-knop
11. Volumeknop
12. MENU/INFO-knop
13. Zaklamp
14. Zonnepaneel
15. Leeslampje
16. Antenne
17. Stroomgenerator
18. Accuvak
19. Contacten

EN

SV

NO

DA

PL

DE

FI

FR

**NL**

## 2 Veiligheid

### 2.1 Definities van veiligheid

 **Waarschuwing!** Als u zich niet aan deze voorschriften houdt, kan dat leiden tot (dodelijk) letsel.

 **Voorzichtig!** Als u zich niet aan deze voorschriften houdt, kan dat leiden tot schade aan het product, overige materialen of de nabije omgeving.

**Let op!** Informatie die in een bepaalde situatie noodzakelijk is.

### 2.2 Algemene veiligheidsvoorschriften

 **Waarschuwing!** Als u zich niet aan deze voorschriften houdt, kan dat leiden tot (dodelijk) letsel.

- Lees de onderstaande waarschuwingsvoorschriften voordat u het product gebruikt.
- Laat het product niet gebruiken door kinderen of personen die het niet kennen.
- Gebruik het product niet als dit is beschadigd.
- Breng geen wijzigingen aan in het product.
- Het product mag alleen worden gebruikt voor de gespecificeerde functie.

EN

SV

NO

DA

PL

DE

FI

FR

NL

## 3 Gebruik

### 3.1 De ingebouwde accu opladen

 **Voorzichtig!** Laad de accu op bij een omgevingstemperatuur tussen 0°C en +40°C.

**Let op!** De accu presteert het beste bij kamertemperatuur. Koudere omgevingstemperatuur zal de gebruiksduur verkorten.

**Let op!** Het product kan worden gebruikt terwijl de accu wordt opgeladen, maar dit kan een negatief effect hebben op de ontvangst en de oplaadtijd zal toenemen.

**Let op!** De afspeeltijd van de ingebouwde accu is 6-8 uur, afhankelijk van, bijvoorbeeld, de omgevingscondities en het volume.

**Let op!** Laad het product elke 2-3 maanden volledig op om de accucapaciteit te behouden.

De ingebouwde accu kan op 3 verschillende manieren worden opgeladen: via de USB-aansluiting, stroomgenerator of zonnepaneel.

#### 3.1.1 Het product opladen met de USB-kabel

1

Sluit de USB C-connector van de USB-kabel aan op de 'DC IN 5V'-aansluiting van het product.

EN

SV

NO

DA

PL

DE

FI

FR

NL

**2**

Sluit de USB A-connector van de USB-kabel aan op een mobiel apparaat of op een 5V USB-adapter (niet meegeleverd) en vervolgens op een stopcontact.

**Let op!** Het duurt ongeveer 4 uur om de accu volledig op te laden.

### **3.1.2 Het product opladen met de stroomgenerator**

**Let op!** De stroomgenerator moet voor het eerste gebruik ten minste 5 minuten worden aangezwengeld.

**1**

Trek de stroomgenerator eruit.

**2**

Zwengel de stroomgenerator snel aan.  
De indicator 'INPUT' licht op.

### **3.1.3 Het product opladen met het zonnepaneel**

**Let op!** Het is niet eenvoudig om het product volledig op te laden met het zonnepaneel. De primaire functie van het zonnepaneel is het behoud van de ingebouwde accuduur.

- Zet het product met het zonnepaneel in direct zonlicht.

EN

SV

NO

DA

PL

DE

FI

FR

NL

## 3.2 De systeemfuncties instellen

### 3.2.1 De taal instellen

- 1 Houd de "MODE"-knop ingedrukt om het product te starten. Het product begint te scannen en vervolgens wordt "Geen zender" weergegeven op het display.
- 2 Houd de knop "MENU/INFO" ingedrukt om het menu te openen. Druk op de knop Vooruit totdat "System" op het display wordt weergegeven en druk dan op de knop "SCAN/SELECT" om naar het systeemmenu te gaan.
- 3 Druk op de knop Vooruit totdat "Language" op het display wordt weergegeven en druk dan op de knop "SCAN/SELECT" om naar de taalinstellingen te gaan.
- 4 Druk op de knop Vooruit totdat de taal die u wilt instellen op het display wordt weergegeven en druk dan op de knop "SCAN/SELECT" om de taal te selecteren.
- 5 Druk op de knop "MENU/INFO" om naar het vorige menu te gaan. Druk steeds opnieuw op deze knop om terug te gaan naar het beginscherm.

### 3.2.2 De tijd en datum handmatig instellen

Wanneer het product is ingesteld op 'Update from radio' (Update van radio) en in de DAB-modus staat, wordt de tijd automatisch ingesteld wanneer de ontvangst goed genoeg is. Als dit niet het geval is, kunnen de tijd en datum handmatig worden ingesteld.

**1** Houd de knop 'MENU/INFO' ingedrukt om het systeemmenu te openen. Navigeer naar 'System' (Systeem) en druk vervolgens op de knop 'SCAN/SELECT'.

**2** Druk op de afstemknoppen totdat 'Time/Date' (Tijd/datum) op het display wordt weergegeven en druk vervolgens op de 'SCAN/SELECT'-knop. Op het display wordt 'Set time/date' (Tijd/datum instellen) weergegeven. Druk nogmaals op de knop 'SCAN/SELECT'.

**3** Druk op de afstemknoppen om dag, maand, jaar, uur en minuut één voor één in te stellen en druk op de 'SCAN/SELECT'-knop na elke in te stellen waarde.

**4** Druk op de afstemknoppen om het urensysteem te selecteren en druk vervolgens op de 'SCAN/SELECT'-knop. Het display gaat automatisch terug naar het menu.

**5** Druk op de afstemknoppen om het datumformaat te selecteren en druk vervolgens op de 'SCAN/SELECT'-knop. Het display gaat automatisch terug naar het menu.

**6** Navigeer naar 'Auto. Update' en druk vervolgens op de knop 'SCAN/SELECT'.

**7** Druk op de afstemknoppen om 'No update' (Geen update) of 'Update from radio' (Update van radio) te selecteren en druk vervolgens op de knop 'SCAN/SELECT'.

- 8** Druk op de knop 'MENU/INFO' om terug te gaan naar het menu of naar het startscherm.

### **3.2.3 De achtergrondverlichting van het beeldscherm instellen**

- 1** Houd de knop 'MENU/INFO' ingedrukt om het systeemmenu te openen. Navigeer naar 'System' (Systeem) en druk vervolgens op de knop 'SCAN/SELECT'.
- 2** Druk op de afstemknoppen totdat 'Backlight' (Achtergrondverlichting) op het display wordt weergegeven en druk vervolgens op de 'SCAN/SELECT'-knop.
- 3** Navigeer naar 'Timeout' en druk vervolgens op de knop 'SCAN/SELECT'.
- 4** Druk op de afstemknoppen om 'Always on' (Altijd aan) te selecteren of stel een stoptijd in tussen 10-180 seconden. Druk vervolgens op de knop 'SCAN/SELECT'. Het display gaat automatisch terug naar het menu.
- 5** Navigeer naar 'Level' (Niveau) en druk vervolgens op de knop 'SCAN/SELECT'.
- 6** Druk op de afstemknoppen om de helderheid te selecteren, 'Low' (Laag), 'Medium' (Gemiddeld) of 'High' (Hoog), en druk vervolgens op de knop 'SCAN/SELECT'. Het display gaat automatisch terug naar het menu.

- EN
- 7 Druk op de knop 'MENU/INFO' om terug te gaan naar het menu of naar het startscherm.

### 3.2.4 Het product instellen op de fabrieksinstellingen

SV

- NO
- 1 Houd de knop 'MENU/INFO' ingedrukt om het systeemmenu te openen. Navigeer naar 'System' (Systeem) en druk vervolgens op de knop 'SCAN/SELECT'.
  - 2 Druk op de afstemknoppen totdat 'Factory Reset' (Fabrieksinstellingen terugzetten) op het display wordt weergegeven en druk vervolgens op de 'SCAN/SELECT'-knop.
  - 3 Navigeer naar 'No' (Nee) of 'Yes' (Ja) en druk vervolgens op de knop 'SCAN/SELECT'.
  - 4 Druk op de knop 'MENU/INFO' om terug te gaan naar het menu of naar het startscherm.

### 3.2.5 De softwareversie bekijken

DA

- PL
- 1 Houd de knop 'MENU/INFO' ingedrukt om het systeemmenu te openen. Navigeer naar 'System' (Systeem) en druk vervolgens op de knop 'SCAN/SELECT'.
- DE
- FI
- FR
- NL

- 2 Druk op de afstemknoppen totdat 'System Version' (Systeemversie) op het display wordt weergegeven en druk vervolgens op de 'SCAN/SELECT'-knop. De geïnstalleerde softwareversie wordt op het display weergegeven.

### 3.3 Het product starten en stoppen

**Let op!** Het product gaat automatisch in de stand-bymodus na 15 minuten zonder signaalontvangst.

- 1 Schuif de antenne volledig uit.
- 2 Houd de aan/uit-knop ingedrukt totdat het product start.
- 3 Als u het product in de stand-bymodus wilt zetten, houdt u de aan/uit-knop ingedrukt totdat de tijd en datum op het display worden weergegeven.
- 4 Als u het product wilt starten wanneer het in de stand-bymodus staat, drukt u op de aan/uit-knop.
- 5 Als u het product wilt stoppen, houdt u de aan/uit-knop ingedrukt.

### 3.4 De bedrijfsmodus selecteren

Het product heeft 3 modi: DAB, FM-radio en BT (Bluetooth).

**1** Start het product. Zie "3.3 Het product starten en stoppen" op pagina 191.

**2** Druk op de aan/uit-schakelaar totdat de modus die u wilt selecteren op het display wordt weergegeven.

### 3.5 Led-indicatoren

Indicator	Licht	Beschrijving
TUNE	Geel	Het product wordt ontvangt uitzendesignaal.
BT	Rood	Bluetooth-modus.
INPUT	Blauw	De accu wordt opgeladen.

### 3.6 Het volume aanpassen

**Let op!** Het volumebereik van het product is 0-32.

- Druk op de volumeknoppen om het volume aan te passen.

### 3.7 Afstemmen op radiozenders in DAB-modus

**Let op!** Wanneer u het product instelt op de DAB-modus, wordt automatisch de laatst geselecteerde radiozender afgespeeld.

**1** Druk op een van de afstemknoppen. Op het display wordt een lijst met radiozenders weergegeven.

- 2 Navigeer naar een radiostation in de lijst en druk vervolgens op de knop 'SCAN/SELECT'.
- 3 Om radiozenders uit de zenderlijst te verwijderen, houdt u de knop 'MENU/INFO' ingedrukt om het systeemmenu te openen. Ga dan naar 'System/Prune'.

**Let op!** To see a Als u een volledige lijst met radiozenders wilt zien, gaat u naar 'System'/'Station list'.

**Let op!** Als u een handmatige scan naar radiozenders wilt uitvoeren, gaat u naar 'System'/'Station list'/'Auto Scan'.

**Let op!** Als u gespecificeerde frequenties of frequentieblokken wilt selecteren, gaat u naar 'System'/'Manual tune'.

### 3.8 Afstemmen op radiozenders in de FM-modus

**Let op!** Wanneer u het product instelt op de FM-modus, wordt automatisch het laatst geselecteerde radiostation afgespeeld.

- Als er niet is afgestemd op een radiozender:
  - Als u een zender wilt zoeken in stappen van 0,05 MHz, drukt u op de afstemknoppen.
  - Als u een scan wilt uitvoeren van radiozenders die kunnen worden ontvangen, houdt u een van de afstemknoppen ingedrukt.

- Als er op een radiozender is afgestemd, drukt u op de knop 'SCAN/SELECT' om een scan uit te voeren naar overige radiostations die kunnen worden ontvangen.

**Let op!** Als u wilt selecteren of alle radiozenders of alleen radiozenders met sterke signalen in de scan worden opgenomen, gaat u naar 'System'/'Scan setting' (Systeem/Scan-instelling).

### 3.9 Radiozenders opslaan

40 radiozenders kunnen worden opgeslagen in 'Preset store'.

- 1 Stem af op de radiozender die u wilt opslaan.
- 2 Houd de knop 'MENU/INFO' ingedrukt om het systeemmenu te openen. Navigeer naar 'System' (Systeem) en druk vervolgens op de knop 'SCAN/SELECT'.
- 3 Druk op de afstemknoppen totdat 'Preset Store' op het display wordt weergegeven en druk vervolgens op de 'SCAN/SELECT'-knop.
- 4 Druk op de afstemknoppen om geheugeninstellingen te selecteren en druk vervolgens op de knop 'SCAN/SELECT'. 'Preset (X) stored' wordt op het display weergegeven.

### 3.10 Opgeslagen zenders oproepen

- 1 Houd de knop 'MENU/INFO' ingedrukt om het systeemmenu te openen. Navigeer naar 'Preset Call' en druk vervolgens op de knop 'SCAN/SELECT'.

- 2 Druk op de afstemknoppen om een radiozender te selecteren en druk vervolgens op de knop 'SCAN/SELECT'.

### 3.11 Het product verbinden met een mobiel apparaat

In de Bluetooth-modus kunt u verbinding maken met een mobiel apparaat om opgeslagen muziekbestanden via het product af te spelen.

**Let op!** Het product kan geen verbinding maken met luidsprekers of hoofdtelefoons.

- 1 Start de Bluetooth-functie op uw mobiele apparaat.
- 2 Selecteer de BT-modus op het product. De BT-indicator licht op en 'Disconnected' (Verbinding verbroken) knippert op het display tijdens het zoeken naar een Bluetooth-sigitaal.
- 3 Start de apparaatscan op uw mobiele apparaat.
- 4 Maak verbinding met '030035' op uw mobiele apparaat.

### 3.12 Muziek afspelen via een Bluetooth-verbinding

Het product kan muziek afspelen in alle standaard bestandsindelingen die door een mobiel apparaat worden ondersteund.

- EN
- 1 Zet het product in de BT-modus. Zie "3.4 De bedrijfsmodus selecteren" op pagina 191.
- SV
- 2 Start het afspelen op uw mobiele apparaat.
- 3 Druk op de knop 'SCAN/SELECT' om het afspelen te starten en te stoppen.
- NO
- 4 Druk een of twee keer op de linker afstemknop om naar het begin van de track te gaan of naar de track ervoor.
- DA
- 5 Druk op de rechter afstemknop om naar het volgende nummer te gaan.
- PL
- 6 Druk op de volumeknoppen om het volume aan te passen.

DE

**Let op!** Als het volume te laag is, past u het volume op het mobiele apparaat aan.

FI

### **3.13 Het product loskoppelen van een mobiel apparaat**

FR

**Let op!** Als het product is verbonden met een apparaat, maakt het product bij het opstarten automatisch verbinding met het laatste mobiele apparaat waarmee het was verbonden. Als u dit wilt doen, moet het apparaat binnen het Bluetooth-bereik zijn en moet het product in BT-modus staan.

NL

Er kan slechts één mobiel apparaat tegelijk via Bluetooth met het product worden verbonden.

- Koppel het product los op uw mobiele apparaat of verplaats het product buiten het Bluetooth-bereik.

### 3.14 Om het product te gebruiken met oortelefoons



**Waarschuwing!** Regelmatig naar muziek luisteren op een hoog volume kan gehoorbeschadiging veroorzaken.

**Let op!** Oortelefoons met lijnbediening zijn niet compatibel met het product.

- 1 Zet het volume op een lage stand.
- 2 Sluit oortelefoons met een 3,5 mm-connector aan op de 3,5 mm-aansluiting van het product.
- 3 Druk indien nodig op de knop 'VOL +' om het volume te verhogen.

### 3.15 De alarmfunctie instellen

- 1 Houd de knop 'MENU/INFO' ingedrukt om het systeemmenu te openen. Navigeer naar 'System' (Systeem) en druk vervolgens op de knop 'SCAN/SELECT'.
- 2 Druk op de afstemknoppen totdat 'Alarms' op het display wordt weergegeven en druk vervolgens op de knop 'SCAN/SELECT'.

**3** Druk op de afstemknoppen om 'Alarm 1' of 'Alarm 2' te selecteren en druk vervolgens op de knop 'SCAN/SELECT'.

**4** Navigeer naar 'Aan' en druk vervolgens op de knop 'SCAN/SELECT'.

**5** Druk op de afstemknoppen om het uur en de minuut één voor één in te stellen en druk na elke waarde op de 'SCAN/SELECT'-knop.

**6** Druk op de afstemknoppen om de FM-, DAB- of zoemermodus te selecteren en druk vervolgens op de 'SCAN/SELECT'-knop.

**7** Druk op de afstemknoppen om 'Once', 'Daily', 'Weekends' of 'Workdays' te selecteren en druk vervolgens op de 'SCAN/SELECT'-knop.

**8** Druk op de afstemknoppen om het volume in te stellen en druk vervolgens op de 'SCAN/SELECT'-knop.

**9** Druk op de afstemknoppen om de duur van het alarm in te stellen en druk vervolgens op de 'SCAN/SELECT'-knop.

**10** Druk op de knop 'MENU/INFO' om naar het startscherm te gaan. Het alarmsymbool wordt op het display weergegeven.

**11** Zet het product indien nodig in de stand-bymodus. Zie ["3.3 Het product starten en stoppen"](#) op pagina 191.

- 12 Als u de wekker 5 minuten wilt snoozen, drukt u op een van de knoppen van het product, behalve de aan/uit-knop, zaklampschakelaar of SOS-knop.
- 13 Als u het alarmsignaal volledig wilt stoppen, drukt u op de aan/uit-schakelaar.

### 3.16 De slaapfunctie instellen

- 1 Houd de knop 'MENU/INFO' ingedrukt om het systeemmenu te openen. Navigeer naar 'System' (Systeem) en druk vervolgens op de knop 'SCAN/SELECT'.
- 2 Druk op de afstemknoppen totdat 'Sleep' op het display wordt weergegeven en druk vervolgens op de 'SCAN/SELECT'-knop.
- 3 Druk op de afstemknoppen om de tijd in te stellen en druk vervolgens op de 'SCAN/SELECT'-knop.
- 4 Druk op de knop 'MENU/INFO' om naar het startscherm te gaan. Er verschijnt 'SXX' op het display.

### 3.17 De zaklampfunctie gebruiken

**Let op!** De zaklamp kan alleen worden gebruikt als het product in de UIT-stand staat.

- 1 Houd de zaklampschakelaar ingedrukt om de zaklamp te starten.
- 2 Druk op de zaklampschakelaar om een andere modus te selecteren en de zaklamp te stoppen.

### 3.18 Het leeslampje gebruiken

- 1 Trek het zonnepaneel omhoog om het leeslampje te starten.
- 2 Duw het zonnepaneel naar beneden om het leeslampje te stoppen.

### 3.19 Het product als oplader gebruiken

Het product kan worden gebruikt als noodoplader voor uw mobiele telefoon.

**Let op!** Het product mag niet worden gebruikt als een typische powerbank.

- 1 Sluit de oplaadkabel van een mobiele telefoon aan op de 'USB OUT 5V'-aansluiting.
- 2 Sluit de oplaadkabel van de mobiele telefoon aan op de mobiele telefoon.

### 3.20 De SOS-functie gebruiken

De SOS-functie maakt een hard geluid en geeft een knipperlicht.

- 1 Houd de 'SOS'-knop ingedrukt om het alarmgeluid te starten.
- 2 Druk op de 'SOS'-knop om een andere modus te selecteren en de SOS-functie te stoppen.

## 4 Opbergen

- Als het product gedurende lange tijd niet wordt gebruikt, bewaar het dan in een schoon en droog gebied waar kinderen en huisdieren geen toegang hebben.
- Wanneer het product niet in gebruik is, laadt u de ingebouwde accu elke 2 tot 3 maanden volledig op voor het behoud van de accucapaciteit.

## 5 Onderhoud

### 5.1 Het product schoonmaken

- Reinig het product zo nodig met een vochtige doek.

## 6 Afvoeren

- Volg de lokale voorschriften wanneer u het product weggooit. Verbrand het product niet.

## 7 Technische gegevens

Specificaties	Waarde
Nominale spanning	4,2 V
Frequentiebereik, FM	87,5-108 MHz
Impedantie	4 $\Omega$
Accuvermogen	2500 mAh
Acculevensduur	6-8 u
Oplaadduur	4 u
Afmetingen (BxHxD)	15,5 x 7,5 x 5,5 cm
Gewicht	310 g





**EU DECLARATION OF CONFORMITY / EU FÖRSÄKRAN OM ÖVERENSSTÄMMELSE /  
EU SAMSVARSERKLÄRING / EU-OVERENSSTEMMELSESERKLÄRING /  
DEKLARACJA ZGODNOŚCI UE / EU KONFORMITÄTSEKTLÄRUNG /  
EU VAATIMUSTENMUKAISUUSVAKUUTUS / DÉCLARATION UE DE CONFORMITÉ /  
EU CONFORMITEITSVERKLARING**

Jula Item number / Artikelnummer / Artikkelnummer / Varenummer / Numer artykułu /  
Artikelnummer / Tuotenumero / Numéro de référence / Artikelnummer

030035

Model no.: DAB376BT



Jula AB, Box 363, SE-532 24 SKARA, SWEDEN

This declaration of conformity is issued under the sole responsibility of the manufacturer. / Denna försäkran om överensstämmelse utfärdas på tillverkarens eget ansvar. / Denne samsvarserklæring er utstedt under produsentens eneansvar. / Niniejsza deklaracja zgodności wydana zostaje na wyłączną odpowiedzialność producenta. / Diese Konformitätserklärung wird unter der alleinigen Verantwortung des Herstellers ausgestellt. / Tämä vaatimustenmukaisuusvakuutus on annettu valmistajan yksinomaista vastuulla. / La présente déclaration de conformité est émise sous la seule responsabilité du fabricant. / Deze conformiteitsverklaring wordt afgegeven onder de uitsluitende verantwoordelijkheid van de fabrikant.

**RADIO WITH CRANK CHARGING / RADIO MED VEVLADDNING/ RADIO MED  
SVEIVLADING / RADIO MED MANUEL DYNAMOLADER / RADIO NA KORBKE / RADIO  
MIT WEB-LADUNG / RADIO WEB -LATAUKSELLA / RADIO AVEC CHARGE WEB/  
RADIO MET WEB-OPLADEN**

**FM/DAB 2500MAH**

Conforms to the following directives, regulations and standards: / Överensstämmer med följande direktiv, förordningar och standarder: / Er i samsvar med følgende direktiver, forordning og standarder: / Overholder følgende direktiver, forordninger og standarder: / Są zgodne z następującymi dyrektywami, regulacją i normami: / Entspricht den folgenden Richtlinien, Vorschriften und Normen: / Seuraavien direktiivien, asetusten ja standardien mukainen: / Conforme aux directives, règlements et normes suivants: / Voldoet aan de volgende richtlijnen, voorschriften en normen:

<u>Directive/Regulation</u>	<u>Harmonised standard</u>
RED 2014/53/EU	EN IEC 62368-1:2020+A11, EN 62479:2010, EN 50663:2017, ETSI EN 301489-1 V2.2.3, Draft ETSI EN 301489-3 V2.3.0, ETSI EN 303345-1 V1.1.1, ETSI 303345-3 V1.1.1
RoHS 2011/65/EU + 2015/863	EN 50581:2012

This product was CE marked in year: / Produkten CE-märktes år: / Dette produktet ble CE-merket dette året: / Produktet blev CE-mærket i år: / Wyrób oznakowany znakiem CE w roku: / Dieses Produkt erhielt die CE-Kennzeichnung im Jahr: / Tämä tuote on CE-merkitty vuonna: / Ce produit a reçu le marquage CE en: / Dit product werd CE-gemarkeerd in het jaar: -24

Signed for and on behalf of / Undertecknad för och på uppdrag av / Signert for og på vegne av / Underskrevet for og bestilt af / Podpisano w imieniu i na rzecz / Unterzeichnet für und im Auftrag von / Allekirjoitettu puolesta ja puolesta / Signé pour et au nom de / Ondetkendt voor en namens:

Skara 2024-06-10

  
GÖRAN MARTINSSON  
QUALITY MANAGER



[www.jula.com](http://www.jula.com)

030035  
2025-12-18