



LED BATHROOM LIGHT FITTING FOR MIRROR CABINETS

OPERATING INSTRUCTIONS - Original instructions

SV **BADRUMSARMATUR LED**

**FÖR SPEGELSKÅP
BRUKSANVISNING**

Översättning av originalinstruktioner

NO **BADEROMSARMATURER MED**

**LED FOR SPEILSKAP
BETJENINGSANVISNINGER**

Oversættelse av originalinstruksjonene

DA **LED-ARMATUR TIL BADEVÆRELSET**

**TIL SPEJLSKABE
BETJENINGSVEJLEDNING**

Oversættelse af den originale vejledning

PL **OPRAWA ŁAZIENKOWA LED**

**DO SZAFEK Z LUSTREM
INSTRUKCJA OBSŁUGI**

Przekład instrukcji oryginalnej

DE **BADEZIMMERLAMPE LED**

**FÜR SPIEGELCHRÄNKE
BEDIENUNGSANLEITUNG**

Übersetzung der Originalanleitung

FI **KYLPYHUONEEN LED-VALAISIN**

**PEILIKAAPPEIHIN
KÄYTTÖOHJE**

Alkuperäisten ohjeiden käännös

FR **LUMINAIRE DE SALLE DE BAIN LED**

**POUR ARMOIRE DE TOILETTE
INSTRUCTIONS D'UTILISATION**

Traduction des instructions d'origine

NL **BADKAMERARMATUUR LED**

**VOOR SPIEGELKASTEN
BEDIENINGSINSTRUCTIES**

Vertaling van de originele instructies

Jula AB förbehåller sig rätten att göra ändringar på produkten. Jula AB innehar upphovsrätten till denna dokumentation. Det är inte tillåtet att modifiera eller ändra denna dokumentation på något sätt och bruksanvisningen ska skrivas ut och användas som den är i förhållande till produkten. Se Julas webbplats för den senaste versionen av bruksanvisningen.

Jula AB forbeholder seg retten til å endre produktet. Jula AB innehar opphavsretten til denne dokumentasjonen. Det er ikke tillatt å modifisere eller endre denne dokumentasjonen på noen som helst måte, og håndboken skal trykkes og brukes som den er i forhold til produktet. For siste versjon av betjeningsanvisningene, se Julas nettsider.

Jula AB forbeholder sig retten til at ændre produktet. Jula AB har ophavsretten til denne dokumentation. Det er ikke tilladt at modificere eller ændre denne dokumentation på nogen måde, og manualen skal printes og bruges som den er i forhold til produktet. For den seneste version af betjeningsvejledningen, se Julas hjemmeside.

Jula AB zastrzega sobie prawo do wprowadzania zmian w produkcie. Jula AB zastrzega sobie prawa autorskie do niniejszej dokumentacji. Dokumentacji nie wolno w żaden sposób modyfikować ani zmieniać, a instrukcję należy drukować i używać ją w odniesieniu do produktu w stanie niezmiennym. Najnowsza wersję instrukcji obsługi można znaleźć na stronie internetowej Jula.

Jula AB reserves the right to make changes to the product. Jula AB claims copyright on this documentation. It is not allowed to modify or alter this documentation in any way and the manual shall be printed and used as it is in relation to the product. For the latest version of operating instructions, refer to the Jula website.

Jula AB behält sich das Recht vor, Änderungen am Produkt vorzunehmen. Jula AB beansprucht die Urheberrechte an dieser Dokumentation. Es ist nicht zulässig, diese Dokumentation in irgendeiner Weise zu verändern oder umzugestalten. Die Anleitung muss gedruckt und so verwendet werden, wie sie in Bezug zum Produkt steht. Die aktuellste Version der Bedienungsanleitung finden Sie auf der Website von Jula.

Jula AB pidättää oikeuden tehdä tuotteen muutosia. Jula AB:llä on tämän dokumentaation tekijänoikeus. Tätä dokumentaatiota ei saa muuttaa millään tavalla ja käyttöopas on tulostettava ja sitä on käytettävä sellaisena kuin se on tämän tuotteen kanssa. Käyttöohjeiden uusin versio löytyy Julan verkkosivustolta.

Jula AB se réserve le droit d'apporter des modifications au produit. Jula AB revendique les droits d'auteur sur cette documentation. Il est interdit de modifier ou d'altérer cette documentation de quelque manière que ce soit et le manuel doit être imprimé et utilisé tel quel en relation avec le produit. Pour obtenir la dernière version des instructions d'utilisation, consultez le site Web de Jula.

Jula AB behoudt zich het recht voor om wijzigingen aan het product aan te brengen. Jula AB claimt het copyright op deze documentatie. Het is niet toegestaan om deze documentatie op welke manier dan ook te wijzigen of te veranderen. De handleiding moet worden afgedrukt en gebruikt zoals deze in relatie tot het product staat. Raadpleeg de Jula-website voor de laatste versie van de bedieningsinstructies.

WWW.JULA.COM

© JULA AB 2025-03-17

**JULA AB
BOX 363, 532 24 SKARA, SWEDEN**

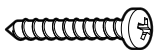
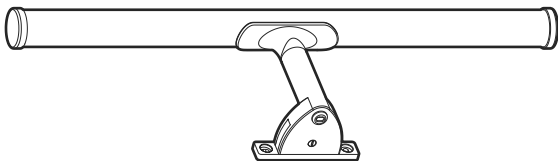

2X

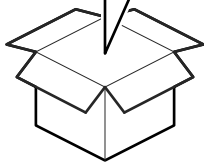

400 mm

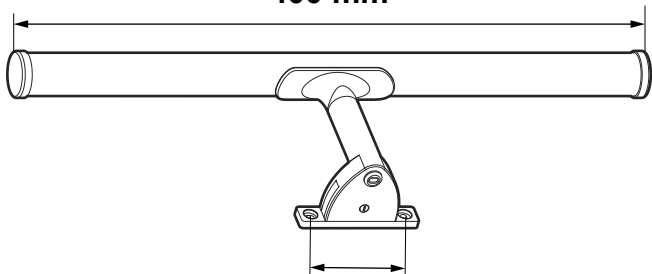

60 mm

116 mm

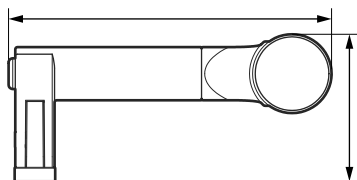

53 mm

1

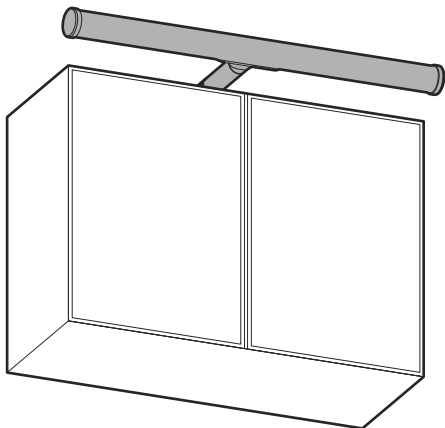
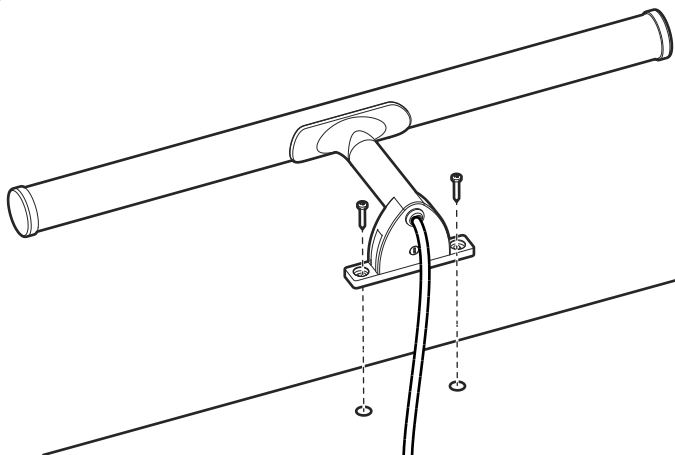

2

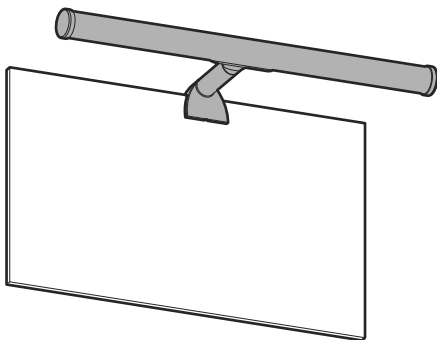
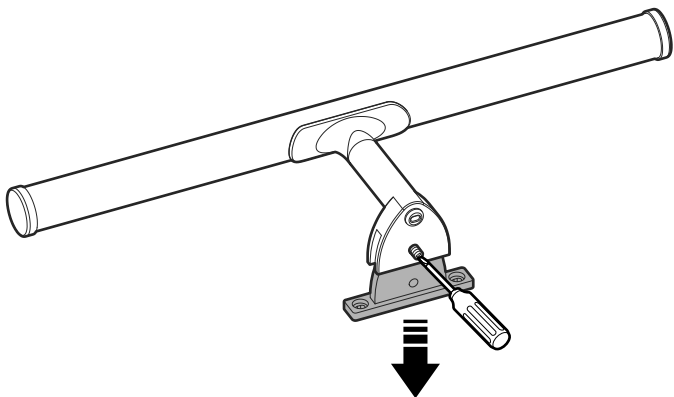

3

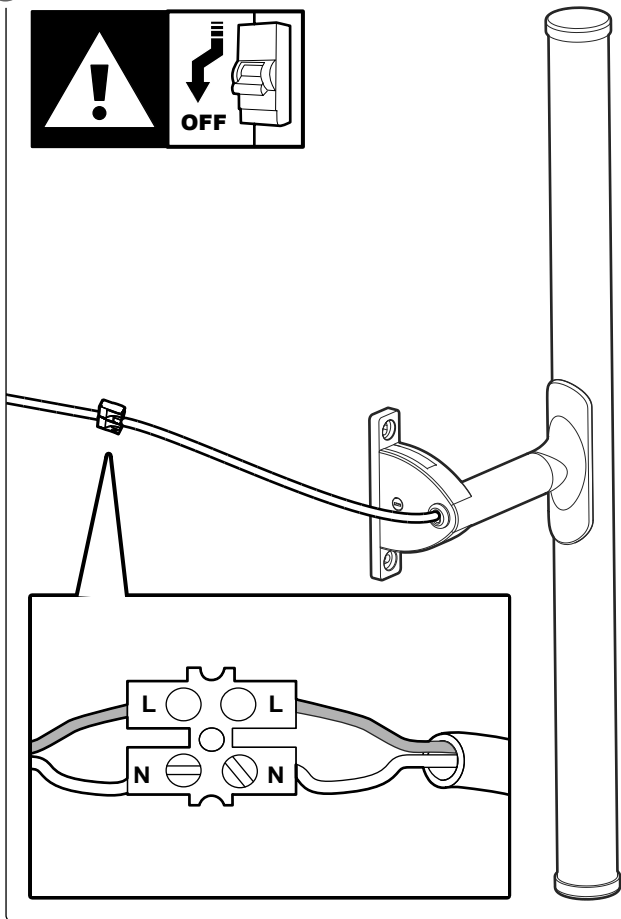
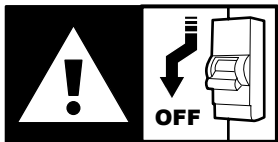

Table of contents

EN	1 Introduction	9
SV	1.1 The product.....	9
	2 Dedicated use	9
NO	2.1 Symbols	9
	3 Safety	10
DA	3.1 Safety definitions.....	10
	3.2 Safety instructions for operation.....	10
PL	4 Installation	11
	4.1 To install the product.....	11
DE	5 Operation	11
	5.1 To operate the product.....	11
FI	6 Storage	11
FR	7 Maintenance	12
	8 Troubleshooting	12
NL	9 Discard	12
	10 Technical data	12

1 Introduction







1.1 The product

The product is a bathroom light.

2 Dedicated use

The product can be installed on bathroom mirrors, cabinet tops, shelves and equivalent. The installation height is 1-4 meters, for indoor use only.

2.1 Symbols

	Read the operating instructions carefully and make sure that you understand the instructions before you use the product. Save the instructions for future reference.
	Do not stare at the operating light source.
	Non-replaceable light source.
	Safety class II.
	Only for indoor use.
	This product complies with applicable EU directives and regulations.
	Recycle as electrical waste.

3 Safety

3.1 Safety definitions

 **Warning!** If you do not obey these instructions, there is a risk of death or injury.

 **Caution!** If you do not obey these instructions, there is a risk of damage to the product, other materials or the adjacent area.

Note! Information that is necessary in a given situation.

3.2 Safety instructions for operation

 **Warning!** If you do not obey these instructions, there is a risk of death or injury.

- Read and obey the warning instructions before operation.
- Do not flush the product with pressurized water.
- Do not install the product if you are tired, ill, or intoxicated. This will decrease your vision, alertness, coordination and judgement.
- Do not let children or persons who do not know the product to use it.
- Do not use the product if it is damaged.
- Do not make changes to the product.
- Use the product only for its specified function.
- The light source of the product is not replaceable; when the light source get damaged or reaches its end of life the product must be discarded.

4 Installation

4.1 To install the product

 **Caution!** Make sure that the attachment point can support the full weight of the product.

 **Warning!** Make sure that the power plug is disconnected when you install the product.

 **Warning!** Be careful not to drill into any pipes or power cables during installation.

- Do not install the product in corrosive environments.

- 1 Attach the product with the supplied bracket above the object you want to illuminate, for example above a mirror. (Figure 1)

Note! The bracket of the product can be attached to a mirror that has thickness less than 6.5 mm.

- 2 If the product is going to be attached to a mirror, remove the top mounted bracket and attach the product on the edge of the mirror and tighten the screw. (Figure 2)
- 3 Connect the cables. (Figure 3)

5 Operation

5.1 To operate the product

Note! Make sure that the cables of the product are correctly connected to the power cables.

- 1 Push the switch button to start and stop the product.

6 Storage

- If the product is not going to be used for a long period of time, keep the product in a clean and dry place, where children and pets do not have access to it.

7 Maintenance



Warning! Disconnect the product from the power outlet and wait at least 10 minutes to make sure that the product has become cool before you do maintenance or adjustments.

Note! If you are not sure about the installation or how to use the product, refer to an approved electrician.

- Clean the product with a dry cloth if necessary.

8 Troubleshooting

Problem	Possible cause	Task
The product does not start.	<ul style="list-style-type: none">• The cables are not correctly connected.	<ul style="list-style-type: none">• Do a check that there is no power failure and that the cables are correctly connected to the power source.

9 Discard

- Make sure that you follow local regulations when you discard the product. Do not burn the product.

10 Technical data

Specification	Value
Rated voltage	230 V ~ 50 Hz
Power	6 W
Protection rating	IP44
Safety class	II
Luminous flux (light source)	600 lm
Colour temperature (warm white)	3000 K
CRI	≥ 90
Energy class	F
Dimmable	No
Lifetime	20 000 h

Innehållsförteckning

1	Inledning	14
1.1	Produkten.....	14
2	Avsedd användning	14
2.1	Symboler	14
3	Säkerhet	15
3.1	Säkerhetsdefinitioner.....	15
3.2	Säkerhetsinstruktioner för användning	15
4	Installation	15
4.1	Att installera produkten	15
5	Användning	16
5.1	Att använda produkten.....	16
6	Förvaring	16
7	Underhåll	16
8	Felsökning	17
9	Kassering	17
10	Tekniska data	17

1 Inledning







1.1 Produkten

Produkten är en badrumslampa.

2 Avsedd användning

Produkten kan installeras på badrumsspeglar, skåpluckor, hyllor och motsvarande. Installationshöjden är 1-4 meter, endast för inomhusbruk.

2.1 Symboler

	Läs bruksanvisningen noggrant och se till att du förstår instruktionerna innan du börjar använda produkten. Spara bruksanvisningen för framtida bruk.
	Stirra inte på själva ljuskällan.
	Icke utbytbar ljuskälla.
	Säkerhetsklass II.
	Endast för inomhusbruk.
	Denna produkt uppfyller tillämpliga EU-direktiv och -förfordningar.
	Återvinns som elektroniskt avfall.

3 Säkerhet

3.1 Säkerhetsdefinitioner

! Varning! Om du inte följer dessa instruktioner finns det risk för personskada eller dödsfall.

! Försiktighet! Om du inte följer dessa instruktioner finns det risk för att du skadar produkten, andra material eller det närliggande området.

Obs! Information som är nödvändig i en specifik situation.

3.2 Säkerhetsinstruktioner för användning

! Varning! Om du inte följer dessa instruktioner finns det risk för personskada eller dödsfall.

- Läs och följ varningsanvisningarna innan användning.
- Spola inte produkten med vatten under tryck.
- Installera inte produkten om du är trött, sjuk eller berusad. Detta försämrar din syn, uppmärksamhet, koordination och omdömesförmåga.
- Låt inte barn eller personer som inte vet hur man använder produkten använda den.
- Använd inte produkten om den är skadad.
- Gör inga ändringar på produkten.
- Använd endast produkten för dess avsedda ändamål.
- Produktens ljuskälla är inte utbytbar. När ljuskällan skadas eller uppnår sin fulla livslängd måste produkten kasseras.

4 Installation

4.1 Att installera produkten

! Försiktighet! Se till att fästpunkten kan bära fästet och produktens fulla vikt.

! Varning! Se till att strömkontakten är urkopplad när du installerar produkten.

! Varning! Var noga med att inte borra i några rör eller strömkablar under installationen.

- Installera inte produkten i frätande miljöer.

- 1** Fäst produkten med det medföljande fästet ovanför det objekt som du vill belysa, t.ex. ovanför en spegel. (Bild 1)

Obs! Produktens fäste kan fästas på en spegel som har en tjocklek som är mindre än 6,5 mm.

- 2** Om produkten ska fästas på en spegel tar du bort det toppmonterade fästet och fäster produkten på spegelns kant och drar åt skruven. (Bild 2)

- 3** Anslut kablarna. (Bild 3)

5 Användning

5.1 Att använda produkten

Obs! Kontrollera att produktens kablar är korrekt anslutna till strömkablarna.

- 1** Tryck på brytarens knapp för att starta eller stoppa produkten

6 Förvaring

- Om produkten inte ska användas under en längre tid ska den förvaras på en ren och torr plats, utom räckhåll för barn och husdjur.

7 Underhåll

! Varning! Koppla bort produkten från eluttaget och vänta minst 10 minuter för att se till att listerna svalnat innan du utför underhåll eller justeringar.

Obs! Om du inte är säker på installationen eller hur du använder produkten, kontakta en godkänd elektriker.

- Rengör produkten med en torr trasa, vid behov.

8 Felsökning

Problem	Möjlig orsak	Åtgärd
Produkten startar inte.	<ul style="list-style-type: none">• Kablarna är inte korrekt anslutna.	<ul style="list-style-type: none">• Kontrollera att det inte finns något strömavbrott och att kontakten är ansluten till strömkällan.

9 Kassering

- Se till att du följer lokala bestämmelser när du kasserar produkten. Bränn inte produkten.

10 Tekniska data

Specifikation	Värde
Märkspänning	230 V ~ 50 Hz
Effekt	6 W
Skyddsklass	IP44
Säkerhetsklass	II
Luminous flux (ljuskälla)	600 lm
Färgtemperatur (varmvit)	3000 K
CRI	≥90
Energiklass	F
Dimbar	Nej
Livslängd	20 000 h

Innholdsfortegnelse

EN	1	Introduksjon	19
SV	1.1	Produktet.....	19
NO	2	Tiltenkt bruk	19
	2.1	Symboler	19
DA	3	Sikkerhet	20
	3.1	Sikkerhetsdefinisjoner	20
	3.2	Sikkerhetsinstruksjoner for drift	20
PL	4	Installasjon	21
	4.1	Installasjon av produktet.....	21
DE	5	Drift	21
	5.1	Å bruke produktet.....	21
FI	6	Oppbevaring	21
FR	7	Vedlikehold	22
	8	Feilsøking	22
NL	9	Avhending	22
	10	Tekniske data	22

1 Introduksjon

1.1 Produktet

Produktet er en baderomslampe.

2 Tiltentkt bruk

Produktet kan monteres på baderomsspeil, skapplater, hyller og lignende.

Installasjonshøyden er 1-4 meter, kun for innendørs bruk.

2.1 Symboler

	<p>Les bruksanvisningen nøye og forsikre deg om at du har forstått den før du tar produktet i bruk. Ta vare på bruksanvisningen til senere bruk.</p>
	<p>Ikke stirr på lyskilden som brukes.</p>
	<p>Ikke-utsiftbar lyskilde.</p>
	<p>Sikkerhetsklasse II.</p>
	<p>Kun til innendørs bruk.</p>
	<p>Dette produktet er i samsvar med gjeldende EU-direktiver og -forskrifter.</p>
	<p>Gjenvinnes som elektrisk avfall.</p>

3 Sikkerhet

3.1 Sikkerhetsdefinisjoner

! **Advarsel!** Hvis du ikke følger disse instruksjonene, er det fare for død eller personskade.

! **Forsiktig!** Hvis du ikke følger disse instruksjonene, er det fare for skade på produktet, annet materiell eller på omgivelsene.

Merk! Informasjon som er nødvendig i en gitt situasjon.

3.2 Sikkerhetsinstruksjoner for drift

! **Advarsel!** Hvis du ikke følger disse instruksjonene er det fare for død eller skade.

- Les og følg advarselsinstruksjonene før bruk.
- Ikke spyl produktet med vann under trykk.
- Ikke bruk produktet hvis du er trett, syk eller beruset. Dette vil redusere synet, årvåkenheten, koordinasjonen og dømmekraften.
- Ikke la barn eller personer som ikke vet hvordan de skal betjene produktet, bruke det.
- Ikke bruk produktet hvis det er skadet.
- Ikke gjør endringer på produktet.
- Bruk produktet kun til den angitte funksjonen.
- Lyskilden til produktet kan ikke byttes ut. Når lyskilden blir skadet eller når slutten av levetiden, må produktet kastes.

4 Installasjon

4.1 Installasjon av produktet

! **Forsiktig!** Sørg for at festepunktet kan bære braketten og hele vekten av produktet.

! **Advarsel!** Pass på at støpselet er koblet fra når du installerer produktet.

! **Advarsel!** Vær forsiktig så du ikke borer i rør eller strømkabler under installasjonen.

- Ikke installer produktet i korrosive miljøer.

- 1** Fest produktet med den medfølgende holderen over objektet du ønsker å belyse, for eksempel over et speil. (Figur 1)

Merk! Produktets brakett kan festes til et speil som har en tykkelse på mindre enn 6,5 mm.

- 2** Hvis produktet skal festes på et speil, fjerner du den toppmonterte braketten og fester produktet på kanten av speilet og strammer til skruen. (Figur 2)
- 3** Koble til kablene. (Figur 3)

5 Drift

5.1 Å bruke produktet

Merk! Kontroller at kablene til produktet er riktig koblet til strømkablene.

- 1** Trykk på bryterknappen for å starte og stoppe produktet.

6 Oppbevaring

- Dersom produktet ikke skal brukes over en lengre periode, oppbevar produktet på et rent og tørt sted utilgjengelig for barn og kjæledyr.

7 Vedlikehold



Advarsel! Koble produktet fra stikkontakten og vent minst 10 minutter for å sikre at listene har blitt kjølige før du utfører vedlikehold eller justeringer.

Merk! Hvis du ikke er sikker på installasjonen eller hvordan du bruker produktet, kontakt en godkjent elektriker.

- Rengjør produktet ved behov med en tørr klut.

8 Feilsøking

Problem	Mulig årsak	Oppgave
Produktet starter ikke.	<ul style="list-style-type: none">• Kablene er ikke riktig tilkoblet.	<ul style="list-style-type: none">• Kontroller at det ikke er strømbrydd og at støpselet er riktig koblet til strømkilden.

9 Avhending

- Følg lokale forskrifter når du avhender produktet. Produktet må ikke brennes.

10 Tekniske data

Spesifikasjoner	Verdi
Nominell spenning	230 V ~ 50 Hz
Effekt	6 W
Beskyttelsesklassifisering	IP44
Sikkerhetsklasse	II
Luminous flux (lyskilde)	600 lm
Fargetemperatur (varm hvit)	3000 K
CRI	≥90
Energiklasse	F
Dimbar	Nei
Livstid	20 000 h

Indholdsfortegnelse

1	Indledning	24
1.1	Produktet	24
2	Anvendelse	24
2.1	Symboler	24
3	Sikkerhed	25
3.1	Sikkerhedsdefinitioner.....	25
3.2	Sikkerhedsanvisninger for brug.....	25
4	Montering	26
4.1	Sådan monterer du produktet.....	26
5	Brug	26
5.1	Sådan betjener du produktet.....	26
6	Opbevaring	26
7	Vedligeholdelse	27
8	Fejlfinding	27
9	Bortskaffelse	27
10	Tekniske data	27

1 Indledning

1.1 Produktet

Produktet er en badeværelseslampe.

2 Anvendelse

Produktet kan installeres på badeværelsesspejle, skabsplader, hylder og tilsvarende. Installationshøjden er 1-4 meter, kun til indendørs brug.

2.1 Symboler

	Læs betjeningsvejledningen omhyggeligt, og vær sikker på, du forstår den, før du tager produktet i brug. Gem betjeningsvejledningen til senere brug.
	Undgå at kigge direkte ind i lyskilden, når den er i brug.
	Ikke-udskiftelig lyskilde.
	Sikkerhedsklasse II.
	Kun til indendørs brug.
	Produktet overholder gældende EU-direktiver og -forordninger.
	Skal bortskaffes som elektronikaffald.

3 Sikkerhed

3.1 Sikkerhedsdefinitioner

 **Advarsel!** Manglende overholdelse af disse anvisninger kan medføre død eller personskade.

 **Forsigtig!** Manglende overholdelse af disse anvisninger kan medføre skader på produktet, andre materialer eller det omgivende område.

Bemærk! Information der er nødvendig i bestemte situationer.

3.2 Sikkerhedsanvisninger for brug

 **Advarsel!** Manglende overholdelse af disse anvisninger kan medføre død eller personskade.

- Læs og følg advarselne før brug.
- Skyl ikke produktet med vand under tryk.
- Monter ikke produktet, hvis du er træt, syg eller påvirket. Det vil påvirke dit syn, din opmærksomhed, din koordination og din dømmekraft.
- Lad ikke børn eller personer, der ikke kender produktet, bruge det.
- Brug ikke produktet, hvis det er beskadiget.
- Foretag ikke ændringer på produktet.
- Brug kun produktet til den angivne funktion.
- Produktets lyskilde kan ikke udskiftes, så når lyskilden bliver beskadiget eller ikke længere fungerer, skal produktet bortskaffes.

4 Montering

4.1 Sådan monterer du produktet

! **Forsigtig!** Sørg for, at fastgørelsesstedet kan bære beslaget og produktets fulde vægt.

! **Advarsel!** Sørg for, at stikket ikke er sat i stikkontakten, når du installerer produktet.

! **Advarsel!** Undlad at bore ind i rør eller strømkabler under installationen.

- Installer ikke produktet i ætsende miljøer.

- 1** Fastgør produktet med det medfølgende beslag over det objekt, du vil belyse, for eksempel over et spejl. (Figur 1)

Bemærk! Produktets beslag kan fastgøres til et spejl, der har en tykkelse mindre end 6,5 mm.

- 2** Hvis produktet skal fastgøres til et spejl, skal du fjerne det topmonterede beslag, fastgøre produktet på kanten af spejlet og stramme skruen. (Figur 2)

- 3** Tilslut kablerne. (Figur 3)

5 Brug

5.1 Sådan betjener du produktet

Bemærk! Sørg for, at produktets kabler er korrekt forbundet med strømkablerne.

- 1** Tryk på tænd- og slukknappen for at starte og stoppe produktet.

6 Opbevaring

- Hvis produktet ikke skal bruges i længere tid, skal det opbevares på et rent og tørt sted, hvor det er utilgængeligt for børn og kæledyr.

7 Vedligeholdelse



Advarsel! Træk stikket ud af stikkontakten, og vent mindst 10 minutter, for at sikre, at produktet er kølet af, før du udfører vedligeholdelse eller justeringer.



Bemærk! Hvis du ikke er sikker på, hvor produktet skal installeres eller bruges, bedes du henvende dig til en godkendt elektriker.

- Rengør produktet med en tør klud ved behov.

8 Fejlfinding

Problem	Mulig årsag	Opgave
Produktet starter ikke.	<ul style="list-style-type: none">• Kablerne er ikke korrekt tilsluttet.	<ul style="list-style-type: none">• Kontroller, at der ikke foreligger strømsvigt, og at kablerne er tilsluttet korrekt til strømkilden.

9 Bortskaffelse

- Sørg for at følge de lokale regler ved bortskaffelse af produktet. Brænd ikke produktet.

10 Tekniske data

Specifikation	Værdi
Nominel spænding	230 V ~ 50 Hz
Strøm	6 W
Beskyttelsesklasse	IP44
Sikkerhedsklasse	II
Luminous flux (lyskilde)	600 lm
Farvetemperatur (varm hvid)	3000 K
Farvegengivelsesindeks	≥90
Energiklasse	F
Dæmpbar	Nej
Levetid	20.000 timer

Spis treści

EN	1	Wprowadzenie	29
SV	1.1	Produkt.....	29
NO	2	Przeznaczenie	29
DA	2.1	Symbole	29
PL	3	Bezpieczeństwo	30
	3.1	Definicje dotyczące bezpieczeństwa.....	30
	3.2	Instrukcja bezpiecznej obsługi.....	30
	4	Instalacja	31
	4.1	Montaż produktu	31
DE	5	Obsługa	31
	5.1	Obsługa produktu.....	31
FI	6	Przechowywanie	31
FR	7	Konserwacja	32
	8	Usuwanie problemów	32
NL	9	Utylizacja	32
	10	Dane techniczne	32

1 Wprowadzenie

1.1 Produkt

Produkt to lampa łazienkowa.

2 Przeznaczenie

Produkt może być montowany na lustrach łazienkowych, górnych częściach szafek, półkach itd. Wysokość montażu wynosi od 1 do 4 metrów, wyłącznie do użytku wewnątrz pomieszczeń.

2.1 Symbole

	<p>Przed użyciem produktu należy dokładnie i ze zrozumieniem przeczytać tę instrukcję obsługi. Zachowaj instrukcję na przyszłość.</p>
	<p>Nie wpatruj się w źródło światła.</p>
	<p>Źródło światła jest niewymienne.</p>
	<p>Klasa bezpieczeństwa II.</p>
	<p>Tylko do użytku wewnętrznego.</p>
	<p>Niniejszy produkt spełnia wymagania stosownych dyrektyw i rozporządzeń unijnych.</p>
	<p>Utylizuj jak odpady elektryczne.</p>

3 Bezpieczeństwo

3.1 Definicje dotyczące bezpieczeństwa

! **Ostrzeżenie!** W razie niestosowania się do niniejszej instrukcji zachodzi ryzyko śmierci lub obrażeń ciała.

! **Przeostroga!** W razie niestosowania się do niniejszej instrukcji zachodzi ryzyko uszkodzenia produktu lub innych materiałów w pobliżu.

Uwaga! Informacje istotne w danej sytuacji.

3.2 Instrukcja bezpiecznej obsługi

! **Ostrzeżenie!** W razie niestosowania się do niniejszej instrukcji zachodzi ryzyko śmierci lub obrażeń ciała.

- Przed użyciem produktu zapoznaj się z ostrzeżeniami w niniejszej instrukcji, a następnie stosuj się do nich podczas używania.
- Nie spłukuj produktu wodą pod ciśnieniem.
- Nie instaluj produktu, jeżeli jesteś zmęczony, chory lub pod wpływem środków odurzających. Powoduje to pogorszenie wzroku, koncentracji, koordynacji i oceny sytuacji.
- Nie pozwalaj na korzystanie z produktu dzieciom lub osobom, które nie wiedzą, jak go obsługiwać.
- Nie używaj produktu, jeśli jest uszkodzony.
- Nie wolno wprowadzać zmian w produkcie.
- Produktu można używać wyłącznie zgodnie z jego przeznaczeniem.
- Źródło światła tego produktu nie jest wymienne; jeśli źródło światła ulegnie uszkodzeniu lub osiągnie koniec okresu eksploatacji, produkt należy wyrzucić.

4 Instalacja

4.1 Montaż produktu

! Przystroga! Upewnij się, że punkt mocowania jest w stanie utrzymać całkowity ciężar produktu.

! Ostrzeżenie! Upewnij się, że wtyczka zasilania jest odłączona podczas instalacji produktu.

! Ostrzeżenie! Podczas instalacji należy uważać, aby nie przewiercić żadnych rur ani kabli zasilających.

- Nie należy instalować produktu w środowisku korozyjnym.

1 Przymocuj produkt za pomocą dostarczonego uchwytu nad obiektem, który chcesz oświetlić, na przykład nad lustrem. (Rysunek 1)

Uwaga! Uchwyt produktu można przymocować do lustra o grubości mniejszej niż 6,5 mm.

2 Jeśli produkt ma być przymocowany do lustra, zdejmij górny wspornik i przymocuj produkt do krawędzi lustra, a następnie dokręć śrubę. (Rysunek 2)

3 Podłącz przewody. (Rysunek 3)

5 Obsługa

5.1 Obsługa produktu

Uwaga! Upewnij się, że przewody produktu są prawidłowo podłączone do przewodów zasilających.

1 Naciśnij przycisk przełącznika, aby włączyć lub wyłączyć produkt.

6 Przechowywanie

- Produkt, który nie będzie używany przez długi czas, należy przechowywać w czystym i suchym miejscu niedostępnym dla dzieci i zwierząt.

7 Konserwacja



Ostrzeżenie! Zanim przystąpisz do konserwacji lub regulacji, odłącz produkt od gniazdka elektrycznego i odczekaj co najmniej 10 minut, aż produkt ostygnie.

Uwaga! Jeśli nie masz pewności co do instalacji lub sposobu korzystania z produktu, skontaktuj się z wykwalifikowanym elektrykiem.

- W razie potrzeby wyczyść produkt suchą szmatką.

8 Usuwanie problemów

Problem	Możliwa przyczyna	Zadanie
Produkt nie włącza się.	<ul style="list-style-type: none">• Przewody nie są prawidłowo podłączone.	<ul style="list-style-type: none">• Sprawdź, czy nie nastąpiła awaria zasilania i czy przewody są prawidłowo podłączone do źródła zasilania.

9 Utylizacja

- Pamiętaj, aby postępować zgodnie z lokalnymi przepisami dotyczącymi utylizacji. Nie spalaj produktu.

10 Dane techniczne

Specyfikacja	Wartość
Napięcie znamionowe	230 V ~ 50 Hz
Moc	6 W
Stopień ochrony	IP44
Klasa bezpieczeństwa	II
Luminous flux (źródło światła)	600 lm
Temperatura barwowa (biała ciepła)	3000 K
CRI	≥90
Klasa energetyczna	F
Możliwość ściemniania	Nie
Czas eksploatacji	20 000 h

Inhaltsverzeichnis

1	Einführung	34
1.1	Das Produkt.....	34
2	Zweckgebundene Nutzung	34
2.1	Symbole	34
3	Sicherheit	35
3.1	Sicherheitshinweise.....	35
3.2	Sicherheitshinweise für die Bedienung.....	35
4	Installation	36
4.1	So installieren Sie das Produkt.....	36
5	Anwendung	36
5.1	So verwenden Sie das Produkt.....	36
6	Lagerung	36
7	Reinigung und Wartung	37
8	Fehlersuche	37
9	Entsorgung	37
10	Technische Daten	37

1 Einführung







1.1 Das Produkt

Bei dem Produkt handelt es sich um eine Badezimmerlampe.

2 Zweckgebundene Nutzung

Das Produkt kann an Badezimmerspiegeln, Schränken, Regalen und dergleichen angebracht werden. Die Installationshöhe beträgt 1–4 Meter und ist nur für Innenräume geeignet.

2.1 Symbole

	Lesen Sie die Bedienungsanleitung sorgfältig durch und stellen Sie sicher, dass Sie die Anweisungen verstanden haben, bevor Sie das Produkt verwenden. Bewahren Sie die Anleitung zum späteren Nachschlagen auf.
	Schauen Sie nicht direkt in die Lichtquelle.
	Nicht austauschbare Lichtquelle.
	Sicherheitsklasse II.
	Nur zur Verwendung im Innenbereich.
	Dieses Produkt entspricht den geltenden EU-Richtlinien und -Vorschriften.
	Als Elektroschrott entsorgen.

3 Sicherheit

3.1 Sicherheitshinweise

! Warnung! Wenn Sie diese Anweisungen nicht befolgen, besteht Lebens- und Verletzungsgefahr.

! Vorsicht! Wenn Sie diese Anweisungen nicht befolgen, besteht die Gefahr, dass das Produkt, andere Materialien oder der angrenzende Bereich beschädigt werden.

Hinweis! Informationen, die in einer bestimmten Situation notwendig sind.

3.2 Sicherheitshinweise für die Bedienung

! Warnung! Wenn Sie diese Anweisungen nicht befolgen, besteht Lebens- und Verletzungsgefahr.

- Lesen und beachten Sie die Warnhinweise vor dem Betrieb.
- Spülen Sie das Produkt nicht mit unter Druck stehendem Wasser.
- Verwenden Sie das Produkt nicht, wenn Sie müde, krank oder berauscht sind. Dadurch werden Ihr Sehvermögen, Ihre Wachsamkeit, Ihre Koordination und Ihr Urteilsvermögen beeinträchtigt.
- Überlassen Sie die Benutzung des Produktes nicht Kindern oder Personen, die mit der Bedienung des Produktes nicht vertraut sind.
- Verwenden Sie das Produkt niemals, wenn es defekt ist.
- Nehmen Sie keine Änderungen an dem Produkt vor.
- Verwenden Sie das Produkt nur für die angegebene Funktion.
- Die Lichtquelle des Produkts ist nicht austauschbar; wenn die Lichtquelle beschädigt wird oder das Ende ihrer Lebensdauer erreicht, muss das Produkt entsorgt werden.

4 Installation

4.1 So installieren Sie das Produkt

! **Vorsicht!** Stellen Sie sicher, dass der Befestigungspunkt das gesamte Gewicht des Produkts tragen kann.

! **Warnung!** Vergewissern Sie sich, dass der Netzstecker abgezogen ist, wenn Sie das Gerät installieren.

! **Warnung!** Achten Sie darauf, dass Sie bei der Installation nicht in Rohre oder Stromkabel bohren.

- Installieren Sie das Produkt nicht in korrosiven Umgebungen.

- 1 Befestigen Sie das Produkt mit der mitgelieferten Halterung über dem Objekt, das Sie beleuchten möchten, z. B. über einem Spiegel. (Abbildung 1)

Hinweis! Die Halterung des Produkts kann an einem Spiegel mit einer Dicke von weniger als 6,5 mm angebracht werden.

- 2 Wenn das Produkt an einem Spiegel angebracht werden soll, entfernen Sie die oben angebrachte Halterung, befestigen Sie das Produkt an der Kante des Spiegels und ziehen Sie die Schraube fest. (Abbildung 2)

- 3 Schließen Sie die Kabel an. (Abbildung 3)

5 Anwendung

5.1 So verwenden Sie das Produkt

Hinweis! Vergewissern Sie sich, dass die Kabel des Produkt richtig mit den Stromkabeln verbunden sind.

- 1 Drücken Sie die Taste, um das Produkt ein- oder auszuschalten.

6 Lagerung

- Wenn das Produkt längere Zeit nicht verwendet wird, lagern Sie es an einem sauberen und trockenen Ort, außerhalb der Reichweite von Kindern und Haustieren.

7 Reinigung und Wartung



Warnung! Trennen Sie das Gerät vom Stromnetz und warten Sie mindestens 10 Minuten, um sicherzustellen, dass das Produkt abgekühlt ist, bevor Sie Wartungs- oder Einstellarbeiten durchführen.

Hinweis! Wenn Sie sich bezüglich der Installation oder Verwendung des Produkts nicht sicher sind, wenden Sie sich an einen zugelassenen Elektriker.

- Reinigen Sie das Produkt bei Bedarf mit einem trockenen Tuch.

8 Fehlersuche

Problem	Mögliche Ursache	Fehlerbehebung
Das Produkt startet nicht.	<ul style="list-style-type: none">• Die Kabel sind nicht richtig angeschlossen.	<ul style="list-style-type: none">• Vergewissern Sie sich, dass kein Stromausfall vorliegt und dass die Kabel korrekt an die Stromquelle angeschlossen sind.

9 Entsorgung

- Stellen Sie sicher, dass Sie die örtlichen Vorschriften befolgen, wenn Sie das Produkt entsorgen. Verbrennen Sie das Produkt nicht.

10 Technische Daten

Spezifikation	Wert
Nennspannung	230 V ~ 50 Hz
Leistung	6 W
Schutzklasse	IP44
Sicherheitsklasse	II
Luminous flux (lichtquelle)	600 lm
Farbtemperatur (warmweiß)	3000 K
CRI	≥90
Energieklasse	F
Dimmbar	Nein
Lebenszeit	20 000 Std.

Sisällys

EN	1 Johdanto	39
SV	1.1 Tuote	39
	2 Käyttötarkoitus	39
NO	2.1 Symbolit	39
	3 Turvallisuus	40
DA	3.1 Turvallisuusmääräykset.....	40
	3.2 Käytön turvaohjeet.....	40
PL	4 Asennus	41
	4.1 Tuotteen asentaminen	41
DE	5 Käyttö	41
	5.1 Tuotteen käyttäminen	41
FI	6 Säilytys	41
FR	7 Ylläpito	42
	8 Vianetsintä	42
NL	9 Hävittäminen	42
	10 Tekniset tiedot	42

1 Johdanto

1.1 Tuote

Tuote on kylpyhuoneen valaisin.

2 Käyttötarkoitus

Tuote voidaan asentaa kylpyhuoneen peileihin, kaappien yläosiin, hyllyihin ja vastaaviin. Asennuskorkeus on 1–4 metriä. Vain sisäkäyttöön.

2.1 Symbolit

	Lue käyttöohjeet huolellisesti ja varmista ennen tuotteen käytön aloittamista, että olet ymmärtänyt ohjeet. Säilytä ohjeet myöhempää käyttöä varten.
	Älä katso suoraan valonlähteeseen.
	Valonlähde ei ole vaihdettava.
	Suojausluokka II.
	Vain sisäkäyttöön.
	Tämä tuote on sovellettavien EU:n direktiivien ja säädösten mukainen.
	Kierrätetään sähkö- ja elektroniikkalaiteromun mukana.

3 Turvallisuus

3.1 Turvallisuusmääräykset

! **Varoitus!** Jos näitä ohjeita ei noudateta, seurauksena voi olla kuolema tai vammautuminen.

! **Huomio!** Jos näitä ohjeita ei noudateta, tuote, muut materiaalit tai ympäröivä alue voivat vahingoittua.

Huom. Tilannekohtaiset välttämättömät tiedot.

3.2 Käytön turvaohjeet

! **Varoitus!** Jos näitä ohjeita ei noudateta, seurauksena voi olla kuolema tai vammautuminen.

- Lue varoitusmerkinnät ja noudata niitä ennen käyttöä.
- Älä huuhtele tuotetta paineistetulla vedellä.
- Älä käytä tuotetta, jos olet väsynyt, sairas tai päihtynyt. Nämä seikat heikentävät näkökykyäsi, valppauttasi, koordinaatiokykyäsi ja harkintakykyäsi.
- Älä anna lasten tai sellaisten henkilöiden, jotka eivät hallitse tuotteen käyttöä, käyttää sitä.
- Älä käytä tuotetta, jos se on vahingoittunut.
- Älä tee tuotteeseen muutoksia.
- Käytä tuotetta pelkästään sen käyttötarkoituksen mukaisesti.
- Tuotteen valonlähdettä ei voi vaihtaa. Kun valonlähde vaurioituu tai saavuttaa käyttöikänsä lopun, tuote on hävitettävä.

4 Asennus

4.1 Tuotteen asentaminen



Huomio! Varmista, että kiinnityskohta kestää tuotteen koko painon.



Varoitus! Varmista, että virtapistoke on irrotettu, kun asennat tuotteen.



Varoitus! Varo poraamasta putkiin tai virtajohtoihin asennuksen aikana.

- Älä asenna tuotetta ympäristöissä, joissa on syövyttäviä aineita.

1

Kiinnitä tuote mukana toimitetulla kiinnikkeellä valaistavan kohteen yläpuolelle, esimerkiksi peilin yläpuolelle. (Kuva 1)

Huom. Tuotteen kiinnike voidaan kiinnittää peiliin, jonka paksuus on alle 6,5 mm.

2

Jos tuote kiinnitetään peiliin, irrota ylös asennettu kiinnike, kiinnitä tuote peilin reunaan ja kiristä ruuvi. (Kuva 2)

3

Kytke johdot. (Kuva 3)

5 Käyttö

5.1 Tuotteen käyttäminen

Huom. Varmista, että tuotteen johdot on liitetty oikein virtajohtoihin.

1

Käynnistä ja pysäytä laite painamalla kytkinpainiketta.

6 Säilytys

- Jos tuotetta ei käytetä pitkään aikaan, säilytä sitä puhtaassa ja kuivassa paikassa lasten ja lemmikkieläinten ulottumattomissa.

7 Ylläpito



Varoitus! Irrota tuote pistorasiasta ja odota vähintään kymmenen minuuttia, jotta laite on varmasti jäähtynyt, ennen kuin teet huolto- tai säätötoita.

Huom. Jos et ole varma asennuksesta tai tuotteen käytöstä, käänny valtuutetun sähköasentajan puoleen.

- Puhdista tuote tarvittaessa kuivalla liinalla.

8 Vianetsintä

Ongelma	Mahdollinen syy	Ratkaisu
Tuote ei käynnisty.	<ul style="list-style-type: none">• Johtoja ei ole kytketty oikein.	<ul style="list-style-type: none">• Tarkista, että laitteessa ei ole sähkövikaa ja että johdot on kytketty virtalähteeseen oikein.

9 Hävittäminen

- Varmista, että hävität tuotteen paikallisten määräysten mukaisesti. Älä polta tuotetta.

10 Tekniset tiedot

Tekniset tiedot	Arvo
Nimellisjännite	230 V ~ 50 Hz
Teho	6 W
Suojausluokka	IP44
Suojausluokka	II
Luminous flux (valonlähde)	600 lm
Väriämpötila (lämmin valkoinen)	3000 K
CRI	≥90
Energialuokka	F
Himmennettävä	Ei
Käyttöikä	20 000 h

Sommaire

1	Introduction	44
1.1	Le produit.....	44
2	Utilisation prévue	44
2.1	Symboles.....	44
3	Sécurité	45
3.1	Définitions relatives à la sécurité	45
3.2	Consignes de sécurité pour le	
	fonctionnement.....	45
4	Installation	46
4.1	Pour installer le produit.....	46
5	Utilisation	46
5.1	Pour utiliser le produit	46
6	Stockage	46
7	Maintenance	47
8	Dépannage	47
9	Mise au rebut	47
10	Données techniques	47

1 Introduction







1.1 Le produit

Le produit est une lampe de salle de bains.

2 Utilisation prévue

Le produit peut être installé sur les miroirs de salle de bains, les dessus d'armoires, les étagères et analogues. La hauteur d'installation est de 1 à 4 mètres, pour une utilisation en intérieur uniquement.

2.1 Symboles

	Lisez attentivement le mode d'emploi et veillez à bien en comprendre les instructions avant d'utiliser le produit. Conservez le mode d'emploi pour toute référence ultérieure.
	Ne regardez pas la source de lumière allumée directement.
	Source lumineuse non remplaçable.
	Catégorie de sécurité II.
	Pour usage intérieur uniquement.
	Ce produit est conforme aux directives et réglementations européennes en vigueur.
	Recycler comme déchet électrique.

3 Sécurité

3.1 Définitions relatives à la sécurité

⚠ Avertissement ! Le non-respect de ces instructions induit un risque de mort ou de blessure.

⚠ Attention ! Le non-respect des présentes instructions induit un risque d'endommagement du produit, de tout autre matériel ou de la zone adjacente.

Remarque ! Informations nécessaires dans une situation donnée.

3.2 Consignes de sécurité pour le fonctionnement

⚠ Attention ! Le non-respect de ces instructions peut entraîner un risque de mort ou de blessures.

- Veuillez lire et respecter les instructions d'avertissement avant l'utilisation.
- Ne pas rincer le produit avec de l'eau sous pression.
- Ne pas utiliser le produit si vous êtes fatigué(e), malade ou en état d'ébriété. Cela diminuera votre vision, votre vigilance, votre coordination et votre jugement.
- Ne laissez pas des enfants ou des personnes utiliser le produit sans en avoir une connaissance adéquate.
- N'utilisez pas le produit s'il est endommagé.
- N'apportez aucune modification au produit.
- Utilisez le produit uniquement pour sa fonction spécifiée.
- La source lumineuse du produit n'est pas remplaçable ; Lorsque la source lumineuse est endommagée ou atteint sa fin de vie, le produit doit être mis au rebut.

4 Installation

4.1 Pour installer le produit

! **Attention !** Veillez à ce que le point d'attache puisse supporter la base et le poids entier du produit.

! **Attention !** Assurez-vous que la fiche d'alimentation est débranchée lorsque vous installez le produit.

! **Attention !** Veillez à ne pas percer dans des tuyaux ou des câbles électriques lors de l'installation.

• N'installez pas le produit dans des environnements corrosifs.

- 1 Fixez le produit à l'aide de la base fournie au-dessus de l'objet que vous souhaitez éclairer, par exemple au-dessus d'un miroir. (Figure 1)

Remarque ! La base du produit peut être fixée à un miroir dont l'épaisseur est inférieure à 6,5 mm.

- 2 Si le produit doit être fixé à un miroir, retirez la base supérieure. Installez le produit sur le bord du miroir puis serrez la vis. (Figure 2)

- 3 Raccordez les câbles. (Figure 3)

5 Utilisation

5.1 Pour utiliser le produit

Remarque ! Veillez à ce que les câbles du produit soient correctement raccordés aux câbles d'alimentation.

- 1 Appuyez sur le bouton pour démarrer ou arrêter le produit.

6 Stockage

- Si le produit n'est pas utilisé pendant une longue période, rangez-le dans un endroit propre et sec, hors de la portée des enfants et des animaux domestiques.

7 Maintenance



Attention ! Débranchez le produit de la prise de courant et attendez au moins 10 minutes pour vous assurer qu'il a refroidi avant de procéder à la maintenance ou aux réglages.

Remarque ! Si vous n'êtes pas sûr de l'installation ou de l'utilisation du produit, adressez-vous à un électricien agréé.

- Si nécessaire, nettoyez le produit à l'aide d'un chiffon sec.

8 Dépannage

Problème	Cause possible	Tâche
Le produit ne démarre pas.	<ul style="list-style-type: none">• Les fils ne sont pas raccordés correctement.	<ul style="list-style-type: none">• Vérifiez qu'il n'y a pas de coupure de courant et que les câbles sont raccordés à la source d'alimentation.

9 Mise au rebut

- Veillez à respecter la réglementation locale quand vous mettez le produit au rebut. Ne brûlez pas le produit.

10 Données techniques

Spécifications	Valeur
Tension nominale	230 V ~ 50 Hz
Puissance	6 W
Indice de protection	IP44
Catégorie de sécurité	II
Luminous flux (source lumineuse)	600 lm
Température de couleur (blanc chaud)	3000 K
IRC	≥90
Classe énergétique	F
Intensité variable	Non
Durée de vie	20 000 h

Inhoudsopgave

EN	1	Inleiding	49
SV	1.1	Het product.....	49
NO	2	Beoogd gebruik	49
DA	2.1	Symbolen	49
PL	3	Veiligheid	50
DE	3.1	Definities van veiligheid.....	50
FI	3.2	Veiligheidsvoorschriften voor gebruik.....	50
FR	4	Installatie	51
NL	4.1	Het product installeren	51
	5	Gebruik	51
	5.1	Het product bedienen.....	51
	6	Opbergen	51
	7	Onderhoud	52
	8	Problemen oplossen	52
	9	Afvoeren	52
	10	Technische gegevens	52

1 Inleiding

1.1 Het product

Een badkamerlamp.

2 Beoogd gebruik

Het product kan geïnstalleerd worden op een badkamerspiegel, op een kast, in een rek enz. Installeren op 1-4 meter, alleen voor gebruik binnenshuis.

2.1 Symbolen

	Lees de gebruiksaanwijzing zorgvuldig door en zorg ervoor dat u de instructies begrijpt voordat u het product gebruikt. Bewaar de gebruiksaanwijzing voor toekomstig gebruik.
	Kijk niet rechtstreeks in de werkende lichtbron
	Niet-vervangbare lichtbron.
	Veiligheidsklasse II
	Alleen voor binnengebruik.
	Dit product voldoet aan de geldende EU-richtlijnen en -regelgeving.
	Recyclen als elektrisch afval.

3 Veiligheid

3.1 Definities van veiligheid

! **Waarschuwing!** Als u zich niet aan deze voorschriften houdt, kan dat leiden tot (dodelijk) letsel.

! **Voorzichtig!** Als u zich niet aan deze voorschriften houdt, kan dat leiden tot schade aan het product, overige materialen of de nabije omgeving.

Let op! Informatie die in bepaalde situaties noodzakelijk is.

3.2 Veiligheidsvoorschriften voor gebruik

! **Waarschuwing.** Als u zich niet aan deze voorschriften houdt, kan dat leiden tot (dodelijk) letsel.

- Lees en volg de waarschuwingsinstructies voor gebruik.
- Spoel het product niet door met onder druk staand water.
- Gebruik het product niet als u moe, ziek of onder invloed bent. Dat vermindert uw gezichtsvermogen, alertheid en coördinatie- en beoordelingsvermogen.
- Laat het product niet gebruiken door kinderen of personen die het product niet kennen.
- Gebruik het product niet als het beschadigd is.
- Breng geen wijzigingen aan in het product.
- Gebruik het product alleen voor de beoogde functie.
- De lichtbron van dit product is niet vervangbaar: wanneer de lichtbron beschadigd raakt of het einde van zijn levensduur bereikt, moet het product worden afgedankt.

4 Installatie

4.1 Het product installeren

 **Voorzichtig!** Zorg ervoor dat de bevestiging het volledige gewicht van het product kan ondersteunen.

 **Waarschuwing.** Zorg ervoor dat de stekker uit het stopcontact is verwijderd wanneer u het product installeert.

 **Waarschuwing!** Let op dat u tijdens de installatie niet in leidingen of stroomkabels boort.

- Installeer het product niet in een corrosieve omgeving.

- 1 Bevestig het product met de meegeleverde beugel boven het object dat je wilt verlichten, bijvoorbeeld een spiegel. (Afbeelding 1)

Let op! De beugel van het product kan worden bevestigd aan een spiegel met een dikte van minder dan 6,5 mm.

- 2 Verwijder de beugel als je het product aan een spiegel wilt bevestigen. Plaats het product op de rand van de spiegel en draai de schroef vast. (Afbeelding 2)
- 3 Sluit de kabels aan. (Afbeelding 3)

5 Gebruik

5.1 Het product bedienen

Let op! Zorg ervoor dat de kabels van het product correct zijn aangesloten op de stroomkabels.

- 1 Druk op de knop om het product in of uit te schakelen.

6 Opbergen

- Als het product gedurende lange tijd niet wordt gebruikt, bewaar het dan op een schone en droge plaats waar kinderen en huisdieren geen toegang hebben.

7 Onderhoud



Waarschuwing. Haal de stekker van het product uit het stopcontact en wacht ten minste 10 minuten om het te laten afkoelen voor je er onderhoud of aanpassingen aan doet.

Let op! Als u niet zeker bent over de installatie of het gebruik van het product, neem dan contact op met een erkende elektricien.

- Reinig het product indien nodig met een droge doek.

8 Problemen oplossen

Probleem	Mogelijke oorzaak	Taak
Het product start niet.	<ul style="list-style-type: none">• De kabels zijn niet correct aangesloten.	<ul style="list-style-type: none">• Check of er een stroomstoring is en of de stekker is aangesloten op de stroombron.

9 Afvoeren

- Volg de lokale voorschriften wanneer u het product afvoert. Verbrand het product niet.

10 Technische gegevens

Specificatie	Waarde
Nominale spanning	230 V ~ 50 Hz
Vermogen	6 W
Beschermingsklasse	IP44
Veiligheidsklasse	II
Luminous flux (lichtbron)	600 lm
Kleurtemperatuur (warm wit)	3000 K
CRI	≥90
Energieklasse	F
Dimbaar	Nee
Levensduur	20 000 u



www.jula.com

031630 - 001
2025-03-12