



SAFE

OPERATING INSTRUCTIONS - Original instructions

**SV SÄKERHETSSKÅP
BRUKSANVISNING**

Översättning av originalinstruktioner

**DE TRESOR
BEDIENUNGSANLEITUNG**

Übersetzung der Originalanleitung

**NO SIKKERHETSSKAP
BETJENINGSANVISNINGER**

Oversættelse af originalinstruksjonene

**FI KASSAKAAPPI
KÄYTTÖOHJE**

Alkuperäisten ohjeiden käännös

**DA SIKKERHEDSBOKS
BETJENINGSVEJLEDNING**

Oversættelse af den originale vejledning

**FR COFFRE-FORT
INSTRUCTIONS D'UTILISATION**

Traduction des instructions d'origine

**PL SEJF
INSTRUKCJA OBSŁUGI**

Przekład instrukcji oryginalnej

**NL KLUIS
BEDIENINGSINSTRUCTIES**

Vertaling van de originele instructies

Jula AB förbehåller sig rätten att göra ändringar på produkten. Jula AB innehar upphovsrätten till denna dokumentation. Det är inte tillåtet att modifiera eller ändra denna dokumentation på något sätt och bruksanvisningen ska skrivas ut och användas som den är i förhållande till produkten. Se Julas webbplats för den senaste versionen av bruksanvisningen.

Jula AB forbeholder seg retten til å endre produktet. Jula AB innehar opphavsretten til denne dokumentasjonen. Det er ikke tillatt å modifisere eller endre denne dokumentasjonen på noen som helst måte, og håndboken skal trykkes og brukes som den er i forhold til produktet. For siste versjon av betjeningsanvisningene, se Julas nettsider.

Jula AB forbeholder sig retten til at ændre produktet. Jula AB har ophavsretten til denne dokumentation. Det er ikke tilladt at modificere eller ændre denne dokumentation på nogen måde, og manualen skal printes og bruges som den er i forhold til produktet. For den seneste version af betjeningsvejledningen, se Julas hjemmeside.

Jula AB zastrzega sobie prawo do wprowadzania zmian w produkcie. Jula AB zastrzega sobie prawa autorskie do niniejszej dokumentacji. Dokumentacji nie wolno w żaden sposób modyfikować ani zmieniać, a instrukcję należy drukować i używać ją w odniesieniu do produktu w stanie niezmiennym. Najnowszą wersję instrukcji obsługi można znaleźć na stronie internetowej Jula.

Jula AB reserves the right to make changes to the product. Jula AB claims copyright on this documentation. It is not allowed to modify or alter this documentation in any way and the manual shall be printed and used as it is in relation to the product. For the latest version of operating instructions, refer to the Jula website.

Jula AB behält sich das Recht vor, Änderungen am Produkt vorzunehmen. Jula AB beansprucht die Urheberrechte an dieser Dokumentation. Es ist nicht zulässig, diese Dokumentation in irgendeiner Weise zu verändern oder umzugestalten. Die Anleitung muss gedruckt und so verwendet werden, wie sie in Bezug zum Produkt steht. Die aktuellste Version der Bedienungsanleitung finden Sie auf der Website von Jula.

Jula AB pidättää oikeuden tehdä tuotteeseen muutoksia. Jula AB:llä on tämän dokumentaation tekijänoikeus. Tätä dokumentaatiota ei saa muuttaa millään tavalla ja käyttöopas on tulostettava ja sitä on käytettävä sellaisena kuin se on tämän tuotteen kanssa. Käyttöohjeiden uusin versio löytyy Julan verkkosivustolta.

Jula AB se réserve le droit d'apporter des modifications au produit. Jula AB revendique les droits d'auteur sur cette documentation. Il est interdit de modifier ou d'altérer cette documentation de quelque manière que ce soit et le manuel doit être imprimé et utilisé tel quel en relation avec le produit. Pour obtenir la dernière version des instructions d'utilisation, consultez le site Web de Jula.

Jula AB behoudt zich het recht voor om wijzigingen aan het product aan te brengen. Jula AB claimt het copyright op deze documentatie. Het is niet toegestaan om deze documentatie op welke manier dan ook te wijzigen of te veranderen. De handleiding moet worden afgedrukt en gebruikt zoals deze in relatie tot het product staat. Raadpleeg de Jula-website voor de laatste versie van de bedieningsinstructies.

WWW.JULA.COM

© JULA AB 2025-03-10

**JULA AB
BOX 363, 532 24 SKARA, SWEDEN**

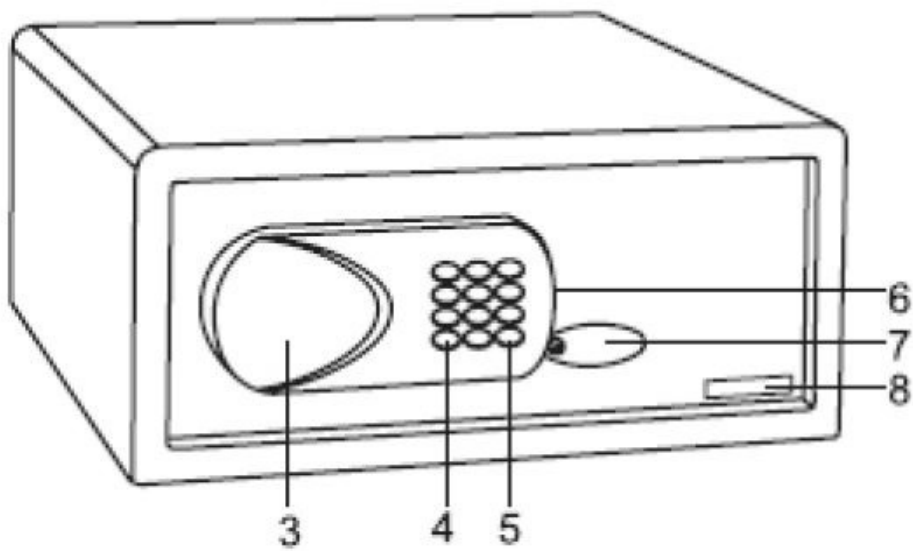

SAFETY INSTRUCTIONS

NOTE:

Never store emergency keys in the safe.

SYMBOLS

	Read the instructions.
	Approved in accordance with the relevant directives.
	Recycle discarded product in accordance with local regulations.

TECHNICAL DATA

Battery	4 x 1.5 V AA
External dimensions	W437 x H195 x D380 mm
Internal dimensions	W434 x H192 x D320 mm
Weight	10.5 kg
Volume	26 L
Material	Steel
Wall thickness	1.5 mm
Door thickness	5 mm

DESCRIPTION

1. *Lock bolts*
2. *Battery compartment*
3. *Display*
4. *Clearing button*
5. *LOCK button*
6. *USB port (for CEU)*
7. *Emergency lock cover*
8. *Serial number*

FIG. 1

INSTALLATION

MOUNTING THE SAFE ON A WALL

1. Drill screw holes at the required place on the wall.
2. Screw on the selected fittings, depending on the wall material.
3. Mount the safe on the wall with selected fittings.
4. Check that the safe is firmly in place and tighten the screws.

IMPORTANT:

- **Use suitable screws and plugs, depending on the surface of the wall.**
- **Insert four new batteries with the correct polarity as shown by the markings in the battery compartment.**

USE

POWER SUPPLY

Battery

The battery power supply is activated automatically if there is a power failure.

If the display reads "SECURE" followed by "GOOD", the battery voltage is low and needs to be replaced as soon as possible.

IMPORTANT:

Do not mix old and new batteries, or different types of batteries.

OPENING AND CLOSING WITH PERSONAL CODE

1. Enter the required code (3 – 6 digits) and press the LOCK button. CLOSED is shown on the display and the safe is locked.
2. Enter the same code (3 – 6 digits) again. OPENED is shown on the display and the

safe is unlocked.

MASTER CODE

Opening with master code

1. Press the LOCK button twice.
2. SUPER is shown on the display. Enter 000000. The safe unlocks.

Setting the master code

1. With the door to the safe open, press the CLEAR button twice.
2. PROG is shown on the display. Enter 842627 and press the LOCK button.
3. OLD is shown on the display. Enter the old master code (default master code is 000000) and press LOCK.
4. NEW is shown. Enter the required 6 digit master code and press the LOCK button.
5. GOOD is shown on the display to indicate that the master code has been changed.

Setting the date and time

- With the door to the safe open, press the CLEAR button twice, enter 055261 and press the LOCK button. DATE is shown on the display.
- The date is first shown as below.

Year		Month		Day	
0	0	0	0	0	0

- Example: Enter 180730 for 30 July 2018:

Year		Month		Day	
1	8	0	7	3	0

- Press LOCK to confirm.
- The time is now shown as below:

Hour		Minutes		Seconds	
0	0	0	0	0	0

- Example: Enter 160130 for the time 16:01:30 (hh:mm:ss):

Hour		Minutes		Seconds	
1	6	0	1	3	0

- Press LOCK to confirm. GOOD is shown on the display.

EMERGENCY OPENING

The first time the safe is opened, during an electrical fault, or if you have forgotten the code, the safe can be opened with the emergency key.

OPENING AND CLOSING HISTORY

The display programme can store 100 combinations.

- With the door to the safe open, press the CLEAR button twice, enter 162550 and press the LOCK button.
- RECORD is shown on the display and the register opens.
- The register is shown in two display images. Follow the instructions below.

Button	Function
2	Go to the previous item.
8	Go to next item.
4	Show previous content on the display.
6	Show next content on the display.
5	Go to the last item in the register.

- Press the LOCK button to exit the register.
- Example: Opening with master code on 30 July 2018 at 16:01:30
- The display shows:

Year		Month		Day	
1	8	0	7	3	0

- Press the button 6 to show the following content on the display.

Hour		Minutes		-	Opening with
1	6	0	1	-	2

Button	Opening with
1	User code
2	Master code
3	CEU
4	Key

- Press the CLEAR button to exit.

TROUBLESHOOTING

Fault code	Cause	Action
ERROR	The password is too short or too long.	Enter a 3–6 digit password to lock the door.
E-CODE	The password is incorrect.	Enter the correct password to open the door.
E-BAR	The contact with the internal mechanism of the product is not sufficient.	Refer to the supplier. To take a photo of the internal mechanism for analysis, open the back cover of the door.
L-BATTERY	The charge level of the batteries is low.	Replace the batteries.

SÄKERHETSANVISNINGAR

OBS!

Förvara aldrig nödnycklar i säkerhetsskåpet.

SYMBOLER

	Läs bruksanvisningen.
	Godkänd enligt gällande direktiv/förordningar.
	Kasserad produkt ska återvinnas enligt gällande bestämmelser.

TEKNISKA DATA

Batteri	4 x 1,5 V AA
Ytermått	B437 x H195 x D380 mm
Innermått	B434 x H192 x D320 mm
Vikt	10,5 kg
Volym	26 L
Material	Stål
Väggjocklek	1,5 mm
Luckjocklek	5 mm

BESKRIVNING

1. Låskolvar
2. Batterifack
3. Display
4. Knapp clearing
5. Knapp LOCK
6. USB-anslutning (för CEU)
7. Nödlåskåpa
8. Serienummer

BILD 2

MONTERING

MONTERA SÄKERHETSSKÅPET PÅ VÄGGEN

1. Borra skruvhål på önskat placering på väggen.
2. Skruva det valda beslagen beroende på väggens material.
3. Montera skåpet på väggen med de valda beslagen.
4. Kontrollera att skåpet sitter fast stadigt och dra åt skruvförbanden.

VIKTIGT!

- Använd lämpliga skruvar och plugg beroende på väggens underlag.
- Sätt i fyra stycken nya batterier med rätt polaritet enligt märkningen i batterifacket.

HANDHAVANDE

STRÖMFÖRSÖRJNING

Batteri

Vid eventuellt strömavbrott aktiveras batteriströmförsörjningen automatiskt.

Står det "SECURE" på skärmen och därefter "GOOD" är batterispänningen låg och behöver bytas ut så snart som möjligt.

VIKTIGT!

Blanda inte gamla och nya batterier eller batterier av olika typ.

ÖPPNING OCH STÄNGNING MED PERSONLIG KOD

1. Skriv in önskad kod (3 – 6 siffror) och tryck på knappen LOCK . CLOSED visas på displayen och säkerhetsskåpet är låst.
2. Skriv in samma kod (3 – 6 siffror) igen. Ordet OPENED visas på displayen och säkerhetsskåpet är upplåst.

MASTERKOD

Öppning med masterkod

1. Tryck två gånger på knappen LOCK.
2. SUPER visas på displayen. Skriv in 000000. Säkerhetsskåpet låses upp.

Inställning av masterkod

1. Med luckan till säkerhetsskåpet öppen, tryck två gånger på knappen CLEAR.
2. PROG visas på displayen. Skriv in 842627 och tryck på knappen LOCK.
3. OLD visas på displayen. Skriv in den gamla masterkoden (fabriksinställd masterkod är 000000) och tryck på LOCK.
4. NEW visas. Skriv in önskad masterkod på 6 siffror och tryck på knappen LOCK.
5. GOOD visas på displayen för att ange att masterkoden har ändrats.

Inställning av datum och klockslag

- Med luckan till säkerhetsskåpet öppen, tryck två gånger på knappen CLEAR, skriv in 055261 och tryck på knappen LOCK. DATE visas på displayen.
- Först visas datum enligt nedan.

År		Månad		Dag	
0	0	0	0	0	0

- Exempel: Skriv in 180730 för att ange 30 juli 2018:

År		Månad		Dag	
1	8	0	7	3	0

- Tryck på LOCK för att bekräfta.
- Därefter visas klockslag enligt nedan:

Timme		Minut		Sekund	
0	0	0	0	0	0

- Exempel: Skriv in 160130 för att ange klockan 16:01:30 (hh:mm:ss):

Timme		Minut		Sekund	
1	6	0	1	3	0

- Tryck på LOCK för att bekräfta. GOOD visas på displayen.

NÖDÖPPNING

Första gången skåpet öppnas, vid elfel eller om koden tappats bort, kan säkerhetsskåpet öppnas med nödnyckeln.

ÖPPNING- OCH STÄNGNINGSHISTORIK

Displayprogrammet rymmer 100 kombinationer.

- Med luckan till säkerhetsskåpet öppen, tryck två gånger på knappen CLEAR, skriv in 162550 och tryck på knappen LOCK.
- RECORD visas på displayen och registret öppnas för sökning.
- Registret visas på två displaybilder. Följ anvisningarna nedan.

Knapp	Funktion
2	Gå till föregående post.
8	Gå till nästa post.
4	Visa föregående innehåll på displayen.
6	Visa nästkommande innehåll på displayen
5	Gå till den sista posten i registret.

- Tryck på knappen LOCK för att avsluta registervisningen.

- Exempel: Öppning med masterkod 30 juli 2018 kl 16:01:30
- Displayen visar som nedan:

År		Månad		Dag	
1	8	0	7	3	0

- Tryck på knappen 6 för att visa nedanstående innehåll på displayen.

Timme		Minut		-	Öppning med
1	6	0	1	-	2

Knapp	Öppning med
1	Användarkod
2	Masterkod
3	CEU
4	Nyckel

- Tryck på knappen CLEAR för att avsluta.

FELSÖKNING



Felkod	Orsak	Åtgärd
FEL	Lösenordet är för kort eller för långt.	Ange ett lösenord på 3–6 tecken för att låsa dörren.
E-KOD	Lösenordet är felaktigt.	Ange rätt lösenord för att öppna dörren.
E-BAR	Kontakten med produktens inre mekanism är inte tillräcklig.	Kontakta leverantören. För att ta ett foto av den interna mekanismen för analys, öppna det bakre höljet på dörren.
L-BATTERI	Batteriets laddningsnivå är låg.	Byt ut batteriet.

SIKKERHETSANVISNINGER

MERK!

Oppbevar aldri nødnøkler i sikkerhetsskapet.

SYMBOLER

	Les bruksanvisningen.
	Godkjent i henhold til gjeldende direktiver/forskrifter.
	Kassert produkt skal gjenvinnes etter gjeldende forskrifter.

TEKNISKE DATA

Batteri	4 x 1,5 V AA
Eksterne dim.	B437 x H195 x D380 mm
Interne dim.	B434 x H192 x D320 mm
Vekt	10,5 kg
Volum	26 l
Materiale	Stål
Veggtykkelse	1,5 mm
Luketykkelse	5 mm

BESKRIVELSE

1. Låsestempler
2. Batterirom
3. Display
4. Knapp clearing
5. Knapp LOCK
6. USB-tilkobling (til CEU)
7. Nødlåsdelsel
8. Serienummer

BILDE 3

MONTERING

MONTER SIKKERHETSSKAPET PÅ VEGGEN

1. Bor skruerhull på ønsket sted på veggen.
2. Skru på plass beslaget som du valgte til veggmateriallet.
3. Monter skapet på veggen med de valgte beslagene.
4. Kontroller at skapet sitter godt fast, og stram til skrueforbindelsene.

VIKTIG!

- **Skruer og pluggen som er egnet til veggen.**
- **Sett i fire nye batterier med riktig polaritet i henhold til merkingen i batterirommet.**

BRUK

STRØMFORSYNING

Batteri

Ved eventuelt strømavbrudd aktiveres batteristrømforsyningen automatisk.

Hvis displayet viser "SECURE" etterfulgt av "GOD", er batterispenningen lav og må skiftes ut så snart som mulig.

VIKTIG!

Ikke bland gamle og nye batterier eller batterier av forskjellig type.

ÅPNING OG LÅSING MED PERSONLIG KODE

1. Tast inn ønsket kode (3 – 6 sifre), og trykk på knappen LOCK. CLOSED vises på displayet og sikkerhetsskapet er låst.
2. Skriv inn samme kode (3 – 6 tall) på nytt. Ordet OPENED vises på displayet og sikkerhetsskapet er opplåst.

MASTERKODE

Åpning med masterkode

1. Trykk to ganger på knappen LOCK.
2. SUPER vises på displayet. Skriv inn 000000. Sikkerhetsskap låses opp.

Stille inn masterkode

1. Med luken til sikkerhetsskapet åpen, trykk to ganger på knappen CLEAR.
2. PROG vises på displayet. Skriv inn 842627 og trykk på knappen LOCK.
3. OLD vises på displayet. Skriv den gamle masterkoden (fabrikkinnstilt masterkode er 000000) og trykk på LOCK.
4. NEW vises. Tast inn ønsket masterkode på 6 siffer og trykk på knappen LOCK.
5. GOOD vises på displayet for å angi at masterkoden er endret.

Stille dato og klokkeslett

- Med luken til sikkerhetsskapet åpen, trykk to ganger på knappen CLEAR, skriv inn 055261 og trykk på knappen LOCK. DATE vises på displayet.
- Først vises dato slik som nedenfor.

År		Måned		Dag	
0	0	0	0	0	0

- Eksempel: Skriv inn 180730 for å angi 30. juli 2018:

År		Måned		Dag	
1	8	0	7	3	0

- Trykk på LOCK for å bekrefte.
- Deretter vises klokkeslett slik som nedenfor:

Time		Minutt		Sekund	
0	0	0	0	0	0

- Eksempel: Skriv inn 160130 for å angi klokkeslett 16:01:30 (tt:mm:ss):

Time		Minutt		Sekund	
1	6	0	1	3	0

- Trykk på LOCK for å bekrefte. GOOD vises på displayet.

NØDÅPNE SKAPET

Første gang skapet åpnes, ved elektrisk feil, eller hvis koden har gått tapt, kan sikkerhetsskapet åpnes med nødnøkkelen.

ÅPNE- OG LUKKEHISTORIKK

Displayprogrammet rommer 100 kombinasjoner.

- Med luken til sikkerhetsskapet åpen, trykk to ganger på knappen CLEAR, skriv inn 162550 og trykk på knappen LOCK.
- RECORD vises på displayet og registeret åpnes for søking.
- Registeret vises på to displaybilder. Følg anvisningene nedenfor.

Knapp	Funksjon
2	Gå til forrige post.
8	Gå til neste post.
4	Vis forrige innhold på displayet.
6	Vis neste innhold på displayet.
5	Gå til den siste posten i registeret.

- Trykk på knappen LOCK for å avslutte registervisningen.
- Eksempel: Åpning med masterkode 30. juli 2018 kl. 16:01:30
- Displayet viser som nedenfor:

År		Måned		Dag	
1	8	0	7	3	0

- Trykk på knappen 6 for å vise innholdet nedenfor på displayet.

Time		Minutt		-	Åpning med
1	6	0	1	-	2

Knapp	Åpning med
1	Brukerkode
2	Masterkode
3	CEU
4	Nøkkel

- Trykk på knappen CLEAR for å avslutte.

FEILSØKING



Feilkode	Årsak	Handling
FEIL	Passordet er for kort eller for langt.	Skriv inn et 3-6-sifret passord for å låse døren.
E-KODE	Passordet er feil.	Skriv inn riktig passord for å åpne døren.
E-BAR	Kontakten med produktets indre mekanisme er ikke tilstrekkelig.	Kontakt leverandøren. For å ta et bilde av den interne mekanismen for analyse, åpne bakdekselet på døren.
BATTERI	Ladenivået på batteriet er lavt.	Bytt ut batteriet.

SIKKERHEDSANVISNINGER

NOTE:

Opbevar aldrig nødnøgler i sikkerhedsboksen.

SYMBOLER

	Læs anvisningerne.
	Godkendt i overensstemmelse med de relevante direktiver.
	Produktet skal bortskaffes i overensstemmelse med de lokale regler.

TEKNISKE DATA

Batteri	4 x 1,5 V AA
Udvendige dimensioner	B437 x H195 x D380 mm
Indvendige dimensioner	B434 x H192 x D320 mm
Vægt	10,5 kg
Kapacitet	26 l
Materiale	Stål
Tykkelse, væg	1,5 mm
Tykkelse, dør	5 mm

BESKRIVELSE

1. Låserigler
2. Batterirum
3. Display
4. Nulstil
5. LÅS
6. USB-port (til CEU)
7. Dæksel til nødlås
8. Serienummer

FIG. 4

MONTERING

MONTERING AF SIKKERHEDSBOKSEN PÅ EN VÆG

1. Bor huller på det ønskede sted på væggen.
2. Skru de valgte beslag på, der passer til væggens materiale.
3. Monter sikkerhedsboksen på væggen på de valgte beslag.
4. Kontroller, at sikkerhedsboksen sidder godt fast, og spænd skruerne.

IMPORTANT:

- **Brug skruer og rawlplugs, der passer til væggens overflade.**
- **Indsæt fire nye batterier, så de vender den rigtige vej.**

BRUG

STRØMFORSYNING

Batteri

Batteriets strømforsyning aktiveres automatisk ved strømsvigt.

Hvis displayet viser "SECURE" efterfulgt af "GOOD", er batterierne er lave og skal udskiftes hurtigst muligt.

IMPORTANT:

Bland ikke gamle og nye batterier eller forskellige typer batterier.

ÅBNING OG LUKNING MED PERSONLIG KODE

1. Indtast den ønskede kode (3 – 6 cifre), og tryk på knappen LOCK. Displayet viser CLOSED, og sikkerhedsboksen er låst.
2. Indtast den samme kode (3 – 6 cifre) igen. Displayet viser OPENED, og sikkerhedsboksen låses op.

MASTERKODE

Åbning med masterkode

1. Tryk to gange på LOCK-knappen.
2. Displayet viser SUPER. Indtast 000000. Sikkerhedsboksen låses op.

Indstilling af masterkode

1. Når døren til sikkerhedsboksen er åben, skal du trykke to gange på knappen CLEAR.
2. Displayet viser PROG. Indtast 842627 og tryk på LOCK-knappen.
3. Displayet viser OLD. Indtast den gamle masterkode (standard masterkode er 000000), og tryk på LOCK.
4. Displayet viser NEW. Indtast den ønskede 6-cifrede masterkode, og tryk på LOCK-knappen.
5. Displayet viser GOOD som bekræftelse på, at masterkoden er blevet ændret.

Indstilling af dato og klokkeslæt

- Med døren til sikkerhedsboksen åben tryk to gange på knappen CLEAR, indtast 055261 og tryk på knappen LOCK. Displayet viser DATE.
- Datoen vises først som nedenfor.

År		Måned		Dag	
0	0	0	0	0	0

- Eksempel: Indtast 180730 for 30. juli 2018:

År		Måned		Dag	
1	8	0	7	3	0

- Tryk på LOCK for at bekræfte.
- Klokkeslættet vises nu som nedenfor:

Time		Minutter		Sekunder	
0	0	0	0	0	0

- Eksempel: Indtast 160130 for klokkeslættet 16:01:30 (tt:mm:ss):

Time		Minutter		Sekunder	
1	6	0	1	3	0

- Tryk på LOCK for at bekræfte. Displayet viser GOOD.

NØDÅBNING

Første gang sikkerhedsboksen åbnes, ved strømafbrydelse eller hvis koden er glemt, kan det åbnes med nødnøglen.

ÅBNINGS- OG LUKNINGSHISTORIK

Displayprogrammet kan gemme 100 kombinationer.

- Når døren til sikkerhedsboksen er åben, skal du trykke to gange på knappen CLEAR, indtaste 162550 og trykke på knappen LOCK.
- Displayet viser RECORD, og registret åbnes.
- Registret vises på to displaybilleder. Følg instruktionerne nedenfor.

Knap	Funktion
2	Gå til det forrige punkt.
8	Gå til næste punkt.
4	Vis tidligere indhold på displayet.
6	Vis næste indhold på displayet.
5	Gå til den sidste punkt i registret.

- Tryk på LOCK-knappen for at forlade registret.
- Eksempel: Åbning med masterkode den 30. juli 2018 kl. 16:01:30
- Displayet viser:

År		Måned		Dag	
1	8	0	7	3	0

- Tryk på knappen 6 for at få vist følgende indhold på displayet.

Time		Minutter		-	Åbning med
1	6	0	1	-	2

Knap	Åbning med
1	Brugerkode
2	Masterkode
3	CEU
4	Nøgle

- Tryk på knappen CLEAR for at afslutte.

FEJLFINDING

Fejlkode	Årsag	Handling
FEJL	Adgangskoden er for kort eller for lang.	Indtast en 3-6-cifret adgangskode for at låse døren.
E-CODE	Adgangskoden er forkert.	Indtast den korrekte adgangskode for at åbne døren.
E-BAR	Utilstrækkelig forbindelse til produktets indvendige mekanisme.	Kontakt leverandøren. For at tage et foto af den indvendige mekanisme til analyse skal du åbne bagdækslet på døren.
L-BATTERY	Lav batteristand.	Udskift batterierne.

SICHERHEITSHINWEISE

ACHTUNG!

Notschlüssel nie im Safe aufbewahren.

SYMBOLE

	Die Bedienungsanleitung lesen.
	Zulassung gemäß den geltenden Richtlinien/Verordnungen.
	Das Altprodukt ist gemäß den geltenden Bestimmungen dem Recycling zuzuführen.

TECHNISCHE DATEN

Batterie	4 x 1,5 V AA
Außenabmessungen	B437 x H195 x D380 mm
Innenabmessungen	B434 x H192 x D320 mm
Gewicht	10,5 kg
Fassungsvermögen	26 L
Materialien	Stahl
Dicke der Wand	1,5 mm
Dicke der Luke	5 mm

BESCHREIBUNG

1. Sperrkolben
2. Batteriefach
3. Display
4. Taste „Clearing“ (Löschen)
5. Taste „LOCK“ (Verriegeln)
6. USB-Anschluss (für CEU)
7. Abdeckung des Notschlusses
8. Seriennummer

ABB. 5

MONTAGE

DEN SAFE AN DER WAND MONTIEREN.

1. Schraubloch an der gewünschten Stelle an der Wand bohren.
2. Die ausgewählte Halterung je nach Wandmaterial anschrauben.
3. Den Schrank mit der ausgewählten Halterung an der Wand montieren.
4. Sicherstellen, dass der Safe fest und stabil montiert ist. Dann die Schraubverbindungen anziehen.

WICHTIG!

- **Geeignete Schrauben und Dübel gemäß der Wandoberfläche verwenden.**
- **Vier neue Batterien mit der richtigen Polarität gemäß dem Schild in das Batteriefach einsetzen.**

BEDIENUNG

STROMVERSORGUNG

Batterie

Bei einem Stromausfall wird die Batteriestromversorgung automatisch aktiviert.

Wenn das Display „SECURE“ gefolgt von „GOOD“ anzeigt, ist die Batteriespannung niedrig und sie muss so schnell wie möglich ausgetauscht werden.

WICHTIG!

Keine alten und neuen Batterien oder verschiedene Batterietypen zusammen verwenden.

ÖFFNEN UND SCHLIESSEN MIT EINEM PERSÖNLICHEN CODE

1. Den gewünschten Code (3 bis 6 Ziffern) eingeben und die Taste „LOCK“ (Verriegeln) drücken. Im Display wird „CLOSED“ (Geschlossen) eingeblendet und der Safe ist verschlossen.

2. Denselben Code (3 bis 6 Ziffern) erneut eingeben. Das Wort „OPENED“ (Geöffnet) wird eingeblendet und der Safe wird geöffnet.

MASTERCODE

Öffnen mit dem Mastercode

1. Zweimal auf die Taste „LOCK“ (Verriegeln) drücken.
2. Im Display wird „SUPER“ eingeblendet. 000000 eingeben. Der Safe wird verriegelt.

Einstellen des Mastercodes

1. Bei geöffneter Safetür zweimal die Taste „CLEAR“ (Löschen) drücken.
2. Im Display wird „PROG“ eingeblendet. 842627 eingeben und die Taste „LOCK“ (Verriegeln) drücken.
3. Im Display wird „OLD“ (Alt) eingeblendet. Den alten Mastercode eingeben (der werkseitig eingestellte Mastercode ist 000000) und „LOCK“ (Verriegeln) drücken.
4. „NEW“ (Neu) wird angezeigt. Den gewünschten Code mit 6 Ziffern eingeben und die Taste „LOCK“ (Verriegeln) drücken.
5. Im Display wird „GOOD“ (Gut) eingeblendet, um anzuzeigen, dass der Mastercode geändert wurde.

Einstellen von Datum und Uhrzeit

- Bei geöffneter Safetür zweimal die Taste „CLEAR“ (Löschen) drücken. 055261 eingeben und die Taste „LOCK“ (Verriegeln) drücken. Im Display wird „DATE“ (Datum) eingeblendet.
- Als Erstes wird das Datum wie nachstehend dargestellt angezeigt.

Jahr		Monat		Tag	
0	0	0	0	0	0

- Beispiel: 180730 für den 30. Juli 2018 eingeben:

Jahr		Monat		Tag	
1	8	0	7	3	0

- Drücken Sie zur Bestätigung die Taste LOCK.
- Danach wird die Uhrzeit wie nachstehend dargestellt angezeigt:

Stunden		Minuten		Sekunden	
0	0	0	0	0	0

- Beispiel: 160130 für die Uhrzeit 16:01:30 (hh:mm:ss) eingeben:

Stunden		Minuten		Sekunden	
1	6	0	1	3	0

- Drücken Sie zur Bestätigung die Taste LOCK. Im Display wird „GOOD“ (Gut) eingeblendet.

NOTÖFFNUNG

Beim ersten Öffnen des Safes, bei einem elektrischen Ausfall oder bei Verlust des Codes kann der Safe mit dem Notschlüssel geöffnet werden.

ÖFFNUNGS- UND SCHLISSUNGSVERLAUF

Das Anzeigeprogramm umfasst 100 Kombinationen.

- Bei geöffneter Safetür zweimal die Taste „CLEAR“ (Löschen) drücken. 162550 eingeben und die Taste „LOCK“ (Verriegeln) drücken.
- Im Display wird „RECORD“ (Erfassen) eingeblendet und das Register wird für die Suche geöffnet.

- Das Register wird in zwei Displaybildern angezeigt. Befolgen Sie die nachstehenden Hinweise.

Taste	Funktion
2	Zum vorherigen Eintrag gehen.
8	Zum nächsten Eintrag gehen.
4	Den vorherigen Inhalt im Display anzeigen.
6	Den nächsten Inhalt im Display anzeigen.
5	Zum letzten Eintrag im Register wechseln.

- Die Taste „LOCK“ (Verriegeln) drücken, um die Registeranzeige zu beenden.
- Beispiel: Öffnen mit dem Mastercode 30. Juli 2018, 16:01:30 Uhr
- Das Display wird wie nachstehend angezeigt:

Jahr		Monat		Tag	
1	8	0	7	3	0

- Die Taste 6 drücken, um den nachstehenden Inhalt im Display anzuzeigen.

Stunden	Minuten	-	Öffnen mit
1	6	0	1
		-	2

Taste	Öffnen mit
1	Anwendercode
2	Mastercode
3	CEU
4	Schlüssel

- Zum Beenden die Taste „CLEAR“ (Verriegeln) drücken.

FEHLERSUCHE



Fehlercode	Ursache	Maßnahme
ERROR	Das Passwort ist zu kurz oder zu lang.	Geben Sie ein 3–6-stelliges Passwort ein, um die Tür zu verriegeln.
E-CODE	Das Passwort ist falsch.	Geben Sie das richtige Passwort ein, um die Tür zu öffnen.
E-BAR	Der Kontakt mit dem inneren Mechanismus des Produkts ist nicht ausreichend.	Wenden Sie sich an den Lieferanten. Um ein Foto des inneren Mechanismus für die Analyse zu machen, öffnen Sie die hintere Abdeckung der Tür.
L-BATTERY	Der Ladezustand des Akkus ist niedrig.	Tauschen Sie den Akku aus.

ZASADY BEZPIECZEŃSTWA

UWAGA!

Nigdy nie przechowuj kluczy awaryjnych wewnątrz sejfu.

SYMBOLE

	Przeczytaj instrukcję obsługi.
	Zatwierdzona zgodność z obowiązującymi dyrektywami/rozporządzeniami.
	Zużyty produkt oddaj do utylizacji, postępując zgodnie z obowiązującymi przepisami.

DANE TECHNICZNE

Baterie	4 x 1,5 V AA
Wymiary zewnętrzne	437 x 195 x 380 mm
Wymiary wewnętrzne	434 x 192 x 320 mm
Masa	10,5 kg
Pojemność	26 l
Materiał	Stal
Grubość ścianek	1,5 mm
Grubość drzwiczek	5 mm

OPIS

1. Rygle zamka
2. Komora baterii
3. Wyświetlacz
4. Przycisk Clearing
5. Przycisk LOCK
6. Gniazdo USB (do CEU)
7. Obudowa zamka awaryjnego
8. Numer seryjny

RYS. 6

MONTAŻ

MONTAŻ SEJFU NA ŚCIANIE

1. Wywierć otwory na wkręty w wybranym miejscu na ścianie.
2. Przykręć okucia odpowiednie względem materiału, z którego wykonana jest ściana.
3. Zamontuj sejf na ścianie, używając wybranych okuć.
4. Sprawdź, czy sejf jest stabilnie osadzony, a następnie dokręć wkręty.

WAŻNE!

- **Użyj wkrętów i kołków rozporowych odpowiednich w zależności od materiału, z którego wykonana jest ściana.**
- **Włóż cztery nowe baterie zgodnie z oznaczeniem biegunów wewnątrz komory baterii.**

OBSŁUGA

ZASILANIE

Baterie

W razie ewentualnego braku zasilania sieciowego urządzenie automatycznie przełącza się na zasilanie z baterii.

Jeśli na wyświetlaczu pojawi się komunikat „SECURE”, a następnie „GOOD”, oznacza to, że napięcie akumulatora jest niskie i należy go jak najszybciej wymienić.

WAŻNE!

Nie łącz starych i nowych baterii ani baterii różnego typu.

OTWIERANIE I ZAMYKANIE PRZY UŻYCIU WŁASNEGO KODU

1. Wpisz swój kod (3 – 6 cyfr) i naciśnij przycisk LOCK. Na wyświetlaczu pojawia się napis CLOSED i następuje zablokowanie sejfu.

- Wpisz ten sam kod (3 – 6 cyfry) ponownie. Na wyświetlaczu pojawia się napis OPENED i następuje odblokowanie sejfu.

KOD GŁÓWNY

Otwieranie przy użyciu kodu głównego

- Naciśnij dwukrotnie przycisk LOCK.
- Na wyświetlaczu pojawia się napis SUPER. Wpisz 000000. Sejf zostaje odblokowany.

Ustawianie kodu głównego

- Przy otwartych drzwiach sejfu naciśnij dwukrotnie przycisk CLEAR.
- Na wyświetlaczu pojawia się napis PROG. Wpisz kod 842627 i naciśnij przycisk LOCK.
- Na wyświetlaczu pojawia się napis OLD. Wpisz poprzedni kod główny (fabrycznie ustawiony kod główny to 000000) i naciśnij przycisk LOCK.
- Na wyświetlaczu pojawia się napis NEW. Wpisz własny 6-cyfrowy kod główny i naciśnij przycisk LOCK.
- Na wyświetlaczu pojawia się napis GOOD informujący o zmianie kodu głównego.

Ustawianie daty i godziny

- Przy otwartych drzwiach sejfu naciśnij dwukrotnie przycisk CLEAR, wpisz kod 055261 i naciśnij przycisk LOCK. Na wyświetlaczu pojawia się napis DATE.
- Najpierw wyświetla się data w poniższym formacie.

Rok		Miesiąc		Dzień	
0	0	0	0	0	0

- Przykład: Wpisz 180730, aby ustawić datę 30 lipca 2018 roku.

Rok		Miesiąc		Dzień	
1	8	0	7	3	0

- Aby potwierdzić, naciśnij przycisk LOCK.
- Następnie na wyświetlaczu pojawi się godzina w poniższym formacie:

Godzina		Minuta		Sekunda	
0	0	0	0	0	0

- Przykład: Aby wpisać godzinę 16:01:30 (hh:mm:ss), wpisz 160130.

Godzina		Minuta		Sekunda	
1	6	0	1	3	0

- Aby potwierdzić, naciśnij przycisk LOCK. Na wyświetlaczu pojawia się napis GOOD.

OTWIERANIE AWARYJNE

Podczas pierwszego otwierania sejfu, w razie przerwy w dostawie prądu lub utraty kodu, sejf można otworzyć za pomocą klucza awaryjnego.

HISTORIA OTWIERANIA I ZAMYKANIA SEJFU

Wyświetlacz może pomieścić 100 kombinacji.

- Przy otwartych drzwiach sejfu naciśnij dwukrotnie przycisk CLEAR, wpisz kod 162550 i naciśnij przycisk LOCK.
- Na wyświetlaczu pojawia się napis RECORD, po czym wyświetla się rejestr, który można przeszukać.
- Rejestr wyświetlany jest na wyświetlaczu w dwóch rzutach. Postępuj zgodnie z instrukcjami poniżej.

Przycisk	Funkcja
2	Przejdź do poprzedniej pozycji.
8	Przejdź do następnej pozycji.
4	Pokaż poprzednią zawartość wyświetlacza.

6	Pokaż następną zawartość wyświetlacza.
5	Przejdź do ostatniej pozycji w rejestrze.

- Naciśnij przycisk CLOCK, aby zakończyć wyświetlanie rejestru.
- Przykład: Otwieranie przy użyciu kodu głównego 30 lipca 2018 roku o godz. 16:01:30
- Na wyświetlaczu pojawi się:

Rok		Miesiąc		Dzień	
1	8	0	7	3	0

- Naciśnij przycisk 6, żeby zobaczyć znajdującą się poniżej zawartość wyświetlacza.

USUWANIE USTEREK

Kod błędu	Możliwa przyczyna	Działanie
BŁĄD	Hasło jest zbyt krótkie lub zbyt długie.	Wprowadź 3–6 cyfrowe hasło, aby zablokować drzwi.
E-CODE	Hasło jest nieprawidłowe.	Wprowadź prawidłowe hasło, aby otworzyć drzwi.
E-BAR	Kontakt z wewnętrznym mechanizmem produktu nie jest wystarczający.	Skontaktuj się ze sprzedawcą. Aby zrobić zdjęcie wewnętrznego mechanizmu do analizy, otwórz tylną pokrywę drzwi.
L-AKUMULATOR	Poziom naładowania akumulatora jest niski.	Wymień baterię.

Godzina		Minuta		–	Otwieranie przy użyciu
1	6	0	1	–	2

Przycisk	Otwieranie przy użyciu
1	Kod użytkownika
2	Kod główny
3	CEU
4	Kluczyk



- Naciśnij przycisk CLEAR, aby zakończyć.

TURVALLISUUSOHJEET

HUOM!

Älä koskaan säilytä hätäavaimia turvakaapissa.

SYMBOLIT

	Lue käyttöohje.
	Hyväksytty voimassa olevien direktiivien/säädösten mukaisesti.
	Käytöstä poistettu tuote on kierrätettävä voimassa olevien säännösten mukaisesti.

TEKNISET TIEDOT

Akku	4 x 1,5 V AA
Ulkomitat	437 x 195 x 380 mm
Sisämitat	434 x 192 x 320 mm
Paino	10,5 kg
Tilavuus	26 L
Materiaali	Teräs
Seinän paksuus	1,5 mm
Luukun paksuus	5 mm

KUVAUS

1. Lukitusmännät
2. Akkulokero
3. Näyttö
4. Clearing-painike
5. LOCK-painike
6. USB-liitäntä (CEU)
7. Häätälukon kansi
8. Valmistenumero

KUVA 7

ASENNUS

ASENNA TURVAKAAPPI SEINÄLLE

1. Poraa ruuvireiät haluttuun kohtaan seinään.
2. Ruuvaa valittu kiinnike seinämateriaalin mukaan.
3. Asenna kaappi seinään valituilla kiinnikkeillä.
4. Tarkista, että kaappi on kiinnitetty tukevasti, ja kiristä ruuvit.

TÄRKEÄÄ!

- Käytä sopivia ruuveja ja tulppia seinälustan mukaan.
- Aseta neljä uutta paristoa paristolokeroon merkityn oikean napaisuuden mukaisesti.

KÄYTTÖ

JÄNNITTEENSYÖTÖ

Akku

Sähkökatkoksen sattuessa paristovirtalähde aktivoituu automaattisesti.

Jos näytössä lukee "SECURE" ja sen jälkeen "GOOD", akun jännite on alhainen ja se on vaihdettava mahdollisimman pian.

TÄRKEÄÄ!

Älä sekoita vanhoja ja uusia paristoja tai erityyppisiä paristoja.

AVAAMINEN JA SULKEMINEN HENKILÖKOHTAISILLA KOODILLA

1. Syötä haluamasi koodi (3–6 numeroa) ja paina LOCK-painiketta. Näyttöön ilmestyy CLOSED ja turvakaappi on lukittu.
2. Anna sama koodi (3–6 numeroa) uudelleen. Näyttöön ilmestyy sana OPENED ja turvakaappi on avattu.

PÄÄKOODI

Avaaminen pääkoodilla

1. Paina kaksi kertaa LOCK-painiketta.
2. SUPER näkyy näytössä. Kirjoita 000000. Kassakaappi avautuu.

Pääkoodin asetus

1. Paina CLEAR-painiketta kaksi kertaa turvakaapin oven ollessa auki.
2. PROG näkyy näytössä. Kirjoita 842627 ja paina LOCK-painiketta.
3. OLD näkyy näytössä. Syötä vanha pääkoodi (tehtaan oletusarvoinen pääkoodi on 000000) ja paina LOCK.
4. New näkyy näytössä. Syötä haluamasi 6-numeroinen pääkoodi ja paina LOCK-painiketta.
5. Näyttöön ilmestyy GOOD merkiksi siitä, että pääkoodi on muutettu.

Päivämäärän ja kellonajan asettaminen

- Kun turvakaapin ovi on auki, paina CLEAR-painiketta kahdesti, syötä 055261 ja paina LOCK-painiketta. DATE näkyy näytössä.
- Ensin päivämäärä näytetään seuraavasti.

Vuosi		Kuukausi		Päivä	
0	0	0	0	0	0

- Esimerkki: Kirjoita 180730, joka tarkoittaa 30. heinäkuuta 2018:

Vuosi		Kuukausi		Päivä	
1	8	0	7	3	0

- Vahvista painamalla LOCK.
- Sitten näytetään aika seuraavasti:

Tunnit		Minuutit		Sekunnit	
0	0	0	0	0	0

- Esimerkki: Kirjoita 160130, jolloin kellonaika on 16:01:30 (hh:mm:ss):

Tunnit		Minuutit		Sekunnit	
1	6	0	1	3	0

- Vahvista painamalla LOCK. GOOD näkyy näytössä.

VARA-AVAUS

Kun kaappi avataan ensimmäisen kerran, sähkövian sattuessa tai jos koodi on kadonnut, turvakaappi voidaan avata hätäavaimella.

AVAAMIS- JA SULKEMISHISTORIA

Näyttöohjelmaan mahtuu 100 yhdistelmää.

- Kun turvakaapin ovi on auki, paina CLEAR-painiketta kahdesti, syötä 162550 ja paina LOCK-painiketta.
- Näyttöön ilmestyy RECORD ja rekisteri avautuu hakua varten.
- Rekisteri näkyy kahdella näytöllä. Seuraa alla olevia ohjeita.

Painike	Toiminto
2	Mene edelliseen kohtaan.
8	Mene seuraavaan kohtaan.
4	Näytä edellinen sisältö näytössä.
6	Näytä seuraava sisältö näytöllä
5	Siirry rekisterin viimeiseen kohtaan.

- Sulje rekisteri painamalla LOCK.
- Esimerkki: Avaaminen pääkoodilla 30. heinäkuuta 2018 klo 16.01.30
- Näyttö näyttää tältä:

Vuosi		Kuukausi		Päivä	
1	8	0	7	3	0

- Paina painiketta 6 näyttääksesi alla olevan sisällön näytössä.

Tunnit		Minuutit		-	Avaaminen
1	6	0	1	-	2

Painike	Avaaminen
1	Käyttäjäkoodi
2	Pääkoodi
3	CEU
4	Avain

- Lopeta painamalla CLEAR.

VIANETSINTÄ



Vikakoodi	Syy	Toimenpide
ERROR	Salasana on liian lyhyt tai liian pitkä.	Lukitse ovi antamalla 3–6-numeroinen salasana.
E-CODE	Salasana on virheellinen.	Avaa ovi syöttämällä oikea salasana.
E-BAR	Kosketus tuotteen sisäiseen mekanismiin ei ole riittävä.	Ota yhteys toimittajaan. Ota valokuva sisäisestä mekanismista analyysia varten avaamalla oven takakansi.
L-BATTERY	Akun lataustaso on alhainen.	Vaihda akku.

CONSIGNES DE SÉCURITÉ

REMARQUE !

Ne rangez jamais les clés d'urgence dans le coffre-fort.

PICTOGRAMMES

	Lisez le mode d'emploi.
	Homologué selon les directives/règlements en vigueur.
	Le produit en fin de vie doit être recyclé conformément à la réglementation en vigueur.

CARACTÉRISTIQUES TECHNIQUES

Pile	4 x 1,5 V AA
Dimensions extérieures	L437 x H195 x P380 mm
Dimensions intérieures	L434 x H192 x P320 mm
Poids	10,5 kg
Contenance	26 litres
Matériau	Acier
Épaisseur de la paroi	1,5 mm
Épaisseur de la trappe	5 mm

DESCRIPTION

1. Pistons de blocage
2. Compartiment à piles
3. Affichage
4. Bouton d'effacement
5. Bouton LOCK (verrouillage)
6. Connexion USB (pour CEU)
7. Couverture de verrouillage d'urgence
8. Numéro de série

FIG. 8

MONTAGE

INSTALLEZ LE COFFRE-FORT SUR LE MUR

1. Percez des trous de vis à l'endroit souhaité sur le mur.
2. Vissez la ferrure choisie en fonction du matériau du mur.
3. Montez le coffre-fort sur le mur avec les ferrures choisies.
4. Vérifiez que l'armoire est correctement positionnée et serrez fermement les raccords vissés.

IMPORTANT !

- Utilisez des vis et des chevilles appropriées en fonction du support du mur.
- Insérez quatre nouvelles piles avec la bonne polarité, conformément aux repères à l'intérieur du compartiment.

UTILISATION

ALIMENTATION ÉLECTRIQUE

Pile

En cas de panne de courant, l'alimentation par piles est activée automatiquement.

Si l'écran affiche « SECURE » suivi de « GOOD », la tension de la batterie est faible et la batterie doit être remplacée dans les plus brefs délais.

IMPORTANT !

Ne mélangez pas des piles usagées avec des neuves ou des piles de différents types.

OUVERTURE ET FERMETURE AVEC CODE PERSONNEL

1. Saisissez le code souhaité (3–6 chiffres) et appuyez sur le bouton LOCK. CLOSED est affiché sur l'écran et le coffre-fort est verrouillé.

- Saisissez à nouveau le même code (3–6 chiffres). Le mot OPENED apparaît sur l'écran et le coffre-fort est déverrouillé.

CODE MAÎTRE

Ouverture avec code maître

- Appuyez deux fois sur le bouton LOCK.
- SUPER s'affiche à l'écran. Marquez 000000. Le coffre-fort est déverrouillé.

Réglage du code maître

- Avec la porte du coffre-fort ouverte, appuyez deux fois sur le bouton CLEAR.
- PROG s'affiche à l'écran. Saisissez 842627 et appuyez sur le bouton LOCK.
- OLD s'affiche à l'écran. Saisissez l'ancien code maître (le code maître par défaut est 000000) et appuyez sur LOCK.
- NEW s'affiche. Saisissez le code maître souhaité à 6 chiffres et appuyez sur le bouton LOCK.
- GOOD apparaît à l'écran pour indiquer que le code maître a changé.

Réglage de la date et de l'heure

- Avec la porte du coffre-fort ouverte, appuyez deux fois sur le bouton CLEAR, saisissez 055261 et appuyez sur le bouton LOCK. DATE s'affiche à l'écran.
- Tout d'abord, la date est indiquée comme ci-dessous.

Année		Mois		Jour	
0	0	0	0	0	0

- Exemple : Saisissez 180730 pour marquer le 30 juillet 2018 :

Année		Mois		Jour	
1	8	0	7	3	0

- Appuyez sur LOCK pour confirmer.
- Tout d'abord, la date est indiquée comme ci-dessous.

Heure		Minute		Seconde	
0	0	0	0	0	0

- Exemple : Saisissez 160130 pour indiquer l'heure 16:01:30 (hh:mm:ss) :

Heure		Minute		Seconde	
1	6	0	1	3	0

- Appuyez sur LOCK pour confirmer. GOOD s'affiche à l'écran.

DÉVERROUILLAGE DE SECOURS

Lors de la première ouverture de l'armoire, en cas de coupure de courant ou de perte du code, l'armoire de sécurité peut être ouverte avec la clé de secours.

HISTORIQUE D'OUVERTURE ET DE FERMETURE

Le programme d'affichage contient 100 combinaisons.

- Avec la porte du coffre-fort ouverte, appuyez deux fois sur le bouton CLEAR, saisissez 162550 et appuyez sur le bouton LOCK.
- RECORD apparaît à l'écran et le registre s'ouvre pour la recherche.
- Le registre est affiché sur deux écrans. Suivez les instructions ci-dessous.

Bouton	Fonction
2	Allez à l'enregistrement précédent.
8	Allez à l'enregistrement suivant.
4	Affichez le contenu précédent sur l'écran.
6	Affichez le contenu suivant sur l'écran
5	Allez au dernier enregistrement dans la table.

- Appuyez sur le bouton LOCK pour terminer l'affichage des enregistrements.
- Exemple : Ouverture avec code maître le 30 juillet 2018 à 16h01:30
- L'écran affiche ce qui suit :

Année		Mois		Jour	
1	8	0	7	3	0

- Appuyez sur le bouton 6 pour afficher le contenu ci-dessous à l'écran.

Heure		Minute		-	Ouverture avec
1	6	0	1	-	2

Bouton	Ouverture avec
1	Code utilisateur
2	Code maître
3	CEU
4	Clé

- Appuyez sur le bouton CLEAR pour terminer.

DÉPANNAGE

Code d'erreur	Cause	Action
ERREUR	Le mot de passe est trop court ou trop long.	Entrez un mot de passe de 3 à 6 chiffres pour verrouiller la porte.
E-CODE	Le mot de passe est incorrect.	Entrez le bon mot de passe pour ouvrir la porte.
E-BAR	Le contact avec le mécanisme interne du produit n'est pas suffisant.	Se référer au fournisseur. Pour prendre une photo du mécanisme interne à analyser, ouvrez le couvercle arrière de la porte.
L-BATTERY	Le niveau de charge de la batterie est faible.	Remplacez la batterie.

VEILIGHEIDSLUIS

LET OP!

Bewaar de nood sleutels nooit in de veiligheidskluis.

SYMBOLEN

	Lees de gebruiksaanwijzing.
	Goedgekeurd volgens de geldende richtlijnen/verordeningen.
	Afgedankte producten moeten worden gerecycled volgens de geldende voorschriften.

TECHNISCHE GEGEVENS

Batterij	4 x 1,5 V AA
Buitenafmetingen	B437 x H195 x D380 mm
Binnenafmetingen	B434 x H192 x D320 mm
Gewicht	10,5 kg
Volume	26 L
Materiaal	Staal
Dikte van wanden	1,5 mm
Dikte van deur	5 mm

BESCHRIJVING

1. Vergrendelpennen
2. Batterijvak
3. Display
4. Clearing-knop
5. LOCK-knop
6. USB-aansluiting (voor CEU)
7. Kapje over noodslot
8. Serienummer

AFB. 9

MONTAGE

MONTEER DE VEILIGHEIDSKLUIS AAN DE WAND

1. Boor op de gewenste plaats schroefgaten in de muur.
2. Schroef de geselecteerde bevestigingsmiddelen, afhankelijk van het materiaal van de wand, vast.
3. Monteer de kluis op de wand met de geselecteerde bevestigingsmiddelen.
4. Controleer of de kluis stevig op zijn plaats zit en draai de schroefverbindingen vast.

BELANGRIJK!

- **Gebruik geschikte schroeven en pluggen, afhankelijk van het materiaal van de wand.**
- **Plaats vier stuks nieuwe batterijen met de juiste polariteit overeenkomstig de markeringen in het batterijvak.**

AANWENDING

STROOMVOORZIENING

Batterij

Bij stroomuitval wordt de batterijvoeding automatisch geactiveerd.

Als het display "SECURE" aangeeft, gevolgd door "GOOD", is de capaciteit van de batterij laag en moet deze zo spoedig mogelijk vervangen.

BELANGRIJK!

Gebruik geen oude en nieuwe batterijen of verschillende soorten batterijen door elkaar.

OPENEN EN SLUITEN MET PERSOONLIJKE CODE

1. Voer de gewenste code in (3-6 cijfers) en druk op de LOCK-knop. CLOSED wordt weergegeven op het scherm en de veiligheidskluis is vergrendeld.

2. Voer dezelfde code (3-6 cijfers) nogmaals in. OPENED wordt weergegeven op het scherm en de veiligheidskluis is ontgrendeld.

MASTERCODE

Openen met mastercode

1. Druk tweemaal op de LOCK-knop.
2. SUPER wordt op het display weergegeven. Voer 000000 in. De veiligheidskluis wordt ontgrendeld.

Mastercode instellen

1. Druk terwijl de deur van de veiligheidskluis open is tweemaal op de CLEAR-knop.
2. PROG wordt op het display weergegeven. Voer 842627 in en druk op de LOCK-knop.
3. OLD wordt op het display weergegeven. Voer de oude mastercode in (de in de fabriek ingestelde mastercode is 000000) en druk op LOCK.
4. NEW wordt weergegeven. Voer de gewenste mastercode van 6 cijfers in en druk op de LOCK-knop.
5. GOOD wordt op het display weergegeven om aan te geven dat de mastercode is gewijzigd.

Instellen van datum en tijd

- Druk terwijl de deur van de veiligheidskluis open is tweemaal op de CLEAR-knop, voer 055261 in en druk op de LOCK-knop. DATE wordt op het display weergegeven.
- Eerst wordt de datum als volgt weergegeven.

Jaar		Maand		Dag	
0	0	0	0	0	0

- Voorbeeld: Voer 180730 in om 30 juli 2018 in te stellen:

Jaar		Maand		Dag	
1	8	0	7	3	0

- Druk op LOCK om te bevestigen.
- Daarna wordt de tijd als volgt weergegeven:

Uur		Minuut		Seconde	
0	0	0	0	0	0

- Voorbeeld: Voer 160130 in om 16:01:30 (hh:mm:ss) als tijd in te stellen:

Uur		Minuut		Seconde	
1	6	0	1	3	0

- Druk op LOCK om te bevestigen. GOOD wordt op het display weergegeven.

NOODOPENING

De eerste keer dat de kluis wordt geopend, bij stroomuitval of bij verlies van de code, kan de veiligheidskluis worden geopend met de nood sleutel.

GESCHIEDENIS OPENEN EN SLUITEN

Het displayprogramma bevat 100 combinaties.

- Druk terwijl de deur van de veiligheidskluis open is tweemaal op de CLEAR-knop, voer 162550 in en druk op de LOCK-knop.
- RECORD wordt op het display weergegeven en het register wordt geopend om te zoeken.
- Het register wordt weergegeven op twee displays. Volg de onderstaande instructies.

Knop	Functie
2	Ga naar het vorige item.
8	Ga naar het volgende item.
4	Toon vorige inhoud op het display.
6	Toon volgende inhoud op het display
5	Ga naar het laatste item in het register.

- Druk op de LOCK-knop om de weergave van het register af te sluiten.
- Voorbeeld: Opening met mastercode op 30 juli 2018 om 16:01:30
- Het display ziet er als volgt uit:

Jaar		Maand		Dag	
1	8	0	7	3	0

- Druk op knop 6 om onderstaande inhoud op het display weer te geven.

PROBLEMEN OPLOSSEN

Storingscode	Oorzaak	Actie
FOUT	Het wachtwoord is te kort of te lang.	Voer een wachtwoord van 3-6 cijfers in om de deur te vergrendelen.
E-CODE	Het wachtwoord is onjuist.	Voer het juiste wachtwoord in om de deur te openen.
E-BAR	Het contact met het interne mechanisme van het product is niet voldoende.	Raadpleeg de leverancier. Om een foto te maken van het interne mechanisme voor analyse, opent u de achterkant van de deur.
L-BATTERIJ	Het laadniveau van de batterij is laag.	Vervang de batterij.

Uur		Minuut		-	Openen met
1	6	0	1	-	2

Knop	Openen met
1	Gebruikerscode
2	Mastercode
3	CEU
4	Sleutel

- Druk op de CLEAR-knop om te af te sluiten.

