

**MEEC
TOOLS**

Item no. 013584



2 T/85-380mm

GARAGE JACK

GARAGEDOMKRAFT

GARASJEJEKK

GARAGEDONKRAFT

PODNOŚNIK GARAŻOWY

WERKSTATTHEBER

AUTOTALLINOSTURI

CRIC DE GARAGE

GARAGEKRIK



EN

OPERATING INSTRUCTIONS

▲ Important! Read the user instructions carefully before use. Save them for future reference.
(Translation of the original instructions)

SE

BRUKSANVISNING

▲ Viktigt! Läs bruksanvisningen före användning.
Spara den för framtida bruk.
(Original bruksanvisning)

NO

BRUKSANVISNING

▲ Viktigt! Les bruksanvisningen nøye før bruk.
Ta vare på den for fremtidig bruk.
(Oversettelse av original bruksanvisning)

DA

BETJENINGSVEJLEDNING

▲ Vigtigt! Læs betjeningsvejledningen før brug.
Gem den til senere brug.
(Oversættelse af den originale vejledning)

PL

INSTRUKCJA OBSŁUGI

▲ Ważne! Przed użyciem uważnie przeczytaj instrukcję obsługi! Zachowaj ją na przyszłość.
(Tłumaczenie oryginalnej instrukcji)

DE

BEDIENUNGSANLEITUNG

▲ Wichtig! Die Bedienungsanleitung vor der Verwendung bitte sorgfältig durchlesen!
Für die zukünftige Verwendung aufbewahren.
(Bedienungsanleitung im Original)

FI

KÄYTTÖOHJEESTA

▲ Tärkeää! Lue käyttöohje huolella ennen käyttöä!
Säilytä se myöhempää käyttöä varten.
(Käännös alkuperäisestä käyttöohjeesta)

FR

MODE D'EMPLOI

▲ Important ! Lisez attentivement le mode d'emploi avant la mise en service. Conservez-le.
(Traduction des instructions originales)

NL

GEBRUIKSAANWIJZING

▲ Belangrijk! Lees de gebruiksaanwijzing aandachtig door voordat u het apparaat gebruikt. Bewaar de gebruiksaanwijzing voor toekomstig gebruik.
(Vertaling van de originele instructies)

Rätten till ändringar förbehålles.
För senaste version av bruksanvisningen se www.jula.se

Med forbehold om endringer.
Nyeste versjon av bruksanvisningen finner du på www.jula.no

Ret til ændringer forbeholdes.
Den seneste version af betjeningsvejledningen findes på www.jula.com

Z zastrzeżeniem prawa do zmian.
Najnowsza wersja instrukcji obsługi znajduje się na www.jula.pl

Jula reserves the right to make changes.
For latest version of operating instructions, see www.jula.com

Änderungen vorbehalten.
Die aktuellste Version der Bedienungsanleitung finden Sie auf www.jula.com

Pidätämme oikeuden muutoksiin.
Katso käyttöohjeiden uusien versio täältä: www.jula.com

Nous nous réservons le droit d'apporter des modifications.
Pour la dernière version du manuel utilisateur, voir www.jula.com

Wijzigingen voorbehouden.
Voor de nieuwste versie van de gebruiksaanwijzing, zie www.jula.com

JULA AB, BOX 363, SE-532 24 SKARA
2025-06-25
© Jula AB



EU DECLARATION OF CONFORMITY / EU FÖRSÄKRAN OM ÖVERENSSTÄMMELSE / EU SAMSVARSERKLÄRING /
EU-OVERENSSTEMMELSEERKLÄRING / DEKLARACJA ZGODNOŚCI UE / EU KONFORMITÄTSEKRLÄRUNG /
EU VAATIMUSTENMUKAISUUSVAKUUTUS / DÉCLARATION UE DE CONFORMITÉ / EU CONFORMITEITSVERKLARING

Item number / Artikelnummer / Artikelnummer / Varenummer / Numer artykułu / Artikelnummer /
Tuotenumero / Numéro de référence / Artikelnummer

013584



Jula AB, Box 363, SE-532 24 SKARA, SWEDEN

This declaration of conformity is issued under the sole responsibility of the manufacturer. / Denna försäkran om överensstämmelse utfärdas på tillverkarens eget ansvar. / Denne samsvarserklæring er utstedt under ansvaret til produsenten. / Denne overensstemmelseerklæring er utstedt under produsentens eneansvar. / Niniejsza deklaracja zgodności wydana zostaje na wyłączną odpowiedzialność producenta. / Diese Konformitätserklärung wird unter der alleinigen Verantwortung des Herstellers ausgestellt. / Tämä vaatimustenmukaisuusvakuutus on annettu valmistajan yksinomaisella vastuulla. / La présente déclaration de conformité est émise sous la seule responsabilité du fabricant. / Deze conformiteitsverklaring wordt afgegeven onder de uitsluitende verantwoordelijkheid van de fabrikant.

**GARAGE JACK / GARAGEDOMKRAFT / GARASJEJEKK / GARAGEDONKRAFT / PODNOŠNIK
GARAŻOWY / WERKSTATTHEBER/ AUTOTALLINOSTURI / CRIC DE GARAGE/ GARAGEKRIK
2000 kg LOW PROFILE**

Conforms to the following directives, regulations and standards. / Overensstammer med följande direktiv, förordningar och standarder. / Er i samsvar med følgende direktiver, forordning og standarder. / Overholder følgende direktiver, forordninger og standarder. / Są zgodne z następującymi dyrektywami, regulacja i normami. / Entspricht den folgenden Richtlinien, Vorschriften und Normen. / Seuraavien direktiivien, asetusten ja standardien mukainen. / Conforme aux directives, règlements et normes suivants. / Voldoet aan de volgende richtlijnen, voorschriften en normen:

Directive/Regulation	Harmonised standard
MD 2006/42/EC	EN 1494: 2000 +A1:2008

This product was CE marked in year. / Produkten CE-märktes år. / Dette produktet ble CE-merket dette året. / Produktet blev CE-mærket i år. / Wyrób oznakowany znakiem CE w roku. / Dieses Produkt erhielt die CE-Kennzeichnung im Jahr. / Tämä tuote on CE-merkitty vuonna. / Ce produit a reçu le marquage CE en. / Dit product werd CE-gemarkeerd in het jaar: -20

Skara 2020-06-03

Christian Blank

BUSINESS AREA MANAGER (Signatory for Jula and authorised to compile the technical documentation. / Undertecknat för Jula samt behörigt att sammanställa den tekniska dokumentationen. / Signert for Jula og kvalifisert til å sammenfatte den tekniske dokumentasjonen. / Underskrevet på vegne af Jula og bemyndiget til udarbejdelse af den tekniske dokumentation. / Podpisano w imieniu Jula oraz osoby upoważnionej do sporządzenia dokumentacji technicznej. / Unterzeichnet im Namen von Jula und befugt, die technische Dokumentation zusammenzustellen. / Allekirjoittanut Julian puolesta ja valtuutettu kokoamaan tekniset asiakirjat. / Signé au nom de Jula et habilité à établir la documentation technique. / Ondertekend namens Jula en gemachtigde voor de samenstelling van de technische documentatie

1

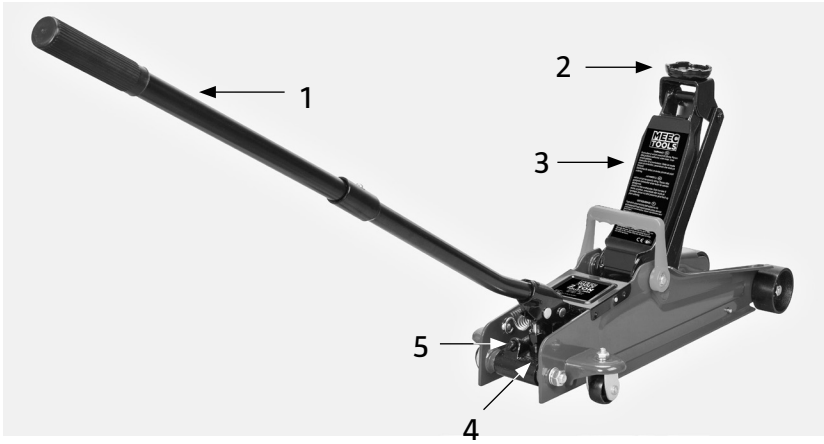

2

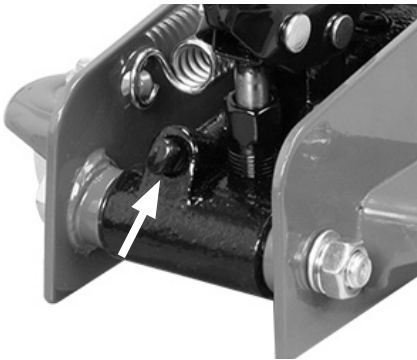

3

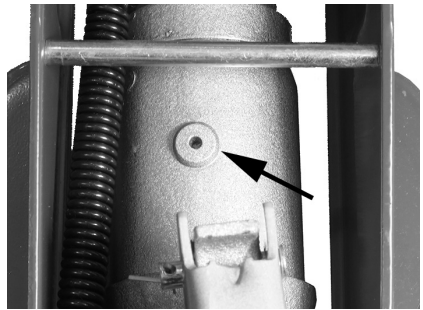

SÄKERHETSANVISNINGAR

- Läs och förstå dessa säkerhetsanvisningar före användning av domkraften och följ dem noga vid all användning av domkraften, annars kan allvarig person- eller egendomsskada inträffa.
- Överbelasta aldrig domkraften.
- Domkraften är endast avsedd för lyftning och sänkning av fordon. Den får inte användas för varaktig uppallning av fordon.
- Det är absolut förbjudet att sträcka sig in under, eller utföra något arbete under ett upplyft fordon som inte står på pallbockar, utan endast vilar på domkraften.
- Fordon som ska lyftas måste vara säkert bromsade och/eller blockerade så att de inte kan röra sig.
- Fordon får lyftas endast i de av tillverkaren angivna domkraftsfästena eller lyftpunkterna.
- Det är förbjudet att på något sätt modifiera domkraften.
- Domkraften får inte användas för personlyft.
- Den person som manövrerar domkraften måste hela tiden ha full uppsikt över såväl domkraften som över det fordon eller föremål som lyfts eller sänks.
- Håll alla dekalerna och annan märkning på domkraften i läsligt och oförändrat skick.
- Använd inte domkraften under omständigheterna nedan:
 - Under extrema miljöförhållanden, t.ex. mycket låg eller mycket hög omgivande temperatur, eller i starka magnetfält.
 - I samband med explosiva ämnen, sprängladdningar etc.
 - För att lyfta eller sänka objekt som innehåller t.ex. metallsmälta, syra, radioaktiva ämnen, eller lösa eller otillräckligt fixerade delar.



- Situationer där domkraften kan komma i kontakt med livsmedel.
- Ombord på fartyg eller andra farkoster.

Kontroll före och under användning

Före och under varje användning ska domkraften kontrolleras enligt anvisningarna nedan:

- Kontrollera domkraften visuellt före varje användning med avseende på deformationer, sprickor i eller intill svetsar, hydrauloljeläckage samt skadade, lösa, slitna eller saknade delar.
- Om domkraften utsatts för onormal belastning, slag eller liknande, eller om vibrationer eller missljud uppstår vid användning, ska domkraften kontrolleras. Vi rekommenderar att domkraften lämnas till auktoriserad serviceverkstad för kontroll.

Symboler

	Läs bruksanvisningen innan användning.
	Godkänd enligt EN 1494.

TEKNISKA DATA

Max. belastning	2 ton
Lyfthöjd (min/max.)	85 – 380 mm
Domkraftsolja	VG15
Omgivande temperatur	-20 – +50 °C
Vikt	12,1 kg

BESKRIVNING

1. Pumphantag
2. Sadel
3. Lyftarm
4. Oljepåfyllningsplugg
5. Avlastningsventil

BILD 1

HANDHAVANDE

Lyftning

1. Fordonet och domkraften ska stå på plant, hårt underlag.
2. Ansätt parkeringsbromsen och kila fast hjulen.
3. Placera domkraften vid lämplig lyftpunkt under fordonet (se fordonets handbok).
4. Stäng avlastningsventilen genom att vrida ventilen medurs med hjälp av pumphantaget. Dra inte åt för hårt.

BILD 2

5. Placera pumphantaget i fästet.
6. Lyft fordonet genom att pumpa pumphantaget upp och ned.
7. Placera pallbockar på lämpliga ställen under fordonet (se fordonets handbok).
8. Öppna långsamt avlastningsventilen genom att vrida ventilen moturs med hjälp av pumphantaget.
9. Fordonet sänks ned på pallbockarna.

OBS!

Kryp aldrig under fordon som inte är uppallade på pallbockar. Domkraften är inte avsedd att bära upp stor last under lång tid. Lyft och palla inte upp mer än ett hjul i taget.

Sänkning

1. Stäng avlastningsventilen genom att vrida den medurs med hjälp av pumphantaget.
2. Pumpa handtaget upp och ned så att fordonet lyfts från pallbockarna.
3. Avlägsna pallbockarna. Se till att ingen befinner sig under fordonet vid sänkning.
4. Öppna långsamt avlastningsventilen genom att vrida moturs med hjälp av pumphantaget.
5. Fordonet sänks ned på marken.

UNDERHÅLL

- Domkraften ska underhållas regelbundet i enlighet med anvisningarna.
- Ändra aldrig domkraften på något sätt.
- Smörj domkraften regelbundet. Smörj alla rörliga delar med tunnflytande olja. Föroreningar och/eller bristande smörjning kan orsaka funktionsfel som medför risk för allvarlig personskada och/eller egendomsskada.
- Kontrollera domkraften visuellt med avseende på sprickor, oljeläckage samt skadade, lösa, slitna eller saknade delar.
- Kontrollera omedelbart domkraften om den utsatts för överbelastning eller slag.
- Skadad domkraft får inte användas förrän den har reparerats.
- Rengör alla ytor. Se till att säkerhets- och varningsmärken på domkraften är hela och läsbara. Ersätt märken som blivit oläsliga eller försvunnit.
- Kontrollera domkraftsoljenivån och fyll på vid behov.
- Kontrollera kolven var tredje månad med avseende på korrosion. Rengör vid behov och gnid med en oljad trasa. När domkraften inte används ska den alltid vara helt nedsänkt.

- Förvara alltid domkraften i nedsänkt läge. Det gör att viktiga delar skyddas från korrosion.
- Använd endast domkraftsolja avsedd för domkrafter. Andra oljor kan skada tätningarna.

Kontroll av oljenivå

1. Vrid avlastningsventilen moturs så att kolven går in helt. Tryck på sadeln, om så behövs.
2. Placera domkraften plant och ta ut oljepåfyllningspluggen.

BILD 3

3. Placera domkraften vertikalt med handtagsfästet nedåt. Domkraftsoljan ska nå upp till påfyllningshålets underkant. Fyll på, om så behövs. Överfyll inte. Använd endast ny, ren domkraftsolja.
4. Sätt tillbaka påfyllningspluggen.
5. Funktionsprova domkraften.
6. Avlufta systemet vid behov.

Avluftning

Vid transport och användning kan det ibland komma in luft i domkraftens hydraulsystem. Detta kan orsaka försämrad lyftkapacitet och innebär att domkraften behöver avluftas.

1. Vrid avlastningsventilen moturs ett varv för att öppna den helt.
2. Pumpa handtaget åtta fulla slag.
3. Vrid avlastningsventilen medurs för att stänga den.
4. Pumpa med handtaget tills kolven är helt ute. Pumpa ytterligare några gånger för att driva ut eventuell luft.
5. Lossa försiktigt oljepåfyllningspluggen något för att släppa ut luften.
6. Öppna avlastningsventilen genom att vrida ett helt varv moturs och sänk domkraften helt. Tryck nedåt på sadeln, om så behövs.

7. Vrid avlastningsventilen medurs till stängt läge och funktionsprova domkraften. Upprepa stegen ovan om så behövs för att avlufta ytterligare.

FELSÖKNING

Problem	Möjlig orsak	Åtgärd
Domkraften når inte sin högsta höjd.	Låg nivå på domkraftsoljan.	Kontrollera oljenivån.
	Luft i hydraulsystemet.	Avlufta enligt anvisningarna.
Lasten sjunker.	Avlastningsventilen stänger inte korrekt.	Kontakta auktoriserad serviceverkstad.
	Domkraftsoljan är förorenad.	
	Pumpventilerna läcker.	
	Kolven kärvar.	
	Luft i hydraulsystemet.	Avlufta enligt anvisningarna.
Lyftarmen sänks inte.	Kolven kärvar.	Kontakta auktoriserad serviceverkstad.
	Delar är slitna.	
	Invändiga skador på domkraften.	
	Returfjädern har brustit eller lossnat.	
	Lyftlänkaget är skadat eller kärvar.	
	Luft i hydraulsystemet.	Avlufta enligt anvisningarna.
Indistinkta rörelser vid lyftning.	Luft i hydraulsystemet.	Avlufta enligt anvisningarna.

SIKKERHETSANVISNINGER

- Les og forstå disse sikkerhetsanvisningene før du bruker jekken, og følg dem nøye når du bruker jekken, ellers kan det oppstå alvorlig person- eller eiendomsskade.
- Jekken må ikke overbelastes.
- Jekken er kun beregnet for heving og senking av kjøretøy. Den skal aldri brukes til å holde oppe et kjøretøy over tid.
- Det er strengt forbudt å strekke seg inn under et kjøretøy som kun hviler på jekken, eller utføre noe arbeid på et hevet kjøretøy som ikke står på støttebukker.
- Kjøretøyene som skal løftes, må ha aktiverte bremses eller blokkerte hjul slik at de ikke kan bevege seg.
- Kjøretøy skal kun løftes etter de punktene som produsenten har angitt.
- Det er forbudt å endre jekken på noen måte.
- Jekken skal ikke brukes til å løfte personer.
- Den personen som betjener jekken, må hele tiden holde full oppsikt over både jekken og kjøretøyet som heves eller senkes.
- Hold alle klistremerker og andre merker på jekken i leselig og uforandret stand.
- Ikke bruk jekken under noen av følgende omstendigheter:
 - I ekstreme omgivelser, f.eks. svært lave eller høye omgivelsestemperaturer, eller i kraftige magnetfelder.
 - I nærheten av eksplosive stoffer, sprengladninger etc.
 - Ved heving eller senking av objekter som inneholder f.eks. smeltet metall, syre, radioaktive stoffer eller deler som er løse eller ikke tilstrekkelig festet.



- Situasjoner hvor jekken kan komme i kontakt med matvarer.
- Ombord på kjøretøy/fremkomstmidler.

Kontroll før og under bruk.

Før og under hver bruk skal jekken kontrolleres i henhold til anvisningene nedenfor:

- Kontroller jekken visuelt før hver gangs bruk for å se etter deformeringer, sprekker i eller ved sveisingene, hydraulikkoljelekkasje og skadde, løse, slitte eller manglende deler.
- Hvis jekken utsettes for unormal belastning, slag eller lignende, eller om vibrasjoner eller ulyder oppstår ved bruk, skal jekken kontrolleres. Vi anbefaler at jekken leveres til kontroll hos et autorisert serviceverksted.

Symboler

	Les bruksanvisningen før bruk.
	Godkjent iht. EN 1494.

TEKNISKE DATA

Maks. belastning	2 tonn
Løftehøyde (min./maks.)	85 – 380 mm
Jekkolje	VG15
Omgivelsestemperatur	–20 til +50 °C
Vekt	12,1 kg

BESKRIVELSE

1. Pumpehåndtak
2. Sete
3. Løftearm
4. Oljepåfyllingsplugg
5. Avlastingsventil

BILDE 1

BRUK

Løfting

1. Kjøretøyet og jekken skal stå på et jevnt, hardt underlag.
2. Aktiver parkeringsbremsen og sikre hjulene med kiler.
3. Plasser jekken på et egnet løftepunkt under kjøretøyet (se kjøretøyets håndbok).
4. Lukk avlastningsventilen ved å vri den med klokken ved hjelp av pumpehåndtaket. Ikke skru til for hardt.

BILDE 2

5. Sett pumpehåndtaket i festet.
6. Løft kjøretøyet ved å pumpe håndtaket opp og ned.
7. Plasser støttebukker på egnede steder under kjøretøyet (se kjøretøyets håndbok).
8. Åpne avlastningsventilen langsomt ved å vri den mot klokken ved hjelp av pumpehåndtaket.
9. Kjøretøyet senkes ned på støttebukkene.

MERK!

Ikke kryp under kjøretøy som ikke er plassert på støttebukker. Jekken er ikke beregnet på å holde stor last oppe over lengre tid. Ikke løft og støtt opp mer enn ett hjul om gangen.

Senking

1. Lukk avlastningsventilen ved å vri den med klokken ved hjelp av pumpehåndtaket.
2. Pump håndtaket opp og ned slik at kjøretøyet løftes fra støttebukkene.
3. Fjern støttebukkene. Pass på at ingen befinner seg under kjøretøyet ved senking.
4. Åpne avlastningsventilen langsomt ved å vri den mot klokken ved hjelp av pumpehåndtaket.
5. Kjøretøyet senkes ned på bakken.

VEDLIKEHOLD

- Jekken skal vedlikeholdes regelmessig i henhold til anvisningene.
- Ikke foreta endringer på jekken.
- Jekken skal smøres regelmessig. Smør alle bevegelige deler med tyntflytende olje. Forurensninger og/eller manglende smøring kan forårsake funksjonsfeil som medfører fare for alvorlig personskade og/eller eiendomsskade.
- Kontroller jekken visuelt for sprekker, oljelekkasjer samt skadde, løse, slitte eller manglende deler.
- Jekken må kontrolleres med én gang hvis den utsettes for overbelastning eller slag.
- En skadet jekk må ikke brukes før det er reparert.
- Rengjør alle flater. Sørg for at alle sikkerhets- og varselmerker på jekken er hele og lesbare. Skift ut merker som har blitt uleselige eller borte.
- Kontroller oljenivået i jekken og fyll på ved behov.
- Kontroller stampelet for korrosjon hver tredje måned. Rengjør og gni inn med en oljet klut ved behov. Jekken skal alltid være helt senket når den ikke er i bruk.
- Jekken skal alltid oppbevares i helt nedsenket stilling. Det gjør at viktige deler beskyttes mot rust.
- Bruk kun jekkolje som er beregnet på jekker. Andre oljer kan skade tetningene.

Kontroll av oljenivå

1. Drei avlastningsventilen mot klokken slik at stempelet går helt inn. Trykk på sadelen om nødvendig.
2. Plasser jekken på et jevnt underlag og ta ut oljepåfyllingspluggen.

BILDE 3

3. Plasser jekken vertikalt med håndtaksfestet nedover. Jekkoljen skal nå opp til påfyllingshullelets nedre kant. Fyll på om nødvendig.
Ikke overfyll. Bruk kun ny, ren jekkolje.
4. Sett tilbake påfyllingspluggen.
5. Foreta en funksjonstest av jekken.
6. Luft systemet ved behov.

Lufting

Ved transport og bruk kan det noen ganger komme luft inn i jekkens hydraulikksystem. Dette kan forårsake nedsatt løftekapasitet og innebære at jekken må luftes.

1. Drei avlastningsventilen en hel omdreining mot klokken for å åpne den helt.
2. Pump håndtaket åtte fulle slag.
3. Drei avlastningsventilen med klokken for å lukke den.
4. Pump med håndtaket til stempelet er helt ute. Pump ytterligere noen ganger for å drive ut eventuell luft.
5. Løsne forsiktig oljepåfyllingspluggen litt for å slippe ut luften.
6. Åpne avlastningsventilen ved å dreie den en hel omdreining mot klokken og senk jekken helt. Trykk ned på sadelen om nødvendig.
7. Drei avlastningsventilen med klokken til lukket posisjon og foreta en funksjonstest av jekken. Gjenta trinnene ovenfor om nødvendig for å luften systemet helt.

FEILSØKING

Problem	Mulig årsak	Tiltak
Jekken når ikke sin høyeste høyde.	Lavt jekkoljenivå.	Kontroller oljenivået.
	Luft i hydraulikksystemet.	Luft i henhold til anvisningene.
Lasten synker.	Avlastningsventilen lukkes ikke korrekt.	Kontakt et autorisert serviceverksted.
	Jekkoljen er forurenset.	
	Pumpeventilene lekker.	
	Stempelet låser seg.	Luft i henhold til anvisningene.
Luft i hydraulikksystemet.		
Løftearmen senkes ikke.	Stempelet låser seg.	Kontakt et autorisert serviceverksted.
	Slitte deler.	
	Innvendige skader på jekken.	
	Returfjæren har røket eller løsnet.	
	Løftetekoblingen er skadet eller sitter fast.	
	Luft i hydraulikksystemet.	Luft i henhold til anvisningene.
Ujevne bevegelser ved heving.	Luft i hydraulikksystemet.	Luft i henhold til anvisningene.

SIKKERHEDSANVISNINGER

- Læs og forstå disse sikkerhedsanvisninger, før du bruger donkraften, og følg dem nøje, når donkraften bruges, ellers kan der opstå alvorlig personskade eller materielle skader.
- Donkraften må aldrig overbelastes.
- Donkraften er kun beregnet til at løfte og sænke køretøjer. Den må ikke bruges til permanent opløsnings af køretøjer.
- Det er strengt forbudt at række ind under eller udføre arbejde under et løftet køretøj, der ikke står på opløsningsbukke, men udelukkende hviler på donkraften.
- Det køretøj, der skal løftes, skal være sikkert bremsset og/eller blokeret, så det ikke kan bevæge sig.
- Køretøjer må kun løftes i de løftepunkter, der er angivet af producenten.
- Det er forbudt at foretage nogen form for ændringer af donkraften.
- Donkraften må ikke bruges til at løfte personer.
- Den person, der betjener donkraften, skal til enhver tid have fuldt udsyn til både donkraften og det køretøj eller den genstand, der løftes eller sænkes.
- Hold alle sikkerhedsmærkater og anden mærkning på donkraften i læsbar og uændret stand.
- Brug ikke donkraften i nedenstående tilfælde:
 - Under ekstreme miljøforhold, f.eks. meget lav eller meget høj omgivelsestemperatur eller i stærke magnetfelter.
 - I forbindelse med eksplosive stoffer, sprængladninger osv.
 - Til løft eller sænkning af genstande, der indeholder f.eks. smeltet metal, syre, radioaktive stoffer eller løse eller utilstrækkeligt fastgjorte dele.



- I situationer, hvor donkraften kan komme i kontakt med fødevarer.
- Om bord på skibe eller andre fartøjer.

Kontrol før og under brug

Før og under hver brug skal donkraften kontrolleres som beskrevet nedenfor:

- Kontroller donkraften visuelt før hver brug for deformationer, revner i eller nær svejsninger, hydraulikolie-lækage samt beskadigede, løse, slidte eller manglende dele.
- Hvis donkraften har været udsat for unormale belastninger, stød eller lignende, eller hvis der opstår vibrationer eller støj under brug, skal donkraften kontrolleres. Vi anbefaler, at donkraften indleveres til et autoriseret servicecenter til kontrol.

Symboler

	Læs brugsanvisningen før brug.
	Godkendt i henhold til EN 1494.

TEKNISKE DATA

Maks. belastning	2 ton
Løftehøjde (min./maks.)	85-380 mm
Donkraftolie	VG15
Omgivelsestemperatur	-20-+50 °C
Vægt	12,1 kg

BESKRIVELSE

1. Pumpehåndtag
2. Sadel
3. Løftearm
4. Oliepåfyldningsprop
5. Aflastningsventil

FIGUR 1

HÅNDTERING

Løft

1. Køretøjet og donkraften skal stå på et plant, hårdt underlag.
2. Aktiver parkeringsbremsen, og kil hjulene fast.
3. Placer donkraften i det rette løftepunkt under køretøjet (se køretøjets instruktionsbog).
4. Luk aflastningsventilen ved at dreje den med uret ved hjælp af pumpehåndtaget. Undgå at stramme for meget.

FIGUR 2

5. Placer pumpehåndtaget i beslaget.
6. Løft køretøjet ved at pumpe pumpehåndtaget op og ned.
7. Placer palleløftere på egnede steder under køretøjet (se køretøjets instruktionsbog).
8. Åbn langsomt aflastningsventilen ved at dreje den mod uret ved hjælp af pumpehåndtaget.
9. Køretøjet sænkes ned på opklodsningbukkene.

OBS!

Kravt aldrig ind under køretøjer, der ikke står på opklodsningbukke. Donkraften er ikke beregnet til at bære stor last i lang tid. Undlad at løfte og opklodse mere end ét hjul ad gangen.

Sænkning

1. Luk aflastningsventilen ved at dreje den med uret ved hjælp af pumpehåndtaget.
2. Pump håndtaget op og ned for at løfte køretøjet af opklodsningbukkene.
3. Fjern opklodsningbukkene. Sørg for, at der ikke er personer under køretøjet, når du sænker.
4. Åbn langsomt aflastningsventilen ved at dreje den mod uret ved hjælp af pumpehåndtaget.
5. Køretøjet sænkes ned på jorden.

VEDLIGEHOLDELSE

- Donkraften skal vedligeholdes regelmæssigt i overensstemmelse med instruktionerne.
- Foretag aldrig nogen form for ændringer af donkraften.
- Smør donkraften regelmæssigt. Smør alle bevægelige dele med tyndtflydende olie. Forurening og/eller manglende smøring kan forårsage funktionsfejl, som udgør en risiko for alvorlig personskade og/eller materielle skader.
- Kontroller donkraften visuelt for revner, olielækager, beskadigede, løse, slidte eller manglende dele.
- Kontroller straks donkraften, hvis den har været udsat for overbelastning eller slag.
- En beskadiget donkraft må ikke bruges, før den er blevet repareret.

- Rengør alle overflader. Sørg for, at sikkerheds- og advarselmærkerne på donkraften er intakte og læselige. Udskift klistermærker, der er blevet ulæselige, eller som er væk.
- Kontroller oliestanden på donkraften, og fyld op om nødvendigt.
- Kontroller stemplet for korrosion hver tredje måned. Rengør og gnid om nødvendigt med en olieret klud. Når donkraften ikke er i brug, skal den altid være helt nedsænket.
- Opbevar altid donkraften i nedsænket position. Det beskytter vigtige dele mod korrosion.
- Brug kun specialolie, der er beregnet til donkrafte. Andre olier kan beskadige pakningerne.

Kontrol af oliestanden

1. Drej aflastningsventilen mod uret, så stemplet går helt i indgreb. Tryk på sadlen, hvis det er nødvendigt.
2. Læg donkraften fladt ned, og fjern oliepåfyldningsproppen.

FIGUR 3

3. Placer donkraften lodret med håndtaget nedad. Donkraftolien skal nå op til underkanten af påfyldningshullet. Fyld på, hvis det er nødvendigt. Fyld ikke for meget på. Brug kun ny, ren donkraftolie.
4. Sæt påfyldningsproppen på igen.
5. Test donkraftens funktion.
6. Udluft systemet, hvis det er nødvendigt.

Udluftning

Under transport og brug kan der nogle gange komme luft ind i donkraftens hydrauliksystem. Det kan reducere løftekapaciteten og gøre, at donkraften skal udluftes.

1. Drej aflastningsventilen én omgang mod uret for at åbne den helt.

2. Pump håndtaget otte fulde slag.
3. Drej aflastningsventilen med uret for at lukke den.
4. Pump med håndtaget, indtil stemplet er helt ude. Pump et par gange mere for at få luften ud.
5. Løsn forsigtigt oliepåfyldningsproppen en smule for at lukke luften ud.
6. Åbn aflastningsventilen ved at dreje den helt mod uret, og sænk donkraften helt ned. Tryk sadlen ned, hvis det er nødvendigt.
7. Drej aflastningsventilen med uret til lukket position, og afprøv donkraften. Gentag om nødvendigt ovenstående trin for at udlufte yderligere.

FEJLFINDING

Problem	Mulig årsag	Tiltag
Donkraften når ikke sin maksimale løftehøjde.	Lavt niveau af donkraftolie.	Kontroller oliestanden.
	Luft i det hydrauliske system.	Udluft i henhold til anvisningerne.
Lasten synker.	Aflastningsventilen lukker ikke korrekt.	Kontakt et autoriseret servicecenter.
	Hydraulikolien er forurenset.	
	Pumpens ventiler er utætte.	
	Stemplet sætter sig fast.	
	Luft i det hydrauliske system.	Udluft i henhold til anvisningerne.
Løftearmen sænkes ikke.	Stemplet sætter sig fast.	Kontakt et autoriseret servicecenter.
	Dele er slidte.	
	Donkraften er beskadiget indvendigt.	
	Returfjederen er knækket eller har løsnet sig.	
	Løfteanordningen er beskadiget eller sidder fast.	
	Luft i det hydrauliske system.	Udluft i henhold til anvisningerne.
Uklare bevægelser, når du løfter.	Luft i det hydrauliske system.	Udluft i henhold til anvisningerne.

ZASADY BEZPIECZEŃSTWA

- Przed użyciem podnośnika przeczytaj ze zrozumieniem wszystkie zasady bezpieczeństwa i dokładnie ich przestrzegaj podczas korzystania z urządzenia. W przeciwnym razie może dojść do poważnych obrażeń lub szkód materialnych.
- Nie przeciążaj podnośnika.
- Podnośnik przeznaczony jest wyłącznie do podnoszenia i opuszczania pojazdów. Nie należy go używać do długotrwałego podpierania pojazdów.
- Absolutnie zabronione jest sięganie pod podniesiony pojazd i wykonywanie pod nim pracy, jeżeli spoczywa on wyłącznie na podnośniku i nie jest wsparty na stojakach warsztatowych.
- Przed podniesieniem należy porządnie zaciągnąć hamulce pojazdu i/lub zabezpieczyć go w taki sposób, by nie mógł się przesunąć.
- Pojazd można podnosić wyłącznie w wyznaczonych przez producenta miejscach podparcia lub punktach podnoszenia.
- Modyfikowanie podnośnika jest zabronione.
- Podnośnika nie należy używać do podnoszenia osób.
- Osoba obsługująca podnośnik powinna przez cały czas w pełni nadzorować zarówno sam podnośnik, jak i podnoszony lub opuszczany pojazd lub przedmiot.
- Wszystkie naklejki i inne oznaczenia na podnośniku należy utrzymywać w czytelnym i nienaruszonym stanie.
- Nie korzystaj z podnośnika w następujących okolicznościach:
 - w ekstremalnych warunkach środowiskowych, tzn. przy bardzo

niskiej lub bardzo wysokiej temperaturze otoczenia lub w obszarze silnych pól magnetycznych;



- w obecności substancji i ładunków wybuchowych itp.;
- w celu podniesienia lub opuszczenia przedmiotów zawierających np. stopiony metal, kwas, substancje radioaktywne lub luźne i niedostatecznie umocowane części;
- w sytuacji, gdy mogłoby dojść do kontaktu podnośnika z produktami spożywczymi;
- na pokładzie statków lub innych jednostek pływających.

Kontrola przed użyciem i podczas pracy

Przed każdym użyciem i podczas pracy należy sprawdzać podnośnik zgodnie z poniższymi instrukcjami:

- Przed każdym użyciem sprawdź podnośnik wzrokowo, zwracając uwagę na deformacje, pęknięcia na spawach i w ich okolicach, wyciek oleju hydraulicznego oraz uszkodzone, poluzowane, zużyte lub brakujące części.
- Jeżeli podnośnik był narażony na niestandardowe obciążenie, uderzenia itp. lub jeżeli w trakcie jego użytkowania powstają drgania lub odbiegające od normy dźwięki, należy dokonać przeglądu podnośnika. Zalecamy zlecenie przeglądu w autoryzowanym punkcie serwisowym.

Symbole

	Przed użyciem przeczytaj instrukcję obsługi.
	Produkt zgodny z normą EN 1494.

DANE TECHNICZNE

Maksymalne obciążenie	2 tony
Wysokość podnoszenia (min./maks.)	85 – 380 mm
Olej do podnośników	VG15
Temperatura otoczenia	-20 – +50°C
Masa	12,1 kg

OPIS

1. *Dźwignia pompująca*
2. *Siodło*
3. *Ramię podnoszące*
4. *Korek wlewu oleju*
5. *Zawór spustowy*

RYS. 1

OBŚLUGA

Podnoszenie

1. Pojazd i podnośnik muszą stać na płaskim i twardym podłożu.
2. Zaciągnij hamulec ręczny i zablokuj koła.
3. Umieść podnośnik w odpowiednim punkcie podnoszenia pod pojazdem (sprawdź w instrukcji obsługi pojazdu).
4. Zamknij zawór spustowy, przekręcając go w prawo za pomocą dźwigni pompującej. Nie dokręcaj zbyt mocno.

RYS. 2

5. Umieść dźwignię pompującą w mocowaniu.
6. Podnieś pojazd, pompując dźwignię w górę i w dół.
7. Umieść stojaki warsztatowe we właściwych miejscach pod pojazdem (sprawdź w instrukcji obsługi pojazdu).
8. Powoli otwórz zawór spustowy, przekręcając go w lewo za pomocą dźwigni pompującej.
9. Pojazd zostanie opuszczony na stojaki warsztatowe.

UWAGA!

Nigdy nie wczotguj się pod pojazd, który nie jest wsparty na stojakach warsztatowych. Podnośnik nie jest przeznaczony do długotrwałego utrzymywania dużych ciężarów. Podnoś i podpieraj koła pojedynczo.

Opuszczanie

1. Zamknij zawór spustowy, przekręcając go w prawo za pomocą dźwigni pompującej.
2. Pompuj dźwignię w górę i w dół, aby podnieść pojazd ze stojaków.
3. Usuń stojaki warsztatowe. Dopilnuj, aby podczas opuszczania pojazdu nikogo pod nim nie było.
4. Powoli otwórz zawór spustowy, przekręcając go w lewo za pomocą dźwigni pompującej.
5. Pojazd zostanie opuszczony na podłoże.

KONSERWACJA

- Regularnie dokonuj konserwacji podnośnika zgodnie z instrukcją obsługi.
- Nigdy nie dokonuj żadnych modyfikacji w podnośniku.
- Regularnie smaruj podnośnik. Smaruj ruchome części urządzenia rzadkim olejem. Zanieczyszczenia i/lub

niewystarczające nasmarowanie mogą powodować usterki grożące poważnymi obrażeniami ciała i/lub uszkodzeniem mienia.

- Sprawdź podnośnik wzrokowo, zwracając uwagę na pęknięcia, wycieki oleju oraz uszkodzone, poluzowane, zużyte lub brakujące części.
- Skontroluj podnośnik niezwłocznie, jeżeli został narażony na przeciążenie lub uderzenia.
- Nie używaj uszkodzonego podnośnika, zanim nie zostanie naprawiony.
- Oczyszcz wszystkie powierzchnie. Dopilnuj, aby naklejki ostrzegawcze na podnośniku były czytelne i zachowane w całości. Wymień naklejki, które stały się nieczytelne lub odpadły.
- Sprawdź poziom oleju do podnośników i uzupełnij go w razie potrzeby.
- Raz na trzy miesiące sprawdź, czy na tłoku nie ma śladów korozji. W razie potrzeby wyczyść go i natrzyj naoliwioną szmatką. Jeżeli podnośnik nie będzie używany, należy go całkowicie obniżyć.
- Przechowuj podnośnik w pozycji opuszczonej. Pozwoli to zabezpieczyć ważne części przed korozją.
- Używaj wyłącznie oleju do podnośników. Inne oleje mogą uszkodzić uszczelki.

Kontrola poziomu oleju

1. Przekręć zawór spustowy w lewo, aby tłok całkowicie się wsunął. W razie potrzeby dociśnij siódło.
2. Umieść podnośnik na płaskim podłożu i zdejmij korek wlewu oleju.

RYS. 3

3. Postaw podnośnik pionowo, tak by mocowanie dźwigni znalazło się u dołu. Olej do podnośników ma sięgać do dolnej krawędzi otworu wlewu. W razie potrzeby uzupełnij olej. Nie przepelniaj zbiornika. Używaj wyłącznie nowego, czystego oleju do podnośników.

4. Załóż z powrotem korek wlewu.
5. Sprawdź działanie podnośnika.
6. W razie potrzeby odpowietrz układ.

Odpowietrzanie

Podczas transportu i użytkowania podnośnika do jego układu hydraulicznego może dostać się powietrze. Może to pogorszyć zdolność udźwignięcia podnośnika, dlatego konieczne będzie jego odpowietrzanie.

1. Przekręć zawór spustowy o jeden obrót w lewo, aby go całkowicie otworzyć.
2. Wykonaj dźwignią osiem pełnych ruchów pompujących.
3. Przekręć zawór spustowy w prawo, aby go zamknąć.
4. Pompuj dźwignią, aby całkowicie wysunąć tłok. Wykonaj kilka dodatkowych ruchów pompujących, aby wytłoczyć powietrze.
5. Ostrożnie odkręć nieco korek wlewu oleju, aby wypuścić powietrze.
6. Otwórz zawór spustowy, przekręcając go o jeden cały obrót w lewo, następnie całkowicie opuść podnośnik. W razie potrzeby dociśnij siódło.
7. Przekręć zawór spustowy w prawo, aby go zamknąć i przetestuj działanie podnośnika. W razie potrzeby powtórz powyższe czynności, aby zupełnie odpowietrzyć układ.

WYKRYWANIE USTEREK

Problem	Możliwa przyczyna	Rozwiązanie
Podnośnik nie osiąga maksymalnej wysokości.	Niski poziom oleju do podnośników.	Sprawdź poziom oleju.
	Powietrze w układzie hydraulicznym.	Odpowietrz zgodnie ze wskazówkami.
Ładunek opada.	Zawór spustowy nie zamyka się prawidłowo.	Skontaktuj się z autoryzowanym punktem serwisowym.
	Olej do podnośników jest zanieczyszczony.	
	Zawory pompy są nieszczelne.	
	Tłok się zacina.	
	Powietrze w układzie hydraulicznym.	Odpowietrz zgodnie ze wskazówkami.
Ramię podnoszące nie obniża się.	Tłok się zacina.	Skontaktuj się z autoryzowanym punktem serwisowym.
	Zużyte części.	
	Wewnętrzne uszkodzenia podnośnika.	
	Pęknięta lub poluzowana sprężyna zwrotna.	
	Uszkodzone lub zacinające się cięgno.	
	Powietrze w układzie hydraulicznym.	Odpowietrz zgodnie ze wskazówkami.
Mały zakres ruchu podczas podnoszenia.	Powietrze w układzie hydraulicznym.	Odpowietrz zgodnie ze wskazówkami.

SAFETY INSTRUCTIONS



- Read and understand these safety instructions before using the jack and carefully follow them to avoid personal injury or material damage.
- Never overload the jack.
- The jack is only intended for lifting and lowering vehicles. It must not be used for jacking up vehicles for long periods.
- It is absolutely prohibited to go under, or do any work under, a vehicle resting only on the jack without the support of jack stands.
- Jacked up vehicles must be safely braked and/or chocked so that they cannot move.
- Only lift vehicles in the jack retainers or lifting points specified by the manufacturer.
- It is prohibited to modify the jack in any way.
- The jack must not be used to lift persons.
- The person operating the jack must have full control of the jack and the vehicle or object being lifted or lowered.
- Make sure that all the stickers or other markings on the jack are legible and in good condition.
- Do not use the jack in the following circumstances:
 - In extreme conditions, e.g. very low or very high ambient temperatures, or in strong magnetic fields.
 - In connection with explosive substances, explosive charges etc.
 - To lift or lower objects containing melted metal, acid, radioactive substances, or loose or inadequately fixed parts.
 - Situations where the jack can come into contact with food.
 - Onboard vessels or other craft.

Inspection before and during use

Check the jack before and after use according to the instructions below:

- Visually inspect the jack before use for deformation, cracks in or beside welds, leakage of hydraulic oil, and for damaged, loose, worn or missing parts.
- If the jack has been exposed to abnormal loads or knocks, or if vibrations or abnormal noise occur when in use it must be checked. We recommend taking the jack to an authorised service centre to be checked.

Symbols

	Read the operating instructions before use.
	Approved in accordance with EN 1494.

TECHNICAL DATA

Max load	2 tonnes
Lifting height (min/max)	85 – 380 mm
Jack oil	VG15
Ambient temperature	-20 – +50°C
Weight	12,1 kg

DESCRIPTION

1. *Pump handle*
2. *Saddle*
3. *Lifting arm*
4. *Oil filler plug*
5. *Relief valve*

FIG. 1

USE

Lifting

1. The vehicle and jack must stand on a level, hard surface.
2. Apply the parking brake and chock the wheels.
3. Place the jack at a suitable lifting point under the vehicle (see vehicle manual).
4. Close the relief valve by turning it clockwise with the pump handle. Do not overtighten.

FIG. 2

5. Place the pump handle in the fixture.
6. Lift the vehicle by pumping the pump handle up and down.
7. Place jack stands at suitable places under the vehicle (see vehicle manual).
8. Open the relief valve slowly by turning it anticlockwise with the pump handle.
9. The vehicle lowers down onto the jack stands.

NOTE:

Never crawl under a vehicle that is not supported with jack stands. The jack is not intended to support a heavy load for a long time. Do not lift and support more than one wheel at a time.

Lowering

1. Close the relief valve by turning it clockwise with the pump handle.
2. Pump the handle up and down so that the vehicle lifts off the jack stands.
3. Remove the jack stands. Make sure that no one is under the vehicle when lowering it.
4. Open the relief valve slowly by turning it anticlockwise with the pump handle.

5. The vehicle lowers down onto the ground.

MAINTENANCE

- Maintain the jack regularly in accordance with the instructions.
- Never modify the jack in anyway.
- Lubricate the jack regularly. Lubricate all moving parts with thin oil. Contaminants and/or inadequate lubrication can result in malfunctioning, with a risk of serious personal injury and/or material damage.
- Visually inspect the jack for cracks, leakage of oil, and for damaged, loose, worn or missing parts.
- Check the jack immediately if is overloaded, or knocked.
- A damaged jack must not be used before it has been repaired.
- Clean all surfaces. Make sure that the safety and warning labels on the jack are intact and legible. Replace any labels that have become illegible or been lost.
- Check the oil level in the jack and top up if necessary.
- Check the piston for corrosion every three months. Clean when necessary and rub with an oiled rag. When the jack is not in use it must always be in the fully lowered position.
- Always store the jack in the fully lowered position. This protects important parts from corrosion.
- Only use oil intended for jacks. Other oil can damage the seals.

Checking the oil level

1. Turn the relief valve anticlockwise so that the piston goes in all the way. Press down the saddle, if necessary.
2. Place the jack flat and take out the oil filler plug.

FIG. 3

3. Place the jack upright with the handle fixture down. The oil should reach up to

the lower edge of the filling hole. Top up, if necessary. Do not overfill. Only use new, clean jack oil.

4. Replace the oil filler plug.
5. Function test the jack.
6. Bleed the system when necessary.

Bleeding

During transport and when in use air can sometimes get into the hydraulic system on the jack. This can reduce the lifting capacity of the jack and means that it needs bleeding.

1. Turn the relief valve anticlockwise one turn to fully open it.
2. Pump eight full strokes with the handle.
3. Turn the relief valve clockwise to close it.
4. Pump with the handle until the piston is fully out. Pump a few more times to drive out any air.
5. Carefully unscrew the oil filler plug a little to release the air.
6. Open the relief valve by turning it anticlockwise one full turn and lower down the jack completely. Press down the saddle, if necessary.
7. Turn the relief valve clockwise to closed position and function test the jack. Repeat the above steps if necessary to bleed it more.

TROUBLESHOOTING

Problem	Possible cause	Action
The jack does not reach its full height.	Low level of oil in the jack.	Check the oil level.
	Air in the hydraulic system.	Bleed in accordance with the instructions.
The load lowers down.	The relief valve does not close properly.	Contact an authorised service centre.
	The oil is contaminated.	
	The pump valves are leaking	
	The piston is jammed.	
The lifting arm does not lower.	Air in the hydraulic system.	Bleed in accordance with the instructions.
	The piston is jammed.	Contact an authorised service centre.
	Worn parts.	
	Internal damage to the jack.	
	The return spring has broken, or come loose.	
The lift linkage is damaged or jammed.		
Imprecise movement when lifting.	Air in the hydraulic system.	Bleed in accordance with the instructions.

SICHERHEITSHINWEISE

- Lesen und verstehen Sie diese Sicherheitsanweisungen vor der Benutzung des Wagenhebers und befolgen Sie sie sorgfältig, um Verletzungen oder Sachschäden zu vermeiden.
- Überlasten Sie den Wagenheber niemals.
- Der Wagenheber ist ausschließlich zum Anheben und Absenken von Fahrzeugen vorgesehen. Er darf nicht dazu verwendet werden, Fahrzeuge über einen längeren Zeitraum aufzubocken.
- Es ist absolut verboten, sich unter ein Fahrzeug zu strecken oder Arbeiten unter einem Fahrzeug durchzuführen, das nicht sicher auf Unterstellböcken ruht, sondern lediglich auf dem Wagenheber.
- Aufgebockte Fahrzeuge müssen sicher gebremst und/oder mit Unterlegkeilen gesichert sein, damit sie sich nicht bewegen können.
- Heben Sie das Fahrzeug nur an den vom Hersteller angegebenen Ansatzpunkten für Wagenheber an.
- Es ist verboten, den Wagenheber in irgendeiner Weise zu verändern.
- Der Wagenheber darf nicht zum Anheben von Personen verwendet werden.
- Die Person, die den Wagenheber bedient, muss ständig die volle Kontrolle über den Wagenheber und das Fahrzeug bzw. den angehobenen oder abgesenkten Gegenstand haben.
- Vergewissern Sie sich, dass alle Aufkleber oder sonstigen Markierungen auf dem Wagenheber lesbar und in gutem Zustand sind.
- Verwenden Sie den Wagenheber nicht unter den folgenden Umständen:
 - Unter extremen Bedingungen, z. B. bei sehr niedrigen oder sehr hohen Umgebungstemperaturen oder in starken Magnetfeldern.



- In Verbindung mit explosiven Stoffen, Sprengladungen usw.
- Zum Heben oder Senken von Gegenständen, die geschmolzenes Metall, Säure, radioaktive Säure, radioaktiven Stoffe oder lose oder unzureichend befestigte Teile enthalten.
- In Situationen, in denen der Wagenheber mit Lebensmitteln in Berührung kommen kann.
- An Bord von Schiffen oder anderen Wasserfahrzeugen.

Prüfung vor und während der Benutzung

Prüfen Sie den Wagenheber vor und nach jedem Gebrauch gemäß den nachstehenden Anweisungen:

- Prüfen Sie den Wagenheber vor jedem Gebrauch im Hinblick auf Verformungen, Risse in oder neben den Schweißnähten, Auslaufen von Hydrauliköl sowie auf beschädigte, lose, abgenutzte oder fehlende Teile.
- Wurde der Wagenheber außergewöhnlichen Belastungen oder Stößen ausgesetzt, oder wenn bei der Benutzung Vibrationen oder ungewohnte Geräusche auftreten, muss er überprüft werden. Wir empfehlen, den Wagenheber bei einer autorisierten Servicewerkstatt überprüfen zu lassen.

Symbole

	Die Bedienungsanleitung vor der Verwendung durchlesen.
	Zugelassen nach EN 1494.

TECHNISCHE DATEN

Max. Last	2 Tonnen
Hubhöhe (min/max.)	85 – 380 mm
Öl für Wagenheber	VG15
Umgebungstemperatur	-20 – +50 °C
Gewicht	12,1 kg

BESCHREIBUNG

1. *Pumpgriff*
2. *Sattel*
3. *Hubarm*
4. *Öleinfüllstopfen*
5. *Entlastungsventil*

ABB. 1

BEDIENUNG

Anheben

1. Fahrzeug und Wagenheber müssen auf einer ebenen, harten Unterlage stehen.
2. Ziehen Sie die Feststellbremse an und blockieren Sie die Räder.
3. Platzieren Sie den Wagenheber an einem geeigneten Ansatzpunkt unter dem Fahrzeug (siehe Fahrzeughandbuch)
4. Schließen Sie das Entlastungsventil durch Drehen im Uhrzeigersinn mit dem Pumpgriff. Nicht zu fest anziehen.

ABB. 2

5. Setzen Sie den Pumpgriff in die Halterung ein.
6. Heben Sie das Fahrzeug an, indem Sie mit dem Pumpgriff nach oben und unten pumpen.
7. Stellen Sie Unterstellböcke an geeigneten Stellen unter dem Fahrzeug auf (siehe Fahrzeughandbuch).

8. Öffnen Sie das Entlastungsventil langsam, indem Sie es mit dem Pumpgriff gegen den Uhrzeigersinn drehen.
9. Das Fahrzeug wird auf die Unterstellböcke abgesetzt.

ACHTUNG!

Kriechen Sie niemals unter ein Fahrzeug, das nicht sicher auf Unterstellböcken steht. Der Wagenheber ist nicht zum Tragen von schweren Lasten über lange Zeiträume geeignet. Heben Sie immer nur ein Rad auf einmal an.

Absenken

1. Schließen Sie das Entlastungsventil durch Drehen im Uhrzeigersinn mit dem Pumpgriff.
2. Pumpen Sie mit dem Pumpgriff nach oben und unten, sodass das Fahrzeug von den Unterstellböcken abhebt.
3. Entfernen Sie die Unterstellböcke. Vergewissern Sie sich vor dem Absenken, dass sich niemand unter dem Fahrzeug befindet.
4. Öffnen Sie das Entlastungsventil langsam, indem Sie mit dem Pumpgriff gegen den Uhrzeigersinn drehen.
5. Das Fahrzeug wird auf den Boden abgesetzt.

PFLEGE

- Der Wagenheber muss regelmäßig gemäß den Anweisungen gewartet werden.
- Nehmen Sie keinerlei Veränderungen an dem Wagenheber vor.
- Schmieren Sie den Wagenheber regelmäßig. Schmieren Sie alle beweglichen Teile mit dünnflüssigem Öl. Verunreinigungen und/oder mangelhafte

Schmierung können Funktionsfehler verursachen, die mit der Gefahr von ernsthaften Personen- und/oder Sachschäden verbunden sind.

- Prüfen Sie den Wagenheber im Hinblick auf Risse, Ölleckage sowie lose, verschlissene oder fehlende Teile.
- Fall der Wagenheber Überbelastungen oder Stößen ausgesetzt wurde, muss er überprüft werden.
- Ein schadhafter Wagenheber darf erst nach der Reparatur wieder verwendet werden.
- Säubern Sie alle Flächen. Sorgen Sie dafür, dass alle Sicherheits- und Warnetiketten auf dem Wagenheber komplett und lesbar sind. Ersetzen Sie nicht vorhandene oder unlesbare Etiketten.
- Prüfen Sie den Ölstand und füllen Sie bei Bedarf Öl auf.
- Kontrollieren Sie den Kolben alle drei Monate im Hinblick auf Rost. Reinigen Sie ihn bei Bedarf und reiben Sie ihn mit einem geölten Lappen ab. Ist der Wagenheber nicht in Gebrauch, muss er immer abgesenkt sein.
- Lagern Sie den Wagenheber stets in abgesenkter Lage. So werden wichtige Teile vor Rost geschützt.
- Verwenden Sie nur Öl, das speziell für Wagenheber vorgesehen ist. Andere Öle können die Dichtungen beschädigen.

Prüfen Sie den Ölstand.

1. Drehen Sie das Entlastungsventil gegen den Uhrzeigersinn, so dass der Kolben ganz einfährt. Falls erforderlich, drücken Sie auf den Sattel.
2. Legen Sie den Wagenheber flach auf den Boden und nehmen Sie den Öleinfüllstutzen heraus.

ABB. 3

3. Stellen Sie den Wagenheber aufrecht, mit der Griffbefestigung nach unten. Das Öl sollte bis zum unteren Rand der Einfüllöffnung reichen. Falls erforderlich, füllen Sie Öl auf. Nicht überfüllen. Nur neues, sauberes Wagenheberöl verwenden.
4. Setzen Sie die Öleinfüllschraube wieder ein.
5. Prüfen Sie die Funktionstauglichkeit des Wagenhebers.
6. Entlüften Sie das System, wenn nötig.

Entlüften

Durch Transport und Benutzung kann Öl in die Hydraulik des Wagenhebers eindringen. Dies kann die Hubkraft reduzieren und macht ein Entlüften des Wagenhebers erforderlich.

1. Drehen Sie das Entlastungsventil eine Umdrehung gegen den Uhrzeigersinn, um es ganz zu öffnen.
2. Pumpen Sie mit dem Handgriff achtmal voll durch.
3. Drehen Sie das Entlastungsventil im Uhrzeigersinn, um es zu schließen.
4. Pumpen Sie mit dem Handgriff, bis der Kolben vollständig herausgefahren ist. Pumpen Sie noch ein paar Mal, um eventuelle Luft herauszupressen.
5. Drehen Sie die Öleinfüllschraube vorsichtig ein wenig auf, um die Luft abzulassen.
6. Öffnen Sie das Entlastungsventil mittels einer vollen Umdrehung gegen den Uhrzeigersinn und senken Sie den Wagenheber vollständig ab. Drücken Sie den Sattel herunter, falls erforderlich.
7. Schließen Sie das Überdruckventil durch Drehen im Uhrzeigersinn und prüfen Sie die Funktionstauglichkeit des Wagenhebers. Wiederholen Sie die obigen Schritte, falls eine weitere Entlüftung erforderlich ist.

FEHLERSUCHE

Problem	Mögliche Ursache	Maßnahme
Der Wagenheber erreicht nicht seine höchste Position.	Niedriger Ölstand.	Den Ölstand prüfen.
	Luft in der Hydraulik.	Entlüften Sie die Hydraulik gemäß Anleitung.
Die Last sinkt.	Das Entlastungsventil schließt nicht korrekt.	Wenden Sie sich an eine autorisierte Servicewerkstatt.
	Das Wagenheberöl ist verunreinigt.	
	Die Pumpventile lecken.	
	Der Kolben klemmt.	
Der Hubarm senkt sich nicht.	Luft in der Hydraulik.	Entlüften Sie die Hydraulik gemäß Anleitung.
	Der Kolben klemmt.	Wenden Sie sich an eine autorisierte Servicewerkstatt.
	Verschlossene Teile.	
	Der Wagenheber weist innere Schäden auf.	
	Die Rückholfeder ist gebrochen, oder hat sich gelöst.	
	Das Hubgestänge ist beschädigt oder klemmt.	
Luft in der Hydraulik.	Entlüften Sie die Hydraulik gemäß Anleitung.	
Unpräzise Hubbewegung.	Luft in der Hydraulik.	Entlüften Sie die Hydraulik gemäß Anleitung.

TURVALLISUUSOHJEET

- Lue ja ymmärrä nämä turvallisuusohjeet ennen nosturin käyttöä ja noudata niitä huolellisesti kaikessa nosturin käytössä, muutoin voi aiheutua vakavia henkilö- tai omaisuusvahinkoja.
- Älä koskaan ylikuormita nosturia.
- Nosturi on tarkoitettu ainoastaan ajoneuvojen nostamiseen ja laskemiseen. Sitä ei saa käyttää ajoneuvojen pysyvään säilytykseen.
- On ehdottomasti kiellettyä kurkottaa nostetun ajoneuvon alle tai tehdä mitään töitä sellaisen nostetun ajoneuvon alla, joka ei ole pukkien varassa vaan lepää ainoastaan nosturin varassa.
- Nostettavat ajoneuvot on jarrutettava ja/ tai lukittava siten, että ne eivät pääse liikkumaan.
- Ajoneuvoja saa nostaa vain valmistajan ilmoittamista nosturikiinnikkeistä tai nostopisteistä.
- Nosturia ei saa muuttaa millään tavalla.
- Nosturi ei saa käyttää henkilönostimena.
- Nosturia käyttävän henkilön on aina nähtävä täysin sekä nosturi että nostettava tai laskettava ajoneuvo tai esine.
- Pidä kaikki nosturin tarrat ja muut merkinnät luettavassa ja muuttumattomassa kunnossa.
- Älä käytä nosturia alla mainituissa olosuhteissa:
 - Äärimmäisissä ympäristöolosuhteissa, kuten erittäin alhaisessa tai erittäin korkeassa ympäristön lämpötilassa tai voimakkaissa magneettikentissä.
 - Räjähdeiden, räjähdedanosten jne. lähellä.



- Nostettaessa tai laskettaessa esineitä, jotka sisältävät esimerkiksi sulaa metallia, happoa, radioaktiivisia aineita tai irrallisia tai puutteellisesti kiinnitettyjä osia.
- Tilanteet, joissa nosturi voi joutua kosketuksiin elintarvikkeiden kanssa.
- Laivoilla tai muilla aluksilla.

Tarkastukset ennen käyttöä ja käytön aikana

Nosturi on tarkistettava ennen jokaista käyttökertaa ja sen aikana alla olevien ohjeiden mukaisesti:

- Tarkasta nosturi silmämääräisesti ennen jokaista käyttökertaa muodonmuutosten, hitsaussaumoissa tai niiden läheisyydessä olevien halkeamien, hydraulijyvuoitojen ja vaurioituneiden, löysien, kuluneiden tai puuttuvien osien varalta.
- Jos nosturi on altistunut epätavallisille kuormituksille, iskuille tai vastaaville tai jos käytön aikana esiintyy tärinää tai melua, nosturi on tarkistettava. Suosittelemme, että nosturi viedään valtuutettuun huoltoliikkeeseen tarkastettavaksi.

Symbolit

	Lue ohjeet ennen käyttöä.
	Hyväksytty standardin EN 1494 mukaisesti.

TEKNISET TIEDOT

Maks. kuormitus	2 tonnia
Nostokorkeus (min/max.)	85 - 380 mm
Nosturiöljy	VG15
Ympäristön lämpötila	-20 – +50 °C
Paino	12,1 kg

KUVAUS

1. Pumpun kahva
2. Satula
3. Nostovarsi
4. Öljyn täyttötulppa
5. Laskuventtiili

KUVA 1

KÄYTTÖ

Nostaminen

1. Ajoneuvon ja nosturin on oltava tasaisella, kovalla alustalla.
2. Kytke seisontajarru päälle ja kiilaa pyörät.
3. Aseta nosturi sopivaan nostokohtaan ajoneuvon alle (katso ajoneuvon käsikirja).
4. Sulje laskuventtiili kääntämällä venttiiliä myötapäivään pumpun kahvalla. Älä kiristä liikaa.

KUVA 2

5. Aseta pumpun kahva kiinnikkeeseen.
6. Nosta ajoneuvoa pumpaamalla pumpun kahvaa ylös ja alas.
7. Aseta pukit sopiviin paikkoihin ajoneuvon alle (katso ajoneuvon käsikirja).
8. Avaa laskuventtiili hitaasti kääntämällä venttiiliä vastapäivään pumpun kahvalla.
9. Ajoneuvo laskeutuu pukkien varaan.

HUOM!

Älä koskaan ryömi sellaisten ajoneuvojen alle, joita ei ole sijoitettu pukeille. Nosturia ei ole suunniteltu kantamaan suurta kuormaa pitkään. Älä nosta ja pinoo useampaa kuin yhtä pyörää kerrallaan.

Laskeminen

1. Sulje laskuventtiili kääntämällä sitä myötapäivään pumpun kahvalla.
2. Pumpkaa kahvaa ylös ja alas niin, että ajoneuvo nousee pukilta.
3. Poista pukit auton alta. Varmista, ettei kukaan ole ajoneuvon alla, kun lasket sitä alas.
4. Avaa varovasti laskuventtiili kääntämällä sitä vastapäivään pumpun kahvalla.
5. Ajoneuvo laskeutuu maahan.

KUNNOSSAPITO

- Nosturi on huollettava säännöllisesti ohjeiden mukaisesti.
- Älä koskaan muuta nosturia millään tavalla.
- Voitele nosturi säännöllisesti. Voitele kaikki liikkuvat osat matalaviskoosisella öljyllä. Likaantuminen ja/tai voitelun puute voi aiheuttaa toimintahäiriöitä, jotka voivat johtaa vakaviin henkilövahinkoihin ja/tai omaisuusvahinkoihin.
- Tarkasta nosturi silmämääräisesti halkeamien, öljyvuotojen ja vaurioituneiden, löysien, kuluneiden tai puuttuvien osien varalta.
- Tarkasta nosturi välittömästi, jos se on joutunut ylikuormituksen tai iskun kohteeksi.
- Vaurioituneita nostureita ei saa käyttää, ennen kuin ne on korjattu.

- Puhdista kaikki pinnat. Varmista, että nosturissa olevat turva- ja varoitustarrat ovat täydelliset ja luettavissa. Korvaa lukukelvottomiksi muuttuneet tai kadonneet tarrat.
- Tarkista nosturin öljytaso ja täytä se tarvittaessa.
- Tarkista mäntä kolmen kuukauden välein korroosion varalta. Puhdista tarvittaessa ja hankaa öljytyllä liinalla. Kun nosturi ei ole käytössä, sen on aina oltava täysin alhaalla.
- Pidä nosturi aina lasketussa asennossa. Tämä suojaa tärkeitä osia korroosiolta.
- Käytä vain nostureihin tarkoitettua öljyä. Muut öljyt voivat vahingoittaa tiivisteitä.

Öljytason tarkistaminen

1. Käännä laskuventtiiliä vastapäivään niin, että mäntä vetäytyy kokonaan. Paina satulaa tarvittaessa.
2. Aseta nosturi vaakasuoraan ja irrota öljyn täyttöaukon tulppa.

KUVA 3

3. Aseta nosturi pystysuoraan siten, että kahvan kiinnike osoittaa alaspäin. Nosturiöljyn pitäisi ulottua täyttöaukon alareunaan. Täytä tarvittaessa. Älä täytä liikaa. Käytä vain uutta, puhdasta nosturiöljyä.
4. Aseta täyttötulppa takaisin paikalleen.
5. Nosturin toimintatesti.
6. Ilmaa järjestelmä tarvittaessa.

Ilmaus

Kuljetuksen ja käytön aikana tunkin hydraulikkajärjestelmään voi joskus päästä ilmaa. Tämä voi vähentää nostokapasiteettia ja tarkoittaa, että nosturi on tyhjennettävä.

1. Käännä laskuventtiiliä vastapäivään yhden kierroksen verran avataksesi sen kokonaan.
2. Pumppaa kahvaa kahdeksan kertaa.
3. Sulje laskuventtiili kääntämällä sitä myötäpäivään.
4. Pumppaa kahvalla, kunnes mäntä on kokonaan ulkona. Pumppaa vielä muutaman kerran, jotta ilma poistuu.
5. Löysää öljyn täyttöaukon tulppaa varovasti ilman poistamiseksi.
6. Avaa laskuventtiili kääntämällä täysi kierros vastapäivään ja laske nosturi kokonaan alas. Paina tarvittaessa satulaa alaspäin.
7. Käännä laskuventtiili myötäpäivään suljettuun asentoon ja testaa nosturin toiminta. Toista tarvittaessa edellä mainitut vaiheet, jotta ilma saadaan poistettua kokonaan.

VIANMÄÄRITYS

Ongelma	Mahdollinen syy	Toiminta
Nosturi ei saavuta korkeinta korkeutta.	Nosturiöljyn alhainen taso.	Tarkista öljytaso.
	Ilmaa hydraulijärjestelmässä.	Ilmaa ohjeiden mukaan.
Kuorma laskee.	Laskuventtiili ei sulkeudu kunnolla.	Ota yhteys valtuutettuun huoltokorjaamoon.
	Nosturiöljy on saastunut.	
	Pumpun venttiilit vuotavat.	
	Mäntä takertelee.	
	Ilmaa hydraulijärjestelmässä.	Ilmaa ohjeiden mukaan.
Nostovarsi ei laskeudu.	Mäntä takertelee.	Ota yhteys valtuutettuun huoltokorjaamoon.
	Osat ovat kuluneet.	
	Nosturissa sisäinen vaurio.	
	Palautusjousi on katkennut tai irronnut.	
	Nostovivusto on vaurioitunut tai takertelee.	
	Ilmaa hydraulijärjestelmässä.	Ilmaa ohjeiden mukaan.
Epäselvät liikkeet nostettaessa.	Ilmaa hydraulijärjestelmässä.	Ilmaa ohjeiden mukaan.

CONSIGNES DE SÉCURITÉ

- Lisez et comprenez les présentes consignes de sécurité avant d'utiliser le cric et suivez-les attentivement à son utilisation afin d'éviter toute blessure grave ou tout dommage matériel.
- Ne jamais surcharger le cric.
- Le cric est uniquement destiné à soulever et à abaisser des véhicules. Il ne doit pas être utilisé pour le levage durable de véhicules.
- Il est absolument interdit de passer ou d'effectuer un travail en dessous d'un véhicule surélevé qui n'est pas posé sur des chandelles de calage et repose uniquement sur le cric.
- Les véhicules à soulever doivent être freinés et/ou bloqués de manière à ne pas pouvoir bouger.
- Les véhicules ne peuvent être soulevés qu'au niveau des supports de levage ou des points de soulèvement spécifiés par le constructeur.
- Il est interdit de modifier le cric de quelque manière que ce soit.
- Le cric ne peut être utilisé pour soulever des personnes.
- La personne qui utilise le cric doit à tout moment avoir le contrôle total du cric ainsi que du véhicule ou de l'objet en cours de levage ou d'abaissement.
- Veillez à ce que tous les autocollants et autres marques sur le cric restent dans un état lisible et inchangé.
- Ne pas utiliser le cric dans les circonstances ci-dessous :
 - Dans des conditions environnementales extrêmes, par ex. des températures ambiantes très basses ou très élevées ou dans de puissants champs magnétiques.
 - En rapport avec des matières explosives, des charges explosives, etc.



- Pour soulever ou abaisser des objets contenant, par exemple, du métal en fusion, de l'acide, des substances radioactives ou des pièces lâches ou mal fixées.
- Situations où le cric peut entrer en contact avec des denrées alimentaires.
- À bord de navires ou d'autres embarcations.

Contrôles avant et pendant l'utilisation

Avant et pendant chaque utilisation, le cric doit être vérifié selon les instructions ci-dessous :

- Inspectez visuellement le cric avant chaque utilisation pour en déceler toute déformation, toute fissure dans les soudures ou à proximité, des fuites d'huile hydraulique et des pièces endommagées, desserrées, usées ou manquantes.
- Si le cric a été soumis à une charge anormale, un impact ou analogue, ou si des vibrations ou du bruit surviennent en cours d'utilisation, il doit être vérifié. Nous recommandons de remettre le cric à un atelier de réparation agréé pour inspection.

Pictogrammes

	Lisez le mode d'emploi avant toute utilisation.
	Approuvé selon la norme EN 1494.

CARACTÉRISTIQUES TECHNIQUES

Charge maxi	2 tonnes
Hauteur de levage (min./max.)	85 – 380 mm
Huile de cric	VG15
Température ambiante	- 20 – + 50 °C
Poids	12,1 kg

DESCRIPTION

1. *Poignée de pompe*
2. *Selle*
3. *Bras de levage*
4. *Bouchon de remplissage d'huile*
5. *Soupape de décharge*

FIG. 1

UTILISATION

Soulèvement

1. Le véhicule et le cric doivent se trouver sur une surface plane et dure.
2. Serrez le frein de stationnement et calez les roues en place.
3. Placez le cric à un point de levage approprié sous le véhicule (voir le manuel du véhicule).
4. Fermez la soupape de décharge en la tournant dans le sens horaire à l'aide de la poignée de la pompe. Ne pas serrer de façon excessive.

FIG. 2

5. Placez la poignée de la pompe dans le support.
6. Soulevez le véhicule en pompant la poignée de la pompe.
7. Placez des chandelles aux endroits appropriés sous le véhicule (voir le manuel du véhicule).

8. Ouvrez lentement la soupape de décharge en la tournant dans le sens antihoraire à l'aide de la poignée de la pompe.
9. Le véhicule se pose sur les chandelles.

REMARQUE !

Ne jamais passer sous des véhicules qui ne sont pas posés sur des chandelles. Le cric n'est pas destiné à supporter une charge importante sur une longue période. Ne pas soulever ou ne pas soutenir plus d'une roue à la fois.

Abaissement

1. Fermez la soupape de décharge en la tournant dans le sens horaire à l'aide de la poignée de la pompe.
2. Pompez la poignée afin de soulever le véhicule des chandelles.
3. Écartez les chandelles. Veillez à ce que personne ne se trouve sous le véhicule lors de l'abaissement.
4. Ouvrez lentement la soupape de décharge en la tournant dans le sens antihoraire à l'aide de la poignée de la pompe.
5. Le véhicule se pose sur le sol.

ENTRETIEN

- Le cric doit être entretenu régulièrement selon les instructions.
- Ne jamais modifier le cric de quelque façon que ce soit.
- Lubrifiez régulièrement le cric. Lubrifiez toutes les pièces mobiles avec de l'huile fluide fine. Les contaminants et/ou le manque de lubrification peuvent causer des dysfonctionnements qui induisent un risque de blessures graves et/ou de dommages matériels.
- Vérifiez visuellement le cric pour en détecter toute fissure, toute fuite d'huile et toute pièce endommagée, desserrée, usée ou manquante.

- Vérifiez immédiatement le cric s'il a été soumis à une surcharge ou à un impact.
- Les crics endommagés ne doivent pas être utilisés tant qu'ils n'ont pas été réparés.
- Nettoyez toutes les surfaces. Veillez à ce que les marques de sécurité et d'avertissement sur le cric restent intactes et lisibles. Remplacez les marques devenues illisibles ou disparues.
- Vérifiez le niveau d'huile du cric et ajoutez de l'huile au besoin.
- Vérifiez le piston tous les trois mois pour en détecter une éventuelle corrosion. Nettoyez si nécessaire et frottez avec un chiffon huilé. Si le cric n'est pas utilisé, il doit toujours être complètement abaissé.
- Rangez toujours le cric en position abaissée. Cela permet de protéger les principales pièces de la corrosion.
- Utilisez uniquement de l'huile prévue pour les crics. Toute autre huile peut endommager les joints.

Vérification du niveau d'huile

1. Tournez la soupape de décharge dans le sens antihoraire afin que le piston se rétracte complètement. Appuyez sur la selle si nécessaire.
2. Positionnez le cric à plat et retirez le bouchon de remplissage d'huile.

FIG. 3

3. Positionnez le cric verticalement, support de poignée vers le bas. L'huile du cric doit atteindre le fond du trou de remplissage. Remplissez au besoin. Ne pas remplir de façon excédentaire. Utilisez uniquement de l'huile de cric neuve et propre.
4. Remplacez le bouchon de remplissage d'huile.
5. Testez le fonctionnement du cric.
6. Purgez le système au besoin.

Purge

Pendant le transport et l'utilisation, il peut arriver que de l'air pénètre dans le système hydraulique du cric. Cela peut induire une réduction de la capacité de levage, ce qui implique que le cric doit être purgé.

1. Tournez d'un tour la soupape de décharge dans le sens antihoraire pour l'ouvrir complètement.
2. Pompez avec la poignée huit fois.
3. Tournez la soupape de décharge dans le sens horaire pour la fermer.
4. Pompez avec la poignée jusqu'à ce que le piston soit complètement sorti. Pompez encore quelques fois pour expulser l'air éventuel.
5. Desserrez délicatement le bouchon de remplissage d'huile légèrement pour libérer l'air.
6. Ouvrez la soupape de décharge en tournant un tour complet dans le sens antihoraire et en abaissant complètement le vérin. Appuyez sur la selle si nécessaire.
7. Tournez la soupape de décharge dans le sens horaire jusqu'à la position fermée et testez le fonctionnement du cric. Répétez les étapes ci-dessus au besoin pour purger davantage.

DÉPANNAGE

Problème	Cause possible	Action
Le cric n'atteint pas sa hauteur maximale.	Faible niveau d'huile de cric.	Vérifiez le niveau d'huile.
	Air dans le système hydraulique.	Purgez selon les instructions.
La charge descend.	La soupape de décharge ne se ferme pas correctement.	Contactez un atelier de réparation agréé.
	L'huile de cric est contaminée.	
	Les soupapes de la pompe fuient.	
	Le piston colle.	
	Air dans le système hydraulique.	Purgez selon les instructions.
Le bras de levage ne s'abaisse pas.	Le piston colle.	Contactez un atelier de réparation agréé.
	Des pièces sont usées.	
	Dommages internes au cric.	
	Le ressort de rappel s'est rompu ou desserré.	
	L'articulation de levage est endommagée ou colle.	
	Air dans le système hydraulique.	Purgez selon les instructions.
Mouvements indicatifs lors du levage.	Air dans le système hydraulique.	Purgez selon les instructions.

VEILIGHEIDSINSTRUCTIES

- Lees en begrijp deze veiligheidsinstructies voor gebruik van de krik en volg ze zorgvuldig op bij alle gebruik van de krik, anders kan dat leiden tot ernstig letsel of materiële schade.
- De krik nooit overbelasten.
- De krik is uitsluitend bedoeld voor het heffen en laten zakken van voertuigen. Deze mag nooit worden gebruikt voor het permanent omhoog houden van voertuigen.
- Het is ten strengste verboden om onder een opgeheven voertuig te reiken of er werkzaamheden onder uit te voeren, wanneer het niet op assteunen staat en alleen op de krik rust.
- Voertuigen die moeten worden opgekrick, moeten veilig geremd en/of geblokkeerd zijn zodat ze niet kunnen bewegen.
- Voertuigen mogen alleen worden opgekrick op de door de fabrikant aangegeven krikpunten.
- Het is verboden om de krik op enige wijze aan te passen.
- De krik mag niet worden gebruikt voor het optillen van personen.
- Degene die de krik bedient, moet de hele tijd volledig zicht hebben op zowel de krik als het voertuig of voorwerp dat wordt opgekrick of naar beneden gelaten wordt.
- Zorg dat stickers en andere markeringen op de krik in leesbare en ongewijzigde toestand blijven.
- Gebruik de krik niet bij de onderstaande omstandigheden:
 - Onder extreme omgevingsomstandigheden, bijv. zeer lage of hoge omgevingstemperatuur, of in sterke magnetische velden.
 - In combinatie met explosieve stoffen, springladingen, enz.



- Voor het heffen of laten zakken van objecten die bijv. gesmolten metaal, zuur, radioactieve stoffen, of losse of onvoldoende vastgezetten onderdelen bevatten.
- Situaties waarbij de krik met levensmiddelen in aanraking kan komen.
- Aan boord van vaartuigen.

Controle voorafgaand aan en tijdens het gebruik

Voor en tijdens elk gebruik moet de krik worden gecontroleerd volgens de onderstaande instructies:

- Controleer de krik voor elk gebruik visueel op vervormingen, barsten in of bij lasnaden, lekkage van hydrauliekolie, en op beschadigde, losse, versleten of ontbrekende onderdelen.
- Als de krik wordt blootgesteld aan abnormale belasting, stoten en dergelijke, of als trillingen of vreemde geluiden optreden bij het gebruik, moet de krik worden nagekeken. We raden aan om de krik voor controle in te leveren bij een geautoriseerde servicewerkplaats.

Symbolen

	Lees de gebruiksaanwijzing door voordat u het apparaat gebruikt.
	Goedgekeurd in overeenstemming met EN 1494.

TECHNISCHE GEGEVENS

Max. belasting	2 ton
Tilhoogte (min/max.)	85 – 380 mm
Krikolie	VG15
Omgevingstemperatuur	-20-+50 °C
Gewicht	12,1 kg

BESCHRIJVING

1. *Pomphendel*
2. *Zadel*
3. *Hefarm*
4. *Olievuldop*
5. *Ontlastingsklep*

AFB. 1

GEBRUIK

Opkrikken

1. Het voertuig en de krik moeten op een gelijkmatige, stevige ondergrond staan.
2. Trek de parkeerrem aan en zet de wielen vast met wielblokken.
3. Plaats de krik bij een geschikt krikpunt onder het voertuig (zie het handboek van het voertuig).
4. Sluit de ontlastingsklep door de klep met de klok mee te draaien met behulp van de pomphendel. Draai niet te hard vast.

AFB. 2

5. Zet de pomphendel in de bevestiging.
6. Krik het voertuig op door de pomphendel op en neer te pompen.
7. Plaats assteunen op geschikte plekken onder het voertuig (zie het handboek van het voertuig).
8. Open de ontlastingsklep langzaam door de klep tegen de klok in te draaien met behulp van de pomphendel.
9. Het voertuig zakt op de assteunen.

LET OP!

Kruip nooit onder een voertuig dat niet op assteunen is gezet. De krik is niet bedoeld om langdurig een grote last te tillen. Niet meer dan één wiel per keer opkrikken en ondersteunen.

Zakken

1. Sluit de ontlastingsklep door deze met de klok mee te draaien met behulp van de pomphendel.
2. Pomp de hendel op en neer zodat het voertuig omhoog komt van de assteunen.
3. Verwijder de assteunen. Zorg dat er bij het zakken niemand onder het voertuig aanwezig is.
4. Open de ontlastingsklep langzaam door deze tegen de klok in te draaien met behulp van de pomphendel.
5. Het voertuig zakt op de grond.

ONDERHOUD

- De krik moet regelmatig worden onderhouden in overeenstemming met de instructies.
- De krik mag op geen enkele manier worden gewijzigd.
- Smeer de krik regelmatig. Smeer alle bewegende delen met dunvloeiende olie. Verontreinigingen en/of gebrekkige smering kunnen storingen veroorzaken die leiden tot kans op ernstig letsel en/of materiële schade.
- Controleer de krik visueel op barsten, olie lekkage, en beschadigde, losse, versleten of ontbrekende onderdelen.
- Controleer de krik onmiddellijk als deze wordt blootgesteld aan overbelasting of stoten.
- Een beschadigde krik mag niet worden gebruikt voordat deze is gerepareerd.

- Maak alle oppervlakken schoon. Zorg dat alle veiligheids- en waarschuwingsmarkeringen op de krik intact en leesbaar zijn. Vervang markeringen die onleesbaar of verdwenen zijn.
 - Controleer het krikoliepeil en vul bij als dat nodig is.
 - Controleer de zuiger elke drie maanden op corrosie. Indien nodig wrijft u deze schoon met een doek met olie. Indien buiten gebruik moet de krik altijd volledig omlaag staan.
 - Bewaar de krik altijd in neergelaten positie. Daardoor worden de belangrijke onderdelen beschermd tegen corrosie.
 - Gebruik alleen krikolie die bedoeld is voor krikken. Andere soorten olie kunnen de afdichtingen beschadigen.
2. Pomp acht volle slagen met de hendel.
 3. Draai de ontlastingsklep met de klok mee om deze te sluiten.
 4. Pomp met de hendel tot de zuiger volledig naar buiten is. Pomp nog een paar keer om eventuele lucht eruit te persen.
 5. Draai de olievuldop voorzichtig een beetje los om de lucht te laten ontsnappen.
 6. Open de ontlastingsklep door deze een halve slag tegen de klok in te draaien en laat de krik volledig zakken. Duw indien nodig op het zadel.
 7. Draai de ontlastingsklep met de klok mee tot deze gesloten is en test de werking van de krik. Herhaal bovenstaande stappen als het nodig is om verder te ontlichten.

Het oliepeil controleren

1. Draai de ontlastingsklep tegen de klok in zodat de zuiger volledig naar binnen gaat. Duw indien nodig op het zadel.
2. Zet de krik vlak en verwijder de olievuldop.

AFB. 3

3. Zet de krik verticaal met de hendelbevestiging omlaag. De krikolie moet tot aan de onderkant van de vulopening komen. Vul indien nodig bij. Vul niet te vol. Gebruik alleen nieuwe, schone krikolie.
4. Plaats de vuldop terug.
5. Test de werking van de krik.
6. Ontlucht het systeem eventueel.

Ontlichten

Bij transport en gebruik kan er soms lucht in het hydraulisch systeem van de krik komen. Dat kan leiden tot een lagere hefcapaciteit, wat betekent dat de krik moet worden ontlicht.

1. Draai de ontlastingsklep een slag tegen de klok in om deze volledig te openen.

FOUTOPSPORING

Probleem	Mogelijke oorzaak	Maatregel
De krik komt niet helemaal tot de hoogste positie.	Laag krikoliepeil.	Controleer het oliepeil.
	Lucht in het hydraulisch systeem.	Ontlucht volgens de instructies.
De last zakt.	De ontlastingsklep sluit niet goed.	Neem contact op met een geautoriseerde servicewerkplaats.
	De krikolie is vervuild.	
	De pompkleppen lekken.	
	De zuiger loopt aan.	
De hefarm zakt niet.	Lucht in het hydraulisch systeem.	Ontlucht volgens de instructies.
	De zuiger loopt aan.	Neem contact op met een geautoriseerde servicewerkplaats.
	Er zijn onderdelen versleten.	
	Inwendige schade aan de krik.	
	De retourveer is gesprongen of zit los.	
	De hefkoppeling is beschadigd of loopt aan.	
Lucht in het hydraulisch systeem.	Ontlucht volgens de instructies.	
Onzekere bewegingen bij het krikken.	Lucht in het hydraulisch systeem.	Ontlucht volgens de instructies.