

EN Appropriate for the listed vehicles - **FR** Les barres de toit ne doivent pas être utilisées sur des véhicules autres que spécifiés - **ES** Válido para la lista adjunta de vehículos - **DE** Passend für die gelisteten - **IT** Appropriare per veicolo - **NL** Geschikt voor voertuig - **PT** Apropriado aos seguintes veículos - **PL** Pasuje do samochodów - **HU** Megfelelő gépjármű - **NO** Produktet er kun beregnet for angitte kjøretøy - **RO** Convenabil pentru vehicul - **ET** Sobib loetletud sõidukitele - **LT** Tinka nurodytiems transporto priemonėms - **SE** Produkten är endast avsedd för angivna fordon - **BG** Релсите за багажник на покрива не трябва да се използват при автомобили, различни от посочените - **LV** Piemērots norādītajiem transportlīdzekļiem - **FI** Tuote on tarkoitettu vain ilmoitetuille ajoneuvoille - **GR** Για το οχήμα - **DK** Egnet til køretøjer

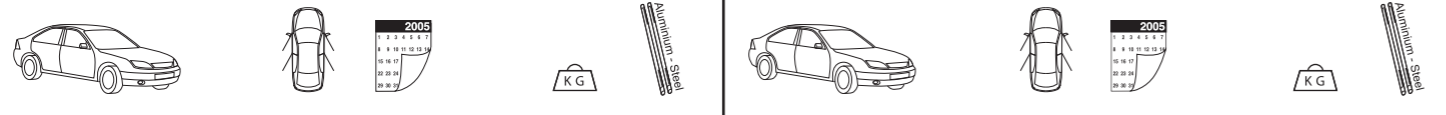

Brand	Model	Year	Weight	Capacity
BMW				
iX1 (U11 E) (3)	5 □	23 ->	75	49+
SERIE 2 ACTIVE TOURER (F45)	5 □	14 -> 21	75	49+
SERIE 2 ACTIVE TOURER (U06)	5 □	22 ->	75	49+
SERIE 2 GRAND TOURER (F46)	5 □	15 ->	75	49+
SERIE 3 Touring (F31) (3)	5 □	09/12 -> 08/19	75	49+
SERIE 3 Touring (G21) (3)	5 □	19 ->	75	49+
X1 (F48) (3)	5 □	10/15 ->	75	49+
X1 (U11) (3)	5 □	22 ->	75	49+
X3 (F25) (3)	5 □	12/10 -> 10/17	75	49+
X5 (F15) (3)	5 □	11/13 -> 10/18	75	52+
X5 (G05) (3)	5 □	11/18 ->	75	52+
FORD				
KUGA III (3)	5 □	20 ->	75	52+
HYUNDAI				
SANTA FE (3)	5 □	09/12 ->	75	49+
TUCSON IV (3)	5 □	21 ->	75	49+
JAGUAR				
F-PACE (3)	5 □	16 ->	75	52+
KIA				
SORENTO IV (3)	5 □	20 ->	50	49+
MINI				
COUNTRYMAN (R60) (3)	5 □	10 -> 09/16	75	49+
COUNTRYMAN (U25) (3)	5 □	24 ->	75	49+
MITSUBISHI				
ECLIPSE CROSS (3)	5 □	18 ->	75	52+
NISSAN				
QASHQAI III (3)	5 □	21 ->	75	49+
OPEL				
MOKKA (3)	5 □	12 ->	75	49+
MOKKA X (3)	5 □	16 ->	75	49+
RENAULT				
KADJAR (3)	5 □	15 ->	75	49+
SCENIC E-TECH (3)	5 □	24 ->	75	49+
SUZUKI				
S-CROSS (3)	5 □	22 ->	75	49+
SX4 S-CROSS (3)	5 □	09/13 ->	75	49+
VITARA II (3)	5 □	15 ->	75	49+
TOYOTA				
YARIS CROSS (3)	5 □	21 ->	75	46+
VINFAST				
VF8 (3)	5 □	22 ->	75	49+

□ = Doors / Portes / Puertas / Türen / Porte / Deurs / Portas / Drzwi / Ajtók / Dører / Uşi / Ukсед / Durys / Dörrar / врати / Durvis / Ovet / πόρτες / Døre

(3) = Vehicle with original longitudinal bars / Véhicule avec barres longitudinales d'origine / Vehículo con barras longitudinales de origen / Fahrzeuge mit original-dachreling / Veicoli con barre longitudinali originali / Voertuig met originele longitudinale stangen / Veículo com barras longitudinais de origem / Samochód z oryginalnymi relingami / Gyárilag hosszirányú rudakkal szerelt gépjármű / Kjøretøy med originale langsgående stenger / Vehicul cu bare longitudinale originale / Sõiduk originaalsete pikisuunaliste lattidega / Transporto priemonė su originaliomis išilginėmis juostomis / Fordon med originala längsgående stänger / Автомобил с оригинални надлъжни релси / Transportlīdzeklis ar oriģinālajām gareniskajām stienēm / Ajoneuvo alkuperäisillä pitkittäispalkkeilla / Οχήμα με διαμήκη ράβδες από εργοστασιακή κατασκευή / Kōretøjer med originale langsgående stænger



Pour en savoir plus : www.quefairedemesdechets.fr

Mont Blanc®

MB RoofBars AMC KIT FIX RAIL FOOT 5415

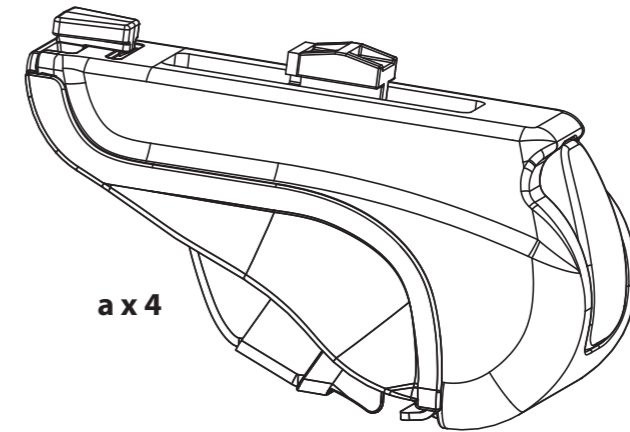

a x 4



b x 4

AUTOMAXI INTERNATIONAL
35417 SAINT-MALO CEDEX
France
Type : BARRE DE TOIT / ROOF RACK
Modèle : AMC FIX RAIL FOOT N°5415
Max Load : 70 KG
Pxxxxxxxx
OF: xxxxxx

c x 1

Max

AUDI
A3 Sportback 06-08
A5 Avant 09-10
Q7 08-10

P8

4,6 kg



EN Keep these instructions for future use.
FR Garder cette notice pour les utilisations futures.
ES Guardar este manual para futuras utilizaciones.
DE Die Anleitung zur späteren Benutzung aufbewahren.
IT Conservare queste istruzioni per ogni ulteriore consultazione.
NL Bewaar deze gebruiksaanwijzing voor toekomstige raadpleging.
PT Guardar este manual para as utilizações futuras.
PL Zachować instrukcję w przypadku użytkowania w przyszłości.
HU Őrizze meg ezt a használati utasítást későbbi felhasználás céljából.
NO Behold denne informasjonen for fremtidig bruk.
RO Păstrați instrucțiunile pentru consultarea lor ulterioară.
ET Hoidke neid juhiseid edaspidiseks kasutamiseks.
LT Laikykite šias instrukcijas būsimam naudojimui.
SE Behåll denna information för framtida bruk.
BG Запазете настоящата бележка за бъдещи справки.
LV Saglabājiet šīs instrukcijas turpmākai lietošanai.
FI Säilytä tämä tieto tulevaa käyttöä varten.
GR Φυλάξτε αυτό το εγχειρίδιο οδηγιών για μελλοντικές χρήσεις.
DK Gem denne vejledning til senere brug.



Mont Blanc France
24-30 Rue Claude Bernard - C.S. 61768
35417 Saint Malo Cédex - France
Office : +33 (0)2 99 21 12 70
Fax : +33 (0)2 99 21 12 71

www.montblancgroup.com

Réf. Imp.: 058263/A25-2

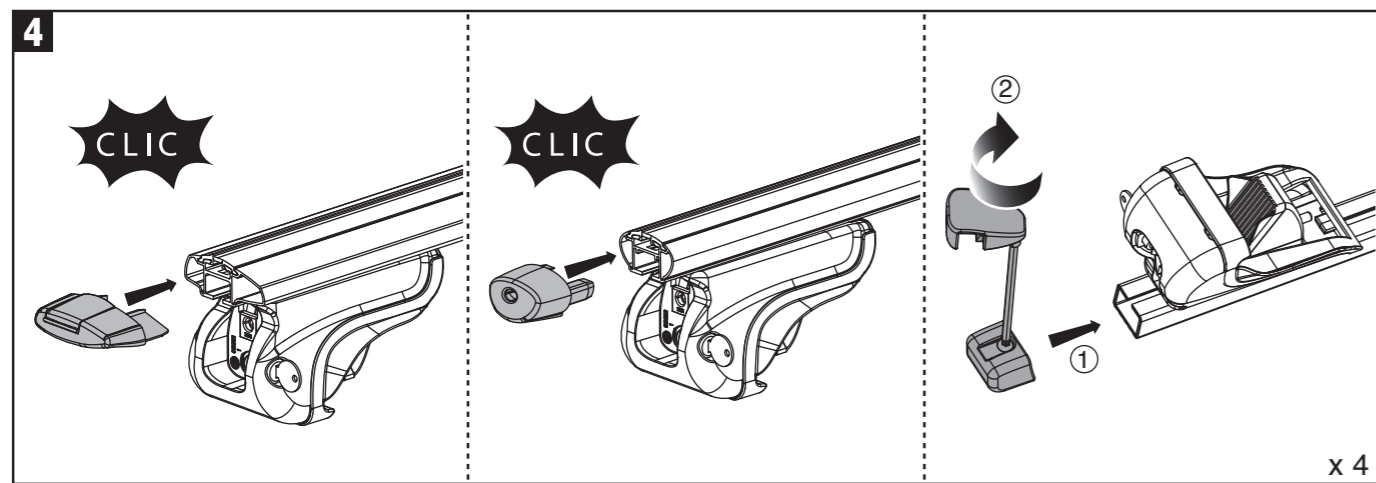
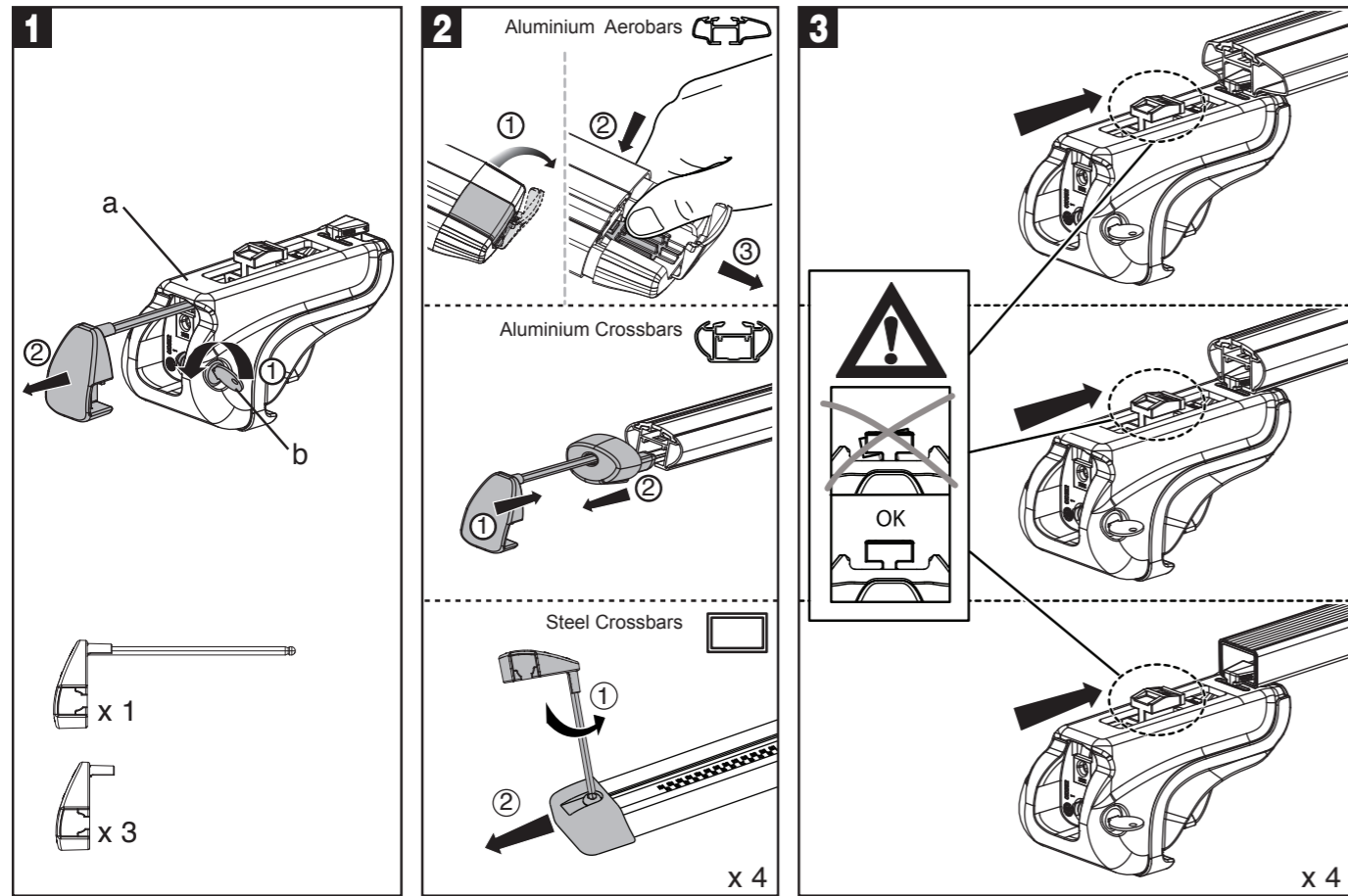

EN Fitting on vehicles - **FR** Montage sur véhicule - **ES** Colocación en vehículos - **DE** Montagen auf Fahrzeugen
IT Montaggio su veicoli - **NL** Montage op voertuigen - **PT** Montagens em veículos - **PL** Montowanie na pojazdach **HU**
 Felszerelés gépjárműre - **NO** Montering på bilen - **RO** Montaj pe vehicul - **ET** Paigaldamine sõidukitele
LT Montavimas ant transporto priemonių - **SE** Montering på bilen - **BG** Монтиране върху автомобила - **LV**
 Uzstādīšana uz transportlīdzekļiem - **FI** Asennus autoon - **GR** Τοποθέτηση στο όχημα - **DK** Montage på køretøjer

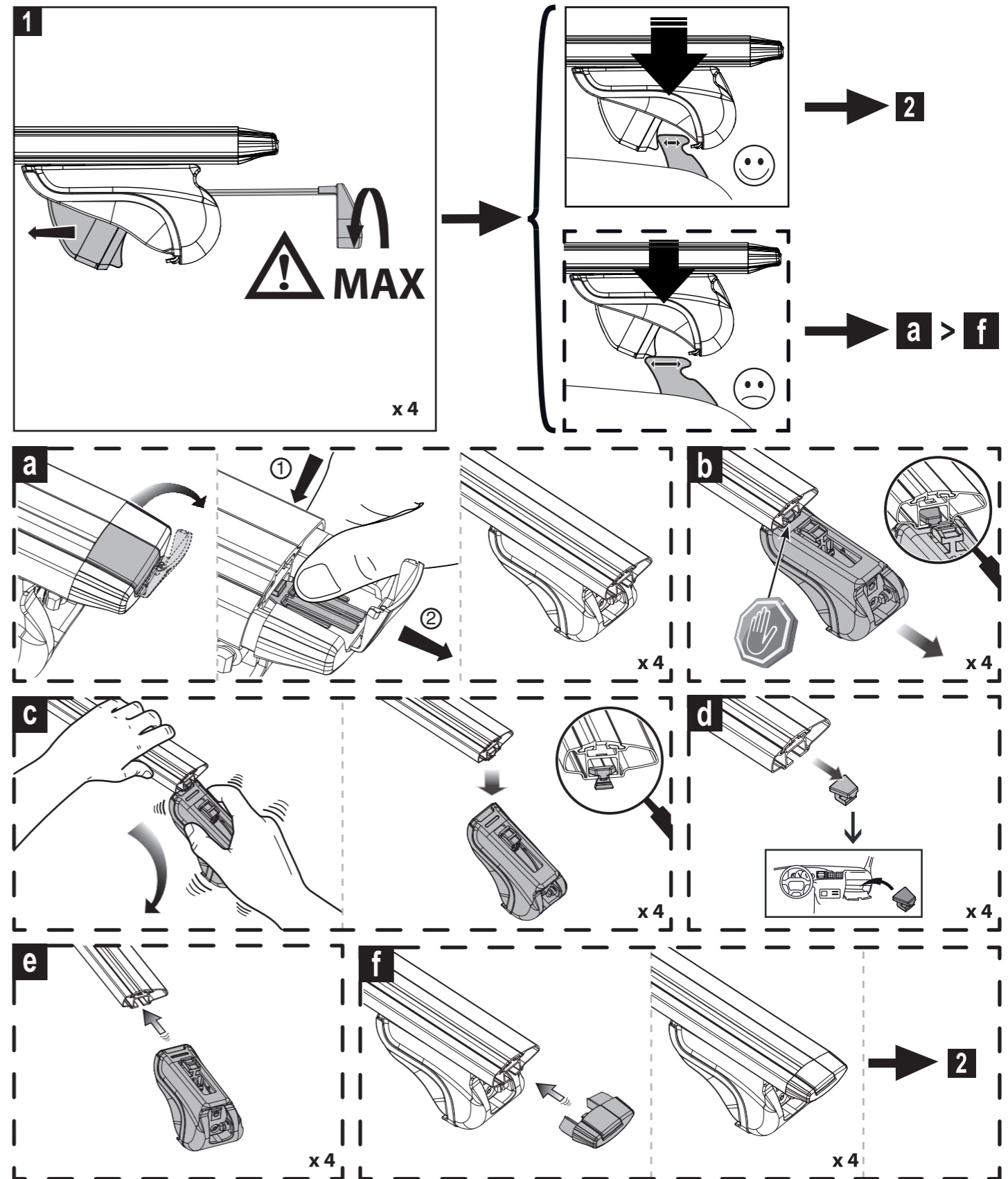

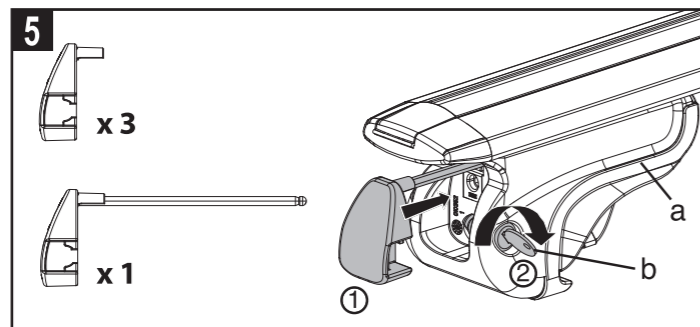
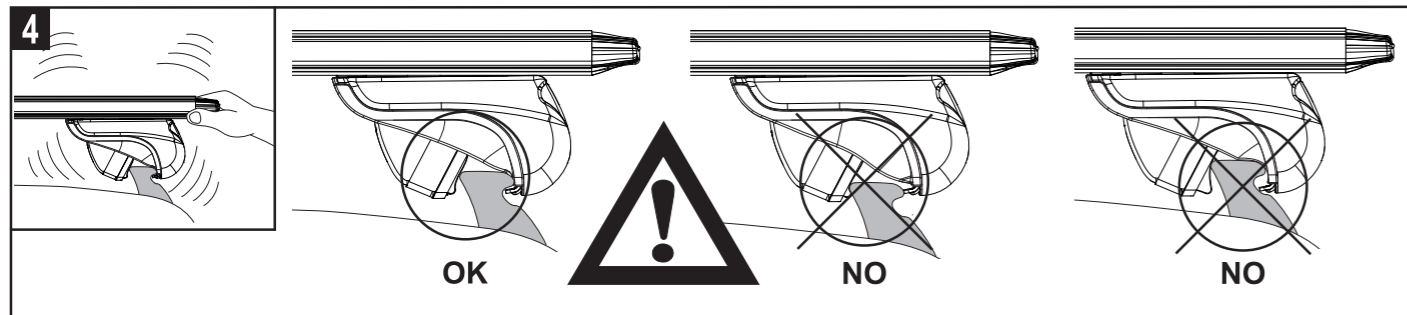
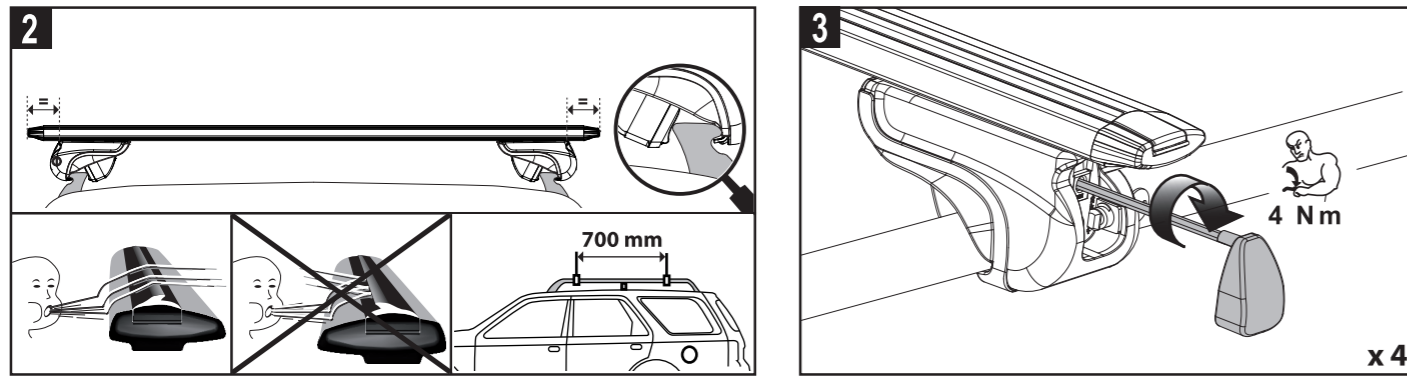

6

EN For the guarantee to be valid/applicable, the adhesive must be attached under one of the roof bars

FR Pour que la garantie puisse s'appliquer, l'adhésif doit être impérativement collé sous l'une des barres

ES Para mantener la garantía, es necesario mantener el precinto derecho pegado bajo de una de las barras

DE Damit die Garantie gültig wird, muß das Klebeband zwingend unter einen des Dachträgers angebracht werden

IT La garanzia è valida solo se l'adesivo è stato applicato sotto una delle barre

NL Opdat de waarborg zou gelden is het imperatief van de zelfklevend op één dragers te kleven

PT Para que a garantia possa ser aplicável, o adesivo de e ser colado por baixo de uma das barras

PL Aby zachować gwarancję, należy nakleić naklejkę pod jedną z belek

HU A garancia érvényességéhez, a matricát az egyik rúd aljára fel kell ragasztani

NO For at garantien skal gjelde, må etiketten festes på undersiden av en av takbøyelene

RO Pentru ca garanția să poată fi aplicată, adezivul trebuie să fie imperativ lipit sub una din bare

ET Garantii kehtimiseks peab kleebis olema kinnitatud ühe katuseraami alla

LT Kad garantija galiotų, lipdukas turi būti pritvirtintas po vienu iš stogo skersinių

SE För att garantin skall gälla måste etiketten fästas på undersidan av en av takbågarna

BG За да бъде валидна гаранцията / е приложимо, лепилото трябва да бъдат приложени по един от баровете на багажник.

LV Garantīnā ieteicama / ugun olabīlmesī iēīn, uariēkan ēatī raf ēubuklardān birini altīndā eklenmelidir.

FI Takuu on voimassa vain, jos aetiketti kiinnitetään yhden kattokaareen alapuolelle

GR Για να έχει ισχύ η εγγύηση, το σημείο πρόσδεσης πρέπει να είναι βρίσκεται οπωσδήποτε κάτω από μια από τις μπάρες της σκάφας.

DK For at garantien skal være gældende, skal klæbemidlet være påført under en af tagbøjelens tremmer

AUTOMAXI INTERNATIONAL
35417 SAINT-MALO CEDEX
France

Type: BARRE DE TOIT / ROOF RACK
Modél: AMC FIX RAIL FOOT N°5415
Max Load: 70 KG

Рxxxxxxx
OF: xxxxxx

B16-1
245 415