

EN Appropriate for the listed vehicles - **FR** Les barres de toit ne doivent pas être utilisées sur des véhicules autres que spécifiés - **ES** Válido para la lista adjunta de vehículos - **DE** Passend für die gelisteten - **IT** Appropriare per veicolo
NL Geschikt voor voertuig - **PT** Adequado aos seguintes veículos - **PL** Pasuje do samochodów
HU Megfelelő gépjármű - **NO** Produktet er kun beregnet for angitte kjøretøy - **RO** Convenabil pentru vehicul - **ET** Sobib loetletud sõidukitele
LT Tinka nurodytiems transporto priemonėms - **SE** Produkten är endast avsedd för angivna fordon - **BG** Релсите за багажник на покрива не трябва да се използват при автомобили, различни от посочените
LV Piemērots norādītajiem transportlīdzekļiem - **FI** Tuote on tarkoitettu vain ilmoitetuille ajoneuvoille - **GR** Για το οχήμα - **DK** Egnnet til køretøjer

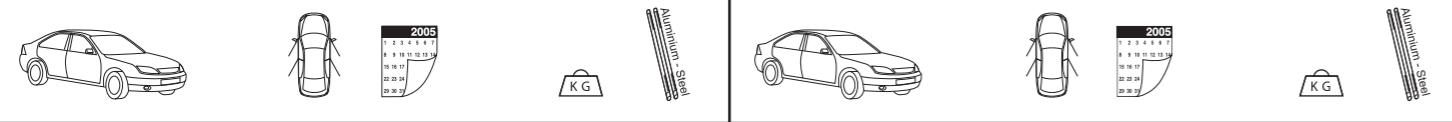

FIAT				
PANDA (3)	5 □	03/12 ->	50	49+
OPEL				
INSIGNIA SPORT TOURER	5 □	09 ->03/17	50	49+
VOLKSWAGEN				
PASSAT ALLTRACK (3)	5 □	09/15 ->	75	49+
PASSAT SW (B8) (3)	5 □	11/14 ->	75	49+

Mont Blanc®

MB RoofBars AMC KIT FIX RAIL FOOT 5413

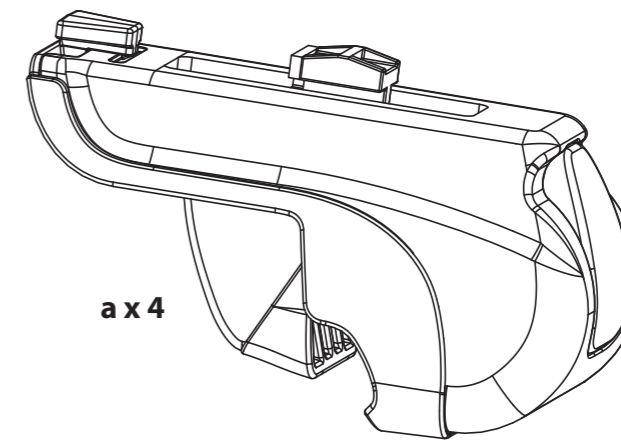

a x 4



b x 4

AUTOMAXI INTERNATIONAL
 35417 SAINT-MALO CEDEX
 France
 Type : BARRE DE TOIT / ROOF RACK
 Modél : AMC FIX RAIL FOOT N°5413
 Max Load : 70 KG
 P:xxxxxxxx
 OF: xxxxxx

c x 1

B16-1
245 413

□ = Doors / Portes / Puertas / Türen / Porte / Deurs / Portas / Drzwi / Ajtók / Dører / Uşi / Uksed / Durys / Dörrar / врати / Durvis / Ovet / πόρτες / Døre

(3) = Vehicle with original longitudinal bars / Véhicule avec barres longitudinales d'origine / Vehículo con barras longitudinales de origen / Fahrzeuge mit original-dachreling / Veicoli con barre longitudinali originali / Voertuig met originele longitudinale stangen / Veículo com barras longitudinais de origem / Samochód z oryginalnymi relingami / Gyárilag hosszirányú rudakkal szerelt gépjármű / Kjøretøy med originale langsgående stenger / Vehicul cu bare longitudinale originale / Sõiduk originaalsete pikisuunaliste lattidega / Transporto priemonė su originaliomis išilginėmis juostomis / Fordon med originala längsgående stänger / Автомобил с оригинални надлъжни релси / Transportlīdzeklis ar oriģinālajām gareniskajām stieņiem / Ajoneuvo alkuperäisillä pitkittäispalkkeilla / Όχημα με διαμήκεις πλάτες από εργοστασιακή κατασκευή / Køretøj med originale langsgående stænger



Pour en savoir plus :
www.quefairedemesdechets.fr

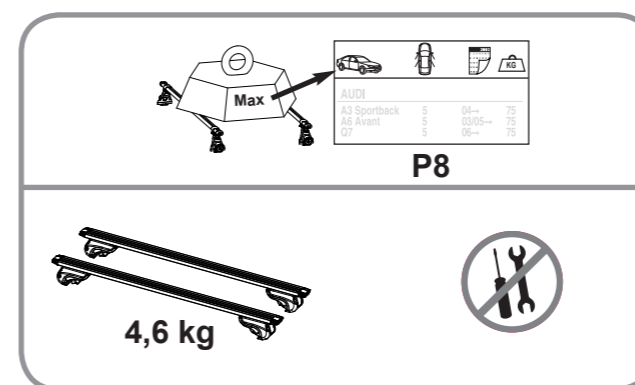

Mont Blanc France
 24-30 Rue Claude Bernard - C.S. 61768
 35417 Saint Malo Cédex - France
 Office : +33 (0)2 99 21 12 70
 Fax : +33 (0)2 99 21 12 71

www.montblancgroup.com

Réf. Imp.: 058244/A25-2



EN Keep these instructions for future use.
FR Garder cette notice pour les utilisations futures.
ES Guardar este manual para futuras utilizaciones.
DE Die Anleitung zur späteren Benutzung aufbewahren.
IT Conservare queste istruzioni per ogni ulteriore consultazione.
NL Bewaar deze gebruiksaanwijzing voor toekomstige raadpleging.
PT Guardar este manual para as utilizações futuras.
PL Zachować instrukcję w przypadku użytkowania w przyszłości.
HU Őrizze meg ezt a használati utasítást későbbi felhasználás céljából.
NO Behold denne informasjonen for fremtidig bruk.
RO Păstrați instrucțiunile pentru consultarea lor ulterioară.
ET Hoidke neid juhiseid edaspidiseks kasutamiseks.
LT Laikykite šias instrukcijas būsimam naudojimui.
SE Behåll denna information för framtida bruk.
BG Запазете настоящата бележка за бъдещи справки.
LV Saglabājiet šīs instrukcijas turpmākai lietošanai.
FI Säilytä tämä tieto tulevaa käyttöä varten.
GR Φυλάξτε αυτό το εγχειρίδιο οδηγιών για μελλοντικές χρήσεις.
DK Gem denne vejledning til senere brug.

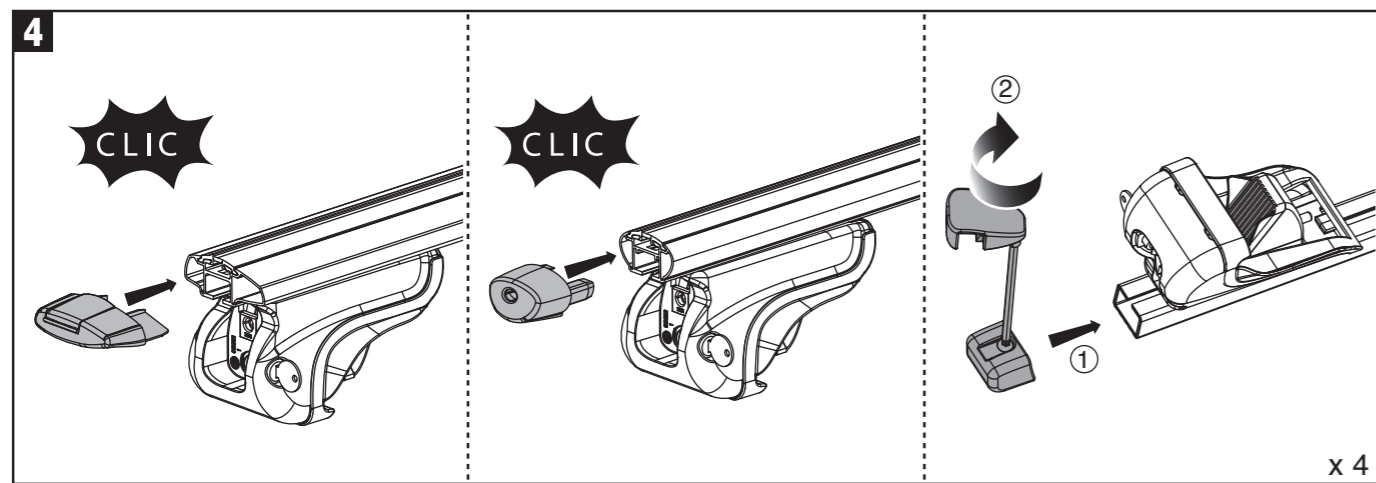
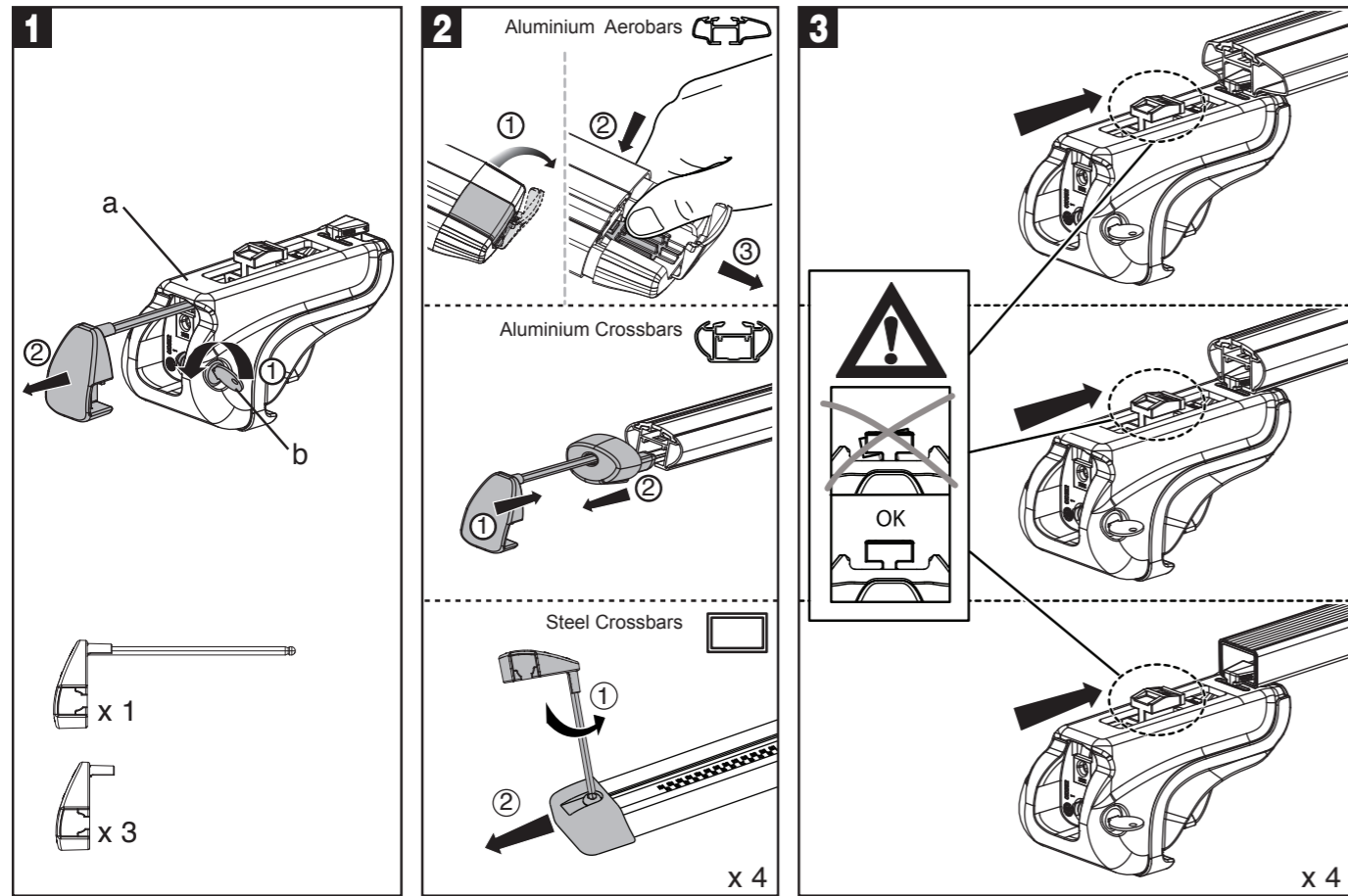

EN Fitting on vehicles - **FR** Montage sur véhicule - **ES** Colocación en vehículos - **DE** Montagen auf Fahrzeugen
IT Montaggio su veicoli - **NL** Montage op voertuigen - **PT** Montagens em veículos - **PL** Montowanie na pojazdach
HU Felszerelés gépjárműre - **NO** Montering på bilen - **RO** Montaj pe vehicul - **ET** Paigaldamine sõidukitele
LT Montavimas ant transporto priemonių - **SE** Montering på bilen - **BG** Монтиране върху автомобила - **LV** Uzstādīšana uz transportlīdzekļiem - **FI** Asennus autoon - **GR** Τοποθέτηση στο όχημα - **DK** Montage på køretøjer

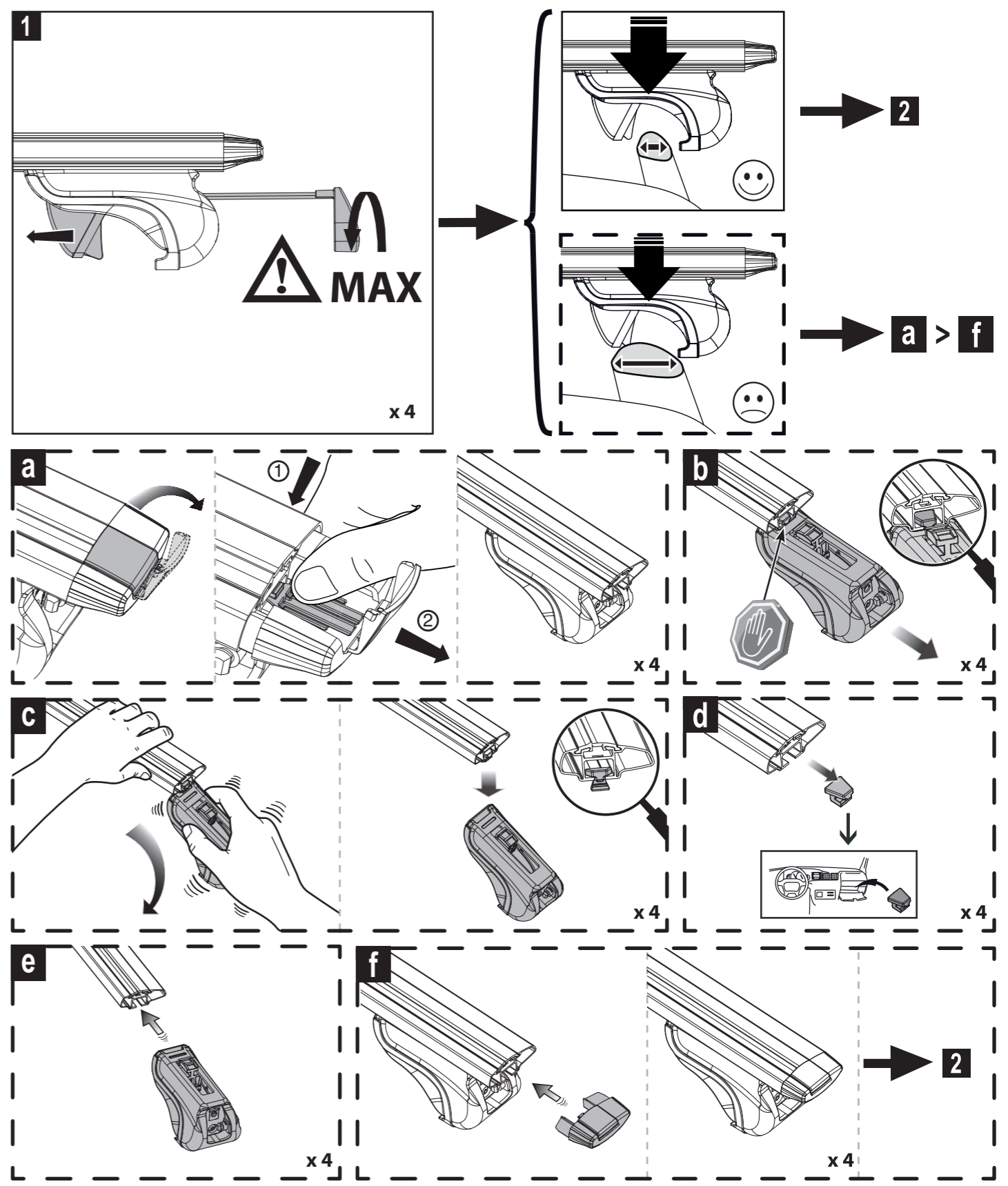

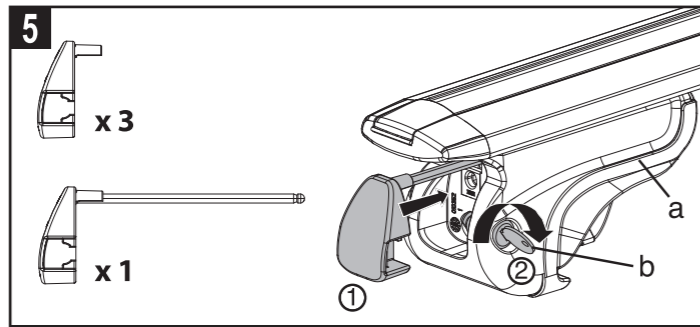
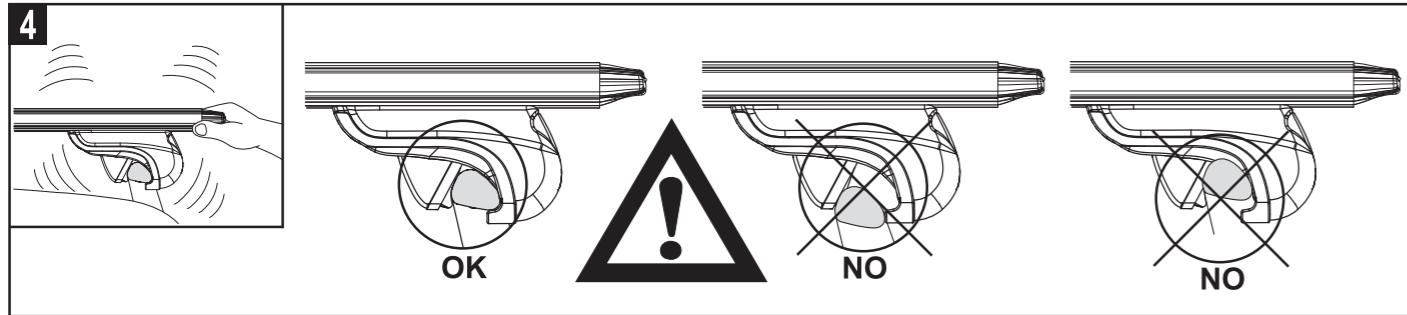
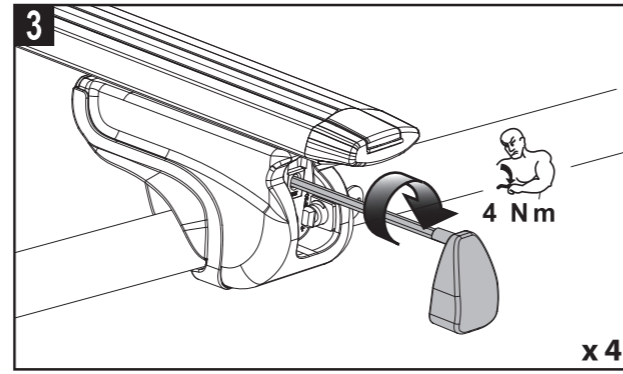
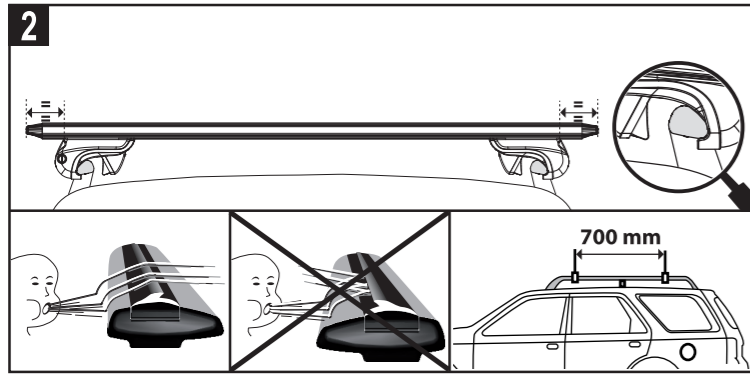

6

EN For the guarantee to be valid/applicable, the adhesive must be attached under one of the roof bars
FR Pour que la garantie puisse s'appliquer, l'adhésif doit être impérativement collé sous l'une des barres
ES Para mantener la garantía, es necesario mantener el precinto pegado bajo de una de las barras
DE Damit die Garantie gültig wird, muß das Klebeband zwingend unter einen des Dachträgers angebracht werden
IT La garanzia è valida solo se l'adesivo è stato applicato sotto una delle barre
NL Opdat de waarborg zou gelden is het imperatief van de zelfklever op één dragers te kleven
PT Para que a garantia possa ser aplicável, o adesivo de e ser colado por baixo de uma das barras
PL Aby zachować gwarancję, należy nakleić naklejkę pod jedną z belek
HU A garancia érvényességéhez, a matricát az egyik rúd alá kell ragasztani
NO For at garantien skal gjelde, må etiketten festes på undersiden av en av takbøylene
RO Pentru ca garanția să poată fi aplicată, adezivul trebuie să fie imperativ lipit sub una din bare
ET Garantii kehtimiseks peab kleebis olema kinnitatud ühe katuseaami alla
LT Kad garantija galiotų, lipdukas turi būti pritvirtintas po vienu iš stogo skersinių
SE För att garantin skall gälla måste etiketten fästas på undersidan av en av takbågarna
BG За да бъде валидна гаранцията / е приложимо, лепилото трябва да бъдат приложени по един от баровете на багажник.
LV Garantinin spēcēli / ugun olabīlmesi iĉin, yapışkan çatı raf çubuklardan birini altında eklenmelidir.
FI Takuu on voimassa vain, jos aetiketti kiinnitetään yhden kattokaareen alapuolelle
GR Για να έχει ισχύ η εγγύηση, το σπυλίο πρόσδεσης πρέπει να είναι βρισκεται οπωσδήποτε κάτω από μια από τις μετρές της οχέρας.
DK For at garantien skal være gældende, skal klæbemidlet være påført under en af tagbøjleens tremmer