

Menuett®

001-680



SV KAFFEKVARN

BRUKSANVISNING

Viktigt! Läs bruksanvisningen före användning.
Spara den för framtida bruk.
(Original bruksanvisning).

NO KAFFEKVERN

BRUKSANVISNING

Viktig! Les bruksanvisningen nøye før bruk.
Ta vare på den for fremtidig bruk.
(Oversettelse av original bruksanvisning).

PL MŁYNKA DO KAWY

INSTRUKCJA OBSŁUGI

Ważne! Przed użyciem uważnie przeczytaj instrukcję obsługi! Zachowaj ją na przyszłość.
(Tłumaczenie oryginalnej instrukcji).

EN COFFEE GRINDER

OPERATING INSTRUCTIONS

Important! Read the user instructions carefully before use. Save them for future reference.
(Translation of the original instructions).

DE KAFFEEMÜHLE

BEDIENUNGSANLEITUNG

Wichtig! Die Bedienungsanleitung vor der Verwendung bitte sorgfältig durchlesen! Für die zukünftige Verwendung aufbewahren.
(Bedienungsanleitung im Original).

FI KAHVIMYLLY

KÄYTTÖOHJEESTA

Tärkeää! Lue käyttöohje huolella ennen käyttöä!
Säilytä se myöhempää käyttöä varten.
(Käännös alkuperäisestä käyttöohjeesta).

FR MOULIN À CAFÉ

MODE D'EMPLOI

Important! Lisez attentivement le mode d'emploi avant la mise en service. Conservez-le.
(Traduction des instructions originales).

NL KOFFIEMOLEN

GEBRUIKSAANWIJZING

Belangrijk! Lees de gebruiksaanwijzing aandachtig door voordat u het apparaat gebruikt. Bewaar de gebruiksaanwijzing voor toekomstig gebruik.
(Vertaling van de originele instructies).

Värna om miljön!

Kasserad produkt ska återvinnas enligt gällande bestämmelser.

Verne om miljøet!

Kassert produkt skal gjenvinnes etter gjeldende lover og regler.

Dbaj o środowisko!

Zużyty produkt należy poddać recyklingowi zgodnie z obowiązującymi przepisami.

Care for the environment!

Recycle discarded product in accordance with local regulations.

Schützen Sie die Umwelt!

Das entsorgte Produkt muss gemäß den geltenden Bestimmungen recycelt werden.

Suojele ympäristöä!

Käytöstä poistettu tuote on kierrätettävä voimassa olevien säännösten mukaisesti.

Pensez à l'environnement

Les appareils hors d'usage doivent être recyclés conformément à la réglementation en vigueur.

Bescherm het milieu!

Afgedankte producten moeten worden gerecycleerd volgens de van toepassing zijnde regelgeving.



Rätten till ändringar förbehålles. För senaste version av bruksanvisningen se www.jula.com

Med forbehold om endringer. Nyeste versjon av bruksanvisningen finner du på www.jula.com

Z zastrzeżeniem prawa do zmian. Najnowsza wersja instrukcji obsługi znajduje się na www.jula.com

Jula reserves the right to make changes. For latest version of operating instructions, see www.jula.com

Änderungen vorbehalten. Die aktuellste Version der Bedienungsanleitung finden Sie auf www.jula.com

Pidätämme oikeuden muutoksiin. Katso käyttöohjeiden uusin versio täältä: www.jula.com

Nous nous réservons le droit d'apporter des modifications. Vous trouverez la dernière version des consignes d'utilisation sur www.jula.com

Wijzigingen voorbehouden. Voor de recentste editie van de gebruikershandleiding, zie www.jula.com



EU DECLARATION OF CONFORMITY / EU FÖRSÄKRAN OM ÖVERENSSTÄMMELSE / EU SAMSVARSKLÄRING /
DEKLARACJA ZGODNOŚCI UE / EU KONFORMITÄTSEKLRÄRUNG / EU VAATIMUSTENMUKAISUUSVAKUUTUS / DÉCLARATION
UE DE CONFORMITÉ / EU CONFORMITEITSVERKLARING

Item number / Artikelnummer / Artikelnummer / Numer artykułu / Artikelnummer / Tuotenumero / Numéro de référence / Artikelnummer

001680

Menuett[®]

Jula AB, Box 363, SE-532 24 SKARA, SWEDEN

This declaration of conformity is issued under the sole responsibility of the manufacturer. / Denna försäkran om överensstämmelse utfärdas på tillverkarens eget ansvar. / Denne samsvarserklæring er utstedt under ansvar for produsenten. / Niniejsza deklaracja zgodności wydana zostaje na wyłączną odpowiedzialność producenta. / Diese Konformitätserklärung wird unter der alleinigen Verantwortung des Herstellers ausgestellt. / Tämä vaatimustenmukaisuusvakuutus on annettu valmistajan yksinomaishalla vastuulla. / La présente déclaration de conformité est émise sous la seule responsabilité du fabricant. / Deze conformiteitsverklaring wordt afgegeven onder de uitsluitende verantwoordelijkheid van de fabrikant.

**ELECTRIC COFFEE GRINDER / KAFFEKVARN / KAFFEKVERN / ELECTRIC MŁYNKA
KAFFEEMÜHLE / KAHVIMYLLY / MOULIN À CAFÉ / KOFFIEMOLEN
135W**

Conforms to the following directives, regulations and standards. / Överensstämmer med följande direktiv, förordningar och standarder. / Er i samsvar med følgende direktiver, forordning og standarder. / Są zgodne z następującymi dyrektywami, regulacja i normami. / Entspricht den folgenden Richtlinien, Vorschriften und Normen. / Seuraavien direktiivien, asetusten ja standardien mukainen. / Conforme aux directives, règlements et normes suivants. / Voldoet aan de volgende richtlijnen, voorschriften en normen:

| <u>Directive/Regulation</u> | <u>Harmonised standard</u> |
|--|--|
| LVD 2014/35/EU | EN 60335-1:2012+A11+AC, EN 60335-2-14:2006+A1+A11+AC, EN 62233:2008 |
| EMC 2014/30/EU | EN 55014-1:2006+A1+A2, EN 55014-2:2015, EN 61000-3-2:2014, EN 61000-3-3:2013 |
| ERP Implementing Measure Regulation (EC) No 1275/2008 + 801/2013 | EN 50564:2011 |
| RoHS 2011/65/EU + 2015/863 | EN 50581:2012 |

This product was CE marked in year. / Produkten CE-märktes år. / Dette produktet ble CE-merket dette året. / Wyrób oznakowany znakiem CE w roku. / Dieses Produkt erhielt die CE-Kennzeichnung im Jahr. / Tämä tuote on CE-merkitty vuonna. / Ce produit a reçu le marquage CE en. / Dit product werd CE-gemarkeerd in het jaar. -16

Skara 2016-12-28

Mattias Lif

BUSINESS AREA MANAGER (Signatory for Jula and authorised to compile the technical documentation. / Undertecknat för Jula samt behörig att sammanställa den tekniska dokumentationen / Signert for Jula og kvalifisert til å sammentfatte den tekniske dokumentasjonen. / Podpisano w imię Jula oraz osoby upoważnionej do sporządzenia dokumentacji technicznej. / Unterzeichnet im Namen von Jula und befugt, die technische Dokumentation zusammenzustellen. / Allekirjoittanut Julan puolesta ja valtuutettu kokoamaan tekniset asiakirjat. / Signé au nom de Jula et habilité à établir la documentation technique. / Ondertekend namens Jula en gemachtigde voor de samenstelling van de technische documentatie

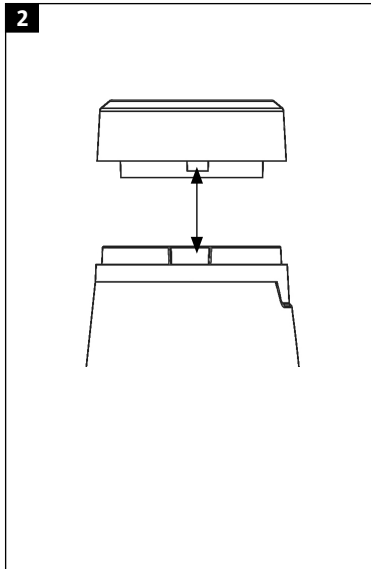
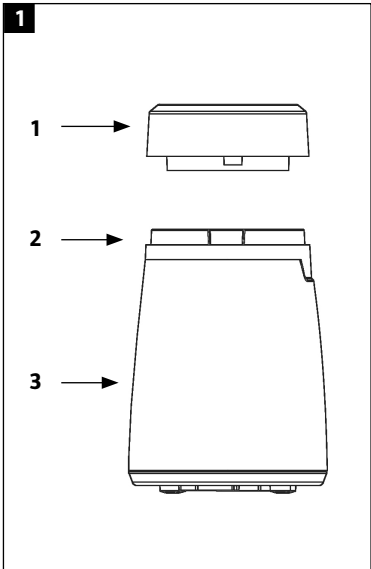

SÄKERHETSANVISNINGAR

- Endast för hushållsbruk
 - Kontrollera att nätspänningen motsvarar märkspänningen på typskylten.
 - Den här apparaten kan användas av barn från 8 år och uppåt samt av personer med nedsatt fysisk, sensorisk eller mental förmåga eller personer som saknar erfarenhet och kunskap, om de ges handledning eller får instruktioner angående en säker användning av apparaten och förstår de risker som är förknippade med användningen. Låt inte barn rengöra eller underhålla apparaten utan övervakning. Barn ska hållas under uppsikt så att de inte leker med apparaten.
 - Använd inte apparaten om den är skadad eller inte fungerar normalt, eller om sladden eller stickproppen är skadad. Lämna apparaten till behörig servicerepresentant för kontroll, reparation eller justering.
- Dra ut stickproppen när apparaten inte används, före byte av delar samt före rengöring.
 - Låt inte sladden hänga över bords- eller bänkkant eller vidröra heta ytor.
 - Dränk inte motorenheten i vatten eller annan vätska och diska den inte i diskmaskin. Apparaten skadas om motorenheten dränks eller om vatten eller annan vätska hålls i kvarnkammaren. Endast det transparenta locket kan dränkas i vatten eller annan vätska.
 - Håll händer och andra kroppsdelar borta från rörliga delar.
 - Ta inte av locket innan kniven har stannat helt.
 - Använd inte apparaten om inte locket är monterat.
 - Använd inte andra tillbehör än dem som rekommenderas av apparattillverkaren – risk för personskada.

- Kontrollera före användning att det inte finns några främmande föremål i apparaten.
- Använd aldrig apparaten för något annat ändamål än det avsedda.
- Använd inte apparaten utomhus.
- Stäng av apparaten före byte av tillbehör och innan du rör vid delar som är i rörelse när apparaten arbetar.
- Hantera knivarna försiktigt, i synnerhet när knivarna tas ur skålen, när skålen töms och i samband med rengöring.

SYMBOLER

Beskrivning av symboler som återfinns på produkten. Bekanta dig med dem för att minska risken för person- och egendomsskador.

| | |
|---|--|
|  | Skyddsklass II, utökad eller dubbel isolering. |
|  | Godkänd enligt gällande EU-direktiv. |
|  | Källsorteras som elskrot. |

TEKNISKA DATA

| | |
|-----------------------------|----------------|
| Nätspänning | 230 V~ 50 Hz |
| Effekt | 135 W |
| Strömförbrukning i frånläge | 0,1 W |
| Kapacitet* | 30 g |
| Mått | H179 x Ø115 mm |
| Kabellängd | 1 m |

* Maler upp till 30 g kaffebönor åt gången.

BESKRIVNING

1. *Kvarnkammare (med kniv)*
2. *Transparent lock*
3. *Motorenhet*

BILD 1

HANDHAVANDE

Packa försiktigt upp apparaten och avlägsna allt förpackningsmaterial. Torka av knivarna och torka ur kvarnkammaren invändigt med en fuktad, luddfri trasa eller svamp. Knivarna är vassa – hantera dem försiktigt. Det transparenta locket kan dränkas i vatten vid rengöring. Inga delar av apparaten kan diskas i diskmaskin. Eftertorka noga.

OBS!

Dränk inte motorenheten i vatten eller annan vätska och håll inte vatten eller annan vätska i kvarnkammaren.

ANVÄNDNING

1. Placera apparaten på en stabil, plan yta.
2. Håll högst 30 g kaffebönor i kvarnkammaren.
3. Passa in tappen på locket mot spåret (markering "O") på motorenheten och placera locket på motorenheten.

BILD 2

4. Sätt i stickproppen.

5. Håll fast motorenheten med ena handen, vrid locket medurs till markeringen "I" med andra handen och håll det där. Apparaten startar.
6. Släpp locket och låt det gå tillbaka till läge "O". Apparaten slutar arbeta. För att starta apparaten igen, vrid locket medurs till markeringen "I" och håll det där.
7. Kontrollera malningen genom det transparenta locket.
8. När kaffet är malt till önskad finhet, dra ut stickproppen.
9. Ta av det transparenta locket och håll ut det malda kaffet.

OBS!

Kör inte apparaten mer än 30 sekunder i taget. Låt den svalna 3 minuter innan den används igen.

WARNING!

Ta aldrig av locket innan alla rörliga delar har stannat helt.

TIPS

Grov malning

Grov malning används vanligen för perkulatorbryggare.

Medelgrov malning

Medelgrov malning används för kaffebyggare och espressomaskiner med ångfunktion.

Fin malning

Fin malning används för espressomaskiner med elektrisk pump.

Malningstid

Anpassa malningstiden efter smak och efter typen av kaffeböner.

Mängd

För bästa färskhet och smak, mal bara så mycket kaffe som går åt för den aktuella bryggningen. Kaffeböner kan förvaras upp till 2 månader i lufttät behållare i frysen och kan malas utan att tinas. Kafferester som blir kvar i kvarnkammaren kan bli skämda och påverka smaken på det nymalda kaffet. Rengör kvarnkammare, knivar och lock efter varje användning.

Användningsområde

Apparaten kan endast användas för malning av torra, spröda livsmedel. Den kan inte användas för malning av fukthaltiga, klubbiga eller mycket hårda livsmedel, som hel ingefära, choklad eller sesamfrö, eller oljehaltiga kryddor som kanel, kryddnejlika eller muskot. Försök inte mala jordnötter eller spannmål som vete, ris, havre eller torkad majs. Sådana livsmedel kan skada apparaten. Försök aldrig hacka is med apparaten. Pepparkorn kan malas, men har en stark smak och arom som kan påverka smaken hos det malda kaffet. Använd helst en separat kvarn för pepparkorn och liknande.

UNDERHÅLL

RENGÖRING

1. Dra ut stickproppen.
2. Diska locket med vatten och mild rengöringsmedel. Locket får inte diskas i diskmaskin. Skölj och torka. Dränk aldrig motordelen i vatten eller annan vätska och håll inte vatten eller annan vätska i kvarnkammaren.
3. Rengör kvarnkammaren och knivarna med en torr, luddfri trasa. Knivarna är vassa – hantera dem försiktigt.

OBS!

Dränk aldrig sladden, stickproppen eller motorenheten i vatten eller annan vätska – risk för elolycksfall. Dra ut stickproppen efter användning.

SIKKERHETSANVISNINGER

- Kun til privat bruk.
 - Kontroller at nettspenningen tilsvarer den nominelle spenningen på typeskiltet.
 - Dette apparatet kan brukes av barn fra åtte år og oppover og av personer med redusert fysisk, sansemessig eller mental kapasitet, eller personer som mangler erfaring med og kunnskap om produktet, hvis de får veiledning eller instruksjoner om sikker bruk av apparatet og forstår farene som er forbundet med bruken. Ikke la barn bruke, rengjøre eller vedlikeholde apparatet uten tilsyn. Barn skal holdes under oppsyn, slik at de ikke leker med apparatet.
 - Ikke bruk apparatet hvis det er skadet eller ikke fungerer normalt, eller hvis ledningen eller støpselet er skadet. Lever apparatet til autorisert servicerepresentant for kontroll, reparasjon eller justering.
- Trekk ut støpselet når apparatet ikke er i bruk, før bytte av deler og før rengjøring.
 - Ikke la ledningen henge over kanten av et bord eller en benk, og ikke la den komme i kontakt med varme overflater.
 - Motorenheten må ikke senkes ned i vann eller annen væske, og den må ikke vaskes i oppvaskmaskin. Apparatet tar skade dersom motorenheten senkes ned i vann, eller om annen væske helles i kvernkammeret. Kun det gjennomsiktige lokket kan senkes ned i vann eller annen væske.
 - Hold hender og andre kroppsdeler borte fra verktøyets bevegelige deler.
 - Ikke ta av lokket før kniven har stanset helt.
 - Apparatet må ikke brukes hvis lokket ikke er montert.
 - Ikke bruk annet tilbehør enn det som anbefales av produsenten – fare for personskaade.

- Kontroller før bruk at det ikke er noen fremmede gjenstander i apparatet.
- Ikke bruk apparatet til annet enn det som det er beregnet for.
- Apparaten må ikke brukes utendørs.
- Slå av apparatet før du bytter tilbehør og før du berører bevegelige deler når apparatet er i bruk.
- Håndter de skarpe knivene forsiktig, særlig når knivene tas ut av skålen, når bollen tømmer og ved rengjøring.

SYMBOLER

Beskrivelse av symboler som vises på produktet. Gjør deg kjent med dem for å redusere faren for person- og eiendomsskade.

| | |
|---|---|
|  | Beskyttelsesklasse II, utvidet eller dobbelt isolering. |
|  | Godkjent i henhold til gjeldende EU-direktiv. |
|  | Kildesorteres som el-avfall. |

TEKNISKE DATA

| | |
|-------------------------|------------------|
| Nettspenning | 230 V ~ 50 Hz |
| Effekt | 135 W |
| Strømforbruk i av-modus | 0,1 W |
| Kapasitet* | 30 g |
| Mål | H 179 x Ø 115 mm |
| Kabellengde | 1 m |

* Maler opptil 30 g kaffebønner om gangen.

BESKRIVELSE

1. *Kvernkammer (med kniv)*
2. *Gjennomsiktig lokk*
3. *Motorenhet*

BILDE 1

BRUK

Pakk forsiktig opp apparatet og fjern all emballasje. Tørk av knivene og tørk ut kvernkammeret innvendig med en fuktet, løfri klut eller svamp. Knivene er skarpe – håndter dem forsiktig. Det gjennomsiktige lokket kan senkes ned i vann ved rengjøring. Ingen deler av apparatet kan vaskes i oppvaskmaskin. Ettertørk grundig.

MERK!

Ikke senk motorenheten ned i vann eller annen væske, og ikke hell vann eller annen væske i kvernkammeret.

BRUK

1. Plasser apparatet på et stabilt og plant underlag.
2. Hell maks. 30 g kaffebønner i kvernkammeret.
3. Innrett tappen på lokket mot sporet (merket "O") på motorenheten og plasser lokket på motorenheten.

BILDE 2

4. Sett støpselet i stikkontakten.

5. Hold fast motorenheten med den ene hånden, vri lokket med klokken til merket "I" med den andre hånden og hold det der. Apparatet starter.
6. Slipp lokket og la det gå tilbake til posisjon "O". Apparatet slutter å arbeide. For å starte apparatet igjen, vrir du lokket med klokken til merket "I" og holder det der.
7. Kontroller malingen gjennom det gjennomsiktige.
8. Når kaffen er malt til ønsket finhet, trekker du ut stikkontakten.
9. Ta av det gjennomsiktige lokket og hell ut den malte kaffen.

MERK!

Ikke kjør apparatet i mer enn 30 sekunder om gangen. Må kjøles ned i 3 minutter før videre bruk.

ADVARSEL!

Ta aldri av lokket før alle bevegelige deler har stanset helt.

TIPS

Grovmaling

Grovmaling brukes vanligvis til perkolatortraktere.

Middels grov maling

Middels grov maling brukes til kaffetraktere og espressomaskiner med dampfunksjon.

Finmaling

Finmaling brukes til espressomaskiner med elektrisk pumpe.

Maletid

Tilpass maletiden etter smak og typen kaffebønner.

Mengde

For at kaffen skal være så fersk og velsmakende som mulig, bør du bare male så mye kaffe som du skal bruke umiddelbart. Kaffebønner kan oppbevares opptil 2 måneder i en lufttett beholder i fryseren, og kan males uten å tines. Kafferester som blir liggende i kvernkammeret, kan bli dårlige og påvirke smaken på den nymalte kaffen. Rengjør kvernkammeret, kniver og lokk etter hver gangs bruk.

Bruksområde

Apparatet kan kun brukes til å male tørre, sprø matvarer. Den kan ikke brukes til å male fuktholdige, klebrige eller svært harde matvarer, som hel ingefær, sjokolade eller sesamfrø, eller oljeholdige krydder som kanel, kryddernellik eller muskat. Ikke prøv å male peanøtter eller korn som hvete, ris, havre eller tørket mais. Slike matvarer kan skade maskinen. Forsøk aldri å knuse is med apparatet. Pepperkorn kan males, men har en sterk smak og aroma som kan påvirke smaken på den malte kaffen. Bruk helst en separat kvern til pepperkorn og lignende.

VEDLIKEHOLD

RENGJØRING

1. Trekk ut støpselet.
2. Vask lokket med vann og et mildt rengjøringsmiddel. Lokket skal ikke vaskes i oppvaskmaskin. Skyll og tørk. Ikke senk motorenheten ned i vann eller annen væske, og ikke hell vann eller annen væske i kvernkammeret.
3. Rengjør kvernkammeret og knivene med en tørr klut som ikke loer. Knivene er skarpe – håndter dem forsiktig.

MERK!

Ikke senk ledningen, støpselet eller motorenheten i vann eller annen væske – fare for el-ulykker. Trekk ut støpselet etter bruk.



ZASADY BEZPIECZEŃSTWA

- Wyłącznie do użytku domowego
- Sprawdź, czy napięcie sieciowe odpowiada napięciu na tabliczce znamionowej.
- Urządzenia mogą używać dzieci w wieku od ośmiu lat, osoby o obniżonej sprawności fizycznej, sensorycznej lub psychicznej oraz osoby, które nie używały go wcześniej, o ile uzyskają one pomoc lub wskazówki dotyczące bezpiecznego użytkowania urządzenia i rozumieją związane z tym zagrożenia. Nie pozwalaj dzieciom czyścić ani konserwować urządzenia bez nadzoru. Dzieci powinny przebywać pod nadzorem, aby nie bawiły się urządzeniem.
- Nie używaj urządzenia, jeśli jest uszkodzone lub nie działa normalnie albo jeśli przewód lub wtyk są uszkodzone. Aby dokonać przeglądu, naprawy lub regulacji, oddaj urządzenie do autoryzowanego serwisu.
- Wyjmij wtyk z gniazda, gdy nie używasz urządzenia, przed wymianą części oraz przed czyszczeniem.
- Dopilnuj, aby przewód nie zwisał ze stołu ani blatu ani nie dotykał gorących powierzchni.
- Nie zanurzaj modułu silnika w wodzie ani innych cieczach i nie myj go w zmywarce. Urządzenie ulegnie uszkodzeniu, jeśli moduł silnika zostanie zanurzony lub jeśli woda bądź inna ciecz dostanie się do komory młynka. W wodzie i innych cieczach wolno zanurzyć tylko przezroczystą pokrywkę.
- Trzymaj ręce i inne części ciała z dala od ruchomych części urządzenia.
- Nie zdejmuj pokrywki, zanim nóż całkowicie się nie zatrzyma.
- Nie używaj urządzenia, jeśli pokrywka nie została zamontowana.
- Nie stosuj akcesoriów innych niż zalecane przez producenta urządzenia – stwarza to ryzyko obrażeń ciała.

- Przed użyciem sprawdź, czy w urządzeniu nie znajdują się żadne ciała obce.
- Nigdy nie używaj urządzenia do celów innych niż zgodne z jego przeznaczeniem.
- Nie używaj urządzenia na zewnątrz pomieszczeń.
- Wyłączaj urządzenie przed wymianą akcesoriów lub przed dotknięciem części poruszających się podczas pracy.
- Ostrożnie obchodź się z nożami, zwłaszcza podczas wyjmowania ich z pojemnika, przy opróżnianiu pojemnika oraz podczas czyszczenia.

SYMBOLE

Opis symboli umieszczonych na produkcie. Zapoznaj się z nimi, aby zmniejszyć ryzyko wystąpienia obrażeń ciała i szkód materialnych.

| | |
|---|--|
|  | Klasa ochrony II, wzmocniona lub podwójna izolacja. |
|  | Zatwierdzona zgodność z obowiązującymi dyrektywami UE. |
|  | Przy segregacji śmieci uznać jako złom elektryczny. |

DANE TECHNICZNE

| | |
|-------------------------------------|---------------------|
| Zasilanie | 230 V ~ 50 Hz |
| Moc | 135 W |
| Zużycie energii w trybie wyłączonym | 0,1 W |
| Pojemność* | 30 g |
| Wymiary | wys. 179 x Ø 115 mm |
| Długość przewodu | 1 m |

* Jednorazowo mieli do 30 g ziaren kawy.

OPIS

1. *Komora młynka (z nożem)*
2. *Przezroczysta pokrywka*
3. *Moduł silnika*

RYS. 1

OBSŁUGA

Ostrożnie rozpakuj urządzenie i usuń całe opakowanie. Przetrzyj noże i komorę młynka od środka wilgotną, niepozostawiającą włókien ściereczką lub gąbką. Noże są ostre – postępuj z nimi ostrożnie. Podczas czyszczenia w wodzie wolno zanurzyć tylko przezroczystą pokrywkę. Żadnej części młynka nie wolno myć w zmywarce. Dokładnie osusz produkt.

UWAGA!

Nie zanurzaj modułu silnika w wodzie ani innej cieczy, nie nalewaj też wody ani innego płynu do komory młynka.

SPOSÓB UŻYCIA

1. Ustaw urządzenie na stabilnej, płaskiej powierzchni.
2. Do komory młynka nasyp maksymalnie 30 g ziaren kawy.
3. Ustaw bolec na pokrywce przy blokadzie (oznaczenie „O”) na module silnika i umieść na nim pokrywkę.

RYS. 2

4. Włóż wtyk do gniazda.

5. Trzymając jedną ręką moduł silnika, drugą przekręć pokrywę w prawo aż do oznaczenia „I” i przytrzymaj ją tam. Urządzenie uruchamia się.
6. Puść pokrywkę i pozwól, aby wróciła do położenia „O”. Urządzenie przestanie pracować. Aby ponownie uruchomić urządzenie, przekręć pokrywę w prawo aż do oznaczenia „I” i przytrzymaj ją tam.
7. Sprawdzaj stopień rozdrobnienia ziaren, patrząc przez przejrzystą pokrywkę.
8. Kiedy kawa zostanie zmielona odpowiednio drobno, wyciągnij wtyk z gniazda.
9. Zdejmij przejrzystą pokrywkę i wysyp zmieloną kawę.

UWAGA!

Nie używaj urządzenia w trybie ciągłym dłużej niż 30 sekund. Przed ponownym użyciem odczekaj trzy minuty, aż urządzenie ostygnie.

OSTRZEŻENIE!

Nigdy nie zdejmuj pokrywki, zanim wszystkie ruchome części całkowicie się nie zatrzymają.

WSKAZÓWKI

Grubość mielenia: kawa grubo zmielona

Kawa grubo zmielona zwykle używana jest w perkolatorze.

Grubość mielenia: kawa średnio zmielona

Kawa średnio zmielona nadaje się do ekspresu przelewowego i ciśnieniowego z funkcją generowania pary.

Grubość mielenia: kawa drobno zmielona

Kawa drobno zmielona nadaje się do ekspresów ciśnieniowych z pompą elektryczną.

Czas mielenia

Dostosuj czas mielenia do własnych preferencji smakowych oraz rodzaju ziaren kawy.

Ilość

Aby kawa była świeża i wspaniale smakowała, miel tylko tyle kawy, ile potrzebujesz do zaparzenia w danym momencie. Ziarna kawy można przechowywać przez 2 miesiące w szczelnym pojemniku w zamrażarce i mielić bez rozmrażania. Resztki kawy pozostałe w młynku starzeją się i wpływają na smak świeżo mielonej kawy. Dlatego po każdym użyciu należy oczyścić komorę młynka, noże i pokrywkę.

Zastosowanie

Urządzenia można używać wyłącznie do mielenia suchych, kruchych produktów spożywczych. Nie należy go używać do mielenia wilgotnych, kleistych lub bardzo twardych produktów, takich jak imbir, czekolada czy ziarna sezamu, lub przypraw zawierających olej, takich jak cynamon, goździki czy muszkat. Nie próbuj także mielić w młynku orzeszków ziemnych czy zbóż, takich jak pszenica, ryż, owies czy sucha kukurydza. Takie artykuły spożywcze mogą uszkodzić urządzenie. Nigdy nie próbuj kruszyć lodu przy użyciu tego urządzenia. Wolno zmielić w nim pieprz, jednak trzeba pamiętać, że ma on intensywny smak i aromat, które mogą wpłynąć na smak świeżo zmielonej kawy. Do pieprzu i podobnych produktów zaleca się używanie oddzielnego młynka.

KONSERWACJA

CZYSZCZENIE

1. Wyjmij wtyk z gniazda.
2. Umyj pokrywkę wodą z łagodnym środkiem czyszczącym. Pokrywki nie wolno myć w zmywarce. Opłucz i osusz. Nigdy nie zanurzaj modułu silnika w wodzie ani innej cieczy, nie nalewaj też wody ani innego płynu do komory młynka.
3. Osusz komorę młynka i noże za pomocą suchej ściereczki niepozostawiającej włókien. Noże są ostre – postępuj z nimi ostrożnie.

UWAGA!

**Nigdy nie zanurzaj przewodu, wtyku ani modułu silnika w wodzie ani innej cieczy – stwarza to ryzyko porażenia prądem.
Po użyciu urządzenia wyjmij wtyk z gniazda.**



SAFETY INSTRUCTIONS

- For household use only.
 - Check that the mains voltage corresponds to the rated voltage on the type plate.
 - This appliance can be used by children from 8 years and upwards and by persons with physical, sensorial or mental disabilities, or persons who lack experience or knowledge, if they are supervised or receive instructions concerning the safe use of the appliance and understand the risks involved with its use. Do not allow children to clean or maintain the appliance without supervision. Keep children under supervision to make sure they do not play with the appliance.
 - Do not use the appliance if it is damaged or not working properly, or if the power cord or plug are damaged. Take the appliance to an authorised service centre to be checked, repaired or adjusted.
- Pull out the plug when the appliance is not in use, before replacing parts and before cleaning.
 - Do not allow the power cord to hang over the edge of a table or worktop, or to come into contact with hot surfaces.
 - Do not immerse the motor unit in water or any other liquid, and do not wash it in a dishwasher. The appliance will be damaged if the motor unit is immersed in water, or if water or any other liquid is poured into the grinder chamber. Only the transparent lid can be immersed in water or other liquid.
 - Keep your hands and the rest of your body away from the moving parts.
 - Do not take off the lid until the blades have completely stopped.
 - Do not use the appliance without the lid on.

- Do not use any accessories other than those recommended by the appliance manufacturer – risk of personal injury.
- Check before use that there are no foreign objects in the appliance.
- Never use the appliance for anything other than its intended purpose.
- Do not use the appliance outdoors.
- Switch off the appliance before changing accessories and before touching moving parts when the appliance is working.
- Handle the blades carefully, especially when taking the blades out of the bowl, when emptying the bowl and when cleaning.

SYMBOLS

Description of symbols used on the product. Familiarise yourself with them to reduce the risk of personal injury and material damage.

| | |
|---|---|
|  | Safety class II, extra or double insulation. |
|  | Approved according to relevant EU directives. |
|  | Sort at source as electrical waste. |

TECHNICAL DATA

| | |
|-------------------------------|----------------|
| Mains voltage | 230 V ~ 50 Hz |
| Output | 135 W |
| Power consumption in off mode | 0,1 W |
| Capacity* | 30 g |
| Size | H179 x Ø115 mm |
| Cord length | 1 m |

* Grinds up to 30 g of coffee beans at once.

DESCRIPTION

1. *Grinder chamber (with blades)*
2. *Transparent lid*
3. *Motor unit*

FIG. 1

USE

Carefully unpack the appliance and remove all the packaging material. Wipe the blades and wipe the inside of the grinder chamber with a damp, non-fluffing cloth or sponge. The blades are sharp – handle them with care. The transparent lid can be immersed in water to clean it. None of the parts on the appliance can be washed in a dishwasher. Wipe thoroughly dry.

NOTE:

Do not immerse the motor unit in water or any other liquid, and do not pour water or any other liquid in the grinder chamber.

USE

1. Place the appliance on a stable, level surface.
2. Pour no more than 30 g of coffee beans into the grinder chamber.
3. Align the tabs on the lid to the slot (marked "O") on the motor unit and put the lid on the motor unit.

FIG. 2

4. Plug in the plug.
5. Hold the motor unit firmly in one hand and turn the lid clockwise to the "I" mark with the other hand and hold it there. The appliance starts.
6. Release the lid and allow it to return to the "O" position. The appliance stops. To start the appliance again, turn the lid clockwise to the "I" mark and hold it there.
7. Check the grinding through the transparent lid.
8. Pull out the plug when the coffee has been ground to the preferred fineness.
9. Take off the transparent lid and pour out the ground coffee.

NOTE:

Do not run the appliance for more than 30 seconds at once. Allow it to cool for 3 minutes before using it again.

WARNING!

Never take off the lid before all moving parts have completely stopped.

TIP***Coarse grinding***

Course grinding is normally suitable for percolators.

Medium coarse grinding

Medium coarse grinding is suitable for coffee makers and espresso machines with a steam function.

Fine grinding

Fine grinding is suitable for espresso machines with an electric pump.

Grinding time

The grinding time depends on your preferred taste and the type of coffee beans.

Amount

For best freshness and taste only grind as much coffee as you need for the brewing. Coffee beans can be stored for up to 2 months in an airtight container in the freezer, and can be ground without thawing first. Residual coffee in the grinding chamber can go bad and affect the taste of newly ground coffee. Clean the grinding chamber, blades and lid after use.

Applications

The appliance can only be used to grind dry, crisp food. It cannot be used to grind moist, sticky or very hard food, such as whole ginger, chocolate or sesame seeds, or oily spices such as cinnamon, cloves or nutmeg. Do not attempt to grind peanuts or cereals such as wheat, rice, oats or dried corn. This type of food can damage the appliance. Never attempt to crush ice with the appliance. You can grind peppercorns, but the strong taste and aroma can affect the taste of ground coffee. It's best to use a separate grinder for peppercorns etc.

MAINTENANCE

CLEANING

1. Pull out the plug.
2. Wash the lid with water and a mild detergent. Do not wash the lid in a dishwasher. Rinse and wipe dry. Never immerse the motor unit in water or any other liquid, and do not pour water or any other liquid in the grinder chamber.
3. Clean the grinding chamber and blades with a dry, non-fluffing cloth. The blades are sharp – handle them with care.

NOTE:

Never immerse the power cord, plug or the motor unit in water or any other liquid – risk of electric shock. Pull out the plug after use.

SICHERHEITSHINWEISE

- Nur für die Verwendung im Haushalt vorgesehen.
- Vergewissern Sie sich, dass die Netzspannung der Nennspannung auf dem Typenschild entspricht.
- Dieses Gerät darf von Kindern ab 8 Jahren und Personen mit eingeschränkten physischen, sensorischen oder mentalen Fähigkeiten oder Personen ohne Erfahrung oder Kenntnisse verwendet werden, wenn sie beaufsichtigt oder in die sichere Verwendung des Geräts eingewiesen werden und die mit der Verwendung verbundenen Gefahren verstehen. Kinder dürfen das Gerät nicht unbeaufsichtigt reinigen oder pflegen. Kinder müssen beaufsichtigt werden, damit sie nicht mit dem Gerät spielen.
- Das Gerät darf nicht verwendet werden, wenn es beschädigt ist oder nicht ordnungsgemäß funktioniert oder das Kabel/der Stecker

beschädigt ist. Das Gerät zur Überprüfung, Reparatur oder Einstellung zu einer autorisierten Servicewerkstatt bringen.



- Den Netzstecker ziehen, wenn das Gerät nicht verwendet wird sowie bevor Teile ausgetauscht werden oder das Gerät gereinigt wird.
- Das Kabel nicht über die Tisch- oder Arbeitsflächenkante herabhängen und nicht mit heißen Oberflächen in Berührung kommen lassen.
- Die Motoreinheit nicht in Wasser oder eine andere Flüssigkeit tauchen und nicht im Geschirrspüler reinigen. Das Gerät wird beschädigt, wenn die Motoreinheit eingetaucht wird oder wenn Wasser oder andere Flüssigkeiten in die Mahlkammer eindringen. Nur der transparente Deckel darf in Wasser oder andere Flüssigkeiten getaucht werden.

- Hände und andere Körperteile dürfen nicht in die Nähe beweglicher Teile gelangen.
- Den Deckel erst abnehmen, wenn das Messer vollständig stillsteht.
- Das Gerät nur mit aufgesetztem Deckel verwenden.
- Verwenden Sie nur Zubehör, das vom Gerätehersteller empfohlen wird – Verletzungsgefahr.
- Vor Gebrauch sicherstellen, dass sich keine Fremdkörper im Gerät befinden.
- Das Gerät darf nur für den vorgesehenen Zweck verwendet werden.
- Das Gerät darf nicht im Freien verwendet werden.
- Schalten Sie das Gerät aus, bevor Sie das Zubehör wechseln und bevor Sie bewegliche Teile berühren, während das Gerät in Betrieb ist.
- Vorsicht beim Umgang mit den Messern, insbesondere wenn die Messer aus der

Schale genommen, wenn die Schale geleert wird sowie im Zusammenhang mit der Reinigung.

SYMBOLE

Beschreibung der Symbole auf dem Produkt. Machen Sie sich mit den Symbolen vertraut, um die Gefahr von Personen- und Sachschäden zu verringern.

| | |
|---|---|
|  | Schutzklasse II, erweiterte oder doppelte Isolierung. |
|  | Zulassung gemäß der geltenden EU-Verordnung. |
|  | Als Elektroschrott entsorgen. |

TECHNISCHE DATEN

| | |
|----------------------------------|----------------|
| Netzspannung | 230 V ~ 50 Hz |
| Leistung | 135 W |
| Leistungsaufnahme im Aus-Zustand | 0,1 W |
| Kapazität* | 30 g |
| Maße | H179 x Ø115 mm |
| Kabellänge | 1 m |

* Für bis zu 30 g Kaffeebohnen pro Mahlgang.

BESCHREIBUNG

1. *Mahlkammer (mit Messer)*
2. *Transparenter Deckel*
3. *Motoreinheit*

ABB. 1

BEDIENUNG

Das Gerät auspacken und sämtliches Verpackungsmaterial entfernen. Mahlkammer und Messer mit einem flusenfreien Tuch oder Schwamm aus- bzw. abwischen. Die Klingen sind scharf – seien Sie vorsichtig. Der transparente Deckel darf bei der Reinigung in Wasser getaucht werden. Keines der Teile des Geräts kann in der Spülmaschine gereinigt werden. Anschließend gründlich trocknen.

ACHTUNG!

Die Motoreinheit nicht in Wasser oder eine andere Flüssigkeit tauchen und kein Wasser oder andere Flüssigkeiten in die Mahlkammer geben.

VERWENDUNG

1. Das Gerät auf eine stabile, ebene Fläche stellen.
2. Maximal 30 g Kaffeebohnen in die Mahlkammer geben.
3. Den Zapfen am Deckel mit der Nut ("O") an der Motoreinheit ausrichten und den Deckel auf die Motoreinheit setzen.

ABB. 2

4. Stecker einstecken.
5. Die Motoreinheit mit einer Hand festhalten, mit der anderen Hand den Deckel im Uhrzeigersinn bis zur Markierung „I“ drehen und dort festhalten. Das Gerät startet.
6. Den Deckel loslassen und zurück in die Position "O" bringen. Das Gerät stoppt. Um das Gerät wieder zu starten, den Deckel im Uhrzeigersinn bis zur Markierung „I“ drehen und dort festhalten.
7. Den Mahlvorgang durch den transparenten Deckel überprüfen.

8. Wenn der Kaffee auf den gewünschten Mahlgrad gemahlen ist, den Stecker ziehen.
9. Den transparenten Deckel abnehmen und den gemahlene Kaffee ausgießen.

ACHTUNG!

Das Gerät nicht länger als 30 Minuten am Stück verwenden. Vor der erneuten Verwendung sollte das Gerät 3 Minuten abkühlen.

WARNUNG!

Den Deckel nicht abnehmen, bis alle beweglichen Teile vollständig stillstehen.

TIPPS

Grob gemahlener Kaffee

Grob gemahlener Kaffee wird in der Regel für Perkolatoren verwendet.

Mittelgrob gemahlener Kaffee

Mittelgrob gemahlener Kaffee wird für Kaffeemaschinen und Espressomaschinen mit Dampffunktion verwendet.

Fein gemahlener Kaffee

Fein gemahlener Kaffee wird für Espressomaschinen mit elektrischer Pumpe verwendet.

Dauer des Mahlvorgangs

Die Dauer des Mahlvorgangs je nach Geschmack und Art der Kaffeebohnen anpassen.

Menge

Für beste Frische und Geschmack nur so viel Kaffee mahlen, wie für den aktuellen Brühvorgang benötigt wird. Kaffeebohnen sind in einem luftdichten Behälter im Gefrierschrank bis zu 2 Monate haltbar und können ohne Auftauen gemahlen werden. Kaffeesterbe, die in der Mahlkammer verbleiben, können schlecht werden und den Geschmack des frischgemahlene Kaffees beeinträchtigen. Nach jedem Gebrauch die Mahlkammer, die Messer und den Deckel reinigen.

Anwendungsbereiche

Das Gerät darf nur zum Mahlen trockener, knuspriger Lebensmittel verwendet werden. Es eignet sich nicht zum Mahlen von feuchten, klebrigen oder sehr harten Lebensmitteln, wie z. B. ganzer Ingwer, Schokolade oder Sesamsamen oder ölige Gewürze wie Zimt, Nelken oder Muskatnuss. Nicht versuchen, Erdnüsse oder Getreide wie Weizen, Reis, Hafer oder getrocknete Mais zu mahlen. Solche Lebensmittel könnten das Gerät beschädigen. Das Gerät ist nicht zum Zerkleinern von Eis geeignet. Pfefferkörner können gemahlen werden, haben jedoch einen starken Geschmack und ein starkes Aroma, das den Geschmack des gemahlene Kaffees beeinträchtigen kann. Für Pfefferkörner und dergleichen vorzugsweise eine separate Mühle verwenden.

PFLEGE**REINIGUNG**

1. Netzstecker ziehen.
2. Den Deckel mit Wasser und einem milden Reinigungsmittel abwaschen. Der Deckel darf nicht in der Spülmaschine gereinigt werden. Abspülen und abtrocknen. Die Motoreinheit nicht in Wasser oder eine andere Flüssigkeit tauchen und kein Wasser oder andere Flüssigkeiten in die Mahlkammer geben.
3. Mahlkammer und Messer mit einem trockenen, fusselfreien Tuch abwischen. Die Klingen sind scharf – seien Sie vorsichtig.

ACHTUNG!

Das Kabel, den Stecker oder die Motoreinheit niemals in Wasser oder andere Flüssigkeiten tauchen – Stromschlaggefahr. Nach der Verwendung den Netzstecker ziehen.

TURVALLISUUSOHJEET

- Vain kotitalouskäyttöön
 - Tarkista, että verkkojännite vastaa tyyppikilvessä olevaa nimellijännitettä.
 - Tätä tuotetta voivat käyttää lapset 8 vuoden iästä alkaen ja henkilöt, joilla on fyysinen tai psyykkinen toimintarajoitus tai joilla ei ole kokemusta tai tietoa, edellyttäen, että heitä valvotaan tai opastetaan tuotteen turvallisessa käytössä ja että he ymmärtävät tuotteen käyttöön liittyvät riskit. Lapset eivät saa puhdistaa tai huoltaa tuotetta valvomatta. Huolehdi siitä, että lapset eivät leiki laitteella.
 - Älä käytä laitetta, jos se on vaurioitunut tai ei toimi normaalisti tai jos johto tai pistotulppa on vaurioitunut. Toimita laite valtuutetulle huoltoedustajalle tarkastusta, korjausta tai säätöä varten.
 - Irrota pistotulppa pistorasiasta, kun laitetta ei käytetä, ennen osien vaihtoa ja ennen puhdistusta.
- Älä anna johdon roikkua pöydän tai työtason reunan yli tai joutua kosketuksiin kuumien pintojen kanssa.
 - Älä upota moottoriyksikköä veteen tai muihin nesteisiin äläkä pese sitä astianpesukoneessa. Laite vaurioituu, jos moottoriyksikkö upotetaan veteen tai jos jauhinkammioon kaadetaan vettä tai muuta nestettä. Vain läpinäkyvä kansi voidaan upottaa veteen tai muuhun nesteeseen.
 - Pidä kädet ja muut ruumiinosat kaukana liikkuvista osista.
 - Älä avaa kantta ennen kuin terät ovat pysähtyneet kokonaan.
 - Älä käytä laitetta, ellei kansi ole paikallaan.
 - Älä käytä muita kuin tuotteen valmistajan suosittelemia lisävarusteita - henkilövahinkojen vaara.
 - Tarkista ennen käyttöä, ettei laitteessa ole vieraita esineitä.

- Älä koskaan käytä laitetta mihinkään muuhun kuin suunniteltuun käyttötarkoitukseen.
- Älä käytä laitetta ulkona.
- Kytke laite pois päältä ennen kuin vaihdat tarvikkeen ja ennen kuin kosketat osia, jotka liikkuvat laitteen ollessa toiminnassa.
- Käsittele teriä varovasti, erityisesti kun otat ne pois kulhosta, kun tyhjennät kulhoa ja puhdistuksen yhteydessä.

SYMBOLIT

Tuotteessa olevien symbolien kuvaus. Tutustu niihin henkilövahinkojen ja omaisuusvahinkojen riskin vähentämiseksi.

| | |
|---|--|
|  | Suojausluokka II, laajennettu tai kaksinkertainen eristys. |
|  | Hyväksytty voimassa olevien EU-direktiivien mukaisesti. |
|  | Lajitellaan sähköjätteeksi. |

TEKNISET TIEDOT

| | |
|--------------------------------|----------------|
| Verkköjännite | 230 V~ 50 Hz |
| Teho | 135 W |
| Virrankulutus poissaolotilassa | 0,1 W |
| Täyttömäärä* | 30 g |
| Mitat | H179 x Ø115 mm |
| Johdon pituus | 1 m |

* Jauhaa jopa 30 g kahvipapuja kerrallaan.

KUVAUS

1. *Jauhatuskammio (terällä)*
2. *Läpinäkyvä kansi*
3. *Moottoriyksikkö*

KUVA 1

KÄYTTÖ

Pura laite pakkauksesta ja poista kaikki pakkausmateriaali. Pyyhi terät ja pyyhi jauhatuskammion sisäpuoli kostealla, nukkaamattomalla liinalla tai sienellä. Terät ovat teräviä - käsittele niitä varoen. Läpinäkyvä kansi voidaan tiskata vedessä puhdistuksen yhteydessä. Mitään osaa ei voi pestä astianpesukoneessa. Kuivaa huolellisesti.

HUOM!

Älä upota moottoriyksikköä veteen tai muihin nesteisiin äläkä kaada vettä tai muita nesteitä sen päälle.

KÄYTTÖ

1. Aseta laite tukevalle ja tasaiselle alustalle.
2. Kaada jauhatuskammioon enintään 30 g kahvipapuja.
3. Kohdista kannen nasta moottoriyksikön uraan (merkki "O") ja aseta kansi moottoriyksikön päälle.

KUVA 2

4. Kytke pistotulppa.

- Pidä moottoriyksiköstä kiinni yhdellä kädellä, käännä toisella kädellä kantta myötöpäivään merkkiin "I" ja pidä sitä siinä. Laite käynnistyy.
- Vapauta kansi ja anna sen mennä takaisin asentoon "O". Laite lakkaa toimimasta. Käynnistä laite uudelleen kääntämällä kantta myötöpäivään merkkiin "I" ja pitämällä sitä siinä.
- Tarkista jauhatusta läpinäkyvän kannen läpi.
- Kun kahvi on jauhettu haluttuun karkeuteen, vedä pistoke ulos.
- Poista läpinäkyvä kansi ja kaada kahvijauhe ulos.

HUOM!

Älä käytä laitetta yli 30 sekuntia kerrallaan. Anna jäähtyä 3 minuuttia ennen käyttöä.

VAROITUS!

Älä koskaan avaa kantta ennen kuin kaikki liikkuvat osat ovat pysähtyneet kokonaan.

VINKKEJÄ

Karkea jauhatusta

Karkeaa jauhatusta käytetään yleisesti perkolaattoripannuissa.

Keskikarkea jauhatusta

Keskikarkeaa jauhatusta käytetään kahvinkeitimissä ja espressokoneissa, joissa on höyrytoiminto.

Hieno jauhatusta

Hienoa jauhatusta käytetään sähköpumpulla varustetuissa espressokoneissa.

Jauhatusaika

Sovita jauhatusaika maun ja kahvipaputyypin mukaan.

Määrä

Parhaan tuoreuden ja maun saat jauhamalla vain sen verran kahvia, mitä tarvitset valmistettavaan kahviin. Kahvipapuja voidaan säilyttää jopa 2 kuukautta ilmatiiviissä pakkausissa pakastimessa, ja ne voidaan jauhaa sulattamatta. Jauhatuskammioon jäänyt jauhettu kahvi voi pilaantua ja vaikuttaa vasta jauhetun kahvin makuun. Puhdista jauhatuskammio, terät ja kansi jokaisen käytön jälkeen.

Käyttökohteet

Laitetta voidaan käyttää vain kuivien, hauraiden elintarvikkeiden jauhamiseen. Sitä ei voi käyttää kosteiden, tahmeiden tai erittäin kovien elintarvikkeiden, kuten kokonaisen inkiväärin, suklaan tai seesaminsiemementen tai öljyisten mausteiden, kuten kanelin, neilikan tai muskottipähkinän jauhamiseen. Älä yritä jauhaa maapähkinöitä tai viljaa, kuten vehnää, riisiä, kauraa tai kuivattua maissia. Tällaiset elintarvikkeet voivat vahingoittaa laitetta. Älä koskaan yritä murskata jäätä laitteella. Voit jauhaa pippuria, mutta sen voimakas maku ja aromi voivat vaikuttaa jauhetun kahvin makuun. Käytä mieluiten erillistä myllyä pippureita ja vastaavia varten.

HUOLTO

PUHDISTUS

- Irrota pistotulppa.
- Pese kansi vedellä ja miedolla pesuaineella. Älä pese kantta astianpesukoneessa. Huuhtele ja kuivaa. Älä koskaan upota moottoriosaa veteen tai muihin nesteisiin äläkä kaada vettä tai muita nesteitä jauhatuskammioon.
- Puhdista jauhatuskammio ja terät kuivalla, nukkaamattomalla liinalla. Terät ovat teräviä - käsittele niitä varoen.

HUOM!

Älä koskaan upota johtoa, pistotulppaa tai kahvimyllyä veteen tai muuhun nesteeseen - sähköiskun vaara. Vedä pistotulppa ulos käytön jälkeen.



CONSIGNES DE SÉCURITÉ

- Réservé à une utilisation domestique.
- Vérifiez que la tension de secteur correspond à la tension nominale indiquée sur la plaque signalétique.
- Cet appareil peut être utilisé par des personnes (y compris les enfants de plus de huit ans) dont les capacités physiques, sensorielles ou mentales sont réduites ou par des personnes dénuées d'expérience ou de connaissance, si elles ont pu bénéficier d'instructions préalables concernant l'utilisation de l'appareil et comprennent les risques liés à son utilisation. Ne laissez pas les enfants nettoyer ou entretenir l'appareil sans surveillance. Les enfants doivent être sous surveillance pour s'assurer qu'ils ne jouent pas avec l'appareil.
- N'utilisez pas l'appareil s'il est endommagé ou s'il ne fonctionne pas normalement, ou si la fiche secteur ou le cordon est endommagé. Faites réaliser les contrôles, réparations ou réglages par un réparateur agréé.
- Débranchez l'appareil lorsqu'il n'est pas utilisé, ou avant de le nettoyer ou de changer un accessoire.
- Ne laissez pas le cordon pendre au bord de tables ou de plans de travail, ni entre en contact avec des surfaces chaudes.
- Ne plongez jamais le moteur dans de l'eau ou tout autre liquide : risque de décharge électrique. L'appareil sera endommagé si le bloc moteur est immergé ou si de l'eau ou tout autre liquide pénètre dans le broyeur. Seul le couvercle transparent peut être plongé dans l'eau ou un autre liquide.
- Tenez vos mains et autres parties du corps éloignées des parties mobiles.
- Ne retirez pas le couvercle avant que la lame ne soit complètement immobilisée.
- N'utilisez pas l'appareil si le couvercle n'est pas monté.

- N'utilisez pas d'accessoires autres que ceux recommandés par le fabricant du produit - risque de blessures.
- Avant utilisation, vérifiez qu'il n'y a pas de corps étranger dans l'appareil.
- N'utilisez jamais l'appareil à d'autres fins que l'usage auquel il est destiné.
- N'utilisez pas l'appareil à l'extérieur.
- Éteignez l'appareil avant de changer d'accessoires et avant tout contact avec des pièces mobiles pendant la marche.
- Manipulez les lames avec précaution lorsque vous les retirez, ou lorsque vous videz ou nettoyez le réservoir.

PICTOGRAMMES

Description des symboles présents sur l'appareil. Familiarisez-vous avec l'appareil afin de réduire les risques de dommages corporels et matériels.

| | |
|---|--|
|  | Classe de protection II, isolation étendue ou double. |
|  | Homologué selon les directives européennes en vigueur. |
|  | À recycler comme ferraille électrique. |

CARACTÉRISTIQUES TECHNIQUES

| | |
|--|----------------|
| Tension de réseau | 230 V~ 50 Hz |
| Puissance | 135 W |
| Consommation électrique en mode éteint | 0,1 W |
| Capacité* | 30 g |
| Dimensions | H179 x Ø115 mm |
| Longueur du câble | 1 m |

* Moud jusqu'à 30 g de café en grain à la fois.

DESCRIPTION

1. Bol (avec couteaux)
2. Couvercle transparent
3. Bloc moteur

UTILISATION

Déballiez soigneusement l'appareil et retirez tout matériel d'emballage. Essayez les couteaux et l'intérieur du bol avec un chiffon humidifié qui ne peluche pas ou une éponge. Les couteaux sont tranchants - manipulez-les avec précaution. Seul le couvercle transparent peut être plongé dans l'eau. Aucune pièce de l'appareil ne doit être lavée au lave-vaisselle. Séchez soigneusement.

REMARQUE !

Ne plongez pas le bloc moteur dans l'eau ou tout autre liquide et ne projetez pas d'eau ou d'autre liquide dans le bol.

UTILISATION

1. Placez l'appareil sur une surface stable et plane.
2. Ne versez pas plus de 30 g de café en grain dans le bol.
3. Insérez l'ergot du couvercle dans la rainure (marquée « O ») sur le bloc moteur et installez le couvercle.

FIG. 1

4. Branchez la fiche secteur.
5. Tenez fermement le bloc moteur d'une main et avec l'autre main, tournez le couvercle dans le sens antihoraire jusqu'à la marque « I » et maintenez-le dans cette position. L'appareil se met en marche.
6. Lâchez le couvercle et laissez-le revenir à la position « O ». L'appareil commence à moulin. Pour redémarrer l'appareil, tournez le couvercle dans le sens antihoraire jusqu'à la marque « I » et maintenez-le dans cette position.
7. Contrôlez la mouture par le couvercle transparent.
8. Lorsque le café est moulu à la mouture souhaitée, débranchez la fiche secteur.
9. Enlevez le couvercle transparent et versez le café moulu.

REMARQUE !

Ne faites pas fonctionner l'appareil plus de 30 secondes d'affilée. Laissez-le refroidir 3 minutes avant de le réutiliser.

ATTENTION !

Attendez que toutes les pièces mobiles soient complètement arrêtées avant de retirer le couvercle.

CONSEILS

Mouture grossière

La mouture grossière est généralement utilisée pour les percolateurs.

Mouture moyenne

La mouture moyenne est utilisée pour les cafetières électriques et les machines à expresso avec fonction vapeur.

Mouture fine

La mouture fine est utilisée pour les machines à expresso avec pompe électrique.

Durée de la mouture

Adaptez la durée de la mouture en fonction de votre goût et du type de grains.

Quantité

Pour préserver la fraîcheur et le goût, ne moulez que la quantité de café nécessaire pour préparer votre café. Le café en grain se conserve jusqu'à 2 mois dans un contenant étanche à l'air au réfrigérateur, et peut être moulu froid. Les restes de café dans le bol peuvent se détériorer et affecter le goût du café fraîchement moulu. Nettoyez le bol, les couteaux et le couvercle après chaque utilisation.

Applications

L'appareil ne peut être utilisé que pour moudre des denrées alimentaires sèches et friables. Il ne peut pas être utilisé pour moudre des denrées alimentaires humides, collantes ou très dures, comme du gingembre entier, du chocolat ou des graines de sésame, ou des épices huileuses telles que la cannelle, le clou de girofle ou la noix de muscade. N'essayez pas de moudre des cacahuètes ou des céréales telles que le blé, le riz, le seigle ou le maïs sec. Ces denrées alimentaires peuvent endommager l'appareil. N'essayez jamais de hacher avec l'appareil. Le poivre en grain peut être moulu, mais son goût et son arôme puissants peuvent affecter le café moulu. Utilisez plutôt un moulin distinct pour le poivre et similaires.

ENTRETIEN

NETTOYAGE

1. Débranchez l'appareil.
2. Lavez le couvercle avec de l'eau et un détergent doux. Le couvercle ne doit pas être lavé au lave-vaisselle. Rincez et séchez. Ne plongez jamais de pièce du moteur dans l'eau ou tout autre liquide et ne projetez pas d'eau ou d'autre liquide dans le bol.
3. Nettoyez le bol et les couteaux avec un chiffon sec et non pelucheux. Les couteaux sont tranchants - manipulez-les avec précaution.

REMARQUE !

Ne plongez jamais le cordon, la fiche ou le bloc moteur dans de l'eau ni aucun autre liquide : risque d'accident électrique. Débranchez la prise du secteur après utilisation.



VEILIGHEIDSINSTRUCTIES

- Alleen voor huishoudelijk gebruik.
- Controleer of de netspanning overeenkomt met de nominale spanning op het typeplaatje.
- Dit apparaat kan worden gebruikt door kinderen van 8 jaar en ouder en door personen met verminderde fysieke, zintuiglijke of mentale vermogens of personen die geen ervaring en kennis hebben, als ze onder toezicht staan of geïnstrueerd zijn over het veilige gebruik van het apparaat en de risico's van het gebruik begrijpen. Laat kinderen het apparaat niet zonder toezicht reinigen of onderhouden. Kinderen moeten onder toezicht staan om ervoor te zorgen dat ze niet met het apparaat spelen.
- Gebruik het product niet als het beschadigd is of niet normaal werkt, of als het snoer of de stekker beschadigd is. Breng het apparaat naar een erkend reparatiebedrijf voor inspectie, reparatie of afstelling.
- Trek de stekker uit het stopcontact als u het apparaat niet gebruikt, voordat u onderdelen vervangt en voordat u het apparaat schoonmaakt.
- Laat het snoer niet over de rand van een tafel of aanrecht hangen, of in contact komen met hete oppervlaken.
- Dompel de motoreenheid niet onder in water of andere vloeistof en doe het niet in de vaatwasser. Het apparaat raakt beschadigd als de motoreenheid wordt ondergedompeld of als er water of andere vloeistoffen in de maalkamer worden gegoten. U kunt alleen het transparante deksel in water of een andere vloeistof onderdompelen.
- Houd handen en andere lichaamsdelen uit de buurt van bewegende delen.
- Verwijder het deksel pas als het mes tot stilstand is gekomen.

- Gebruik het apparaat pas nadat u het deksel heeft aangebracht.
- Gebruik vanwege gevaar voor verwondingen geen accessoires die niet door de fabrikant van het apparaat worden aanbevolen.
- Controleer voor gebruik of er geen vreemde voorwerpen in het apparaat aanwezig zijn.
- Gebruik het product nooit voor een ander doeleinde dan waar het voor bedoeld is.
- Gebruik het apparaat niet buitenshuis.
- Schakel het apparaat uit om accessoires te wisselen en voordat u in contact komt met delen die bewegen wanneer het apparaat aanstaat.
- Wees voorzichtig met de messen, vooral wanneer u ze uit de kom haalt, u de kom leegt en tijdens het schoonmaken.

SYMBOLLEN

Beschrijving van de symbolen die op het product staan. Maak uzelf vertrouwd met hen om het risico op persoonlijke en materiële schade te verminderen.

| | |
|---|--|
|  | Elektrische veiligheidsklasse II, uitgebreide of dubbele isolatie. |
|  | Goedgekeurd volgens de geldende EU-richtlijnen/verordeningen. |
|  | Afvoeren als elektrisch afval. |

TECHNISCHE GEGEVENS

| | |
|-----------------------------|----------------|
| Netspanning | 230 V ~ 50 Hz |
| Vermogen | 135 W |
| Stroomverbruik in uit-stand | 0,1 W |
| Capaciteit* | 30 g |
| Afmetingen | H179 x Ø115 mm |
| Snoerlengte | 1 m |

* Maakt tot 30 g koffiebonen per keer.

BESCHRIJVING

1. *Maalkamer (met mes)*
2. *Transparant deksel*
3. *Motoreenheid*

AFB. 1

AANWENDING

Pak het apparaat voorzichtig uit en verwijder al het verpakkingsmateriaal. Veeg met een vochtige, pluisvrije doek of spons de messen en de binnenkant van de maalkamer schoon. De messen zijn scherp – wees voorzichtig. Het transparante deksel mag bij het reinigen worden ondergedompeld in water. Geen enkel deel van het apparaat mag in de vaatwasser worden gewassen. Droog goed na.

LET OP!

Dompel de motoreenheid niet onder in water of een andere vloeistof en giet geen water of een andere vloeistof in de maalkamer.

GEBRUIK

1. Plaats het apparaat op een stabiele, vlakke ondergrond.
2. Doe maximaal 30 g koffiebonen in de maalkamer.
3. Plaats de uitstulping op het deksel in de uitsparing (gemarkeerd met "O") op de motoreenheid en plaats het deksel op de motoreenheid.

AFB. 2

4. Steek de stekker in het stopcontact.
5. Houd de motoreenheid met één hand vast, draai met de andere hand het deksel met de klok mee tot aan de "I"-markering en houd het daar vast. Het apparaat start.
6. Laat het deksel los zodat het terug draait naar de "O"-stand. Het apparaat stopt. Om het apparaat opnieuw te starten, draait u het deksel met de klok mee naar de "I"-markering en houdt u het daar vast.
7. Controleer de maling door het transparante deksel.
8. Wanneer de koffie tot de gewenste fijnheid is gemalen, trekt u de stekker uit het stopcontact.
9. Verwijder het transparante deksel en giet de gemalen koffie eruit.

LET OP!

Laat het apparaat niet langer dan 30 seconden per keer draaien. Laat de machine 3 minuten afkoelen voordat u haar opnieuw gebruikt.

WAARSCHUWING!

Verwijder het deksel pas als alle bewegende delen helemaal tot stilstand zijn gekomen.

TIPS***Grove maling***

Een grove maling wordt meestal gebruikt in een percolator.

Middelgrove maling

Een middelgrove maling wordt gebruikt in koffiezetapparaten en espressomachines met een stoomfunctie.

Fijne maling

Een fijne maling wordt gebruikt in espressomachines met een elektrische pomp.

Duur van het malen

Pas de maling aan op basis van uw smaak en het type koffiebonen.

Hoeveelheid

Maal voor de beste versheid en smaak slechts zoveel koffie als nodig is voor één keer koffiezetten. Koffiebonen kunnen tot 2 maanden worden bewaard in een luchtdichte verpakking in de vriezer en kunnen worden gemalen zonder te ontdooien. Koffieresten die in de maalkamer achterblijven, kunnen bederven en de smaak van de versgemalen koffie beïnvloeden. Reinig de maalkamer, messen en het deksel na elk gebruik.

Toepassingen

Het apparaat kan alleen worden gebruikt voor het malen van droge, knapperige voedingsmiddelen. Het kan niet worden gebruikt voor het malen van vochtig, plakkerig of zeer hard voedsel, zoals hele gember, chocolade of sesamzaad, of vette kruiden zoals kaneel, kruidnagel of nootmuskaat. Probeer geen pinda's of granen zoals tarwe, rijst, haver of gedroogde maïs te malen. Dergelijke voedingsmiddelen kunnen het apparaat beschadigen. Probeer nooit ijs te hakken met het apparaat. Peperkorrels kunnen worden gemalen, maar hebben een sterke smaak en aroma dat de smaak van de gemalen koffie kan beïnvloeden. Gebruik bij voorkeur een aparte molen voor peperkorrels en dergelijke.

ONDERHOUD

REINIGING

1. Haal de stekker uit het stopcontact.
2. Was het deksel af met water en mild reinigingsmiddel. Het deksel mag niet in de vaatwasser worden afgewassen. Spoel af en droog af. Dompel nooit het motordeel onder in water of een andere vloeistof en giet geen water of een andere vloeistof in de maalkamer.
3. Maak de maalkamer en de messen schoon met een droge, pluisvrije doek. De messen zijn scherp – wees voorzichtig.

LET OP!

Dompel het snoer, de stekker of de motoreenheid nooit onder in water of andere vloeistoffen – risico op elektrische ongevallen. Trek de stekker uit het stopcontact na het gebruik.

