



DECK CHAIR WITH FOOTSTOOL

OPERATING INSTRUCTIONS - Original instructions

**SV DÄCKSTOL MED FOTPALL
BRUKSANVISNING**

Översättning av originalinstruktioner

**DE SONNENSTUHL MIT FUSSTEIL
BEDIENUNGSANLEITUNG**

Übersetzung der Originalanleitung

**NO DEKSTOL MED FOTSKAMMEL
BETJENINGSANVISNINGER**

Oversættelse av originalinstruksjonene

**FI KANSITUOLI JA RAHI
KÄYTTÖOHJE**

Alkuperäisten ohjeiden käännös

**DA DÆKSTOL MED FODSKAMMEL
BETJENINGSVEJLEDNING**

Oversættelse af den originale vejledning

**FR TRANSAT AVEC REPOSE-PIEDS
INSTRUCTIONS D'UTILISATION**

Traduction des instructions d'origine

**PL LEŻAK Z PODNÓŻKIEM
INSTRUKCJA OBSŁUGI**

Przekład instrukcji oryginalnej

**NL DEKSTOEL MET VOETENBANKJE
BEDIENINGSINSTRUCTIES**

Vertaling van de originele instructies

Jula AB förbehåller sig rätten att göra ändringar på produkten. Jula AB innehar upphovsrätten till denna dokumentation. Det är inte tillåtet att modifiera eller ändra denna dokumentation på något sätt och bruksanvisningen ska skrivas ut och användas som den är i förhållande till produkten. Se Julas webbplats för den senaste versionen av bruksanvisningen.

Jula AB forbeholder seg retten til å endre produktet. Jula AB innehar opphavsretten til denne dokumentasjonen. Det er ikke tillatt å modifisere eller endre denne dokumentasjonen på noen som helst måte, og håndboken skal trykkes og brukes som den er i forhold til produktet. For siste versjon av betjeningsanvisningene, se Julas nettsider.

Jula AB forbeholder sig retten til at ændre produktet. Jula AB har ophavsretten til denne dokumentation. Det er ikke tilladt at modificere eller ændre denne dokumentation på nogen måde, og manualen skal printes og bruges som den er i forhold til produktet. For den seneste version af betjeningsvejledningen, se Julas hjemmeside.

Jula AB zastrzega sobie prawo do wprowadzania zmian w produkcie. Jula AB zastrzega sobie prawa autorskie do niniejszej dokumentacji. Dokumentacji nie wolno w żaden sposób modyfikować ani zmieniać, a instrukcję należy drukować i używać ją w odniesieniu do produktu w stanie niezmienionym. Najnowszą wersję instrukcji obsługi można znaleźć na stronie internetowej Jula.

Jula AB reserves the right to make changes to the product. Jula AB claims copyright on this documentation. It is not allowed to modify or alter this documentation in any way and the manual shall be printed and used as it is in relation to the product. For the latest version of operating instructions, refer to the Jula website.

Jula AB behält sich das Recht vor, Änderungen am Produkt vorzunehmen. Jula AB beansprucht die Urheberrechte an dieser Dokumentation. Es ist nicht zulässig, diese Dokumentation in irgendeiner Weise zu verändern oder umzugestalten. Die Anleitung muss gedruckt und so verwendet werden, wie sie in Bezug zum Produkt steht. Die aktuellste Version der Bedienungsanleitung finden Sie auf der Website von Jula.

Jula AB pidättää oikeuden tehdä tuotteeseen muutoksia. Jula AB:llä on tämän dokumentaation tekijänoikeus. Tätä dokumentaatiota ei saa muuttaa millään tavalla ja käyttöopas on tulostettava ja sitä on käytettävä sellaisena kuin se on tämän tuotteen kanssa. Käyttöohjeiden uusin versio löytyy Julan verkkosivustolta.

Jula AB se réserve le droit d'apporter des modifications au produit. Jula AB revendique les droits d'auteur sur cette documentation. Il est interdit de modifier ou d'altérer cette documentation de quelque manière que ce soit et le manuel doit être imprimé et utilisé tel quel en relation avec le produit. Pour obtenir la dernière version des instructions d'utilisation, consultez le site Web de Jula.

Jula AB behoudt zich het recht voor om wijzigingen aan het product aan te brengen. Jula AB claimt het copyright op deze documentatie. Het is niet toegestaan om deze documentatie op welke manier dan ook te wijzigen of te veranderen. De handleiding moet worden afgedrukt en gebruikt zoals deze in relatie tot het product staat. Raadpleeg de Jula-website voor de laatste versie van de bedieningsinstructies.

WWW.JULA.COM

© JULA AB 2025-10-23

**JULA AB
BOX 363, 532 24 SKARA, SWEDEN**

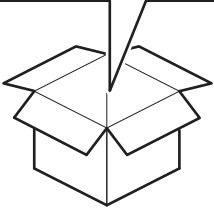
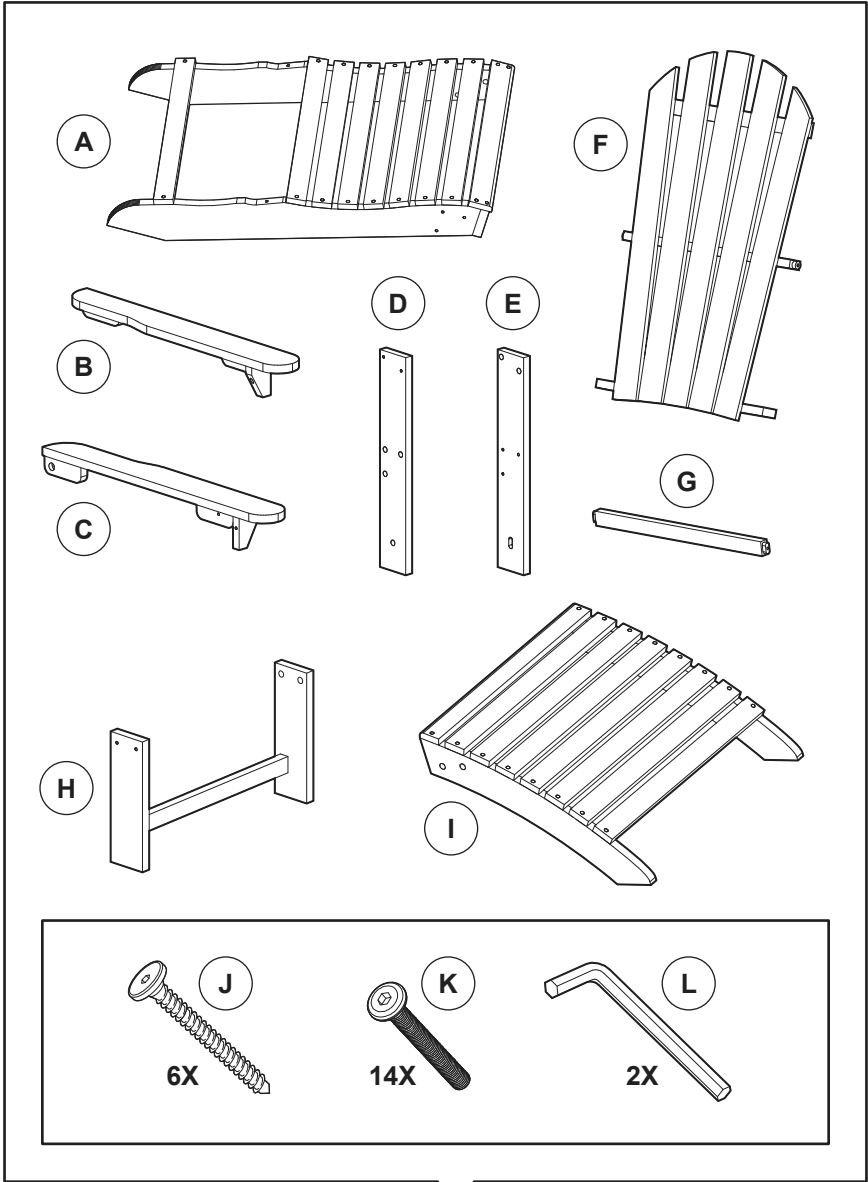

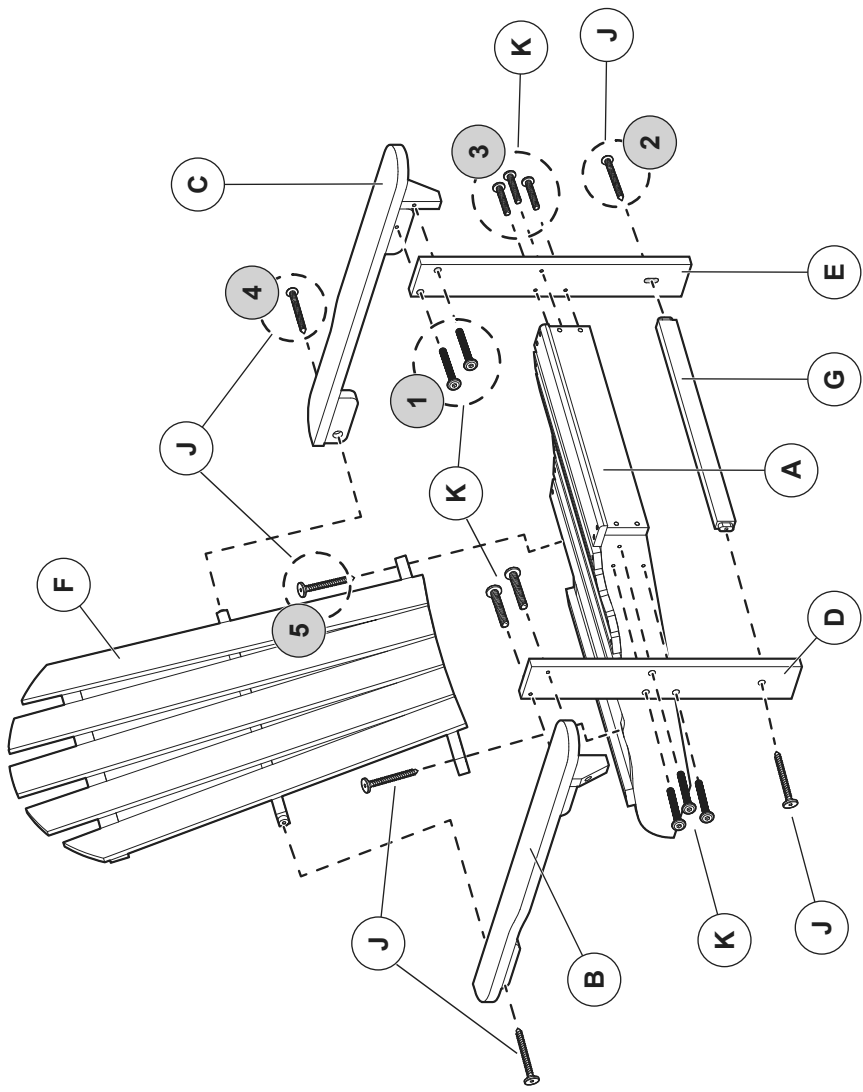

2

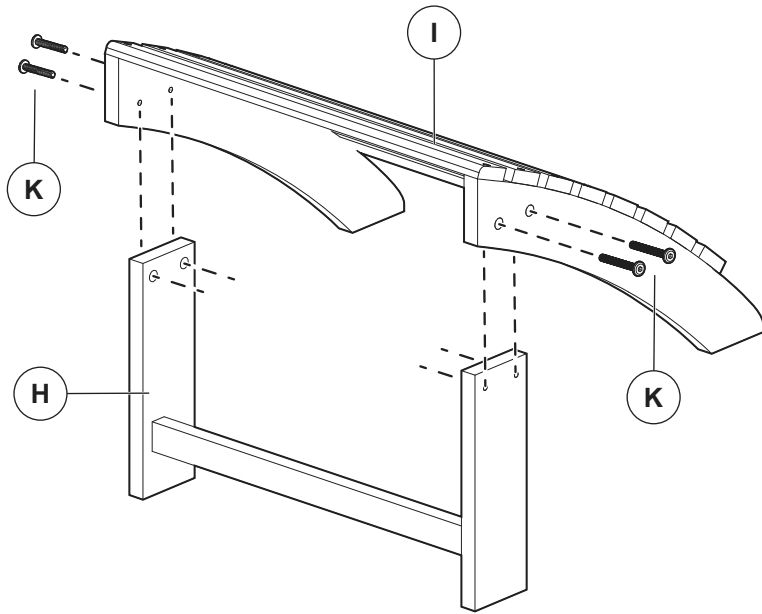

2

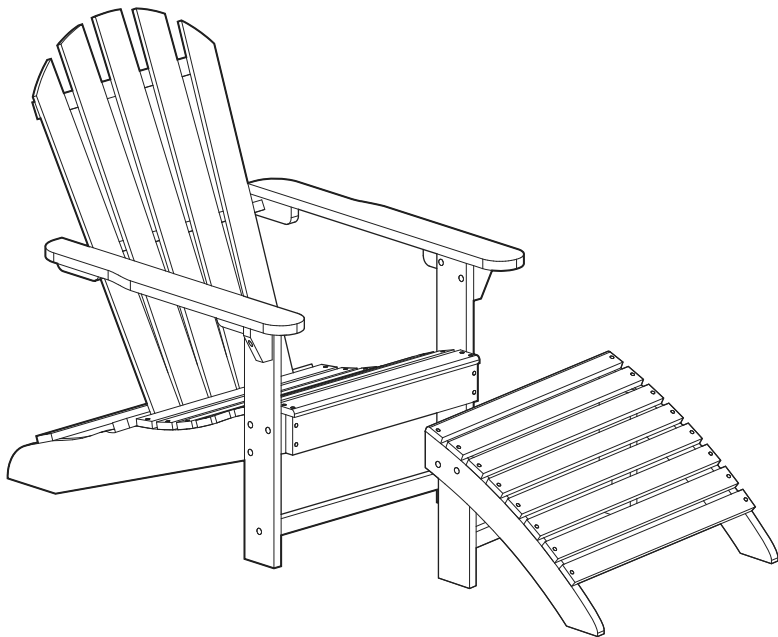



IMPORTANT, RETAIN FOR FUTURE REFERENCE: READ CAREFULLY

1 Introduction

1.1 Product description

The product is a deck chair with a footstool made of acacia wood. For domestic and camping use.

1.2 Symbols

	Read the operating instructions carefully and make sure that you understand the instructions before you use the product. Save the instructions for future reference.
	Discarded product must be recycled according to current regulations.

2 Safety

2.1 Safety definitions

Warning! If you do not obey these instructions, there is a risk of death or injury.

Caution! If you do not obey these instructions, there is a risk of damage to the product, other materials or the adjacent area.

Note! Information that is necessary in a given situation.

2.2 Safety instructions for operation

- Read and obey the warning instructions before operation.
- Do not use the product if it is damaged.
- Do not make changes to the product.
- Use the product only for its specified function.
- Do not stand on the product.
- Do not use sharp objects on the product.
- Make sure the product stands on stable ground.

3 Assembly

3.1 To assemble the product

Caution! Put the product on a flat surface.

3.1.1 To assemble the chair

Follow the instructions shown in the illustration. (Figure 2)

- Follow the sequence of the numbers when you fasten the screws.

Note! Tighten the screws about 80% when you assemble the product. When all parts are in the correct positions, tighten the screws fully.

3.1.2 To assemble the footstool

Follow the instructions shown in the illustration. (Figure 3)

4 Maintenance

4.1 To clean the product

- Clean the product with a damp cloth and a mild detergent.

5 Storage

- Store the product in a dry storage area, under a tarp or furniture cover. Protected from direct sunlight and wet conditions.

6 Discard

- Make sure that you follow local regulations when you discard the product. Do not burn the product.

7 Technical data

Specification	Value
Total dimensions (WxLxH)	70 x 130 x 92.5 cm
Back support height	79 cm
Seat depth	48.5
Seat width	51 cm
Total weight	14 kg
Max load	120 kg
Material	Acacia wood



VIKTIGT, SPARA FÖR FRAMTIDA BRUK. LÄS NOGA

1 Inledning

1.1 Produktbeskrivning

Produkten är en däckstol med en fotpall gjord av akaciaträ. För hushålls- och campingbruk.

1.2 Symboler

	Läs bruksanvisningen noggrant och se till att du förstår instruktionerna innan du börjar använda produkten. Spara bruksanvisningen för framtida bruk.
	Kasserad produkt ska återvinnas enligt gällande föreskrifter.

2 Säkerhet

2.1 Säkerhetsdefinitioner

⚠ Varning! Om du inte följer dessa instruktioner finns det risk för personskador.

⚠ Försiktighet! Om du inte följer dessa instruktioner finns det risk att du skadar produkten, andra material eller det närliggande området.

Obs! Information som är nödvändig i en specifik situation.

2.2 Säkerhetsinstruktioner för användning

- Läs och följ varningsanvisningarna före användning.
- Använd inte produkten om den är skadad.
- Gör inga ändringar på produkten.
- Använd endast produkten för dess avsedda ändamål.
- Stå inte på produkten.
- Använd inte vassa föremål på produkten.
- Se till att produkten står på ett stabilt underlag.

3 Montering

3.1 Att montera produkten

Försiktighet! Placera produkten på ett plant underlag.

3.1.1 Att montera stolen

Följ instruktionerna på bilden. (Bild 2)

- Följ nummersekvensen när du fäster skruvarna.

Obs! Dra åt skruvarna till ca. 80 % när du monterar produkten. När alla delar är i rätt läge, dra åt skruvarna helt.

3.1.2 Att montera fotpallen

Följ instruktionerna på bilden. (Bild 3)

4 Underhåll

4.1 Att rengöra produkten

- Rengör produkten med en fuktig trasa och ett mildt rengöringsmedel.

5 Förvaring

- Förvara produkten i ett torrt förvaringsutrymme, under en presenning eller ett möbelskydd. Skyddad från direkt solljus och fukt.

6 Kassering

- Se till att du följer lokala bestämmelser när du kasserar produkten. Bränn inte produkten.

7 Tekniska data

Specifikation	Värde
Totalmått (BxLxH)	70 x 130 x 92,5 cm
Höjd, ryggstöd	79 cm
Djup, säte	48,5
Bredd, säte	51 cm
Totalvikt	14 kg
Max belastning	120 kg
Material	Akaciaträ



VIKTIG, BEHOLD FOR FREMTIDIG REFERANSE: LES NØYE

1 Innledning

1.1 Produktbeskrivelse

Produktet er en solstol med fotskammel laget av akasietre. For husholdnings- og campingbruk.

1.2 Symboler

	Les bruksanvisningen nøye og forsikre deg om at du har forstått den før du tar produktet i bruk. Ta vare på bruksanvisningen til senere bruk.
	Kassert produkt må resirkuleres i henhold til gjeldende lovgivning.

2 Sikkerhet

2.1 Sikkerhetsdefinisjoner

⚠ Advarsel! Hvis du ikke følger disse instruksjonene, er det fare for død eller personskade.

⚠ Forsiktig! Hvis du ikke følger disse instruksjonene, er det fare for skade på produktet, annet materiell eller på omgivelsene.

Merk! Informasjon som er nødvendig i en gitt situasjon.

2.2 Sikkerhetsinstruksjoner for drift

- Les og følg advarselsinstruksjonene før bruk.
- Ikke bruk produktet hvis det er skadet.
- Ikke utfør endringer på produktet.
- Bruk produktet kun til det som det er beregnet på.
- Ikke stå på produktet.
- Ikke bruk skarpe gjenstander på produktet.
- Forsikre deg om at produktet står på stabilt underlag.

3 Montering

3.1 Montering av produktet

Advarsel! Sett produktet på et flatt underlag.

3.1.1 Slik monterer du stolen

Følg instruksjonene i illustrasjonen. (Figur 2)

- Følg rekkefølgen på tallene når du fester skruene.

Merk! Trekk til skruene ca. 80 % når du monterer produktet. Når alle delene er i riktig posisjon, strammer du skruene helt til.

3.1.2 Slik monterer du fotskammelen

Følg instruksjonene i illustrasjonen. (Figur 3)

4 Vedlikehold

4.1 Rengjøre produktet

- Rengjør produktet med en fuktig klut og et mildt rengjøringsmiddel.

5 Oppbevaring

- Oppbevar produktet på et tørt oppbevaringsrom, under en presenning eller et møbeltrekk. Hold produktet unna direkte sollys og våte forhold.

6 Avhending

- Følg lokale forskrifter når du avhender produktet. Produktet må ikke brennes.

7 Tekniske data

Spesifikasjoner	Verdi
Totale mål (BxDxH)	70 x 130 x 92,5 cm
Ryggstøttens høyde	79 cm
Setets dybde	48,5
Setets bredde	51 cm
Total vekt	14 kg
Maks. belastning	120 kg
Materiale	Akasietre



VIGTIGT, GEM TIL SENERE BRUG: LÆS OMHYGGELIGT

1 Indledning

1.1 Produktbeskrivelse

Produktet er en liggestol med fodskammel lavet af akacietræ. Til brug i hjemmet og til camping.

1.2 Symboler

	Læs betjeningsvejledningen omhyggeligt, og vær sikker på, du forstår den, før du tager produktet i brug. Gem betjeningsvejledningen til senere brug.
	Produktet skal bortskaffes i henhold til gældende regler.

2 Sikkerhed

2.1 Sikkerhedsdefinitioner

⚠ Advarsel! Manglende overholdelse af denne vejledning kan medføre fare for død eller personskade.

⚠ Forsigtig! Manglende overholdelse af denne vejledning kan medføre skader på produktet, andre materialer eller det omgivende område.

Bemærk! Information der er nødvendig i bestemte situationer.

2.2 Sikkerhedsmeddelelse for brug

- Læs og følg advarslerne før brug.
- Brug ikke produktet, hvis det er beskadiget.
- Foretag ikke ændringer på produktet.
- Brug kun produktet til det angivne formål.
- Stå ikke på produktet.
- Brug ikke skarpe genstande på produktet.
- Sørg for, at produktet står på et stabilt underlag.

3 Samvejledning

3.1 Sådan samles produktet

Forsigtig! Sæt produktet på et plant underlag.

3.1.1 Sådan samles stolen

Følg samvejledningen, som vist på billedet. (Figur 2)

- Følg rækkefølgen af tal, når du strammer skrueerne til.

Bemærk! Stram skrueerne ca. 80 % til, når du samler produktet. Når alle dele er korrekt placeret, strammes skrueerne helt til.

3.1.2 Sådan samles fodskamlen

Følg samvejledningen, som vist på billedet. (Figur 3)

4 Vedligeholdelse

4.1 Sådan rengør du produktet

- Rengør produktet med en fugtig klud og et mildt rengøringsmiddel.

5 Opbevaring

- Opbevar produktet et tørt sted under en presenning eller et overtræk, hvor det er beskyttet mod direkte sollys og fugt.

6 Bortskaffelse

- Følg de lokale regler ved bortskaffelse af produktet. Brænd ikke produktet.

7 Tekniske data

Specifikation	Værdi
Samlede mål (B x L x H)	70 x 130 x 92,5 cm
Rygstøtens højde	79 cm
Sædedybde	48,5
Sædebredde	51 cm
Samlet vægt	14 kg
Maks. belastning	120 kg
Materiale	Akacietræ



WAŻNE, ZACHOWAJ DO WYKORZYSTANIA W PRZYSZŁOŚCI: PRZECZYTAJ UWAŻNIE

1 Wprowadzenie

1.1 Rodzaj produktu

Produkt to leżak z podnóżkiem z drewna akacjowego. Do użytku w domu i na biwaku.

1.2 Symbole

	Przed użyciem produktu należy dokładnie i ze zrozumieniem przeczytać tę instrukcję obsługi. Instrukcję tę należy zachować do wykorzystania w przyszłości.
	Zużyty produkt należy przetworzyć na surowce wtórne zgodnie z obowiązującymi przepisami.

2 Bezpieczeństwo

2.1 Definicje dotyczące bezpieczeństwa

⚠ Ostrzeżenie! W razie niestosowania się do niniejszej instrukcji zachodzi ryzyko śmierci lub obrażeń ciała.

⚠ Przewaga! W razie niestosowania się do niniejszej instrukcji zachodzi ryzyko uszkodzenia produktu lub innych materiałów w pobliżu.

Uwaga! Informacje istotne w danej sytuacji.

2.2 Instrukcja bezpiecznej obsługi

- Przed użyciem produktu zapoznaj się z ostrzeżeniami w niniejszej instrukcji, a następnie stosuj się do nich podczas używania.
- Nie używaj produktu, jeśli jest uszkodzony.
- Nie wolno wprowadzać zmian w produkcie.
- Produktu można używać wyłącznie zgodnie z jego przeznaczeniem.

- Nie stawaj na produkcie.
- Nie używaj ostrych przedmiotów do obsługi produktu.
- Upewnij się, że produkt stoi na stabilnym podłożu.

3 Montaż

3.1 Sposób montażu

Uwaga! Postaw produkt na płaskiej powierzchni.

3.1.1 Montaż leżaka

Postępuj zgodnie z instrukcjami na ilustracji. (Rysunek 2)

- Przykręcając śruby, zwróć uwagę na ich kolejność.

Uwaga! Dokręć około 80% podczas montażu produktu. Gdy wszystkie części znajdą się we właściwym ułożeniu, całkowicie dokręć śruby.

3.1.2 Montaż podnóżka

Postępuj zgodnie z instrukcjami na ilustracji. (Rysunek 3)

4 Konserwacja

4.1 Czyszczenie produktu

- Czyść produkt wilgotną ściereczką z łagodnym detergentem.

5 Przechowywanie

- Przechowuj produkt w suchym miejscu przykryty plandeką lub pokrowcem na meble. Chronić przed bezpośrednim działaniem promieni słonecznych i wilgocią.

6 Utylizacja

- Pamiętaj, aby postępować zgodnie z lokalnymi przepisami dotyczącymi utylizacji. Nie spalaj produktu.

7 Dane techniczne

Specyfikacja	Wartość
Wymiary całkowite (szer. x dł. x wys.)	70 x 130 x 92,5 cm
Wysokość oparcia	79 cm
Głębokość siedziska	48,5
Szerokość siedziska	51 cm
Masa całkowita	14 kg
Maks. obciążenie	120 kg
Materiał	Drewno akacjowe



WICHTIG: SORGFÄLTIG LESEN UND ZUM SPÄTEREN NACHSCHLAGEN AUFBEWAHREN

1 Einführung

1.1 Produktbeschreibung

Bei dem Produkt handelt es sich um einen Liegestuhl mit Fußhocker aus Akazienholz. Für den Haus- und Campinggebrauch.

1.2 Symbole

	Lesen Sie die Bedienungsanleitung sorgfältig durch und stellen Sie sicher, dass Sie die Anweisungen verstanden haben, bevor Sie das Produkt verwenden. Bewahren Sie die Anleitung zum späteren Nachschlagen auf.
	Zur Entsorgung muss das Produkt gemäß den geltenden Vorschriften recycelt werden.

2 Sicherheit

2.1 Sicherheitshinweise

⚠️ Warnung! Wenn Sie diese Anweisungen nicht befolgen, besteht Lebens- und Verletzungsgefahr.

⚠️ Vorsicht! Wenn Sie diese Anweisungen nicht befolgen, besteht die Gefahr, dass das Produkt, andere Materialien oder der angrenzende Bereich beschädigt werden.

Hinweis! Informationen, die in einer bestimmten Situation notwendig sind.

2.2 Sicherheitshinweise für die Bedienung

- Lesen und beachten Sie die Warnhinweise vor dem Betrieb.
- Verwenden Sie das Produkt niemals, wenn es defekt ist.
- Nehmen Sie keine Änderungen an dem Produkt vor.
- Verwenden Sie das Produkt nur für die angegebene Funktion.
- Nicht auf dem Produkt stehen.

- Verwenden Sie keine scharfen Gegenstände auf dem Produkt.
- Stellen Sie sicher, dass das Produkt auf stabilem Untergrund steht.

3 Montage

3.1 So montieren Sie das Produkt

Achtung! Stellen Sie das Produkt auf eine ebene Fläche.

3.1.1 So montieren Sie den Stuhl

Folgen Sie den Anweisungen auf der Abbildung. (Abbildung 2)

- Beachten Sie beim Anziehen der Schrauben die Zahlenreihenfolge.

Hinweis! Ziehen Sie die Schrauben beim Zusammenbau des Produkts zunächst ca. 80 % an. Wenn sich alle Teile in der richtigen Position befinden, ziehen Sie die Schrauben vollständig an.

3.1.2 So montieren Sie den Hocker

Folgen Sie den Anweisungen auf der Abbildung. (Abbildung 3)

4 Wartung und Pflege

4.1 So reinigen Sie das Produkt

- Reinigen Sie das Produkt mit einem feuchten Tuch und einem milden Reinigungsmittel.

5 Lagerung

- Lagern Sie das Produkt an einem trockenen Lagerort unter einer Plane oder Möbelabdeckung. Halten Sie das Produkt von direkter Sonneneinstrahlung und Nässe fern.

6 Entsorgung

- Stellen Sie sicher, dass Sie die örtlichen Vorschriften befolgen, wenn Sie das Produkt entsorgen. Verbrennen Sie das Produkt nicht.

7 Technische Daten

Spezifikation	Wert
Abmessungen (B x H x T)	70 x 130 x 92,5 cm
Höhe der Rückenlehne	79 cm
Sitztiefe	48,5
Sitzbreite	51 cm
Gesamtgewicht	14 kg
Max. Last	120 kg
Material	Akazienholz



TÄRKEÄÄ, SÄILYÄ MYÖHEMPÄÄ TARVETTA VARTEN: LUE HUOLELLISESTI

1 Johdanto

1.1 Tuotteen kuvaus

Tuote on kansituoli, johon kuuluu akasiapuusta valmistettu rahi. Koti- ja retkeilykäyttöön.

1.2 Symbolit

	Lue käyttöohjeet huolellisesti ja varmista ennen tuotteen käytön aloittamista, että olet ymmärtänyt ohjeet. Säilytä ohjeet myöhempää käyttöä varten.
	Hävitä tuote kierrättämällä se voimassa olevien määräysten mukaisesti.

2 Turvallisuus

2.1 Turvallisuusmääräykset

! **Varoitus!** Jos näitä ohjeita ei noudateta, seurauksena voi olla kuolema tai vammautuminen.

! **Huomio!** Jos näitä ohjeita ei noudateta, tuote, muut materiaalit tai ympäröivä alue voivat vahingoittua.

Huom. Tilannekohtaiset välttämättömät tiedot.

2.2 Käytön turvaohjeet

- Lue varoitusohjeet ja noudata niitä ennen käyttöä.
- Älä käytä tuotetta, jos se on vahingoittunut.
- Älä tee tuotteeseen muutoksia.
- Käytä tuotetta vain käyttötarkoituksensa mukaisesti.
- Älä seiso tuotteen päällä.
- Älä käsittele tuotetta terävillä esineillä.
- Varmista, että tuote on vakaalla alustalla.

3 Kokoaminen

3.1 Tuotteen kokoaminen

Huomio! Aseta tuote tasaiselle alustalle.

3.1.1 Tuolin kokoaminen

Noudata kuvissa näkyviä ohjeita. (Kuva 2)

- Seuraa numerojärjestystä ruuvien kiinnityksessä.

Huom! Kiristä ruuvit noin 80-prosenttisesti kootessasi tuotteen. Kun kaikki osat ovat paikoillaan, kiristä ruuvit kokonaan.

3.1.2 Rahin kokoaminen

Noudata kuvissa näkyviä ohjeita. (Kuva 3)

4 Huolto

4.1 Tuotteen puhdistaminen

- Puhdista tuote kostealla liinalla ja miedolla pesuaineella.

5 Säilyttäminen

- Säilytä tuotetta kuivassa säilytystilassa peitteen tai kalustesuojuksen alla. Suojaa tuote suoralta auringonvalolta ja kosteudelta.

6 Hävittäminen

- Varmista, että hävität tuotteen paikallisten määräysten mukaisesti. Älä polta tuotetta.

7 Tekninen data

Tekniset tiedot	Arvo
Mitat (L x P x K)	70 x 130 x 92,5 cm
Selkänokan korkeus	79 cm
Istuimen syvyys	48,5
Istuimen leveys	51 cm
Kokonaispaino	14 kg
Enimmäiskuormitus	120 kg
Materiaali	Akaasiapuu



IMPORTANT, À CONSERVER POUR TOUTE RÉFÉRENCE ULTÉRIEURE : À LIRE ATTENTIVEMENT

1 Introduction

1.1 Description du produit

Le produit est une chaise longue avec un repose-pieds en bois d'acacia. Pour usage domestique et camping.

1.2 Symboles

	Lisez attentivement le mode d'emploi et veillez à bien en comprendre les instructions avant d'utiliser le produit. Conservez le mode d'emploi pour toute référence ultérieure.
	Le produit mis au rebut doit être recyclé conformément à la réglementation en vigueur.

2 Sécurité

2.1 Définitions relatives à la sécurité

⚠ Avertissement ! Le non-respect de ces instructions induit un risque de mort ou de blessure.

⚠ Attention ! Le non-respect des présentes instructions induit un risque d'endommagement du produit, de tout autre matériel ou de la zone adjacente.

Remarque ! Informations nécessaires dans une situation donnée.

2.2 Consignes de sécurité pour le fonctionnement

- Lisez et respectez les instructions d'avertissement avant l'utilisation.
- N'utilisez pas le produit s'il est endommagé.
- N'apportez aucune modification au produit.
- Utilisez le produit uniquement pour sa fonction spécifiée.
- Ne montez pas sur le produit.

- N'utilisez pas d'objets pointus sur le produit.
- Veillez à installer le produit sur un sol stable.

3 Assemblage

3.1 Pour assembler le produit

Attention ! Placez le produit sur une surface plane.

3.1.1 Pour assembler la chaise

Suivez les instructions figurant dans les illustrations. (Figure 2)

- Suivez la séquence des numéros lorsque vous serrez les vis.

Remarque ! Serrez les vis à environ 80 % lors de l'assemblage du produit. Une fois que toutes les pièces sont dans la bonne position, serrez complètement les vis.

3.1.2 Pour assembler la chaise-longue

Suivez les instructions figurant dans les illustrations. (Figure 3)

4 Maintenance

4.1 Pour nettoyer le produit

- Nettoyez le produit à l'aide d'un chiffon humide et d'un détergent doux.

5 Rangement

- Rangez le produit dans un endroit sec, sous une bâche ou une housse de protection pour meuble. Conservez le produit à l'abri de la lumière directe du soleil et de l'humidité.

6 Mise au rebut

- Veillez à respecter la réglementation locale quand vous mettez le produit au rebut. Ne brûlez pas le produit.

7 Données techniques

Spécifications	Valeur
Dimensions totales (lxlxH)	70 x 130 x 92,5 cm
Hauteur de dossier	79 cm
Profondeur d'assise	48,5
Largeur d'assise	51 cm
Poids total	14 kg
Charge max.	120 kg
Matériau	Bois d'acacia

BELANGRIJK, BEWAREN VOOR TOEKOMSTIG GEBRUIK: LEES AANDACHTIG

1 Inleiding

1.1 Productbeschrijving

Het product is een ligstoel met voetensteun, gemaakt van acaciahout. Voor huishoudelijk gebruik en op de camping.

1.2 Symbolen

	Lees de gebruiksaanwijzing zorgvuldig door en zorg ervoor dat u de instructies begrijpt voordat u het product gebruikt. Bewaar de gebruiksaanwijzing voor toekomstig gebruik.
	Een afgedankt product moet worden gerecycled volgens de actuele regelgeving.

2 Veiligheid

2.1 Definities van veiligheid

⚠ Waarschuwing! Als u zich niet aan deze voorschriften houdt, kan dat leiden tot (dodelijk) letsel.

⚠ Voorzichtig! Als u zich niet aan deze voorschriften houdt, kan dat leiden tot schade aan het product, overige materialen of de nabije omgeving.

Let op! Informatie die in bepaalde situaties noodzakelijk is.

2.2 Veiligheidsvoorschriften voor gebruik

- Lees en volg de waarschuwingsinstructies voor gebruik.
- Gebruik het product niet als het beschadigd is.
- Breng geen wijzigingen aan in het product.
- Gebruik het product alleen voor de beoogde functie.
- Ga niet op het product staan.

- Bewerk het product niet met scherpe voorwerpen.
- Zorg ervoor dat het product op een stabiele ondergrond staat.

3 Montage

3.1 Het product in elkaar zetten

Voorzichtig! Plaats het product op een vlakke ondergrond.

3.1.1 De stoel monteren

Volg de instructies in de afbeelding. (Afbeelding 2)

- Draai de schroeven vast in de met de cijfers aangegeven volgorde.

Let op! Draai de schroeven ongeveer 80% vast wanneer u het product in elkaar zet. Wanneer alle onderdelen zich in de juiste positie bevinden, draait u de schroeven volledig vast.

3.1.2 De voetensteun monteren

Volg de instructies in de afbeelding. (Afbeelding 3)

4 Onderhoud

4.1 Het product schoonmaken

- Reinig het product met een vochtige doek en een mild schoonmaakmiddel.

5 Opbergen

- Bewaar het product in een droge ruimte, onder een dekzeil of meubelhoes. Bescherm het product tegen direct zonlicht en vochtige omstandigheden.

6 Afvoeren

- Volg de lokale voorschriften wanneer u het product weggooit. Verbrand het product niet.

7 Technische gegevens

Specificaties	Waarde
Totale afmetingen (BxHxD)	70 x 130 x 92,5 cm
Hoogte rugleuning	79 cm
Zitdiepte	48,5
Zitbreedte	51 cm
Totaal gewicht	14 kg
Maximale belasting	120 kg
Materiaal	Acaciahout



www.jula.com