



# SOS/WORK LIGHTS

OPERATING INSTRUCTIONS - Original instructions

**SV SOS/ARBETSBELYSNING  
BRUKSANVISNING**  
Översättning av originalinstruktioner

**NO SOS/ARBEIDSBELYSNING  
BETJENINGSANVISNINGER**  
Oversettelse av originalinstruksjonene

**DA SOS-/ARBEJDSBELYSNING  
BETJENINGSVEJLEDNING**  
Oversættelse af den originale vejledning

**PL OŚWIETLENIE OSTRZEGAWCZE /  
ROBOCZE  
INSTRUKCJA OBSŁUGI**  
Przekład instrukcji oryginalnej

**DE RUNDUMLEUCHTE  
BEDIENUNGSANLEITUNG**  
Übersetzung der Originalanleitung

**FI VAROITUSVALO/TYÖVALO  
KÄYTTÖOHJE**  
Alkuperäisten ohjeiden käännös

**FR PHARE DE DÉTRESSE/TRAVAUX  
INSTRUCTIONS D'UTILISATION**  
Traduction des instructions d'origine

**NL SOS-/WERKVERLICHTING  
BEDIENINGSINSTRUCTIES**  
Vertaling van de originele instructies

Jula AB förbehåller sig rätten att göra ändringar på produkten. Jula AB innehar upphovsrätten till denna dokumentation. Det är inte tillåtet att modifiera eller ändra denna dokumentation på något sätt och bruksanvisningen ska skrivas ut och användas som den är i förhållande till produkten. Se Julas webbplats för den senaste versionen av bruksanvisningen.

Jula AB forbeholder seg retten til å endre produktet. Jula AB innehar opphavsretten til denne dokumentasjonen. Det er ikke tillatt å modifisere eller endre denne dokumentasjonen på noen som helst måte, og håndboken skal trykkes og brukes som den er i forhold til produktet. For siste versjon av betjeningsanvisningene, se Julas nettsider.

Jula AB forbeholder sig retten til at ændre produktet. Jula AB har ophavsretten til denne dokumentation. Det er ikke tilladt at modificere eller ændre denne dokumentation på nogen måde, og manualen skal printes og bruges som den er i forhold til produktet. For den seneste version af betjeningsvejledningen, se Julas hjemmeside.

Jula AB zastrzega sobie prawo do wprowadzania zmian w produkcie. Jula AB zastrzega sobie prawa autorskie do niniejszej dokumentacji. Dokumentacji nie wolno w żaden sposób modyfikować ani zmieniać, a instrukcję należy drukować i używać ją w odniesieniu do produktu w stanie niezmienionym. Najnowszą wersję instrukcji obsługi można znaleźć na stronie internetowej Jula.

Jula AB reserves the right to make changes to the product. Jula AB claims copyright on this documentation. It is not allowed to modify or alter this documentation in any way and the manual shall be printed and used as it is in relation to the product. For the latest version of operating instructions, refer to the Jula website.

Jula AB behält sich das Recht vor, Änderungen am Produkt vorzunehmen. Jula AB beansprucht die Urheberrechte an dieser Dokumentation. Es ist nicht zulässig, diese Dokumentation in irgendeiner Weise zu verändern oder umzugestalten. Die Anleitung muss gedruckt und so verwendet werden, wie sie in Bezug zum Produkt steht. Die aktuellste Version der Bedienungsanleitung finden Sie auf der Website von Jula.

Jula AB pidättää oikeuden tehdä tuoteeseen muutoksia. Jula AB:llä on tämän dokumentaation tekijänoikeus. Tätä dokumentaatiota ei saa muuttaa millään tavalla ja käyttöopas on tulostettava ja sitä on käytettävä sellaisena kuin se on tämän tuotteen kanssa. Käyttöohjeiden uusin versio löytyy Julan verkkosivustolta.

Jula AB se réserve le droit d'apporter des modifications au produit. Jula AB revendique les droits d'auteur sur cette documentation. Il est interdit de modifier ou d'altérer cette documentation de quelque manière que ce soit et le manuel doit être imprimé et utilisé tel quel en relation avec le produit. Pour obtenir la dernière version des instructions d'utilisation, consultez le site Web de Jula.

Jula AB behoudt zich het recht voor om wijzigingen aan het product aan te brengen. Jula AB claimt het copyright op deze documentatie. Het is niet toegestaan om deze documentatie op welke manier dan ook te wijzigen of te veranderen. De handleiding moet worden afgedrukt en gebruikt zoals deze in relatie tot het product staat. Raadpleeg de Jula-website voor de laatste versie van de bedieningsinstructies.

**WWW.JULA.COM**

**© JULA AB 2025-11-14**

**JULA AB**  
**BOX 363, 532 24 SKARA, SWEDEN**

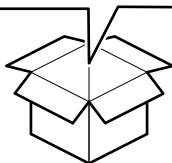
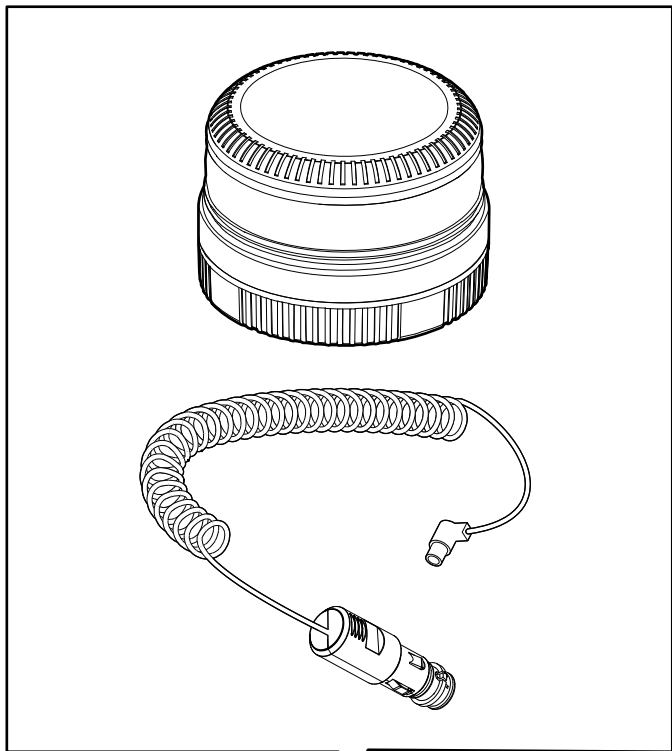

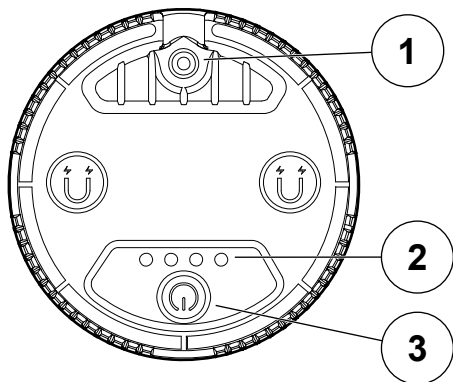
**1**

# Table of contents

<b>1 Introduction</b>	<b>6</b>
1.1 Product description .....	6
1.2 Intended use.....	6
1.3 Symbols .....	6
1.4 Product overview .....	6
<b>2 Safety</b>	<b>6</b>
2.1 Safety definitions .....	6
2.2 General safety instruction .....	7
<b>3 Operation</b>	<b>7</b>
3.1 To operate the product.....	7
3.2 Flash modes .....	8
<b>4 Storage</b>	<b>8</b>
<b>5 Maintenance</b>	<b>8</b>
5.1 To clean the product.....	8
<b>6 Disposal</b>	<b>9</b>
6.1 To discard the product .....	9
<b>7 Technical data</b>	<b>9</b>

# 1 Introduction



## 1.1 Product description

The product is a warning light with a magnetic base. It can be connected and charged with a car adapter.

## 1.2 Intended use

The product can be attached on vehicles for safety and visibility.

## 1.3 Symbols

	Read the operating instructions carefully and make sure that you understand the instructions before you use the product. Save the instructions for future reference.
	This product complies with applicable EU directives and regulations.
	Recycle as electrical waste.

## 1.4 Product overview

Figure 1

1. Charging port
2. Battery status indicator
3. ON/OFF and function button

# 2 Safety

## 2.1 Safety definitions

 **Warning!** If you do not obey these instructions, there is a risk of death or injury.

 **Caution!** If you do not obey these instructions, there is a risk of damage to the product, other materials or the adjacent area.

**Note!** Information that is necessary in a given situation.

## 2.2 General safety instruction

 **Warning!** If you do not obey these instructions, there is a risk of death or injury.

- Read the warning instructions that follow before you use the product.
- Do not use the product if you are tired, ill or under the influence of alcohol, drugs or medicine. This has a negative effect on your vision, alertness, coordination and judgement.
- Do not use pressure washer to clean the product.
- Do not attach the product on a fast moving vehicle.
- Do not look directly into the light, it can cause momentarily blindness and eye damage.
- The product gets hot during use. Let the product become cool before you touch it.
- Do not let children or other persons who are unfamiliar with the product to use it.
- Do not use the product if it is damaged.
- Do not change the product.
- The product must only be used for its dedicated use.

## 3 Operation

### 3.1 To operate the product

- 1** Push the ON/OFF button. The battery indicator will show the battery status.

**2** Push the ON/OFF button a second time and the product will go into the first flash mode.

**3** Push the ON/OFF button again to change between the different flash modes.

## 3.2 Flash modes

### 3.2.1 Powered by the internal battery

	Mode	Time
1	Quintuple flash	5 h
2	Single flash	6 h
3	Amber SOS flash	6 h
4	White work light	6 h

### 3.2.2 Powered by external battery

	Mode	Time
1	Single flash	-
2	Dual flash	-
3	Quadruple flash	-

## 4 Storage

- If the product is not going to be used for a long period of time, keep the product in a clean and dry place, where children and pets do not have access.

## 5 Maintenance

### 5.1 To clean the product

- Clean the product with a damp cloth.

## 6 Disposal

### 6.1 To discard the product

- Make sure that you follow local regulations when you discard the product. Do not burn the product.

## 7 Technical data

Specification	Value
Voltage	12/24 V DC
Number of flash modes	4
Battery type	Lithium battery 18650, 2200mA @3.7 V
Charging time	3–4 h
Working temperature	-30 – +50 °C
Electromagnetic compatibility	ECE R65
Dimensions	Ø84 x 57 mm
Weight	275 g
Protection class	IP65

# Innehållsförteckning

<b>1</b>	<b>Inledning</b>	<b>11</b>
1.1	Produktbeskrivning.....	11
1.2	Avsedd användning.....	11
1.3	Symboler.....	11
1.4	Produktöversikt.....	11
<b>2</b>	<b>Säkerhet</b>	<b>11</b>
2.1	Säkerhetsdefinitioner .....	11
2.2	Allmänna säkerhetsinstruktioner.....	12
<b>3</b>	<b>Användning</b>	<b>12</b>
3.1	Att använda produkten .....	12
3.2	Blixtlägen .....	13
<b>4</b>	<b>Förvaring</b>	<b>13</b>
<b>5</b>	<b>Underhåll</b>	<b>13</b>
5.1	Att rengöra produkten.....	13
<b>6</b>	<b>Kassering</b>	<b>14</b>
6.1	Att kassera produkten .....	14
<b>7</b>	<b>Tekniska data</b>	<b>14</b>

# 1 Inledning



## 1.1 Produktbeskrivning

Produkten är ett varningsljus med magnetisk bas. Det kan anslutas och laddas med en biladapter.

## 1.2 Avsedd användning

Produkten kan fästas på fordon för ökad säkerhet och synlighet.

## 1.3 Symboler

	<p>Läs bruksanvisningen noggrant och se till att du förstår instruktionerna innan du börjar använda produkten. Spara bruksanvisningen för framtida bruk.</p>
	<p>Denna produkt uppfyller tillämpliga EU-direktiv och -bestämmelser.</p>
	<p>Återvinns som elektroniskt avfall.</p>

## 1.4 Produktöversikt

Bild 1

1. Laddport
2. Indikator för batteristatus
3. ON/OFF och funktionsknapp

# 2 Säkerhet

## 2.1 Säkerhetsdefinitioner

**⚠ Varning!** Om du inte följer dessa instruktioner finns det risk för personskador.

**⚠ Försiktighet!** Om du inte följer dessa instruktioner finns det risk att du skadar produkten, andra material eller det närliggande området.

**Obs!** Information som är nödvändig i en specifik situation.

## 2.2 Allmänna säkerhetsinstruktioner

**⚠ Varning!** Om du inte följer dessa instruktioner finns det risk för personskador.

- Läs varningsinstruktionerna nedan innan du använder produkten.
- Använd inte produkten om du är trött, sjuk, eller är påverkad av alkohol, droger eller läkemedel. Dessa har en negativ påverkan på din syn, uppmärksamhet, koordination och omdöme.
- Använd inte högtryckstvätt för att rengöra produkten.
- Fäst inte produkten på ett snabbbrörligt fordon.
- Titta inte direkt in i ljuset, det kan orsaka tillfällig blindhet och ögonskador.
- Produkten blir varm under användning. Låt produkten svalna innan du rör vid den.
- Låt aldrig barn eller någon som inte känner till produkten använda den.
- Använd inte produkten om den är skadad.
- Gör inga ändringar på produkten.
- Produkten får endast användas för sitt avsedda ändamål.

## 3 Användning

### 3.1 Att använda produkten

- 1 Tryck på ON/OFF-knappen. Batteriindikatorn visar batteriets status.

**2** Tryck på ON/OFF-knappen en andra gång så går produkten in i det första blixtläget.

**3** Tryck på ON/OFF-knappen igen för att växla mellan de olika blixtlägena.

## 3.2 Blixtlägen

### 3.2.1 Drivs av det interna batteriet

	Läge	Tid
1	Femdubbel blix	5 h
2	Enkel blix	6 h
3	SOS-blix med orangegult sken	6 h
4	Vit arbetsbelysning	6 h

### 3.2.2 Drivs med externt batteri

	Läge	Tid
1	Enkel blix	-
2	Dubbel blix	-
3	Fyrdubbel blix	-

## 4 Förvaring

- Om produkten inte ska användas under en längre tid ska den förvaras på en ren och torr plats, utom räckhåll för barn och husdjur.

## 5 Underhåll

### 5.1 Att rengöra produkten

- Rengör produkten med en fuktig duk, vid behov.

## 6 Kassering

### 6.1 Att kassera produkten

- Se till att du följer lokala bestämmelser när du kasserar produkten. Bränn inte produkten.

## 7 Tekniska data

Specifikation	Värde
Spänning	12/24 V DC
Antal blixtlägen	4
Batterityp	Litiumbatteri 18650, 2200mA @3,7 V
Laddtid	3–4 h
Arbetstemperatur	-30–+50 °C
Elektromagnetisk kompatibilitet	ECE R65
Mått	Ø84 x 57 mm
Vikt	275 g
Skyddsklass	IP65

# Innholdsfortegnelse

<b>1</b>	<b>Introduksjon</b>	<b>16</b>
1.1	Produktbeskrivelse .....	16
1.2	Tiltenkt bruk.....	16
1.3	Symboler .....	16
1.4	Produktoversikt.....	16
<b>2</b>	<b>Sikkerhet</b>	<b>16</b>
2.1	Sikkerhetsdefinisjoner.....	16
2.2	Generelle sikkerhetsinstruksjoner.....	17
<b>3</b>	<b>Drift</b>	<b>17</b>
3.1	Bruke produktet.....	17
3.2	Blinkemoduser .....	18
<b>4</b>	<b>Oppbevaring</b>	<b>18</b>
<b>5</b>	<b>Vedlikehold</b>	<b>18</b>
5.1	Slik rengjøres produktet.....	18
<b>6</b>	<b>Kassering</b>	<b>18</b>
6.1	Slik kasseres produktet .....	18
<b>7</b>	<b>Tekniske data</b>	<b>19</b>

# 1 Introduksjon



## 1.1 Produktbeskrivelse

Produktet er en varsellampe med magnetisk fot. Den kan kobles til og lades med en biladapter.

## 1.2 Tiltentkt bruk

Produktet kan festes på kjøretøy for sikkerhet og synlighet.

## 1.3 Symboler

	<p>Les bruksanvisningen nøye og forsikre deg om at du har forstått den før du tar produktet i bruk. Ta vare på bruksanvisningen til senere bruk.</p>
	<p>Dette produktet er i samsvar med gjeldende EU-direktiver og -forskrifter.</p>
	<p>Gjenvinnes som elektrisk avfall.</p>

## 1.4 Produktoversikt

Figur 1

1. Ladeport
2. Indikator for batteristatus
3. PÅ/AV og funksjonsknapp

# 2 Sikkerhet

## 2.1 Sikkerhetsdefinisjoner

**⚠ Advarsel!** Hvis du ikke følger disse instruksjonene er det fare for død eller skade.

**!** **OBS!** Hvis du ikke følger disse instruksjonene, er det fare for skade på produktet, annet materiell eller på omgivelsene.

**Merk!** Informasjon som er nødvendig i en gitt situasjon.

## 2.2 Generelle sikkerhetsinstruksjoner

**!** **Advarsel!** Hvis du ikke følger disse instruksjonene er det fare for død eller skade.

- Les advarselsinstruksjonene som følger før du bruker produktet.
- Bruk ikke produktet hvis du er trøtt, syk eller påvirket av alkohol, narkotika eller medisiner. Dette har en negativ effekt på synet, årvåkenheten, koordinasjonen og dømmekraften.
- Ikke bruk høytrykksspyler til å rengjøre produktet.
- Ikke fest produktet på et kjøretøy i rask bevegelse.
- Ikke se direkte inn i lyset, det kan forårsake kortvarig blindhet og øyeskade.
- Produktet blir varmt under bruk. La produktet avkjøles før du berører det.
- Ikke la barn eller personer som ikke er kjent med produktet, bruke det.
- Ikke bruk produktet hvis det er skadet.
- Ikke utfør endringer på produktet.
- Produktet må kun brukes til det som det er beregnet for.

## 3 Drift

### 3.1 Bruke produktet

- 1 Trykk på PÅ/AV-knappen. Batteriindikatoren vil vise batteristatusen.
- 2 Trykk på PÅ/AV-knappen en gang til, så går produktet inn i første blinkemodus.

- 3** Trykk på PÅ/AV-knappen igjen for å bytte mellom de forskjellige blinkemodusene.

## 3.2 Blinkemoduser

### 3.2.1 Drevet av det interne batteriet

	Modus	Tid
1	Femdobbel blink	5 t
2	Enkelt blink	6 t
3	Gul SOS-blink	6 t
4	Hvitt arbeidslys	6 t

### 3.2.2 Drevet av eksternt batteri

	Modus	Tid
1	Enkelt blink	-
2	Dobbel blink	-
3	Firedobbel blink	-

## 4 Oppbevaring

- Dersom produktet ikke skal brukes over en lengre periode, oppbevar produktet på et rent og tørt sted utilgjengelig for barn og kjæledyr.

## 5 Vedlikehold

### 5.1 Slik rengjøres produktet

- Rengjør produktet med en fuktig klut.

## 6 Kassering

### 6.1 Slik kasseres produktet

- Følg lokale forskrifter når du kaster produktet. Produktet må ikke brennes.

## 7 Tekniske data

Spesifikasjoner	Verdi
Spenning	12/24 V DC
Antall blinkemoduser	4
Batteritype	Litiumbatteri 18650, 2200 mA @3,7 V
Ladetid	3-4 t
Arbeidstemperatur	-30 - 50 °C
Elektromagnetisk kompatibilitet:	ECE R65
Mål	Ø84 x 57 mm
Vekt	275 g
Beskyttelsesklasse	IP65

# Indholdsfortegnelse

## 1 Indledning 21

1.1 Produktbeskrivelse .....21

1.2 Anvendelse .....21

1.3 Symboler .....21

1.4 Produktoversigt .....21

## 2 Sikkerhed 21

2.1 Sikkerhedsdefinitioner .....21

2.2 Generel sikkerhedsanvisning .....22

## 3 Brug 22

3.1 Sådan betjenes produktet.....22

3.2 Blinkende tilstande .....23

## 4 Opbevaring 23

## 5 Vedligeholdelse 23

5.1 Sådan rengøres produktet .....23

## 6 Bortskaffelse 24

6.1 Sådan bortskaffes produktet .....24

## 7 Tekniske data 24

# 1 Indledning

## 1.1 Produktbeskrivelse

Produktet er en advarselsslampe med en magnetisk base. Den kan tilsluttes og oplades med en biladapter.

## 1.2 Anvendelse

Produktet kan fastgøres på køretøjer med henblik på sikkerhed og synlighed.

## 1.3 Symboler

	<p>Læs betjeningsvejledningen omhyggeligt, og vær sikker på, du forstår den, før du tager produktet i brug. Gem betjeningsvejledningen til senere brug.</p>
	<p>Produktet overholder gældende EU-direktiver og -forordninger.</p>
	<p>Skal bortskaffes som elektronikaffald.</p>

## 1.4 Produktoversigt

Figur 1

1. Opladningsport
2. Indikator for batteristatus
3. Tænd/sluk-knap og funktionsknap

# 2 Sikkerhed

## 2.1 Sikkerhedsdefinitioner

**⚠ Advarsel!** Manglende overholdelse af disse anvisninger kan medføre død eller personskaade.

 **Forsigtig!** Manglende overholdelse af disse anvisninger kan medføre skader på produktet, andre materialer eller det omgivende område.

**Bemærk!** Information der er nødvendig i bestemte situationer.

## 2.2 Generel sikkerhedsanvisning

 **Advarsel!** Manglende overholdelse af disse anvisninger kan medføre død eller personskade.

- Læs nedenstående advarsler, før du bruger produktet.
- Brug ikke produktet, hvis du er træt, syg eller påvirket af alkohol, stoffer eller medicin. Dette har en negativ effekt på dit syn og din opmærksomhed, koordination og dømmekraft.
- Brug ikke højtryksrensere til at rengøre produktet.
- Fastgør ikke produktet på et køretøj i hurtig bevægelse.
- Kig ikke direkte ind i lyset, da det kan forårsage kortvarig blindhed og øjenskader.
- Produktet bliver varmt under brug. Lad produktet køle af, før du rører det.
- Lad ikke børn eller personer, som ikke er fortrolige med produktet, benytte det.
- Brug ikke produktet, hvis det er beskadiget.
- Undgå at ændre på produktet.
- Produktet må kun bruges til dets anvendelse.

## 3 Brug

### 3.1 Sådan betjenes produktet

- 1 Tryk på tænd/sluk-knappen. Batteriindikatoren viser batteriets status.

**2** Tryk på tænd/sluk-knappen en gang til, hvorefter produktet skifter til den første blinkende tilstand.

**3** Tryk på tænd/sluk-knappen igen for at skifte mellem de forskellige blinkende tilstande.

## 3.2 Blinkende tilstande

### 3.2.1 Drives af det interne batteri

	Tilstand	Tid
1	Femdobbelt blink	5 timer
2	Enkelt blink	6 timer
3	Gult SOS-blink	6 timer
4	Hvidt arbejdslys	6 timer

### 3.2.2 Drives af eksternt batteri

	Tilstand	Tid
1	Enkelt blink	-
2	Dobbelt blink	-
3	Firdobbelt blink	-

## 4 Opbevaring

- Hvis produktet ikke skal bruges i længere tid, skal det opbevares et rent og tørt sted, hvor det er utilgængeligt for børn og kæledyr.

## 5 Vedligeholdelse

### 5.1 Sådan rengøres produktet

- Rengør produktet med en fugtig klud.

## 6 Bortskaffelse

### 6.1 Sådan bortskaffes produktet

- Følg de lokale regler ved bortskaffelse af produktet. Brænd ikke produktet.

## 7 Tekniske data

Specifikation	Værdi
Spænding	12/24 V DC
Antal blinkende tilstande	4
Batteritype	Litiumbatteri 18650, 2200mA @3,7 V
Opladningstid	3 timer
Arbejdstemperatur	-30-50 °C
Elektromagnetisk kompatibilitet	ECE R65
Mål	Ø84 x 57 mm
Vægt	275 g
Beskyttelsesklasse	IP65

# Spis treści

<b>1</b>	<b>Wprowadzenie</b>	<b>26</b>
1.1	Rodzaj produktu .....	26
1.2	Przeznaczenie.....	26
1.3	Symbole.....	26
1.4	Przegląd produktu.....	26
<b>2</b>	<b>Bezpieczeństwo</b>	<b>26</b>
2.1	Definicje rodzaju ostrzeżeń .....	26
2.2	Ogólne zasady bezpieczeństwa .....	27
<b>3</b>	<b>Obsługa</b>	<b>27</b>
3.1	Obsługa produktu.....	27
3.2	Tryby błysków .....	28
<b>4</b>	<b>Przechowywanie</b>	<b>28</b>
<b>5</b>	<b>Konserwacja</b>	<b>28</b>
5.1	Czyszczenie produktu .....	28
<b>6</b>	<b>Utylizacja</b>	<b>29</b>
6.1	Utylizowanie produktu .....	29
<b>7</b>	<b>Dane techniczne</b>	<b>29</b>

# 1 Wprowadzenie



## 1.1 Rodzaj produktu

Produkt to lampa ostrzegawcza z płytką magnetyczną. Można ją podłączyć i ładować za pomocą zasilacza samochodowego.

## 1.2 Przeznaczenie

Produkt można przymocować do pojazdów w celu poprawy bezpieczeństwa i widoczności.

## 1.3 Symbole

	<p>Przed użyciem produktu należy dokładnie i ze zrozumieniem przeczytać tę instrukcję obsługi. Zachowaj instrukcję na przyszłość.</p>
	<p>Niniejszy produkt spełnia wymagania stosownych dyrektyw i rozporządzeń unijnych.</p>
	<p>Utylizuj jak odpady elektryczne.</p>

## 1.4 Przegląd produktu

Rysunek 1

1. Gniazdo do ładowania
2. Wskaźnik stanu naładowania akumulatora
3. Przycisk wł./wył. i funkcyjny

# 2 Bezpieczeństwo

## 2.1 Definicje rodzaju ostrzeżeń

**⚠ Ostrzeżenie!** W razie niestosowania się do niniejszej instrukcji zachodzi ryzyko śmierci lub obrażeń ciała.

**⚠ Przewaga!** W razie niestosowania się do niniejszej instrukcji zachodzi ryzyko uszkodzenia produktu lub innych materiałów w pobliżu.

**Uwaga!** Informacje istotne w konkretnej sytuacji.

## 2.2 Ogólne zasady bezpieczeństwa

**⚠ Ostrzeżenie!** W razie niestosowania się do niniejszej instrukcji zachodzi ryzyko śmierci lub obrażeń ciała.

- Przed użyciem produktu zapoznaj się z ostrzeżeniami w niniejszej instrukcji.
- Nie używaj produktu w stanie zmęczenia, choroby, pod wpływem alkoholu, narkotyków lub leków. Powyższe zdarzenia mają negatywny wpływ na zdolność widzenia, czujność, koordynację oraz ocenę sytuacji.
- Do czyszczenia produktu nie należy używać myjki ciśnieniowej.
- Nie mocuj produktu na szybko poruszającym się pojeździe.
- Nie patrz bezpośrednio w światło, ponieważ może to spowodować chwilową utratę i uszkodzenie wzroku.
- Produkt nagrzewa się podczas użytkowania. Przed dotknięciem odczekaj, aż ostygnie.
- Produktu nie mogą obsługiwać osoby niepełnoletnie ani inne, które są nieobeznane z nim.
- Nie używaj produktu, jeśli jest uszkodzony.
- Nie modyfikuj produktu.
- Produktu wolno używać wyłącznie zgodnie z przeznaczeniem.

## 3 Obsługa

### 3.1 Obsługa produktu

- 1 Naciśnij przycisk włączania/wyłączania. Wskaźnik pokazuje poziom naładowania akumulatora.

**2** Naciśnij przycisk ON/OFF po raz drugi, a produkt przejdzie do pierwszego trybu błysków.

**3** Naciśnij ponownie przycisk ON/OFF, aby zmienić na kolejny tryb błysków.

## 3.2 Tryby błysków

### 3.2.1 Zasilanie z akumulatora wewnętrznego

	Tryb	Czas
1	Pięć błysków	5 h
2	Jeden błysk	6 h
3	Pomarańczowy sygnał SOS	6 h
4	Białe światło robocze	6 h

### 3.2.2 Zasilanie z akumulatora zewnętrznego

	Tryb	Czas
1	Jeden błysk	-
2	Dwa błyski	-
3	Cztery błyski	-

## 4 Przechowywanie

- Produkt, który nie będzie używany przez długi czas, należy przechowywać w czystym i suchym miejscu niedostępnym dla dzieci i zwierząt.

## 5 Konserwacja

### 5.1 Czyszczenie produktu

- Produkt należy czyścić wilgotną ściereczką.

## 6 Utylizacja

### 6.1 Utylizowanie produktu

- Pamiętaj, aby postępować zgodnie z lokalnymi przepisami dotyczącymi utylizacji. Nie spalaj produktu.

## 7 Dane techniczne

Specyfikacja	Wartość
Napięcie	12/24 V DC
Liczba trybów błysków	4
Rodzaj baterii	Akumulator litowy 18650, 2200 mA @3,7 V
Czas ładowania	3–4 h
Temperatura robocza	-30 – +50 °C
Kompatybilność elektromagnetyczna	ECE R65
Wymiary	Ø84 x 57 mm
Masa	275 g
Klasa ochrony	IP65

# Inhaltsverzeichnis

<b>1</b>	<b>Einführung</b>	<b>31</b>
1.1	Produktbeschreibung.....	31
1.2	Verwendungszweck.....	31
1.3	Symbole.....	31
1.4	Produktübersicht .....	31
<b>2</b>	<b>Sicherheit</b>	<b>32</b>
2.1	Sicherheitshinweise .....	32
2.2	Allgemeine Sicherheitshinweise.....	32
<b>3</b>	<b>Betrieb</b>	<b>33</b>
3.1	So verwenden Sie das Produkt .....	33
3.2	Leuchtmodi.....	33
<b>4</b>	<b>Einlagerung</b>	<b>34</b>
<b>5</b>	<b>Wartung</b>	<b>34</b>
5.1	So reinigen Sie das Produkt.....	34
<b>6</b>	<b>Entsorgung</b>	<b>34</b>
6.1	So entsorgen Sie das Produkt.....	34
<b>7</b>	<b>Technische Daten</b>	<b>34</b>

# 1 Einführung



## 1.1 Produktbeschreibung

Bei dem Produkt handelt es sich um eine Warnleuchte mit Magnetfuß. Es kann mit einem Autoadapter verbunden und aufgeladen werden.

## 1.2 Verwendungszweck

Das Produkt kann zur Sicherheit und Sichtbarkeit an Fahrzeugen angebracht werden.

## 1.3 Symbole

	<p>Lesen Sie die Bedienungsanleitung sorgfältig durch und stellen Sie sicher, dass Sie die Anweisungen verstanden haben, bevor Sie das Produkt verwenden. Bewahren Sie die Anweisungen zum späteren Nachschlagen auf.</p>
	<p>Dieses Produkt entspricht den geltenden EU-Richtlinien und -Vorschriften.</p>
	<p>Als Elektroschrott entsorgen.</p>

## 1.4 Produktübersicht

Abbildung 1

1. Anschluss zum Aufladen
2. Batteriestatusanzeige
3. EIN/AUS- und Funktionstaste

## 2 Sicherheit

### 2.1 Sicherheitshinweise

 **Warnung!** Wenn Sie diese Anweisungen nicht befolgen, besteht Lebens- und Verletzungsgefahr.

 **Achtung!** Wenn Sie diese Anweisungen nicht befolgen, besteht die Gefahr, dass das Produkt, andere Materialien oder der angrenzende Bereich beschädigt werden.

**Hinweis!** Informationen, die in einer bestimmten Situation notwendig sind.

### 2.2 Allgemeine Sicherheitshinweise

 **Warnung!** Wenn Sie diese Anweisungen nicht befolgen, besteht Lebens- und Verletzungsgefahr.

- Lesen Sie die folgenden Warnhinweise, bevor Sie das Produkt verwenden.
- Verwenden Sie das Produkt nicht, wenn Sie müde oder krank sind oder unter dem Einfluss von Alkohol, Drogen oder Medikamenten stehen. Dies wirkt sich negativ auf Ihr Sehvermögen, Ihre Aufmerksamkeit, Koordination und Ihr Urteilsvermögen aus.
- Verwenden Sie keinen Hochdruckreiniger, um das Produkt zu reinigen.
- Befestigen Sie das Produkt nicht an einem schnell fahrenden Fahrzeug.
- Schauen Sie nicht direkt ins Licht, da dies kurzzeitig zu Erblindung und Augenschäden führen kann.
- Das Produkt wird während des Gebrauchs heiß. Lassen Sie das Produkt abkühlen, bevor Sie es berühren.
- Erlauben Sie niemals Kindern oder Personen, die mit dem Produkt nicht vertraut sind, es zu benutzen.
- Verwenden Sie das Produkt niemals, wenn es defekt ist.

- Verändern Sie das Produkt nicht.
- Das Produkt darf nur für den bestimmungsgemäßen Gebrauch verwendet werden.

## 3 Betrieb

### 3.1 So verwenden Sie das Produkt

- 1 Drücken Sie die EIN/AUS-Taste. Die Batterieanzeige zeigt den Batteriestatus an.
- 2 Drücken Sie die EIN/AUS-Taste ein zweites Mal, um in den ersten Blitzmodus zu wechseln.
- 3 Drücken Sie die EIN/AUS-Taste erneut, um zwischen den verschiedenen Blitzmodi zu wechseln.

### 3.2 Leuchtmodi

#### 3.2.1 Stromversorgung über den internen Akku

	Modus	Zeit
1	Fünffaches Aufleuchten	5 Std.
2	Einzelnes Aufleuchten	6 Std.
3	Gelber SOS-Blitz	6 Std.
4	Weißes Arbeitslicht	6 Std.

#### 3.2.2 Stromversorgung über den externen Akku

	Modus	Zeit
1	Einzelnes Aufleuchten	-
2	Doppeltes Aufleuchten	-
3	Vierfaches Aufleuchten	-

## 4 Einlagerung

- Wenn das Produkt längere Zeit nicht verwendet wird, lagern Sie es an einem sauberen und trockenen Ort, außerhalb der Reichweite von Kindern und Haustieren.

## 5 Wartung

### 5.1 So reinigen Sie das Produkt

- Reinigen Sie das Produkt mit einem feuchten Tuch.

## 6 Entsorgung

### 6.1 So entsorgen Sie das Produkt

- Stellen Sie sicher, dass Sie die örtlichen Vorschriften befolgen, wenn Sie das Produkt entsorgen. Verbrennen Sie das Produkt nicht.

## 7 Technische Daten

Spezifikation	Wert
Spannung	12/24 V DC
Anzahl der Blitzmodi	4
Akku-Typ	Lithiumbatterie 18650, 2200mA @3.7 V
Ladezeit	3-4 Std.
Betriebstemperatur	-30 - +50 °C
Elektromagnetische Verträglichkeit	ECE R65
Abmessungen	Ø84 x 57 mm
Gewicht	275 g
Schutzklasse	IP65

# Sisällysluettelo

<b>1</b>	<b>Johdanto</b>	<b>36</b>
1.1	Tuotteen kuvaus.....	36
1.2	Käyttötarkoitus.....	36
1.3	Symbolit.....	36
1.4	Laitteen yleiskuvaus .....	36
<b>2</b>	<b>Turvallisuus</b>	<b>36</b>
2.1	Turvallisuusmääräykset .....	36
2.2	Yleiset turvallisuusohjeet.....	37
<b>3</b>	<b>Käyttö</b>	<b>37</b>
3.1	Tuotteen käyttäminen.....	37
3.2	Välähdystilat .....	38
<b>4</b>	<b>Säilyttäminen</b>	<b>38</b>
<b>5</b>	<b>Huolto</b>	<b>38</b>
5.1	Tuotteen puhdistaminen .....	38
<b>6</b>	<b>Hävittäminen</b>	<b>39</b>
6.1	Tuotteen hävittäminen.....	39
<b>7</b>	<b>Tekninen data</b>	<b>39</b>

# 1 Johdanto



## 1.1 Tuotteen kuvaus

Tuote on varoitusvalo, jossa on magneettinen jalusta. Se voidaan liittää auton sovittimeen ja ladata sillä.

## 1.2 Käyttötarkoitus

Tuote voidaan kiinnittää ajoneuvoihin turvallisuuden ja näkyvyyden varmistamiseksi.

## 1.3 Symbolit

	<p>Lue käyttöohjeet huolellisesti ja varmista ennen tuotteen käytön aloittamista, että olet ymmärtänyt ohjeet. Säilytä ohjeet myöhempää käyttöä varten.</p>
	<p>Tämä pumppu noudattaa soveltuvia EU:n direktiivejä ja säädöksiä.</p>
	<p>Kierrätetään sähkö- ja elektroniikkalajajätteen mukana.</p>

## 1.4 Laitteen yleiskuvaus

Kuva 1

1. Latausportti
2. Akun tilan merkkivalo
3. ON/OFF ja toimintopainiketta

# 2 Turvallisuus

## 2.1 Turvallisuusmääräykset

**⚠ Varoitus!** Jos näitä ohjeita ei noudateta, seurauksena voi olla kuolema tai vammautuminen.



**Huomio!** Jos näitä ohjeita ei noudateta, tuote, muut materiaalit tai ympäröivä alue voivat vahingoittua.

**Huom.** Välttämättömiä tietoja tiettyihin tilanteisiin.

## 2.2 Yleiset turvallisuusohjeet



**Varoitus!** Jos näitä ohjeita ei noudateta, seurauksena voi olla kuolema tai vammautuminen.

- Lue seuraavat varoitukset ja ohjeet ennen tuotteen käytön aloittamista.
- Älä käytä tuotetta, jos olet väsynyt, sairaana tai alkoholin, huumeiden tai lääkkeiden vaikutuksen alainen. Nämä seikat heikentävät näkökykyäsi, valppauttasi, koordinaatiokykyäsi ja harkintakykyäsi.
- Älä käytä painepesuria tuotteen puhdistamiseen.
- Älä kiinnitä tuotetta nopeasti liikkuvaan ajoneuvoon.
- Älä katso suoraan valoon, se voi aiheuttaa hetkellisen sokeuden ja silmävaurion.
- Tuote kuumenee käytön aikana. Anna tuotteen jäähtyä ennen kuin kosketat sitä.
- Älä anna lasten tai tuotetta tuntemattomien henkilöiden käyttää tuotetta.
- Älä käytä tuotetta, jos se on vahingoittunut.
- Älä tee muutoksia tuotteeseen.
- Tuotetta saa käyttää vain sille tarkoitettuun käyttötarkoitukseen.

## 3 Käyttö

### 3.1 Tuotteen käyttäminen

1

Paina ON/OFF-painiketta. Akun merkkivalo näyttää akun tilan.

**2** Paina ON/OFF-painiketta toisen kerran ja tuote siirtyy ensimmäiseen välähdystilaan.

**3** Vaihda eri välähdystilojen välillä painamalla ON/OFF-painiketta uudelleen.

## 3.2 Välähdystilat

### 3.2.1 Sisäinen akku

	Tila	Aika
1	Viisi välähdystä	5 h
2	Yksi välähdys	6 h
3	Oranssi SOS-välähdys	6 h
4	Valkoinen työvalo	6 h

### 3.2.2 Toimii ulkoisella akulla

	Tila	Aika
1	Yksi välähdys	-
2	Kaksoisvälähdys	-
3	Neloisvälähdys	-

## 4 Säilyttäminen

- Jos tuotetta ei käytetä pitkään aikaan, säilytä sitä puhtaassa ja kuivassa paikassa lasten ja lemmikkieläinten ulottumattomissa.

## 5 Huolto

### 5.1 Tuotteen puhdistaminen

- Puhdista tuote kostealla liinalla.

## 6 Hävittäminen

### 6.1 Tuotteen hävittäminen

- Varmista, että hävität tuotteen paikallisten määräysten mukaisesti. Älä polta tuotetta.

## 7 Tekninen data

Tekniset tiedot	Arvo
Jännite	12/24 V DC
Välähdystilojen määrä	4
Akkutyypä	Litiumakku 18650, 2200mA @3,7 V
Latausaika	3-4 h
Toimintalämpötila	-30 - +50 °C
Sähkömagneettinen yhteensopivuuä	ECE R65
Mitat	Ø84 x 57 mm
Paino	275 g
Suojausluokka	IP65

# Sommaire

<b>1</b>	<b>Introduction</b>	<b>41</b>
1.1	Description du produit .....	41
1.2	Utilisation prévue .....	41
1.3	Symboles .....	41
1.4	Présentation du produit.....	41
<b>2</b>	<b>Sécurité</b>	<b>41</b>
2.1	Définitions relatives à la sécurité.....	41
2.2	Consignes générales de sécurité .....	42
<b>3</b>	<b>Utilisation</b>	<b>43</b>
3.1	Pour utiliser le produit.....	43
3.2	Modes de flash.....	43
<b>4</b>	<b>Rangement</b>	<b>43</b>
<b>5</b>	<b>Maintenance</b>	<b>44</b>
5.1	Pour nettoyer le produit.....	44
<b>6</b>	<b>Élimination</b>	<b>44</b>
6.1	Pour éliminer le produit.....	44
<b>7</b>	<b>Données techniques</b>	<b>44</b>

# 1 Introduction



## 1.1 Description du produit

Le produit est un gyrophare à base magnétique. Il peut être branché et chargé avec un adaptateur de voiture.

## 1.2 Utilisation prévue

Le produit peut être fixé sur les véhicules pour plus de sécurité et de visibilité.

## 1.3 Symboles

	Lisez attentivement le mode d'emploi et veillez à bien en comprendre les instructions avant d'utiliser le produit. Conservez le mode d'emploi pour toute référence ultérieure.
	Ce produit est conforme aux directives et réglementations européennes en vigueur.
	Recycler comme déchet électrique.

## 1.4 Présentation du produit

Figure 1

1. Port de charge
2. Indicateur d'état de la batterie
3. Bouton marche/arrêt et fonction

# 2 Sécurité

## 2.1 Définitions relatives à la sécurité

**⚠ Avertissement !** Le non-respect de ces instructions induit un risque de mort ou de blessure.

 **Attention !** Le non-respect des présentes instructions induit un risque d'endommagement du produit, de tout autre matériel ou de la zone adjacente.

**Remarque !** Informations nécessaires dans une situation donnée.

## 2.2 Consignes générales de sécurité

 **Avertissement !** Le non-respect de ces instructions induit un risque de mort ou de blessure.

- Lisez les instructions d'avertissement qui suivent avant d'utiliser le produit.
- N'utilisez pas le produit si vous êtes fatigué(e), malade ou sous l'influence de l'alcool, de drogues ou de médicaments. Cela a un effet négatif sur votre vision, votre vigilance, votre coordination et votre jugement.
- N'utilisez pas de nettoyeur haute pression pour nettoyer le produit.
- Ne pas fixer le produit sur un véhicule roulant à grande vitesse.
- Ne regardez pas directement la lumière. Cela pourrait provoquer une cécité momentanée et des lésions oculaires.
- Le produit chauffe en cours d'utilisation. Laissez le produit refroidir avant de le toucher.
- Ne laissez pas des enfants ou d'autres personnes ne connaissant pas le produit l'utiliser.
- N'utilisez pas le produit s'il est endommagé.
- Ne modifiez pas le produit.
- Le produit ne doit être utilisé que pour son fonctionnement prévu.

## 3 Utilisation

### 3.1 Pour utiliser le produit

- 1 Appuyez sur le bouton MARCHÉ/ARRÊT. L'indicateur de batterie indique l'état de la batterie.
- 2 Appuyez une deuxième fois sur le bouton ON/OFF et le produit passe au premier mode de flash.
- 3 Appuyez à nouveau sur le bouton ON/OFF pour passer d'un mode de flash à l'autre.

### 3.2 Modes de flash

#### 3.2.1 Alimenté par la batterie interne

	Mode	Heure
1	Quintuple flash	5 h
2	Flash unique	6 h
3	Flash SOS ambre	6 h
4	Lumière de travail blanche	6 h

#### 3.2.2 Alimenté par une batterie externe

	Mode	Heure
1	Flash unique	-
2	Double flash	-
3	Quadruple flash	-

## 4 Rangement

- Si le produit n'est pas utilisé pendant une longue période, rangez-le dans un endroit propre et sec, hors de la portée des enfants et des animaux domestiques.

## 5 Maintenance

### 5.1 Pour nettoyer le produit

- Nettoyez le produit à l'aide d'un chiffon humide.

## 6 Élimination

### 6.1 Pour éliminer le produit

- Veuillez à respecter la réglementation locale quand vous mettez le produit au rebut. Ne brûlez pas le produit.

## 7 Données techniques

Spécifications	Valeur
Tension	12/24 V CC
Nombre de modes flash	4
Type de batterie	Batterie au lithium 18650, 2200 mA à 3,7 V
Temps de charge	3 à 4 h
Température de fonctionnement	-30 – +50 °C
Compatibilité électromagnétique	ECE R65
Dimensions	Ø84 x 57 mm
Poids	275 g
Classe de protection	IP65

# Inhoudsopgave

<b>1</b>	<b>Inleiding</b>	<b>46</b>
1.1	Productbeschrijving .....	46
1.2	Beoogd gebruik .....	46
1.3	Symbolen .....	46
1.4	Productoverzicht.....	46
<b>2</b>	<b>Veiligheid</b>	<b>46</b>
2.1	Definities van veiligheid .....	46
2.2	Algemene veiligheidsvoorschriften .....	47
<b>3</b>	<b>Gebruik</b>	<b>48</b>
3.1	Het product bedienen .....	48
3.2	Flitsstanden .....	48
<b>4</b>	<b>Bewaren</b>	<b>48</b>
<b>5</b>	<b>Onderhoud</b>	<b>49</b>
5.1	Het product schoonmaken .....	49
<b>6</b>	<b>Afvalverwerking</b>	<b>49</b>
6.1	Het product weggooien.....	49
<b>7</b>	<b>Technische gegevens</b>	<b>49</b>

# 1 Inleiding

## 1.1 Productbeschrijving

Het product is een waarschuwingslamp met een magnetische voet. Het kan worden aangesloten en opgeladen met een auto-adapter.

## 1.2 Beoogd gebruik

Het product kan voor veiligheid en zichtbaarheid worden bevestigd op voertuigen.

## 1.3 Symbolen

	<p>Lees de gebruiksaanwijzing zorgvuldig door en zorg ervoor dat u de instructies begrijpt voordat u het product gebruikt. Bewaar de instructies voor toekomstig gebruik.</p>
	<p>Dit product voldoet aan de geldende EU-richtlijnen en -regelgeving.</p>
	<p>Recyclen als elektrisch afval.</p>

## 1.4 Productoverzicht

Afbeelding 1

1. Oplaadpoort
2. Statusindicator voor de batterij
3. AAN/UIT- en functiekноп

# 2 Veiligheid

## 2.1 Definities van veiligheid

**⚠ Waarschuwing!** Als u zich niet aan deze voorschriften houdt, kan dat leiden tot (dodelijk) letsel.

 **Voorzichtig!** Als u zich niet aan deze voorschriften houdt, kan dat leiden tot schade aan het product, overige materialen of de nabije omgeving.

**Let op!** Informatie die in een bepaalde situatie noodzakelijk is.

## 2.2 Algemene veiligheidsvoorschriften

 **Waarschuwing!** Als u zich niet aan deze voorschriften houdt, kan dat leiden tot (dodelijk) letsel.

- Lees de onderstaande waarschuwingsvoorschriften voordat u het product gebruikt.
- Gebruik het product niet als u moe, ziek of onder invloed van alcohol, drugs of medicijnen bent. Dat heeft een negatief effect op uw gezichtsvermogen, alertheid, coördinatie- en beoordelingsvermogen.
- Gebruik geen hogedrukreiniger om het product schoon te maken.
- Bevestig het product niet op een snel rijdend voertuig.
- Kijk niet rechtstreeks in het licht, dit kan kortstondige blindheid en oogletsel veroorzaken.
- Het product wordt warm tijdens gebruik. Laat het product afkoelen voordat u het aanraakt.
- Laat dit product niet gebruiken door kinderen of mensen die er niet vertrouwd mee zijn.
- Gebruik het product niet als het beschadigd is.
- Pas het product niet aan.
- Het product mag alleen worden gebruikt voor het boogde doel.

## 3 Gebruik

### 3.1 Het product bedienen

- 1 Druk op de AAN/UIT-knop. De batterij-indicator geeft de batterijstatus weer.
- 2 Druk een tweede keer op de AAN/UIT-knop en het product gaat naar de eerste flitsstand.
- 3 Druk opnieuw op de AAN/UIT-knop om tussen de verschillende flitsstanden te schakelen.

### 3.2 Flitsstanden

#### 3.2.1 Gevoed door de interne batterij

	Stand	Tijd
1	Quintuple flits	5 u
2	Enkele flits	6 u
3	Oranje SOS-flits	6 u
4	Witte werkclamp	6 u

#### 3.2.2 Gevoed door een externe batterij

	Stand	Tijd
1	Enkele flits	-
2	Dubbele flits	-
3	Quadruple flits	-

## 4 Bewaren

- Als het product gedurende lange tijd niet wordt gebruikt, bewaar het dan op een schone en droge plaats waar kinderen en huisdieren geen toegang hebben.

## 5 Onderhoud

### 5.1 Het product schoonmaken

- Reinig het product met een vochtige doek.

## 6 Afvalverwerking

### 6.1 Het product weggooien

- Volg de lokale voorschriften wanneer u het product weggooit. Verbrand het product niet.

## 7 Technische gegevens

Specificaties	Waarde
Spanning	12/24 V DC
Aantal flitsstanden	4
Batterijtype	Lithiumbatterij 18650, 2200mA @3,7 V
Oplaadduur	3-4 u
Bedrijfstemperatuur	-30 – +50 °C
Elektromagnetische compatibiliteit	ECE R65
Afmetingen	Ø84 x 57 mm
Gewicht	275 g
Beschermingsklasse	IP65







[www.jula.com](http://www.jula.com)