



FLOOR FAN WITH REMOTE CONTROL

OPERATING INSTRUCTIONS - Original instructions

**SV GOLVFLÄKT MED FJÄRRKONTROLL
BRUKSANVISNING**
Översättning av originalinstruktioner

**DE STANDVENTILATOR MIT FERNBEDIENUNG
BEDIENUNGSANLEITUNG**
Übersetzung der Originalanleitung

**NO GULVVFIFTE MED FJERNKONTROLL
BETJENINGSANVISNINGER**
Oversettelse av originalinstruksjonene

**FI LATTIATUULETIN KAUKOSÄÄTIMELLÄ
KÄYTTÖOHJE**
Alkuperäisten ohjeiden käännös

**DA GULVVENTILATOR MED FJERNBETJENING
BETJENINGSVEJLEDNING**
Oversættelse af den originale vejledning

**FR VENTILATEUR SUR PIED AVEC TÉLÉCOMMANDE
INSTRUCTIONS D'UTILISATION**
Traduction des instructions d'origine

**PL WENTYLATOR PODŁOGOWY Z PILOTEM
INSTRUKCJA OBSŁUGI**
Przekład instrukcji oryginalnej

**NL VLOERVENTILATOR MET AFSTANDSBEDIENING
BEDIENINGSINSTRUCTIES**
Vertaling van de originele instructies

Jula AB förbehåller sig rätten att göra ändringar på produkten. Jula AB innehar upphovsrätten till denna dokumentation. Det är inte tillåtet att modifiera eller ändra denna dokumentation på något sätt och bruksanvisningen ska skrivas ut och användas som den är i förhållande till produkten. Se Julas webbplats för den senaste versionen av bruksanvisningen.

Jula AB forbeholder seg retten til å endre produktet. Jula AB innehar opphavsretten til denne dokumentasjonen. Det er ikke tillatt å modifisere eller endre denne dokumentasjonen på noen som helst måte, og håndboken skal trykkes og brukes som den er i forhold til produktet. For siste versjon av betjeningsanvisningene, se Julas nettside.

Jula AB forbeholder sig retten til at ændre produktet. Jula AB har ophavsretten til denne dokumentation. Det er ikke tilladt at modificere eller ændre denne dokumentation på nogen måde, og manualen skal printes og bruges som den er i forhold til produktet. For den seneste version af betjeningsvejledningen, se Julas hjemmeside.

Jula AB zastrzega sobie prawo do wprowadzania zmian w produkcie. Jula AB zastrzega sobie prawa autorskie do niniejszej dokumentacji. Dokumentacji nie wolno w żaden sposób modyfikować ani zmieniać, a instrukcję należy drukować i używać ją w odniesieniu do produktu w stanie niezmienionym. Najnowszą wersję instrukcji obsługi można znaleźć na stronie internetowej Jula.

Jula AB reserves the right to make changes to the product. Jula AB claims copyright on this documentation. It is not allowed to modify or alter this documentation in any way and the manual shall be printed and used as it is in relation to the product. For the latest version of operating instructions, refer to the Jula website.

Jula AB behält sich das Recht vor, Änderungen am Produkt vorzunehmen. Jula AB beansprucht die Urheberrechte an dieser Dokumentation. Es ist nicht zulässig, diese Dokumentation in irgendeiner Weise zu verändern oder umzugestalten. Die Anleitung muss gedruckt und so verwendet werden, wie sie in Bezug zum Produkt steht. Die aktuellste Version der Bedienungsanleitung finden Sie auf der Website von Jula.

Jula AB pidättää oikeuden tehdä tuotteeseen muutoksia. Jula AB:llä on tämän dokumentaation tekijänoikeus. Tätä dokumentaatiota ei saa muuttaa millään tavalla ja käyttöopas on tulostettava ja sitä on käytettävä sellaisena kuin se on tämän tuotteen kanssa. Käyttöohjeiden uusin versio löytyy Julan verkkosivustolta.

Jula AB se réserve le droit d'apporter des modifications au produit. Jula AB revendique les droits d'auteur sur cette documentation. Il est interdit de modifier ou d'altérer cette documentation de quelque manière que ce soit et le manuel doit être imprimé et utilisé tel quel en relation avec le produit. Pour obtenir la dernière version des instructions d'utilisation, consultez le site Web de Jula.

Jula AB behoudt zich het recht voor om wijzigingen aan het product aan te brengen. Jula AB claimt het copyright op deze documentatie. Het is niet toegestaan om deze documentatie op welke manier dan ook te wijzigen of te veranderen. De handleiding moet worden afgedrukt en gebruikt zoals deze in relatie tot het product staat. Raadpleeg de Jula-website voor de laatste versie van de bedieningsinstructies.

WWW.JULA.COM

© JULA AB 2025-09-18

**JULA AB
BOX 363, 532 24 SKARA, SWEDEN**

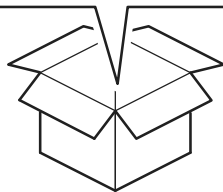
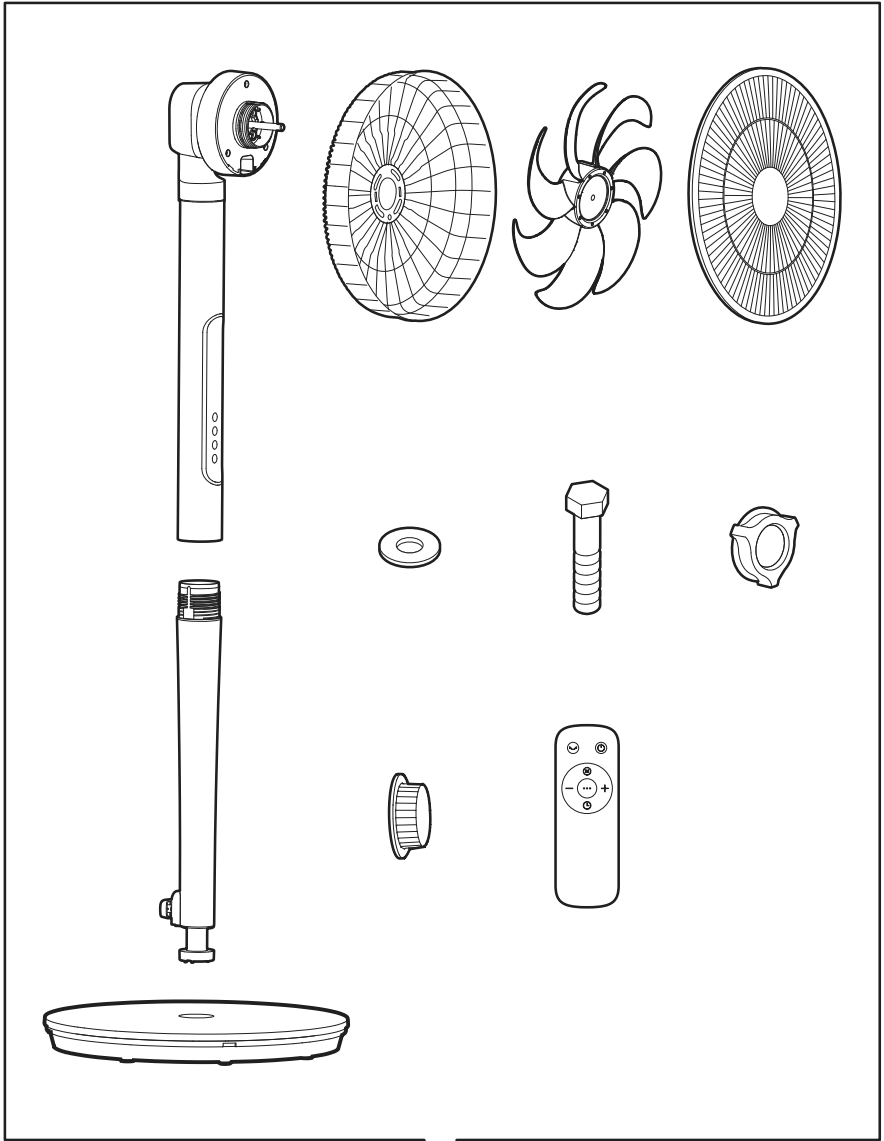

1

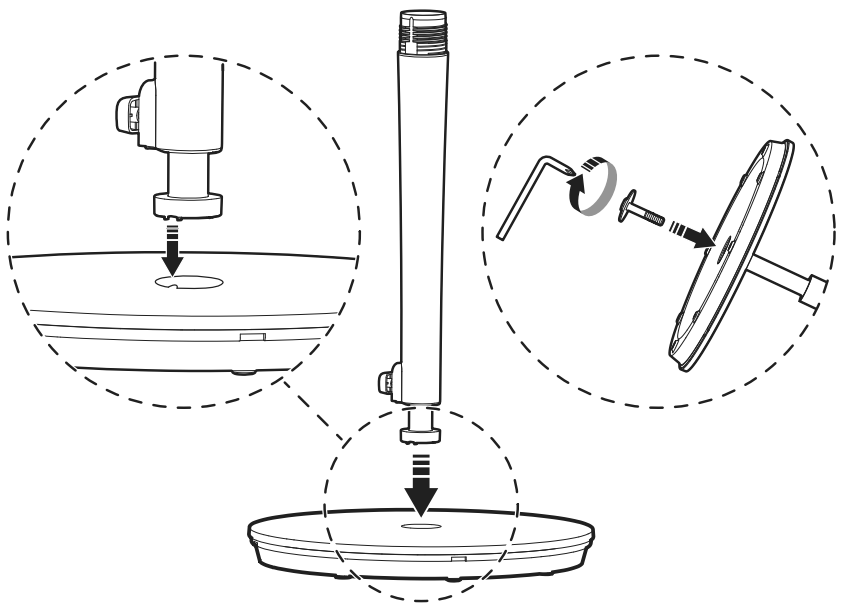

2

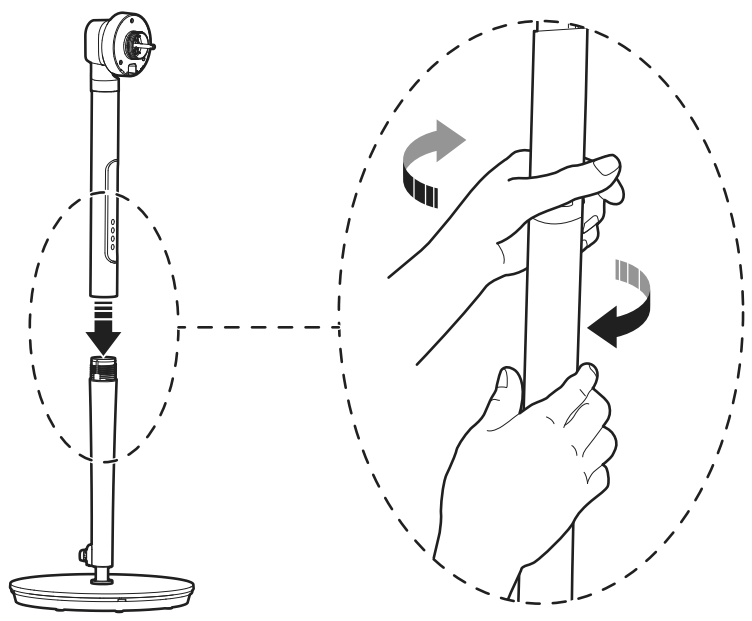

3

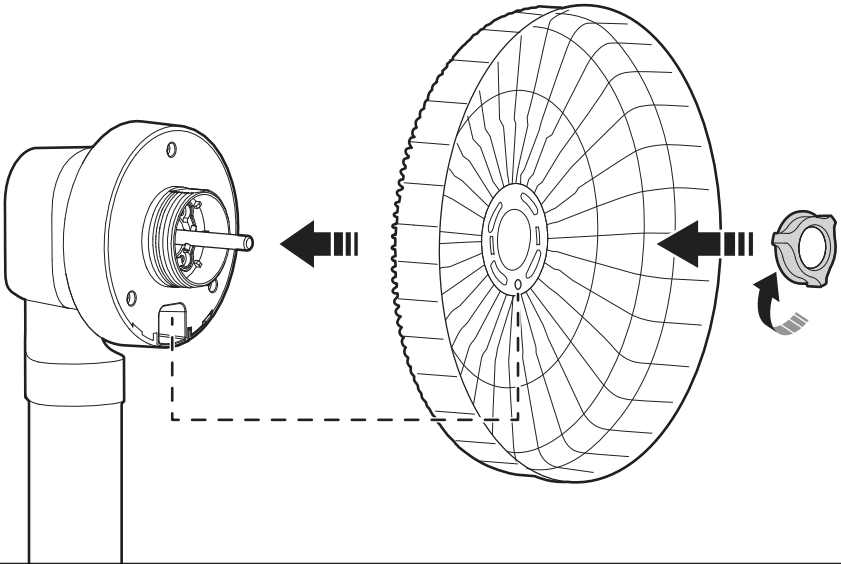

4

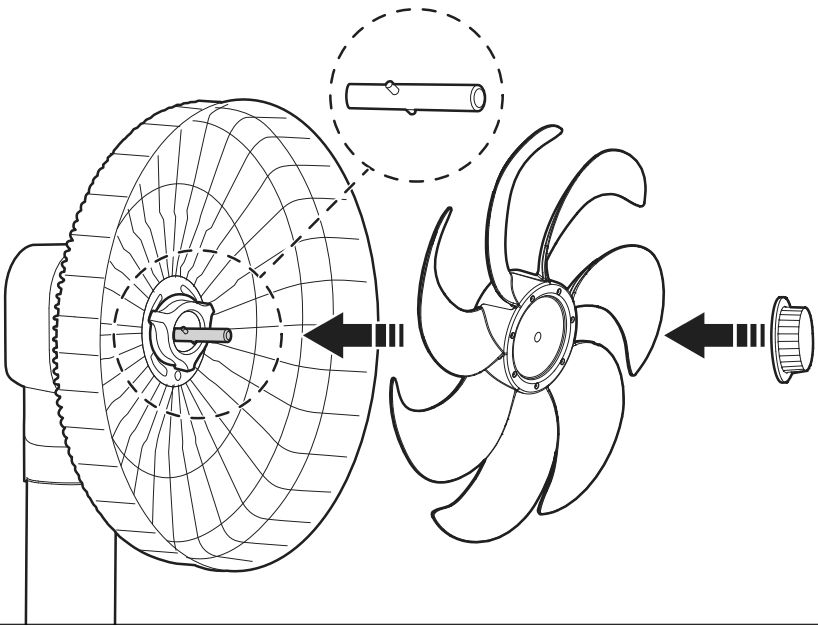

5

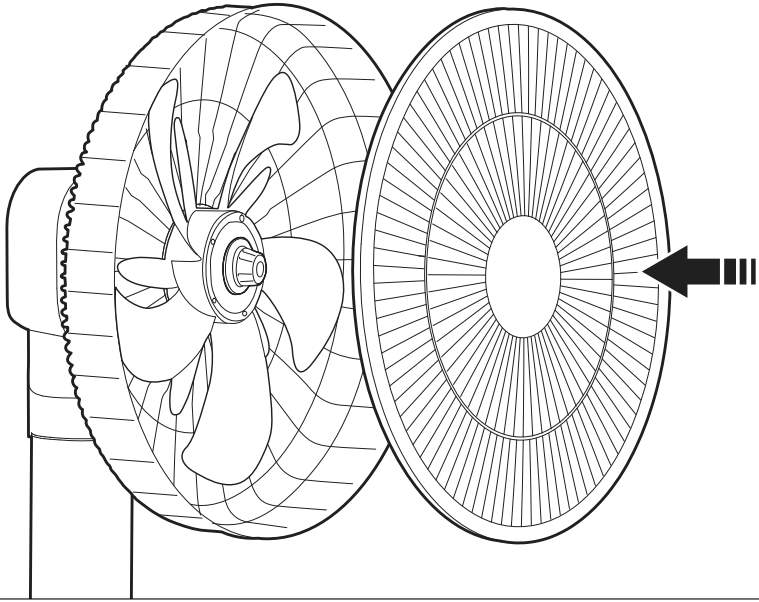

6

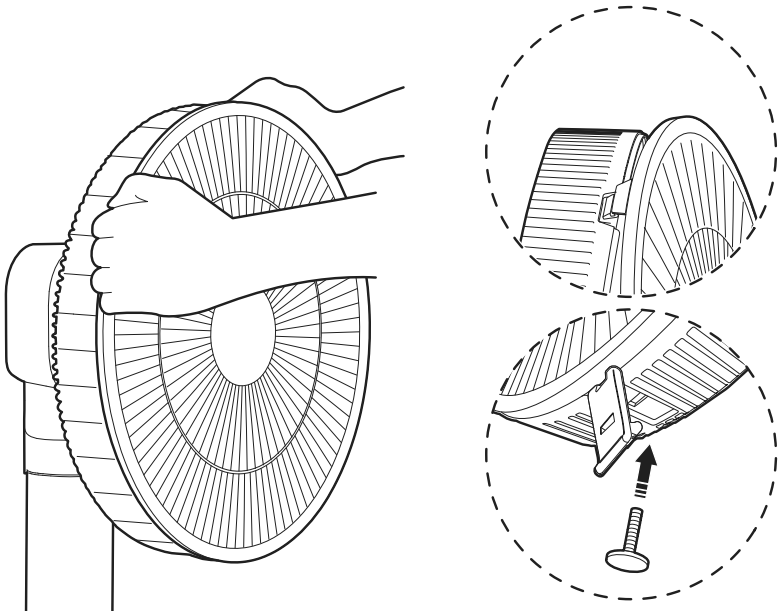

7

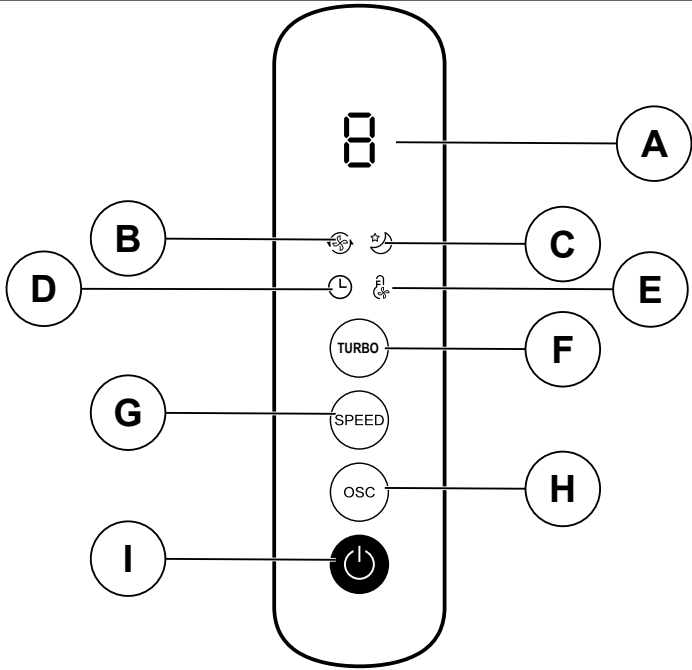

8

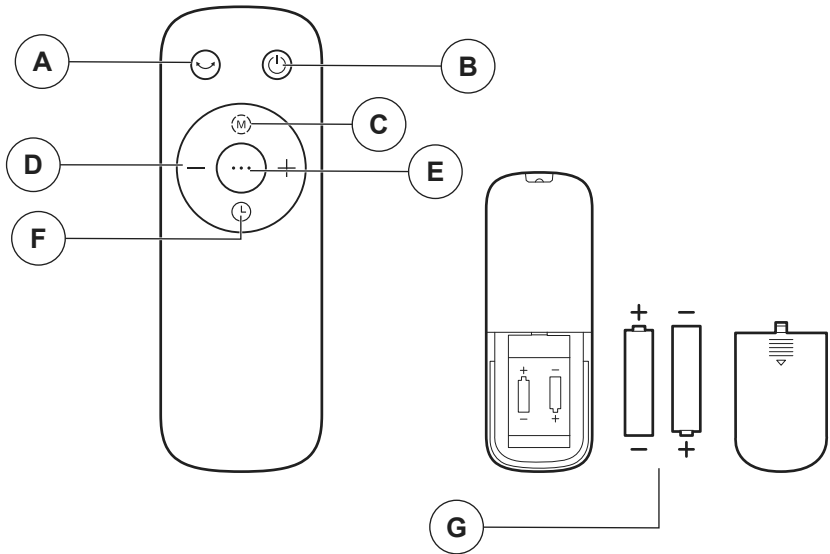

Table of contents

1 Introduction	8
1.1 Product description.....	8
1.2 Intended use.....	8
1.3 Symbols.....	8
2 Safety	8
2.1 Safety definitions.....	8
2.2 Safety instructions for operation.....	8
3 Assembly	10
3.1 To assemble the product.....	10
4 Operation	10
4.1 Remote control.....	10
5 Maintenance	11
5.1 To clean the product.....	11
6 Storage	11
7 Disposal	11
8 Technical data	11
9 Product sheet data	11

1 Introduction





1.1 Product description

The product is a floor fan with adjustable height.

1.2 Intended use

The product is intended to be used to cool a room on floor level. For indoor and domestic use only.

1.3 Symbols

	Read the operating instructions carefully and make sure that you understand the instructions before you use the product. Save the instructions for future reference.
	Discarded product must be recycled according to current regulations.
	Class II
	This product complies with applicable EU directives and regulations.

2 Safety

2.1 Safety definitions

Warning! If you do not obey these instructions, there is a risk of death or injury.

Caution! If you do not obey these instructions, there is a risk of damage to the product, other materials or the adjacent area.

Note! Information that is necessary in a given situation.

2.2 Safety instructions for operation

- Read the warning instructions that follow before you use the product.
- Do not modify the product.
- Do not allow children to play with the product.

- The product must only be used for its intended purpose and in accordance with these instructions.
- Do not cover the product when in use, this can result in overheating or fire.
- Put the product standing upright on a level, stable surface.
- Do not put the product on its side when it is in use.
- Pull out the plug from the power outlet when the product is not in use.
- Do not pull the power cable to pull out the plug.
- Make sure that the product can rotate without colliding with or being obstructed by anything in the near vicinity.
- Do not put any objects into the guard of the product. It is important to explain this to children to make sure they understand the risks.
- Do not use the product if the power cable or plug is damaged, if the product has tipped over, or if it is not working correctly.
- A damaged cable or plug must be replaced by an authorized service center or qualified person to ensure safe use.
- Do not use the product outdoors.
- Do not use this product with a programmer, timer, a separate remote control system, or other equipment that can start the product automatically.
- Do not use the product near a bath, a shower or a swimming pool.
- Children less than 3 years of age must be supervised or kept away from the product.
- This product can be started and stopped by children from 8 years and above and persons with reduce physical sensory or mental capabilities or lack of experience and knowledge if they have given supervision or instruction concerning the use of the product in a safe way and understand the hazards involved.
- Cleaning and user maintenance shall not be made by children without supervision.
- Do not use the product near flammable liquids or gas.
- Stop the product and pull out the plug before you clean it.
- Do not leave the product unattended when it operates.

3 Assembly

3.1 To assemble the product

- 1 Make sure that all parts are included, remove and discard all packaging materials.
- 2 Attach the bottom pillar on the base. Make sure the groove on base aligned with the bottom pillar, tighten the screw. (Figure 1)
- 3 Assemble the bottom pillar with the upper pillar, rotate clockwise to lock the parts together. (Figure 2)
- 4 Attach the rear guard on the motor shaft and lock it in place with a lock nut, tighten the lock nut clockwise. (Figure 3)
- 5 Attach the fan blade on the motor shaft, make sure that the pin on the shaft engages with the slot in the fan blade. Turn the nut counter-clockwise to lock the fan blade. (Figure 4)

Note! Make sure the nuts are fully tightened and cannot come loose.

- 6 Attach the front guard, make sure the locking clip on the front guard matches with the rear guard. Push the locking clip until it clicks. Lock the guards together with a screw at the bottom. (Figure 5-6)

4 Operation

- Make sure the product stand stable on flat surface.
- Push one of the speed buttons (A) to start the product. Refer to the speed function below:

Figure 7

- A. Display
- B. High speed indicator. The indicator will light up and the display will show "H" when the high speed is selected
- C. Sleep mode indicator. The indicator will light up when the sleep mode is selected. There are 3 speeds under this mode 1 - 2- 3. Select the mode by pushing the speed button.
- D. Timer, refer to "[4.1.1 Set the timer](#)" on page 10.

Note! The timer can only be set by the remote control.

- E. Adaptive wind speed. The speed of the product automatically adjusts the speed according to the temperature in the room.

- F. Turbo button; push short to start or stop the turbo mode. Push and hold for some seconds to start or stop the adaptive wind speed mode.
- G. Speed button; this button adjusts the speed rotation of the fan. There are 9 levels of wind speed.
- H. Oscillating button; push the oscillation button repeatedly to set the angle. The adjustment order is 60° → 90° → 120° → no oscillation. The display will show: — (60°) = (90°) ≡ (120°)

Note! The display does not indicate when the oscillation is switched off.

- I. Switch button; push the button to turn on or to put the product in standby.

4.1 Remote control

Note! The remote control operates within 5 meters at the front of the product and within 30° angle.

Warning! Discard used batteries correctly.

Figure 8

- A. Oscillating button, start or stop oscillating
- B. Start or Standby button
- C. Mode button, select wind mode
- D. "-" and "+" button, set the wind speed or the time
- E. Start or stop the adaptive wind speed
- F. Timer, set how many hours the product should operate. Refer to "[4.1.1 Set the timer](#)" on page 10
- G. AAA type Battery, 1.5 V (not included)

4.1.1 Set the timer

Note! The timer can only be stopped after the product has been started and the product can only be started after the time has been set.

- 1 Push the timer button.
- 2 Push the "-" or "+" button or the timer button to set the time.
- 3 The cycle is 0-8 hours (0-1-2-3-4-5-6-7-8-0). The timer is set after the display has flashed 3 times

Note! If the set time displays 0, the timer has been canceled or did not get activated.

5 Maintenance

5.1 To clean the product

Warning! Stop and disconnect the plug from the power outlet before maintenance, service or repair is done on the product.

Warning! Repairs must only be carried out by an authorized service center.

- The product should be cleaned once a month. Clean the fan with a soft cloth moistened with a mild detergent. Make sure that no water or other liquid gets into the fan.

Note! Do not use an abrasive sponge to scrub the product.

- Do a check of all the screws and nuts regularly, tighten them if necessary to make sure that the product function correctly.

6 Storage

Store the product in a dry area, protected from direct sunlight and wet conditions.

7 Disposal

Make sure that you follow local regulations when you discard the product. Do not burn the product.

8 Technical data

Specification	Value
Rated voltage	230 V
Input power	19 W
Cable length	1.2 m
Width	40 cm
Height	125 cm
Diameter	40 cm
Weight	5.4 kg

9 Product sheet data

Description	Symbol	Value	Unit
Maximum fan blow rate	F	34.43	m ³ /min
Fan power input	P	18.3	W
Service Value	SV	1.88	(m ³ /min)/W
Standby power consumption	PSB	0.62	W
Fan sound power level	LWA	54.44	dB (A)
Maximum air velocity	C	4.32	m/sec
Seasonal electricity consumption	Q	6.55	kWh/a
Measurement standard for service value	IEC 60879:2019 - Comfort fans and regulators for household and similar purposes - Methods for measuring performance.		
Contact details for obtaining more information	www.jula.com		

Innehållsförteckning

1 Inledning	12
1.1 Produktbeskrivning	12
1.2 Avsedd användning.....	12
1.3 Symboler.....	12
2 Säkerhet	12
2.1 Säkerhetsdefinitioner	12
2.2 Säkerhetsinstruktioner för användning.....	12
3 Montering	14
3.1 Att montera produkten	14
4 Användning	14
4.1 Fjärrkontroll	14
5 Underhåll	15
5.1 Att rengöra produkten.....	15
6 Förvaring	15
7 Kassering	15
8 Tekniska data	15
9 Produktdatablad	15

1 Inledning

1.1 Produktbeskrivning

Denna produkt är en golvläkt med justerbar höjd.

1.2 Avsedd användning

Denna produkt är avsedd att användas för att kyla ett rum på golvnivå. Endast för inomhus- och hushållsbruk.

1.3 Symboler

	Läs bruksanvisningen noggrant och se till att du förstår instruktionerna innan du börjar använda produkten. Spara bruksanvisningen för framtida bruk.
	Kasserad produkt måste återvinnas i enlighet med gällande förordningar.
	Klass II
	Denna produkt uppfyller tillämpliga EU-direktiv och -bestämmelser.

2 Säkerhet

2.1 Säkerhetsdefinitioner

⚠ Varning! Om du inte följer dessa instruktioner finns det risk för personskador eller dödsfall.

⚠ Försiktighet! Om du inte följer dessa instruktioner finns det risk att du skadar produkten, andra material eller det närliggande området.

Obs! Information som är nödvändig i en specifik situation.

2.2 Säkerhetsinstruktioner för användning

- Läs varningsinstruktionerna nedan innan du använder produkten.
- Gör inga ändringar på produkten.
- Låt inte barn leka med produkten.

- Produkten får endast användas för sitt avsedda ändamål och i enlighet med dessa instruktioner.
- Täck inte över produkten när den används. Detta kan leda till överhettning eller brand.
- Ställ produkten stående upprätt på en jämn, stabil yta.
- Sätt inte produkten på sidan när den används.
- Dra ut stickproppen från eluttaget när produkten inte används.
- Dra inte i strömkabeln för att ta ut stickproppen.
- Se till att produkten kan rotera utan att kollidera med eller hindras av något i närheten.
- Stoppa inga föremål i produktens skydd. Det är viktigt att förklara detta för barn för att se till att de förstår riskerna.
- Använd inte produkten om strömkabeln eller stickproppen är skadad, om produkten vält eller inte fungerar korrekt.
- En skadad strömkabel eller stickpropp måste bytas ut av ett auktoriserat servicecenter eller en kvalificerad person säkerställa säker användning.
- Använd inte produkten utomhus.
- Använd inte denna produkt med en tidsinställning, timer, ett separat fjärrkontrollssystem eller någon annan utrustning som kan starta produkten automatiskt.
- Använd inte produkten nära ett bad, en dusch eller en simbassäng.
- Barn under 3 år måste hållas under uppsikt eller hållas på avstånd från produkten.
- Denna produkt kan startas och stannas av barn från 8 års ålder och personer med fysiska, sensoriska och mentala variationer eller bristande erfarenhet eller kunskaper om de hålls under uppsikt eller får instruktioner om hur man använder produkten på ett säkert sätt och förstår riskerna.
- Rengörings- och användningsunderhåll ska inte utföras av barn utan uppsikt.
- Använd inte produkten nära lättantändliga vätskor eller gas.
- Stanna produkten och dra ut stickproppen innan du rengör den.
- Lämna inte produkten utan uppsikt när den är igång.

3 Montering

3.1 Att montera produkten

- 1 Se till att alla delar finns, ta bort och släng allt förpackningsmaterial.
- 2 Fäst den nedre pelaren på basen. Se till att spåret på basen är i linje med den nedre pelaren och dra åt skruven. (Bild 1)
- 3 Montera den nedre pelaren med den övre pelaren, rotera medurs för att låsa ihop delarna. (Bild 2)
- 4 Fäst bakskyddet på motoraxeln och lås fast det med en låsmutter, dra åt låsmuttern medurs. (Bild 3)
- 5 Fäst fläktbladet på motoraxeln, se till att stiftet på axeln sitter i fläktbladets skåra. Vrid muttern moturs för att låsa fläktbladet. (Bild 4)

Obs! Se till att muttrarna är helt åtdragna och inte kan lossna.

- 6 Fäst framskyddet och se till att låsklämman på framskyddet passar ihop med bakskyddet. Tryck på låsklämman tills den klickar. Lås ihop skydden med en skruv i botten. (Bild 5-6)

4 Användning

- Se till att produkten står stabilt på en jämn yta.
- Tryck på en av hastighetsknapparna (A) för att starta produkten. Se hastighetsfunktionen nedan:

Bild 7

- A. Display
- B. Hastighetsindikator. Indikatorn tänds och displayen visar "H" när hög hastighet är vald
- C. Vilolägesindikator. Indikatorn tänds när viloläget är valt. Det finns 3 hastigheter i detta läge: 1 - 2 - 3. Välj läge genom att trycka på hastighetsknappen.
- D. Timer, se "4.1.1 Ställ in timern" på sida 14.

Obs! Timern kan endast ställas in med fjärrkontrollen.

- E. Adaptiv fläkthastighet. Produktens hastighet justerar automatiskt hastigheten efter temperaturen i rummet.
- F. Turboknapp: tryck kort för att starta eller stoppa turboläget. Tryck och håll in i några sekunder för att starta eller stoppa läget för adaptiv fläkthastighet.

- G. Hastighetsknapp: denna knapp justerar fläktens rotationshastighet. Det finns 9 nivåer fläkthastighet.
- H. Oscillationsknapp: tryck på oscillationsknappen flera gånger för att ställa in vinkeln. Justeringsordningen är $60^\circ \rightarrow 90^\circ \rightarrow 120^\circ \rightarrow$ ingen oscillation. Displayen visar: — (60°) = (90°) = (120°)

Obs! Displayen visar inte när oscillationen är avstängd.

- I. Strömbrytarknapp: tryck på knappen för att slå på eller sätta produkten i standbyläge.

4.1 Fjärrkontroll

Obs! Fjärrkontrollen fungerar inom 5 meter på framsidan av produkten och inom 30° vinkel.

⚠ Varning! Kassera förbrukade batterier på rätt sätt.

Bild 8

- A. Oscillationsknapp: starta eller stoppa oscilleringen
- B. Start- eller standbyknapp
- C. Lägesknapp, välj fläktläge
- D. "-" och "+" för att ställa in fläkthastigheten eller tiden
- E. Starta eller stoppa den adaptiva fläkthastigheten
- F. Timer, ställ in hur många timmar produkten ska vara i drift. Se "4.1.1 Ställ in timern" på sida 14
- G. Batterityp AAA, 1,5 V (ingår ej)

4.1.1 Ställ in timern

Obs! Timern kan endast stoppas efter att produkten har startats och produkten kan endast startas efter att tiden har ställts in.

- 1 Tryck på timerknappen.
- 2 Tryck på knappen "-" eller "+" eller på timerknappen för att ställa in tiden.
- 3 Cykeln är 0-8 timmar (0-1-2-3-4-5-6-7-8-0). Timern ställs in efter att displayen blinkat 3 gånger

Obs! Om den inställda tiden visar 0 har timern avbrutits eller inte aktiverats.

5 Underhåll

5.1 Att rengöra produkten

⚠ Varning! Stoppa och koppla ur kontakten från eluttaget innan underhåll, service eller reparation utförs på produkten.

⚠ Varning! Reparationer får endast utföras av ett auktoriserat servicecenter.

- Produkten ska rengöras en gång i månader. Rengör fläkten med en mjuk, fuktig duk med ett mildt rengöringsmedel. Se till att inget vatten eller annan vätska kommer in i fläkten.

Obs! Använd inte någon slipande svamp för att skrubba produkten.

- Kontrollera alla skruvar och muttrar regelbundet, dra åt dem vid behov och se till att produkten fungerar korrekt.

6 Förvaring

Förvara produkten på en torr plats som är skyddad från direkt solljus och väta.

7 Kassering

Se till att du följer lokala bestämmelser när du kasserar produkten. Bränn inte produkten.

8 Tekniska data

Specifikation	Värde
Märkspänning	230 V
Ingångseffekt	19 W
Kabellängd	1,2 m
Bredd	40 cm
Höjd	125 cm
Diameter	40 cm
Vikt	5,4 kg

9 Produktdatablad

Beskrivning	Symbol	Värde	Enhet
Fläktens högsta blåshastighet	F	34,43	m ³ /min
Fläktens ineffekt	P	18,3	W
Servicevärde	SV	1,88	(m ³ /min)/W
Strömförbrukning i standby	P _{SB}	0,62	W
Fläktens ljudeffektnivå	L _{WA}	54,44	dB(A)
Maximal lufthastighet	C	4,32	m/s
Säsongsbunden elförbrukning	Q	6,55	kWh/a
Mätstandard för driftsvärde	IEC 60879:2019 - Fläktar för hushållsbruk - Funktionsprovning.		
Kontaktuppgifter för mer information	www.jula.com		

Innholdsfortegnelse

1 Innledning	16
1.1 Produktbeskrivelse	16
1.2 Tiltent bruk	16
1.3 Symboler	16
2 Sikkerhet	16
2.1 Sikkerhetsdefinisjoner	16
2.2 Sikkerhetsinstruksjoner for drift	16
3 Montering	18
3.1 Montere produktet	18
4 Drift	18
4.1 Fjernkontroll	18
5 Vedlikehold	19
5.1 Rengjøring av produktet	19
6 Oppbevaring	19
7 Avhending	19
8 Tekniske data	19
9 Produktbladdata	19

1 Innledning

1.1 Produktbeskrivelse

Produktet er en gulvufte med justerbar høyde.

1.2 Tiltent bruk

Produktet er ment å brukes til å kjøle et rom på gulvnivå. Kun for innendørs og husholdningsbruk.

1.3 Symboler

	Les bruksanvisningen nøye og forsikre deg om at du har forstått den før du tar produktet i bruk. Ta vare på bruksanvisningen til senere bruk.
	Utrangert produkt må gjenvinnes i henhold til gjeldende lover og regler.
	Klasse II
	Dette produktet er i samsvar med gjeldende EU-direktiver og -forskrifter.

2 Sikkerhet

2.1 Sikkerhetsdefinisjoner

⚠ Advarsel! Hvis du ikke følger disse instruksjonene, er det fare for død eller personskade.

⚠ Forsiktig! Hvis du ikke følger disse instruksjonene, er det fare for skade på produktet, annet materiell eller på omgivelsene.

Merk! Informasjon som er nødvendig i en gitt situasjon.

2.2 Sikkerhetsinstruksjoner for drift

- Les advarselsinstruksjonene som følger før du bruker produktet.
- Ikke utfør endringer på produktet.
- Ikke la barn leke med produktet.

- Produktet må kun brukes til det tiltenkte formålet og i samsvar med disse instruksjonene.
- Ikke dekk til produktet når det er i bruk, dette kan føre til overoppheting eller brann.
- Plasser produktet stående på en jevn, stabil overflate.
- Ikke legg produktet på siden mens det er i bruk.
- Trekk støpselet ut av stikkontakten når produktet ikke er i bruk.
- Ikke trekk i strømkabelen for å trekke ut støpselet.
- Sørg for at produktet kan rotere uten å kolliderer med eller bli hindret av noe i nærheten.
- Ikke legg noen gjenstander inn i beskyttelsesdekselet på produktet. Det er viktig å forklare dette for barn for å sikre at de forstår risikoen.
- Ikke bruk produktet hvis strømkabelen eller støpselet er skadet, hvis produktet har veltet, eller hvis det ikke fungerer som det skal.
- En skadet kabel eller støpsel må skiftes ut av et autorisert servicesenter eller kvalifisert person for å sikre sikker bruk.
- Ikke bruk produktet utendørs.
- Ikke bruk dette produktet med en programmerer, timer, et separat fjernkontrollsystem eller annet utstyr som kan starte produktet automatisk.
- Ikke bruk produktet i nærheten av et badekar, en dusj eller et svømmebasseng.
- Barn under 3 år må holdes under oppsyn eller holdes unna produktet.
- Dette produktet kan startes og stoppes av barn fra 8 år og oppover og personer med reduserte fysiske sensoriske eller mentale evner eller mangel på erfaring og kunnskap, dersom de er under tilsyn eller har blitt instruert i hvordan man bruker produktet på en sikker måte og dersom de forstår farene som er forbundet med bruken av produktet.
- Rengjøring og brukervedlikehold skal ikke utføres av barn uten tilsyn.
- Ikke bruk produktet i nærheten av brennbare væsker eller gass.
- Stopp produktet og trekk ut støpselet før du rengjør det.
- Ikke forlat produktet uten tilsyn mens det er i drift.

3 Montering

3.1 Montere produktet

- 1 Sørg for at alle deler er inkludert, fjern og kast alt emballasjemateriale.
- 2 Fest den nedre søylen på sokkelen. Sørg for at sporet på sokkelen rettet mot bunnen søyle, stramme skruen. (Figur 1)
- 3 Monter den nedre søylen sammen med den øvre søylen, vri med klokken for å låse delene sammen. (Figur 2)
- 4 Fest den bakre beskyttelsen på motorakselen og lås den på plass med en låsemutter, stram låsemutteren med klokken. (Figur 3)
- 5 Fest viftebladet på motorakselen, pass på at tapen på akselen går i inngrep i sporet i viftebladet. Vri mutteren mot klokken for å låse viftebladet. (Figur 4)

Merk! Sørg for at mutterne er riktig strammet og ikke kan løsne.

- 6 Fest frontdekselet og sørg for at låseklemmen på frontdekselet stemmer overens med bakbeskyttelsen. Trykk på låseklemmen til den klikker på plass. Lås sammen skjermene med en skrue i bunnen. (Figur 5-6)

4 Drift

- Sørg for at produktet står stabilt på en flat overflate.
- Trykk på en av hastighetsknappene (A) for å starte produktet. Se hastighetsfunksjonen nedenfor:

Figur 7

- A. Skjerm
- B. Høyhastighetsindikator. Indikatoren vil lyse opp og displayet vil vise "H" når høy hastighet er valgt
- C. Sovemodusindikator. Indikatoren lyser når sovmodus er valgt. Det er 3 hastigheter under denne modusen 1 - 2 - 3. Velg modus ved å trykke på hastighetsknappen.
- D. Tidsur, se "[4.1.1 Angi tidsuret](#)" på side 18.

Merk! Tidsuret kan bare stilles inn med fjernkontrollen.

- E. Adaptiv vindhastighet. Hastigheten på produktet justerer automatisk hastigheten i henhold til temperaturen i rommet.

- F. Turbo-knappen; trykk kort for å starte eller stoppe turbo-modus. Trykk og hold i noen sekunder for å starte eller stoppe modusen for adaptiv vindhastighet.
- G. Hastighetsknappen; denne knappen justerer vifterotasjonens hastighet. Det er 9 nivåer vindhastighet.
- H. Oscillasjonsknappen; Trykk på oscillasjonsknappen gjentatte ganger for å angi vinkelen. Justeringsrekkefølgen er 60° → 90° → 120° → ingen oscillasjon. Displayet viser: — (60°) = (90°) = (120°)

Merk! Skjermen indikerer ikke når oscillasjonen er slått av.

- I. Bryter: Trykk på knappen for å slå på eller sette produktet i standby.

4.1 Fjernkontroll

Merk! Fjernkontrollen fungerer innenfor 5 meter foran produktet og innenfor 30° vinkel.

⚠ Advarsel! Kast brukte batterier på riktig måte.

Figur 8

- A. Oscillerende knapp, start eller stopp oscillering
- B. Start eller standby-knapp
- C. Modus-knapp, velg vindmodus
- D. "-" og "+" -knappen, angi vindhastigheten eller tiden
- E. Start eller stopp den adaptive vindhastigheten
- F. Tidsur, angi hvor mange timer produktet skal være i drift. Se "[4.1.1 Angi tidsuret](#)" på side 18
- G. AAA-type batteri, 1,5 V (ikke inkludert)

4.1.1 Angi tidsuret

Merk! Tidsuret kan kun stoppes etter at produktet er startet og produktet kan først startes etter at tiden er satt.

- 1 Trykk på tidsur-knappen.
- 2 Trykk på "-" eller "+" knappen eller tidsur-knappen for å angi tiden.
- 3 Syklusen er 0-8 timer (0-1-2-3-4-5-6-7-8-0). Tidsuret er satt etter at skjermen har blinket 3 ganger

Merk! Hvis innstillingstiden viser 0, er tidsuret avbrutt eller ikke aktivert.

5 Vedlikehold

5.1 Rengjøring av produktet

⚠ Advarsel! Stopp og koble produktet fra stikkkontakten før du utfører vedlikehold, service eller reparasjoner.

⚠ Advarsel! Reparasjoner må kun utføres av et autorisert servicesenter.

- Produktet bør rengjøres en gang i måneden. Rengjør viften med en myk klut fuktet med et mildt rengjøringsmiddel. Pass på at det ikke kommer vann eller annen væske inn i viften.

Merk! Ikke bruk en skuresvamp til å skrubbe produktet.

- Sjekk alle skruene og mutrene regelmessig, stram dem om nødvendig for å sikre at produktet fungerer som det skal.

6 Oppbevaring

Oppbevar produktet på et tørt sted, beskyttet mot direkte sollys og våte forhold.

7 Avhending

Følg lokale forskrifter når du kaster produktet. Produktet må ikke brennes.

8 Tekniske data

Spesifikasjoner	Verdi
Nominell spenning	230 V
Inngangseffekt	19 W
Kabellengde	1,2 m
Bredde	40 cm
Høyde	125 cm
Diameter	40 cm
Vekt	5,4 kg

9 Produktbladdata

Beskrivelse	Symbol	Verdi	Enhet
Viftens maksimale luftstrøm	F	34,43	m ³ /min
Viftens strømforbruk	P	18,3	W
Serviceverdi	SV	1,88	(m ³ /min)/W
Standby strømforbruk	P _{SB}	0,62	W
Viftens lydnivå	L _{WA}	54,44	dB(A)
Maksimal lufthastighet	C	4,32	m/s
Sesongforbruk strøm	Q	6,55	kWh/a
Målestandard for serviceverdi	IEC 60879:2019 - Komfortvifter og regulatorer for husholdningsformål og lignende - Metoder for måling av ytelse.		
Kontaktinformasjon for å få mer informasjon	www.jula.com		

Indholdsfortegnelse

1 Indledning	20
1.1 Produktbeskrivelse	20
1.2 Anvendelse	20
1.3 Symboler	20
2 Sikkerhed	20
2.1 Sikkerhedsdefinitioner	20
2.2 Sikkerhedsanvisninger for brug	20
3 Samlevejledning	22
3.1 Sådan samles produktet	22
4 Brug	22
4.1 Fjernbetjening	22
5 Vedligeholdelse	23
5.1 Sådan rengøres produktet	23
6 Opbevaring	23
7 Bortskaffelse	23
8 Tekniske data	23
9 Produktdatablad	23

1 Indledning

1.1 Produktbeskrivelse

Produktet er en gulvventilator med justerbar højde.

1.2 Anvendelse

Produktet er beregnet til rumkøling i gulvhøjde. Kun til indendørs og privat brug.

1.3 Symboler

	Læs betjeningsvejledningen omhyggeligt, og vær sikker på, du forstår den, før du tager produktet i brug. Gem betjeningsvejledningen til senere brug.
	Produktet skal bortskaffes i henhold til gældende regler.
	Klasse II
	Produktet overholder gældende EU-direktiver og -forordninger.

2 Sikkerhed

2.1 Sikkerhedsdefinitioner

⚠ Advarsel! Manglende overholdelse af disse anvisninger kan medføre død eller personskade.

⚠ Forsigtig! Manglende overholdelse af disse anvisninger kan medføre skader på produktet, andre materialer eller det omgivende område.

Bemærk! Information der er nødvendig i bestemte situationer.

2.2 Sikkerhedsanvisninger for brug

- Læs nedenstående advarsler, før du bruger produktet.
- Undlad at foretage ændringer på produktet.
- Lad ikke børn lege med produktet.

- Produktet må kun bruges til det tilsigtede formål og i overensstemmelse med disse anvisninger.
- Dæk ikke produktet til, når det er i brug, det kan resultere i overophedning eller brand.
- Stil produktet oprejst på en plan, stabil overflade.
- Læg ikke produktet på siden, når det er i brug.
- Tag stikket ud af stikkontakten, når produktet ikke er i brug.
- Træk ikke i ledningen for at tage stikket ud.
- Sørg for, at produktet kan rotere uden at ramme eller blive stoppet af noget i nærheden.
- Kom ikke genstande ind i produktets gitter. Det er vigtigt at forklare dette til børn for at sikre, at de forstår risikoen.
- Brug ikke produktet, hvis ledningen eller stikket er beskadiget, hvis produktet er væltet, eller hvis det ikke fungerer korrekt.
- En beskadiget ledning eller et beskadiget stik skal udskiftes af et autoriseret servicecenter eller en autoriseret person for at garantere sikker brug.
- Brug ikke produktet udendørs.
- Brug ikke dette produkt sammen med et tænd- og sluk-ur, en timer, et separat fjernbetjeningssystem eller andet udstyr, der kan starte produktet automatisk.
- Brug ikke produktet i nærheden af et badekar, en bruser eller en swimmingpool.
- Børn under 3 år skal være under opsyn eller holdes væk fra produktet.
- Dette produkt kan tændes og slukkes af børn fra 8 år og opefter og personer med nedsatte fysiske, sensoriske eller mentale evner eller manglende erfaring og viden, hvis de er blevet instrueret i og har lært at bruge produktet på en sikker måde og forstår de involverede risici.
- Rengøring og vedligeholdelse må ikke foretages af børn uden opsyn.
- Brug ikke produktet i nærheden af brandfarlige væsker eller gas.
- Sluk produktet, og tag stikket ud, før du rengør det.
- Lad ikke produktet være uden opsyn, når det er i brug.

3 Samlevejledning

3.1 Sådan samles produktet

- 1 Sørg for, at alle dele er med, og fjern og bortskaf al emballage.
- 2 Sæt det nederste stativ fast på foden. Sørg for, at rillen på foden flugter med det nederste stativ, og spænd skruen. (Figur 1)
- 3 Sæt det nederste stativ sammen med det øverste stativ, og drej med uret for at låse delene sammen. (Figur 2)
- 4 Sæt baggitteret på motorakslen, og lås det fast med en låsemøtrik, spænd låsemøtrikken med uret. (Figur 3)
- 5 Sæt ventilatorbladet på motorakslen, sørg for, at tappen på akslen går i indgreb med huller i ventilatorbladet. Drej møtrikken mod uret for at låse ventilatorbladet. (Figur 4)

Bemærk! Sørg for, at møtrikkerne er helt spændt og ikke kan løsne sig.

- 6 Sæt frontgitteret på, og sørg for, at låseclipsen på frontgitteret passer med baggitteret. Tryk på låseclipsen, indtil den klikker. Lås gitrene sammen med en skrue i bunden. (Figur 5-6)

4 Brug

- Sørg for, at produktet står stabilt på en plan overflade.
- Tryk på en af hastighedsknapperne (A) for at tænde produktet. Se hastighedsfunktionen nedenfor:

Figur 7

- A. Display
- B. Indikatorlampe for høj hastighed. Indikatorlampen lyser, og displayet viser "H", når der er valgt høj hastighed.
- C. Indikatorlampe for sovetilstand. Indikatorlampen lyser, når der er valgt sovetilstand. Der er 3 hastigheder under denne tilstand 1 - 2 - 3. Vælg tilstand ved at trykke på hastighedsknappen.
- D. Timer, se "[4.1.1 Sådan indstilles timeren](#)" på side 22.

Bemærk! Timeren kan kun indstilles med fjernbetjeningen.

- E. Adaptiv blæsehastighed. Produktets hastighed justeres automatisk i forhold til temperaturen i rummet.

- F. Turboknap: Tryk kort for at starte eller stoppe turbotilstanden. Tryk og hold i nogle sekunder for at starte eller stoppe adaptiv blæsehastighed.
- G. Speed-knap: Denne knap justerer ventilatorens rotationshastighed. Der er 9 niveauer for blæsehastighed.
- H. OSC-knap: Tryk på OSC-knap flere gange for at indstille vinklen. Justeringsrækkefølgen er 60° → 90° → 120° → ingen oscillerende bevægelse. Displayet vil vise: — (60°) = (90°) ≡ (120°)

Bemærk! Displayet viser ikke, når der er slukket for den oscillerende bevægelse.

- I. Afbryderknap: Tryk på knappen for at tænde eller sætte produktet på standby.

4.1 Fjernbetjening

Bemærk! Fjernbetjeningen virker op til 5 meter foran produktet og i en vinkel på højst 30°.

⚠ Advarsel! Bortskaf brugte batterier korrekt.

Figur 8

- A. Oscillationsknap: Start eller stop den oscillerende bevægelse.
- B. Start- eller standby-knap
- C. Tilstandsknap: Vælg blæsetilstand
- D. "-" og "+"-knap: Indstil blæsehastighed eller tid
- E. Start eller stop den adaptive blæsehastighed
- F. Timer: Indstil hvor mange timer produktet skal køre. Se "[4.1.1 Sådan indstilles timeren](#)" på side 22
- G. Batteri af typen AAA, 1,5 V (medfølger ikke)

4.1.1 Sådan indstilles timeren

Bemærk! Timeren kan kun stoppes, når produktet er startet, og produktet kan kun startes, når tiden er indstillet.

- 1 Tryk på timerknappen.
- 2 Tryk på "-" eller "+" eller på timerknappen for at indstille tiden.
- 3 Cyklussen er 0-8 timer (0-1-2-3-4-5-6-7-8-0). Timeren indstilles, når displayet har blinket 3 gange

Bemærk! Hvis den indstillede tid viser 0, er timeren blevet annulleret eller blev ikke aktiveret.

5 Vedligeholdelse

5.1 Sådan rengøres produktet

⚠ Advarsel! Sluk produktet, og tag stikket ud af stikkontakten, før der udføres vedligeholdelse, service eller reparation på produktet.

⚠ Advarsel! Reparationer må kun udføres af et autoriseret servicecenter.

- Produktet bør rengøres en gang om måneden. Rengør ventilatoren med en blød klud, der er fugtet med et mildt rengøringsmiddel. Sørg for, at der ikke kommer vand eller anden væske ind i ventilatoren.

Bemærk! Brug ikke en skuresvamp til at skrubbe produktet.

- Kontroller regelmæssigt alle skruer og møtrikker, og stram dem om nødvendigt for at sikre, at produktet fungerer korrekt.

6 Opbevaring

Opbevar produktet et tørt sted, beskyttet mod direkte sollys og fugt.

7 Bortskaffelse

Følg de lokale regler ved bortskaffelse af produktet. Brænd ikke produktet.

8 Tekniske data

Specifikation	Værdi
Nominal spænding	230 V
Indgangseffekt	19 W
Kabellængde	1,2 m
Bredde	40 cm
Højde	125 cm
Diameter	40 cm
Vægt	5,4 kg

9 Produktdatablad

Beskrivelse	Symbol	Værdi	Enhed
Maksimal kapacitet	F	34,43	m ³ /min
Ventilatorens strømforbrug	P	18,3	W
Serviceværdi	SV	1,88	(m ³ /min)/W
Strømforbrug i standby	PSB	0,62	W
Lydeffektniveau	LWA	54,44	dB (A)
Maksimal lufthastighed	C	4,32	m/sek.
Sæsonbestemt elforbrug	Q	6,55	kWh/år
Målestandard for serviceværdi	IEC 60879:2019 - Komfortventilatorer og regulatorer til privat brug og lignende formål - Metoder til måling af ydeevne.		
Kontaktoplysninger for at få mere information	www.jula.com		

Spis treści

1	Wprowadzenie	24
1.1	Opis produktu.....	24
1.2	Przeznaczenie	24
1.3	Symbole.....	24
2	Bezpieczeństwo	24
2.1	Definicje rodzaju ostrzeżeń	24
2.2	Instrukcja bezpiecznej obsługi.....	24
3	Montaż	26
3.1	Sposób montażu	26
4	Obsługa	26
4.1	Pilot zdalnego sterowania.....	26
5	Konserwacja	27
5.1	Czyszczenie produktu	27
6	Przechowywanie	27
7	Utylizacja	27
8	Dane techniczne	27
9	Karta produktu	27

1 Wprowadzenie

1.1 Opis produktu

Produkt to wentylator stojący z regulacją wysokości.

1.2 Przeznaczenie

Produkt przeznaczony jest do chłodzenia pomieszczeń na wysokości podłogi. Wyłącznie do użytku prywatnego wewnątrz pomieszczeń.

1.3 Symbole

	Przed użyciem produktu należy dokładnie i ze zrozumieniem przeczytać tę instrukcję obsługi. Zachowaj instrukcję na przyszłość.
	W przypadku utylizacji produkt należy przekazać do recyklingu zgodnie z obowiązującymi przepisami.
	Klasa II
	Niniejszy produkt spełnia wymagania stosownych dyrektyw i rozporządzeń unijnych.

2 Bezpieczeństwo

2.1 Definicje rodzaju ostrzeżeń

⚠ Ostrzeżenie! W razie niestosowania się do niniejszej instrukcji zachodzi ryzyko śmierci lub obrażeń ciała.

⚠ Przewaga! W razie niestosowania się do niniejszej instrukcji zachodzi ryzyko uszkodzenia produktu lub innych materiałów w pobliżu.

Uwaga! Informacje istotne w konkretnej sytuacji.

2.2 Instrukcja bezpiecznej obsługi

- Przed użyciem produktu zapoznaj się z ostrzeżeniami w niniejszej instrukcji.
- Nie modyfikuj produktu.
- Nie pozwól, aby dzieci bawiły się produktem.

- Produktu wolno używać wyłącznie zgodnie z jego przeznaczeniem oraz załączoną instrukcją obsługi.
- Nie zakrywaj produktu podczas jego pracy ze względu na ryzyko przegrzania lub pożaru.
- Postaw produkt na równej, stabilnej powierzchni.
- Nie kładź produktu na boku, jeśli pracuje.
- Wyciągnij wtyczkę z gniazda zasilania na czas nieużywania produktu.
- Nie ciągnij za przewód, aby wyciągnąć wtyczkę z gniazda.
- Upewnij się, że produkt może się swobodnie obracać bez uderzania ani dotykania jakichkolwiek przedmiotów w pobliżu.
- Nie kładź żadnych przedmiotów do obudowy produktu. Należy wyjaśnić tę zasadę dzieciom, aby były świadome ryzyka.
- Nie używaj produktu, jeśli jego przewód lub wtyczka są uszkodzone, jeśli produkt wcześniej się przewrócił lub jeśli nie działa prawidłowo.
- Uszkodzony przewód lub wtyczkę należy wymienić w autoryzowanym serwisie lub zlecając to osobie posiadającej odpowiednie kwalifikacje.
- Nie używaj produktu na zewnątrz pomieszczeń.
- Nie używaj produktu z programatorem, wyłącznikiem czasowym, zewnętrznym systemem zdalnego sterowania ani żadnym innym sprzętem uruchamiającym produkt samoczynnie.
- Nie używaj produktu w pobliżu wanny, prysznicza ani basenu.
- Dzieci młodsze niż 3 lata muszą przebywać pod nadzorem, jeśli znajdują się w pobliżu produktu.
- Produkt może być używany przez dzieci w wieku powyżej 8 lat oraz osoby o obniżonej sprawności fizycznej, sensorycznej lub umysłowej bądź osoby nieposiadające wiedzy ani doświadczenia z obsługą takiego produktu wyłącznie pod nadzorem lub po ich odpowiednim przeszkoleniu w zakresie bezpiecznej obsługi oraz występującego ryzyka.
- Czynności związane z czyszczeniem i konserwacją produktu mogą być wykonywane przez dzieci wyłącznie pod nadzorem.
- Nie używaj produktu w pobliżu płynów lub gazów łatwopalnych.
- Przed rozpoczęciem czyszczenia wyłącz produkt i wyciągnij wtyczkę z gniazda zasilania.
- Nie pozostawiaj produktu bez nadzoru, jeśli pracuje.

3 Montaż

3.1 Sposób montażu

- 1 Rozpakuj produkt, sprawdź, czy masz wszystkie części, a następnie wyrzuć opakowanie.
- 2 Przymocuj dolny słupek do podstawy. Upewnij się, że rowek na podstawie jest w tej samej linii co słupek dolny i dokręć śrubę. (Rysunek 1)
- 3 Zmontuj dolny słupek z górnym, przekręć w prawo, aby zablokować części razem. (Rysunek 2)
- 4 Umocuj tylną osłonę na wale silnika i zablokuj na miejscu nakrętką blokującą, a następnie dokręć nakrętkę w prawo. (Rysunek 3)
- 5 Umocuj śmigło wentylatora na wale silnika, sprawdź, czy trzpień wału wchodzi w szczelinę śmigła. Przekręć nakrętkę w lewo, aby zablokować śmigło wentylatora. (Rysunek 4)

Uwaga! Sprawdź, czy nakrętki są mocno przykręcone, tak aby nie odkręciły się samoczynnie.

- 6 Umocuj przednią osłonę i sprawdź, czy zatrzask blokujący na przedniej osłonie jest w tym samym miejscu co na tylnej osłonie. Naciśnij zatrzask blokujący i dociskaj, aż kliknie. Umocuj osłony do siebie za pomocą śruby na dole. (Rysunek 5-6)

4 Obsługa

- Upewnij się, że produkt stoi stabilnie na płaskiej powierzchni.
- Aby włączyć produkt, naciśnij jeden z przycisków prędkości (A). Patrz opis funkcji prędkości poniżej:

Rysunek 7

- A. Wyświetlacz
- B. Wskaźnik dużej prędkości: Wskaźnik zaświeci się, a po wybraniu dużej prędkości na wyświetlaczu pojawi się „H”.
- C. Wskaźnik trybu nocnego. Wskaźnik zaświeci się po wybraniu trybu nocnego. W tym trybie dostępne są 3 prędkości 1 - 2 - 3. Wybierz tryb, naciskając przycisk prędkości.
- D. Wyłącznik czasowy, patrz "[4.1.1 Ustawianie wyłącznika czasowego](#)" na stronie 26.

Uwaga! Wyłącznik czasowy można ustawić tylko za pomocą pilota zdalnego sterowania.

- E. Adaptacyjna prędkość nadmuchu. Prędkość pracy produktu automatycznie dostosowuje się do temperatury w pomieszczeniu.
- F. Przycisk turbo; naciśnij krótko, aby włączyć lub wyłączyć tryb turbo. Naciśnij i przytrzymaj przez kilka sekund, aby włączyć lub wyłączyć tryb adaptacyjnej prędkości nadmuchu.
- G. Przycisk prędkości; ten przycisk reguluje prędkość obrotową wentylatora. Dostępnych jest 9 poziomów prędkości nadmuchu.
- H. Przycisk trybu oscylacyjnego; kilkakrotnie naciśnij przycisk trybu oscylacyjnego, aby ustawić kąt. Ustawienia kąta to kolejno 60° → 90° → 120° → bez trybu oscylacyjnego. Wyświetlacz pokaże: — (60°) = (90°) = (120°)

Uwaga! Wyświetlacz nie informuje, że tryb oscylacyjny jest wyłączony.

- I. Przycisk przełącznika; naciśnij przycisk, aby włączyć lub przełączyć produkt w tryb gotowości.

4.1 Pilot zdalnego sterowania

Uwaga! Pilot zdalnego sterowania działa w promieniu 5 metrów z przodu produktu i pod kątem 30°.

! Ostrzeżenie! Zutyliżuj stare baterie zgodnie z przepisami.

Rysunek 8

- A. Przycisk trybu oscylacyjnego, włączanie lub wyłączanie trybu oscylacyjnego
- B. Przycisk Start lub Czuwanie
- C. Przycisk trybu, wybierz tryb pracy produktu
- D. Przyciski „-” i „+” umożliwiają ustawienie prędkości nadmuchu lub czasu.
- E. Włączanie lub wyłączanie adaptacyjnej prędkości nadmuchu
- F. Wyłącznik czasowy, pozwala ustawić liczbę godzin pracy urządzenia. Patrz "[4.1.1 Ustawianie wyłącznika czasowego](#)" na stronie 26.
- G. Bateria typu AAA, 1,5 V (do kupienia osobno)

4.1.1 Ustawianie wyłącznika czasowego

Uwaga! Wyłącznik czasowy można wyłączyć dopiero po włączeniu produktu, a produkt można włączyć dopiero po ustawieniu czasu.

- 1 Naciśnij przycisk wyłącznika czasowego.
- 2 Naciśnij przycisk „-” lub „+” albo przycisk wyłącznika czasowego, aby ustawić czas.

- 3** Cykl wynosi 0–8 godzin (0-1-2-3-4-5-6-7-8-0). Trzykrotne mignięcie wyświetlacza potwierdza ustawienie wyłącznika czasowego.

Uwaga! Jeśli wyświetlacz pokazuje czas 0, oznacza to, że funkcja wyłącznika czasowego została wyłączona lub nie została włączona.

5 Konserwacja

5.1 Czyszczenie produktu

! Ostrzeżenie! Wyłącz produkt i wyciągnij wtyczkę z gniazdka elektrycznego przed konserwacją, serwisem lub naprawą produktu.

! Ostrzeżenie! Naprawy mogą być wykonywane wyłącznie przez autoryzowany serwis.

- Produkt należy czyścić raz w miesiącu. Czyść wentylator miękką ściereczką zwilżoną łagodnym detergentem. Zwróć uwagę, aby woda ani inne płyny nie przedostały się do wnętrza wentylatora.

Uwaga! Nie używaj ostrej gąbki do szorowania produktu.

- Regularnie sprawdzaj wszystkie śruby i nakrętki, w razie potrzeby dokręć je, aby mieć pewność, że produkt będzie działał prawidłowo.

9 Karta produktu

Opis	Symbol	Wartość	Jednostka
Maksymalne natężenie przepływu wentylatora	F	34,43	m ³ /min
Moc wejściowa wentylatora	P	18,3	W
Wydajność robocza	SV	1,88	(m ³ /min)/W
Zużycie energii w trybie czuwania	P _{SB}	0,62	W
Poziom mocy akustycznej wentylatora	L _{WA}	54,44	dB (A)
Maksymalna prędkość powietrza	C	4,32	m/s
Sezonowe zużycie energii elektrycznej	Q	6,55	kWh/a
Norma pomiaru wydajności roboczej	IEC 60879:2019 – Wentylatory klimatyzacyjne i urządzenia sterujące do użytku domowego i podobnego -- Metody pomiaru cech funkcjonalnych.		
Dane kontaktowe do uzyskania dalszych informacji	www.jula.pl		

6 Przechowywanie

Przechowuj produkt w suchym miejscu zabezpieczonym przed bezpośrednim nasłonecznieniem i wilgocią.

7 Utylizacja

Pamiętaj, aby postępować zgodnie z lokalnymi przepisami dotyczącymi utylizacji. Nie spalaj produktu.

8 Dane techniczne

Specyfikacja	Wartość
Napięcie znamionowe	230 V
Moc wejściowa	19 W
Długość przewodu	1,2 m
Szerokość	40 cm
Wysokość	125 cm
Średnica	40 cm
Masa	5,4 kg

Inhaltsverzeichnis

1 Einführung	28
1.1 Produktbeschreibung.....	28
1.2 Verwendungszweck.....	28
1.3 Symbole.....	28
2 Sicherheit	28
2.1 Sicherheitshinweise	28
2.2 Sicherheitshinweise für die Bedienung	28
3 Montage	30
3.1 So montieren Sie das Produkt	30
4 Anwendung	30
4.1 Fernbedienung	30
5 Wartung und Pflege	31
5.1 So reinigen Sie das Gerät.....	31
6 Lagerung	31
7 Entsorgung	31
8 Technische Daten	31
9 Produktdatenblatt	31

1 Einführung





1.1 Produktbeschreibung

Das Produkt ist ein Bodenventilator mit einstellbarer Höhe.

1.2 Verwendungszweck

Das Produkt ist für die Kühlung eines Raumes auf Bodenhöhe gedacht. Nur für den Innen- und Hausgebrauch.

1.3 Symbole

	Lesen Sie die Bedienungsanleitung sorgfältig durch und stellen Sie sicher, dass Sie die Anweisungen verstanden haben, bevor Sie das Produkt verwenden. Bewahren Sie die Anleitung zum späteren Nachschlagen auf.
	Zur Entsorgung muss das Produkt gemäß den geltenden Vorschriften recycelt werden.
	Klasse II
	Dieses Produkt entspricht den geltenden EU-Richtlinien und -Vorschriften.

2 Sicherheit

2.1 Sicherheitshinweise

⚠️ Warnung! Wenn Sie diese Anweisungen nicht befolgen, besteht Lebens- und Verletzungsgefahr.

⚠️ Vorsicht! Wenn Sie diese Anweisungen nicht befolgen, besteht die Gefahr, dass das Produkt, andere Materialien oder der angrenzende Bereich beschädigt werden.

Hinweis! Informationen, die in einer bestimmten Situation notwendig sind.

2.2 Sicherheitshinweise für die Bedienung

- Lesen Sie die folgenden Warnhinweise, bevor Sie das Produkt verwenden.
- Das Produkt darf nicht modifiziert werden.

- Lassen Sie Kinder nicht mit dem Produkt spielen.
- Das Produkt darf nur für den vorgesehenen Zweck und gemäß dieser Anleitung verwendet werden.
- Decken Sie das Gerät nicht ab, wenn es in Betrieb ist. Dies kann zu Überhitzung oder zu einem Brand führen.
- Stellen Sie das Produkt stehend auf eine ebene, stabile Unterlage.
- Legen Sie das Produkt nicht seitlich ab, wenn es in Gebrauch ist.
- Ziehen Sie bei Nichtgebrauch des Geräts den Stecker aus der Steckdose.
- Ziehen Sie nicht am Netzkabel, um den Stecker herauszuziehen.
- Stellen Sie sicher, dass das Produkt rotieren kann, ohne mit irgendetwas in der Nähe zu kollidieren oder von etwas behindert zu werden.
- Stecken Sie keine Gegenstände in die Schutzabdeckung des Geräts. Erklären Sie Ihren Kindern die Risiken und stellen Sie sicher, dass sie diese verstehen.
- Verwenden Sie das Produkt nicht, wenn das Netzkabel oder der Stecker beschädigt ist, wenn das Produkt umgekippt ist oder wenn es nicht richtig funktioniert.
- Ein beschädigtes Kabel oder ein beschädigter Stecker muss von einem autorisierten Kundendienst oder einer qualifizierten Person ausgetauscht werden, um eine sichere Verwendung zu gewährleisten.
- Verwenden Sie das Produkt nicht im Freien.
- Verwenden Sie dieses Gerät nicht zusammen mit einem Programmiergerät, einer Zeitschaltuhr, einem separaten Fernbedienungssystem oder anderen Geräten, die das Gerät automatisch starten können.
- Verwenden Sie das Produkt nicht in der Nähe einer Badewanne, einer Dusche oder eines Swimmingpools.
- Kinder unter 3 Jahren müssen beaufsichtigt oder von dem Produkt ferngehalten werden.
- Dieses Produkt kann von Kindern ab 8 Jahren und Personen mit eingeschränkten physischen, sensorischen oder geistigen Fähigkeiten oder mangelnder Erfahrung und Kenntnissen in Betrieb genommen und abgestellt werden, wenn sie beaufsichtigt oder in den sicheren Gebrauch des Produkts eingewiesen wurden und die damit verbundenen Gefahren verstehen.
- Die Reinigung und Wartung darf nicht von Kindern ohne Aufsicht durchgeführt werden.
- Verwenden Sie das Produkt nicht in der Nähe von entflammabaren Flüssigkeiten oder Gasen.
- Setzen Sie das Gerät außer Betrieb und ziehen Sie den Stecker heraus, bevor Sie es reinigen.
- Lassen Sie das Gerät nicht unbeaufsichtigt, wenn es in Betrieb ist.

3 Montage

3.1 So montieren Sie das Produkt

- 1 Vergewissern Sie sich, dass alle Teile im Lieferumfang enthalten sind, entfernen Sie alle Verpackungsmaterialien und entsorgen Sie sie.
- 2 Befestigen Sie die untere Säule an der Basis. Stellen Sie sicher, dass die Nut an der Basis mit der unteren Säule ausgerichtet ist, und ziehen Sie die Schraube fest. (Abbildung 1)
- 3 Montieren Sie die untere Säule mit der oberen Säule und drehen Sie sie im Uhrzeigersinn, um die Teile miteinander zu verbinden. (Abbildung 2)
- 4 Befestigen Sie den hinteren Schutz an der Motorwelle und fixieren Sie ihn mit einer Kontermutter. Ziehen Sie die Kontermutter im Uhrzeigersinn fest. (Abbildung 3)
- 5 Befestigen Sie das Ventilatorblatt an der Motorwelle und stellen Sie sicher, dass der Stift an der Welle in den Schlitz im Ventilatorblatt einrastet. Drehen Sie die Mutter gegen den Uhrzeigersinn, um den Ventilatorflügel zu arretieren. (Abbildung 4)

Hinweis! Stellen Sie sicher, dass die Muttern richtig angezogen sind und sich nicht lösen können.

- 6 Bringen Sie die vordere Schutzabdeckung an und vergewissern Sie sich, dass der Verriegelungsclip an der vorderen Abdeckung mit der hinteren Abdeckung übereinstimmt. Drücken Sie den Verriegelungsclip, bis er einrastet. Verriegeln Sie die Schutzvorrichtungen mit einer Schraube an der Unterseite. (Abbildung 5-6)

4 Anwendung

- Stellen Sie sicher, dass das Produkt stabil auf einer ebenen Fläche steht.
- Drücken Sie eine der Geschwindigkeitstasten (A), um das Gerät einzuschalten. Siehe die Geschwindigkeitsfunktion unten:

Abbildung 7

- A. Anzeige
- B. Hochgeschwindigkeitsanzeige. Die Anzeige leuchtet auf und auf dem Display wird „H“ angezeigt, wenn die hohe Geschwindigkeit ausgewählt ist
- C. Anzeige für den Schlafmodus. Die Anzeige leuchtet auf, wenn der Schlafmodus ausgewählt ist. In diesem Modus gibt es drei Geschwindigkeiten: 1 – 2 – 3. Wählen Sie den Modus durch Drücken der Geschwindigkeitstaste aus.
- D. Timer, siehe „4.1.1 Stellen Sie den Timer ein“ auf Seite 30.

Hinweis! Der Timer kann nur über die Fernbedienung eingestellt werden.

- E. Adaptive Windgeschwindigkeit. Die Geschwindigkeit des Produkts passt sich automatisch der Temperatur im Raum an.
- F. Turbo-Taste: kurz drücken, um den Turbo-Modus zu starten oder zu stoppen. Drücken und einige Sekunden gedrückt halten, um den adaptiven Windgeschwindigkeitsmodus zu starten oder zu stoppen.
- G. Geschwindigkeitstaste: Mit dieser Taste können Sie die Drehgeschwindigkeit des Ventilators einstellen. Es gibt 9 Windgeschwindigkeitsstufen.
- H. Drehungstaste: Drücken Sie wiederholt die Drehungstaste, um den Winkel einzustellen. Die Einstellreihenfolge ist 60° → 90° → 120° → keine Drehung. Das Display zeigt folgendes an. — (60°) = (90°) ≡ (120°)

Hinweis! Auf der Anzeige ist nicht erkennbar, ob die Drehung eingeschaltet ist.

- I. Umschalttaste: Drücken Sie die Taste, um das Produkt einzuschalten oder in den Standby-Modus zu versetzen.

4.1 Fernbedienung

Hinweis! Die Fernbedienung funktioniert innerhalb von 5 Metern und in einem 30° Winkel vor dem Produkt.

! Warnung! Entsorgen Sie verbrauchte Batterien ordnungsgemäß.

Abbildung 8

- A. Drehungstaste: Drehung starten oder stoppen
- B. Start- oder Standby-Taste
- C. Modustaste: Windmodus auswählen
- D. „-“ und „+“ Taste: Windgeschwindigkeit oder die Zeit einstellen
- E. Starten oder stoppen Sie die adaptive Windgeschwindigkeit
- F. Timer: Stellen Sie ein, wie viele Stunden das Produkt in Betrieb sein soll. Siehe „4.1.1 Stellen Sie den Timer ein“ auf Seite 30
- G. Batterie Typ AAA, 1,5 V (nicht im Lieferumfang enthalten)

4.1.1 Stellen Sie den Timer ein

Hinweis! Ein Stoppen des Timers ist erst nach dem Starten des Produktes und ein Starten des Produktes erst nach dem Einstellen der Zeit möglich.

- 1 Drücken Sie die Timer-Taste.

- 2** Drücken Sie die Taste „-“ oder „+“ oder die Timer-Taste, um die Zeit einzustellen.
- 3** Der Zyklus beträgt 0 - 8 Stunden (0-1-2-3-4-5-6-7-8-0). Der Timer ist eingestellt, nachdem die Anzeige drei Mal geblinkt hat

Hinweis! Zeigt die eingestellte Zeit 0 an, wurde der Timer abgebrochen bzw. nicht aktiviert.

5 Wartung und Pflege

5.1 So reinigen Sie das Gerät

! Warnung! Stoppen Sie das Gerät und ziehen Sie den Netzstecker aus der Steckdose, bevor Wartungs-, Service- oder Reparaturarbeiten am Produkt durchgeführt werden.

! Warnung! Reparaturen dürfen nur von einem autorisierten Kundendienst durchgeführt werden.

- Das Produkt sollte einmal im Monat gereinigt werden. Reinigen Sie den Ventilator mit einem weichen Tuch, das mit einem milden Reinigungsmittel angefeuchtet ist. Achten Sie darauf, dass kein Wasser oder andere Flüssigkeiten in den Ventilator gelangen.

Hinweis! Verwenden Sie keinen scheuernden Schwamm, um das Produkt zu reinigen.

- Überprüfen Sie regelmäßig alle Schrauben und Muttern und ziehen Sie sie gegebenenfalls nach, um sicherzustellen, dass das Produkt korrekt funktioniert.

6 Lagerung

Lagern Sie das Produkt an einem trockenen Ort, geschützt vor direkter Sonneneinstrahlung und Nässe.

7 Entsorgung

Achten Sie darauf, dass Sie bei der Entsorgung des Produkts die örtlichen Vorschriften einhalten. Verbrennen Sie das Produkt nicht.

8 Technische Daten

Spezifikation	Wert
Nennspannung	230 V
Eingangsleistung	19 W
Kabellänge	1,2 m
Breite	40 cm
Höhe	125 cm
Durchmesser	40 cm
Gewicht	5,4 kg

9 Produktdatenblatt

Beschreibung	Symbol	Wert	Einheit
Maximale Ventilatorleistung	F	34,43	m ³ /min
Leistungsaufnahme des Ventilators	P	18,3	W
Servicewert	SV	1,88	(m ³ /min)/W
Standby-Stromverbrauch	PSB	0,62	W
Geräuschpegel des Ventilators	LWA	54,44	dB(A)
Maximale Lüftungsgeschwindigkeit	C	4,32	m/Sek.
Saisonaler Stromverbrauch	Q	6,55	kWh/a
Messstandard für den Servicewert	IEC 60879:2019 – Komfortventilatoren und Regler für den Hausgebrauch und ähnliche Zwecke – Verfahren zur Messung der Gebrauchseigenschaften.		
Kontaktangaben für weitere Informationen	www.jula.com		

Sisällysluettelo

1 Johdanto	32
1.1 Tuotteen kuvaus	32
1.2 Käyttötarkoitus	32
1.3 Symbolit	32
2 Turvallisuus	32
2.1 Turvallisuusmääräykset	32
2.2 Käyttämisen turvaohjeet	32
3 Kokoaminen	34
3.1 Tuotteen kokoaminen	34
4 Käyttö	34
4.1 Kaukosäädin	34
5 Huolto	35
5.1 Tuotteen puhdistaminen	35
6 Säilyttäminen	35
7 Hävittäminen	35
8 Tekninen data	35
9 Tuotteen tietosivu	35

1 Johdanto

1.1 Tuotteen kuvaus

Tuote on lattiatuuletin, jonka korkeutta voi säätää.

1.2 Käyttötarkoitus

Tuotetta käytetään huoneen viilentämiseen lattiatiasossa. Vain sisä- ja kotikäyttöön.

1.3 Symbolit

	Lue käyttöohjeet huolellisesti ja varmista ennen tuotteen käytön aloittamista, että olet ymmärtänyt ohjeet. Säilytä ohjeet myöhempää käyttöä varten.
	Kierrätä käytöstä poistettu tuote voimassa olevien määräysten mukaisesti.
	Luokka II
	Tämä tuote noudattaa soveltuvia EU:n direktiivejä ja säädöksiä.

2 Turvallisuus

2.1 Turvallisuusmääräykset

⚠ Varoitus! Jos näitä ohjeita ei noudateta, seurauksena voi olla kuolema tai vammautuminen.

⚠ Huomio! Jos näitä ohjeita ei noudateta, tuote, muut materiaalit tai ympäröivä alue voivat vahingoittua.

Huomaa! Tiettyä tilannetta koskevia välttämättömiä tietoja.

2.2 Käyttämisen turvaohjeet

- Lue seuraavat varoitusta koskevat ohjeet ennen tuotteen käytön aloittamista.
- Älä muuta laitetta itse.
- Älä anna lasten leikkiä tuotteella.

- Tuotetta saa käyttää vain käyttötarkoitukseensa näiden ohjeiden mukaisesti.
- Älä peitä tuotetta käytön aikana, sillä se voi aiheuttaa ylikuumenemisen tai tulipalon.
- Aseta tuote pystyasentoon tasaiselle, vakaalle alustalle.
- Älä aseta tuotetta kyljelleen käytön aikana.
- Irrota pistoke virtalähteestä, kun tuotetta ei käytetä.
- Älä irrota pistoketta vetämällä virtakaapelista.
- Varmista, että tuote voi pyöriä osumatta mihinkään tai minkään lähellä olevan estämättä sitä.
- Älä aseta mitään esineitä tuotteen säleikköön. On tärkeää selittää tämä lapsille, jotta he ymmärtävät vaarat.
- Älä käytä tuotetta, jos virtakaapeli tai pistoke ovat vahingoittuneet, jos tuote on kaatunut tai jos se ei toimi oikein.
- Vahingoittunut kaapeli tai pistoke on korjattava valtuutetussa huollossa tai koulutetun henkilön toimesta turvallisen käytön varmistamiseksi.
- Älä käytä tuotetta ulkona.
- Älä käytä tätä laitetta ohjelmoijan, ajastimen tai erillisen kaukosäätimen kanssa tai muiden sellaisten laitteiden kanssa, jotka voivat käynnistää tuotteen automaattisesti.
- Älä käytä tuotetta lähellä kylpyammetta, suihkua tai uima-allasta.
- Alle kolmivuotiaita lapsia tulee valvoa tai heidät on pidettävä loitolla tuotteesta.
- Tuotteen käynnistäminen ja sammuttaminen on sallittu yli 8 vuotta täyttäneille lapsille sekä henkilöille, joilla on fyysinen vamma, aistivamma tai kehitysvamma, sekä henkilöille, joilla ei ole vaadittua kokemusta tai osaamista, jos heitä valvotaan tai jos heille on annettu tuotteen turvallisen käytön ohjeet ja he ymmärtävät käyttöön liittyvät vaarat.
- Lapset eivät saa puhdistaa tai huoltaa laitetta ilman valvontaa.
- Älä käytä tuotetta lähellä syttyviä nesteitä tai kaasuja.
- Pysäytä tuote ja irrota pistoke ennen tuotteen puhdistamista.
- Älä jätä laitetta ilman valvontaa, kun se on käynnissä.

3 Kokoaminen

3.1 Tuotteen kokoaminen

- 1 Varmista, että kaikki osat ovat mukana, ja poista ja hävitä pakkausmateriaalit.
- 2 Kiinnitä alapilari jalustaan. Varmista, että jalustan ura on kohdistettu alapilariin ja kiristä ruuvi. (Kuva 1)
- 3 Liitä alapilari yläpilariin ja lukitse osat yhteen kiertämällä niitä myötäpäivään. (Kuva 2)
- 4 Kiinnitä takasäleikkö moottorin akseliin, lukitse se paikalleen lukkomutterilla ja kiristä lukkomutteria myötäpäivään. (Kuva 3)
- 5 Kiinnitä tuulettimen lapa moottorin akseliin ja varmista, että akselissa oleva tappi on kohdistettu tuulettimen lavassa olevaan aukkoon. Lukitse tuulettimen lapa kääntämällä mutteria vastapäivään. Kuva 4

Huom! Varmista, että mutterit on kiristetty kunnolla niin, että ne eivät löysty.

- 6 Kiinnitä etusäleikkö ja varmista, että etusäleikön lukitussalpa on kohdistettu oikein takasäleikköön. Työnnä lukitussalpa, kunnes se napsahtaa. Lukitse säleiköt yhteen alareunassa olevalla ruuvilla. (Kuva 5-6)

4 Käyttö

- Varmista, että tuote on pystysuorassa tasaisella pinnalla.
- Käynnistä tuote painamalla jotakin nopeuspainiketta (A). Katso nopeustoiminnon tiedot alta:

Kuva 7

- A. Näyttö
- B. Suuren nopeuden merkkivalo. Merkkivalo syttyy ja näytössä näkyy "H", kun suuri nopeus on valittu.
- C. Lepotilan merkkivalo. Merkkivalo syttyy, kun lepotila on valittu. Tässä tilassa on 3 nopeutta 1 - 2 - 3. Valitse tila painamalla nopeuspainiketta.
- D. Ajastin, katso "[4.1.1 Ajastaminen](#)" sivulla 34.

Huom! Ajastin voidaan asettaa vain kaukosäätimellä.

- E. Mukautuva tuuletusnopeus. Tuotteen nopeus säätyy automaattisesti huoneen lämpötilan mukaan.
- F. Turbopainike: Laita turbotila päälle tai pois päältä painamalla painiketta lyhyesti. Laita mukautuvan tuuletusnopeuden tila päälle tai pois päältä pitämällä painiketta painettuna muutaman

sekunnin ajan.

- G. Nopeuspainike: Painikkeella säädetään tuulettimen pyörimisnopeutta. Tuuletusnopeuden tasoja on 9.
- H. Oskillointipainike: Säädi kulmaa painamalla oskillointipainiketta toistuvasti. Säättöjärjestys on 60° → 90° → 120° → ei oskillointia. Näytössä näkyy: — (60°) = (90°) ≡ (120°)

Huomautus! Näytössä ei näy, kun oskillointi on laitettu pois päältä.

- I. Kytkinpainike: laita tuote päälle tai aseta se valmiustilaan painamalla tätä painiketta.

4.1 Kaukosäädin

Huom! Kaukosäädin toimii 5 metrin etäisyydellä tuotteen edestä ja 30°:n kulmassa.



Varoitus! Hävitä käytetyt paristot asianmukaisesti.

Kuva 8

- A. Oskillointipainike: laita oskillointi päälle tai pois päältä.
- B. Käynnistys- tai valmiustilapainike
- C. Mode-painike, valitse tuuletustila
- D. Painikkeilla "-" ja "+" voit asettaa tuuletusnopeuden tai ajan
- E. Laita mukautuva tuuletusnopeus päälle tai pois päältä
- F. Ajastin: Aseta, kuinka kauan tuote on päällä. Katso lisätietoja kohdasta "[4.1.1 Ajastaminen](#)" sivulla 34
- G. AAA-paristo, 1,5 V (ei sisälly)

4.1.1 Ajastaminen

Huom! Ajastimen voi pysäyttää vasta sen jälkeen, kun tuote on käynnistetty, ja tuotteen voi käynnistää vasta sen jälkeen, kun aika on asetettu.

1

Paina ajastinpainiketta.

2

Aseta aika painamalla painiketta "-" tai "+" tai ajastinpainiketta.

3

Sykli on 0-8 tuntia (0-1-2-3-4-5-6-7-8-0). Ajastin asetetaan, kun näyttö on vilkkunut 3 kertaa.

Huom! Jos asetettu aika on 0, ajastin on peruutettu tai sitä ei aktivoitu.

5 Huolto

5.1 Tuotteen puhdistaminen

⚠ Varoitus! Pysäytä laite ja irrota pistoke pistorasiasta, ennen kuin tuotteelle tehdään huolto-, ylläpito- tai korjaustöitä.

⚠ Varoitus! Tuotteen korjauksen saa suorittaa vain valtuutettu huolto.

- Laite tulee puhdistaa kerran kuukaudessa. Puhdista tuuletin pehmeällä liinalla, joka on kostutettu miedolla pesuaineella. Varmista, että tuulettimeen ei pääse vettä eikä muita nesteitä.

Huom! Älä puhdista tuotetta hankaussienellä.

- Tarkista kaikki ruuvit ja mutterit säännöllisesti ja kiristä ne tarvittaessa, jotta tuote toimii oikein.

6 Säilyttäminen

Säilytä tuotetta kuivassa tilassa suojassa suoralta auringonvalolta ja kosteilta olosuhteilta.

7 Hävittäminen

Varmista, että hävität tuotteen paikallisten määräysten mukaisesti. Älä polta tuotetta.

8 Tekninen data

Tekniset tiedot	Arvo
Nimellisjännite	230 V
Syöttöteho	19 W
Kaapelin pituus	1,2 m
Leveys	40 cm
Korkeus	125 cm
Halkaisija	40 cm
Paino	5,4 kg

9 Tuotteen tietosivu

Kuvaus	Symboli	Arvo	Yksikkö
Suurin ilmanvirtaus	F	34,43	m ³ /min
Tuulettimen teho	P	18,3	W
Käyttöarvo	SV	1,88	(m ³ /min)/W
Virrankulutus valmiustilassa	P _{SB}	0,62	W
Tuulettimen äänitaso	L _{WA}	54,44	dB(A)
Suurin ilmannoisuus	C	4,32	m/s
Kausiluonteinen sähkönkulutus	Q	6,55	kWh/a
Käyttöarvon mittaustandardi	IEC 60879:2019 - Kotitalouteen ja vastaavaan käyttöön tarkoitetut tuulettimet ja säätimet - Suorituskyvyn mittausten menetelmät.		
Lisätietoja saat osoitteesta	www.jula.com		

Sommaire

1	Introduction	36
1.1	Description du produit.....	36
1.2	Utilisation prévue.....	36
1.3	Symboles	36
2	Sécurité	36
2.1	Définitions relatives à la sécurité.....	36
2.2	Consignes de sécurité pour le fonctionnement	36
3	Assemblage	38
3.1	Pour assembler le produit.....	38
4	Utilisation	38
4.1	Télécommande	38
5	Maintenance	39
5.1	Pour nettoyer le produit	39
6	Stockage	39
7	Élimination	39
8	Données techniques	39
9	Données de la fiche produit	39

1 Introduction





1.1 Description du produit

Le produit est un brasseur d'air à hauteur réglable.

1.2 Utilisation prévue

Le produit est destiné à être utilisé pour rafraîchir une pièce au niveau du sol. Pour usage intérieur et domestique uniquement.

1.3 Symboles

	Lisez attentivement le mode d'emploi et veillez à bien en comprendre les instructions avant d'utiliser le produit. Conservez le mode d'emploi pour toute référence ultérieure.
	Les produits mis au rebut doivent être recyclés conformément à la réglementation en vigueur.
	Classe II
	Ce produit est conforme aux directives et réglementations européennes en vigueur.

2 Sécurité

2.1 Définitions relatives à la sécurité

⚠ Avertissement ! Le non-respect de ces instructions induit un risque de mort ou de blessure.

⚠ Attention ! Le non-respect des présentes instructions induit un risque d'endommagement du produit, de tout autre matériel ou de la zone adjacente.

Remarque ! Informations nécessaires dans une situation donnée.

2.2 Consignes de sécurité pour le fonctionnement

- Lisez les instructions d'avertissement qui suivent avant d'utiliser le produit.

- Évitez de modifier le produit.
- Ne laissez pas les enfants jouer avec le produit.
- Le produit doit être utilisé uniquement aux fins prévues et conformément à ces instructions.
- Évitez de couvrir le produit lors de son utilisation, cela pourrait entraîner une surchauffe ou un incendie.
- Placez le produit debout sur une surface plane et stable.
- Évitez de placer le produit sur le côté lors de son utilisation.
- Débranchez la fiche de la prise secteur lorsque le produit n'est pas utilisé.
- Évitez de tirer sur le câble électrique pour débrancher la fiche.
- Assurez-vous que le produit peut tourner sans entrer en collision ou être gêné par quoi que ce soit à proximité.
- Ne placez aucun objet dans la protection du produit. Il est important d'expliquer cela aux enfants pour s'assurer qu'ils comprennent les risques.
- N'utilisez pas le produit si le câble ou la fiche électrique est endommagé(e), si le produit a basculé ou s'il ne fonctionne pas correctement.
- Un câble ou une fiche électrique endommagé(e) doit être remplacé(e) par un centre de réparation agréé ou une personne qualifiée afin de garantir une utilisation en toute sécurité.
- Évitez d'utiliser le produit à l'extérieur.
- Évitez d'utiliser ce produit avec un programmateur, une minuterie, un système de télécommande séparé ou tout autre équipement pouvant démarrer automatiquement le produit.
- Évitez d'utiliser le produit à proximité d'un bain, d'une douche ou d'une piscine.
- Les enfants de moins de 3 ans doivent être surveillés ou tenus à l'écart du produit.
- Ce produit peut être démarré et arrêté par des enfants à partir de 8 ans et des personnes ayant des capacités physiques, sensorielles ou mentales réduites ou un manque d'expérience et de connaissances s'ils ont bénéficié d'une surveillance ou reçu des instructions concernant l'utilisation du produit de manière sûre et comprennent les dangers impliqués.
- Le nettoyage et l'entretien par l'utilisateur ne doivent pas être effectués par des enfants sans surveillance.
- N'utilisez pas le produit à proximité de liquides ou de gaz inflammables.
- Arrêtez le produit et débranchez la fiche avant de le nettoyer.
- Ne laissez pas le produit sans surveillance quand il fonctionne.

3 Assemblage

3.1 Pour assembler le produit

- 1 Veillez à ce que toutes les pièces soient incluses. Retirez et jetez tous les matériaux d'emballage.
- 2 Fixez le mât inférieur sur la base. Veillez à ce que la rainure sur la base soit alignée avec le mât inférieur puis serrez la vis. (Figure 1)
- 3 Assemblez le mât inférieur avec le mât supérieur en tournant dans le sens horaire. (Figure 2)
- 4 Fixez la protection arrière sur l'arbre du moteur et verrouillez-la à l'aide d'un contre-écrou qu'il faut serrer dans le sens horaire (Figure 3)
- 5 Fixez les pales du ventilateur sur l'arbre du moteur et veillez à ce que la goupille de l'arbre s'engage dans la fente des pales. Tournez l'écrou dans le sens antihoraire pour verrouiller les pales du ventilateur. (Figure 4)

Remarque ! Veillez à ce que les écrous soient bien serrés et ne puissent pas se desserrer.

- 6 Fixez la protection avant et veillez à ce que le clip de verrouillage de la protection avant corresponde à la protection arrière. Poussez sur le clip de verrouillage jusqu'à ce qu'il s'enclenche. Verrouillez les protections ensemble à l'aide d'une vis en bas. (Figure 5-6)

4 Utilisation

- Assurez-vous que le produit est stable sur une surface plane.
- Appuyez sur l'un des boutons de vitesse (A) pour démarrer le produit. Voir la fonction de vitesse ci-dessous :

Figure 7

- A. Écran
- B. Indicateur de vitesse élevée. L'indicateur s'allume et l'écran affiche « H » quand la vitesse élevée est sélectionnée.
- C. Indicateur de mode Veille. L'indicateur s'allume quand le mode Veille est sélectionné. Ce mode compte 3 vitesses 1-2-3. Sélectionnez le mode en appuyant sur le bouton de vitesse.
- D. Pour le minuteur, voir « [4.1.1 Réglage du minuteur](#) » à la [page 38](#).

Remarque ! Le minuteur ne peut être réglé qu'à l'aide de la télécommande.

- E. Vitesse de ventilation adaptative. La vitesse du produit ajuste automatiquement la vitesse en fonction de la température de la pièce.
- F. Bouton Turbo : appuyez brièvement pour démarrer ou arrêter le mode Turbo. Appuyez sur le bouton et maintenez-le enfoncé pendant quelques secondes pour démarrer ou arrêter le mode Vitesse de ventilation adaptative
- G. Bouton de vitesse : ce bouton règle la vitesse de rotation du ventilateur. Le produit dispose de 9 vitesses de ventilation.
- H. Bouton d'oscillation : appuyez plusieurs fois sur le bouton d'oscillation pour régler l'inclinaison. L'ordre de réglage est $60^\circ \rightarrow 90^\circ \rightarrow 120^\circ \rightarrow$ pas d'oscillation. L'écran affiche alors : $\text{—} (60^\circ) \text{—}$ $(90^\circ) \text{—}$ (120°)

Remarque ! L'écran n'indique pas quand l'oscillation est désactivée.

- I. Bouton Marche/Arrêt : appuyez sur le bouton pour allumer le produit ou le mettre en veille.

4.1 Télécommande

Remarque ! La télécommande fonctionne à moins de 5 mètres à l'avant du produit et dans un angle de 30° .

⚠ Avertissement ! Jetez les piles usagées de façon appropriée.

Figure 8

- A. Bouton d'oscillation : démarrer ou arrêter l'oscillation
- B. Bouton Démarrer ou Veille
- C. Bouton Mode : sélection du mode de ventilation
- D. Boutons « - » et « + » : régler la vitesse de ventilation ou l'heure
- E. Démarrer ou arrêter la vitesse de ventilation adaptative
- F. Minuteur : définir le nombre d'heures de fonctionnement du produit. Voir « [4.1.1 Réglage du minuteur](#) » à la [page 38](#)
- G. Piles de type AAA, 1,5 V (non incluses)

4.1.1 Réglage du minuteur

Remarque ! Le minuteur ne peut être arrêté qu'après le démarrage du produit et le produit ne peut être démarré qu'une fois l'heure réglée.

- 1 Appuyez sur le bouton du minuteur.

2 Appuyez sur le bouton « - » ou « + » ou sur le bouton du minuteur pour régler l'heure.

3 Le cycle dure entre 0 et 8 heures (0-1-2-3-4-5-6-7-8-0). Le minuteur est réglé une fois que l'écran a clignoté 3 fois.

Remarque ! Si l'heure définie affiche 0, le minuteur a été annulé ou n'a pas été activé.

5 Maintenance

5.1 Pour nettoyer le produit

⚠ Attention ! Arrêtez et débranchez la fiche de la prise secteur avant d'effectuer toute opération de maintenance, d'entretien ou de réparation du produit.

⚠ Attention ! Les réparations doivent être effectuées uniquement par un centre de service agréé.

- Le produit doit être nettoyé une fois par mois. Nettoyez le ventilateur à l'aide d'un chiffon doux imbibé d'un détergent doux. Veillez à ce que de l'eau ou aucun autre liquide ne s'infilte dans le ventilateur.

Remarque ! N'utilisez pas d'éponge abrasive pour frotter le produit.

- Vérifiez régulièrement l'ensemble des vis et écrous et serrez-les si nécessaire pour assurer que le produit fonctionne correctement.

6 Stockage

Rangez le produit dans un endroit frais, protégé de la lumière directe du soleil et de l'humidité.

7 Élimination

Veillez à respecter la réglementation locale quand vous mettez le produit au rebut. Ne brûlez pas le produit.

8 Données techniques

Spécifications	Valeur
Tension nominale	230 V
Puissance d'entrée	19 W
Longueur de câble	1,2 m
Largeur	40 cm
Hauteur	125 cm
Diamètre	40 cm
Poids	5,4 kg

9 Données de la fiche produit

Description	Symbole	Valeur	Unité
Débit maximal du ventilateur	F	34,43	m ³ /min
Alimentation du ventilateur	P	18,3	W
Valeur de maintenance	SV	1,88	(m ³ /min.)/W
Consommation électrique en mode veille	P _{SB}	0,62	W
Niveau de puissance sonore du ventilateur	L _{WA}	54,44	dB (A)
Vitesse maximale de l'air	C	4,32	m/s
Consommation électrique saisonnière	Q	6,55	kWh/a
Norme de mesure de la valeur de service	IEC 60879:2019 - Ventilateurs de confort et régulateurs de vitesse pour applications domestiques et analogues - Méthodes de mesure de l'aptitude à la fonction		
Coordonnées pour obtenir plus d'informations	www.jula.com		

Inhoudsopgave

1 Inleiding	40
1.1 Productbeschrijving	40
1.2 Beoogd gebruik	40
1.3 Symbolen	40
2 Veiligheid	40
2.1 Definities van veiligheid	40
2.2 Veiligheidsvoorschriften voor gebruik	40
3 Montage	42
3.1 Het product in elkaar zetten	42
4 Gebruik	42
4.1 Afstandsbediening	42
5 Onderhoud	43
5.1 Het product schoonmaken	43
6 Opbergen	43
7 Afvoeren	43
8 Technische gegevens	43
9 Datablad	43

1 Inleiding

1.1 Productbeschrijving

Het product is een vloerventilator met verstelbare hoogte.

1.2 Beoogd gebruik

Het product is bestemd voor het koelen van een ruimte op vloerniveau. Uitsluitend voor huishoudelijk en binnenshuis gebruik.

1.3 Symbolen

	Lees de gebruiksaanwijzing zorgvuldig en zorg ervoor dat u de instructies begrijpt voordat u het product gebruikt. Bewaar de gebruiksaanwijzing voor toekomstig gebruik.
	Een afgedankt product moet worden gerecycled voor toekomstig gebruik.
	Klasse II
	Dit product voldoet aan de geldende EU-richtlijnen en -regelgeving.

2 Veiligheid

2.1 Definities van veiligheid

⚠ Waarschuwing! Als u zich niet aan deze voorschriften houdt, kan dat leiden tot (dodelijk) letsel.

⚠ Voorzichtig! Als u zich niet aan deze voorschriften houdt, kan dat leiden tot schade aan het product, overige materialen of de nabije omgeving.

Let op! Informatie die in bepaalde situaties noodzakelijk is.

2.2 Veiligheidsvoorschriften voor gebruik

- Lees de onderstaande waarschuwingsvoorschriften voordat u het product gebruikt.
- Pas het product niet aan.

- Laat kinderen niet met het product spelen.
- Het product mag uitsluitend worden gebruikt voor het beoogde doel en in overeenstemming met deze instructies.
- Dek het product niet af wanneer het gebruikt wordt, dat kan tot oververhitting of brand leiden.
- Zet het product rechtopstaand op een vlakke, stabiele ondergrond.
- Plaats het product niet op zijn zijkant wanneer het in gebruik is.
- Trek de stekker uit het contact wanneer het product niet gebruikt wordt.
- Trek niet aan het netsnoer om de stekker uit het contact te trekken.
- Zorg ervoor dat het product kan draaien zonder dat het in aanraking komt met of belemmerd wordt door iets in de nabijheid.
- Plaats geen voorwerpen in de bescherming van het product. Het is belangrijk om dit uit te leggen aan kinderen, zodat zij de risico's begrijpen.
- Gebruik het product niet als het netsnoer of de stekker beschadigd is, als het product is omgevallen of als het niet goed werkt.
- Een beschadigde kabel of stekker moet worden vervangen door een erkend servicecentrum of een gekwalificeerde elektricien.
- Gebruik het product niet buitenshuis.
- Gebruik dit product niet met een programmeerapparaat, timer, apart systeem voor afstandsbediening of andere apparatuur waarmee het product automatisch kan starten.
- Gebruik het product niet in de nabijheid van een bad, douche of zwembad.
- Houd toezicht op kinderen jonger dan 3 jaar of houd ze uit de buurt van het product.
- Dit product kan worden aan- en uitgezet door kinderen van 8 jaar en ouder en door mensen met verminderde fysieke, sensorische of geestelijke capaciteiten of met gebrek aan ervaring of kennis, als ze supervisie of instructies betreffende een veilig gebruik van het product hebben gehad en de gevaren ervan begrijpen.
- Reinigen en gebruikersonderhoud mag niet worden uitgevoerd door kinderen zonder toezicht.
- Gebruik het product niet in de nabijheid van ontvlambare vloeistoffen of gassen.
- Zet het product uit en trek de stekker uit het contact voordat u het schoonmaakt,
- Houd altijd toezicht op het product wanneer het in bedrijf is.

3 Montage

3.1 Het product in elkaar zetten

- 1 Let op dat alle onderdelen aanwezig zijn. Verwijder alle verpakkingsmaterialen en gooi deze weg.
- 2 Bevestig de onderste staander op de basis. Zorg ervoor dat de groef op de basis uitgelijnd is met de onderste staander en draai de schroef aan. (Afbeelding 1)
- 3 Monteer de onderste staander aan de bovenste staander; draai met de klok mee om de onderdelen aan elkaar te vergrendelen. (Afbeelding 2)
- 4 Bevestig de achterste bescherming op de motoras en vergrendel deze op zijn plaats met een borgmoer, en draai de borgmoer met de klok mee vast. (Afbeelding 3)
- 5 Bevestig het ventilatorblad op de motoras; zorg ervoor dat de pen op de as ingrijpt in de groef in het ventilatorblad. Draai de moer linksom om het ventilatorblad te vergrendelen. (Afbeelding 4)

Let op! Zorg ervoor dat de moeren volledig zijn aangedraaid en niet kunnen losraken.

- 6 Bevestig de voorste bescherming en zorg ervoor dat de voorste bescherming overeenkomt met met de achterste bescherming. Duw de vergrendelingsclip totdat deze klikt. Vergrendel de beschermingen gezamenlijk met een schroef aan de onderkant. (Afbeelding 5-6)

4 Gebruik

- Zorg ervoor dat het product stabiel staat op een vlak oppervlak.
- Druk op een van de snelheidsknoppen (A) om het product te starten. Zie de snelheidsfunctie hieronder:

Afbeelding 7

- A. Display
- B. Indicator hoge snelheid. De indicator licht op en de display geeft 'H' weer wanneer de hoge snelheid wordt geselecteerd
- C. Indicator slaapstand. De indicator licht op wanneer de slaapstand is geselecteerd. Er zijn 3 snelheden onder deze modus: 1 - 2 - 3. Selecteer de modus door op de snelheidsknop te drukken.
- D. Timer; zie [4.1.1 De timer instellen](#) op pagina 42.

Let op! De timer kan alleen met de afstandsbediening worden ingesteld.

- E. Adaptieve windsnelheid. De snelheid van het product past automatisch de snelheid aan volgens de temperatuur in de ruimte.
- F. Turboknop: kort indrukken om de turbomodus te starten of te stoppen. Houd enkele seconden ingedrukt om de adaptieve windsnelheidsmodus te starten of te stoppen.
- G. Snelheidsknop: deze knop past de snelheidsrotatie van de ventilator aan. Er zijn 9 niveaus windsnelheid.
- H. Oscillatieknop: druk herhaaldelijk op de oscillatieknop om de hoek in te stellen. De instelvolgorde is 60° → 90° → 120° → geen oscillatie. Op het display verschijnt: — (60°) = (90°) ≡ (120°)

Let op! Het display geeft niet aan wanneer de oscillatie is uitgeschakeld.

- I. Schakelknop: druk op de knop om het product op stand-by te zetten.

4.1 Afstandsbediening

Let op! De afstandsbediening werkt binnen 5 meter aan de voorzijde van het product en binnen een hoek van 30°.

! **Waarschuwing.** Voer gebruikte batterijen correct af.

Afbeelding 8

- A. Oscillatieknop: starten of stoppen met oscillatie
- B. Start- of stand-byknop
- C. Modusknop, windmodus selecteren
- D. Knop '-' en '+', de windsnelheid of de tijd instellen
- E. De adaptieve windsnelheid starten of stoppen
- F. Timer, instellen hoeveel uur het product moet werken. Zie [4.1.1 De timer instellen](#) op pagina 42
- G. Batterij type AAA, 1,5 V (niet inbegrepen)

4.1.1 De timer instellen

Let op! De timer kan pas worden gestopt nadat het product is gestart en het product kan pas worden gestart nadat de tijd is ingesteld.

- 1 Druk op de timerknop.
- 2 Druk op de knop '-' of '+' of de timerknop om de tijd in te stellen.
- 3 De cyclus duurt 0-8 uur (0-1-2-3-4-5-6-7-8-0). De timer wordt ingesteld nadat het display 3 keer heeft geflitst

Let op! Als de ingestelde tijd 0 wordt weergegeven, is de timer geannuleerd of niet geactiveerd.

5 Onderhoud

5.1 Het product schoonmaken

⚠ Waarschuwing! Stop en trek de stekker uit het stopcontact voordat onderhoud, service of reparatie aan het product wordt uitgevoerd.

⚠ Waarschuwing! Reparaties mogen uitsluitend worden uitgevoerd door een erkend servicecentrum.

- Het product moet eenmaal per maand worden gereinigd. Reinig de ventilator met een zachte doek, die is bevochtigd met een mild schoonmaakmiddel. Zorg ervoor dat er geen water en andere vloeistoffen in de ventilator komen.

Let op! Gebruik geen schuursponsjes om het product te schrobben.

- Controleer regelmatig alle schroeven en moeren en draai deze zo nodig aan om ervoor te zorgen dat het product naar behoren werkt.

6 Opbergen

Sla het product op een droge plaats op, waar het beschermd is tegen direct zonlicht en vochtige omstandigheden.

7 Afvoeren

Denk eraan dat u de plaatselijke regelgeving voor afvoeren van het product naleeft. Verbrand het product niet.

8 Technische gegevens

Specificaties	Waarde
Nominale spanning	230 V
Ingangsvermogen	19 W
Snoerlengte	1,2 m
Breedte	40 cm
Hoogte	125 cm
Diameter	40 cm
Gewicht	5,4 kg

9 Datablad

Beschrijving	Symbol	Waarde	Eenheid
Maximale blaassnelheid ventilator	F	34,43	m ³ /min
Ingangsvermogen ventilator	P	18,3	W
Servicewaarde	SV	1,88	(m ³ /min)/W
Stroomverbruik in stand-by	PSB	0,62	W
Niveau geluidsvermogen ventilator	LWA	54,44	dB (A)
Maximale luchtsnelheid	C	4,32	m/sec
Seizoensgebonden stroomverbruik	Q	6,55	kWh/a
Meting standaard voor servicewaarde	IEC 60879:2019 - Comfortventilatoren en -regelaars voor huishoudelijk en soortgelijke doeleinden - Methoden voor het meten van prestaties.		
Contactgegevens voor meer informatie	www.jula.com		



www.jula.com