



# AIR COOLER

**EN AIR COOLER**  
**OPERATING INSTRUCTIONS**  
Original instructions

**SV LUFTKYLARE**  
**BRUKSANVISNING**  
Översättning av originalinstruktioner

**NO LUFTKJØLER**  
**BETJENINGSANVISNINGER**  
Oversettelse av originalinstruksjonene

**PL KLIMATOR**  
**INSTRUKCJA OBSŁUGI**  
Przekład instrukcji oryginalnej

**DE LUFTKÜHLER**  
**BEDIENUNGSANLEITUNG**  
Übersetzung der Originalanleitung

**FI ILMANJÄÄHDYTIMÄN**  
**KÄYTTÖOHJE**  
Alkuperäisten ohjeiden käännös

**FR REFROIDISSEUR D'AIR**  
**INSTRUCTIONS D'UTILISATION**  
Traduction des instructions d'origine

**NL LUCHTKOELER**  
**BEDIENINGSINSTRUCTIES**  
Vertaling van de originele instructies

Jula AB förbehåller sig rätten att göra ändringar på produkten. Jula AB innehar upphovsrätten till denna dokumentation. Det är inte tillåtet att modifiera eller ändra denna dokumentation på något sätt och bruksanvisningen ska skrivas ut och användas som den är i förhållande till produkten. Se Julas webbplats för den senaste versionen av bruksanvisningen.

Jula AB forbeholder seg retten til å endre produktet. Jula AB innehar opphavsretten til denne dokumentasjonen. Det er ikke tillatt å modifisere eller endre denne dokumentasjonen på noen som helst måte, og håndboken skal trykkes og brukes som den er i forhold til produktet. For siste versjon av betjeningsanvisningene, se Julas nettsider.

Jula AB zastrzega sobie prawo do wprowadzania zmian w produkcie. Jula AB zastrzega sobie prawa autorskie do niniejszej dokumentacji. Dokumentacji nie wolno w żaden sposób modyfikować ani zmieniać, a instrukcję należy drukować i używać ją w odniesieniu do produktu w stanie niezmienionym. Najnowszą wersję instrukcji obsługi można znaleźć na stronie internetowej Jula.

Jula AB reserves the right to make changes to the product. Jula AB claims copyright on this documentation. It is not allowed to modify or alter this documentation in any way and the manual shall be printed and used as it is in relation to the product. For the latest version of operating instructions, refer to the Jula website.

Jula AB behält sich das Recht vor, Änderungen am Produkt vorzunehmen. Jula AB beansprucht die Urheberrechte an dieser Dokumentation. Es ist nicht zulässig, diese Dokumentation in irgendeiner Weise zu verändern oder umzugestalten. Die Anleitung muss gedruckt und so verwendet werden, wie sie in Bezug zum Produkt steht. Die aktuellste Version der Bedienungsanleitung finden Sie auf der Website von Jula.

Jula AB pidättää oikeuden tehdä tuotteeseen muutoksia. Jula AB:llä on tämän dokumentaation tekijänoikeus. Tätä dokumentaatiota ei saa muuttaa millään tavalla ja käyttöopas on tulostettava ja sitä on käytettävä sellaisena kuin se on tämän tuotteen kanssa. Käyttöohjeiden uusin versio löytyy Julan verkkosivustolta.

Jula AB se réserve le droit d'apporter des modifications au produit. Jula AB revendique les droits d'auteur sur cette documentation. Il est interdit de modifier ou d'altérer cette documentation de quelque manière que ce soit et le manuel doit être imprimé et utilisé tel quel en relation avec le produit. Pour obtenir la dernière version des instructions d'utilisation, consultez le site Web de Jula.

Jula AB behoudt zich het recht voor om wijzigingen aan het product aan te brengen. Jula AB claimt het copyright op deze documentatie. Het is niet toegestaan om deze documentatie op welke manier dan ook te wijzigen of te veranderen. De handleiding moet worden afgedrukt en gebruikt zoals deze in relatie tot het product staat. Raadpleeg de Jula-website voor de laatste versie van de bedieningsinstructies.

**WWW.JULA.COM**

**© JULA AB 2024-09-30**

**JULA AB  
BOX 363, 532 24 SKARA, SWEDEN**

1

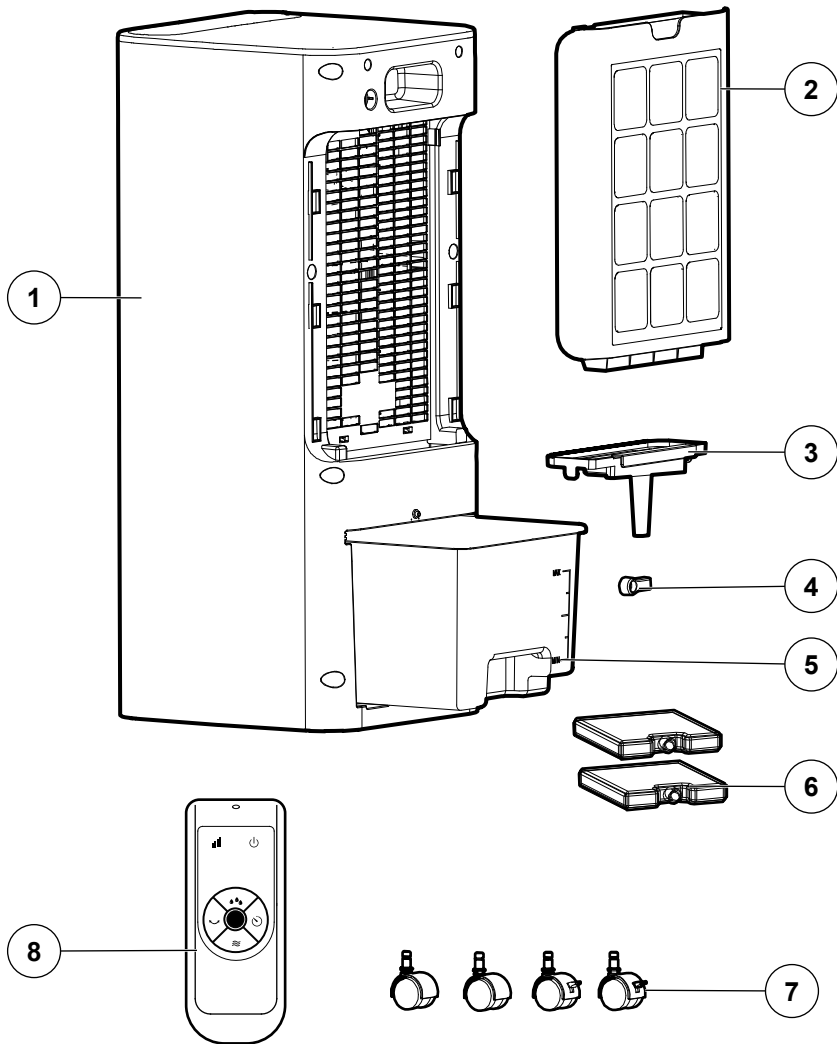

2

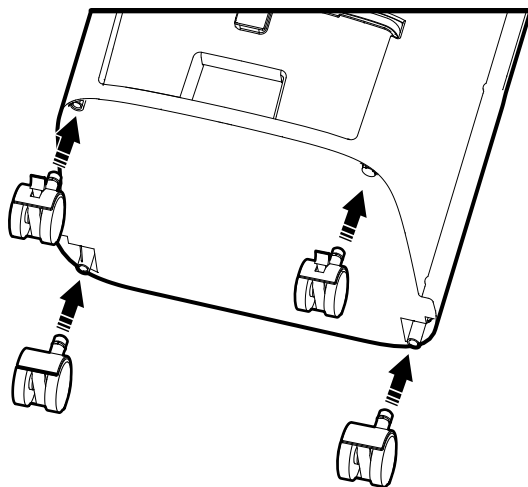

3

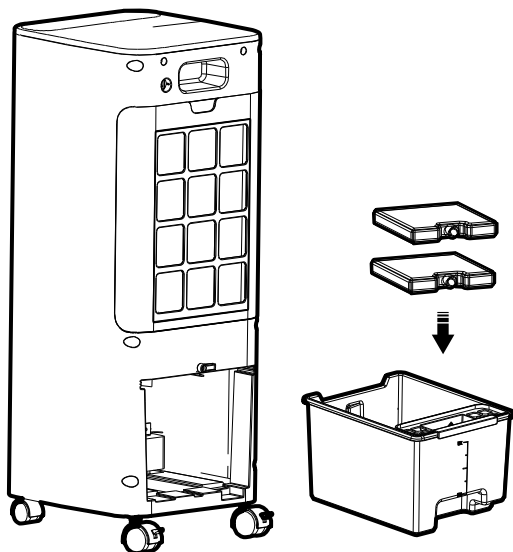

4

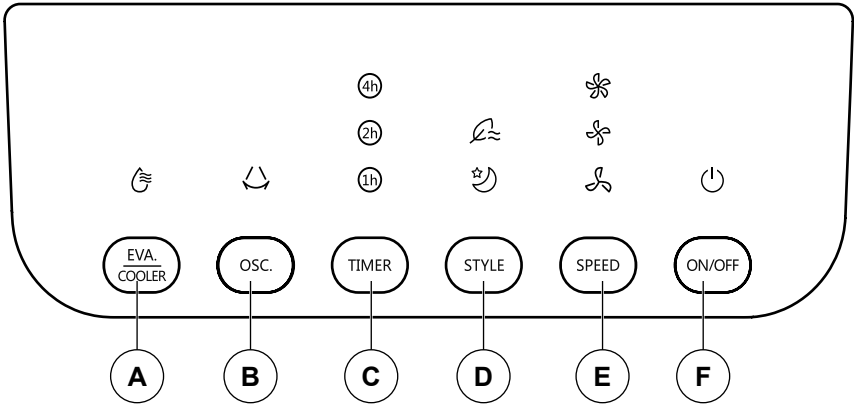

5

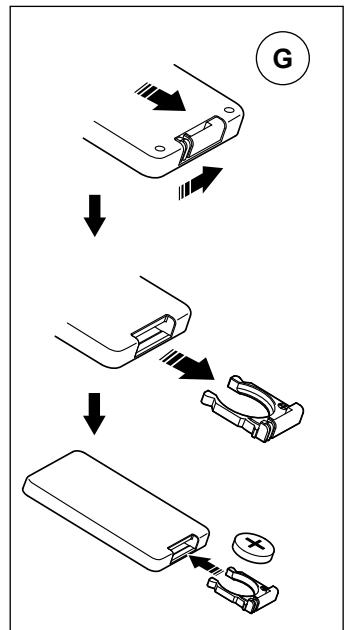
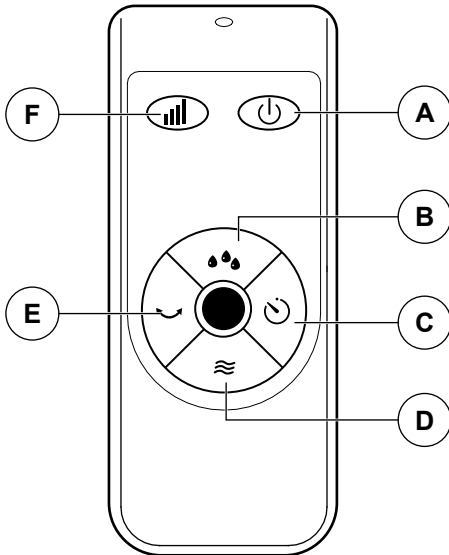

# 1 Introduction





## 1.1 Product description

The product is a portable air cooler with humidifier.

## 1.2 Intended use

The product is intended to be used to cool a room, for indoor and domestic use only.

## 1.3 Symbols

	Read the operating instructions carefully and make sure that you understand the instructions before you use the product. Save the instructions for future reference.
	Discarded product must be recycled according to current regulations.
	Safety class II
	This product complies with applicable EU directives and regulations.

## 1.4 Product overview

Figure 1

1. Cooler unit
2. Filter cover
3. Cover for water tank
4. Locking lever for the water tank
5. Water tank
6. Ice packs
7. Wheels
8. Remote control

# 2 Safety

## 2.1 Safety definitions

**Warning!** If you do not obey these instructions, there is a risk of death or injury.

**Caution!** If you do not obey these instructions, there is a risk of damage to the product, other materials or the adjacent area.

**Note!** Information that is necessary in a given situation.

## 2.2 Safety instructions for operation

- Read the warning instructions that follow before you use the product. Save this for future reference.
- Do not modify the product.
- Do not allow children to play with the product.
- The product must only be used for its intended purpose and in accordance with the provided instructions.
- Put the product standing upright on a level, stable surface.
- Do not put the product on its side when it is in use.
- Pull out the plug from the power outlet when the product is not in use. Do not pull the power cable to pull out the plug.
- Do not put any objects into the guard of the product. It is important to explain this to children to make sure they understand the risks.
- Do not use the product if the power cable or plug is damaged, if the product has tipped over, or if it is not working correctly.
- A damaged cable or plug must be replaced by an authorized service center or qualified person to ensure safe use.

- Do not use the product outdoors.
- Do not use this product with a programmer, timer, a separate remote control system, or other equipment that can start the product automatically.
- Do not use the product in a bathroom.
- Children less than 3 years of age must be supervised or kept away from the product.
- This product can be started and stopped by children from 8 years and above and persons with reduce physical sensory or mental capabilities or lack of experience and knowledge if they have given supervision or instruction concerning the use of the product in a safe way and understand the hazards involved.
- Cleaning and user maintenance shall not be made by children without supervision.
- Do not use the product near flammable liquids or gas.
- Do not leave the product unattended when it operates.
- Be aware that high humidity levels may encourage the growth of biological organisms in the environment.
- Do not leave water in the water tank when the product is not in use.
- Do not let the area around the product to become damp or wet.
- If dampness occurs, turn the output of the product down.
- If the product output volume cannot be turned down, use the product intermittently.
- Do not allow absorbent materials, such as carpeting, curtains, drapes, or tablecloths, to become damp.

### 3 Assembly

#### 3.1 To assemble the product

- 1 Make sure that all parts are included, remove and discard all packaging materials.
- 2 Tilt the product and attach the wheels to the bottom of the product. (Figure 2)

### 4 Operation

**Note!** The product can be started manually or with a remote control.

- 1 Make sure the product stands stable on a flat surface.
- 2 Put the ice packs in the water tank. (Figure 3)

**Note!** Make sure that the ice packs are frozen.

- 3 Fill the water tank with water.

**Note!** Do not overfill. Refer to the marking in the water tank.

- 4 Push the ON/OFF button to start the product and push a speed button to select the speed.

## 4.1 Display and control button

Push the button shown in the control panel to start, set and stop the product.

Figure 4

- A. **EVA./COOLER:** Water level indicator. Push the button to activate the function. The indicator lamp lights constant when the water tank has enough water. When the light starts to flash it indicates that the water level in the water tank is too low. Fill up the water in the water tank.
- B. **OSCILLATING:** Push the button to stop and to start the oscillation.
- C. **TIMER:** Push the button to set the operating time of the product. In the display the indicator (1h, 2h,4h) indicates the operating hours which the product has been set. Refer to "[4.1.1 To set the timer" on page 8.](#)
- D. **STYLE:** Push the button to switch between normal wind speed or sleeping mode.
  - **Normal wind speed:** The indicator lamp (leaf symbol) lights when normal speed is selected.
  - **Sleeping mode indicator:** The indicator lamp (moon symbol) lights when the sleeping mode wind speed is selected. The sleeping mode wind speed is slower and quieter than the normal speed.
- E. **Speed button:** Select between 3 different speeds: low, medium, high.
- F. **ON/OFF Button:** To start and stop the product.

### 4.1.1 To set the timer

The operating time can be set from 1 hour to 7 hours. The time set is indicated by the lamp on the display.

- To set the operating time, push the timer button repeatedly until the applicable time is set. Refer to the table below to set the correct time.

Time	Lamp indicated on the display
1	1h
2	2h
3	1h + 2h
4	4h
5	1h + 4h
6	2h + 4h
7	1h + 2h + 4h

## 4.2 Remote control

Note! The remote control operates within a range of 5 meters in front of the product and 30° angle.

Figure 5

- A. **ON/OFF:** To start and stop the product.
- B. **Humidifier/ cooler wind button:** Activate to monitor the water level in the water tank.
- C. **Timer button:** To set the operating time.
- D. **Mode button:** To select between the different wind modes.
- E. **Oscillating button:** To start and stop the oscillation.
- F. **Speed button:** To select the wind speed.

### 4.2.1 To change the batteries of the remote control

 **Warning!** Discard used batteries correctly.

- 1 Push down and pull the battery holder at the bottom of the remote control (G). (Figure 5)
- 2 Change the battery and put back the battery holder inside the remote control.

Note! The positive pole of the battery should point upwards.

## 5 Maintenance

### 5.1 To clean the product

 **Warning!** Stop and disconnect the plug from the power outlet before maintenance, service or repair is done on the product.

 **Warning!** Repairs must only be carried out by an authorized service center.

- The product should be cleaned once a month. Clean the product with a soft cloth moistened with a mild detergent. Make sure that no water or other liquid gets into the product. Dry with a dry cloth.

Note! Do not use an abrasive sponge to scrub the product.

- The filter panel and dust filter must be cleaned at regular intervals to prevent blockage of the air flow.
- Do not use abrasive detergent or petrol, thinner or other solvents that can damage the product.

## 5.2 To clean the water tank

- 1 Turn the water tank locking lever 90° counter-clockwise.
- 2 Disconnect the pump unit and the water hose, pull out the water tank and clean it.
- 3 Put back the water tank, connect the pump unit and push it all the way in, lock in place with the locking lever.

## 6 Storage

Store the product in a dry area, protected from direct sunlight and wet conditions.

## 7 Disposal

Make sure that you follow local regulations when you discard the product. Do not burn the product.

## 8 Technical data

Specification	Value
Rated voltage	230 V
Output	50 W
Cable length	1.53 cm
Width	26.5 cm
Depth	28 cm
Height	70 cm
Weight	6.6 kg

## 9 Product sheet data

Description	Symbol	Value	Unit
Maximum fan blow rate	F	4.26	m <sup>3</sup> /min
Fan power input	P	49.9	W
Service Value	SV	0.09	(m <sup>3</sup> /min)/W
Standby power consumption	P <sub>SB</sub>	0.20	W
Fan sound power level	L <sub>WA</sub>	57.63	dB (A)
Maximum air velocity	C	1.08	m/sec
Seasonal electricity consumption	Q	18.11	kWh/a
Measurement standard for service value	IEC 60879:2019 - Comfort fans and regulators for household and similar purposes - Methods for measuring performance.		
Contact details for obtaining more information	<a href="http://www.jula.com">www.jula.com</a>		

## 1 Inledning

### 1.1 Produktbeskrivning

Produkten är en bärbar luftkylare med luftfuktare.

### 1.2 Avsedd användning

Produkten är avsedd att användas för att kyla ett rum och är endast avsedd för inomhusbruk och hushållsbruk.

### 1.3 Symboler

	Läs bruksanvisningen noggrant och se till att du förstår instruktionerna innan du börjar använda produkten. Spara bruksanvisningen för framtida bruk.
	Kasserad produkt måste återvinnas i enlighet med gällande förordningar.
	Säkerhetsklass II
	Denna produkt uppfyller tillämpliga EU-direktiv och -bestämmelser.

### 1.4 Produktöversikt

Bild 1

1. Kylarenhet
2. Filteröverdrag
3. Lock för vattentank
4. Låsspak för vattentanken
5. Vattentank
6. Kylklampar
7. Hjul
8. Fjärrkontroll

## 2 Säkerhet

### 2.1 Säkerhetsdefinitioner

**⚠ Varning!** Om du inte följer dessa instruktioner finns det risk för personskador eller dödsfall.

**⚠ Försiktighet!** Om du inte följer dessa instruktioner finns det risk att du skadar produkten, andra material eller det närliggande området.

**Obs!** Information som är nödvändig i en specifik situation.

## 2.2 Säkerhetsinstruktioner för användning

- Läs varningsinstruktionerna nedan innan du använder produkten. Spara dem för framtida bruk.
- Gör inga ändringar på produkten.
- Låt inte barn leka med produkten.
- Produkten får endast användas för avsett ändamål och i enlighet med medföljande instruktioner.
- Ställ produkten stående upprätt på en jämn, stabil yta.
- Sätt inte produkten på sidan när den används.
- Dra ut stickproppen från eluttaget när produkten inte används. Dra inte i själva strömkabeln för att dra ur stickproppen.
- Stoppa inga föremål i produktens skydd. Det är viktigt att förklara detta för barn för att se till att de förstår riskerna.
- Använd inte produkten om strömkabeln eller stickproppen är skadad, om produkten välts eller inte fungerar korrekt.
- En skadad strömkabel eller stickpropp måste bytas ut av ett auktoriserat servicecenter eller en kvalificerad person säkerställa säker användning.

- Använd inte produkten utomhus.
- Använd inte denna produkt med en tidsinställning, timer, ett separat fjärrkontrollssystem eller någon annan utrustning som kan starta produkten automatiskt.
- Använd inte produkten i ett badrum.
- Barn under 3 år måste hållas under uppsikt eller hållas på avstånd från produkten.
- Denna produkt kan startas och stannas av barn från 8 års ålder och personer med fysiska, sensoriska och mentala variationer eller bristande erfarenhet eller kunskaper om de hålls under uppsikt eller får instruktioner om hur man använder produkten på ett säkert sätt och förstår riskerna.
- Rengörings- och användningsunderhåll ska inte utföras av barn utan uppsikt.
- Använd inte produkten nära lättantändliga vätskor eller gas.
- Lämna inte produkten utan uppsikt när den är igång.
- Tänk på att hög luftfuktighet kan gynna tillväxten av biologiska organismer i miljön.
- Låt inte vatten stå kvar i vattentanken när produkten inte används.

- Låt inte området runt produkten bli fuktigt eller vått.
- Om fukt uppstår, sänk produktens uteffekt.
- Om det inte går att sänka volymen på produktens utmatning ska du använda produkten periodiskt.
- Låt inte absorberande material, t.ex. mattor, gardiner, draperier eller dukar, bli fuktiga.

### 3 Montering

#### 3.1 Att montera produkten

- 1 Se till att alla delar finns, ta bort och släng allt förpackningsmaterial.
- 2 Luta produkten och fäst hjulen på undersidan av produkten. (Bild 2)

### 4 Användning

**Obs!** Produkten kan startas manuellt eller med en fjärrkontroll.

- 1 Se till att produkten står stabilt på en plan yta.
- 2 Lägg kylklamparna i vattentanken. (Bild 3)

**Obs!** Se till att kylklamparna är frysta.

- 3 Fyll vattentanken med vatten.

**Obs!** Överfyll inte! Se märkningen i vattentanken.

- 4 Tryck på ON/OFF-knappen för att starta produkten och tryck på en hastighetsknapp för att välja hastighet.

## 4.1 Display och kontrollknapp

Tryck på knappen som visas på kontrollpanelen för att starta, ställa in och stänga av produkten.

Bild 4

- A. FÖRÅNGARE/KYLARE:** Indikator för vattennivå. Tryck på knappen för att aktivera funktionen. Indikatorlampan lyser med fast sken när vattentanken har tillräckligt med vatten. När lampan börjar blinka indikerar det att vattennivån i vattentanken är för låg. Fyll på vatten i vattentanken.
- B. OSCILLERANDE:** Tryck på knappen för att stoppa och starta svängningen.
- C. TIMER:** Tryck på knappen för att ställa in produktens drifttid. På skärmen visar indikatorn (1h, 2h, 4h) antalet drifttimmar som produkten har ställts in på. Se "4.1.1 Att ställa in timern" på sida 12.
- D. STIL: Tryck på knappen för att växla mellan normal fläkthastighet och viloläge.**
  - **Normal fläkthastighet:** Kontrolllampan (bladsymbol) tänds när normal hastighet väljs.
  - **Indikator för viloläge:** Indikatorlampan (månsymbol) tänds när fläkthastigheten för sovläge är vald. Fläkthastigheten i sovläget är långsammare och tystare än den normala hastigheten.
- E. Hastighetsknapp:** Välj mellan 3 olika hastigheter: låg, medel, hög.
- F. ON/OFF-knapp** Att slå på och stänga av produkten.

### 4.1.1 Att ställa in timern

Drifftiden kan ställas in från 1 timme till 7 timmar. Den inställda tiden indikeras av lampan på displayen.

- För att ställa in drifftiden, tryck på timerknappen flera gånger tills den rätt tid är inställd. Se tabellen nedan för att ställa in rätt tid.

Tid	Lampan indikerar på displayen
1	1h
2	2h
3	1h + 2h
4	4h
5	1h + 4h
6	2h + 4h
7	1h + 2h + 4h

## 4.2 Fjärrkontroll

Obs! Fjärrkontrollen fungerar inom en räckvidd på 5 meter framför produkten och 30° vinkel.

Bild 5

- A. ON/OFF:** Att slå på och stänga av produkten.
- B. Fläktknapp för luftfuktare/kylare:** Aktivera för att övervaka vattennivån i vattentanken.
- C. Timerknapp:** Att ställa in drifttiden.
- D. Lägesknapp:** Att välja mellan de olika fläktlägena.
- E. Oscillationsknapp:** För att starta och stoppa svängningen.
- F. Hastighetsknapp:** Att välja fläkthastighet.

### 4.2.1 Att byta batterier i fjärrkontrollen kontroll

**⚠ Varning!** Kassera använda batterier på rätt sätt.

- 1** Tryck ner och dra ut batterihållaren på fjärrkontrollens undersida (G). (Bild 5)
- 2** Byt batteri och sätt tillbaka batterihållaren på fjärrkontrollens insida.

Obs! Batteriets pluspol ska vara riktad uppåt.

## 5 Underhåll

### 5.1 Att rengöra produkten

**⚠ Varning!** Stoppa och dra ur stickproppen från eluttaget innan underhåll, service eller reparation utförs på produkten.

**⚠ Varning!** Reparationer får endast utföras av ett auktoriserat servicecenter.

- Produkten ska rengöras en gång i månader. Rengör fläkten med en mjuk, fuktig duk med ett mildt rengöringsmedel. Se till att inget vatten eller någon annan vätska kommer in i fläkten. Torka med en torr trasa.

Obs! Använd inte någon slipande svamp för att skrubba produkten.

- Filterpanelen och dammfiltret måste rengöras med jämna mellanrum för att förhindra att luftflödet blockeras.
- Använd inte slipande rengöringsmedel eller bensen, thinner eller andra lösningsmedel som kan skada produkten.

## 5.2 Att rengöra vattentanken

- 1 Vrid vattentankens låsspak 90° moturs.
- 2 Koppla bort pumpenheten och vattenslangen, dra ut vattentanken och rengör den.
- 3 Sätt tillbaka vattentanken, anslut pumpenheten och tryck in den hela vägen, lås fast den med låsspaken.

## 6 Förvaring

Förvara produkten på en torr plats som är skyddad från direkt solljus och väta.

## 7 Kasserering

Se till att du följer lokala bestämmelser när du kasserar produkten. Bränn inte produkten.

## 8 Tekniska data

Specifikation	Värde
Märkspänning	230 V
Uteffekt	50 W
Kabellängd	1,53 cm
Bredd	26,5 cm
Djup	28 cm
Höjd	70 cm
Vikt	6,6 kg

## 9 Produktdatablad

Beskrivning	Symbol	Värde	Enhet
Fläktens högsta blåshastighet	F	4,26	m <sup>3</sup> /min
Fläktens ineffekt	P	49,9	W
Servicevärde	SV	0,09	(m <sup>3</sup> /min)/W
Strömförbrukning i standby	Psb	0,20	W
Fläktens ljudeffektnivå	Lwa	57,63	dB(A)
Maximal lufthastighet	C	1,08	m/s
Säsongsbunden elförbrukning	Q	18,11	kWh/a
Mätstandard för driftsvärde	IEC 60879:2019 - Fläktar för hushållsbruk - Funktionsprovning.		
Kontaktuppgifter för mer information	<a href="http://www.jula.com">www.jula.com</a>		

# 1 Innledning

## 1.1 Produktbeskrivelse

Produktet er en bærbar luftkjøler med luftfukter.

## 1.2 Tiltent bruk

Produktet er beregnet på å brukes til å kjøle ned et rom, og er kun beregnet for innendørs og privat bruk.

## 1.3 Symboler

	Les bruksanvisningen nøye og forsikre deg om at du har forstått den før du tar produktet i bruk. Ta vare på bruksanvisningen til senere bruk.
	Utrangert produkt må gjenvinnes i henhold til gjeldende lover og regler.
	Sikkerhetsklasse II
	Dette produktet er i samsvar med gjeldende EU-direktiver og -forskrifter.

## 1.4 Produktoversikt

Figur 1

1. Kjøleenheter
2. Filterdeksel
3. Deksel for vanntank
4. Låsespak for vanntanken
5. Vanntank
6. Ispakker
7. Hjul
8. Fjernkontroll

# 2 Sikkerhet

## 2.1 Sikkerhetsdefinisjoner

**⚠ Advarsel!** Hvis du ikke følger disse instruksjonene, er det fare for død eller personskade.

**⚠ Forsiktig!** Hvis du ikke følger disse instruksjonene, er det fare for skade på produktet, annet materiell eller på omgivelsene.

**Merk!** Informasjon som er nødvendig i en gitt situasjon.

## 2.2 Sikkerhetsinstruksjoner for drift

- Les advarslene som følger før du bruker produktet. Ta vare på dette for fremtidig referanse.
- Produktet må ikke modifiseres.
- Ikke la barn leke med produktet.
- Produktet må kun brukes til det tiltente formålet og i samsvar med de medfølgende instruksjonene.
- Plasser produktet stående på en jevn, stabil overflate.
- Ikke legg produktet på siden mens det er i bruk.
- Trekk støpselet ut av stikkontakten når produktet ikke er i bruk. Ikke trekk i strømkabelen for å trekke ut støpselet.
- Ikke legg noen gjenstander inn i beskyttelsesdekselet på produktet. Det er viktig å forklare dette for barn for å sikre at de forstår risikoen.
- Ikke bruk produktet hvis strømkabelen eller støpselet er skadet, hvis produktet har veltet, eller hvis det ikke fungerer som det skal.
- En skadet kabel eller støpsel må skiftes ut av et autorisert servicesenter eller kvalifisert person for å sikre sikker bruk.
- Ikke bruk produktet utendørs.

- Ikke bruk dette produktet med en programmerer, timer, et separat fjernkontrollsystem eller annet utstyr som kan starte produktet automatisk.
- Ikke bruk produktet på badet.
- Barn under 3 år må holdes under oppsyn eller holdes unna produktet.
- Dette produktet kan startes og stoppes av barn fra 8 år og oppover og personer med reduserte fysiske sensoriske eller mentale evner eller mangel på erfaring og kunnskap, dersom de er under tilsyn eller har blitt instruert i hvordan man bruker produktet på en sikker måte og dersom de forstår farene som er forbundet med bruken av produktet.
- Rengjøring og brukervedlikehold skal ikke utføres av barn uten tilsyn.
- Ikke bruk produktet i nærheten av brennbare væsker eller gass.
- Ikke forlat produktet uten tilsyn mens det er i drift.
- Vær oppmerksom på at høy luftfuktighet kan fremme veksten av biologiske organismer i miljøet.
- Ikke la det stå vann i vanntanken når produktet ikke er i bruk.
- Ikke la området rundt produktet bli fuktig eller vått.

- Hvis det oppstår fuktighet, må du skru ned effekten på produktet.
- Hvis produktets utgangsvolum ikke kan reduseres, må du bruke produktet av og til.
- Ikke la absorberende materialer, som tepper, gardiner, forheng eller duker, bli fuktige.

### 3 Montering

#### 3.1 Montere produktet

- 1 Sørg for at alle deler er inkludert, fjern og kast alt emballasjemateriale.
- 2 Vipp produktet og fest hjulene til bunnen av produktet. (Figur 2)

### 4 Drift

**Merk!** Produktet kan startes manuelt eller med en fjernkontroll.

- 1 Sørg for at produktet står stabilt på en flat overflate.
- 2 Legg ispakkene i vanntanken. (Figur 3)

**Merk!** Sørg for at ispakkene er frosne.

- 3 Fyll vanntanken med vann.

**Merk!** Ikke overfyll! Se merkingen i vanntanken.

- 4 Trykk på av/på-knappen for å starte produktet, og trykk på en hastighetsknapp for å velge hastighet.

#### 4.1 Display og kontrollknapp

Trykk på knappen som vises på kontrollpanelet for å starte, stille inn og stoppe produktet.

Figur 4

- A. **EVA/KJØLER:** Indikator for vannstand. Trykk på knappen for å aktivere funksjonen. Indikatorlampen lyser konstant når vanntanken har nok vann. Når lampen begynner å blinke, indikerer det at vannivået i vanntanken er for lavt. Fyll opp vann i vanntanken.

- B. SVINGFUNKSJON:** Trykk på knappen for å stoppe og for å starte svingningen.
- C. TIDSUR:** Trykk på knappen for å stille inn driftstiden for produktet. I displayet viser indikatoren (1h, 2h, 4h) driftstidene som produktet er stilt inn på. Se ["4.1.1 Slik stiller du inn tidsuret" on page 16.](#)
- D. STIL:** Trykk på knappen for å veksle mellom normal vindhastighet og hvilemodus.
- **Normal vindhastighet:** Indikatorlampen (bladsymbol) lyser når normal hastighet er valgt.
  - **Indikator for hvilemodus:** Indikatoren (månesymbol) lyser når vindhastigheten for hvilemodus er valgt. Vindhastigheten i sovemodus er lavere og roligere enn den normale hastigheten.
- E. Hastighetsknapp:** Velg mellom 3 forskjellige hastigheter: lav, middels og høy.
- F. På/av-knapp:** Slik starter og stopper du produktet.

#### 4.1.1 Slik stiller du inn tidsuret

Driftstiden kan stilles inn fra 1 time til 7 timer. Den innstilte tiden indikeres av lampen på displayet.

- For å stille inn driftstiden trykker du på tidsurknappen gjentatte ganger til den aktuelle tiden er stilt inn. Se tabellen nedenfor for å stille inn riktig tid.

Tid	Lampe indikert på displayet
1	1h
2	2h
3	1h + 2h
4	4h
5	1h + 4h
6	2h + 4h
7	1h + 2h + 4h

## 4.2 Fjernkontroll

Merk! Fjernkontrollen fungerer innenfor en rekkevidde på 5 meter foran produktet og 30° vinkel.

Figur 5

- A. På/av:** Starter og stopper produktet.
- B. Knapp for luftfukter/kjølevind:** Aktiver for å overvåke vannnivået i vanntanken.
- C. Tidsurknapp (Timer):** For å stille inn driftstiden.
- D. Modusknapp** For å velge mellom de forskjellige vindmodusene.
- E. Oscilleringsknapp:** For å starte og stoppe svingningen.
- F. Hastighetsknapp:** For å velge vindhastighet.

### 4.2.1 Slik bytter du batterier på fjern- kontrollen

**! Advarsel!** Kast brukte batterier på riktig måte.

- 1 Trykk ned og trekk i batteriholderen nederst på fjernkontrollen (G). (Figur 5)
- 2 Skift batteri og sett tilbake batteriholderen i fjernkontrollen.

**Merk!** Batteriets plusspol skal peke oppover.

## 5 Vedlikehold

### 5.1 Rengjøring av produktet

**! Advarsel!** Stopp og koble produktet fra stikkkontakten før du utfører vedlikehold, service eller reparasjoner.

**! Advarsel!** Reparasjoner må kun utføres av et autorisert servicesenter.

- Produktet bør rengjøres en gang i måneden. Rengjør viften med en myk klut fuktet med et mildt rengjøringsmiddel. Pass på at det ikke kommer vann eller annen væske inn i viften. Tørk med en tørr klut.

**Merk!** Ikke bruk en skuresvamp til å skrubbe produktet.

- Filterpanelet og støvfilteret må rengjøres med jevne mellomrom for å forhindre blokkering av luftstrømmen.
- Ikke bruk slipende rengjøringsmidler eller bensin, tynner eller andre løsemidler som kan skade produktet.

### 5.2 Slik rengjør du vanntanken

- 1 Vri låsespaken på vanntanken 90° mot klokken.
- 2 Koble fra pumpeenheten og vannslangen, trekk ut vanntanken og rengjør den.
- 3 Sett tilbake vanntanken, koble til pumpeenheten og skyv den helt inn, lås den på plass med låsespaken.

## 6 Oppbevaring

Oppbevar produktet på et tørt sted, beskyttet mot direkte sollys og våte forhold.

## 7 Avhending

Følg lokale forskrifter når du kaster produktet. Produktet må ikke brennes.

## 8 Tekniske data

Spesifikasjoner	Verdi
Nominell spenning	230 V
Effekt	50 W
Kabellengde	1,53 cm
Bredde	26,5 cm
Dybde	28 cm
Høyde	70 cm
Vekt	6,6 kg

## 9 Produktbladdata

Beskrivelse	Symbol	Verdi	Enhet
Viftens maksimale luftstrøm	F	4.26	m <sup>3</sup> /min
Viftens strømforbruk	P	49.9	W
Serviceverdi	SV	0,09	(m <sup>3</sup> /min)/W
Standby strømforbruk	P <sub>SB</sub>	0.20	W
Viftens lydnivå	L <sub>WA</sub>	57.63	dB(A)
Maksimal lufthastighet	C	1,08	m/s
Sesongforbruk strøm	Q	18,11	kWh/a
Målestandard for serviceverdi	IEC 60879:2019 - Komfortvifter og regulatorer for husholdningsformål og lignende - Metoder for måling av ytelse.		
Kontaktinformasjon for å få mer informasjon	<a href="http://www.jula.com">www.jula.com</a>		

# 1 Wprowadzenie

## 1.1 Opis produktu

Produkt to przenośny klimatyzator z nawilżaczem.

## 1.2 Przeznaczenie

Produkt przeznaczony jest do chłodzenia pomieszczeń – wyłącznie do nieprofesjonalnego użytku wewnątrz.

## 1.3 Symbole

	Przed użyciem produktu należy dokładnie i ze zrozumieniem przeczytać tę instrukcję obsługi. Zachowaj instrukcję na przyszłość.
	W przypadku utylizacji produkt należy przekazać do recyklingu zgodnie z obowiązującymi przepisami.
	Klasa bezpieczeństwa II
	Niniejszy produkt spełnia wymagania stosownych dyrektyw i rozporządzeń unijnych.

## 1.4 Przegląd produktu

Rysunek 1

1. Moduł klimatatora
2. Pokrywa filtra
3. Pokrywa zbiornika na wodę
4. Dźwignia blokująca zbiornik na wodę
5. Zbiornik wody
6. Wkłady chłodzące
7. Kółka
8. Pilot zdalnego sterowania

# 2 Bezpieczeństwo

## 2.1 Definicje rodzaju ostrzeżeń

**⚠ Ostrzeżenie!** W razie niestosowania się do niniejszej instrukcji zachodzi ryzyko śmierci lub obrażeń ciała.

**⚠ Przestroga!** W razie niestosowania się do niniejszej instrukcji zachodzi ryzyko uszkodzenia produktu lub innych materiałów w pobliżu.

**Uwaga!** Informacje istotne w konkretnej sytuacji.

## 2.2 Instrukcja bezpiecznej obsługi

- Przed użyciem produktu zapoznaj się z ostrzeżeniami w niniejszej instrukcji. Zachowaj ją na przyszłość.
- Nie modyfikuj konstrukcji produktu.
- Nie pozwól, aby dzieci bawiły się produktem.
- Produktu wolno używać wyłącznie zgodnie z jego przeznaczeniem oraz załączoną instrukcją obsługi.
- Postaw produkt na równej, stabilnej powierzchni.
- Nie kładź produktu na boku, jeśli pracuje.
- Wyciągnij wtyczkę z gniazda zasilania na czas nieużywania produktu. Nie ciągnij za przewód, aby wyciągnąć wtyczkę z gniazda.
- Nie kładź żadnych przedmiotów do obudowy produktu. Należy wyjaśnić tę zasadę dzieciom, aby były świadome ryzyka.
- Nie używaj produktu, jeśli jego przewód lub wtyczka są uszkodzone, jeśli produkt wcześniej się przewrócił lub jeśli nie działa prawidłowo.
- Uszkodzony przewód lub wtyczkę należy wymienić w autoryzowanym serwisie lub zlecając to osobie posiadającej odpowiednie kwalifikacje.

- Nie używaj produktu na zewnątrz pomieszczeń.
- Nie używaj produktu z programatorem, wyłącznikiem czasowym, zewnętrznym systemem zdalnego sterowania ani żadnym innym sprzętem uruchamiającym produkt samoczynnie.
- Nie używaj produktu w łazience.
- Dzieci młodsze niż 3 lata muszą przebywać pod nadzorem, jeśli znajdują się w pobliżu produktu.
- Produkt może być używany przez dzieci w wieku powyżej 8 lat oraz osoby o obniżonej sprawności fizycznej, sensorycznej lub umysłowej bądź osoby nieposiadające wiedzy ani doświadczenia z obsługą takiego produktu wyłącznie pod nadzorem lub po ich odpowiednim przeszkoleniu w zakresie bezpiecznej obsługi oraz występującego ryzyka.
- Czynności związane z czyszczeniem i konserwacją produktu mogą być wykonywane przez dzieci wyłącznie pod nadzorem.
- Nie używaj produktu w pobliżu płynów lub gazów łatwopalnych.
- Nie pozostawiaj produktu bez nadzoru, jeśli pracuje.
- Pamiętaj, że wysoki poziom wilgotności może sprzyjać namnażaniu się organizmów chorobotwórczych w otoczeniu.
- Nie pozostawiaj wody w zbiorniku, gdy produkt nie jest używany.
- Nie pozwól, aby obszar wokół produktu stał się wilgotny lub mokry.
- Jeśli pojawi się wilgoć, zmniejsz intensywność pracy produktu.
- Jeśli nie można zmniejszyć hałasu generowanego przez produkt, używaj go z przerwami.
- Nie dopuść do zawilgocenia materiałów chłonnych, takich jak dywan czy wykładzina, zasłony, firanki czy obrusy.

### 3 Montaż

#### 3.1 Sposób montażu

- 1 Rozpakuj produkt, sprawdź, czy masz wszystkie części, a następnie wyrzuć opakowanie.
- 2 Przechyl produkt i przymocuj kółka do dolnej części produktu. (Rysunek 2)

### 4 Obsługa

**Uwaga!** Produkt można uruchomić ręcznie lub za pomocą pilota.

- 1 Upewnij się, że produkt stoi stabilnie na płaskiej powierzchni.
- 2 Włóż wkłady chłodzące do zbiornika na wodę. (Rysunek 3)

**Uwaga!** Upewnij się, że wkłady są zamrożone.

- 3** Napelnij zbiornik wodą.

**Uwaga!** Nie przekraczaj maksymalnego poziomu.  
Patrz oznaczenie na zbiorniku wody.

- 4** Naciśnij przycisk ON/OFF, aby włączyć produkt, a następnie przycisk wybranej prędkości.

## 4.1 Wyświetlacz i przyciski sterowania

Przyciski na panelu sterowania służą do włączania, wyłączania produktu oraz wprowadzania ustawień.

Rysunek 4

- A. EVA/KLIMATOR:** Wskaźnik poziomu wody.  
Naciśnij przycisk, aby włączyć tę funkcję.  
Wskaźnik świeci światłem ciągłym, gdy w zbiorniku jest wystarczająca ilość wody. Gdy poziom wody w zbiorniku jest zbyt niski, wskaźnik będzie migał. Uzupełnij wodę w zbiorniku.
- B. RUCH OSCYLACYJNY:** Naciśnij przycisk, aby włączyć / wyłączyć ruch oscylacyjny.
- C. WYŁĄCZNIK CZASOWY:** Naciśnij ten przycisk, aby ustawić czas pracy produktu. Na wyświetlaczu wskaźnik (1h, 2h, 4h) pokazuje ustawiony czas, przez który produkt będzie pracował. Patrz "[4.1.1 Ustawianie wyłącznika czasowego](#)" na stronie 20.
- D. STYL:** Naciśnij ten przycisk, aby przełączyć pomiędzy standardową prędkością nadmuchu a trybem nocnym.
- **Standardowa prędkość nadmuchu:** Wskaźnik (symbol liścia) świeci się, gdy wybrana została prędkość standardowa.
  - **Wskaźnik trybu nocnego:** Wskaźnik (symbol księżycy) świeci się po wybraniu prędkości nadmuchu w trybie nocnym. Prędkość nadmuchu w trybie nocnym jest niższa i produkt pracuje ciszej niż w przypadku prędkości standardowej.
- E. Przycisk prędkości:** Wybierz jedną z 3 różnych prędkości: niska, średnia, wysoka.
- F. Przycisk włączania/wyłączania:** Do włączania i wyłączania produktu.

### 4.1.1 Ustawianie wyłącznika czasowego

Czas pracy można ustawić od 1 do 7 godzin. Ustawiony czas jest pokazany na wyświetlaczu.

- Aby ustawić czas pracy, naciskaj przycisk wyłącznika czasowego tak długo, aż pojawi się odpowiedni czas. Zapoznaj się z poniższą tabelą, aby ustawić prawidłowy czas.

Czas	Informacja na wyświetlaczu
1	1h
2	2h
3	1h + 2h
4	4h
5	1h + 4h
6	2h + 4h
7	1h + 2h + 4h

## 4.2 Pilot zdalnego sterowania

**Uwaga!** Pilot zdalnego sterowania działa w zasięgu 5 metrów przed produktem i pod kątem 30°.

Rysunek 5

- A. ON/OFF:** Do włączania i wyłączania produktu.
- B. Przycisk nawilżacza/chłodzenia:** Włącz, aby monitorować poziom wody w zbiorniku.
- C. Przycisk wyłącznika czasowego:** Ustawianie czasu pracy.
- D. Przycisk trybu pracy:** Wybieranie trybu pracy produktu.
- E. Przycisk trybu oscylacyjnego:** Włączanie i wyłączanie ruchu oscylacyjnego.
- F. Przycisk prędkości:** Wybieranie prędkości nadmuchu.

### 4.2.1 Wymiana baterii w pilocie zdalnego sterowania

**! Ostrzeżenie!** Zutylijzuj stare baterie zgodnie z przepisami.

- 1** Naciśnij i pociągnij za pokrywkę komory baterii na spodzie pilota (G). (Rysunek 5)
- 2** Wymień baterię i załóż z powrotem pokrywkę komory baterii w pilocie.

**Uwaga!** Dodatni biegun baterii powinien być skierowany w górę.

## 5 Konserwacja

### 5.1 Czyszczenie produktu

**! Ostrzeżenie!** Wyłącz produkt i wyciągnij wtyczkę z gniazdka elektrycznego przed konserwacją, serwisem lub naprawą produktu.

**⚠ Ostrzeżenie!** Naprawy mogą być wykonywane wyłącznie przez autoryzowany serwis.

- Produkt należy czyścić raz w miesiącu. Czyść produkt miękką ściereczką zwilżoną łagodnym detergentem. Zwróć uwagę, aby woda ani inne płyny nie przedostały się do wnętrza produktu. Wytrzyj suchą szmatką.

**Uwaga!** Nie używaj ostrej gąbki do szorowania produktu.

- Panel filtra i filtr przeciwpyłowy należy czyścić regularnie, aby zapobiec blokowaniu przepływu powietrza.
- Nie używaj ściernych detergentów, benzyny, rozcieńczalników ani innych rozpuszczalników, które mogą uszkodzić produkt.

## 5.2 Czyszczenie zbiornika na wodę

- 1 Obróć dźwignię blokującą zbiornik na wodę o 90° w lewo.
- 2 Odłącz moduł pompy i wąż doprowadzający wodę, wyjmij zbiornik na wodę i wyczyść go.
- 3 Włóż ponownie zbiornik na wodę, podłącz pompę i wsuń ją do końca, zablokuj dźwignię blokującą.

## 9 Karta produktu

Opis	Symbol	Wartość	Jednostka
Maksymalne natężenie przepływu wentylatora	F	4,26	m <sup>3</sup> /min
Moc wejściowa wentylatora	P	49,9	W
Wydajność robocza	SV	0,09	(m <sup>3</sup> /min)/W
Zużycie energii w trybie czuwania	PSB	0,20	W
Poziom mocy akustycznej wentylatora	LWA	57,63	dB (A)
Maksymalna prędkość powietrza	C	1,08	m/s
Sezonowe zużycie energii elektrycznej	Q	18,11	kWh/a
Norma pomiaru wydajności roboczej	IEC 60879:2019 – Wentylatory klimatyzacyjne i urządzenia sterujące do użytku domowego i podobnego -- Metody pomiaru cech funkcjonalnych.		
Dane kontaktowe do uzyskania dalszych informacji	www.jula.pl		

## 6 Przechowywanie

Przechowuj produkt w suchym miejscu zabezpieczonym przed bezpośrednim nasłonecznieniem i wilgocią.

## 7 Utylizacja

Pamiętaj, aby postępować zgodnie z lokalnymi przepisami dotyczącymi utylizacji. Nie spalaj produktu.

## 8 Dane techniczne

Specyfikacja	Wartość
Napięcie znamionowe	230 V
Moc wyjściowa	50 W
Długość przewodu	1,53 cm
Szerokość	26,5 cm
Głębokość	28 cm
Wysokość	70 cm
Masa	6,6 kg

## 1 Johdanto

### 1.1 Tuotteen kuvaus

Tuote on kannettava ilmanjähdytin, jossa on kostutin.

### 1.2 Käyttötarkoitus

Tuote on tarkoitettu käytettäväksi huoneen jäähdyttämiseen ainoastaan sisä- ja kotikäytössä.

### 1.3 Symbolit

	Lue käyttöohjeet huolellisesti ja varmista ennen tuotteen käytön aloittamista, että olet ymmärtänyt ohjeet. Säilytä ohjeet myöhempää käyttöä varten.
	Kierrätä käytöstä poistettu tuote voimassa olevien määräysten mukaisesti.
	Suojausluokka II
	Tämä tuote noudattaa soveltuvia EU:n direktiivejä ja säädöksiä.

### 1.4 Tuotteen yleiskuvaus

Kuva 1

1. Jäähdyttimen yksikkö
2. Suodattimen kansi
3. Vesisäiliön kansi
4. Vesisäiliön lukitusvipu
5. Vesisäiliö
6. Jääpakkaukset
7. Pyörät
8. Kaukosäädin

## 2 Turvallisuus

### 2.1 Turvallisuusmääräykset

**⚠️ Varoitus!** Jos näitä ohjeita ei noudateta, seurauksena voi olla kuolema tai vammautuminen.

**⚠️ Huomio!** Jos näitä ohjeita ei noudateta, tuote, muut materiaalit tai ympäröivä alue voivat vahingoittua.

**Huomaa!** Tiettyä tilannetta koskevia välttämättömiä tietoja.

## 2.2 Käyttämisen turvaohjeet

- Lue seuraavat varoitukset ja ohjeet ennen tuotteen käytön aloittamista. Säilytä tämä tulevaa käyttöä varten.
- Älä muuntele tuotetta itse.
- Älä anna lasten leikkiä tuotteella.
- Tuotetta saa käyttää vain käyttötarkoituksensa mukaisesti näiden ohjeiden mukaisesti.
- Aseta tuote pystyasentoon tasaiselle, vakaalle alustalle.
- Älä aseta tuotetta kyljelleen käytön aikana.
- Irrota pistoke virtalähteestä, kun tuotetta ei käytetä. Älä irrota pistoketta vetämällä virtakaapelista.
- Älä aseta mitään esineitä tuotteen säleikköön. On tärkeää selittää tämä lapsille, jotta he ymmärtävät vaarat.
- Älä käytä tuotetta, jos virtakaapeli tai pistoke ovat vahingoittuneet, jos tuote on kaatunut tai jos se ei toimi oikein.
- Vahingoittunut kaapeli tai pistoke on korjattava valtuutetussa huollossa tai koulutetun henkilön toimesta turvallisen käytön varmistamiseksi.
- Älä käytä tuotetta ulkona.

- Älä käytä tätä laitetta ohjelmoijan, ajastimen tai erillisen kaukosäätimen kanssa tai muiden sellaisten laitteiden kanssa, jotka voivat käynnistää tuotteen automaattisesti.
- Älä käytä tuotetta kylpyhuoneessa.
- Alle kolmivuotiaita lapsia tulee valvoa tai heidät on pidettävä loitolla tuotteesta.
- Tuotteen käynnistäminen ja sammuttaminen on sallittu yli 8 vuotta täyttäneille lapsille sekä henkilöille, joilla on fyysinen vamma, aistivamma tai kehitysvamma, sekä henkilöille, joilla ei ole vaadittua kokemusta tai osaamista, jos heitä valvotaan tai jos heille on annettu tuotteen turvallisen käytön ohjeet ja he ymmärtävät käyttöön liittyvät vaarat.
- Lapset eivät saa puhdistaa tai huoltaa laitetta ilman valvontaa.
- Älä käytä tuotetta lähellä syttyviä nesteitä tai kaasuja.
- Älä jätä tuotetta ilman valvontaa, kun se on käynnissä.
- Huomaa, että korkea kosteustaso voi edistää biologisten organismien kasvua ympäristössä.
- Älä jätä vettä vesisäiliöön, kun tuotetta ei käytetä.
- Älä anna tuotteen ympärillä olevan alueen kostua tai kastua.
- Jos kosteutta esiintyy, vähennä tuotteen tehoa.
- Jos tuotteen tehoa ei voi pienentää, käytä tuotetta ajoittain.
- Älä anna imukykyisten materiaalien, kuten mattojen, verhojen, verhojen tai pöytäliinojen, kostua.

### 3 Kokoaminen

#### 3.1 Tuotteen kokoaminen

- 1 Varmista, että kaikki osat ovat mukana, ja poista ja hävitä pakkausmateriaalit.
- 2 Kallista tuotetta ja kiinnitä pyörät tuotteen pohjaan. (Kuva 2)

### 4 Käyttö

**Huom!** Tuote voidaan käynnistää manuaalisesti tai kaukosäätimellä.

- 1 Varmista, että tuote seisoo vakaasti tasaisella pinnalla.
- 2 Laita jääpakkaukset vesisäiliöön. (Kuva 3)

**Huom!** Varmista, että jääpakkaukset ovat jäätyneet.

- 3 Täytä vesisäiliö vedellä.

**Huom!** Älä täytä liikaa! Tarkista vesisäiliön merkintä.

- 4 Käynnistä tuote painamalla ON/Off-painiketta ja valitse nopeus painamalla nopeuspainiketta.

#### 4.1 Näyttö- ja ohjauspainike

Paina ohjauspaneelissa näkyviä kuvakkeita käynnistääksesi, asettaaksesi ja sammuttaaksesi tuotteen.

Kuva 4

**A. EVA./COOLER (HÖYRY/JÄÄHDYTYN):**

Vedenkorkeuden ilmaisin. Aktiivoi toiminto painamalla painiketta. Merkkivalo palaa tasaisesti, kun vesisäiliössä on tarpeeksi vettä. Kun valo alkaa vilkkua, se osoittaa, että vesisäiliön vedenpinta on liian alhainen. Täytä vesisäiliö vedellä.

**B. OSCILLATING (OSKILLOINTI):** Pysäytä ja käynnistä oskillointi painamalla painiketta.**C. TIMER (AJASTIN):** Aseta tuotteen käyttöaika painamalla painiketta. Merkkivalo (1h, 2h, 4h) näyttää tuotteeseen asetetut toiminta-ajat. Katso lisätietoja kohdasta "[4.1.1 Ajastimen asettaminen](#)" sivulla 24.**D. STYLE (TYYLI):** Paina painiketta vaihtaaksesi normaalin tuuletusnopeuden tai lepotilan välillä.

- **Normaali tuuletusnopeus:** Merkkivalo (lehtisymboli) syttyy, kun normaalinopeus on valittu.

- **Lepotilan ilmaisin:** Merkkivalo syttyy (kuusymboli), kun lepotilan tuuletusnopeus on valittu. Lepotilan tuuletusnopeus on hitaampi ja hiljaisempi kuin normaali nopeus.

**E. Speed (nopeus) -painike:** Valittavana on kolme eri nopeutta: matala, keskitaso, korkea.**F. ON/OFF-painike:** Käynnistä ja sammuta laite.**4.1.1 Ajastimen asettaminen**

Toiminta-aika voidaan asettaa 1-7 tunnin välillä. Asetettu aika ilmaistaan näytössä näkyvällä lampulla.

- Aseta toiminta-aika painamalla ajastinpainiketta toistuvasti, kunnes sopiva aika on asetettu. Aseta oikea aika alla olevan taulukon mukaisesti.

Aika	Näytössä näkyvä lamppu
1	1h
2	2h
3	1h + 2h
4	4h
5	1h + 4h
6	2h + 4h
7	1h + 2h + 4h

**4.2 Kaukosäädin**

Huom! Kaukosäädin toimii 5 metrin etäisyydellä tuotteen edestä ja 30°:n kulmassa.

Kuva 5

- A. ON/OFF:** Käynnistä ja sammuta laite.
- B. Ilmankostuttimen / jäähdyttimen tuuletuspainike:** Aktivoida seurataksesi vesisäiliön vesitasoa.
- C. Timer-painike (ajastin):** Toiminta-ajan asettaminen.
- D. Mode-painike (Tila):** Voit valita eri tuuletustilojen välillä.
- E. Oskillointipainike:** Värähtelyn aloittaminen ja lopettaminen.
- F. Speed (nopeus) -painike:** Tuuletusnopeuden valitseminen.

**4.2.1 Kaukosäätimen paristojen vaihtaminen**

**Varoitus!** Hävitä käytetyt paristot oikein.



Paina kaukosäätimen alaosaan olevaa paristopidikettä (G) alas ja vedä siitä. (Kuva 5)



Vaihda paristo ja aseta paristopidike takaisin kaukosäätimen sisään.

**Huom!** Pariston positiivisen navan tulee osoittaa ylöspäin.

**5 Huolto****5.1 Tuotteen puhdistaminen**

**Varoitus!** Pysäytä laite ja irrota pistoke pistorasiasta, ennen kuin tuotteelle tehdään huolto-, ylläpito- tai korjaustöitä.



**Varoitus!** Tuotteen korjauksen saa suorittaa vain valtuutettu huolto.

- Laite tulee puhdistaa kerran kuukaudessa. Puhdista tuote pehmeällä liinalla, joka on kostutettu miedolla pesuaineella. Varmista, että tuulettimeen ei pääse vettä eikä muita nesteitä. Kuivaa kuivalla liinalla.

**Huom!** Älä puhdista tuotetta hankaussienellä.

- Suodatinpaneeli ja pölysuodatin on puhdistettava säännöllisin väliajoin ilmavirran tukkeutumisen estämiseksi.
- Älä käytä hankaavaa pesuainetta tai bensiiniä, ohennetta tai muita liuottimia, jotka voivat vahingoittaa tuotetta.

## 5.2 Vesisäiliön puhdistaminen

- 1 Käännä vesisäiliön lukitusvipua 90° vastapäivään.
- 2 Irrota pumppuyksikkö ja vesiletku, vedä vesisäiliö ulos ja puhdista se.
- 3 Aseta vesisäiliö takaisin, kytke pumppuyksikkö, työnnä se kokonaan sisään ja lukitse se paikalleen lukitusvivulla.

## 6 Säilyttäminen

Säilytä tuotetta kuivassa tilassa suojassa suoralta auringonvalolta ja kosteilta olosuhteilta.

## 7 Hävittäminen

Varmista, että hävität tuotteen paikallisten määräysten mukaisesti. Älä polta tuotetta.

## 8 Tekninen data

Tekniset tiedot	Arvo
Nimellisjännite	230 V
Teho	50 W
Kaapelin pituus	1,53 cm
Leveys	26,5 cm
Syvyys	28 cm
Korkeus	70 cm
Paino	6,6 kg

## 9 Tuotteen tietosivu

Kuvaus	Symboli	Arvo	Yksikkö
Suurin ilmanvirtaus	F	4,26	m <sup>3</sup> /min
Tuulettimen teho	P	49,9	W
Käyttöarvo	SV	0,09	(m <sup>3</sup> /min)/W
Virrankulutus valmiustilassa	PSB	0,20	W
Tuulettimen äänitaso	LWA	57,63	dB(A)
Suurin ilmannoisuus	C	1,08	m/s
Kausiluonteinen sähkönkulutus	Q	18,11	kWh/a
Käyttöarvon mittaustandardi	IEC 60879:2019 - Kotitalouteen ja vastaavaan käyttöön tarkoitetut tuulettimet ja säätimet - Suorituskyvyn mittausten menetelmät.		
Lisätietoja saat osoitteesta	<a href="http://www.jula.com">www.jula.com</a>		

# 1 Introduction





## 1.1 Description du produit

Le produit est un rafraîchisseur d'air mobile avec humidificateur.

## 1.2 Utilisation prévue

Le produit est destiné à être utilisé pour rafraîchir une pièce et est uniquement réservé à un usage intérieur et domestique.

## 1.3 Symboles

	Lisez attentivement le mode d'emploi et veillez à bien en comprendre les instructions avant d'utiliser le produit. Conservez le mode d'emploi pour toute référence ultérieure.
	Les produits mis au rebut doivent être recyclés conformément à la réglementation en vigueur.
	Classe de sécurité II
	Ce produit est conforme aux directives et réglementations européennes en vigueur.

## 1.4 Présentation du produit

Figure 1

1. Unité de rafraîchissement
2. Couvercle du filtre
3. Couvercle du réservoir d'eau
4. Levier de verrouillage du réservoir d'eau
5. Réservoir d'eau
6. Blocs réfrigérants
7. Roues
8. Télécommande

# 2 Sécurité

## 2.1 Définitions relatives à la sécurité

**⚠ Avertissement !** Le non-respect de ces instructions induit un risque de mort ou de blessure.

**⚠ Attention !** Le non-respect des présentes instructions induit un risque d'endommagement du produit, de tout autre matériel ou de la zone adjacente.

**Remarque !** Informations nécessaires dans une situation donnée.

## 2.2 Consignes de sécurité pour le fonctionnement

- Lisez les instructions d'avertissement qui suivent avant d'utiliser le produit. Conservez-les pour toute référence ultérieure.
- Ne modifiez pas le produit.
- Ne laissez pas les enfants jouer avec le produit.
- Le produit doit être utilisé uniquement aux fins prévues et conformément aux instructions fournies.
- Placez le produit debout sur une surface plane et stable.
- Évitez de placer le produit sur le côté lors de son utilisation.
- Débranchez la fiche de la prise secteur lorsque le produit n'est pas utilisé. Évitez de tirer sur le câble électrique pour débrancher la fiche.
- Ne placez aucun objet dans la protection du produit. Il est important d'expliquer cela aux enfants pour s'assurer qu'ils comprennent les risques.
- N'utilisez pas le produit si le câble ou la fiche électrique est endommagé(e), si le produit a basculé ou s'il ne fonctionne pas correctement.
- Un câble ou une fiche électrique endommagé(e) doit être remplacé(e) par un centre de

réparation agréé ou une personne qualifiée afin de garantir une utilisation en toute sécurité.

- Évitez d'utiliser le produit à l'extérieur.
- Évitez d'utiliser ce produit avec un programmateur, une minuterie, un système de télécommande séparé ou tout autre équipement pouvant démarrer automatiquement le produit.
- N'utilisez pas le produit dans une salle de bains.
- Les enfants de moins de 3 ans doivent être surveillés ou tenus à l'écart du produit.
- Ce produit peut être démarré et arrêté par des enfants à partir de 8 ans et des personnes ayant des capacités physiques, sensorielles ou mentales réduites ou un manque d'expérience et de connaissances s'ils ont bénéficié d'une surveillance ou reçu des instructions concernant l'utilisation du produit de manière sûre et comprennent les dangers impliqués.
- Le nettoyage et l'entretien par l'utilisateur ne doivent pas être effectués par des enfants sans surveillance.
- N'utilisez pas le produit à proximité de liquides ou de gaz inflammables.

- Ne laissez pas le produit sans surveillance quand il fonctionne.
- Sachez que des taux d'humidité élevés peuvent favoriser la croissance d'organismes biologiques dans l'environnement.
- Ne laissez pas d'eau dans le réservoir quand le produit n'est pas utilisé.
- Veillez à ce que la zone autour du produit ne devienne pas humide ou mouillée.
- En cas d'humidité, diminuez l'humidification.
- Si l'humidification ne peut être diminuée, utilisez le produit par intermittence.
- Ne laissez pas les matériaux absorbants, tels que les tapis, les rideaux, les rideaux ou les nappes, devenir humides.

### 3 Assemblage

#### 3.1 Pour assembler le produit

- 1 Veillez à ce que toutes les pièces soient incluses. Retirez et jetez tous les matériaux d'emballage.
- 2 Inclinez le produit et fixez les roues au bas du produit. (Figure 2)

### 4 Utilisation

**Remarque !** Le produit peut être démarré manuellement ou à l'aide d'une télécommande.

- 1 Veillez à ce que le produit soit stable sur une surface plane.
- 2 Placez les blocs réfrigérants dans le réservoir d'eau. (Figure 3)

**Remarque !** Veillez à ce que les blocs réfrigérants soient congelés.

- 3** Remplissez le réservoir avec de l'eau.

**Remarque !** Ne remplissez pas trop le réservoir. Tenez compte du marquage dans le réservoir d'eau.

- 4** Appuyez sur le bouton ON/OFF pour démarrer le produit et appuyez sur un bouton de vitesse pour sélectionner la vitesse.

## 4.1 Affichage et bouton de commande

Appuyez sur le bouton indiqué dans le panneau de commande pour démarrer, régler et arrêter le produit.

Figure 4

- A. EVA./RAFRAÎCHISSEUR :** Indicateur de niveau d'eau. Appuyez sur le bouton pour activer la fonction. Le voyant s'allume en permanence quand le réservoir d'eau est suffisamment rempli. Dès que le voyant commence à clignoter, le niveau d'eau dans le réservoir est trop bas. Remplissez le réservoir d'eau.
- B. OSCILLATION :** Appuyez sur le bouton pour arrêter et démarrer l'oscillation.
- C. MINUTERIE :** Appuyez sur le bouton pour régler la durée de fonctionnement du produit. Sur l'écran, le voyant (1 h, 2 h, 4 h) indique les heures de fonctionnement définies pour le produit. Voir ["4.1.1 Pour régler la minuterie" on page 28.](#)
- D. MODE :** Appuyez sur le bouton pour passer de la vitesse de ventilation normale au mode Nuit.
- Vitesse de ventilation normale :** Le voyant (symbole de la feuille) s'allume quand la vitesse normale est sélectionnée.
- Voyant du mode Nuit :** Le voyant (symbole de la lune) s'allume quand la vitesse de ventilation en mode Nuit est sélectionnée. La vitesse de ventilation en mode Nuit est plus lente et plus silencieuse que la vitesse normale.
- E. Bouton de vitesse :** Sélectionnez l'une des 3 vitesses : basse, moyenne, élevée.
- F. Bouton MARCHE/ARRÊT :** Pour démarrer et arrêter le produit.

### 4.1.1 Pour régler la minuterie

La durée de fonctionnement peut être réglée de 1 heure à 7 heures. Le réglage de la durée est indiqué par le voyant sur l'écran.

- Pour régler la durée de fonctionnement, appuyez plusieurs fois sur le bouton du minuteur jusqu'à ce que la durée souhaitée soit atteinte. Voir le tableau ci-dessous pour régler l'heure exacte.

Heure	Voyant à l'écran
1	1h
2	2h
3	1h + 2h
4	4h
5	1h + 4h
6	2h + 4h
7	1h + 2h + 4h

## 4.2 Télécommande

**Remarque !** La télécommande fonctionne dans un rayon de 5 mètres devant le produit et à un angle de 30°.

Figure 5

- A. ON/OFF :** Permet de démarrer et d'arrêter le produit.
- B. Bouton d'humidificateur/rafraîchisseur :** Permet de surveiller le niveau d'eau dans le réservoir.
- C. Bouton de la minuterie :** Permet de régler la durée de fonctionnement.
- D. Bouton de mode :** Permet de sélectionner l'un des modes de ventilation.
- E. Bouton d'oscillation :** Permet de démarrer et d'arrêter l'oscillation.
- F. Bouton de vitesse :** Permet de sélectionner la vitesse de ventilation.

### 4.2.1 Remplacement des piles de la télécommande

**!** **Attention !** Jetez les piles usagées de façon appropriée.

- 1** Appuyez et tirez sur le support de piles situé au bas de la télécommande (G). (Figure 5)
- 2** Remplacez les piles et remettez le support de batterie dans la télécommande.

**Remarque !** Le pôle positif de la pile doit pointer vers le haut.

## 5 Maintenance

### 5.1 Pour nettoyer le produit

**!** **Attention !** Arrêtez et débranchez la fiche de la prise secteur avant d'effectuer toute opération de maintenance, d'entretien ou de réparation du produit.

**⚠ Attention !** Les réparations doivent être effectuées uniquement par un centre de service agréé.

- Le produit doit être nettoyé une fois par mois. Nettoyez le produit à l'aide d'un chiffon doux imbibé d'un détergent doux. Veillez à ce que de l'eau ou aucun autre liquide ne s'infilte dans le produit. Essuyez à l'aide d'un chiffon sec.

**Remarque !** N'utilisez pas d'éponge abrasive pour frotter le produit.

- Le panneau filtrant et le filtre à poussière doivent être nettoyés à intervalles réguliers pour éviter tout blocage du flux d'air.
- N'utilisez pas de détergent abrasif ni d'essence, de diluant ou d'autres solvants qui pourraient endommager le produit.

## 5.2 Pour nettoyer le réservoir d'eau

- 1 Tournez le levier de verrouillage du réservoir d'eau à 90° dans le sens antihoraire.
- 2 Débranchez l'unité de pompage et le tuyau d'eau puis retirez le réservoir d'eau et nettoyez-le.
- 3 Remettez le réservoir d'eau, branchez l'unité de pompage et poussez-la jusqu'au bout puis verrouillez-la à l'aide du levier de verrouillage.

## 9 Données de la fiche produit

Description	Symbole	Valeur	Unité
Débit maximal du ventilateur	F	4,26	m <sup>3</sup> /min
Alimentation du ventilateur	P	49,9	W
Valeur de service	SV	0,09	(m <sup>3</sup> /min.)/W
Consommation électrique en mode Veille	P <sub>SB</sub>	0,20	W
Niveau de puissance sonore du ventilateur	L <sub>WA</sub>	57,63	dB (A)
Vitesse maximale de l'air	C	1,08	m/s
Consommation électrique saisonnière	Q	18,11	kWh/a
Norme de mesure de la valeur de service	IEC 60879:2019 - Ventilateurs de confort et régulateurs de vitesse pour applications domestiques et analogues - Méthodes de mesure de l'aptitude à la fonction		
Coordonnées pour davantage d'informations	www.jula.com		

## 6 Stockage

Rangez le produit dans un endroit frais, protégé de la lumière directe du soleil et de l'humidité.

## 7 Élimination

Veillez à respecter la réglementation locale quand vous mettez le produit au rebut. Ne brûlez pas le produit.

## 8 Données techniques

Spécifications	Valeur
Tension nominale	230 V
Sortie	50 W
Longueur de câble	1,53 cm
Largeur	26,5 cm
Profondeur	28 cm
Hauteur	70 cm
Poids	6,6 kg

# 1 Inleiding

## 1.1 Productbeschrijving

Het product is een draagbare luchtkoeler met luchtbevochtiger.

## 1.2 Beoogd gebruik

Het product is bedoeld om een kamer te koelen, uitsluitend voor binnen- en huishoudelijk gebruik.

## 1.3 Symbolen

	Lees de gebruiksaanwijzing zorgvuldig en zorg ervoor dat u de instructies begrijpt voordat u het product gebruikt. Bewaar de gebruiksaanwijzing voor toekomstig gebruik.
	Een afgedankt product moet worden gerecycled voor toekomstig gebruik.
	Veiligheidsklasse II
	Dit product voldoet aan de geldende EU-richtlijnen en -regelgeving.

## 1.4 Productoverzicht

Afbeelding 1

1. Koelereenheid
2. Filterkap
3. Afdekking voor waterreservoir
4. Vergrendelingshendel voor het waterreservoir
5. Waterreservoir
6. Ice packs
7. Wielen
8. Afstandsbediening

# 2 Veiligheid

## 2.1 Definities van veiligheid

**⚠ Waarschuwing!** Als u zich niet aan deze voorschriften houdt, kan dat leiden tot (dodelijk) letsel.

**⚠ Voorzichtig!** Als u zich niet aan deze voorschriften houdt, kan dat leiden tot schade aan het product, overige materialen of de nabije omgeving.

**Let op!** Informatie die in bepaalde situaties noodzakelijk is.

## 2.2 Veiligheidsvoorschriften voor gebruik

- Lees de onderstaande waarschuwingsvoorschriften voordat u het product gebruikt. Bewaar dit deze toekomstig gebruik.
- Pas het product niet aan.
- Laat kinderen niet met het product spelen.
- Het product mag alleen worden gebruikt voor het beoogde doel en in overeenstemming met de meegeleverde instructies.
- Zet het product rechtopstaand op een vlakke, stabiele ondergrond.
- Plaats het product niet op zijn zijkant wanneer het in gebruik is.
- Trek de stekker uit het contact wanneer het product niet gebruikt wordt. Trek niet aan het netsnoer om de stekker uit het contact te trekken.
- Plaats geen voorwerpen in de bescherming van het product. Het is belangrijk om dit uit te leggen aan kinderen, zodat zij de risico's begrijpen.
- Gebruik het product niet als het netsnoer of de stekker beschadigd is, als het product is omgevallen of als het niet goed werkt.
- Een beschadigde kabel of stekker moet worden vervangen door

een erkend servicecentrum of een gekwalificeerde elektricien.

- Gebruik het product niet buitenshuis.
- Gebruik dit product niet met een programmeerapparaat, timer, apart systeem voor afstandsbediening of andere apparatuur waarmee het product automatisch kan starten.
- Gebruik het product niet in een badkamer.
- Houd toezicht op kinderen jonger dan 3 jaar of houd ze uit de buurt van het product.
- Dit product kan worden aan- en uitgezet door kinderen van 8 jaar en ouder en door mensen met verminderde fysieke, sensorische of geestelijke capaciteiten of met gebrek aan ervaring of kennis, als ze supervisie of instructies betreffende een veilig gebruik van het product hebben gehad en de gevaren ervan begrijpen.
- Reinigen en gebruikersonderhoud mag niet worden uitgevoerd door kinderen zonder toezicht.
- Gebruik het product niet in de nabijheid van ontvlambare vloeistoffen of gassen.
- Houd altijd toezicht op het product wanneer het in bedrijf is.

- Houd er rekening mee dat een hoge luchtvochtigheid de groei van biologische organismen in de omgeving kan bevorderen.
- Laat geen water in het waterreservoir achter als het product niet in gebruik is.
- Zorg ervoor dat de omgeving van het product niet vochtig of nat wordt.
- Als er vocht optreedt, zet u de uitvoer van het product lager.
- Als het uitvoervolume van het product niet kan worden verlaagd, mag u het product alleen met tussenpozen worden gebruikt.
- Zorg ervoor dat absorberende materialen, zoals vloerbedekking, gordijnen, gordijnen of tafelkleden, niet vochtig worden.

### 3 Montage

#### 3.1 Het product in elkaar zetten

- 1 Let op dat alle onderdelen aanwezig zijn. Verwijder alle verpakkingsmaterialen en gooi deze weg.
- 2 Kantel het product en bevestig de wielen aan de onderkant van het product. (Afbeelding 2)

### 4 Gebruik

**Let op!** Het product kan handmatig of met een afstandsbediening worden gestart.

- 1 Zorg ervoor dat het product stabiel op een vlakke ondergrond staat.
- 2 Plaats de ice packs in het waterreservoir. (Afbeelding 3)

**Let op!** Zorg ervoor dat de ice packs bevroren zijn.

- 3** Vul het waterreservoir met water.

**Let op!** Niet te ver vullen. Raadpleeg de markering op het waterreservoir.

- 4** Druk op de AAN/UIT-knop om het product te starten en druk op een snelheidsknop om de snelheid te selecteren.

## 4.1 Display en bedieningsknop

Druk op de knop die op het bedieningspaneel wordt weergegeven om het product te starten, in te stellen en te stoppen.

Afbeelding 4

- A. EVA./KOELER:** Waterniveau-indicator.  
Druk op de knop om de functie te activeren. Het indicatielampje brandt constant wanneer het waterreservoir voldoende water bevat. Wanneer het lampje begint te knipperen, geeft dit aan dat het waterniveau in het waterreservoir te laag is. Vul het water in het waterreservoir.
- B. OSCILLEREND:** Druk op de knop om de oscillatie te stoppen en te starten.
- C. TIMER:** Druk op de knop om de bedrijfstijd van het product in te stellen. Op het display geeft de indicator (1u, 2u, 4u) de bedrijfsuren aan waarop het product is ingesteld. Zie '4.1.1 De timer instellen' op pagina 32.
- D. STIJL:** Druk op de knop om te schakelen tussen normale windsnelheid of slaapmodus.
- **Normale windsnelheid:** Het indicatielampje (bladsymbool) gaat branden wanneer de normale snelheid is geselecteerd.
  - **Indicator slaapmodus:** Het indicatielampje (maansymbool) licht op wanneer de windsnelheid in de slaapmodus is geselecteerd. De windsnelheid slaapstand is langzamer en stiller dan de normale snelheid.
- E. Snelheidsknop:** Kies uit 3 verschillende snelheden: laag, gemiddeld, hoog.
- F. AAN/UIT-knop:** Het product starten en stoppen.

### 4.1.1 De timer instellen

De bedrijfstijd kan worden ingesteld van 1 uur tot 7 uur. De ingestelde tijd wordt aangegeven door de lamp op het display.

- Als u de bedrijfstijd wilt instellen, drukt u herhaaldelijk op de timerknop totdat de gewenste tijd is ingesteld. Raadpleeg de onderstaande tabel om de juiste tijd in te stellen.

Tijd	Lamp aangegeven op het display
1	1u
2	2u
3	1u + 2u
4	4u
5	1u + 4u
6	2u + 4u
7	1u + 2u + 4u

## 4.2 Afstandsbediening

**Let op!** De afstandsbediening werkt binnen een bereik van 5 meter vóór het product en een hoek van 30°.

Afbeelding 5

- A. AAN/UIT:** Het product starten en stoppen.
- B. Knop luchtbevochtiger/koeler:** Activeren om het waterniveau in het waterreservoir te controleren.
- C. Timerknop:** De bedrijfstijd instellen.
- D. Modusknop:** Kiezen tussen de verschillende windmodi.
- E. Oscillatieknop:** De oscillatie starten en stoppen.
- F. Snelheidsknop:** De windsnelheid selecteren.

### 4.2.1 De batterijen vervangen van de afstandsbediening

**⚠ Waarschuwing!** Voer gebruikte batterijen correct af.

- 1** Duw de accuhouder aan de onderkant van de afstandsbediening naar beneden en trek deze eruit (G). (Afbeelding 5)
- 2** Vervang de accu en plaats de accuhouder terug in de afstandsbediening.

**Let op!** De positieve pool van de accu moet naar boven wijzen.

## 5 Onderhoud

### 5.1 Het product schoonmaken

**⚠ Waarschuwing!** Stop en trek de stekker uit het stopcontact voordat onderhoud, service of reparatie aan het product wordt uitgevoerd.

**⚠ Waarschuwing!** Reparaties mogen uitsluitend worden uitgevoerd door een erkend servicecentrum.

- Het product moet eenmaal per maand worden gereinigd. Reinig het product met een zachte doek bevochtigd met een mild schoonmaakmiddel. Zorg ervoor dat er geen water of andere vloeistof in het product komt. Droog af met een droge doek.

**Let op!** Gebruik geen schuursponsjes om het product te schrobben.

- Het filterpaneel en het stoffilter moeten regelmatig worden gereinigd om verstopping van de luchtstroom te voorkomen.
- Gebruik geen schurende schoonmaakmiddelen, benzine, verdunner of andere oplosmiddelen die het product kunnen beschadigen.

## 5.2 De watertank schoonmaken

- 1 Draai de vergrendelingshendel van het waterreservoir 90° tegen de klok in.
- 2 Koppel de pompeenheid en de waterslang los, trek het waterreservoir eruit en maak het schoon.
- 3 Plaats het waterreservoir terug, sluit de pompeenheid aan en schuif deze helemaal naar binnen, en vergrendel hem met de vergrendelhendel.

## 9 Datablad

Beschrijving	Symbol	Waarde	Eenheid
Maximale blaassnelheid ventilator	F	4,26	m <sup>3</sup> /min
Ingangsvermogen ventilator	P	49,9	W
Servicewaarde	SV	0,09	(m <sup>3</sup> /min)/W
Stroomverbruik in stand-by	PSB	0,20	W
Niveau geluidsvermogen ventilator	LWA	57,63	dB (A)
Maximale lichtsnelheid	C	1,08	m/sec
Seizoensgebonden stroomverbruik	Q	18,11	kWh/a
Meting standaard voor servicewaarde	IEC 60879:2019 - Comfortventilatoren en -regelaars voor huishoudelijke en soortgelijke doeleinden - Methoden voor het meten van prestaties.		
Contactgegevens voor meer informatie	<a href="http://www.jula.com">www.jula.com</a>		

## 6 Opbergen

Sla het product op een droge plaats op, waar het beschermd is tegen direct zonlicht en vochtige omstandigheden.

## 7 Afvoeren

Denk eraan dat u de plaatselijke regelgeving voor afvoeren van het product naleeft. Verbrand het product niet.

## 8 Technische gegevens

Specificaties	Waarde
Nominale spanning	230 V
Vermogen	50 W
Snoerlengte	1,53 cm
Breedte	26,5 cm
Diepte	28 cm
Hoogte	70 cm
Gewicht	6,6 kg







[www.jula.com](http://www.jula.com)