



FLOOR FAN WITH REMOTE CONTROL

OPERATING INSTRUCTIONS - Original instructions

**SV GOLVFLÄKT MED FJÄRRKONTROLL
BRUKSANVISNING**
Översättning av originalinstruktioner

**DE STANDVENTILATOR MIT FERNBEDIENUNG
BEDIENUNGSANLEITUNG**
Übersetzung der Originalanleitung

**NO GULVVFIFTE MED FJERNKONTROLL
BETJENINGSANVISNINGER**
Oversettelse av originalinstruksjonene

**FI LATTIATUULETIN KAUKOSÄÄTIMELLÄ
KÄYTTÖOHJE**
Alkuperäisten ohjeiden käännös

**DA GULVVENTILATOR MED FJERNBETJENING
BETJENINGSVEJLEDNING**
Oversættelse af den originale vejledning

**FR VENTILATEUR SUR PIED AVEC TÉLÉCOMMANDE
INSTRUCTIONS D'UTILISATION**
Traduction des instructions d'origine

**PL WENTYLATOR PODŁOGOWY Z PILOTEM
INSTRUKCJA OBSŁUGI**
Przekład instrukcji oryginalnej

**NL VLOERVENTILATOR MET AFSTANDSBEDIENING
BEDIENINGSINSTRUCTIES**
Vertaling van de originele instructies

Jula AB förbehåller sig rätten att göra ändringar på produkten. Jula AB innehar upphovsrätten till denna dokumentation. Det är inte tillåtet att modifiera eller ändra denna dokumentation på något sätt och bruksanvisningen ska skrivas ut och användas som den är i förhållande till produkten. Se Julas webbplats för den senaste versionen av bruksanvisningen.

Jula AB forbeholder seg retten til å endre produktet. Jula AB innehar opphavsretten til denne dokumentasjonen. Det er ikke tillatt å modifisere eller endre denne dokumentasjonen på noen som helst måte, og håndboken skal trykkes og brukes som den er i forhold til produktet. For siste versjon av betjeningsanvisningene, se Julas nettside.

Jula AB forbeholder sig retten til at ændre produktet. Jula AB har ophavsretten til denne dokumentation. Det er ikke tilladt at modificere eller ændre denne dokumentation på nogen måde, og manualen skal printes og bruges som den er i forhold til produktet. For den seneste version af betjeningsvejledningen, se Julas hjemmeside.

Jula AB zastrzega sobie prawo do wprowadzania zmian w produkcie. Jula AB zastrzega sobie prawa autorskie do niniejszej dokumentacji. Dokumentacji nie wolno w żaden sposób modyfikować ani zmieniać, a instrukcję należy drukować i używać ją w odniesieniu do produktu w stanie niezmienionym. Najnowszą wersję instrukcji obsługi można znaleźć na stronie internetowej Jula.

Jula AB reserves the right to make changes to the product. Jula AB claims copyright on this documentation. It is not allowed to modify or alter this documentation in any way and the manual shall be printed and used as it is in relation to the product. For the latest version of operating instructions, refer to the Jula website.

Jula AB behält sich das Recht vor, Änderungen am Produkt vorzunehmen. Jula AB beansprucht die Urheberrechte an dieser Dokumentation. Es ist nicht zulässig, diese Dokumentation in irgendeiner Weise zu verändern oder umzugestalten. Die Anleitung muss gedruckt und so verwendet werden, wie sie in Bezug zum Produkt steht. Die aktuellste Version der Bedienungsanleitung finden Sie auf der Website von Jula.

Jula AB pidättää oikeuden tehdä tuotteeseen muutoksia. Jula AB:llä on tämän dokumentaation tekijänoikeus. Tätä dokumentaatiota ei saa muuttaa millään tavalla ja käyttöopas on tulostettava ja sitä on käytettävä sellaisena kuin se on tämän tuotteen kanssa. Käyttöohjeiden uusin versio löytyy Julan verkkosivustolta.

Jula AB se réserve le droit d'apporter des modifications au produit. Jula AB revendique les droits d'auteur sur cette documentation. Il est interdit de modifier ou d'altérer cette documentation de quelque manière que ce soit et le manuel doit être imprimé et utilisé tel quel en relation avec le produit. Pour obtenir la dernière version des instructions d'utilisation, consultez le site Web de Jula.

Jula AB behoudt zich het recht voor om wijzigingen aan het product aan te brengen. Jula AB claimt het copyright op deze documentatie. Het is niet toegestaan om deze documentatie op welke manier dan ook te wijzigen of te veranderen. De handleiding moet worden afgedrukt en gebruikt zoals deze in relatie tot het product staat. Raadpleeg de Jula-website voor de laatste versie van de bedieningsinstructies.

WWW.JULA.COM

© JULA AB 2025-10-09

**JULA AB
BOX 363, 532 24 SKARA, SWEDEN**

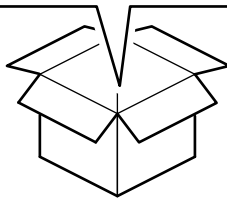
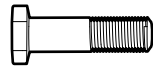
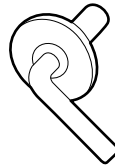
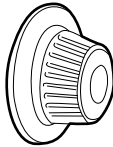
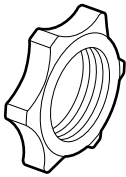
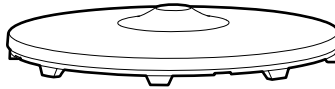
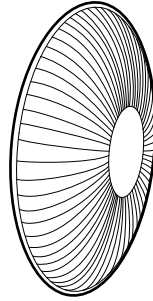
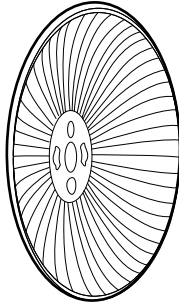
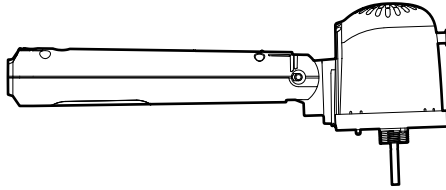
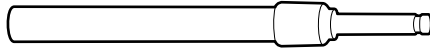

1

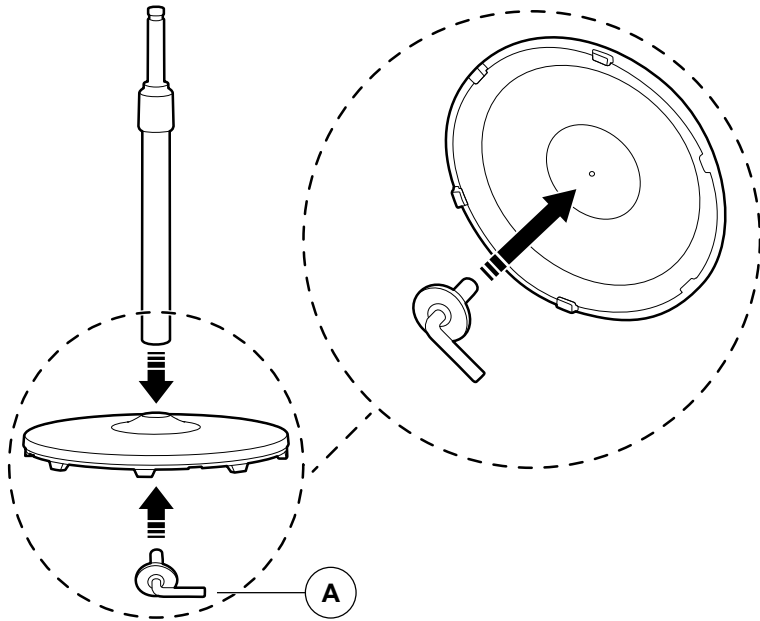

2

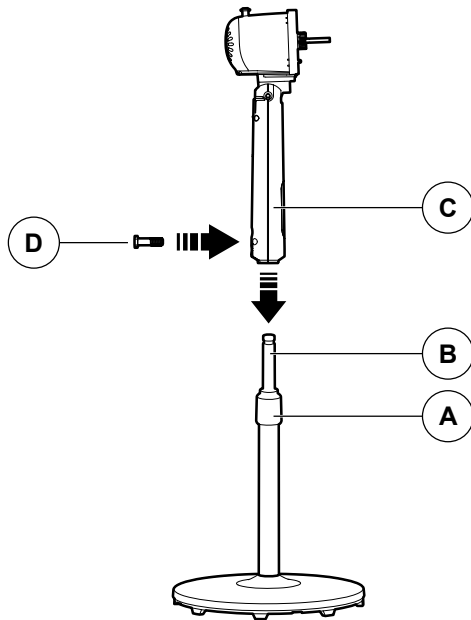

3

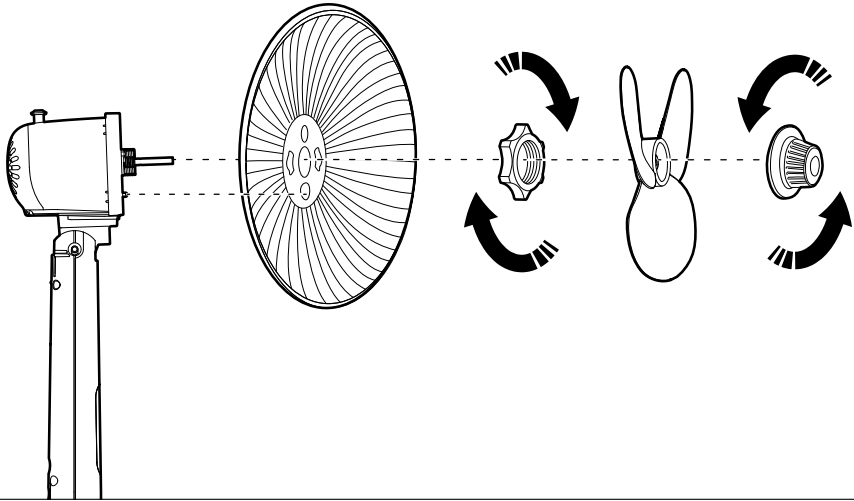

4

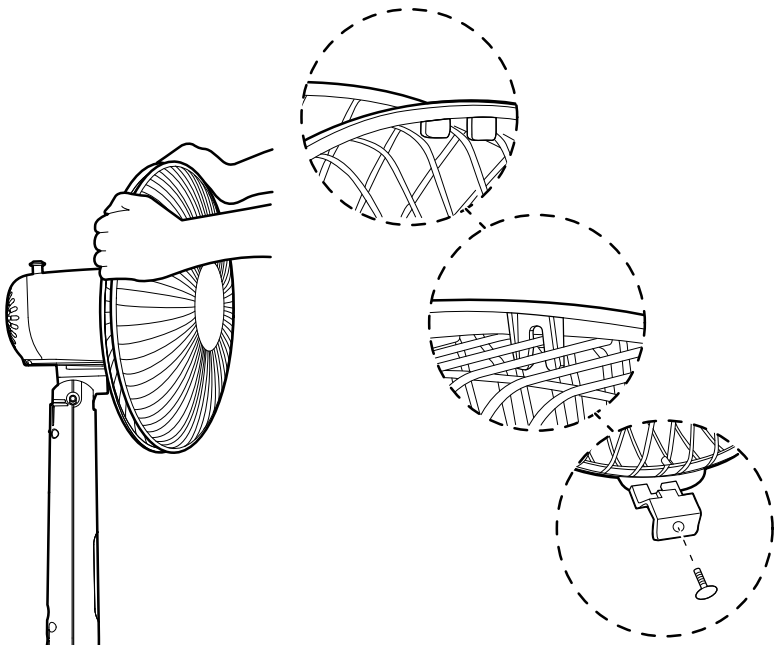

5

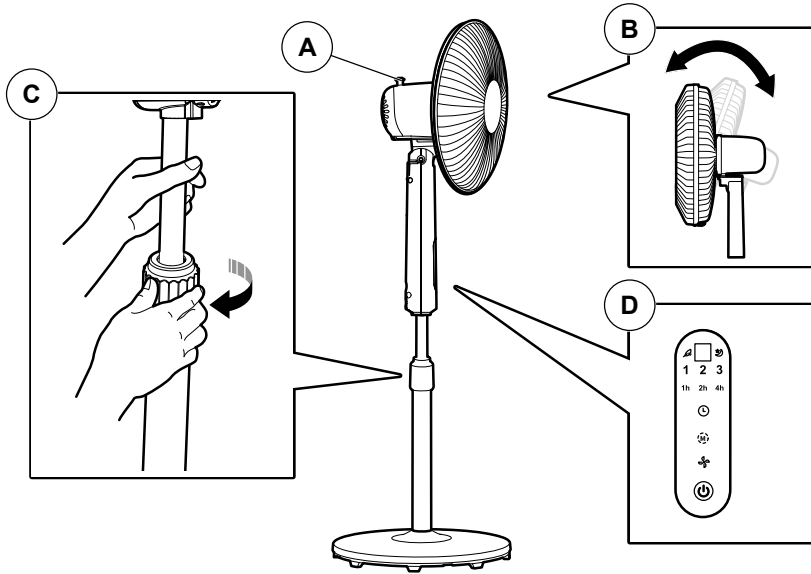

6

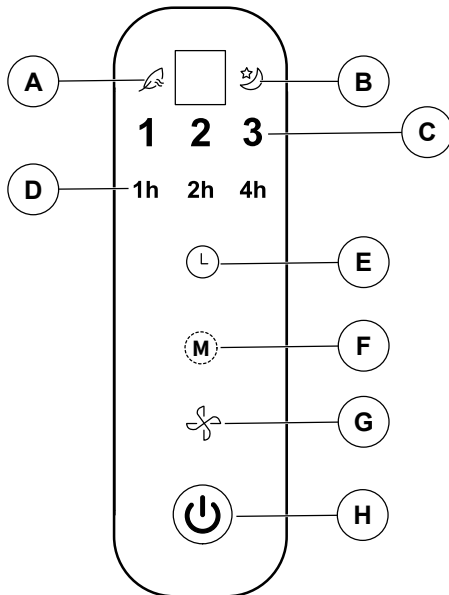

7

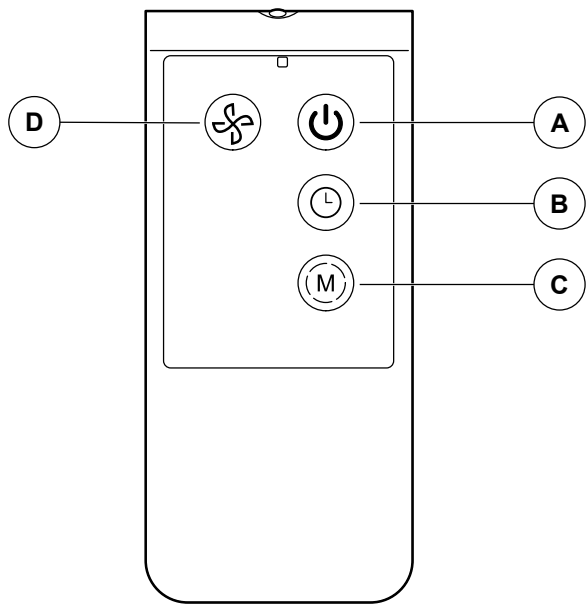

8

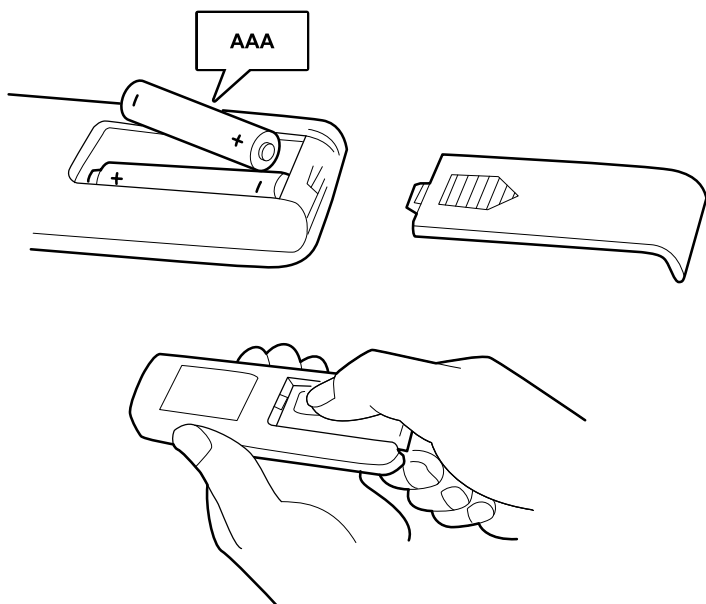

Table of contents

| | |
|--|-----------|
| 1 Introduction | 8 |
| 1.1 Product description..... | 8 |
| 1.2 Intended use..... | 8 |
| 1.3 Symbols..... | 8 |
| 2 Safety | 8 |
| 2.1 Safety definitions..... | 8 |
| 2.2 Safety instructions for operation..... | 8 |
| 3 Assembly | 10 |
| 3.1 To assemble the product..... | 10 |
| 4 Operation | 10 |
| 4.1 Display and control button..... | 10 |
| 4.2 Remote control..... | 10 |
| 5 Maintenance | 11 |
| 5.1 To clean the product..... | 11 |
| 6 Storage | 11 |
| 7 Disposal | 11 |
| 8 Technical data | 11 |
| 9 Product sheet data | 11 |

1 Introduction





1.1 Product description

The product is a floor fan with an adjustable height and a remote control.

1.2 Intended use

The product is intended to be used to cool a room on floor level. For indoor and domestic use only.

1.3 Symbols

| | |
|---|--|
|  | Read the operating instructions carefully and make sure that you understand the instructions before you use the product. Save the instructions for future reference. |
|  | Discarded product must be recycled according to current regulations. |
|  | Safety class II |
|  | This product complies with applicable EU directives and regulations. |

2 Safety

2.1 Safety definitions

Warning! If you do not obey these instructions, there is a risk of death or injury.

Caution! If you do not obey these instructions, there is a risk of damage to the product, other materials or the adjacent area.

Note! Information that is necessary in a given situation.

2.2 Safety instructions for operation

- Read the warning instructions that follow before you use the product.
- Do not modify the product.
- Do not allow children to play with the product.

- The product must only be used for its intended purpose and in accordance with these instructions.
- Do not cover the product when in use, this can result in overheating or fire.
- Put the product standing upright on a level, stable surface.
- Do not put the product on its side when it is in use.
- Pull out the plug from the power outlet when the product is not in use.
- Do not pull the power cable to pull out the plug.
- Make sure that the product can rotate without colliding with or being obstructed by anything in the near vicinity.
- Do not put any objects into the guard of the product. It is important to explain this to children to make sure they understand the risks.
- Do not use the product if the power cable or plug is damaged, if the product has tipped over, or if it is not working correctly.
- A damaged cable or plug must be replaced by an authorized service center or qualified person to ensure safe use.
- Do not use the product outdoors.
- Do not use this product with a programmer, timer, a separate remote control system, or other equipment that can start the product automatically.
- Do not use the product near a bath, a shower or a swimming pool.
- Children less than 3 years of age must be supervised or kept away from the product.
- This product can be started and stopped by children from 8 years and above and persons with reduce physical sensory or mental capabilities or lack of experience and knowledge if they have given supervision or instruction concerning the use of the product in a safe way and understand the hazards involved.
- Cleaning and user maintenance shall not be made by children without supervision.
- Do not use the product near flammable liquids or gas.
- Stop the product and pull out the plug before you clean it.
- Do not leave the product unattended when it operates.

3 Assembly

3.1 To assemble the product

- 1 Make sure that all parts are included, remove and discard all packaging materials.
- 2 Loosen the bottom screw (A) from the base before you attach the pillar. Attach the pillar and install back the bottom screw shown in illustration (B). Make sure the screw is fully tightened. (Figure 1)
- 3 Loosen the pillar lock (A) on the bottom pillar and pull out the shaft (B). Attach the fan unit (C) on the shaft and tighten the screw (D). (Figure 2)
- 4 Attach the rear guard on the motor shaft, make sure that the pin is aligned with the hole on the guard. Turn the nut clockwise and then attach the fan blade on the motor shaft. Turn the locking nut for the fan counter-clockwise. (Figure 3)

Note! Make sure the nuts are fully tightened and cannot come loose.

- 5 Attach the front guard, make sure that the locking clip on the front guard matches with the rear guard. Push the the locking clip until it clicks. Lock the guards together with a screw at the bottom. (Figure 4)

4 Operation

Note! The motor has an overheating protection. The thermal fuse burns out if the product overheats which stops the product.

- 1 Make sure the product stands stable on a flat surface.
- 2 Push one the ON/Off button to start the product and push a speed button to select the speed. Refer to "[4.1 Display and control button](#)" on [page 10](#).

Figure 5

- A. **Oscillating button:** Pull to stop and push to start the oscillation.
- B. **Tilt adjustment:** manually adjust the angle push up or down the fan unit.
- C. **Height adjustment:** Turn the lock nut counter-clockwise to loosen the lock nut. Pull or push down the shaft to the applicable height. Turn the nut clockwise to lock the shaft in place.
- D. **Display**

4.1 Display and control button

The upper part is the display area and the lower part is where the touch buttons are located.

Figure 6

- A. **Normal wind speed indicator:** The indicator lights when normal speed is selected.
- B. **Sleeping mode wind indicator:** The indicator lights when the sleeping mode wind speed is selected. The sleeping mode wind speed is slower and quieter than the normal speed.
- C. **Wind speed indicator:** Indicates the selected wind speed low, medium, high (1-2-3).
- D. **Timer indicator lamp:** The indicator (1h,2h,4h) indicates the operating hours which the product has been set.
- E. **Timer button:** This button is used to set the time.
- F. **Mode button:** This button is used to select between normal speed or sleeping mode speed.
- G. **Wind speed button:** This button is used to select between the 3 different speeds.
- H. **ON/OFF button:** This button is used to start and stop the product.

4.1.1 To set the timer

The operating time can be set from 1 hour to 7 hours. The time set is indicated by the lamp on the display.

- To set the operating time, push the timer button repeatedly until the applicable time is set. Refer to the table below to set the correct time.

| Time | Lamp indicated on the display |
|------|-------------------------------|
| 1 | 1h |
| 2 | 2h |
| 3 | 1h + 2h |
| 4 | 4h |
| 5 | 1h + 4h |
| 6 | 2h + 4h |
| 7 | 1h + 2h + 4h |

4.2 Remote control

Note! The remote control operates within 5 meters at the front of the product and within 30° angle.

Figure 7

- A. **ON/OFF:** To start and stop the product
- B. **Timer button:** To set the operating time.
- C. **Speed button:** To select the wind speed.
- D. **Mode button:** To select between the different wind modes.

4.2.1 To change the batteries of the remote control

Warning! Discard used batteries correctly.

- 1 Push down and pull the cover behind the remote control.
- 2 Change the batteries and put back the lid. (Figure 8)

Note! Use alkaline batteries typ AAA for the remote.

5 Maintenance

5.1 To clean the product

Warning! Stop and disconnect the plug from the power outlet before maintenance, service or repair is done on the product.

Warning! Repairs must only be carried out by an authorized service center.

- The product should be cleaned once a month. Clean the product with a soft cloth moistened with a mild detergent. Make sure that no water or other liquid gets into the product.

Note! Do not use an abrasive sponge to scrub the product.

- Do a check of all the screws and nuts regularly, tighten them if necessary to make sure that the product function correctly.

6 Storage

Store the product in a dry area, protected from direct sunlight and wet conditions.

7 Disposal

Make sure that you follow local regulations when you discard the product. Do not burn the product.

8 Technical data

| Specification | Value |
|---------------------|--------------|
| Rated Voltage | 230 V |
| Input power | 40 W |
| Cable length | 1.83 m |
| Height (adjustable) | 1120–1290 mm |
| Diameter | 40 cm |
| Weight | 5.63 kg |

9 Product sheet data

| Description | Symbol | Value | Unit |
|--|--|-------|-------------------------|
| Maximum fan blow rate | F | 35.9 | m ³ /min |
| Fan power input | P | 32.9 | W |
| Service Value | SV | 1.09 | (m ³ /min)/W |
| Standby power consumption | PSB | 0.21 | W |
| Fan sound power level | LWA | 56.81 | dB (A) |
| Maximum air velocity | C | 2.20 | m/sec |
| Seasonal electricity consumption | Q | 10.76 | kWh/a |
| Measurement standard for service value | IEC 60879:2019 - Comfort fans and regulators for household and similar purposes - Methods for measuring performance. | | |
| Contact details for obtaining more information | www.jula.com | | |

Innehållsförteckning

| | |
|---|-----------|
| 1 Inledning | 12 |
| 1.1 Produktbeskrivning | 12 |
| 1.2 Avsedd användning..... | 12 |
| 1.3 Symboler..... | 12 |
| 2 Säkerhet | 12 |
| 2.1 Säkerhetsdefinitioner | 12 |
| 2.2 Säkerhetsinstruktioner för användning.... | 12 |
| 3 Montering | 14 |
| 3.1 Att montera produkten | 14 |
| 4 Användning | 14 |
| 4.1 Display och kontrollknapp | 14 |
| 4.2 Fjärrkontroll | 14 |
| 5 Underhåll | 15 |
| 5.1 Att rengöra produkten..... | 15 |
| 6 Förvaring | 15 |
| 7 Kassering | 15 |
| 8 Tekniska data | 15 |
| 9 Produktdatablad | 15 |

1 Inledning

1.1 Produktbeskrivning

Produkten är en golvläkt med justerbar höjd och en fjärrkontroll.

1.2 Avsedd användning

Denna produkt är avsedd att användas för att kyla ett rum på golvnivå. Endast för inomhus- och hushållsbruk.

1.3 Symboler

| | |
|---|---|
|  | Läs bruksanvisningen noggrant och se till att du förstår instruktionerna innan du börjar använda produkten. Spara bruksanvisningen för framtida bruk. |
|  | Kasserad produkt måste återvinnas i enlighet med gällande förordningar. |
|  | Säkerhetsklass II |
|  | Denna produkt uppfyller tillämpliga EU-direktiv och -bestämmelser. |

2 Säkerhet

2.1 Säkerhetsdefinitioner

⚠ Varning! Om du inte följer dessa instruktioner finns det risk för personskador eller dödsfall.

⚠ Försiktighet! Om du inte följer dessa instruktioner finns det risk att du skadar produkten, andra material eller det närliggande området.

Obs! Information som är nödvändig i en specifik situation.

2.2 Säkerhetsinstruktioner för användning

- Läs varningsinstruktionerna nedan innan du använder produkten.
- Gör inga ändringar på produkten.
- Låt inte barn leka med produkten.

- Produkten får endast användas för sitt avsedda ändamål och i enlighet med dessa instruktioner.
- Täck inte över produkten när den används. Detta kan leda till överhettning eller brand.
- Ställ produkten stående upprätt på en jämn, stabil yta.
- Sätt inte produkten på sidan när den används.
- Dra ut stickproppen från eluttaget när produkten inte används.
- Dra inte i strömkabeln för att ta ut stickproppen.
- Se till att produkten kan rotera utan att kollidera med eller hindras av något i närheten.
- Stoppa inga föremål i produktens skydd. Det är viktigt att förklara detta för barn för att se till att de förstår riskerna.
- Använd inte produkten om strömkabeln eller stickproppen är skadad, om produkten vält eller inte fungerar korrekt.
- En skadad strömkabel eller stickpropp måste bytas ut av ett auktoriserat servicecenter eller en kvalificerad person säkerställa säker användning.
- Använd inte produkten utomhus.
- Använd inte denna produkt med en tidsinställning, timer, ett separat fjärrkontrollssystem eller någon annan utrustning som kan starta produkten automatiskt.
- Använd inte produkten nära ett bad, en dusch eller en simbassäng.
- Barn under 3 år måste hållas under uppsikt eller hållas på avstånd från produkten.
- Denna produkt kan startas och stannas av barn från 8 års ålder och personer med fysiska, sensoriska och mentala variationer eller bristande erfarenhet eller kunskaper om de hålls under uppsikt eller får instruktioner om hur man använder produkten på ett säkert sätt och förstår riskerna.
- Rengörings- och användningsunderhåll ska inte utföras av barn utan uppsikt.
- Använd inte produkten nära lättantändliga vätskor eller gas.
- Stanna produkten och dra ut stickproppen innan du rengör den.
- Lämna inte produkten utan uppsikt när den är igång.

3 Montering

3.1 Att montera produkten

- 1 Se till att alla delar finns, ta bort och släng allt förpackningsmaterial.
- 2 Lossa den nedre skruven (A) från basen innan du fäster pelaren. Fäst pelaren och sätt tillbaka den nedre skruven som visas i illustration (B). Se till att skruven är helt åtdragen. (Bild 1)
- 3 Lossa pelarlåset (A) på den nedre pelaren och dra ut axeln (B). Fäst fläktheten (C) på axeln och dra åt skruven (D). (Bild 2)
- 4 Fäst det bakre skyddet på motoraxeln, se till att stiftet är i linje med hålet på skyddet. Vrid muttern medurs och fäst sedan fläktbladet på motoraxeln. Vrid låsmuttern för fläkten moturs. (Bild 3)

Obs! Se till att muttrarna är helt åtdragna och inte kan lossna.

- 5 Fäst framskyddet och se till att låsklämman på framskyddet passar ihop med bakskyddet. Tryck på låsklämman tills den klickar. Lås ihop skydden med en skruv i botten. (Bild 4)

4 Användning

Obs! Motorn har ett överhettningsskydd. Värmesäkringen går om produkten överhettas och stoppar produkten.

- 1 Se till att produkten står stabilt på en plan yta.
- 2 Tryck på ON/OFF-knappen för att starta produkten och tryck på en hastighetsknapp för att välja hastighet. Se ["4.1 Display och kontrollknapp"](#) på sida 14.

Bild 5

- A. **Oscillationsknapp:** Dra för att stoppa och tryck för att starta oscillationen.
- B. **Justera lutningen:** ändra vinkeln manuellt genom att trycka upp eller ner fläktheten.
- C. **Höjjustering:** Vrid låsmuttern moturs för att lossa låsmuttern. Dra eller tryck ner axeln till lämplig höjd. Vrid muttern medurs för att låsa axeln på plats.
- D. **Display**

4.1 Display och kontrollknapp

Den övre delen är displayområdet och den nedre delen är där pekknapparna är placerade.

Bild 6

- A. **Indikator för normal fläkthastighet:** Indikatorn tänds när normal hastighet är vald.
- B. **Fläktindikator för sovläge:** Indikatorn tänds när fläkthastigheten för sovläge är vald. Fläkthastigheten i sovläget är långsammare och tystare än den normala hastigheten.
- C. **Indikator för fläkthastighet:** Indikerar att den valda fläkthastigheten är låg, medel, hög (1-2-3).
- D. **Timerns indikatorlampa:** Indikatorn (1h, 2h, 4h) indikerar de drifttimmar som produkten har ställts in.
- E. **Timerknapp:** Denna knapp används för att ställa in tiden.
- F. **Lägesknapp:** Denna knapp används för att välja mellan normal hastighet eller vilolägeshastighet.
- G. **Knapp för fläkthastighet:** Den här knappen används för att välja mellan de 3 olika hastigheterna.
- H. **ON/OFF-knapp** Den här knappen används för att starta och stoppa produkten.

4.1.1 Att ställa in timern

Drifttiden kan ställas in från 1 timme till 7 timmar. Den inställda tiden indikeras av lampan på displayen.

- För att ställa in drifttiden, tryck på timerknappen flera gånger tills den rätt tid är inställd. Se tabellen nedan för att ställa in rätt tid.

| Tid | Lampan indikerar på displayen |
|-----|-------------------------------|
| 1 | 1h |
| 2 | 2h |
| 3 | 1h + 2h |
| 4 | 4h |
| 5 | 1h + 4h |
| 6 | 2h + 4h |
| 7 | 1h + 2h + 4h |

4.2 Fjärrkontroll

Obs! Fjärrkontrollen fungerar inom 5 meter på framsidan av produkten och inom 30° vinkel.

Bild 7

- A. **ON/OFF:** Att slå på och stänga av produkten
- B. **Timerknapp:** Att ställa in drifttiden.
- C. **Hastighetsknapp:** Att välja fläkthastighet.
- D. **Lägesknapp:** Att välja mellan de olika fläktlägena.

4.2.1 Att byta batterier i fjärrkontrollen

! Varning! Kassera använda batterier på rätt sätt.

- 1 Tryck ned och dra i locket bakom fjärrkontrollen.
- 2 Byt batterier och sätt tillbaka locket. (Bild 8)

Obs! Använd alkaliska batterier av typ AAA i fjärrkontrollen.

5 Underhåll

5.1 Att rengöra produkten

! Varning! Stoppa och koppla ur kontakten från eluttaget innan underhåll, service eller reparation utförs på produkten.

! Varning! Reparationer får endast utföras av ett auktoriserat servicecenter.

- Produkten ska rengöras en gång i månader. Rengör fläkten med en mjuk, fuktig duk med ett mildt rengöringsmedel. Se till att inget vatten eller någon annan vätska kommer in i fläkten.

Obs! Använd inte någon slipande svamp för att skrubba produkten.

- Kontrollera alla skruvar och muttrar regelbundet, dra åt dem vid behov och se till att produkten fungerar korrekt.

6 Förvaring

Förvara produkten på en torr plats som är skyddad från direkt solljus och väta.

7 Kassering

Se till att du följer lokala bestämmelser när du kasserar produkten. Bränn inte produkten.

8 Tekniska data

| Specifikation | Värde |
|------------------|--------------|
| Märkspänning | 230 V |
| Ingångseffekt | 40 W |
| Kabellängd | 1,83 m |
| Höjd (justerbar) | 1120–1290 mm |
| Diameter | 40 cm |
| Vikt | 5,63 kg |

9 Produktdatablad

| Beskrivning | Symbol | Värde | Enhet |
|--------------------------------------|--|-------|-------------------------|
| Fläktens högsta blåshastighet | F | 35,9 | m ³ /min |
| Fläktens ineffekt | P | 32,9 | W |
| Servicevärde | SV | 1,09 | (m ³ /min)/W |
| Strömförbrukning i standby | PSB | 0,21 | W |
| Fläktens ljudeffektnivå | LWA | 56,81 | dB(A) |
| Maximal lufthastighet | C | 2,20 | m/s |
| Säsongsbunden elförbrukning | Q | 10,76 | kWh/a |
| Mätstandard för driftsvärde | IEC 60879:2019 - Fläktar för hushållsbruk - Funktionsprovning. | | |
| Kontaktuppgifter för mer information | www.jula.com | | |

Innholdsfortegnelse

| | |
|---|-----------|
| 1 Innledning | 16 |
| 1.1 Produktbeskrivelse | 16 |
| 1.2 Tiltent bruk | 16 |
| 1.3 Symboler | 16 |
| 2 Sikkerhet | 16 |
| 2.1 Sikkerhetsdefinisjoner | 16 |
| 2.2 Sikkerhetsinstruksjoner for drift | 16 |
| 3 Montering | 18 |
| 3.1 Montere produktet | 18 |
| 4 Drift | 18 |
| 4.1 Display og kontrollknapp | 18 |
| 4.2 Fjernkontroll | 18 |
| 5 Vedlikehold | 19 |
| 5.1 Rengjøring av produktet | 19 |
| 6 Oppbevaring | 19 |
| 7 Avhending | 19 |
| 8 Tekniske data | 19 |
| 9 Produktbladdata | 19 |

1 Innledning

1.1 Produktbeskrivelse

Produktet er en gulvufte med justerbar høyde og fjernkontroll.

1.2 Tiltent bruk

Produktet er ment å brukes til å kjøle et rom på gulvnivå. Kun for innendørs og husholdningsbruk.

1.3 Symboler

| | |
|---|---|
|  | Les bruksanvisningen nøye og forsikre deg om at du har forstått den før du tar produktet i bruk. Ta vare på bruksanvisningen til senere bruk. |
|  | Utrangert produkt må gjenvinnes i henhold til gjeldende lover og regler. |
|  | Sikkerhetsklasse II |
|  | Dette produktet er i samsvar med gjeldende EU-direktiver og -forskrifter. |

2 Sikkerhet

2.1 Sikkerhetsdefinisjoner

⚠ Advarsel! Hvis du ikke følger disse instruksjonene, er det fare for død eller personskade.

⚠ Forsiktig! Hvis du ikke følger disse instruksjonene, er det fare for skade på produktet, annet materiell eller på omgivelsene.

Merk! Informasjon som er nødvendig i en gitt situasjon.

2.2 Sikkerhetsinstruksjoner for drift

- Les advarselsinstruksjonene som følger før du bruker produktet.
- Ikke utfør endringer på produktet.
- Ikke la barn leke med produktet.

- Produktet må kun brukes til det tiltenkte formålet og i samsvar med disse instruksjonene.
- Ikke dekk til produktet når det er i bruk, dette kan føre til overoppheting eller brann.
- Plasser produktet stående på en jevn, stabil overflate.
- Ikke legg produktet på siden mens det er i bruk.
- Trekk støpselet ut av stikkontakten når produktet ikke er i bruk.
- Ikke trekk i strømkabelen for å trekke ut støpselet.
- Sørg for at produktet kan rotere uten å kolliderer med eller bli hindret av noe i nærheten.
- Ikke legg noen gjenstander inn i beskyttelsesdekselet på produktet. Det er viktig å forklare dette for barn for å sikre at de forstår risikoen.
- Ikke bruk produktet hvis strømkabelen eller støpselet er skadet, hvis produktet har veltet, eller hvis det ikke fungerer som det skal.
- En skadet kabel eller støpsel må skiftes ut av et autorisert servicesenter eller kvalifisert person for å sikre sikker bruk.
- Ikke bruk produktet utendørs.
- Ikke bruk dette produktet med en programmerer, timer, et separat fjernkontrollsystem eller annet utstyr som kan starte produktet automatisk.
- Ikke bruk produktet i nærheten av et badekar, en dusj eller et svømmebasseng.
- Barn under 3 år må holdes under oppsyn eller holdes unna produktet.
- Dette produktet kan startes og stoppes av barn fra 8 år og oppover og personer med reduserte fysiske sensoriske eller mentale evner eller mangel på erfaring og kunnskap, dersom de er under tilsyn eller har blitt instruert i hvordan man bruker produktet på en sikker måte og dersom de forstår farene som er forbundet med bruken av produktet.
- Rengjøring og brukervedlikehold skal ikke utføres av barn uten tilsyn.
- Ikke bruk produktet i nærheten av brennbare væsker eller gass.
- Stopp produktet og trekk ut støpselet før du rengjør det.
- Ikke forlat produktet uten tilsyn mens det er i drift.

3 Montering

3.1 Montere produktet

- 1 Sørg for at alle deler er inkludert, fjern og kast alt emballasjemateriale.
- 2 Løsne den nederste skruen (A) fra sokkelen før du fester søylen. Fest søylen og sett tilbake den nederste skruen som vist i illustrasjon (B). Sørg for at skruen er strammet helt til. (Figur 1)
- 3 Løsne søylelåsen (A) på den nederste søylen, og trekk ut akselen (B). Fest vifteenheten (C) på akselen, og stram til skruen (D). (Figur 2)
- 4 Fest den bakre beskyttelsen på motorakselen, og sørg for at pinnen er på linje med hullet på beskyttelsen. Vri mutteren med klokken, og fest deretter viftebladet på motorakselen. Vri låsemutteren til viften mot klokken. (Figur 3)

Merk! Sørg for at mutterne er riktig strammet og ikke kan løsne.

- 5 Fest frontdekselet og sørg for at låseklemmen på frontdekselet stemmer overens med bakbeskyttelsen. Trykk på låseklemmen til den klikker på plass. Lås sammen skjermene med en skrue i bunnen. (Figur 4)

4 Drift

Merk! Motoren har en overopphetingsbeskyttelse. Den termiske sikringen brenner ut hvis produktet blir overopphetet, noe som fører til at produktet stopper.

- 1 Sørg for at produktet står stabilt på en flat overflate.
- 2 Trykk på ON/Off-knappen for å starte produktet, og trykk på en hastighetsknapp for å velge hastighet. Se "4.1 Display og kontrollknapp" på side 18.

Figur 5

- A. **Oscilleringsknapp:** Trekk for å stoppe og trykk for å starte oscilleringen (svingingen).
- B. **Vinkeljustering:** Juster vinkelen manuelt ved å skyve vifteenheten opp eller ned.
- C. **Høydejustering:** Vri låsemutteren mot klokken for å løsne låsemutteren. Trekk eller skyv akselen ned til riktig høyde. Vri mutteren med klokken for å låse akselen på plass.
- D. **Skjerm**

4.1 Display og kontrollknapp

Den øvre delen er displayområdet, og den nedre delen er der berøringsknappene er plassert.

Figur 6

- A. **Normal vindhastighetsindikator:** Indikatorlampen lyser når normal hastighet er valgt.
- B. **Vindindikator for sovemodus:** Indikatoren lyser når vindhastigheten for sovemodus er valgt. Vindhastigheten i sovemodus er lavere og roligere enn den normale hastigheten.
- C. **Indikator for vindhastighet:** Angir valgt vindhastighet lav, middels, høy (1-2-3).
- D. **Indikatorlampe for tidsur:** Indikatoren (1h,2h,4h) viser driftstidene som produktet er stilt inn på.
- E. **Tidsur-knapp:** Denne knappen brukes til å stille inn tiden.
- F. **Modusknapp:** Denne knappen brukes til å velge mellom normal hastighet eller hastighet i hvilemodus.
- G. **Knapp for vindhastighet:** Denne knappen brukes til å velge mellom de 3 forskjellige hastighetene.
- H. **PÅ/AV-knapp** Denne knappen brukes til å starte og stoppe produktet.

4.1.1 Slik stiller du inn tidsuret

Driftstiden kan stilles inn fra 1 time til 7 timer. Den innstilte tiden indikeres av lampen på displayet.

- For å stille inn driftstiden trykker du på tidsurknappen gjentatte ganger til den aktuelle tiden er stilt inn. Se tabellen nedenfor for å stille inn riktig tid.

| Tid | Lampe indikert på displayet |
|-----|-----------------------------|
| 1 | 1h |
| 2 | 2h |
| 3 | 1h + 2h |
| 4 | 4h |
| 5 | 1h + 4h |
| 6 | 2h + 4h |
| 7 | 1h + 2h + 4h |

4.2 Fjernkontroll

Merk! Fjernkontrollen fungerer innenfor 5 meter foran produktet og innenfor 30° vinkel.

Figur 7

- A. **ON/OFF:** Slik starter og stopper du produktet
- B. **Tidsurknapp (Timer):** For å stille inn driftstiden.
- C. **Hastighetsknapp (Speed):** For å velge vindhastighet.
- D. **Modusknapp** For å velge mellom de forskjellige vindmodusene.

4.2.1 Slik bytter du batterier på fjern- kontrollen

! **Advarsel!** Kast brukte batterier på riktig måte.

1 Trykk ned og trekk dekselet bak fjernkontrollen.

2 Bytt batterier og sett tilbake lokket. (Figur 8)

Merk! Bruk alkaliske batterier av typen AAA til fjernkontrollen.

5 Vedlikehold

5.1 Rengjøring av produktet

! **Advarsel!** Stopp og koble produktet fra stikkkontakten før du utfører vedlikehold, service eller reparasjoner.

! **Advarsel!** Reparasjoner må kun utføres av et autorisert servicesenter.

- Produktet bør rengjøres en gang i måneden. Rengjør viften med en myk klut fuktet med et mildt rengjøringsmiddel. Pass på at det ikke kommer vann eller annen væske inn i viften.

Merk! Ikke bruk en skuresvamp til å skrubbe produktet.

- Sjekk alle skruene og mutrene regelmessig, stram dem om nødvendig for å sikre at produktet fungerer som det skal.

6 Oppbevaring

Oppbevar produktet på et tørt sted, beskyttet mot direkte sollys og våte forhold.

7 Avhending

Følg lokale forskrifter når du kaster produktet. Produktet må ikke brennes.

8 Tekniske data

| Spesifikasjoner | Verdi |
|-------------------|--------------|
| Nominell spenning | 230 V |
| Inngangseffekt | 40 W |
| Kabellengde | 1,83 m |
| Høyde (justerbar) | 1120–1290 mm |
| Diameter | 40 cm |
| Vekt | 5,63 kg |

9 Produktbladdata

| Beskrivelse | Symbol | Verdi | Enhet |
|---|--|-------|-------------------------|
| Viftens maksimale luftstrøm | F | 35,9 | m ³ /min |
| Viftens strømforbruk | P | 32,9 | W |
| Serviceverdi | SV | 1,09 | (m ³ /min)/W |
| Standby strømforbruk | PSB | 0,21 | W |
| Viftens lydnivå | LWA | 56,81 | dB(A) |
| Maksimal lufthastighet | C | 2,20 | m/s |
| Sesongforbruk strøm | Q | 10,76 | kWh/a |
| Målestandard for serviceverdi | IEC 60879:2019 - Komfortvifter og regulatorer for husholdningsformål og lignende - Metoder for måling av ytelse. | | |
| Kontaktinformasjon for å få mer informasjon | www.jula.com | | |

Indholdsfortegnelse

| | |
|--|-----------|
| 1 Indledning | 20 |
| 1.1 Produktbeskrivelse | 20 |
| 1.2 Anvendelse | 20 |
| 1.3 Symboler | 20 |
| 2 Sikkerhed | 20 |
| 2.1 Sikkerhedsdefinitioner | 20 |
| 2.2 Sikkerhedsanvisninger for brug | 20 |
| 3 Samlevejledning | 22 |
| 3.1 Sådan samles produktet | 22 |
| 4 Brug | 22 |
| 4.1 Display og betjeningsknap | 22 |
| 4.2 Fjernbetjening | 22 |
| 5 Vedligeholdelse | 23 |
| 5.1 Sådan rengøres produktet | 23 |
| 6 Opbevaring | 23 |
| 7 Bortskaffelse | 23 |
| 8 Tekniske data | 23 |
| 9 Produktdatablad | 23 |

1 Indledning

1.1 Produktbeskrivelse

Produktet er en gulvventilator med justerbar højde og fjernbetjening.

1.2 Anvendelse

Produktet er beregnet til rumkøling i gulvhøjde. Kun til indendørs og privat brug.

1.3 Symboler

| | |
|---|--|
|  | Læs betjeningsvejledningen omhyggeligt, og vær sikker på, du forstår den, før du tager produktet i brug. Gem betjeningsvejledningen til senere brug. |
|  | Produktet skal bortskaffes i henhold til gældende regler. |
|  | Sikkerhedsklasse II. |
|  | Produktet overholder gældende EU-direktiver og -forordninger. |

2 Sikkerhed

2.1 Sikkerhedsdefinitioner

⚠ Advarsel! Manglende overholdelse af disse anvisninger kan medføre død eller personskade.

⚠ Forsigtig! Manglende overholdelse af disse anvisninger kan medføre skader på produktet, andre materialer eller det omgivende område.

Bemærk! Information der er nødvendig i bestemte situationer.

2.2 Sikkerhedsanvisninger for brug

- Læs nedenstående advarsler, før du bruger produktet.
- Undlad at foretage ændringer på produktet.

- Lad ikke børn lege med produktet.
- Produktet må kun bruges til det tilsigtede formål og i overensstemmelse med disse anvisninger.
- Dæk ikke produktet til, når det er i brug, det kan resultere i overophedning eller brand.
- Stil produktet oprejst på en plan, stabil overflade.
- Læg ikke produktet på siden, når det er i brug.
- Tag stikket ud af stikkontakten, når produktet ikke er i brug.
- Træk ikke i ledningen for at tage stikket ud.
- Sørg for, at produktet kan rotere uden at ramme eller blive stoppet af noget i nærheden.
- Kom ikke genstande ind i produktets gitter. Det er vigtigt at forklare dette til børn for at sikre, at de forstår risikoen.
- Brug ikke produktet, hvis ledningen eller stikket er beskadiget, hvis produktet er væltet, eller hvis det ikke fungerer korrekt.
- En beskadiget ledning eller et beskadiget stik skal udskiftes af et autoriseret servicecenter eller en autoriseret person for at garantere sikker brug.
- Brug ikke produktet udendørs.
- Brug ikke dette produkt sammen med et tænd- og sluk-ur, en timer, et separat fjernbetjeningssystem eller andet udstyr, der kan starte produktet automatisk.
- Brug ikke produktet i nærheden af et badekar, en bruser eller en swimmingpool.
- Børn under 3 år skal være under opsyn eller holdes væk fra produktet.
- Dette produkt kan tændes og slukkes af børn fra 8 år og opefter og personer med nedsatte fysiske, sensoriske eller mentale evner eller manglende erfaring og viden, hvis de er blevet instrueret i og har lært at bruge produktet på en sikker måde og forstår de involverede risici.
- Rengøring og vedligeholdelse må ikke foretages af børn uden opsyn.
- Brug ikke produktet i nærheden af brandfarlige væsker eller gas.
- Sluk produktet, og tag stikket ud, før du rengør det.
- Lad ikke produktet være uden opsyn, når det er i brug.

3 Samlevejledning

3.1 Sådan samles produktet

- 1 Sørg for, at alle dele er med, og fjern og bortskaf al emballage.
- 2 Løsn den nederste skrue (A) fra foden, før du sætter stativet på. Fastgør stativet, og sæt den nederste skrue tilbage, som vist på tegningen (B). Sørg for, at skruen er spændt helt. (Figur 1)
- 3 Løsn låsen (A) på det nederste stativ, og træk skaftet (B) ud. Sæt ventilatorenheden (C) på akslen, og spænd skruen (D). (Figur 2)
- 4 Sæt baggitteret på motorakslen, og sørg for, at tappen flugter med hullet på gitteret. Drej møtrikken med uret, og sæt derefter ventilatorbladet på motorakslen. Drej ventilatorens låsemøtrik mod uret. (Figur 3)

Bemærk! Sørg for, at møtrikkerne er helt spændt og ikke kan løsne sig.

- 5 Sæt frontgitteret på, og sørg for, at låseclipsen på frontgitteret passer med baggitteret. Tryk på låseclipsen, indtil den klikker. Lås gitrene sammen med en skrue i bunden. (Figur 4)

4 Brug

Bemærk! Motoren har overophedningsbeskyttelse. Termosikringen springer, hvis produktet bliver overophedet, hvilket stopper produktet.

- 1 Sørg for, at produktet står stabilt på en plan overflade.
- 2 Tryk på en tænd/sluk-knappen for at tænde produktet, og tryk på en hastighedsknap for at vælge hastighed. Se "[4.1 Display og betjeningsknap](#)" på side 22.

Figur 5

- A. **Oscillationsknap:** Træk for at stoppe og tryk for at starte den oscillerende bevægelse.
- B. **Hældningsjustering:** Juster vinklen manuelt ved at skubbe ventilatorenheden op eller ned.
- C. **Højdejustering:** Drej låsemøtrikken mod uret for at løsne låsemøtrikken. Træk eller skub skaftet til den ønskede højde. Drej møtrikken med uret for at låse akslen på plads.
- D. **Display**

4.1 Display og betjeningsknap

Den øverste del er displayområdet, og den nederste del er der, hvor touch-knapperne er placeret.

Figur 6

- A. **Indikatorlampe for normal blæsehastighed:** Indikatorlampen lyser, når der er valgt normal hastighed.
- B. **Indikatorlampe for sovetilstand:** Indikatorlampen lyser, når der er valgt sovetilstand. Blæsehastigheden i sovetilstand er langsommere og roligere end den normale hastighed.
- C. **Indikatorlampe for blæsehastighed:** Angiver den valgte blæsehastighed lav, middel, høj (1-2-3).
- D. **Indikatorlampe for timer:** Indikatorlampen (1h,2h,4h) angiver hvor mange timer, produktet er indstillet til.
- E. **Timer-knap:** Denne knap bruges til at indstille tiden.
- F. **Tilstandsknap** Denne knap bruges til at vælge mellem normal hastighed og sovetilstand.
- G. **Knap til blæsehastighed:** Denne knap bruges til at vælge mellem de 3 forskellige hastigheder.
- H. **Tænd/sluk-knap:** Denne knap bruges til at tænde og slukke produktet.

4.1.1 Sådan indstilles timeren

Tiden kan indstilles fra 1 time til 7 timer. Den indstillede tid vises med lampen på displayet.

- For at indstille tiden skal du trykke på timerknappen flere gange, indtil den ønskede tid er indstillet. Se oversigten nedenfor for at indstille den korrekte tid.

| Tid | Lampe på displayet |
|-----|--------------------|
| 1 | 1h |
| 2 | 2h |
| 3 | 1h + 2h |
| 4 | 4h |
| 5 | 1h + 4h |
| 6 | 2h + 4h |
| 7 | 1h + 2h + 4h |

4.2 Fjernbetjening

Bemærk! Fjernbetjeningen virker op til 5 meter foran produktet og i en vinkel på højst 30°.

Figur 7

- A. **TÆND/SLUK:** Sådan tænder og slukker du produktet
- B. **Timer-knap:** For at indstille tiden.

- C. **Hastighedsknap:** For at vælge blæsehastighed.
- D. **Tilstandsknap** For at vælge mellem de forskellige blæsestilstande.

4.2.1 Sådan udskiftes batterierne i fjernbetjeningen

⚠ Advarsel! Bortskaf brugte batterier korrekt.

- 1 Tryk ned og træk dækslet af bag på fjernbetjeningen.
- 2 Skift batterierne, og sæt dækslet på igen. (Figur 8)

Bemærk! Brug alkaliske batterier af typen AAA til fjernbetjeningen.

5 Vedligeholdelse

5.1 Sådan rengøres produktet

⚠ Advarsel! Sluk produktet, og tag stikket ud af stikkontakten, før der udføres vedligeholdelse, service eller reparation på produktet.

8 Tekniske data

| Specifikation | Værdi |
|-------------------|--------------|
| Nominal spænding | 230 V |
| Indgangseffekt | 40 W |
| Kabellængde | 1,83 m |
| Højde (justerbar) | 1120–1290 mm |
| Diameter | 40 cm |
| Vægt | 5,63 kg |

9 Produktdatablad

| Beskrivelse | Symbol | Værdi | Enhed |
|---|---|-------|-------------------------|
| Maksimal kapacitet | F | 35,9 | m ³ /min |
| Ventilatorens strømforbrug | P | 32,9 | W |
| Serviceværdi | SV | 1,09 | (m ³ /min)/W |
| Strømforbrug i standby | P _{SB} | 0,21 | W |
| Lydeffektniveau | L _{WA} | 56,81 | dB (A) |
| Maksimal lufthastighed | C | 2,20 | m/sek. |
| Sæsonbestemt elforbrug | Q | 10,76 | kWh/år |
| Målestandard for serviceværdi | IEC 60879:2019 – Komfortventilatorer og regulatorer til privat brug og lignende formål – Metoder til måling af ydeevne. | | |
| Kontaktoplysninger for at få mere information | www.jula.com | | |

⚠ Advarsel! Reparationer må kun udføres af et autoriseret servicecenter.

- Produktet bør rengøres en gang om måneden. Rengør produktet med en blød klud, der er fugtet med et mildt rengøringsmiddel. Sørg for, at der ikke kommer vand eller anden væske ind i produktet.

Bemærk! Brug ikke en skuresvamp til at skrubbe produktet.

- Kontroller regelmæssigt alle skruer og møtrikker, og stram dem om nødvendigt for at sikre, at produktet fungerer korrekt.

6 Opbevaring

Opbevar produktet et tørt sted, beskyttet mod direkte sollys og fugt.

7 Bortskaffelse

Følg de lokale regler ved bortskaffelse af produktet. Brænd ikke produktet.

Spis treści

| | | |
|----------|---|-----------|
| 1 | Wprowadzenie | 24 |
| 1.1 | Opis produktu..... | 24 |
| 1.2 | Przeznaczenie | 24 |
| 1.3 | Symbole..... | 24 |
| 2 | Bezpieczeństwo | 24 |
| 2.1 | Definicje rodzaju ostrzeżeń | 24 |
| 2.2 | Instrukcja bezpiecznej obsługi..... | 24 |
| 3 | Montaż | 26 |
| 3.1 | Sposób montażu..... | 26 |
| 4 | Obsługa | 26 |
| 4.1 | Wyświetlacz i przyciski sterowania..... | 26 |
| 4.2 | Pilot zdalnego sterowania..... | 26 |
| 5 | Konserwacja | 27 |
| 5.1 | Czyszczenie produktu | 27 |
| 6 | Przechowywanie | 27 |
| 7 | Utylizacja | 27 |
| 8 | Dane techniczne | 27 |
| 9 | Karta produktu | 27 |

1 Wprowadzenie

1.1 Opis produktu

Produkt to wentylator stojący z regulacją wysokości i pilotem zdalnego sterowania.

1.2 Przeznaczenie

Produkt przeznaczony jest do chłodzenia pomieszczeń na wysokości podłogi. Wyłącznie do użytku prywatnego wewnątrz pomieszczeń.

1.3 Symbole

| | |
|---|--|
|  | Przed użyciem produktu należy dokładnie i ze zrozumieniem przeczytać tę instrukcję obsługi. Zachowaj instrukcję na przyszłość. |
|  | W przypadku utylizacji produkt należy przekazać do recyklingu zgodnie z obowiązującymi przepisami. |
|  | Klasa bezpieczeństwa II |
|  | Niniejszy produkt spełnia wymagania stosownych dyrektyw i rozporządzeń unijnych. |

2 Bezpieczeństwo

2.1 Definicje rodzaju ostrzeżeń

⚠ Ostrzeżenie! W razie niestosowania się do niniejszej instrukcji zachodzi ryzyko śmierci lub obrażeń ciała.

⚠ Przewaga! W razie niestosowania się do niniejszej instrukcji zachodzi ryzyko uszkodzenia produktu lub innych materiałów w pobliżu.

Uwaga! Informacje istotne w konkretnej sytuacji.

2.2 Instrukcja bezpiecznej obsługi

- Przed użyciem produktu zapoznaj się z ostrzeżeniami w niniejszej instrukcji.
- Nie modyfikuj produktu.

- Nie pozwól, aby dzieci bawiły się produktem.
- Produktu wolno używać wyłącznie zgodnie z jego przeznaczeniem oraz załączoną instrukcją obsługi.
- Nie zakrywaj produktu podczas jego pracy ze względu na ryzyko przegrzania lub pożaru.
- Postaw produkt na równej, stabilnej powierzchni.
- Nie kładź produktu na boku, jeśli pracuje.
- Wyciągnij wtyczkę z gniazda zasilania na czas nieużywania produktu.
- Nie ciągnij za przewód, aby wyciągnąć wtyczkę z gniazda.
- Upewnij się, że produkt może się swobodnie obracać bez uderzania ani dotykania jakichkolwiek przedmiotów w pobliżu.
- Nie kładź żadnych przedmiotów do obudowy produktu. Należy wyjaśnić tę zasadę dzieciom, aby były świadome ryzyka.
- Nie używaj produktu, jeśli jego przewód lub wtyczka są uszkodzone, jeśli produkt wcześniej się przewrócił lub jeśli nie działa prawidłowo.
- Uszkodzony przewód lub wtyczkę należy wymienić w autoryzowanym serwisie lub zlecając to osobie posiadającej odpowiednie kwalifikacje.
- Nie używaj produktu na zewnątrz pomieszczeń.
- Nie używaj produktu z programatorem, wyłącznikiem czasowym, zewnętrznym systemem zdalnego sterowania ani żadnym innym sprzętem uruchamiającym produkt samoczynnie.
- Nie używaj produktu w pobliżu wanny, prysznica ani basenu.
- Dzieci młodsze niż 3 lata muszą przebywać pod nadzorem, jeśli znajdują się w pobliżu produktu.
- Produkt może być używany przez dzieci w wieku powyżej 8 lat oraz osoby o obniżonej sprawności fizycznej, sensorycznej lub umysłowej bądź osoby nieposiadające wiedzy ani doświadczenia z obsługą takiego produktu wyłącznie pod nadzorem lub po ich odpowiednim przeszkoleniu w zakresie bezpiecznej obsługi oraz występującego ryzyka.
- Czynności związane z czyszczeniem i konserwacją produktu mogą być wykonywane przez dzieci wyłącznie pod nadzorem.
- Nie używaj produktu w pobliżu płynów lub gazów łatwopalnych.
- Przed rozpoczęciem czyszczenia wyłącz produkt i wyciągnij wtyczkę z gniazda zasilania.
- Nie pozostawiaj produktu bez nadzoru, jeśli pracuje.

3 Montaż

3.1 Sposób montażu

- 1 Rozpakuj produkt, sprawdź, czy masz wszystkie części, a następnie wyrzuc opakowanie.
- 2 Przed przymocowaniem słupka odkręć dolną śrubę (A) od podstawy. Przymocuj słupek i przykręć z powrotem dolną śrubę pokazaną na rysunku (B). Upewnij się, że śruba jest mocno dokręcona. (Rysunek 1)
- 3 Otwórz blokadę słupka (A) na dolnym słupku i wyciągnij trzonek (B). Przymocuj wentylator (C) na trzonku i dokręć śrubę (D). (Rysunek 2)
- 4 Przymocuj tylną osłonę na wale silnika i upewnij się, że sworzeń jest w jednej linii z otworem w tylnej osłonie, a nakrętki są całkowicie dokręcone. Przekręć nakrętkę na prawo, a następnie przymocuj łopatkę wentylatora na wale silnika. Przekręć nakrętkę blokującą wentylatora w lewo. (Rysunek 3)

Uwaga! Sprawdź, czy nakrętki są mocno przykręcone, tak aby nie odkręciły się samoczynnie.

- 5 Umocuj przednią osłonę i sprawdź, czy zatrzask blokujący na przedniej osłonie jest w tym samym miejscu co na tylnej osłonie. Naciśnij zatrzask blokujący i dociskaj, aż kliknie. Umocuj osłony do siebie za pomocą śruby na dole. (Rysunek 4)

4 Obsługa

Uwaga! Silnik ma funkcję ochrony przed przegrzaniem. Bezpiecznik termiczny przepala się, jeśli produkt się przegrzeje, co wyłączy produkt.

- 1 Upewnij się, że produkt stoi stabilnie na płaskiej powierzchni.
- 2 Naciśnij przycisk ON/OFF, aby włączyć produkt, a następnie przycisk wybranej prędkości. Patrz ["4.1 Wyświetlacz i przyciski sterowania"](#) na stronie 26.

Rysunek 5

- A. **Przycisk trybu oscylacyjnego:** Pociągnij, aby wyłączyć, i naciśnij, aby włączyć tryb oscylacyjny.
- B. **Regulacja nachylenia:** ręcznie wyreguluj kąt wentylatora popychając go w górę lub w dół.
- C. **Regulacja wysokości:** Przekręć nakrętkę zabezpieczającą w lewo, aby ją odkręcić. Pociągnij lub wciśnij trzonek, ustawiając wybraną wysokość. Przekręć nakrętkę w prawo, aby zablokować trzonek w danej pozycji.
- D. **Wyświetlacz**

4.1 Wyświetlacz i przyciski sterowania

W górnej części wyświetlane są informacje, a w dolnej znajdują się przyciski dotykowe.

Rysunek 6

- A. **Wskaźnik standardowej prędkości nadmuchu:** Wskaźnik świeci się po wybraniu standardowej prędkości.
- B. **Wskaźnik nadmuchu w trybie nocnym:** Wskaźnik świeci się po wybraniu prędkości nadmuchu w trybie nocnym. Prędkość nadmuchu w trybie nocnym jest niższa i produkt pracuje ciszej niż w przypadku prędkości standardowej.
- C. **Wskaźnik prędkości nadmuchu:** Wskazuje wybraną prędkość nadmuchu: niską, średnią, wysoką (1-2-3).
- D. **Wskaźnik wyłącznika czasowego:** Wskaźnik (1h, 2h, 4h) pokazuje ustawiony czas, przez który produkt będzie pracował.
- E. **Przycisk wyłącznika czasowego:** Przycisk służy do ustawiania czasu.
- F. **Przycisk trybu pracy:** Przycisk służy do wybrania prędkości standardowej lub w trybie nocnym.
- G. **Przycisk prędkości nadmuchu:** Przycisk służy do wybrania prędkości nadmuchu (dostępne 3 poziomy).
- H. **Przycisk włączania/wyłączania:** Przycisk służy do włączania i wyłączania produktu.

4.1.1 Ustawianie wyłącznika czasowego

Czas pracy można ustawić od 1 do 7 godzin. Ustawiony czas jest pokazany na wyświetlaczu.

- Aby ustawić czas pracy, naciskaj przycisk wyłącznika czasowego tak długo, aż pojawi się odpowiedni czas. Zapoznaj się z poniższą tabelą, aby ustawić prawidłowy czas.

| Czas | Informacja na wyświetlaczu |
|------|----------------------------|
| 1 | 1h |
| 2 | 2h |
| 3 | 1h + 2h |
| 4 | 4h |
| 5 | 1h + 4h |
| 6 | 2h + 4h |
| 7 | 1h + 2h + 4h |

4.2 Pilot zdalnego sterowania

Uwaga! Pilot zdalnego sterowania działa w promieniu 5 metrów z przodu produktu i pod kątem 30 °.

Rysunek 7

- A. **ON/OFF:** Włączanie i wyłączanie urządzenia
- B. **Przycisk wyłącznika czasowego:** Ustawianie czasu pracy.
- C. **Przycisk prędkości:** Wybieranie prędkości nadmuchu.
- D. **Przycisk trybu pracy:** Wybieranie trybu pracy produktu.

4.2.1 Wymiana baterii w pilocie zdalnego sterowania

⚠ Ostrzeżenie! Zutyliźuj stare baterie zgodnie z przepisami.

- 1 Naciśnij i pociągnij pokrywkę z tyłu pilota.
- 2 Wymień baterie i załóż pokrywkę z powrotem. (Rysunek 8)

Uwaga! W pilocie użyj baterii alkalicznych typu AAA.

5 Konserwacja

5.1 Czyszczenie produktu

⚠ Ostrzeżenie! Wyłącz produkt i wyciągnij wtyczkę z gniazdka elektrycznego przed konserwacją, serwisem lub naprawą produktu.

⚠ Ostrzeżenie! Naprawy mogą być wykonywane wyłącznie przez autoryzowany serwis.

9 Karta produktu

| Opis | Symbol | Wartość | Jednostka |
|--|--|---------|-------------------------|
| Maksymalne natężenie przepływu wentylatora | F | 35,9 | m ³ /min |
| Moc wejściowa wentylatora | P | 32,9 | W |
| Wydajność robocza | SV | 1,09 | (m ³ /min)/W |
| Zużycie energii w trybie czuwania | PSB | 0,21 | W |
| Poziom mocy akustycznej wentylatora | LWA | 56,81 | dB (A) |
| Maksymalna prędkość powietrza | C | 2,20 | m/s |
| Sezonowe zużycie energii elektrycznej | Q | 10,76 | kWh/a |
| Norma pomiaru wydajności roboczej | IEC 60879:2019 – Wentylatory klimatyzacyjne i urządzenia sterujące do użytku domowego i podobnego -- Metody pomiaru cech funkcjonalnych. | | |
| Dane kontaktowe do uzyskania dalszych informacji | www.jula.pl | | |

- Produkt należy czyścić raz w miesiącu. Czyść produkt miękką ściereczką zwilżoną łagodnym detergentem. Zwróć uwagę, aby woda ani inne płyny nie przedostały się do wnętrza produktu.

Uwaga! Nie używaj ostrej gąbki do szorowania produktu.

- Regularnie sprawdzaj wszystkie śruby i nakrętki, w razie potrzeby dokręć je, aby mieć pewność, że produkt będzie działał prawidłowo.

6 Przechowywanie

Przechowuj produkt w suchym miejscu zabezpieczonym przed bezpośrednim nasłonecznieniem i wilgocią.

7 Utylizacja

Pamiętaj, aby postępować zgodnie z lokalnymi przepisami dotyczącymi utylizacji. Nie spalaj produktu.

8 Dane techniczne

| Specyfikacja | Wartość |
|----------------------|--------------|
| Napięcie znamionowe | 230 V |
| Moc wejściowa | 40 W |
| Długość przewodu | 1,83 m |
| Wysokość (regulacja) | 1120–1290 mm |
| Średnica | 40 cm |
| Masa | 5,63 kg |

Inhaltsverzeichnis

| | |
|--|-----------|
| 1 Einführung | 28 |
| 1.1 Produktbeschreibung..... | 28 |
| 1.2 Verwendungszweck..... | 28 |
| 1.3 Symbole..... | 28 |
| 2 Sicherheit | 28 |
| 2.1 Sicherheitshinweise..... | 28 |
| 2.2 Sicherheitshinweise für die Bedienung | 28 |
| 3 Montage | 30 |
| 3.1 So montieren Sie das Produkt | 30 |
| 4 Anwendung | 30 |
| 4.1 Anzeige und Bedientaste..... | 30 |
| 4.2 Fernbedienung | 31 |
| 5 Wartung und Pflege | 31 |
| 5.1 So reinigen Sie das Gerät..... | 31 |
| 6 Lagerung | 31 |
| 7 Entsorgung | 31 |
| 8 Technische Daten | 31 |
| 9 Produktdatenblatt | 31 |

1 Einführung

1.1 Produktbeschreibung

Bei dem Produkt handelt es sich um einen Standventilator mit einstellbarer Höhe und Fernbedienung.

1.2 Verwendungszweck

Das Produkt ist für die Kühlung eines Raumes auf Bodenhöhe gedacht. Nur für den Innen- und Hausgebrauch.

1.3 Symbole

| | |
|---|--|
|  | Lesen Sie die Bedienungsanleitung sorgfältig durch und stellen Sie sicher, dass Sie die Anweisungen verstanden haben, bevor Sie das Produkt verwenden. Bewahren Sie die Anleitung zum späteren Nachschlagen auf. |
|  | Zur Entsorgung muss das Produkt gemäß den geltenden Vorschriften recycelt werden. |
|  | Sicherheitsklasse II |
|  | Dieses Produkt entspricht den geltenden EU-Richtlinien und -Vorschriften. |

2 Sicherheit

2.1 Sicherheitshinweise

⚠️ Warnung! Wenn Sie diese Anweisungen nicht befolgen, besteht Lebens- und Verletzungsgefahr.

⚠️ Vorsicht! Wenn Sie diese Anweisungen nicht befolgen, besteht die Gefahr, dass das Produkt, andere Materialien oder der angrenzende Bereich beschädigt werden.

Hinweis! Informationen, die in einer bestimmten Situation notwendig sind.

2.2 Sicherheitshinweise für die Bedienung

- Lesen Sie die folgenden Warnhinweise, bevor Sie das Produkt verwenden.
- Das Produkt darf nicht modifiziert werden.

- Lassen Sie Kinder nicht mit dem Produkt spielen.
- Das Produkt darf nur für den vorgesehenen Zweck und gemäß dieser Anleitung verwendet werden.
- Decken Sie das Gerät nicht ab, wenn es in Betrieb ist. Dies kann zu Überhitzung oder zu einem Brand führen.
- Stellen Sie das Produkt stehend auf eine ebene, stabile Unterlage.
- Legen Sie das Produkt nicht seitlich ab, wenn es in Gebrauch ist.
- Ziehen Sie bei Nichtgebrauch des Geräts den Stecker aus der Steckdose.
- Ziehen Sie nicht am Netzkabel, um den Stecker herauszuziehen.
- Stellen Sie sicher, dass das Produkt rotieren kann, ohne mit irgendetwas in der Nähe zu kollidieren oder von etwas behindert zu werden.
- Stecken Sie keine Gegenstände in die Schutzabdeckung des Geräts. Erklären Sie Ihren Kindern die Risiken und stellen Sie sicher, dass sie diese verstehen.
- Verwenden Sie das Produkt nicht, wenn das Netzkabel oder der Stecker beschädigt ist, wenn das Produkt umgekippt ist oder wenn es nicht richtig funktioniert.
- Ein beschädigtes Kabel oder ein beschädigter Stecker muss von einem autorisierten Kundendienst oder einer qualifizierten Person ausgetauscht werden, um eine sichere Verwendung zu gewährleisten.
- Verwenden Sie das Produkt nicht im Freien.
- Verwenden Sie dieses Gerät nicht zusammen mit einem Programmiergerät, einer Zeitschaltuhr, einem separaten Fernbedienungssystem oder anderen Geräten, die das Gerät automatisch starten können.
- Verwenden Sie das Produkt nicht in der Nähe einer Badewanne, einer Dusche oder eines Swimmingpools.
- Kinder unter 3 Jahren müssen beaufsichtigt oder von dem Produkt ferngehalten werden.
- Dieses Produkt kann von Kindern ab 8 Jahren und Personen mit eingeschränkten physischen, sensorischen oder geistigen Fähigkeiten oder mangelnder Erfahrung und Kenntnissen in Betrieb genommen und abgestellt werden, wenn sie beaufsichtigt oder in den sicheren Gebrauch des Produkts eingewiesen wurden und die damit verbundenen Gefahren verstehen.
- Die Reinigung und Wartung darf nicht von Kindern ohne Aufsicht durchgeführt werden.
- Verwenden Sie das Produkt nicht in der Nähe von entflammaren Flüssigkeiten oder Gasen.
- Setzen Sie das Gerät außer Betrieb und ziehen Sie den Stecker heraus, bevor Sie es reinigen.
- Lassen Sie das Gerät nicht unbeaufsichtigt, wenn es in Betrieb ist.

3 Montage

3.1 So montieren Sie das Produkt

- 1 Vergewissern Sie sich, dass alle Teile im Lieferumfang enthalten sind, entfernen Sie alle Verpackungsmaterialien und entsorgen Sie sie.
- 2 Lösen Sie die untere Schraube (A) vom Sockel, bevor Sie die Säule anbringen. Befestigen Sie die Säule und montieren Sie die untere Schraube wieder, wie in Abbildung (B) gezeigt. Stellen Sie sicher, dass die Schraube vollständig festgezogen ist. (Abbildung 1)
- 3 Lösen Sie die Säulenverriegelung (A) an der Untersäule und ziehen Sie die Welle (B) heraus. Setzen Sie die Lüftereinheit (C) auf die Welle und ziehen Sie die Schraube (D) fest. (Abbildung 2)
- 4 Befestigen Sie den hinteren Schutz an der Motorwelle und achten Sie darauf, dass der Stift mit dem Loch im Schutz ausgerichtet ist. Drehen Sie die Mutter im Uhrzeigersinn und befestigen Sie dann das Lüfterblatt auf der Motorwelle. Drehen Sie die Kontermutter des Lüfters gegen den Uhrzeigersinn. (Abbildung 3)

Hinweis! Stellen Sie sicher, dass die Muttern richtig angezogen sind und sich nicht lösen können.

- 5 Bringen Sie die vordere Schutzabdeckung an und vergewissern Sie sich, dass der Verriegelungsclip an der vorderen Abdeckung mit der hinteren Abdeckung übereinstimmt. Drücken Sie den Verriegelungsclip, bis er einrastet. Verriegeln Sie die Schutzvorrichtungen mit einer Schraube an der Unterseite. (Abbildung 4)

4 Anwendung

Hinweis! Der Motor verfügt über einen Überhitzungsschutz. Bei einer Überhitzung des Produkts brennt die Thermoisicherung durch, wodurch das Produkt gestoppt wird.

- 1 Stellen Sie sicher, dass das Produkt stabil auf einer ebenen Fläche steht.
- 2 Drücken Sie die ON/OFF-Taste, um das Produkt zu starten, und drücken Sie eine Geschwindigkeitstaste, um die Geschwindigkeit auszuwählen. Siehe „4.1 Anzeige und Bedientaste“ auf Seite 30.

Abbildung 5

- A. **Drehungstaste:** Zum Stoppen ziehen und zum Starten der Drehung drücken.
- B. **Neigungsverstellung:** Passen Sie den Winkel manuell an, indem Sie die Lüftereinheit nach oben oder unten drücken.

- C. **Höhenverstellung:** Drehen Sie die Kontermutter gegen den Uhrzeigersinn, um sie zu lösen. Ziehen oder drücken Sie die Welle auf die gewünschte Höhe herunter. Drehen Sie die Mutter im Uhrzeigersinn, um die Welle zu arretieren.
- D. **Anzeige**

4.1 Anzeige und Bedientaste

Der obere Teil ist der Anzeigebereich und im unteren Teil befinden sich die Tasten.

Abbildung 6

- A. **Normaler Windgeschwindigkeitsindikator:** Die Anzeige leuchtet, wenn die normale Geschwindigkeit ausgewählt ist.
- B. **Windanzeige im Schlafmodus:** Die Anzeige leuchtet, wenn die Windgeschwindigkeit im Schlafmodus ausgewählt ist. Die Windgeschwindigkeit im Schlafmodus ist langsamer und leiser als die normale Geschwindigkeit.
- C. **Windgeschwindigkeitsanzeige:** Zeigt die gewählte Windgeschwindigkeit an: niedrig, mittel, hoch (1-2-3).
- D. **Timer-Kontrollleuchte:** Die Anzeige (1h, 2h, 4h) gibt die eingestellte Betriebsstundenzahl des Produktes an.
- E. **Timer-Taste:** Mit dieser Taste wird die Uhrzeit eingestellt.
- F. **Modus-Taste:** Mit dieser Taste können Sie zwischen der normalen Geschwindigkeit und der Geschwindigkeit im Schlafmodus wählen.
- G. **Windgeschwindigkeitstaste:** Mit dieser Schaltfläche können Sie zwischen den 3 verschiedenen Geschwindigkeiten wählen.
- H. **ON/OFF-Taste:** Mit dieser Schaltfläche können Sie das Produkt starten und stoppen.

4.1.1 So stellen Sie den Timer ein

Die Betriebsdauer ist von 1 Stunde bis 7 Stunden einstellbar. Die eingestellte Zeit wird durch die Lampe im Display angezeigt.

- Zum Einstellen der Einschaltdauer die Timer-Taste so oft drücken, bis die gewünschte Zeit eingestellt ist. Um die richtige Uhrzeit einzustellen, schauen Sie in die folgende Tabelle.

| Zeit | Lampe auf dem Display |
|------|--------------------------|
| 1 | 1 Stunde |
| 2 | 2 Stunden |
| 3 | 1 Std. + 2 Std. |
| 4 | 4 Stunden |
| 5 | 1 Std. + 4 Std. |
| 6 | 2 Std. + 4 Std. |
| 7 | 1 Std. + 2 Std. + 4 Std. |

4.2 Fernbedienung

Hinweis! Die Fernbedienung funktioniert innerhalb von 5 Metern und in einem 30° Winkel vor dem Produkt.

Abbildung 7

- A. **ON/OFF:** Starten und stoppen des Produkts.
- B. **Timer-Taste Einstellen der Einschaltdauer.**
- C. **Schnellwahltaste:** Auswahl der Windgeschwindigkeit.
- D. **Modus-Taste** Zur Auswahl zwischen den verschiedenen Windmodi.

4.2.1 So wechseln Sie die Batterien der Fernbedienung

! Warnung! Entsorgen Sie verbrauchte Batterien ordnungsgemäß.

- 1 Drücken Sie die Abdeckung hinter der Fernbedienung nach unten und ziehen Sie sie ab.
- 2 Wechseln Sie die Batterien und setzen Sie den Deckel wieder auf. (Abbildung 8)

Hinweis! Verwenden Sie für die Fernbedienung Alkaline-Batterien vom Typ AAA.

5 Wartung und Pflege

5.1 So reinigen Sie das Gerät

! Warnung! Stoppen Sie das Gerät und ziehen Sie den Netzstecker aus der Steckdose, bevor Wartungs-, Service- oder Reparaturarbeiten am Produkt durchgeführt werden.

! Warnung! Reparaturen dürfen nur von einem autorisierten Kundendienst durchgeführt werden.

9 Produktdatenblatt

| Beschreibung | Symbol | Wert | Einheit |
|--|--|-------|-------------------------|
| Maximale Ventilatorleistung | F | 35,9 | m ³ /min |
| Leistungsaufnahme des Ventilators | P | 32,9 | W |
| Servicewert | SV | 1,09 | (m ³ /min)/W |
| Standby-Stromverbrauch | PSB | 0,21 | W |
| Geräuschpegel des Ventilators | LWA | 56,81 | dB(A) |
| Maximale Lüftungsgeschwindigkeit | C | 2,20 | m/Sek. |
| Saisonaler Stromverbrauch | Q | 10,76 | kWh/a |
| Messstandard für den Servicewert | IEC 60879:2019 – Komfortventilatoren und Regler für den Hausgebrauch und ähnliche Zwecke – Verfahren zur Messung der Gebrauchseigenschaften. | | |
| Kontaktangaben für weitere Informationen | www.jula.com | | |

- Das Produkt sollte einmal im Monat gereinigt werden. Reinigen Sie das Produkt mit einem weichen Tuch mit einem milden Reinigungsmittel. Achten Sie darauf, dass kein Wasser oder andere Flüssigkeiten in das Produkt gelangen.

Hinweis! Verwenden Sie keinen scheuernden Schwamm, um das Produkt zu reinigen.

- Überprüfen Sie regelmäßig alle Schrauben und Muttern und ziehen Sie sie gegebenenfalls nach, um sicherzustellen, dass das Produkt korrekt funktioniert.

6 Lagerung

Lagern Sie das Produkt an einem trockenen Ort, geschützt vor direkter Sonneneinstrahlung und Nässe.

7 Entsorgung

Achten Sie darauf, dass Sie bei der Entsorgung des Produkts die örtlichen Vorschriften einhalten. Verbrennen Sie das Produkt nicht.

8 Technische Daten

| Spezifikation | Wert |
|--------------------|----------------|
| Nennspannung | 230 V |
| Eingangsleistung | 40 W |
| Kabellänge | 1,83 m |
| Höhe (verstellbar) | 1120 - 1290 mm |
| Durchmesser | 40 cm |
| Gewicht | 5,63 kg |

Sisällysluettelo

| | |
|------------------------------------|-----------|
| 1 Johdanto | 32 |
| 1.1 Tuotteen kuvaus | 32 |
| 1.2 Käyttötarkoitus | 32 |
| 1.3 Symbolit | 32 |
| 2 Turvallisuus | 32 |
| 2.1 Turvallisuusmääräykset | 32 |
| 2.2 Käyttämisen turvaohjeet | 32 |
| 3 Kokoaminen | 34 |
| 3.1 Tuotteen kokoaminen | 34 |
| 4 Käyttö | 34 |
| 4.1 Näyttö- ja ohjauspainike | 34 |
| 4.2 Kaukosäädin | 34 |
| 5 Huolto | 35 |
| 5.1 Tuotteen puhdistaminen | 35 |
| 6 Säilyttäminen | 35 |
| 7 Hävittäminen | 35 |
| 8 Tekninen data | 35 |
| 9 Tuotteen tietosivu | 35 |

1 Johdanto

1.1 Tuotteen kuvaus

Tuote on lattiatuuletin, jossa on säädettävä korkeus ja kaukosäädin.

1.2 Käyttötarkoitus

Tuotetta käytetään huoneen viilentämiseen lattiatasossa. Vain sisä- ja kotikäyttöön.

1.3 Symbolit

| | |
|---|--|
|  | Lue käyttöohjeet huolellisesti ja varmista ennen tuotteen käytön aloittamista, että olet ymmärtänyt ohjeet. Säilytä ohjeet myöhempiä käyttöä varten. |
|  | Kierrätä käytöstä poistettu tuote voimassa olevien määräysten mukaisesti. |
|  | Suojausluokka II |
|  | Tämä tuote noudattaa soveltuvia EU:n direktiivejä ja säädöksiä. |

2 Turvallisuus

2.1 Turvallisuusmääräykset

⚠ Varoitus! Jos näitä ohjeita ei noudateta, seurauksena voi olla kuolema tai vammautuminen.

⚠ Huomio! Jos näitä ohjeita ei noudateta, tuote, muut materiaalit tai ympäröivä alue voivat vahingoittua.

Huomaa! Tiettyä tilannetta koskevia välttämättömiä tietoja.

2.2 Käyttämisen turvaohjeet

- Lue seuraavat varoitusta koskevat ohjeet ennen tuotteen käytön aloittamista.
- Älä muuta laitetta itse.
- Älä anna lasten leikkiä tuotteella.

- Tuotetta saa käyttää vain käyttötarkoitukseensa näiden ohjeiden mukaisesti.
- Älä peitä tuotetta käytön aikana, sillä se voi aiheuttaa ylikuumentumisen tai tulipalon.
- Aseta tuote pystyasentoon tasaiselle, vakaalle alustalle.
- Älä aseta tuotetta kyljelleen käytön aikana.
- Irrota pistoke virtalähteestä, kun tuotetta ei käytetä.
- Älä irrota pistoketta vetämällä virtakaapelista.
- Varmista, että tuote voi pyöriä osumatta mihinkään tai minkään lähellä olevan estämättä sitä.
- Älä aseta mitään esineitä tuotteen säleikköön. On tärkeää selittää tämä lapsille, jotta he ymmärtävät vaarat.
- Älä käytä tuotetta, jos virtakaapeli tai pistoke ovat vahingoittuneet, jos tuote on kaatunut tai jos se ei toimi oikein.
- Vahingoittunut kaapeli tai pistoke on korjattava valtuutetussa huollossa tai koulutetun henkilön toimesta turvallisen käytön varmistamiseksi.
- Älä käytä tuotetta ulkona.
- Älä käytä tätä laitetta ohjelmoijan, ajastimen tai erillisen kaukosäätimen kanssa tai muiden sellaisten laitteiden kanssa, jotka voivat käynnistää tuotteen automaattisesti.
- Älä käytä tuotetta lähellä kylpyammetta, suihkua tai uima-allasta.
- Alle kolmivuotiaita lapsia tulee valvoa tai heidät on pidettävä loitolla tuotteesta.
- Tuotteen käynnistäminen ja sammuttaminen on sallittu yli 8 vuotta täyttäneille lapsille sekä henkilöille, joilla on fyysinen vamma, aistivamma tai kehitysvamma, sekä henkilöille, joilla ei ole vaadittua kokemusta tai osaamista, jos heitä valvotaan tai jos heille on annettu tuotteen turvallisen käytön ohjeet ja he ymmärtävät käyttöön liittyvät vaarat.
- Lapset eivät saa puhdistaa tai huoltaa laitetta ilman valvontaa.
- Älä käytä tuotetta lähellä syttyviä nesteitä tai kaasuja.
- Pysäytä tuote ja irrota pistoke ennen tuotteen puhdistamista.
- Älä jätä laitetta ilman valvontaa, kun se on käynnissä.

3 Kokoaminen

3.1 Tuotteen kokoaminen

- 1 Varmista, että kaikki osat ovat mukana, ja poista ja hävitä pakkausmateriaalit.
- 2 Löysää pohjaruuvi (A) alustasta ennen pilarin kiinnittämistä. Kiinnitä pilari ja asenna kuvassa (B) näkyvä pohjaruuvi takaisin. Varmista, että ruuvi on kiristetty kunnolla. (Kuva 1)
- 3 Löysää alapilarin pilarilukkoa (A) ja vedä akseli (B) ulos. Kiinnitä tuuletinyksikkö (C) akseliin ja kiristä ruuvi (D). (Kuva 2)
- 4 Kiinnitä takasäleikkö moottorin akseliin ja varmista, että tappi on kohdistettu säleikössä olevaan aukkoon. Käännä mutteria myötäpäivään ja kiinnitä sitten tuulettimen lapa moottorin akseliin. Käännä tuulettimen lukitusmutteria vastapäivään. (Kuva 3)

Huom! Varmista, että mutterit on kiristetty kunnolla niin, että ne eivät löysty.

- 5 Kiinnitä etusäleikkö ja varmista, että etusäleikön lukitusalpa on kohdistettu oikein takasäleikköön. Paina lukitusallaa, kunnes se napsahtaa. Lukitse säleiköt yhteen alareunassa olevalla ruuvilla. (Kuva 4)

4 Näyttö

Huom! Moottorissa on ylikuumenemissuoja. Lämpösulake palaa, jos tuote ylikuumenee, jolloin tuote pysähtyy.

- 1 Varmista, että tuote seisoo vakaasti tasaisella pinnalla.
- 2 Käynnistä tuote painamalla ON/Off-painiketta ja valitse nopeus painamalla nopeuspainiketta. Katso lisätietoja kohdasta "[4.1 Näyttö- ja ohjauspainike](#)" sivulla 34.

Kuva 5

- A. **Oskillointipainike:** Pysäytä vetämällä ja käynnistä oskillointi työntämällä.
- B. **Kallistuksen säätö:** säädä tuuletinyksikön kulmaa manuaalisesti painamalla sitä ylös tai alas.
- C. **Korkeuden lisäys:** Löysää lukkomutteria kääntämällä sitä vastapäivään. Vedä tai työnnä akseli alas sopivalle korkeudelle. Lukitse akseli paikalleen kääntämällä mutteria myötäpäivään.
- D. **Näyttö**

4.1 Näyttö- ja ohjauspainike

Yläosa on näyttöalue, kosketuspainikkeet sijaitsevat alaosassa.

Kuva 6

- A. **Normaalin tuuletusnopeuden merkkivalo:** Merkkivalo syttyy, kun normaali nopeus on valittu.
- B. **Lepotilan tuuletusnopeuden merkkivalo:** Merkkivalo syttyy, kun lepotilan tuuletusnopeus on valittu. Lepotilan tuuletusnopeus on hitaampi ja hiljaisempi kuin normaali nopeus.
- C. **Tuuletusnopeuden merkkivalo:** Ilmaisee valitun tuuletusnopeuden – matala, keskitaso, korkea (1-2-3).
- D. **Ajastimen ilmaisinelämpu:** Merkkivalo (1h , 2h, 4h) näyttää tuotteeseen asetetut toiminta-ajat.
- E. **Ajastinpainike:** Tätä painiketta käytetään ajan asettamiseen.
- F. **Tilapainike:** Tätä painiketta käytetään normaalin nopeuden tai lepotilan nopeuden valitsemiseen.
- G. **Tuuletusnopeuden painike:** Tätä painiketta käytetään valitsemaan kolmen eri nopeuden väliltä.
- H. **ON/OFF-painike:** Tätä painiketta käytetään tuotteen käynnistämiseen ja pysäyttämiseen.

4.1.1 Ajastaminen

Toiminta-aika voidaan asettaa välillä 1-7 tuntia. Asetettu aika ilmaistaan näytössä näkyvällä lampulla.

- Aseta toiminta-aika painamalla ajastinpainiketta toistuvasti, kunnes sopiva aika on asetettu. Aseta oikea aika alla oleva taulukon mukaisesti.

| Aika | Näytössä näkyvä lamppu |
|------|------------------------|
| 1 | 1h |
| 2 | 2h |
| 3 | 1h + 2h |
| 4 | 4h |
| 5 | 1h + 4h |
| 6 | 2h + 4h |
| 7 | 1h + 2h + 4h |

4.2 Kaukosäädin

Huom! Kaukosäädin toimii 5 metrin etäisyydellä tuotteen edestä ja 30°:n kulmassa.

Kuva 7

- A. **ON/OFF:** Tuotteen käynnistäminen ja sammuttaminen
- B. **Timer-painike (ajastin):** Toiminta-ajan asettaminen.
- C. **Speed-painike (nopeus):** Tuuletusnopeuden valitseminen.
- D. **Mode-painike (Tila):** Voit valita eri tuuletustilojen välillä.

4.2.1 Kaukosäätimen paristojen vaihtaminen



Varoitus! Hävitä käytetyt paristot oikein.

1

Paina kaukosäätimen takana olevaa kantta alas ja vedä siitä.

2

Vaihda paristot ja aseta kansi takaisin. (Kuva 8)

Huom! Käytä kaukosäätimessä AAA-tyyppisiä alkaliparistoja.

5 Huolto

5.1 Tuotteen puhdistaminen



Varoitus! Pysäytä laite ja irrota pistoke pistorasiasta, ennen kuin tuotteelle tehdään huolto-, ylläpito- tai korjaustöitä.



Varoitus! Tuotteen korjauksen saa suorittaa vain valtuutettu huolto.

- Laite tulee puhdistaa kerran kuukaudessa. Puhdista tuote pehmeällä liinalla, joka on kostutettu miedolla pesuaineella. Varmista, että tuulettimeen ei pääse vettä eikä muita nesteitä.

9 Tuotteen tietosivu

| Kuvaus | Symboli | Arvo | Yksikkö |
|-------------------------------|--|-------|-------------------------|
| Suurin ilmanvirtaus | F | 35,9 | m ³ /min |
| Tuulettimen teho | P | 32,9 | W |
| Käyttöarvo | SV | 1,09 | (m ³ /min)/W |
| Virrankulutus valmiustilassa | P _{sb} | 0,21 | W |
| Tuulettimen äänitaso | L _{WA} | 56,81 | dB(A) |
| Suurin ilmannotuus | C | 2,20 | m/s |
| Kausiluonteinen sähkönkulutus | Q | 10,76 | kWh/a |
| Käyttöarvon mittausstandardi | IEC 60879:2019 - Kotitalouteen ja vastaavaan käyttöön tarkoitetut tuulettimet ja säätimet - Suorituskyvyn mittausmenetelmät. | | |
| Lisätietoja saat osoitteesta | www.jula.com | | |

Huom! Älä puhdista tuotetta hankaussienellä.

- Tarkista kaikki ruuvit ja mutterit säännöllisesti ja kiristä ne tarvittaessa, jotta tuote toimii oikein.

6 Säilyttäminen

Säilytä tuotetta kuivassa tilassa suojaassa suoralta auringonvalolta ja kosteilta olosuhteilta.

7 Hävittäminen

Varmista, että hävität tuotteen paikallisten määräysten mukaisesti. Älä polta tuotetta.

8 Tekninen data

| Tekniset tiedot | Arvo |
|--------------------|--------------|
| Nimellisjännite | 230 V |
| Syöttöteho | 40 W |
| Kaapelin pituus | 1,83 m |
| Korkeus (säädetty) | 1120–1290 mm |
| Halkaisija | 40 cm |
| Paino | 5,63 kg |

Sommaire

| | | |
|----------|--|-----------|
| 1 | Introduction | 36 |
| 1.1 | Description du produit..... | 36 |
| 1.2 | Utilisation prévue..... | 36 |
| 1.3 | Symboles | 36 |
| 2 | Sécurité | 36 |
| 2.1 | Définitions relatives à la sécurité..... | 36 |
| 2.2 | Consignes de sécurité pour le fonctionnement | 36 |
| 3 | Assemblage | 38 |
| 3.1 | Pour assembler le produit..... | 38 |
| 4 | Utilisation | 38 |
| 4.1 | Affichage et bouton de commande..... | 38 |
| 4.2 | Télécommande | 38 |
| 5 | Maintenance | 39 |
| 5.1 | Pour nettoyer le produit | 39 |
| 6 | Stockage | 39 |
| 7 | Élimination | 39 |
| 8 | Données techniques | 39 |
| 9 | Données de la fiche produit | 39 |

1 Introduction



1.1 Description du produit

Le produit est un brasseur d'air à hauteur réglable, doté d'une télécommande.

1.2 Utilisation prévue

Le produit est destiné à être utilisé pour rafraîchir une pièce au niveau du sol. Pour usage intérieur et domestique uniquement.

1.3 Symboles

| | |
|---|--|
|  | Lisez attentivement le mode d'emploi et veillez à bien en comprendre les instructions avant d'utiliser le produit. Conservez le mode d'emploi pour toute référence ultérieure. |
|  | Les produits mis au rebut doivent être recyclés conformément à la réglementation en vigueur. |
|  | Classe de sécurité II |
|  | Ce produit est conforme aux directives et réglementations européennes en vigueur. |

2 Sécurité

2.1 Définitions relatives à la sécurité

⚠ Avertissement ! Le non-respect de ces instructions induit un risque de mort ou de blessure.

⚠ Attention ! Le non-respect des présentes instructions induit un risque d'endommagement du produit, de tout autre matériel ou de la zone adjacente.

Remarque ! Informations nécessaires dans une situation donnée.

2.2 Consignes de sécurité pour le fonctionnement

- Lisez les instructions d'avertissement qui suivent avant d'utiliser le produit.
- Évitez de modifier le produit.

- Ne laissez pas les enfants jouer avec le produit.
- Le produit doit être utilisé uniquement aux fins prévues et conformément à ces instructions.
- Évitez de couvrir le produit lors de son utilisation, cela pourrait entraîner une surchauffe ou un incendie.
- Placez le produit debout sur une surface plane et stable.
- Évitez de placer le produit sur le côté lors de son utilisation.
- Débranchez la fiche de la prise secteur lorsque le produit n'est pas utilisé.
- Évitez de tirer sur le câble électrique pour débrancher la fiche.
- Assurez-vous que le produit peut tourner sans entrer en collision ou être gêné par quoi que ce soit à proximité.
- Ne placez aucun objet dans la protection du produit. Il est important d'expliquer cela aux enfants pour s'assurer qu'ils comprennent les risques.
- N'utilisez pas le produit si le câble ou la fiche électrique est endommagé(e), si le produit a basculé ou s'il ne fonctionne pas correctement.
- Un câble ou une fiche électrique endommagé(e) doit être remplacé(e) par un centre de réparation agréé ou une personne qualifiée afin de garantir une utilisation en toute sécurité.
- Évitez d'utiliser le produit à l'extérieur.
- Évitez d'utiliser ce produit avec un programmateur, une minuterie, un système de télécommande séparé ou tout autre équipement pouvant démarrer automatiquement le produit.
- Évitez d'utiliser le produit à proximité d'un bain, d'une douche ou d'une piscine.
- Les enfants de moins de 3 ans doivent être surveillés ou tenus à l'écart du produit.
- Ce produit peut être démarré et arrêté par des enfants à partir de 8 ans et des personnes ayant des capacités physiques, sensorielles ou mentales réduites ou un manque d'expérience et de connaissances s'ils ont bénéficié d'une surveillance ou reçu des instructions concernant l'utilisation du produit de manière sûre et comprennent les dangers impliqués.
- Le nettoyage et l'entretien par l'utilisateur ne doivent pas être effectués par des enfants sans surveillance.
- N'utilisez pas le produit à proximité de liquides ou de gaz inflammables.
- Arrêtez le produit et débranchez la fiche avant de le nettoyer.
- Ne laissez pas le produit sans surveillance quand il fonctionne.

3 Assemblage

3.1 Pour assembler le produit

- 1 Veillez à ce que toutes les pièces soient incluses. Retirez et jetez tous les matériaux d'emballage.
- 2 Desserrez la vis inférieure (A) de la base avant de fixer le mât. Fixez le mât et remettez en place la vis inférieure illustrée (B). Veillez à ce que la vis soit bien serrée. (Figure 1)
- 3 Desserrez le verrouillage du mât (A) sur le bas du mât puis retirez l'arbre (B). Fixez le ventilateur (C) sur l'arbre et serrez la vis (D). (Figure 2)
- 4 Fixez la protection arrière sur l'arbre du moteur. Veillez à ce que la goupille soit alignée avec le trou de la protection. Tournez l'écrou dans le sens horaire puis fixez les pales du ventilateur sur l'arbre du moteur. Tournez l'écrou de verrouillage du ventilateur dans le sens antihoraire. (Figure 3)

Remarque ! Veillez à ce que les écrous soient bien serrés et ne puissent pas se desserrer.

- 5 Fixez la protection avant et veillez à ce que le clip de verrouillage de la protection avant corresponde à la protection arrière. Poussez sur le clip de verrouillage jusqu'à ce qu'il s'enclenche. Verrouillez les protections ensemble à l'aide d'une vis en bas. (Figure 4)

4 Utilisation

Remarque ! Le moteur est doté d'une protection contre la surchauffe. Le fusible thermique brûle si le produit surchauffe, ce qui arrête le produit.

- 1 Veillez à ce que le produit soit stable sur une surface plane.
- 2 Appuyez sur le bouton ON/OFF pour démarrer le produit et appuyez sur un bouton de vitesse pour sélectionner la vitesse. Voir « 4.1 Affichage et bouton de commande » à la page 38.

Figure 5

- A. **Bouton d'oscillation** : Tirez pour arrêter l'oscillation et poussez pour l'actionner.
- B. **Réglage de l'inclinaison** : pour régler l'inclinaison manuellement, poussez l'unité de ventilation vers le haut ou vers le bas.
- C. **Réglage de la hauteur** : Tournez le contre-écrou dans le sens antihoraire pour le desserrer. Tirez l'arbre ou appuyez dessus jusqu'à la hauteur souhaitée. Tournez l'écrou dans le sens horaire pour verrouiller l'arbre.
- D. **Écran**

4.1 Affichage et bouton de commande

La partie supérieure est la zone d'affichage et la partie inférieure, la zone des boutons tactiles.

Figure 6

- A. **Indicateur de la vitesse de ventilation normale** : Le voyant s'allume quand la vitesse normale est sélectionnée.
- B. **Indicateur de la ventilation en mode Sommeil** : Le témoin s'allume quand la vitesse de ventilation en mode Veille est sélectionnée. La vitesse de ventilation en mode Sommeil est plus lente et plus silencieuse que la vitesse normale.
- C. **Indicateur de la vitesse de ventilation** : Indique la vitesse de ventilation sélectionnée : faible, moyenne, élevée (1-2-3).
- D. **Témoin du minuteur** : L'indicateur (1h, 2h, 4h) indique les heures de fonctionnement définies pour le produit.
- E. **Bouton du minuteur** : ce bouton est utilisé pour régler la durée.
- F. **Bouton mode** : Ce bouton permet de choisir entre la vitesse normale et la vitesse en mode Sommeil.
- G. **Bouton de vitesse de ventilation** : Ce bouton permet de choisir l'une des 3 vitesses.
- H. **Bouton MARCHÉ/ARRÊT** : Ce bouton permet de démarrer et d'arrêter le produit.

4.1.1 Pour régler le minuteur

La durée de fonctionnement peut être réglée de 1 heure à 7 heures. Le réglage de la durée est indiqué par le voyant sur l'écran.

- Pour régler la durée de fonctionnement, appuyez plusieurs fois sur le bouton du minuteur jusqu'à ce que la durée souhaitée soit atteinte. Voir le tableau ci-dessous pour régler l'heure exacte.

| Heure | Voyant à l'écran |
|-------|------------------|
| 1 | 1h |
| 2 | 2h |
| 3 | 1h + 2h |
| 4 | 4h |
| 5 | 1h + 4h |
| 6 | 2h + 4h |
| 7 | 1h + 2h + 4h |

4.2 Télécommande

Remarque ! La télécommande fonctionne à moins de 5 mètres à l'avant du produit et dans un angle de 30°.

Figure 7

- A. **MARCHÉ/ARRÊT** : Pour démarrer et arrêter le produit.

- B. Bouton du minuteur :** Pour régler la durée de fonctionnement.
- C. Bouton de vitesse :** Pour sélectionner la vitesse de ventilation.
- D. Bouton mode :** Pour choisir entre les différents modes de ventilation.

4.2.1 Pour remplacer les piles de la télécommande

! Attention ! Jetez les piles usagées de façon appropriée.

- 1** Au dos de la télécommande, appuyez sur le couvercle puis tirez-le.
- 2** Remplacez les piles et remettez le couvercle. (Figure 8)

Remarque ! Utilisez des piles alcalines de type AAA pour la télécommande.

5 Maintenance

5.1 Pour nettoyer le produit

! Attention ! Arrêtez et débranchez la fiche de la prise secteur avant d'effectuer toute opération de maintenance, d'entretien ou de réparation du produit.

! Attention ! Les réparations doivent être effectuées uniquement par un centre de service agréé.

9 Données de la fiche produit

| Description | Symbole | Valeur | Unité |
|--|--|--------|--------------------------|
| Débit maximal du ventilateur | F | 35,9 | m ³ /min |
| Alimentation du ventilateur | P | 32,9 | W |
| Valeur de maintenance | SV | 1,09 | (m ³ /min.)/W |
| Consommation électrique en mode veille | P _{SB} | 0,21 | W |
| Niveau de puissance sonore du ventilateur | L _{WA} | 56,81 | dB (A) |
| Vitesse maximale de l'air | C | 2,20 | m/s |
| Consommation électrique saisonnière | Q | 10,76 | kWh/a |
| Norme de mesure de la valeur de service | IEC 60879:2019 - Ventilateurs de confort et régulateurs de vitesse pour applications domestiques et analogues - Méthodes de mesure de l'aptitude à la fonction | | |
| Coordonnées pour obtenir plus d'informations | www.jula.com | | |

- Le produit doit être nettoyé une fois par mois. Nettoyez le produit à l'aide d'un chiffon doux imbibé d'un détergent doux. Veillez à ce que de l'eau ou aucun autre liquide ne s'infilte dans le produit.

Remarque ! N'utilisez pas d'éponge abrasive pour frotter le produit.

- Vérifiez régulièrement l'ensemble des vis et écrous et serrez-les si nécessaire pour assurer que le produit fonctionne correctement.

6 Stockage

Rangez le produit dans un endroit frais, protégé de la lumière directe du soleil et de l'humidité.

7 Élimination

Veillez à respecter la réglementation locale quand vous mettez le produit au rebut. Ne brûlez pas le produit.

8 Données techniques

| Spécifications | Valeur |
|--------------------|----------------|
| Tension nominale | 230 V |
| Puissance d'entrée | 40 W |
| Longueur de câble | 1,83 m |
| Hauteur (réglable) | 1120 - 1290 mm |
| Diamètre | 40 cm |
| Poids | 5,63 kg |

Inhoud

| | |
|---|-----------|
| 1 Inleiding | 40 |
| 1.1 Productbeschrijving | 40 |
| 1.2 Beoogd gebruik | 40 |
| 1.3 Symbolen | 40 |
| 2 Veiligheid | 40 |
| 2.1 Definities van veiligheid | 40 |
| 2.2 Veiligheidsvoorschriften voor gebruik | 40 |
| 3 Montage | 42 |
| 3.1 Het product in elkaar zetten | 42 |
| 4 Gebruik | 42 |
| 4.1 Display en bedieningsknop | 42 |
| 4.2 Afstandsbediening | 43 |
| 5 Onderhoud | 43 |
| 5.1 Het product schoonmaken | 43 |
| 6 Opbergen | 43 |
| 7 Afvoeren | 43 |
| 8 Technische gegevens | 43 |
| 9 Datablad | 43 |

1 Inleiding

1.1 Productbeschrijving

Het product is een vloerventilator met een verstelbare hoogte en een afstandsbediening.

1.2 Beoogd gebruik

Het product is bestemd voor het koelen van een ruimte op vloerniveau. Uitsluitend voor huishoudelijk en binnenshuis gebruik.

1.3 Symbolen

| | |
|---|--|
|  | Lees de gebruiksaanwijzing zorgvuldig en zorg ervoor dat u de instructies begrijpt voordat u het product gebruikt. Bewaar de gebruiksaanwijzing voor toekomstig gebruik. |
|  | Een afgedankt product moet worden gerecycled voor toekomstig gebruik. |
|  | Veiligheidsklasse II |
|  | Dit product voldoet aan de geldende EU-richtlijnen en -regelgeving. |

2 Veiligheid

2.1 Definities van veiligheid

⚠ Waarschuwing! Als u zich niet aan deze voorschriften houdt, kan dat leiden tot (dodelijk) letsel.

⚠ Voorzichtig! Als u zich niet aan deze voorschriften houdt, kan dat leiden tot schade aan het product, overige materialen of de nabije omgeving.

Let op! Informatie die in bepaalde situaties noodzakelijk is.

2.2 Veiligheidsvoorschriften voor gebruik

- Lees de onderstaande waarschuwingsvoorschriften voordat u het product gebruikt.
- Pas het product niet aan.

- Laat kinderen niet met het product spelen.
- Het product mag uitsluitend worden gebruikt voor het beoogde doel en in overeenstemming met deze instructies.
- Dek het product niet af wanneer het gebruikt wordt, dat kan tot oververhitting of brand leiden.
- Zet het product rechtopstaand op een vlakke, stabiele ondergrond.
- Plaats het product niet op zijn zijkant wanneer het in gebruik is.
- Trek de stekker uit het contact wanneer het product niet gebruikt wordt.
- Trek niet aan het netsnoer om de stekker uit het contact te trekken.
- Zorg ervoor dat het product kan draaien zonder dat het in aanraking komt met of belemmerd wordt door iets in de nabijheid.
- Plaats geen voorwerpen in de bescherming van het product. Het is belangrijk om dit uit te leggen aan kinderen, zodat zij de risico's begrijpen.
- Gebruik het product niet als het netsnoer of de stekker beschadigd is, als het product is omgevallen of als het niet goed werkt.
- Een beschadigde kabel of stekker moet worden vervangen door een erkend servicecentrum of een gekwalificeerde elektricien.
- Gebruik het product niet buitenshuis.
- Gebruik dit product niet met een programmeerapparaat, timer, apart systeem voor afstandsbediening of andere apparatuur waarmee het product automatisch kan starten.
- Gebruik het product niet in de nabijheid van een bad, douche of zwembad.
- Houd toezicht op kinderen jonger dan 3 jaar of houd ze uit de buurt van het product.
- Dit product kan worden aan- en uitgezet door kinderen van 8 jaar en ouder en door mensen met verminderde fysieke, sensorische of geestelijke capaciteiten of met gebrek aan ervaring of kennis, als ze supervisie of instructies betreffende een veilig gebruik van het product hebben gehad en de gevaren ervan begrijpen.
- Reinigen en gebruikersonderhoud mag niet worden uitgevoerd door kinderen zonder toezicht.
- Gebruik het product niet in de nabijheid van ontvlambare vloeistoffen of gassen.
- Zet het product uit en trek de stekker uit het contact voordat u het schoonmaakt,
- Houd altijd toezicht op het product wanneer het in bedrijf is.

3 Montage

3.1 Het product in elkaar zetten

- 1 Let op dat alle onderdelen aanwezig zijn. Verwijder alle verpakkingsmaterialen en gooi deze weg.
- 2 Draai de onderste schroef (A) los van de basis voordat u de staander bevestigt. Bevestig de staander en plaats de onderste schroef terug zoals weergegeven in afbeelding (B). Zorg ervoor dat de schroef volledig is aangedraaid. (Afbeelding 1)
- 3 Draai het staanderslot (A) op de onderste staander los en trek de as (B) eruit. Bevestig de ventilatorunit (C) op de as en draai de schroef (D) vast. (Afbeelding 2)
- 4 Bevestig de bescherming aan de achterzijde op de motoras en zorg er daarbij voor dat de pen is uitgelijnd met het gat op de bescherming. Draai de moer met de klok mee en bevestig vervolgens het ventilatorblad op de motoras. Draai de borgmoer voor de ventilator tegen de klok in. (Afbeelding 3)

Let op! Zorg ervoor dat de moeren volledig zijn aangedraaid en niet kunnen losraken.

- 5 Bevestig de voorste bescherming en zorg ervoor dat de borgclip op de voorste bescherming overeenkomt met de achterste bescherming. Duw de vergrendelingsclip totdat deze klikt. Vergrendel de beschermingen gezamenlijk met een schroef aan de onderkant. (Afbeelding 4)

4 Gebruik

Let op! De motor heeft een bescherming tegen oververhitting. De thermische zekering brandt uit als het product oververhit raakt, waardoor het product stopt.

- 1 Zorg ervoor dat het product stabiel op een vlakke ondergrond staat.
- 2 Druk op de AAN/UIT-knop om het product te starten en druk op een snelheidsknop om de snelheid te selecteren. Zie '4.1 Display en bedieningsknop' op [pagina 42](#).

Afbeelding 5

- A. **Oscillatieknop:** Trek om te stoppen en duw om de oscillatie te starten.
- B. **Aanpassing kantelhoek:** pas de hoek handmatig aan door de ventilatoreenheid omhoog of omlaag te duwen.

- C. **Hoogte verstellen:** Draai de borgmoer tegen de klok in om de borgmoer los te draaien. Trek de as naar beneden of duw hem omhoog naar de gewenste hoogte. Draai de moer met de klok mee om de as op zijn plaats te vergrendelen.
- D. **Display**

4.1 Display en bedieningsknop

Het bovenste deel is het weergavegebied en het onderste deel is waar de aanraakknoppen zich bevinden.

Afbeelding 6

- A. **Indicator normale windsnelheid:** De indicator brandt wanneer de normale snelheid is geselecteerd.
- B. **Indicator wind slaapstand:** De indicator brandt wanneer de windsnelheid slaapstand is geselecteerd. De windsnelheid slaapstand is langzamer en stiller dan de normale snelheid.
- C. **Indicator windsnelheid:** Geeft de geselecteerde windsnelheid aan: laag, gemiddeld, hoog (1-2-3).
- D. **Indicatielampje timer:** De indicator (1u, 2u, 4u) geeft de bedrijfsuren aan waarop het product is ingesteld.
- E. **Timerknop:** Deze knop wordt gebruikt om de tijd in te stellen.
- F. **Modusknop:** Deze knop wordt gebruikt om te kiezen tussen normale snelheid of snelheid slaapstand.
- G. **Windsnelheidsknop:** Deze knop wordt gebruikt om te kiezen tussen de 3 verschillende snelheden.
- H. **AAN/UIT-knop:** Deze knop wordt gebruikt om het product te starten en te stoppen.

4.1.1 De timer instellen

De bedrijfstijd kan worden ingesteld van 1 uur tot 7 uur. De ingestelde tijd wordt aangegeven door de lamp op het display.

- Als u de bedrijfstijd wilt instellen, drukt u herhaaldelijk op de timerknop totdat de gewenste tijd is ingesteld. Raadpleeg de onderstaande tabel om de juiste tijd in te stellen.

| Tijd | Lamp aangegeven op het display |
|------|--------------------------------|
| 1 | 1u |
| 2 | 2u |
| 3 | 1u + 2u |
| 4 | 4u |
| 5 | 1u + 4u |
| 6 | 2u + 4u |
| 7 | 1u + 2u + 4u |

4.2 Afstandsbediening

Let op! De afstandsbediening werkt binnen 5 meter aan de voorzijde van het product en binnen een hoek van 30°.

Afbeelding 7

- A. **AAN/UIT:** Het product starten en stil zetten.
- B. **Timerknop:** De bedrijfstijd instellen.
- C. **Snelheidsknop:** De windsnelheid selecteren.
- D. **Modusknop:** Kiezen tussen de verschillende windmodi.

4.2.1 De batterijen vervangen van de afstandsbediening

! Waarschuwing! Voer gebruikte batterijen correct af.

- 1 Duw het deksel aan de achterkant van de afstandsbediening naar beneden en trek het weg.
- 2 Vervang de batterijen en plaats het deksel terug. (Afbeelding 8)

Let op! Gebruik alkalinebatterijen type AAA voor de afstandsbediening.

5 Onderhoud

5.1 Het product schoonmaken

! Waarschuwing! Stop en trek de stekker uit het stopcontact voordat onderhoud, service of reparatie aan het product wordt uitgevoerd.

9 Datablad

| Beschrijving | Symbool | Waarde | Eenheid |
|--------------------------------------|--|--------|-------------------------|
| Maximale blaassnelheid ventilator | F | 35,9 | m ³ /min |
| Ingangsvermogen ventilator | P | 32,9 | W |
| Servicewaarde | SV | 1,09 | (m ³ /min)/W |
| Stroomverbruik in stand-by | P _{SB} | 0,21 | W |
| Niveau geluidsvermogen ventilator | L _{WA} | 56,81 | dB (A) |
| Maximale luchtsnelheid | C | 2,20 | m/sec |
| Seizoensgebonden stroomverbruik | Q | 10,76 | kWh/a |
| Meting standaard voor servicewaarde | IEC 60879:2019 - Comfortventilatoren en -regelaars voor huishoudelijk en soortgelijke doeleinden - Methoden voor het meten van prestaties. | | |
| Contactgegevens voor meer informatie | www.jula.com | | |

! Waarschuwing! Reparaties mogen uitsluitend worden uitgevoerd door een erkend servicecentrum.

- Het product moet eenmaal per maand worden gereinigd. Reinig het product met een zachte doek bevochtigd met een mild schoonmaakmiddel. Zorg ervoor dat er geen water of andere vloeistof in het product komt.

Let op! Gebruik geen schuursponsjes om het product te schrobben.

- Controleer regelmatig alle schroeven en moeren en draai deze zo nodig aan om ervoor te zorgen dat het product naar behoren werkt.

6 Opbergen

Sla het product op een droge plaats op, waar het beschermd is tegen direct zonlicht en vochtige omstandigheden.

7 Afvoeren

Denk eraan dat u de plaatselijke regelgeving voor afvoeren van het product naleeft. Verbrand het product niet.

8 Technische gegevens

| Specificaties | Waarde |
|----------------------|--------------|
| Nominale spanning | 230 V |
| Ingangsvermogen | 40 W |
| Snoerlengte | 1,83 m |
| Hoogte (verstelbaar) | 1120-1290 mm |
| Diameter | 40 cm |
| Gewicht | 5,63 kg |



www.jula.com