



WORK BENCH WITH CLAMP

OPERATING INSTRUCTIONS - Original instructions

**SV ARBETSBOCK MED KLÄMFÄSTE
BRUKSANVISNING**

Översättning av originalinstruktioner

**DE ARBEITSBOCK MIT KLEMME
BEDIENUNGSANLEITUNG**

Übersetzung der Originalanleitung

**NO ARBEIDSBUKK MED KLEMFESTE
BETJENINGSANVISNINGER**

Översettelse av originalinstruksjonene

**FI TYÖPUKKI PURISTIMELLA
KÄYTTÖOHJE**

Alkuperäisten ohjeiden käännös

**DA ARBEJDSBUK MED KLEMMEBESLAG
BETJENINGSVEJLEDNING**

Översættelse af den originale vejledning

**FR TRÉTEAU AVEC PINCE DE SERRAGE
INSTRUCTIONS D'UTILISATION**

Traduction des instructions d'origine

**PL KOZIOŁ ROBOCZY Z UCHWYTAMI
SZCZĘKOWYMI**

INSTRUKCJA OBSŁUGI

Przekład instrukcji oryginalnej

**NL SCHRAAG MET KLEM
BEDIENINGSINSTRUCTIES**

Vertaling van de originele instructies

Jula AB förbehåller sig rätten att göra ändringar på produkten. Jula AB innehar upphovsrätten till denna dokumentation. Det är inte tillåtet att modifiera eller ändra denna dokumentation på något sätt och bruksanvisningen ska skrivas ut och användas som den är i förhållande till produkten. Se Julas webbplats för den senaste versionen av bruksanvisningen.

Jula AB forbeholder seg retten til å endre produktet. Jula AB innehar opphavsretten til denne dokumentasjonen. Det er ikke tillatt å modifisere eller endre denne dokumentasjonen på noen som helst måte, og håndboken skal trykkes og brukes som den er i forhold til produktet. For siste versjon av betjeningsanvisningene, se Julas nettsider.

Jula AB forbeholder sig retten til at ændre produktet. Jula AB har ophavsretten til denne dokumentation. Det er ikke tilladt at modificere eller ændre denne dokumentation på nogen måde, og manualen skal printes og bruges som den er i forhold til produktet. For den seneste version af betjeningsvejledningen, se Julas hjemmeside.

Jula AB zastrzega sobie prawo do wprowadzania zmian w produkcie. Jula AB zastrzega sobie prawa autorskie do niniejszej dokumentacji. Dokumentacji nie wolno w żaden sposób modyfikować ani zmieniać, a instrukcję należy drukować i używać ją w odniesieniu do produktu w stanie niezmiennym. Najnowszą wersję instrukcji obsługi można znaleźć na stronie internetowej Jula.

Jula AB reserves the right to make changes to the product. Jula AB claims copyright on this documentation. It is not allowed to modify or alter this documentation in any way and the manual shall be printed and used as it is in relation to the product. For the latest version of operating instructions, refer to the Jula website.

Jula AB behält sich das Recht vor, Änderungen am Produkt vorzunehmen. Jula AB beansprucht die Urheberrechte an dieser Dokumentation. Es ist nicht zulässig, diese Dokumentation in irgendeiner Weise zu verändern oder umzugestalten. Die Anleitung muss gedruckt und so verwendet werden, wie sie in Bezug zum Produkt steht. Die aktuellste Version der Bedienungsanleitung finden Sie auf der Website von Jula.

Jula AB pidättää oikeuden tehdä tuotteeseen muutoksia. Jula AB:llä on tämän dokumentaation tekijänoikeus. Tätä dokumentaatiota ei saa muuttaa millään tavalla ja käyttöopas on tulostettava ja sitä on käytettävä sellaisena kuin se on tämän tuotteen kanssa. Käyttöohjeiden uusin versio löytyy Julan verkkosivustolta.

Jula AB se réserve le droit d'apporter des modifications au produit. Jula AB revendique les droits d'auteur sur cette documentation. Il est interdit de modifier ou d'altérer cette documentation de quelque manière que ce soit et le manuel doit être imprimé et utilisé tel quel en relation avec le produit. Pour obtenir la dernière version des instructions d'utilisation, consultez le site Web de Jula.

Jula AB behoudt zich het recht voor om wijzigingen aan het product aan te brengen. Jula AB claimt het copyright op deze documentatie. Het is niet toegestaan om deze documentatie op welke manier dan ook te wijzigen of te veranderen. De handleiding moet worden afgedrukt en gebruikt zoals deze in relatie tot het product staat. Raadpleeg de Jula-website voor de laatste versie van de bedieningsinstructies.

WWW.JULA.COM

© JULA AB 2025-04-23

**JULA AB
BOX 363, 532 24 SKARA, SWEDEN**

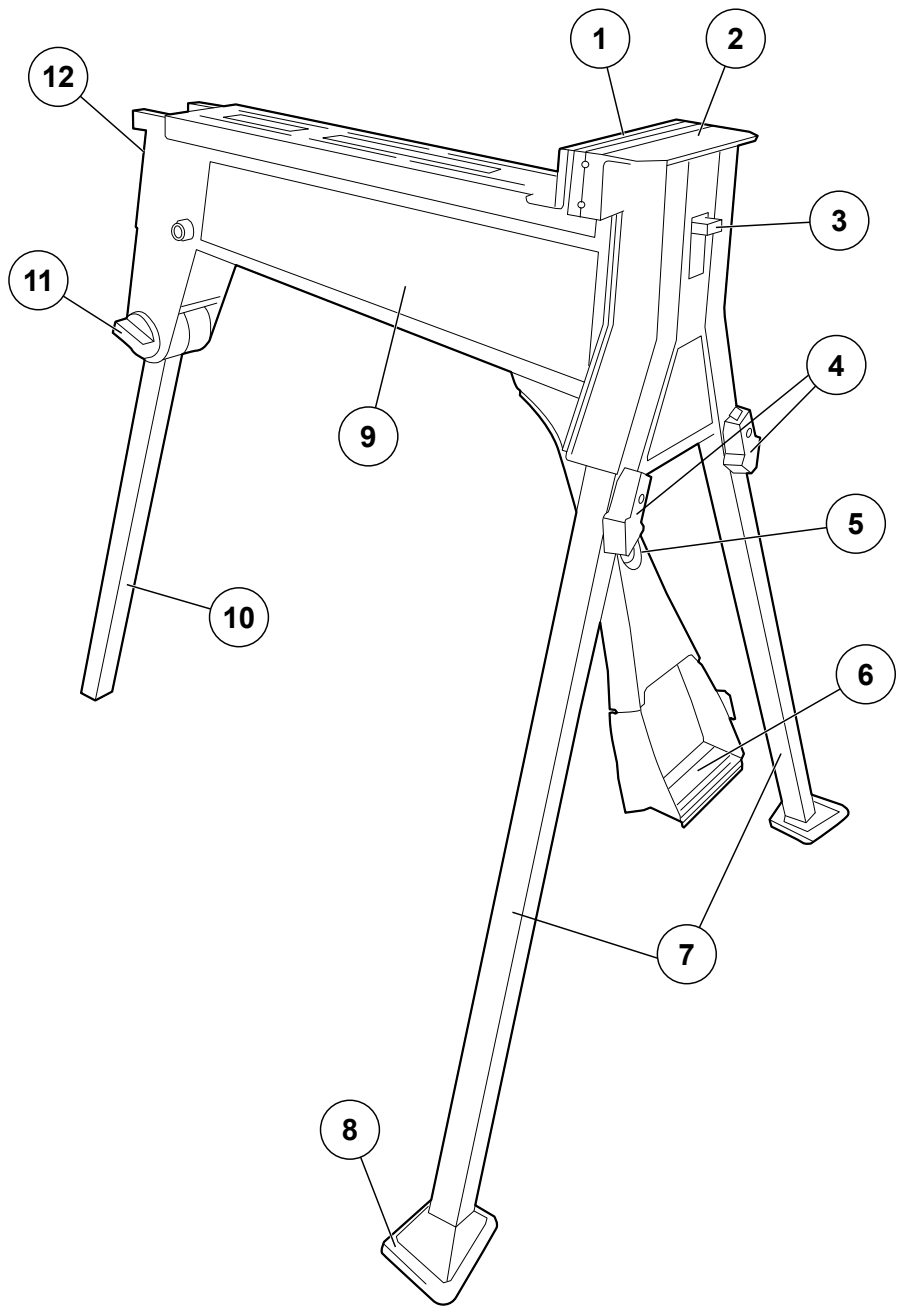

2

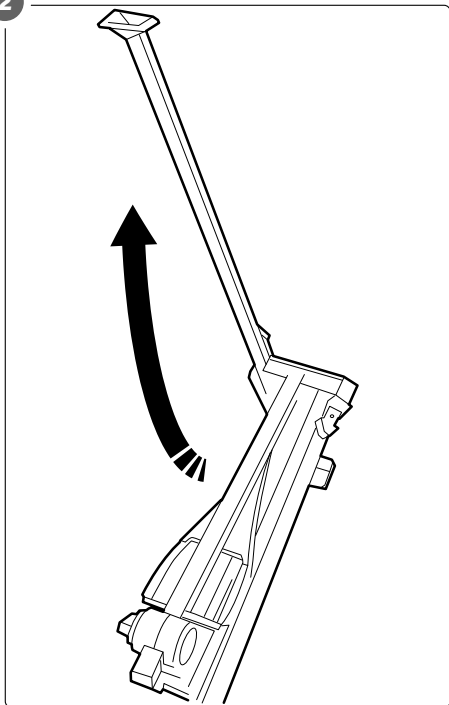

3

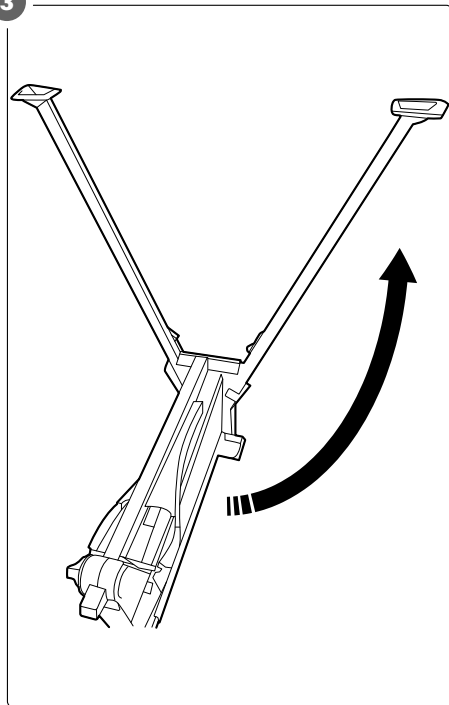

4

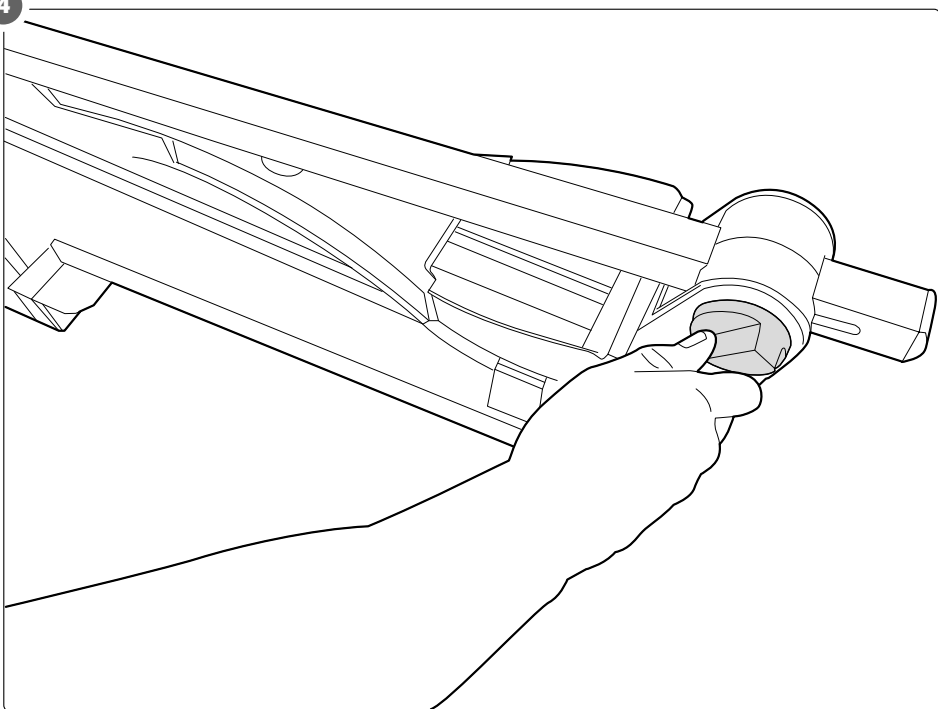

5

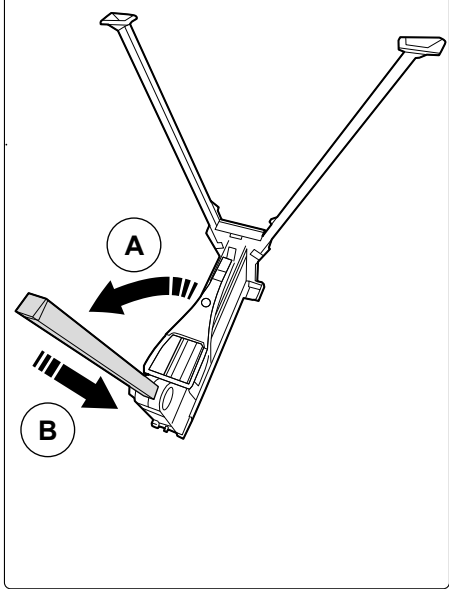

6

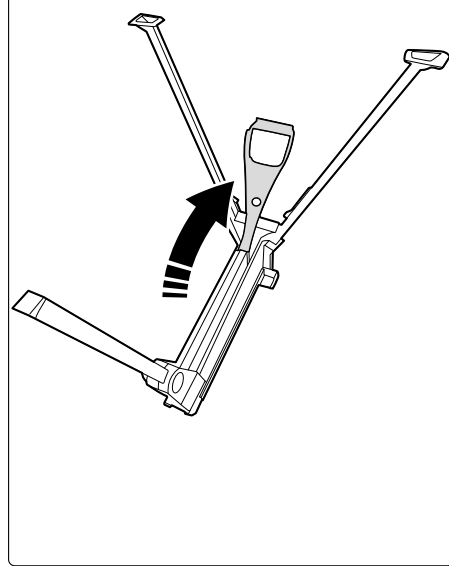

7

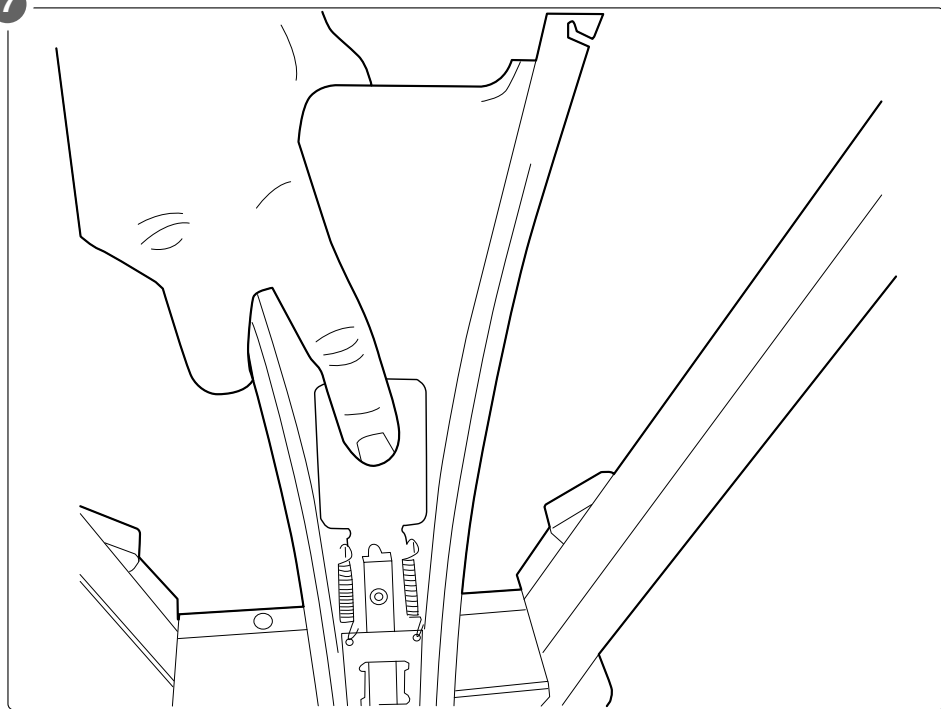

8

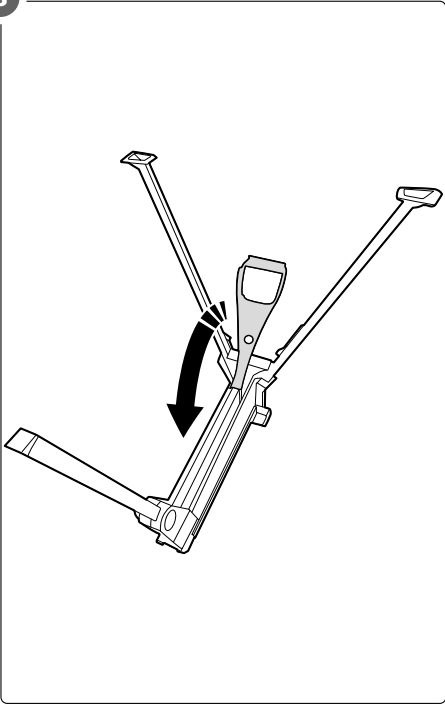

9

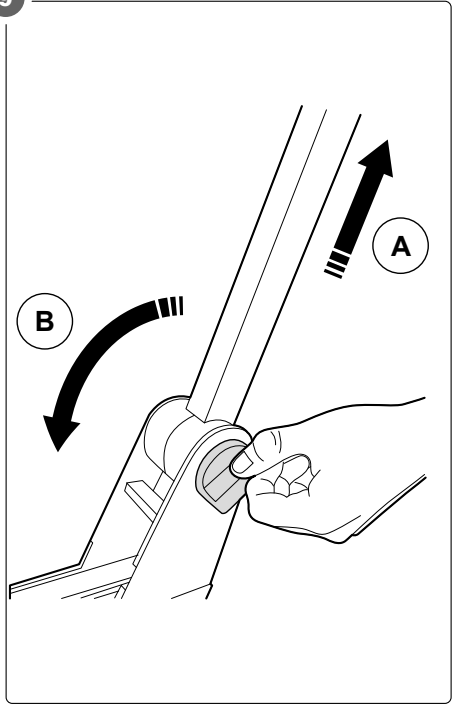

10

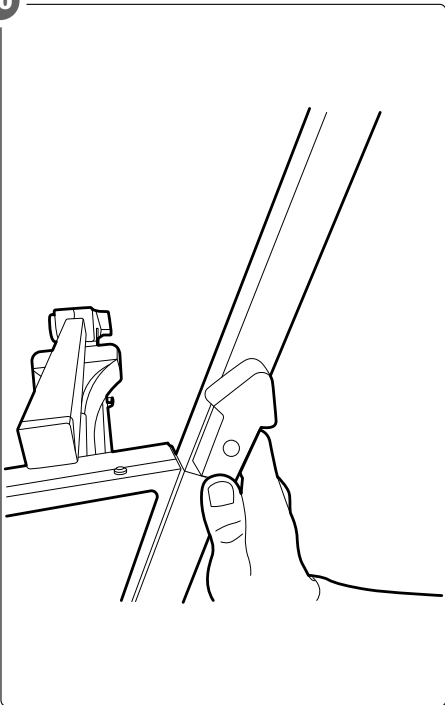

11

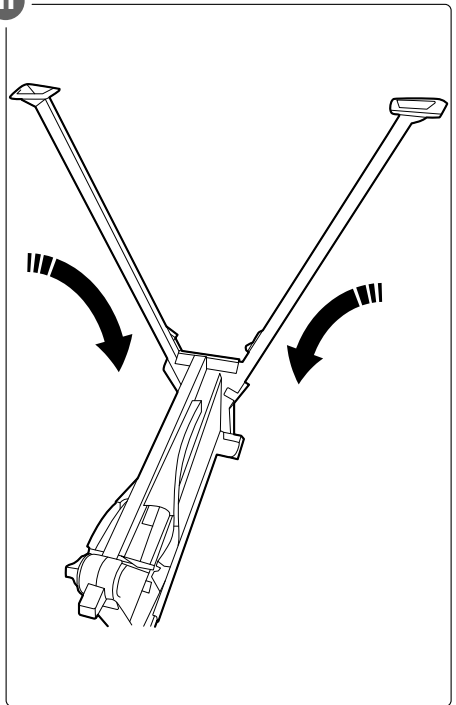

12

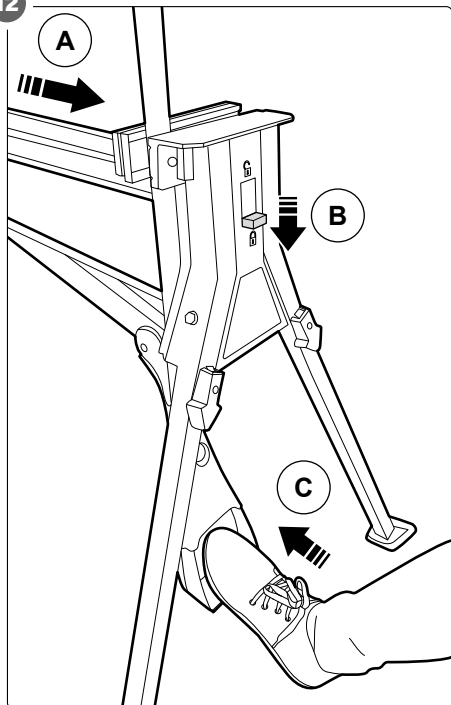

13

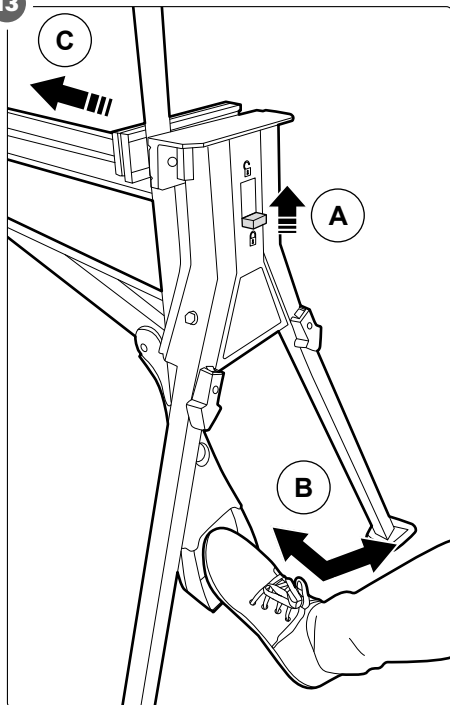

14

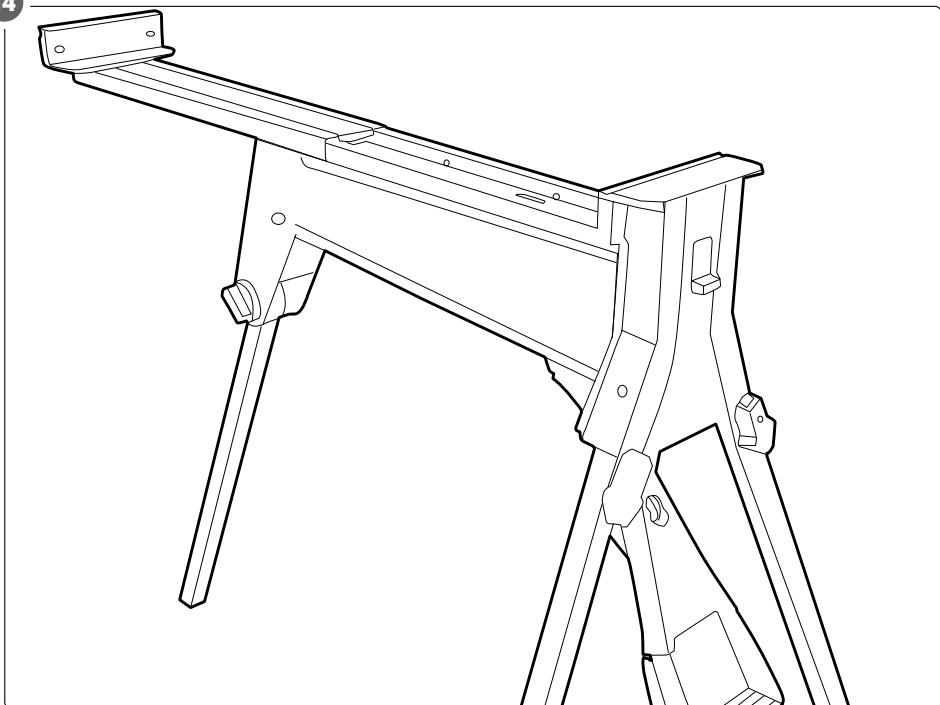

Table of contents

1	Introduction	8
1.1	The product.....	8
1.2	Dedicated use.....	8
1.3	Symbols	8
1.4	Product overview	8
2	Safety	8
2.1	Safety definitions.....	8
2.2	Safety instructions for operation.....	9
3	Assembly	9
3.1	To assemble the product.....	9
3.2	To fold the product	9
4	Operation	9
4.1	To attach a workpiece.....	9
4.2	To release the workpiece.....	10
4.3	To attach the workpiece to one side of the jaw	10
4.4	To attach larger objects	10
4.5	To use the product as an anvil.....	10
4.6	To use the product as a press.....	10
4.7	To use the product for plank ripping	10
4.8	To safety a bike on the product.....	10
5	Storage	11
6	Maintenance	11
7	Troubleshooting	11
8	Discard	11
9	Technical data	11

1 Introduction



1.1 The product

The product is a portable work bench with clamping brackets.

1.2 Dedicated use

The product is used to hold different materials for various purposes. For example: to safety a bicycle during repair, to safety a chainsaw when you sharpen it or to hold a piece of material when you saw.

1.3 Symbols

	Read the operating instructions carefully and make sure that you understand the instructions before you use the product. Save the instructions for future reference.
	Do not use as a step or platform.
	Discarded product must be recycled according to current regulations.

1.4 Product overview

Figure 1

1. Movable jaw
2. Fixed jaw
3. Locking switch
4. Front leg locks
5. Foot pedal locking latch
6. Foot pedal
7. Front legs
8. Foot plate
9. Body
10. Rear leg
11. Rear leg locking knob
12. Moving jaw locking tab

2 Safety

2.1 Safety definitions

Warning! If you do not obey these instructions, there is a risk of death or injury.

Caution! If you do not obey these instructions, there is a risk of damage to the product, other materials or the adjacent area.

Note! Information that is necessary in a given situation.

2.2 Safety instructions for operation

⚠ Warning! If you do not obey these instructions, there is a risk of death or injury.

- Read the warning instructions that follow before you use the product.
- Do not use the product if you are tired, ill or under the influence of alcohol, drugs or medicine. This has a negative effect on your vision, alertness, coordination and judgement.
- Do not let children or persons who do not have the knowledge how to use the product to use it.
- Do not use the product if it is damaged.
- Do not change the product.
- Use the product only for its dedicated operation.
- Keep the work area clean and well lit.
- Do not operate the product in explosive areas, for example where there are flammable liquids, gases or dust.
- Keep children and persons away while you operate the product.
- Do not stand on the product.
- Do not put hands or feet between the the material and the jaws of the product. Risk of crushing.
- Make sure that the material is correctly attached to the product before you start the task.

3 Assembly

3.1 To assemble the product

⚠ Warning! If you do not obey these instructions, there is a risk of death or injury.

Note! Open the package and make sure that all parts of the product are in a good condition. Damaged or missing parts must be replaced.

- 1 Put the product upside down. Turn the front legs forward until they click into the locks of the front leg. (Figure 2-3)
- 2 Loosen the rear leg locking knob. (Figure 4)

- 3 Turn the rear leg forward (A) then lift and move it fully into the housing (B) at the rear. Tighten the locking knob. (Figure 5)

- 4 Lift the foot pedal and move it forward until it clicks into position. (Figure 6)

- 5 Lock the front foot pedal in place. (Figure 7)

- 6 Turn the product upright and make sure that all legs are tightly attached.

- 7 Turn the moving jaw locking tab to the horizontal position.

3.2 To fold the product

- 1 Make sure that the locking switch is in the unlock position.

- 2 Make sure that the moving jaw locking tab is in the vertical position to prevent the jaws from moving.

- 3 Release the foot pedal locking latch and fold the foot pedal back into position. (Figure 8)

- 4 Loosen the rear leg locking knob, lift the leg (A) and fold it back (B). (Figure 9)

- 5 Release the locks of the front legs and fold the legs back. (Figure 10-11)

4 Operation

4.1 To attach a workpiece

⚠ Caution! Make sure that the workpieces is correctly attached to the product.

Note! Do not apply too much force on the workpiece when you clamp.

- 1 Open the moving jaw until the workpiece fits between the jaws.

Note! Make sure that the tab of the mowing jaw is set to the horizontal position.

- 2 Put the workpiece against the fixed jaw and push the moving jaw until it touches the workpiece.

4.1.1 Foot pedal

Figure 12

- 1 Push the foot pedal again and again until the moving jaw is positioned into an applicable distance. (A)
- 2 Put the locking switch in to the release position. (B)
- 3 Push the foot pedal until sufficient clamping force has been applied. (C)

Note! You can stand on the foot pedal to get more force (max 100 kg).

! **Caution!** Do not jump on the foot pedal, as you can damage the product.

4.2 To release the workpiece

Note! Make sure that you support the workpiece when you release, to prevent accidents.

Figure 13

- 1 Set the locking switch to the release position. (A)
- 2 Push the foot pedal and let it go back up to release the workpiece. (B)

Note! If the workpiece is clamped very tightly more pressure on the foot pedal can be needed.

- 3 Push the moving jaw back and remove the workpiece. (C)

4.3 To attach the workpiece to one side of the jaw

- Larger workpieces can only be clamped on one side of the jaws.

Note! Always use a spacer as thick as your workpiece on the other side of the jaw to make sure that the moving jaw does not get twisted.

4.4 To attach larger objects

! **Caution!** Do not attach the workpiece at the top of the jaw, too much pressure can damage the product.

- The product can be used to attach workpieces with measurements between 460 mm and 955 mm.

- 1 Set the locking switch to the release position and make sure the foot pedal is released.

Note! Make sure the moving jaw lock tab is in the horizontal position.

- 2 Pull out the moving jaw from its track.
- 3 Turn the moving jaw 180° and put it back into the tracks. (Figure 14)

Note! When you clamp objects with the jaw in reversed position make sure that the workpiece is put parallel and along the moving jaw.

4.5 To use the product as an anvil

! **Caution!** Do not use the moving jaw as an anvil, as this can damage the product.

- The fixed jaw is strong enough to be used as an anvil for strip metal work.

4.6 To use the product as a press

- Make sure the locking switch is in the release position.
- With each full push of the foot pedal the moving jaw will move forward approximately 24 mm.

4.7 To use the product for plank ripping

- 1 When you rip a plank, make sure you stop the saw before it touches the jaws.
- 2 Make sure that there is enough space between the jaw and the saw when you turn the plank to do the next cut.
- 3 Use a spacer a little thicker than your saw blade to keep the cut open.

4.8 To safety a bike on the product.

! **Caution!** Carbon fiber frames are easy to damage and should not be clamped.

Note! Clamp so that the weight of the bicycle is evenly placed across the product. Bicycles are much heavier at the back.

5 Storage

- If the product is not going to be used for a long period of time, keep the product in a clean and dry place, out of the reach of children and pets.
- Keep the product in a dry area, protected from direct sunlight and wet conditions.

6 Maintenance

- If the product gets wet make sure to dry it with a towel to prevent corrosion. Apply oil or grease if needed.
- If the product is damaged it must be inspected and repaired by an approved service center.

7 Troubleshooting

Problem	Possible cause	Task
The jaws do not move.	The jaw locking switch is in lock position.	Release the jaw lock.
	The sliding mechanism is dirty or needs to be lubricated.	Clean and lubricate all moving mechanical parts.
The product is not stable during use.	The work area is uneven.	Move the product to a flat surface.
	The legs are not installed correctly.	Follow the instructions, refer to: " 3.1 To assemble the product " on page 9.
The jaw does not hold the workpiece tightly.	The jaw locking switch is in lock position.	Release the jaw lock when you clamp. If the problem remains let an approved service center inspect the product.

8 Discard

- Make sure that you follow local regulations when you discard the product. Do not burn the product.

9 Technical data

Specification	Value
Clamp range	0-955 mm
Clamp travel per stroke	12 mm
Clamp force	1000 kg
Max. load	200 kg
Folded dimension (LxWxH)	810 x 330 x 295 mm
Standing dimension (LxWxH)	980 x 870 x 860 mm
Weight	14.5 kg

1	Inledning	12
1.1	Produkten.....	12
1.2	Avsedd användning	12
1.3	Symboler	12
1.4	Produktöversikt.....	12
2	Säkerhet	12
2.1	Säkerhetsdefinitioner.....	12
2.2	Säkerhetsinstruktioner för användning.....	13
3	Montering	13
3.1	Att montera produkten.....	13
3.2	Att vika ihop produkten.....	13
4	Användning	13
4.1	Att fästa ett arbetsstycke	13
4.2	Att frigöra arbetsstycket.....	14
4.3	För att fästa arbetsstycket på ena sidan av bygeln.....	14
4.4	Att fästa större objekt.....	14
4.5	Att använda produkten som ett städ.....	14
4.6	Att använda produkten som press.....	14
4.7	Att använda produkten för att klyva på längden.....	14
4.8	Att fästa en cykel på produkten.....	14
5	Förvaring	14
6	Underhåll	14
7	Felsökning	15
8	Kassering	15
9	Tekniska data	15

1 Inledning

1.1 Produkten

Produkten är en bärbar arbetsbock med klämfästen.

1.2 Avsedd användning

Produkten används för att hålla olika material för olika ändamål. Till exempel: att hålla fast en cykel under reparation, att fästa en motorsåg när du slipar den eller att hålla fast en bit material när du sågar.

1.3 Symboler

	Läs bruksanvisningen noggrant och se till att du förstår instruktionerna innan du börjar använda produkten. Spara bruksanvisningen för framtida bruk.
	Använd inte som trappsteg eller plattform.
	Kasserad produkt måste återvinnas i enlighet med gällande förordningar.

1.4 Produktöversikt

Bild 1

- Rörlig bygel
- Fast bygel
- Låsströmbrytare
- Lås på framben
- Låsspärr på fotpedal
- Fotpedal
- Framben
- Fotplatta
- Stomme
- Bakben
- Låsknopp på bakben
- Låsflik för låsbygel

2 Säkerhet

2.1 Säkerhetsdefinitioner

! **Varning!** Om du inte följer dessa instruktioner finns det risk för personskador eller dödsfall.

! **Försiktighet!** Om du inte följer dessa instruktioner finns det risk att du skadar produkten, andra material eller det närliggande området.

Obs! Information som är nödvändig i en specifik situation.

2.2 Säkerhetsinstruktioner för användning

⚠ Varning! Om du inte följer dessa instruktioner finns det risk för personskador.

- Läs varningsinstruktionerna nedan innan du använder produkten.
- Använd inte produkten om du är trött, sjuk, eller är påverkad av alkohol, droger eller läkemedel. Dessa har en negativ påverkan på din syn, uppmärksamhet, koordination och omdöme.
- Låt inte barn eller personer som inte vet hur man använder produkten använda den.
- Använd inte produkten om den är skadad.
- Gör inga ändringar på produkten.
- Använd endast produkten för dess avsedda ändamål.
- Håll arbetsområdet rent och väl upplyst.
- Använd inte produkten i explosiva miljöer, t.ex. nära brandfarliga vätskor, gaser eller damm.
- Håll barn och personer på avstånd när du använder produkten.
- Stå inte på produkten.
- Placera inte händer eller fötter mellan materialet och produktens byglar. Risk för krosskador.
- Kontrollera att materialet är korrekt fastsatt på produkten innan du påbörjar arbetet.

3 Montering

3.1 Att montera produkten

⚠ Varning! Om du inte följer dessa instruktioner finns det risk för personskador.

Obs! Öppna förpackningen och se till att alla produktens delar är i gott skick. Skadade eller saknade delar måste bytas ut.

- 1 Sätt produkten upp och ned. Vrid frambenen framåt tills de klickar fast i låsen på frambenet. (Bild 2-3)
- 2 Lossa det bakbenets knapp. (Bild 4)
- 3 Vrid bakbenet framåt (A) och lyft sedan och för det helt in i huset (B) baktill. Dra åt låsknoppen. (Bild 5)
- 4 Lyft fotpedalen och för den framåt tills den klickar på plats. (Bild 6)

- 5 Lås den främre fotpedalen på plats. (Bild 7)
- 6 Vänd produkten upprätt och se till att alla ben är ordentligt fastsatta.
- 7 Vrid den rörliga bygelns låsflik till horisontellt läge.

3.2 Att vika ihop produkten

- 1 Kontrollera att låsbrytaren är i upplåst läge.
- 2 Se till att den rörliga bygelns låsflik är i vertikalt läge för att förhindra att byglarna rör sig.
- 3 Lossa fotpedalens låsspärr och fäll tillbaka fotpedalen i rätt läge. (Bild 8)
- 4 Lossa bakbenets låsvred, lyft benet (A) och fäll det bakåt (B). (Bild 9)
- 5 Släpp frambenens lås och fäll benen bakåt. (Bild 10-11)

4 Användning

4.1 Att fästa ett arbetsstycke

⚠ Försiktighet! Se till att arbetsstyckena är korrekt fästa på produkten.

Obs! Använd inte för mycket kraft på arbetsstycket när du klämmer.

- 1 Öppna den rörliga bygelns tills arbetsstycket passar mellan byglarna.

Se till att fliken på den rörliga bygelns är inställd i horisontellt läge.

- 2 Lägg arbetsstycket mot den fasta bygelns och tryck den rörliga bygelns tills den vidrör arbetsstycket.

4.1.1 Fotpedal

Bild 12

- 1 Tryck fotpedalen flera gånger tills den rörliga bygelns är placerad på ett lämpligt avstånd. A
- 2 Sätt låsbrytaren i frigöringsläget. (B)
- 3 Tryck på fotpedalen tills tillräcklig klämkraft har uppnåtts. (C)

Obs! Du kan stå på fotpedalen för att få mer kraft (max 100 kg).

⚠ Försiktighet! Hoppa inte på fotpedalen, eftersom detta kan skada produkten.

4.2 Att frigöra arbetsstycket

Obs! Se till att du stöder arbetsstycket när du släpper, så att olyckor förhindras.

Bild 13

- 1 Ställ låsknappen i öppet läge. A
- 2 Tryck på fotpedalen och låt den gå upp igen för att frigöra arbetsstycket. (B)

Obs! Om arbetsstycket kläms fast mycket hårt kan mer tryck på fotpedalen behövas.

- 3 Tryck tillbaka den rörliga bygelns och ta bort arbetsstycket. (C)

4.3 För att fästa arbetsstycket på ena sidan av byglarna

- Större arbetsstycken kan endast spännas fast på ena sidan av byglarna.

Obs! Använd alltid en distansbricka lika tjock som ditt arbetsstycke på andra sidan bygelns för att se till att den rörliga bygelns inte vrids.

4.4 Att fästa större objekt

⚠ Försiktighet! Fäst inte arbetsstycket högst upp på bygelns, eftersom för högt tryck kan skada produkten.

- Produkten kan användas för att fästa arbetsstycken med mått mellan 460 mm och 955 mm.

- 1 Ställ låsknappen i frigöringsläget och se till att fotpedalen släpps.

Obs! Se till att den rörliga bygellåsfliken är i horisontellt läge.

- 2 Dra ut den rörliga bygelns från dess spår.
- 3 Vrid den rörliga bygelns 180° och sätt tillbaka den i spåren. (Bild 14)

Obs! När du klämmer fast föremål med bygelns i omvänt läge, se till att arbetsstycket placeras parallellt och längs den rörliga bygelns.

4.5 Att använda produkten som ett städ

⚠ Försiktighet! Använd inte den rörliga bygelns som ett städ, eftersom det kan skada produkten.

- Den fasta bygelns är stark nog att användas som ett städ för bandmetallarbeten.

4.6 Att använda produkten som press

- Se till att låsbrytaren är i frigöringsläget.
- Vid varje fullt tryck på fotpedalen rör sig den rörliga bygelns framåt ca 24 mm.

4.7 Att använda produkten för att klyva på längden

- 1 När du klyver en plank på längden, se till att stanna sågen innan den vidrör byglarna.
- 2 Se till att det finns tillräckligt med utrymme mellan bygelns och sågen när du vrider plankan för att göra nästa kapning.
- 3 Använd en distansbricka som är lite tjockare än sågbladet för att hålla snittet öppet.

4.8 Att fästa en cykel på produkten.

⚠ Försiktighet! Kolfiberramar är lätta att skada och bör inte klämmas fast.

Obs! Kläm fast så att cykelns vikt fördelas jämnt över produkten. Cyklar är mycket tyngre baktill.

5 Förvaring

- Om produkten inte ska användas under en längre tid ska den förvaras på en ren och torr plats, utom räckhåll för barn och husdjur.
- Förvara produkten på en torr plats som är skyddad från direkt solljus och fukt.

6 Underhåll

- Om produkten blir våt se till att torka den med en handduk för att förhindra korrosion. Applicera olja eller fett om det behövs.
- Om produkten är skadad måste den inspekteras och repareras av en godkänd serviceverkstad.

7 Felsökning

Problem	Möjlig orsak	Åtgärd
Byglarna rör sig inte.	Bygellåsbrytaren är i låsläge.	Frigör bygellåset.
	Glidmekanismen är smutsig eller behöver smörjas.	Rengör och smörj alla rörliga mekaniska delar.
Produkten är inte stabil under användning.	Arbetsområdet är ojämnt.	Flytta produkten till en plan yta.
	Benen är inte korrekt monterade.	Följ instruktionerna, se: " 3.1 Att montera produkten " på sid. 13.
Bygeln håller inte arbetsstycket hårt.	Bygellåsbrytaren är i låsläge.	Frigör bygellåset när du klämmer. Om problemet kvarstår låt ett godkänt servicecenter inspektera produkten.

8 Kassering

- Se till att du följer lokala bestämmelser när du kasserar produkten. Bränn inte produkten.

9 Tekniska data

Specifikation	Värde
Klämområde	0-955 mm
Klämrörelse per slag	12 mm
Klämkraft	1000 kg
Max belastning	200 kg
Vikt mått (LxBxH)	810 x 330 x 295 mm
Mått stående (LxBxH)	980 x 870 x 860 mm
Vikt	14,5 kg

Innholdsfortegnelse

1	Introduksjon	16
1.1	Produktet.....	16
1.2	Tiltentkt bruk.....	16
1.3	Symboler	16
1.4	Produktoversikt.....	16
2	Sikkerhet	16
2.1	Sikkerhetsdefinisjoner	16
2.2	Sikkerhetsinstruksjoner for drift	17
3	Montering	17
3.1	Montering av produktet	17
3.2	Slik legger du sammen produktet	17
4	Drift	17
4.1	Fastgjøring av arbeidsstykke	17
4.2	Slik frigjør du arbeidsstykket.....	18
4.3	Fastgjøring av arbeidsstykket på den ene siden av kjeven.....	18
4.4	Fastgjøring av større gjenstander.....	18
4.5	Bruk av produktet som ambolt.....	18
4.6	Bruk av produktet som presse	18
4.7	Bruk av produktet til å kløyve planker	18
4.8	Sikring av sykkel på produktet.....	18
5	Oppbevaring	19
6	Vedlikehold	19
7	Feilsøking	19
8	Avhending	19
9	Tekniske data	19

1 Introduksjon



1.1 Produktet

Produktet er en bærbar arbeidsbukk med klebraketter.

1.2 Tiltentkt bruk

Produktet brukes til å holde forskjellige materialer til ulike formål. For eksempel for å sikre en sykkel under reparasjon, for å sikre en motorsag når du sliper kjedet eller for å holde et stykke materiale når du sager.

1.3 Symboler

	Les bruksanvisningen nøye og forsikre deg om at du har forstått den før du tar produktet i bruk. Ta vare på bruksanvisningen til senere bruk.
	Må ikke brukes som trinn eller plattform.
	Utrangert produkt må gjenvinnes i henhold til gjeldende lover og regler.

1.4 Produktoversikt

Figur 1

25. Bevegelig kjeve
26. Fast kjeve
27. Låsebryter
28. Låsing for fremre ben
29. Låsesperre på fotpedal
30. Fotpedal
31. Fremre ben
32. Fotplate
33. Kropp
34. Bakre ben
35. Knott for låsing av bakre ben
36. Låsetapp for bevegelig kjeve

2 Sikkerhet

2.1 Sikkerhetsdefinisjoner

⚠ Advarsel! Hvis du ikke følger disse instruksjonene, er det fare for død eller personskaade.

⚠ Forsiktig! Hvis du ikke følger disse instruksjonene, er det fare for skade på produktet, annet materiell eller på omgivelsene.

Merk! Informasjon som er nødvendig i en gitt situasjon.

2.2 Sikkerhetsinstruksjoner for drift

⚠ Advarsel! Hvis du ikke følger disse instruksjonene er det fare for død eller skade.

- Les advarselsinstruksjonene som følger før du bruker produktet.
- Bruk ikke produktet hvis du er trøtt, syk eller påvirket av alkohol, narkotika eller medisiner. Dette har en negativ effekt på synet, årvåkenheten, koordinasjonen og dømmekraften.
- Ikke la barn eller personer som ikke har kunnskap om hvordan produktet skal brukes, bruke det.
- Ikke bruk produktet hvis det er skadet.
- Ikke utfør endringer på produktet.
- Ikke bruk produktet til noe annet enn dets tiltenkte funksjon.
- Hold arbeidsområdet ryddig og godt opplyst.
- Ikke bruk produktet i eksplosjonsfarlige områder, for eksempel i nærvær av brennbare væsker, gasser eller støv.
- Hold barn og andre personer på avstand når du bruker produktet.
- Ikke stå på produktet.
- Ikke stikk hender eller føtter mellom materialet og produktets kjeve. Klemfare.
- Sørg for at materialet er riktig oppspent på produktet før du starter arbeidet.

3 Montering

3.1 Montering av produktet

⚠ Advarsel! Hvis du ikke følger disse instruksjonene er det fare for død eller skade.

Merk! Åpne pakken og kontroller at alle delene av produktet er i god stand. Skadede eller manglende deler må skiftes ut.

- 1 Snu produktet opp-ned. Vri de fremre beina fremover til de klikker inn i låsene i frambeina. (Figur 2-3)
- 2 Løsne låseknotten for bakre ben. (Figur 4)
- 3 Vri det bakre benet forover (A), og løft og flytt det helt inn i huset (B) bak. Trekk til låseknotten. (Figur 5)

- 4 Løft fotpedalen og flytt den fremover til den klikker på plass. (Figur 6)
- 5 Lås den fremre fotpedalen på plass. (Figur 7)
- 6 Snu produktet oppreist og sørg for at alle beina er godt festet.
- 7 Vri den bevegelige kjevens låsetapp til horisontal posisjon.

3.2 Slik legger du sammen produktet

- 1 Kontroller at låsebryteren står i ulåst posisjon.
- 2 Sørg for at låsetappen for bevegelige kjeve er i vertikal posisjon for å hindre at kjevene beveger seg.
- 3 Løsne fotpedallåsen og brett fotpedalen tilbake i posisjon. (Figur 8)
- 4 Løsne låseknotten på det bakre benet, løft benet (A) og brett det bakover (B). (Figur 9)
- 5 Løsne låsene på de fremre beina og brett beina bakover. (Figur 10-11)

4 Drift

4.1 Fastgjøring av arbeidsstykke

⚠ Forsiktig! Forsikre deg om at arbeidsstykkene er riktig festet til produktet.

Merk! Ikke bruk for mye kraft på arbeidsstykket når du klemmer.

- 1 Åpne den bevegelige kjeven til arbeidsstykket passer mellom kjevene.

Merk! Forsikre deg om at tappen på den bevegelige kjeven er innstilt i horisontal posisjon.

- 2 Legg arbeidsstykket mot den faste kjeven, og skyv den bevegelige kjeven til den berører arbeidsstykket.

4.1.1 Fotpedal

(Figur 12)

- 1 Trykk på fotpedalen igjen og igjen til den bevegelige kjeven er posisjonert i en passende avstand. (A)
- 2 Sett låsebryteren i utløserposisjon. (B)
- 3 Trykk på fotpedalen til tilstrekkelig klemkraft er påført. (C)

Merk! Du kan stå på fotpedalen for å få mer kraft (maks. 100 kg).

! **Forsiktig!** Ikke hopp på fotpedalen da dette kan skade produktet.

4.2 Slik frigjør du arbeidsstykket

Merk! Sørg for at du støtter arbeidsstykket når du frigjør det, for å unngå ulykker.

Figur 13

- 1 Sett låsebryteren i utløserposisjon. (A)
- 2 Trykk på fotpedalen og la den gå opp igjen for å frigjøre arbeidsstykket. (B)

Merk! Hvis arbeidsstykket er veldig fastspent, kan det være nødvendig med mer trykk på fotpedalen.

- 3 Skyv den bevegelige kjeven tilbake og fjern arbeidsstykket. (C)

4.3 Fastgjøring av arbeidsstykket på den ene siden av kjeven

- Større arbeidsstykker kan bare spennes fast på den ene siden av kjevne.

Merk! Bruk alltid et avstandsstykke som er like tykt som arbeidsstykket på den andre siden av kjeven for å sikre at den bevegelige kjeven ikke blir vridd.

4.4 Fastgjøring av større gjenstander

! **Forsiktig!** Ikke fest arbeidsstykket øverst på kjeven, da for stort trykk kan skade produktet.

- Produktet kan brukes til å gjøre fast arbeidsstykker med mål mellom 460 mm og 955 mm.

- 1 Sett låsebryteren i frigjøringsposisjon og sørg for at fotpedalen er frigjort.

Merk! Kontroller at låsetappen for den bevegelige kjeven er i horisontal posisjon.

- 2 Trekk den bevegelige kjeven ut av sporet.
- 3 Snu den bevegelige kjeven 180°, og sett den tilbake i sporene. (Figur 14)

Merk! Når du klemmer fast gjenstander med kjeven i reversert posisjon, må du sørge for at arbeidsstykket legges parallelt og langs den bevegelige kjeven.

4.5 Bruk av produktet som ambolt

! **Forsiktig!** Ikke bruk den bevegelige kjeven som ambolt, da dette kan skade produktet.

- Den faste kjeven er sterk nok til å kunne brukes som ambolt ved arbeid med båndmetall.

4.6 Bruk av produktet som presse

- Kontroller at låsebryteren står i utløserposisjon.
- For hvert fulle trykk på fotpedalen vil den bevegelige kjeven bevege seg ca. 24 mm fremover.

4.7 Bruk av produktet til å kløyve planker

- 1 Når du kløyver en planke, må du sørge for å stoppe sagen før den kommer i kontakt med kjevne.
- 2 Sørg for at det er nok plass mellom kjeven og sagen når du snur planken for å gjøre neste kutt.
- 3 Bruk et avstandsstykke som er litt tykkere enn sagbladet for å holde snittet åpent.

4.8 Sikring av sykkel på produktet.

! **Forsiktig!** Karbonfiberrammer er lette å skade og bør ikke klemmes fast.

Merk! Klem fast slik at vekten av sykkelen er jevnt fordelt over produktet. Sykler er mye tyngre bak.

5 Oppbevaring

- Dersom produktet ikke skal brukes over en lengre periode, oppbevar produktet på et rent og tørt sted utilgjengelig for barn og kjæledyr.
- Oppbevar produktet på et tørt sted, beskyttet mot direkte sollys og våte forhold.

6 Vedlikehold

- Hvis produktet blir vått, må du sørge for å tørke det med et håndkle for å forhindre korrosjon. Påfør olje eller fett om nødvendig.
- Hvis produktet er skadet, må det inspiseres og repareres av et godkjent servicesenter.

7 Feilsøking

Problem	Mulig årsak	Oppgave
Kjevener beveger seg ikke.	Kjevelåsbryteren er i låst posisjon.	Løsne kjevelåsen.
	Skyvemekanismen er skitten eller må smøres.	Rengjør og smør alle bevegelige mekaniske deler.
Produktet er ikke stabilt under bruk.	Arbeidsområdet er ujevnt.	Flytt produktet til en flat overflate.
	Bena er ikke riktig montert.	Følg instruksjonene, se: " 3.1 Montering av produktet " på side 1Z.
Kjeven holder ikke arbeidsstykket godt fast.	Kjevelåsbryteren er i låst posisjon.	Løsne kjevelåsen når du klemmer. Hvis problemet vedvarer, la et godkjent servicesenter inspisere produktet.

8 Avhending

- Følg lokale forskrifter når du avhender produktet. Produktet må ikke brennes.

9 Tekniske data

Spesifikasjoner	Verdi
Klemmeområde	0-955 mm
Klemvandring per pedaltråkk	12 mm
Klemmekraft	1000 kg
Maks. belastning	200 kg
Sammenbrettede dimensjoner (LxBxH)	810x330x295 mm
Stående dimensjoner (LxBxH)	980x870x860 mm
Vekt	14,5 kg

Indholdsfortegnelse

1	Indroduktion	20
1.1	Produktet.....	20
1.2	Tilsigtet brug.....	20
1.3	Symboler	20
1.4	Produktoversigt.....	20
2	Sikkerhed	20
2.1	Sikkerhedsdefinitioner.....	20
2.2	Sikkerhedsanvisninger for brug.....	21
3	Montering	21
3.1	Montering af produktet.....	21
3.2	Sammenfoldning af produktet.....	21
4	Anvendelse	21
4.1	Fastgørelse af et emne.....	21
4.2	Frigørelse af arbejdsemnet	22
4.3	Fastgørelse af arbejdsemnet på den ene side af kæben.....	22
4.4	Fastgørelse af større genstande	22
4.5	Brug af produktet som ambolt.....	22
4.6	Brug af produktet som presse.....	22
4.7	Brug af produktet til at kløve på langs	22
4.8	Fastgørelse af en cykel på produktet.....	22
5	Opbevaring	22
6	Vedligeholdelse	23
7	Fejlfinding	23
8	Bortskaffelse	23
9	Tekniske data	23

1 Introduktion



1.1 Produktet

Produktet er en bærbar arbejdsbuk med opspændingsbeslag.

1.2 Tilsigtet brug

Produktet bruges til at fastholde forskellige materialer til forskellige formål. F.eks. til at fastholde en cykel under reparation, til at fastholde en motorsav under slibning eller til at fastholde et stykke materiale under savning.

1.3 Symboler

	Læs brugsanvisningen omhyggeligt, og sørg for, at du forstår instruktionerne, før du begynder at bruge produktet. Gem brugsanvisningen til senere brug.
	Må ikke bruges som trin eller platform.
	Produktet skal bortskaffes i henhold til gældende regler.

1.4 Produktoversigt

Figur 1

37. Bevægelig kæbe
38. Fast kæbe
39. Låsekontakter
40. Låse på forreste ben
41. Låsemekanisme på fodpedal
42. Fodpedal
43. Forreste ben
44. Fodplade
45. Kernetel
46. Bageste ben
47. Låseknop på bageste ben
48. Låsetap til bevægelig kæbe

2 Sikkerhed

2.1 Sikkerhedsdefinitioner

 **Advarsel!** Hvis du ikke følger disse anvisninger, kan det medføre personskade eller død.

 **Forsigtig!** Hvis du ikke følger disse anvisninger, kan det medføre skader på produktet, andre materialer eller det omgivende område.

Obs! Information, der er nødvendig i en bestemt situation.

2.2 Sikkerhedsanvisninger for brug

⚠ Advarsel! Hvis du ikke følger disse anvisninger, kan det medføre personskaade.

- Læs nedenstående advarselsinstruktionerne, før du tager produktet i brug.
- Brug ikke dette produkt, hvis du er træt, syg eller påvirket af alkohol, stoffer eller medicin. Dette har en negativ indvirkning på dit syn, din opmærksomhed, din koordination og din dømmekraft.
- Lad ikke børn eller personer, der ikke ved, hvordan man bruger produktet, bruge det.
- Brug ikke produktet, hvis det er beskadiget.
- Der må ikke foretages ændringer på produktet.
- Brug kun produktet til det formål, det er beregnet til.
- Hold arbejdsområdet rent og godt oplyst.
- Brug ikke produktet i eksplosive miljøer, f.eks. i nærheden af brandfarlige væsker, gasser eller støv.
- Hold børn og andre på afstand, når du bruger produktet.
- Stå ikke på produktet.
- Placer ikke hænder eller fødder mellem materialet og produktets kæber. Risiko for knusningsskader.
- Kontrollér, at materialet er korrekt fastgjort på produktet, før arbejdet påbegyndes.

3 Montering

3.1 Montering af produktet

⚠ Advarsel! Hvis du ikke følger disse anvisninger, kan det medføre personskaade.

Obs! Åbn emballagen, og sørg for, at alle dele af produktet er i god stand. Beskadigede eller manglende dele skal udskiftes.

- 1 Læg produktet med bunden i vejret. Drej de forreste ben fremad, indtil de klikker ind i låsene på det forreste ben. (Figur 2-3)
- 2 Løsn knoppen på bagbenene. (Figur 4)
- 3 Drej det bageste ben fremad (A), og løft og sæt det helt ind i huset (B) på bagsiden. Stram låseknoppen. (Figur 5)

- 4 Løft fodpedalen, og flyt den fremad, indtil den klikker på plads. (Figur 6)
- 5 Lås den forreste fodpedal på plads. (Figur 7)
- 6 Rejs produktet op, og sørg for, at alle ben sidder godt fast.
- 7 Drej låsetappen på den bevægelige kæbe til vandret position.

3.2 Sammenfoldning af produktet

- 1 Kontrollér, at låsekontakten står i ulåst position.
- 2 Sørg for, at låsetappen på den bevægelige kæbe er i lodret position for at forhindre, at kæberne bevæger sig.
- 3 Løsn fodpedalens låsemekanisme, og flyt fodpedalen tilbage i den rigtige position. (Figur 8)
- 4 Løsn låsegrebet til det bageste ben, løft benet (A), og flyt det bagud (B). (Figur 9)
- 5 Slip låsen på de forreste ben, og flyt benene bagud. (Figur 10-11)

4 Anvendelse

4.1 Fastgørelse af et emne

⚠ Forsigtig! Sørg for, at arbejdsemnerne er korrekt fastgjort på produktet.

Obs! Anvend ikke for meget kraft på emnet, når det spændes fast.

- 1 Åbn den bevægelige kæbe, indtil arbejdsemnet passer mellem kæberne.

Sørg for, at tappen på den bevægelige kæbe er sat i vandret position.

- 2 Anbring arbejdsemnet mod den faste kæbe, og skub det bevægelige kæbe, indtil den rører ved arbejdsemnet.

4.1.1 Fodpedal

Figur 12

- 1 Tryk på fodpedalen flere gange, indtil den bevægelige kæbe er placeret i en passende afstand. A

2 Sæt låsekontakten i udløserposition. (B)

3 Tryk på fodpedalen, indtil der er opnået tilstrækkelig spændekraft. (C)

Obs! Du kan stå på fodpedalen for at påføre mere kraft (maks. 100 kg).

⚠ Forsigtig! Hop ikke på fodpedalen, da det kan beskadige produktet.

4.2 Frigørelse af arbejdsemnet

Obs! Sørg for at støtte arbejdsemnet, når du frigør det, for at undgå ulykker.

Figur 13

1 Sæt låseknappen i åben position. A

2 Tryk på fodpedalen, og slip den derefter for at frigøre emnet. (B)

Obs! Hvis emnet er meget fastspændt, kan det være nødvendigt at trykke mere på fodpedalen.

3 Skub den bevægelige kæbe tilbage, og fjern arbejdsemnet. (C)

4.3 Fastgørelse af arbejdsemnet på den ene side af kæben

- Større emner kan kun fastspændes på den ene side af kæberne.

Obs! Brug altid et afstandsstykke, der er lige så tykt som dit emne, på den anden side af kæben for at sikre, at den bevægelige kæbe ikke vrides.

4.4 Fastgørelse af større genstande

⚠ Forsigtig! Sæt ikke arbejdsemnet fast øverst på kæben, da et for stort tryk kan beskadige produktet.

- Produktet kan bruges til at fastgøre arbejdsemner med dimensioner mellem 460 mm og 955 mm.

1 Sæt låseknappen i udløserposition, og sørg for, at fodpedalen er sluppet.

Obs! Sørg for, at tappen på den bevægelige kæbe er sat i vandret position.

2 Træk den bevægelige kæbe ud af dens riller.

3 Drej den bevægelige kæbe 180°, og sæt det tilbage i rillen. (Figur 14)

Obs! Ved fastspænding af emner med kæberne i omvendt position skal det sikres, at arbejdsemnet er placeret parallelt med og langs den bevægelige kæbe.

4.5 Brug af produktet som ambolt

⚠ Forsigtig! Brug ikke den bevægelige kæbe som ambolt, da det kan beskadige produktet.

- Den faste kæbe er stærkt nok til at blive brugt som ambolt til arbejde med båndstål.

4.6 Brug af produktet som presse

- Sørg for, at låsekontakten står i udløserposition.
- Hver gang fodpedalen trædes helt ned, flyttes den bevægelige kæbe ca. 24 mm fremad.

4.7 Brug af produktet til at kløve på langs

1 Når du kløver en planke på langs, skal du sørge for at stoppe saven, før den rører ved kæberne.

2 Sørg for, at der er plads nok mellem kæberne og saven, når du vender planken for at foretage det næste snit.

3 Brug et afstandsstykke, der er lidt tykkere end savklingen, for at holde snittet åbent.

4.8 Fastgørelse af en cykel på produktet

⚠ Forsigtig! Kulfiberstel beskadiges let og bør ikke spændes fast.

Obs! Foretag fastspænding, så cyklens vægt fordeles jævnt over produktet. Cykler er meget tungere bagtil.

5 Opbevaring

- Hvis produktet ikke skal bruges i længere tid, skal det opbevares på et rent og tørt sted, utilgængeligt for børn og kæledyr.
- Opbevar produktet på et tørt sted beskyttet mod direkte sollys og fugt.

6 Vedligeholdelse

- Hvis produktet bliver vådt, skal du sørge for at tørre det med et håndklæde for at forhindre korrosion. Påfør olie eller fedt, hvis det er nødvendigt.
- Hvis produktet er beskadiget, skal det efterses og repareres af et autoriseret servicecenter.

7 Fejlfinding

Problem	Mulig årsag	Handling
Kæberne bevæger sig ikke.	Kæbernes låsekontakt er i låsetilstand.	Frigør kæbelåsen.
	Glidemekanismen er snavset eller skal smøres.	Rengør og smør alle bevægelige mekaniske dele.
Produktet er ikke stabilt under brug.	Arbejdsområdet er ujævnt.	Flyt produktet til en plan overflade.
	Benene er ikke monteret korrekt.	Følg instruktionerne, se: " 3.1 Montering af produktet " på side 21.
Kæberne holder ikke arbejdsemnet fast.	Kæbernes låsekontakt er i låsetilstand.	Frigør kæbelåsen, når du klemmer. Hvis problemet fortsætter, skal du få produktet undersøgt af et autoriseret servicecenter.

8 Bortskaffelse

- Sørg for at følge de lokale regler, når du bortskaffer produktet. Brænd ikke produktet.

9 Tekniske data

Specifikation	Værdi
Fastspændingsområde	0-955 mm
Spændebevægelse pr. slag	12 mm
Spændekraft	1000 kg
Maksimal belastning	200 kg
Dimensioner, sammenfoldet (LxBxH)	810 x 330 x 295 mm
Dimensioner, stående (LxBxH)	980 x 870 x 860 mm
Vægt	14,5 kg

Spis treści

1	Wprowadzenie	24
1.1	Produkt.....	24
1.2	Przeznaczenie.....	24
1.3	Symbole.....	24
1.4	Przegląd produktu.....	24
2	Bezpieczeństwo	24
2.1	Definicje rodzaju ostrzeżeń.....	24
2.2	Instrukcja bezpiecznej obsługi.....	25
3	Montaż	25
3.1	Sposób montażu.....	25
3.2	Składanie produktu.....	25
4	Obsługa	25
4.1	Mocowanie przedmiotu.....	25
4.2	Zdejmowanie obrabianego przedmiotu z produktu.....	26
4.3	Mocowanie przedmiotu do jednego uchwytu szczękowego.....	26
4.4	Mocowanie większych przedmiotów.....	26
4.5	Używanie produktu jako kowadła.....	26
4.6	Używanie produktu jako prasy.....	26
4.7	Używanie produktu do cięcia desek.....	26
4.8	Mocowanie roweru na produkcie.....	26
5	Przechowywanie	27
6	Konserwacja	27
7	Usuwanie usterek	27
8	Utylizacja	27
9	Dane techniczne	27

1 Wprowadzenie



1.1 Produkt

Produkt to przenośny koziolatek roboczy z zaciskami.

1.2 Przeznaczenie

Produkt jest używany do podtrzymywania przedmiotów podczas pracy. Na przykład do umocowania roweru podczas naprawy, umocowania piły tańczuchowej podczas ostrzenia czy też do podtrzymania kawałka materiału podczas jego cięcia.

1.3 Symbole

	Przed użyciem produktu należy dokładnie i ze zrozumieniem przeczytać tę instrukcję obsługi. Zachowaj instrukcję na przyszłość.
	Nie używaj produktu jako stopnia ani platformy.
	W przypadku utylizacji produkt należy przekazać do recyklingu zgodnie z obowiązującymi przepisami.

1.4 Przegląd produktu

Rysunek 1

49. Uchwyt szczękowy ruchomy
50. Uchwyt szczękowy stały
51. Przełącznik blokujący
52. Blokady nogi przedniej
53. Zasuwka blokująca pedał
54. Pedał
55. Nogi przednie
56. Stopka
57. Korpus
58. Noga tylna
59. Pokrętko blokujące nogę tylną
60. Języczek blokujący uchwyt ruchomy

2 Bezpieczeństwo

2.1 Definicje rodzaju ostrzeżeń

 **Ostrzeżenie!** W razie niestosowania się do niniejszej instrukcji zachodzi ryzyko śmierci lub obrażeń ciała.

 **Przestroga!** W razie niestosowania się do niniejszej instrukcji zachodzi ryzyko uszkodzenia produktu lub innych materiałów w pobliżu.

Uwaga! Informacje istotne w konkretnej sytuacji.

2.2 Instrukcja bezpiecznej obsługi

⚠ Ostrzeżenie! W razie niestosowania się do niniejszej instrukcji zachodzi ryzyko śmierci lub obrażeń ciała.

- Przed użyciem produktu zapoznaj się z ostrzeżeniami w niniejszej instrukcji.
- Nie używaj produktu w stanie zmęczenia, choroby, pod wpływem alkoholu, narkotyków lub leków. Powyższe zdarzenia mają negatywny wpływ na zdolność widzenia, czujność, koordynację oraz ocenę sytuacji.
- Nie należy pozwalać na korzystanie z produktu dzieciom i osobom, które nie potrafią go obsługiwać.
- Nie używaj produktu, jeśli jest uszkodzony.
- Nie modyfikuj produktu.
- Produktu należy używać wyłącznie zgodnie z przeznaczeniem.
- Dbaj o porządek i dobre oświetlenie w miejscu pracy.
- Nie używaj produktu w atmosferze wybuchowej, np. w pobliżu łatwopalnych płynów, gazów lub pyłów.
- Podczas używania produktu dzieci i osoby postronne powinny przebywać z dala od niego.
- Nie stawaj na produkcie.
- Nie wkładaj rąk lub stóp między przedmiot a uchwyty szczegółowe produktu. Ryzyko zmiążdżenia.
- Przed rozpoczęciem pracy upewnij się, że przedmiot jest prawidłowo przymocowany do produktu.

3 Montaż

3.1 Sposób montażu

⚠ Ostrzeżenie! W razie niestosowania się do niniejszej instrukcji zachodzi ryzyko śmierci lub obrażeń ciała.

Uwaga! Otwórz opakowanie i upewnij się, że wszystkie części produktu są w dobrym stanie. Należy wymienić uszkodzone lub brakujące części.

- 1 Połóż produkt górną do dołu. Rozłóż nogi przednie – powinny kliknąć w pozycji zablokowanej. (Rysunek 2-3)
- 2 Poluzuj pokrętko blokujące nogę tylną. (Rysunek 4)
- 3 Rozłóż nogę tylną (A), a następnie podnieś i przesunij ją całkowicie do obudowy (B) z tyłu. Dokręć pokrętko blokujące. (Rysunek 5)

- 4 Podnieś pedał i przesunij go do przodu, dopóki nie kliknie, blokując się w pozycji. (Rysunek 6)
- 5 Zablokuj pedał przedni w prawidłowej pozycji. (Rysunek 7)
- 6 Postaw produkt na nogach i upewnij się, że wszystkie nogi są mocno przymocowane.
- 7 Przesunij języczek blokujący uchwyt ruchomy do położenia w poziomie.

3.2 Składanie produktu

- 1 Upewnij się, że przełącznik blokujący znajduje się w pozycji odblokowanej.
- 2 Upewnij się, że języczek blokujący uchwyt ruchomy jest w pozycji pionowej, aby zapobiec przesuwaniu się uchwytów szczegółowych.
- 3 Zwolnij zasuwkę blokującą pedał i złóż go do poprzedniej pozycji. (Rysunek 8)
- 4 Poluzuj pokrętko blokujące nogę tylną, poniesij nogę (A) i złóż ją (B). (Rysunek 9)
- 5 Zwolnij blokady przednich nóg i złóż nogi. (Rysunki 10-11)

4 Obsługa

4.1 Mocowanie przedmiotu

⚠ Przystroga! Upewnij się, że obrabiany przedmiot jest prawidłowo przymocowany do produktu.

Uwaga! Podczas mocowania obrabianego przedmiotu nie używaj zbyt dużo siły.

- 1 Przesunij uchwyt ruchomy na tyle daleko, aby włożyć obrabiany przedmiot pomiędzy oba uchwyty szczegółowe.

Uwaga! Upewnij się, że języczek uchwytu ruchomego jest w pozycji poziomej.

- 2 Umieść obrabiany przedmiot przy uchwycie stałym i dociśnij do niego uchwyt ruchomy.

4.1.1 Pedał

Rysunek 12

1 Naciskaj pedał wielokrotnie tak długo, aż uchwyt ruchomy ustawi się w odpowiedniej odległości. (A)

2 Umieść przełącznik blokujący w pozycji zwolnionej. (B)

3 Popchnij pedał na tyle mocno, aż przyłożysz do niego odpowiednią siłę. (C)

Uwaga! Możesz stanąć na pedale, aby uzyskać większą siłę (maks. 100 kg).

! **Przeostoga!** Nie wskakuj na pedał, ponieważ możesz uszkodzić produkt.

4.2 Zdejmowanie obrabianego przedmiotu z produktu

Uwaga! Aby zapobiec wypadkom, upewnij się, że uwalniany z uchwytów przedmiot jest przytrzymywany.

Rysunek 13

1 Umieść przełącznik blokujący w pozycji zwolnionej. (A)

2 Naciśnij pedał i pozwól mu wrócić do góry, aby zwolnić przedmiot. (B)

Uwaga! Jeśli obrabiany przedmiot jest zaciśnięty bardzo mocno, może być potrzebny większy nacisk na pedał.

3 Popchnij uchwyt ruchomy do tyłu i wyjmij obrabiany przedmiot. (C)

4.3 Mocowanie przedmiotu do jednego uchwytu szczękowego

- Większe przedmioty można mocować tylko po jednej stronie szczęk.

Uwaga! Zawsze używaj przekładki tak grubej jak obrabiany przedmiot po drugiej stronie uchwytu, aby upewnić się, że ruchomy uchwyt nie przekręci się.

4.4 Mocowanie większych przedmiotów

! **Przeostoga!** Nie mocuj obrabianego przedmiotu w górnej części uchwytu, zbyt duży nacisk może uszkodzić produkt.

- Produkt może być używany do mocowania elementów o wymiarach od 460 mm do 955 mm.

1 Ustaw przełącznik blokujący w pozycji zwolnionej i upewnij się, że pedał jest zwolniony.

Uwaga! Upewnij się, że języczek blokujący ruchomy uchwyt jest w poziomie.

2 Wyciągnij ruchomy uchwyt z prowadnicy.

3 Obróć ruchomy uchwyt o 180° i włóż go z powrotem do prowadnicy. (Rysunek 14)

Uwaga! Podczas zaciskania przedmiotów ze szczękami w odwróconej pozycji, upewnij się, że obrabiany przedmiot jest ułożony równolegle i wzdłuż ruchomego uchwytu szczękowego.

4.5 Używanie produktu jako kowadła

! **Przeostoga!** Nie używaj ruchomego uchwytu jako kowadła ze względu na ryzyko uszkodzenia produktu.

- Uchwyt stały jest wystarczająco mocny, aby można go było używać jako kowadła do obróbki taśm metalu.

4.6 Używanie produktu jako prasy

- Upewnij się, że przełącznik blokujący znajduje się w pozycji zwolnionej.
- Z każdym pełnym naciśnięciem pedału ruchomy uchwyt przesunie się do przodu o około 24 mm.

4.7 Używanie produktu do cięcia desek

1 Kiedy tniesz deskę, pamiętaj, aby zatrzymać piłę przed dotknięciem uchwytów szczękowych.

2 Upewnij się, że między uchwytami szczękowymi a piłą jest wystarczająco dużo miejsca, gdy obracasz deskę, aby wykonać następne cięcie.

3 Użyj podkładki dystansowej nieco grubszej niż ostrze piły, aby utrzymać otwarte cięcie.

4.8 Mocowanie roweru na produkcie

! **Przeostoga!** Ramy z włókna węglowego łatwo ulegają uszkodzeniu i nie należy ich mocować w uchwytach.

Uwaga! Umocuj rower tak, aby jego masa była równomiernie rozłożona na produkcie. Rowery są znacznie cięższe z tyłu.

5 Przechowywanie

- Produkt, który nie będzie używany przez długi czas, należy przechowywać w czystym i suchym miejscu niedostępnym dla dzieci i zwierząt.
- Przechowuj produkt w suchym miejscu zabezpieczonym przed bezpośrednim nasłonecznieniem i wilgocią.

6 Konserwacja

- Jeśli produkt ulegnie zamoczeniu, wytrzyj go ręcznikiem, aby zapobiec korozji. W razie potrzeby nałóż olej lub smar.
- Jeśli produkt ulegnie uszkodzeniu, należy go oddać do kontroli w warsztacie serwisowym.

7 Usuwanie usterek

Problem	Możliwa przyczyna	Działanie
Uchwyty szczękowe się nie poruszają.	Przełącznik blokujący uchwyty szczękowe jest w pozycji zablokowanej.	Zwolnij blokadę uchwytów szczękowych.
	Mechanizm przesuwny jest brudny lub wymaga smarowania.	Oczyść i nasmaruj wszystkie ruchome części mechaniczne.
Produkt nie jest stabilny podczas użytkowania.	Obszar roboczy jest nierówny.	Umieść produkt na płaskiej powierzchni.
	Nogi nie są prawidłowo zamontowane.	Postępuj zgodnie z instrukcjami, patrz "3.1 Sposób montażu" na stronie 25 .
Uchwyt nie trzyma obrabianego przedmiotu odpowiednio mocno.	Przełącznik blokujący uchwyty szczękowe jest w pozycji zablokowanej.	Zwolnij blokadę uchwytów szczękowych po zaciśnięciu. Jeśli problem nie zniknie, oddaj produkt do autoryzowanego warsztatu serwisowego do kontroli.

8 Utylizacja

- Pamiętaj, aby postępować zgodnie z lokalnymi przepisami dotyczącymi utylizacji. Nie spalaj produktu.

9 Dane techniczne

Specyfikacja	Wartość
Zakres rozwarcia uchwytów szczękowych	0–955 mm
Przesuw uchwytu na skok	12 mm
Siła zacisku	1000 kg
Maks. obciążenie	200 kg
Wymiary po złożeniu (dł. x szer. x wys.)	810 x 330 x 295 mm
Wymiary na stojąco (dł. x szer. x wys.)	980 x 870 x 860 mm
Masa	14,5 kg

Inhaltsverzeichnis

1	Einführung	28
1.1	Das Produkt	28
1.2	Zweckgebundene Nutzung.....	28
1.3	Symbole.....	28
1.4	Produktübersicht.....	28
2	Sicherheit	28
2.1	Sicherheitshinweise.....	28
2.2	Sicherheitshinweise für die Bedienung.....	29
3	Montage	29
3.1	So montieren Sie das Produkt.....	29
3.2	So klappen Sie das Produkt zusammen.....	29
4	Betrieb	30
4.1	So befestigen Sie ein Werkstück.....	30
4.2	So lösen Sie das Werkstücks	30
4.3	Zum Befestigen des Werkstücks an einer Seite der Backe	30
4.4	So befestigen Sie größere Objekte.....	30
4.5	So verwenden Sie das Produkt als Amboss.....	30
4.6	So verwenden Sie das Produkt als Presse.....	31
4.7	So verwenden Sie das Produkt zum Plankenreißen	31
4.8	So installieren Sie ein Fahrrad auf dem Produkt	31
5	Lagerung	31
6	Wartung und Pflege	31
7	Fehlersuche	32
8	Entsorgung	32
9	Technische Daten	32

1 Einführung



1.1 Das Produkt

Das Produkt ist ein tragbarer Arbeitsbock mit Klemmbügeln.

1.2 Zweckgebundene Nutzung

Das Produkt wird verwendet, um verschiedene Materialien für verschiedene Zwecke zu halten. Zum Beispiel: um ein Fahrrad bei der Reparatur zu sichern, um eine Kettensäge beim Schärfen zu sichern oder um ein Stück Material beim Sägen zu halten.

1.3 Symbole

	Lesen Sie die Bedienungsanleitung sorgfältig durch und stellen Sie sicher, dass Sie die Anweisungen verstanden haben, bevor Sie das Produkt verwenden. Bewahren Sie die Anweisungen zum späteren Nachschlagen auf.
	Nicht als Stufe oder Plattform verwenden.
	Zur Entsorgung muss das Produkt gemäß den geltenden Vorschriften recycelt werden.

1.4 Produktübersicht

Abbildung 1

61. Bewegliche Backe
62. Feste Backe
63. Verriegelungsschalter
64. Vorderbeinschlösser
65. Fußpedalverriegelung
66. Fußpedal
67. Vorderbeine
68. Fußplatte
69. Körper
70. Hinterbein
71. Hinterbeinverriegelungsknopf
72. Bewegliche Backenverriegelungslasche

2 Sicherheit

2.1 Sicherheitshinweise

 **Warnung!** Wenn Sie diese Anweisungen nicht befolgen, besteht Lebens- und Verletzungsgefahr.

 **Vorsicht!** Wenn Sie diese Anweisungen nicht

befolgen, besteht die Gefahr, dass das Produkt, andere Materialien oder der angrenzende Bereich beschädigt werden.

Hinweis! Informationen, die in einer bestimmten Situation notwendig sind.

2.2 Sicherheitshinweise für die Bedienung

⚠ Warnung! Wenn Sie diese Anweisungen nicht befolgen, besteht Lebens- und Verletzungsgefahr.

- Lesen Sie die folgenden Warnhinweise, bevor Sie das Produkt verwenden.
- Verwenden Sie das Produkt nicht, wenn Sie müde oder krank sind oder unter dem Einfluss von Alkohol, Drogen oder Medikamenten stehen. Dies wirkt sich negativ auf Ihr Sehvermögen, Ihre Aufmerksamkeit, Koordination und Ihr Urteilsvermögen aus.
- Lassen Sie das Produkt nicht von Kindern oder Personen benutzen, die nicht über die notwendigen Kenntnisse verfügen.
- Verwenden Sie das Produkt niemals, wenn es defekt ist.
- Verändern Sie das Produkt nicht.
- Verwenden Sie das Produkt nur für den bestimmungsgemäßen Gebrauch.
- Der Arbeitsbereich muss sauber und gut beleuchtet sein.
- Betreiben Sie das Produkt nicht in explosionsgefährdeten Bereichen, z. B. bei Vorhandensein von brennbaren Flüssigkeiten, Gasen oder Staub.
- Halten Sie Kinder und Personen fern, während Sie das Produkt bedienen.
- Nicht auf dem Produkt stehen.
- Legen Sie keine Hände oder Füße zwischen das Material und die Backen des Produkts. Quetschgefahr.
- Stellen Sie sicher, dass das Material korrekt am Produkt befestigt ist, bevor Sie mit der Aufgabe beginnen.

3 Montage

3.1 So montieren Sie das Produkt

⚠ Warnung! Wenn Sie diese Anweisungen nicht befolgen, besteht Lebens- und Verletzungsgefahr.

Hinweis! Öffnen Sie die Verpackung und vergewissern Sie sich, dass alle Teile des Produkts in einem guten Zustand sind. Beschädigte oder fehlende Teile müssen ersetzt werden.

- 1 Stellen Sie das Produkt auf den Kopf. Drehen Sie die Vorderbeine nach vorne, bis sie in die Schlösser des Vorderbeins einrasten. (Abbildung 2 - 3)
- 2 Lösen Sie den Verriegelungsknopf für das Hinterbein. (Abbildung 4)
- 3 Drehen Sie das Hinterbein nach vorne (A) und heben Sie es dann an und bewegen Sie es vollständig in das Gehäuse (B) an der Rückseite. Ziehen Sie den Verriegelungsknopf fest. (Abbildung 5)
- 4 Heben Sie das Fußpedal an und bewegen Sie es nach vorne, bis es einrastet. (Abbildung 6)
- 5 Verriegeln Sie das vordere Fußpedal. (Abbildung 7)
- 6 Drehen Sie das Produkt aufrecht und stellen Sie sicher, dass alle Beine fest angebracht sind.
- 7 Drehen Sie die bewegliche Backenrastlasche in die horizontale Position.

3.2 So klappen Sie das Produkt zusammen

- 1 Stellen Sie sicher, dass sich der Verriegelungsschalter in der Entriegelungsstellung befindet.
- 2 Achten Sie darauf, dass sich die bewegliche Backenverriegelungslasche in der vertikalen Position befindet, um eine Bewegung der Backen zu verhindern.
- 3 Lösen Sie die Fußpedalverriegelung und klappen Sie das Fußpedal wieder in Position. (Abbildung 8)
- 4 Lösen Sie den hinteren Beinverriegelungsknopf, heben Sie das Bein (A) an und klappen Sie es zurück (B). (Abbildung 9)
- 5 Lösen Sie die Verriegelungen der Vorderbeine und klappen Sie die Beine zurück. (Abbildung 10 - 11)

4 Betrieb

4.1 So befestigen Sie ein Werkstück

⚠ Achtung! Stellen Sie sicher, dass das Produkt korrekt am Boden befestigt ist.

Hinweis! Üben Sie beim Spannen nicht zu viel Kraft auf das Werkstück aus.

- 1 Öffnen Sie die bewegliche Backe, bis das Werkstück zwischen die Backen passt.

Hinweis! Stellen Sie sicher, dass die Lasche der beweglichen Backe auf die horizontale Position eingestellt ist.

- 2 Legen Sie das Werkstück gegen die feststehende Backe und schieben Sie die bewegliche Backe, bis sie das Werkstück berührt.

4.1.1 Fußpedal

Abbildung 12

- 1 Drücken Sie das Fußpedal immer wieder durch, bis die bewegliche Backe in einem geeigneten Abstand positioniert ist. (A)
- 2 Stellen Sie den Verriegelungsschalter in die Freigabestellung. (B)
- 3 Drücken Sie das Fußpedal, bis genügend Klemmkraft aufgebracht ist. (C)

Hinweis! Sie können auf dem Fußpedal stehen, um mehr Kraft zu erhalten (max. 100 kg).

⚠ Achtung! Springen Sie nicht auf das Fußpedal, da Sie das Produkt beschädigen können.

4.2 So lösen Sie das Werkstücks

Hinweis! Stellen Sie sicher, dass Sie das Werkstück beim Lösen unterstützen, um Unfälle zu vermeiden.

Abbildung 13

- 1 Stellen Sie den Verriegelungsschalter in die Freigabestellung. (A)
- 2 Drücken Sie das Fußpedal und lassen Sie es wieder nach oben gehen, um das Werkstück freizugeben. (B)

Hinweis! Wenn das Werkstück sehr fest eingespannt ist, kann mehr Druck auf das Fußpedal benötigt werden.

- 3 Drücken Sie die bewegliche Backe zurück und entfernen Sie das Werkstück. (C)

4.3 Zum Befestigen des Werkstücks an einer Seite der Backe

- Größere Werkstücke können nur auf einer Seite der Backen eingespannt werden.

Hinweis! Verwenden Sie immer einen Abstandhalter, der so dick ist wie Ihr Werkstück auf der anderen Seite der Backe, um sicherzustellen, dass sich die bewegliche Backe nicht verdreht.

4.4 So befestigen Sie größere Objekte

⚠ Achtung! Befestigen Sie das Werkstück nicht an der Oberseite der Backe, da zu hoher Druck das Produkt beschädigen kann.

- Mit dem Produkt können Werkstücke mit Abmessungen zwischen 460 mm und 955 mm befestigt werden.
- 1 Stellen Sie den Verriegelungsschalter in die Freigabestellung und stellen Sie sicher, dass das Fußpedal freigegeben ist.

Hinweis! Stellen Sie sicher, dass sich die bewegliche Backenverriegelungslasche in der horizontalen Position befindet.

- 2 Ziehen Sie die bewegliche Backe aus ihrer Spur heraus.
- 3 Drehen Sie die bewegliche Backe um 180° und setzen Sie sie wieder in die Schienen. (Abbildung 14)

Hinweis! Wenn Sie Gegenstände mit umgekehrter Backe einspannen, achten Sie darauf, dass das Werkstück parallel und entlang der beweglichen Backe ausgerichtet wird.

4.5 So verwenden Sie das Produkt als Amboss

⚠ Achtung! Verwenden Sie die bewegliche Backe nicht als Amboss, da dies das Produkt beschädigen kann.

- Die feste Backe ist stark genug, um als Amboss für Bandmetallarbeiten verwendet zu werden.

4.6 So verwenden Sie das Produkt als Presse

- Stellen Sie sicher, dass sich der Verriegelungsschalter in der Freigabestellung befindet.
- Mit jedem vollen Tritt des Fußpedals bewegt sich die bewegliche Backe ca. 24 mm vorwärts.

4.7 So verwenden Sie das Produkt zum Plankenreißen

- 1 Wenn Sie eine Planke zerreißen, stellen Sie sicher, dass Sie die Säge anhalten, bevor sie die Backen berührt.
- 2 Achten Sie darauf, dass zwischen Backe und Säge genügend Platz ist, wenn Sie die Planke drehen, um den nächsten Schnitt auszuführen.
- 3 Verwenden Sie einen Abstandhalter, der etwas dicker ist als Ihr Sägeblatt, um den Schnitt offen zu halten.

4.8 So installieren Sie ein Fahrrad auf dem Produkt

⚠ Achtung! Kohlenstoffaserrahmen sind leicht zu beschädigen und sollten nicht geklemmt werden.

Hinweis! Klemmen Sie so, dass das Gewicht des Fahrrads gleichmäßig über das Produkt gelegt wird. Fahrräder sind hinten viel schwerer.

5 Lagerung

- Wenn das Produkt längere Zeit nicht verwendet wird, lagern Sie es an einem sauberen und trockenen Ort, außerhalb der Reichweite von Kindern und Haustieren.
- Lagern Sie das Produkt an einem trockenen Ort, geschützt vor direkter Sonneneinstrahlung und Nässe.

6 Wartung und Pflege

- Wenn das Produkt nass wird, trocknen Sie es mit einem Handtuch, um Korrosion zu verhindern. Tragen Sie Öl oder Fett auf, wenn nötig.
- Wenn das Produkt beschädigt ist, muss es von einem zugelassenen Servicecenter geprüft und repariert werden.

7 Fehlersuche

Problem	Mögliche Ursache	Fehlerbehebung
Die Backen bewegen sich nicht.	Der Backenverriegelungsschalter befindet sich in Verriegelungsstellung.	Lösen Sie die Backensperre.
	Der Schiebemechanismus ist verschmutzt oder muss geschmiert werden.	Reinigen und schmieren Sie alle beweglichen mechanischen Teile.
Das Produkt ist während der Anwendung nicht stabil.	Der Arbeitsbereich ist nicht eben.	Bewegen Sie das Produkt auf eine ebene Oberfläche.
	Die Beine sind nicht richtig montiert.	Befolgen Sie die Anweisungen unter: <u>"3.1 So montieren Sie das Produkt" auf Seite 29</u>
Die Backe hält das Werkstück nicht fest.	Der Backenverriegelungsschalter befindet sich in Verriegelungsstellung.	Lösen Sie die Backenverriegelung beim Klemmen. Wenn das Problem weiterhin besteht, lassen Sie das Produkt von einem zugelassenen Servicecenter prüfen.

8 Entsorgung

- Stellen Sie sicher, dass Sie die örtlichen Vorschriften befolgen, wenn Sie das Produkt entsorgen.
Verbrennen Sie das Produkt nicht.

9 Technische Daten

Spezifikation	Wert
Klemmbereich	(0 - 955 mm).
Klemmweg pro Hub	12 mm
Klemmkraft	1000 kg
Max. Last	200 kg
Zusammengeklapptes Maß (L x B x H)	810 x 330 x 295 mm
Standmaß (L x B x H)	980 x 870 x 860 mm
Gewicht	14,5 kg

Sisällysluettelo

1	Johdanto	33
1.1	Tuote.....	33
1.2	Käyttötarkoitus.....	33
1.3	Symbolit.....	33
1.4	Tuotteen yleiskuvaus.....	33
2	Turvallisuus	33
2.1	Turvallisuusmääräykset.....	33
2.2	Käytön turvaohjeet.....	34
3	Kokoaminen	34
3.1	Tuotteen kokoaminen.....	34
3.2	Tuotteen taittaminen.....	34
4	Käyttäminen	34
4.1	Työkappaleen kiinnittäminen.....	34
4.2	Työkappaleen vapauttaminen.....	35
4.3	Työkappaleen kiinnittäminen leuan yhdele sivulle.....	35
4.4	Suurempien esineiden kiinnittäminen.....	35
4.5	Tuotteen käyttäminen alasinena.....	35
4.6	Tuotteen käyttäminen prässinä.....	35
4.7	Tuotteen käyttäminen lautojen halkaisuun.....	35
4.8	Polkupyörän turvallinen kiinnittäminen tuotteeseen.....	35
5	Säilyttäminen	35
6	Huolto	36
7	Vianetsintä	36
8	Hävittäminen	36
9	Tekninen data	36

1 Johdanto



1.1 Tuote

Tuote on kannettava työpuikki, jossa on puristusliittimet.

1.2 Käyttötarkoitus

Tuotetta käytetään erilaisten materiaalien tukemiseen eri tarkoituksia varten. Sillä voi esimerkiksi kiinnittää polkupyörän turvallisesti korjaamisen, moottorisahan teroittamisen tai kappaleen sahaamisen ajaksi.

1.3 Symbolit

	Lue käyttöohjeet huolellisesti ja varmista ennen tuotteen käytön aloittamista, että olet ymmärtänyt ohjeet. Säilytä ohjeet myöhempiä käyttöä varten.
	Älä käytä askelmana tai alustana.
	Kierrätä käytöstä poistettu tuote voimassa olevien määräysten mukaisesti.

1.4 Tuotteen yleiskuvaus

Kuva 1

73. Liikkuva leuka
74. Kiinteä leuka
75. Lukituskytkin
76. Etujalan lukot
77. Polkimen lukitusallpa
78. Poljin
79. Etujalat
80. Jalkalevy
81. Runko
82. Takajalka
83. Takajalan lukitusnuppi
84. Liikkuvan leuan lukitustappi

2 Turvallisuus

2.1 Turvallisuusmääräykset

 **Varoitus!** Jos näitä ohjeita ei noudateta, seurauksena voi olla kuolema tai vammautuminen.

 **Huomio!** Jos näitä ohjeita ei noudateta, tuote, muut materiaalit tai ympäröivä alue voivat vahingoittua.

Huom. Tilannekohtaiset välttämättömät tiedot.

2.2 Käytön turvaohjeet

! **Varoitus!** Jos näitä ohjeita ei noudateta, seurauksena voi olla kuolema tai vammautuminen.

- Lue seuraavat varoitukset ja ohjeet ennen tuotteen käytön aloittamista.
- Älä käytä tuotetta, jos olet väsynyt, sairaana tai alkoholin, huumeiden tai lääkkeiden vaikutuksenalainen. Nämä seikat heikentävät näkökykyäsi, valppauttasi, koordinaatiokykyäsi ja harkintakykyäsi.
- Älä anna lasten tai henkilöiden, joilla ei ole tietoa tuotteen käytöstä, käyttää sitä.
- Älä käytä tuotetta, jos se on vahingoittunut.
- Älä tee muutoksia tuotteeseen.
- Käytä tuotetta vain käyttötarkoituksensa mukaisesti.
- Pidä työalue puhtaana ja hyvin valaistuna.
- Älä käytä tuotetta räjähdysalttiissa olosuhteissa, kuten syttyvien nesteiden, kaasujen tai pölyn läheisyydessä.
- Älä käytä tuotetta lasten tai muiden henkilöiden läheisyydessä.
- Älä seiso tuotteen päällä.
- Älä laita käsiä tai jalkoja materiaalin ja tuotteen leukojen väliin. Murskautumisvaara.
- Varmista ennen työn aloittamista, että materiaali on kiinnitetty tuotteeseen oikein.

3 Kokoaminen

3.1 Tuotteen kokoaminen

! **Varoitus!** Jos näitä ohjeita ei noudateta, seurauksena voi olla kuolema tai vammautuminen.

Huom. Avaa pakkaus ja varmista, että kaikki tuotteen osat ovat hyvässä kunnossa. Vaurioituneet tai puuttuvat osat on vaihdettava.

- 1 Käännä tuote ylösalaisin. Käännä etujalkoja eteenpäin, kunnes ne napsahtavat etujalkojen lukkoihin. (Kuvat 2-3)
- 2 Löysää takajalan lukitusnuppia. (Kuva 4)
- 3 Käännä takajalkaa eteenpäin (A), nosta ja työnnä se sitten kokonaan takana olevaan koteloon (B). Kieristä lukitusnuppi. (Kuva 5)

4 Nosta poljinta ja siirrä sitä eteenpäin, kunnes se napsahtaa paikalleen. (Kuva 6)

5 Lukitse etupoljin paikalleen. (Kuva 7)

6 Käännä tuote pystyyn ja varmista, että kaikki jalat ovat tiukasti kiinni.

7 Käännä liikkuvan leuan lukitustappi vaakasentoon.

3.2 Tuotteen taittaminen

1 Varmista, että lukituskytkin on lukitus auki -asennossa.

2 Varmista, että liikkuvien leukojen lukitustappi on pystyasennossa, jotta leuat eivät pääse liikkumaan.

3 Vapauta polkimen lukitusosalpa ja taita poljin takaisin paikalleen. (Kuva 8)

4 Löysää takajalan lukitusnuppia, nosta jalkaa (A) ja taita se taaksepäin (B). (Kuva 9)

5 Vapauta etujalkojen lukot ja taita jalat taaksepäin. (Kuvat 10-11)

4 Käyttäminen

4.1 Työkappaleen kiinnittäminen

! **Huomio!** Varmista, että työkappaleet on kiinnitetty tuotteeseen oikein.

Huom. Älä kohdistaa liikaa voimaa työkappaleeseen, kun kiinnität puristimen.

1 Avaa liikkuvaa leukaa, kunnes työkappale mahtuu leukojen väliin.

Huom. Varmista, että liikkuvan leuan tappi on asetettu vaakasentoon.

2 Aseta työkappale kiinteää leukaa vasten ja työnnä liikkuvaa leukaa, kunnes se koskettaa työkappaletta.

4.1.1 Poljin

(Kuva 12)

1 Paina poljinta toistamiseen, kunnes liikkuva leuka on asettunut sopivalle etäisyydelle. (A)

- 2 Aseta lukituskytkin vapautusasentoon. (B)
- 3 Paina poljinta, kunnes puristusvoima on riittävä. (C)

Huom. Voit seisoa polkimen päällä saadaksesi lisää voimaa (enintään 100 kg).

! **Huomio!** Älä hyppää polkimen päälle, sillä se voi vahingoittaa tuotetta.

4.2 Työkappaleen vapauttaminen

Huom. Varmista, että tuet työkappaleita vapauttaessasi sen, jotta onnettomuuksia ei satu.

(Kuva 13)

- 1 Aseta lukituskytkin vapautusasentoon. (A)
- 2 Paina poljinta ja anna sen nousta takaisin ylös, jotta työkappale vapautuu. (B)

Huom. Jos työkappale on kiinnitetty erittäin tiukasti, poljinta täytyy painaa voimakkaammin.

- 3 Työnnä liikkuvaa leukaa taaksepäin ja poista työkappale. (C)

4.3 Työkappaleen kiinnittäminen leuan yhdelle sivulle

- Suuremmat työkappaleet voidaan kiinnittää vain leukojen yhdelle sivulle.

Huom. Käytä aina työkappaleen paksuista välikappaletta leuan toisella puolella varmistaaksesi, että liikkuva leuka ei väännä.

4.4 Suurempien esineiden kiinnittäminen

! **Huomio!** Älä kiinnitä työkappaleita leuan yläpäähän, sillä liian suuri paine voi vahingoittaa tuotetta.

- Tuotteeseen voidaan kiinnittää työkappaleita, joiden koko on 460–955 mm.
- 1 Aseta lukituskytkin vapautusasentoon ja varmista, että poljin on vapautettu.

Huom. Varmista, että liikkuvan leuan lukitustappi on vaaka-asennossa.

- 2 Vedä liikkuva leuka ulos kiskostaan.

- 3 Käännä liikkuvaa leukaa 180° ja aseta se takaisin kiskoihin. (Kuva 14)

Huom. Kun asetat esineen puristukseen siten, että leuka on käänteisessä asennossa, varmista, että työkappale on sijoitettu liikkuvan leuan suuntaisesti ja myötäisesti.

4.5 Tuotteen käyttäminen alasinena

! **Huomio!** Liikkuvaa leukaa ei saa käyttää alasinena, sillä se voi vahingoittaa tuotetta.

- Kiinteä leuka on riittävän vahva käytettäväksi alasinena, kun työstät metallinauhaa.

4.6 Tuotteen käyttäminen prässinä

- Varmista, että lukituskytkin on vapautusasennossa.
- Jokaisella polkimen täydellä painalluksella liikkuva leuka liikkuu eteenpäin noin 24 mm.

4.7 Tuotteen käyttäminen lautojen halkaisuun

- 1 Kun halkaiset laudan, varmista, että pysäytät sahan ennen kuin se koskettaa leukoja.
- 2 Varmista, että leuan ja sahan välissä on riittävästi tilaa, kun käännät lautaa seuraavaa leikkausta varten.
- 3 Käytä hieman sahanterää paksumpaa välikappaletta pitämään leikkauskohtaa auki.

4.8 Polkupyörän turvallinen kiinnittäminen tuotteeseen

! **Huomio!** Hiilikuiturungot ovat helposti vahingoittuvia, eikä niitä saa puristaa.

Huom. Kiinnitä polkupyörä siten, että sen paino jakautuu tasaisesti tuotteen päälle. Polkupyörän takaosa on paljon painavampi kuin etuosa.

5 Säilyttäminen

- Jos tuotetta ei käytetä pitkään aikaan, säilytä sitä puhtaassa ja kuivassa paikassa lasten ja lemmikkieläinten ulottumattomissa.
- Säilytä tuotetta kuivassa tilassa suojassa suoralta auringonvalolta ja kosteilta olosuhteilta.

6 Huolto

- Jos tuote kastuu, kuivaa se pyyhkeellä korroosion estämiseksi. Levitä tarvittaessa öljyä tai rasvaa.
- Jos tuote on vaurioitunut, se on tarkastettava ja korjattava hyväksytyssä huoltokeskuksessa.

7 Vianetsintä

Ongelma	Mahdollinen syy	Toimenpide
Leuat eivät liiku.	Leukojen lukituskytkin on lukitusasennossa.	Vapauta leuan lukitus.
	Liukumekanismi on likainen tai se on voideltava.	Puhdista ja voitele kaikki liikkuvat mekaaniset osat.
Tuote ei ole vakaa käytön aikana.	Työalue on epätasainen.	Siirrä tuote tasaiselle alustalle.
	Jalkoja ei ole asennettu oikein.	Noudata ohjeita, katso: " 3.1 Tuotteen kokoaminen " sivulla 34.
Leuka ei pidä työkalua tiukasti kiinni.	Leuan lukituskytkin on lukitusasennossa.	Vapauta leuan lukitus, kun puristat. Jos ongelma ei poistu, anna valtuutetun huoltokeskuksen tarkastaa tuote.

8 Hävittäminen

- Varmista, että hävität tuotteen paikallisten määräysten mukaisesti. Älä polta tuotetta.

9 Tekninen data

Tekniset tiedot	Arvo
Kiinnitysalue	0–955 mm
Puristimen liike iskua kohti	12 mm
Puristusvoima	1000 kg
Enimmäiskuormitus	200 kg
Mitat taitettuna (P x L x K)	810 x 330 x 295 mm
Mitta seisovana (P x L x K)	980 x 870 x 860 mm
Paino	14,5 kg

Sommaire

1	Introduction	37
1.1	Le produit.....	37
1.2	Utilisation dédiée	37
1.3	Symboles.....	37
1.4	Présentation du produit.....	37
2	Sécurité	37
2.1	Définitions relatives à la sécurité.....	37
2.2	Consignes de sécurité pour le fonctionnement	38
3	Assemblage	38
3.1	Pour assembler le produit	38
3.2	Pour plier le produit	38
4	Utilisation	38
4.1	Pour fixer une pièce	38
4.2	Pour libérer la pièce.....	39
4.3	Pour fixer la pièce sur un côté de la mâchoire.....	39
4.4	Pour attacher des objets plus grands.....	39
4.5	Pour utiliser le produit comme une enclume.....	39
4.6	Pour utiliser le produit comme presse	39
4.7	Pour utiliser le produit pour déchirer les planches	39
4.8	Pour sécuriser un vélo sur le produit.....	40
5	Rangement	40
6	Maintenance	40
7	Dépannage	40
8	Mise au rebut	40
9	Données techniques	40

1 Introduction

1.1 Le produit

Le produit est un tréteau de travail portable avec supports de serrage.

1.2 Utilisation dédiée

Le produit est utilisé pour contenir différents matériaux à des fins diverses. Par exemple : pour sécuriser un vélo pendant une réparation, pour sécuriser une tronçonneuse lorsque vous l'affûtez ou pour tenir un morceau de matériau lorsque vous sciez.

1.3 Symboles

	Lisez attentivement le mode d'emploi et veillez à bien en comprendre les instructions avant d'utiliser le produit. Conservez ces instructions pour référence future.
	Ne pas utiliser comme marchepied ou plate-forme.
	Les produits mis au rebut doivent être recyclés conformément à la réglementation en vigueur.

1.4 Présentation du produit

Figure 1

- 85. Mâchoire mobile
- 86. Mâchoire fixe
- 87. Interrupteur de verrouillage
- 88. Blocages des pattes avant
- 89. Loquet de verrouillage de la pédale
- 90. Pédale
- 91. Pattes avant
- 92. Plaque de pied
- 93. Corps
- 94. Patte arrière
- 95. Bouton de verrouillage de la patte arrière
- 96. Languette de verrouillage à mâchoire mobile

2 Sécurité

2.1 Définitions relatives à la sécurité

⚠ Avertissement ! Le non-respect de ces instructions induit un risque de mort ou de blessure.

⚠ Attention ! Le non-respect des présentes instructions induit un risque d'endommagement du produit, de tout autre matériel ou de la zone adjacente.

Remarque ! Informations nécessaires dans une situation donnée.

2.2 Consignes de sécurité pour le fonctionnement

⚠ Avertissement ! Le non-respect de ces instructions induit un risque de mort ou de blessure.

- Lisez les instructions d'avertissement qui suivent avant d'utiliser le produit.
- N'utilisez pas le produit si vous êtes fatigué(e), malade ou sous l'influence de l'alcool, de drogues ou de médicaments. Cela a un effet négatif sur votre vision, votre vigilance, votre coordination et votre jugement.
- Ne laissez pas les enfants ou les personnes utiliser le produit sans les connaissances nécessaires pour ce faire.
- N'utilisez pas le produit s'il est endommagé.
- Ne modifiez pas le produit.
- Utilisez le produit uniquement pour son fonctionnement prévu.
- Veillez à ce que la zone de travail soit propre et bien éclairée.
- N'utilisez pas le produit dans des zones explosives, par exemple en présence de liquides, de gaz ou de poussières inflammables.
- Éloignez les enfants et les personnes lorsque vous utilisez le produit.
- Ne montez pas sur le produit.
- Ne placez pas les mains ou les pieds entre le matériau et les mâchoires du produit. Risque d'écrasement.
- Assurez-vous que le matériau est correctement fixé au produit avant de commencer la tâche.

3 Assemblage

3.1 Pour assembler le produit

⚠ Avertissement ! Le non-respect de ces instructions induit un risque de mort ou de blessure.

Remarque ! Ouvrez l'emballage et assurez-vous que toutes les pièces du produit sont en bon état. Les pièces endommagées ou manquantes doivent être remplacées.

- 1 Retournez le produit. Tournez les pattes avant vers l'avant jusqu'à ce qu'elles s'enclenchent dans les verrous de la patte avant. (Figures 2 à 3)
- 2 Desserrez le bouton de verrouillage de la patte arrière. (Figure 4)
- 3 Tournez la patte arrière vers l'avant (A) puis soulevez-la et déplacez-la complètement dans le logement (B) à l'arrière. Serrez le bouton de verrouillage. (Figure 5)
- 4 Soulevez la pédale et déplacez-la vers l'avant jusqu'à ce qu'elle s'enclenche en position. (Figure 6)
- 5 Verrouillez la pédale avant en place. (Figure 7)
- 6 Retournez le produit et assurez-vous que toutes les pattes sont bien fixées.
- 7 Tournez la languette de verrouillage de la mâchoire mobile en position horizontale.

3.2 Pour plier le produit

- 1 Assurez-vous que l'interrupteur de verrouillage est en position déverrouillée.
- 2 Assurez-vous que la languette de verrouillage de la mâchoire mobile est en position verticale pour empêcher les mâchoires de bouger.
- 3 Relâchez le loquet de verrouillage de la pédale et repliez la pédale en position. (Figure 8)
- 4 Desserrez le bouton de verrouillage de la patte arrière, soulevez la patte (A) et repliez-la vers l'arrière (B). (Figure 9)
- 5 Relâchez les verrous des pattes avant et repliez les pattes vers l'arrière. (Figures 10 à 11)

4 Utilisation

4.1 Pour fixer une pièce

⚠ Attention ! Assurez-vous que le produit est correctement fixé au sol.

Remarque ! N'appliquez pas trop de force sur la pièce lorsque vous la serrez.

- 1 Ouvrez la mâchoire mobile jusqu'à ce que la pièce s'insère entre les mâchoires.

Remarque ! Assurez-vous que la languette de la mâchoire de coupe est réglée sur la position horizontale.

- 2 Placez la pièce contre la mâchoire fixe et poussez la mâchoire mobile jusqu'à ce qu'elle touche la pièce.

4.1.1 Pédale

Figure 12

- 1 Appuyez sur la pédale encore et encore jusqu'à ce que la mâchoire mobile soit positionnée à une distance applicable. (A)
- 2 Placez l'interrupteur de verrouillage en position de déverrouillage. (B)
- 3 Appuyez sur la pédale jusqu'à ce qu'une force de serrage suffisante soit appliquée. (C)

Remarque ! Vous pouvez vous tenir debout sur la pédale pour obtenir plus de force (max 100 kg).

⚠ Attention ! Ne sautez pas sur la pédale, car vous pourriez endommager le produit.

4.2 Pour libérer la pièce

Remarque ! Assurez-vous de soutenir la pièce lorsque vous la relâchez, afin d'éviter les accidents.

Figure 13

- 1 Placez l'interrupteur de verrouillage sur la position de déverrouillage. (A)
- 2 Appuyez sur la pédale et relâchez-la pour libérer la pièce. (B)

Remarque ! Si la pièce est serrée très fort, une pression plus importante sur la pédale peut être nécessaire.

- 3 Poussez la mâchoire mobile vers l'arrière et retirez la pièce. (C)

4.3 Pour fixer la pièce sur un côté de la mâchoire

- Les pièces plus grandes ne peuvent être serrées que d'un seul côté des mâchoires.

Remarque ! Utilisez toujours une entretoise aussi épaisse que votre pièce de l'autre côté de la mâchoire pour vous assurer que la mâchoire mobile ne se tord pas.

4.4 Pour attacher des objets plus grands

⚠ Attention ! Ne pas fixer la pièce en haut de la mâchoire, trop de pression peut endommager le produit.

- Le produit peut être utilisé pour fixer des pièces dont les dimensions sont comprises entre 460 mm et 955 mm.

- 1 Placez l'interrupteur de verrouillage sur la position de déverrouillage et assurez-vous que la pédale est relâchée.

Remarque ! Assurez-vous que la languette de verrouillage de la mâchoire mobile est en position horizontale.

- 2 Retirez la mâchoire mobile de son rail.
- 3 Tournez la mâchoire mobile de 180° et remettez-la dans les rails. (Figure 14)

Remarque ! Lorsque vous serrez des objets avec la mâchoire en position inversée, assurez-vous que la pièce est placée parallèlement et le long de la mâchoire mobile.

4.5 Pour utiliser le produit comme une enclume

⚠ Attention ! N'utilisez pas la mâchoire mobile comme enclume, car cela pourrait endommager le produit.

- La mâchoire fixe est suffisamment solide pour être utilisée comme enclume pour le travail du métal en bande.

4.6 Pour utiliser le produit comme presse

- Assurez-vous que l'interrupteur de verrouillage est en position de déverrouillage.
- À chaque pression complète sur la pédale, la mâchoire mobile se déplace vers l'avant d'environ 24 mm.

4.7 Pour utiliser le produit pour déchirer les planches

- 1 Lorsque vous coupez une planche, assurez-vous d'arrêter la scie avant qu'elle ne touche les mâchoires.

2 Assurez-vous qu'il y a suffisamment d'espace entre la mâchoire et la scie lorsque vous tournez la planche pour effectuer la coupe suivante.

3 Utilisez une entretoise un peu plus épaisse que votre lame de scie pour maintenir la coupe ouverte.

4.8 Pour sécuriser un vélo sur le produit

⚠ Attention ! Les cadres en fibre de carbone sont faciles à endommager et ne doivent pas être serrés.

Remarque ! Fixez le produit de manière à ce que le poids du vélo soit réparti uniformément sur le produit. Les vélos sont beaucoup plus lourds à l'arrière.

7 Dépannage

Problème	Cause possible	Tâche
Les mâchoires ne bougent pas.	L'interrupteur de verrouillage de la mâchoire est en position verrouillée.	Relâchez le verrou de la mâchoire.
	Le mécanisme coulissant est sale ou doit être lubrifié.	Nettoyez et lubrifiez toutes les pièces mécaniques en mouvement.
Le produit n'est pas stable pendant l'utilisation.	La zone de travail est inégale.	Déplacez le produit sur une surface plane.
	Les pieds ne sont pas installés correctement.	Suivez les instructions, reportez-vous à : "3.1 Pour assembler le produit" à la page 38.
La mâchoire ne maintient pas fermement la pièce.	L'interrupteur de verrouillage de la mâchoire est en position verrouillée.	Relâchez le verrou de la mâchoire lorsque vous serrez. Si le problème persiste, faites inspecter le produit par un centre de service agréé.

8 Mise au rebut

- Veillez à respecter la réglementation locale quand vous mettez le produit au rebut. Ne brûlez pas le produit.

9 Données techniques

Spécifications	Valeur
Gamme de pinces	0-955 mm
Déplacement de la pince par course	12 mm
Force de serrage	1000 kg
Charge max.	200 kg
Dimensions plié (LxlxH)	810 x 330 x 295 mm
Dimensions debout (LxlxH)	980 x 870 x 860 mm
Poids	14,5 kg

5 Rangement

- Si le produit n'est pas utilisé pendant une longue période, rangez-le dans un endroit propre et sec, hors de la portée des enfants et des animaux domestiques.
- Remisez le produit dans un endroit frais, à l'abri de la lumière directe du soleil et de l'humidité.

6 Maintenance

- Si le produit est mouillé, assurez-vous de le sécher avec une serviette pour éviter la corrosion. Appliquez de l'huile ou de la graisse si nécessaire.
- Si le produit est endommagé, il doit être inspecté et réparé par un centre de service agréé.

Inhoudsopgave

1	Inleiding	41
1.1	Het product	41
1.2	Beoogd gebruik.....	41
1.3	Symbolen	41
1.4	Productoverzicht	41
2	Veiligheid	41
2.1	Definities van veiligheid.....	41
2.2	Veiligheidsvoorschriften voor gebruik.....	42
3	Montage	42
3.1	Het product in elkaar zetten	42
3.2	Het product opvouwen	42
4	Gebruik	42
4.1	Een werkstuk bevestigen.....	42
4.2	Het werkstuk losmaken	43
4.3	Het werkstuk aan één kant van de bek bevestigen.....	43
4.4	Grotere objecten bevestigen.....	43
4.5	Het product als aambeeld gebruiken	43
4.6	Het product als pers gebruiken	43
4.7	Het product te gebruiken voor het scheuren van planken.....	43
4.8	Een fiets veilig op het product zetten.	44
5	Opbergen	44
6	Onderhoud	44
7	Problemen oplossen	44
8	Afvoeren	44
9	Technische gegevens	44

1 Inleiding

1.1 Het product

Het product is een draagbare werkbok met klembeugels.

1.2 Beoogd gebruik

Het product wordt gebruikt om verschillende materialen voor verschillende doeleinden vast te houden.

Bijvoorbeeld: om een fiets veilig te maken tijdens een reparatie, om een kettingzaag veilig te stellen bij het slijpen of om een stuk materiaal vast te houden tijdens het zagen.

1.3 Symbolen

	Lees de gebruiksaanwijzing zorgvuldig door en zorg ervoor dat u de instructies begrijpt voordat u het product gebruikt. Bewaar de gebruiksaanwijzing voor toekomstig gebruik.
	Niet gebruiken als opstapje of platform.
	Een afgedankt product moet worden gerecycled volgens de huidige regelgeving.

1.4 Productoverzicht

Afbeelding 1

97. Beweegbare bek
98. Vaste bek
99. Vergrendelschakelaar
100. Vergrendelingen voor de voorpoten
101. Vergrendeling voor voetpedaal
102. Voetpedaal
103. Voorpoten
104. Voetplaat
105. Body
106. Achterpoot
107. Vergrendelingsknop voor de achterpoten
108. Vergrendelingslipje voor de bewegende bek

2 Veiligheid

2.1 Definities van veiligheid

 **Waarschuwing!** Als u zich niet aan deze voorschriften houdt, kan dat leiden tot (dodelijk) letsel.

⚠ Voorzichtig! Als u zich niet aan deze voorschriften houdt, kan dat leiden tot schade aan het product, overige materialen of de nabije omgeving.

Let op! Informatie die in bepaalde situaties noodzakelijk is.

2.2 Veiligheidsvoorschriften voor gebruik

⚠ Waarschuwing! Als u zich niet aan deze voorschriften houdt, kan dat leiden tot (dodelijk) letsel.

- Lees de onderstaande waarschuwingsvoorschriften voordat u het product gebruikt.
- Gebruik het product niet als u moe, ziek of onder invloed van alcohol, drugs of medicijnen bent. Dat heeft een negatief effect op uw gezichtsvermogen, alertheid en coördinatie- en beoordelingsvermogen.
- Laat het product niet gebruiken door kinderen of personen die niet weten hoe ze het moeten gebruiken.
- Gebruik het product niet als het beschadigd is.
- Pas het product niet aan.
- Gebruik het product alleen voor het beoogde doeleinde.
- Houd het werkgebied schoon en goed verlicht.
- Gebruik het product niet in explosiegevaarlijke omgevingen, bijvoorbeeld ergens waar ontvlambare vloeistoffen, gassen of stof zijn.
- Houd kinderen en andere mensen uit de buurt terwijl u het product gebruikt.
- Ga niet op het product staan.
- Plaats uw handen of voeten niet tussen het materiaal en de bek van het product. Risico op verbrijzeling.
- Zorg ervoor dat het materiaal correct op het product is bevestigd voordat u met de taak begint.

3 Montage

3.1 Het product in elkaar zetten

⚠ Waarschuwing! Als u zich niet aan deze voorschriften houdt, kan dat leiden tot (dodelijk) letsel.

Let op! Open de verpakking en zorg ervoor dat alle onderdelen van het product in goede staat zijn. Beschadigde of ontbrekende onderdelen moeten worden vervangen.

- 1 Zet het product op zijn kop. Draai de voorpoten naar voren totdat ze in de vergrendelingen van de voorpoot klikken. (Afbeelding 2-3)
- 2 Draai de vergrendelingsknop van de achterpoot los. (Afbeelding 4)
- 3 Draai de achterpoot naar voren (A), til hem op en verplaats hem volledig in de behuizing (B) aan de achterkant. Draai de vergrendelingsknop vast. (Afbeelding 5)
- 4 Til het voetpedaal op en beweeg het naar voren totdat het op zijn plaats klikt. (Afbeelding 6)
- 5 Vergrendelt het voorste voetpedaal op zijn plaats. (Afbeelding 7)
- 6 Draai het product rechtop en zorg ervoor dat alle poten stevig vastzitten.
- 7 Draai het vergrendelingslijpje met de bewegende bek naar de horizontale positie.

3.2 Het product opvouwen

- 1 Zorg ervoor dat de vergrendelingschakelaar in de ontgrendelde positie staat.
- 2 Zorg ervoor dat het vergrendelingslijpje met de bewegende bek in de verticale positie staat om te voorkomen dat de bek beweegt.
- 3 Maak de vergrendeling van het voetpedaal los en vouw het voetpedaal weer op zijn plaats. (Afbeelding 8)
- 4 Maak de vergrendelingsknop van de achterpoot los, til de poot op (A) en vouw hem naar achteren (B). (Afbeelding 9)
- 5 Maak de vergrendelingen van de voorpoten los en vouw de poten naar achteren. (Afbeelding 10-11)

4 Gebruik

4.1 Een werkstuk bevestigen

⚠ Voorzichtig! Zorg ervoor dat het werkstuk goed aan het product is bevestigd.

Let op! Oefen tijdens het klemmen niet te veel kracht uit op het werkstuk.

- 1 Open de bewegende bek totdat het werkstuk in de bek past.

Let op! Zorg ervoor dat het lipje van de bek in de horizontale positie staat.

- 2 Plaats het werkstuk tegen de vaste bek en duw de bewegende bek totdat deze het werkstuk raakt.

4.1.1 Voetpedaal

Afbeelding 12

- 1 Druk steeds opnieuw op het voetpedaal totdat de bewegende bek op een geschikte afstand is geplaatst. (A)
- 2 Zet de vergrendelingsschakelaar in de ontgrendelde positie. (B)
- 3 Druk op het voetpedaal totdat er voldoende klemkracht is uitgeoefend. (C)

Let op! U kunt op het voetpedaal gaan staan om meer kracht te krijgen (max 100 kg).

⚠ Voorzichtig! Spring niet op het voetpedaal: dit kan het product beschadigen.

4.2 Het werkstuk losmaken

Let op! Zorg ervoor dat u het werkstuk ondersteunt wanneer u het loslaat om ongelukken te voorkomen.

Afbeelding 13

- 1 Zet de vergrendelingsschakelaar in de ontgrendelingspositie. (A)
- 2 Druk op het voetpedaal en laat het weer omhoog gaan om het werkstuk los te maken. (B)

Let op! Als het werkstuk zeer stevig wordt vastgeklemd, kan meer druk op het voetpedaal nodig zijn.

- 3 Duw de bewegende bek naar achteren en verwijder het werkstuk. (C)

4.3 Het werkstuk aan één kant van de bek bevestigen

- Grotere werkstukken kunnen slechts aan één kant van de bek worden geklemd.

Let op! Gebruik altijd een afstandshouder zo dik als uw werkstuk aan de andere kant van de bek om ervoor te zorgen dat de bewegende bek niet verdraaid raakt.

4.4 Grotere objecten bevestigen

⚠ Voorzichtig! Bevestig het werkstuk niet aan de bovenkant van de bek; te veel druk kan het product beschadigen.

- Het product kan worden gebruikt voor het bevestigen van werkstukken met afmetingen tussen 460 mm en 955 mm.

- 1 Zet de vergrendelingsschakelaar in de ontgrendelingspositie en zorg ervoor dat het voetpedaal wordt losgelaten.

Let op! Zorg ervoor dat het vergrendelingslipje van de bewegende bek in de horizontale positie staat.

- 2 Trek de bewegende bek uit de baan.
- 3 Draai de bewegende bek 180° en plaats deze terug in de rails. (Afbeelding 14)

Let op! Wanneer u voorwerpen vastklemt met de bek in omgekeerde positie, zorg er dan voor dat het werkstuk evenwijdig en langs de bewegende bek wordt geplaatst.

4.5 Het product als aambeeld gebruiken

⚠ Voorzichtig! Gebruik de bewegende bek niet als aambeeld, omdat dit het product kan beschadigen.

- De vaste bek is sterk genoeg om te worden gebruikt als aambeeld voor stripmetaalbewerking.

4.6 Het product als pers gebruiken

- Zorg ervoor dat de vergrendelingsschakelaar in de ontgrendelingspositie staat.
- Bij elke volledige druk op het voetpedaal zal de bewegende bek ongeveer 24 mm naar voren bewegen.

4.7 Het product te gebruiken voor het scheuren van planken

- 1 Als u een plank scheurt, moet u ervoor zorgen dat u de zaag stopt voordat deze de bek raakt.
- 2 Zorg ervoor dat er voldoende ruimte is tussen de bek en de zaag wanneer u de plank draait om de volgende snede te maken.

- 3** Gebruik een afstandshouder die iets dikker is dan het zaagblad om de snede open te houden.

4.8 Een fiets veilig op het product zetten.

⚠ Voorzichtig! Frames van koolstofvezel kunnen gemakkelijk beschadigen en mogen niet worden vastgeklemd.

Let op! Klem zo dat het gewicht van de fiets gelijkmatig over het product wordt verdeeld. Fietsen zijn aan de achterkant veel zwaarder.

7 Problemen oplossen

Probleem	Mogelijke oorzaak	Oplossing
De bek beweegt niet.	De vergrendelingsschakelaar van de bek bevindt zich in de vergrendelde stand.	Maak de bekvergrendeling los.
	Het schuifmechanisme is vuil of moet worden gesmeerd.	Reinig en smeer alle bewegende mechanische onderdelen.
Het product is niet stabiel tijdens gebruik.	Het werkgebied is ongelijk.	Verplaats het product naar een vlakke ondergrond.
	De poten zijn niet correct geïnstalleerd.	Volg de instructies, zie: " 3.1 Het product in elkaar zetten " op pagina 42.
De bek houdt het werkstuk niet stevig vast.	De vergrendelingsschakelaar van de bek bevindt zich in de vergrendelde stand.	Maak de bekvergrendeling los wanneer u klemt. Als het probleem zich blijft voordoen, laat dan een erkend servicecentrum het product inspecteren.

8 Afvoeren

- Volg de lokale voorschriften wanneer u het product weggooit. Verbrand het product niet.

9 Technische gegevens

Specificaties	Waarde
Klembereik	0-955 mm
Klemslag per slag	12 mm
Klemkracht	1000 kg
Maximale belasting	200 kg
Afmetingen opgevouwen (LxBxH)	810 x 330 x 295 mm
Afmeting staand (LxBxH)	980 x 870 x 860 mm
Gewicht	14,5 kg

5 Opbergen

- Als het product gedurende lange tijd niet wordt gebruikt, bewaar het dan op een schone en droge plaats, buiten het bereik van kinderen en huisdieren.
- Bewaar het product op een droge plaats, waar het beschermd is tegen direct zonlicht en vochtige omstandigheden.

6 Onderhoud

- Als het product nat wordt, zorg er dan voor dat u het met een handdoek afdroogt om corrosie te voorkomen. Breng indien nodig olie of vet aan.
- Als het product beschadigd is, moet het worden geïnspecteerd en gerepareerd door een erkend servicecentrum.

**Hard
Head™**

www.jula.com