



# TOWER FAN

**OPERATING INSTRUCTIONS** - Original instructions

**SV PELARFLÄKT  
BRUKSANVISNING**

Översättning av originalinstruktioner

**NO TÅRNVIFTE  
BETJENINGSANVISNINGER**

Oversettelse av originalinstruksjonene

**DA SØJLEVENTILATOR  
BETJENINGSVEJLEDNING**

Oversættelse af den originale vejledning

**PL WENTYLATOR KOLUMNOWY  
INSTRUKCJA OBSŁUGI**

Przekład instrukcji oryginalnej

**DE SÄULENLÜFTER  
BEDIENUNGSANLEITUNG**

Übersetzung der Originalanleitung

**FI TORNITUULETIN  
KÄYTTÖOHJE**

Alkuperäisten ohjeiden käännös

**FR VENTILATEUR TOUR  
INSTRUCTIONS D'UTILISATION**

Traduction des instructions d'origine

**NL TOREVENTILATOR  
BEDIENINGSINSTRUCTIES**

Vertaling van de originele instructies

Jula AB förbehåller sig rätten att göra ändringar på produkten. Jula AB innehar upphovsrätten till denna dokumentation. Det är inte tillåtet att modifiera eller ändra denna dokumentation på något sätt och bruksanvisningen ska skrivas ut och användas som den är i förhållande till produkten. Se Julas webbplats för den senaste versionen av bruksanvisningen.

Jula AB forbeholder seg retten til å endre produktet. Jula AB innehar opphavsretten til denne dokumentasjonen. Det er ikke tillatt å modifisere eller endre denne dokumentasjonen på noen som helst måte, og håndboken skal trykkes og brukes som den er i forhold til produktet. For siste versjon av betjeningsanvisningene, se Julas nettside.

Jula AB forbeholder sig retten til at ændre produktet. Jula AB har ophavsretten til denne dokumentation. Det er ikke tilladt at modificere eller ændre denne dokumentation på nogen måde, og manualen skal printes og bruges som den er i forhold til produktet. For den seneste version af betjeningsvejledningen, se Julas hjemmeside.

Jula AB zastrzega sobie prawo do wprowadzania zmian w produkcie. Jula AB zastrzega sobie prawa autorskie do niniejszej dokumentacji. Dokumentacji nie wolno w żaden sposób modyfikować ani zmieniać, a instrukcję należy drukować i używać ją w odniesieniu do produktu w stanie niezmienionym. Najnowszą wersję instrukcji obsługi można znaleźć na stronie internetowej Jula.

Jula AB reserves the right to make changes to the product. Jula AB claims copyright on this documentation. It is not allowed to modify or alter this documentation in any way and the manual shall be printed and used as it is in relation to the product. For the latest version of operating instructions, refer to the Jula website.

Jula AB behält sich das Recht vor, Änderungen am Produkt vorzunehmen. Jula AB beansprucht die Urheberrechte an dieser Dokumentation. Es ist nicht zulässig, diese Dokumentation in irgendeiner Weise zu verändern oder umzugestalten. Die Anleitung muss gedruckt und so verwendet werden, wie sie in Bezug zum Produkt steht. Die aktuellste Version der Bedienungsanleitung finden Sie auf der Website von Jula.

Jula AB pidättää oikeuden tehdä tuotteeseen muutoksia. Jula AB:llä on tämän dokumentaation tekijänoikeus. Tätä dokumentaatiota ei saa muuttaa millään tavalla ja käyttöopas on tulostettava ja sitä on käytettävä sellaisena kuin se on tämän tuotteen kanssa. Käyttöohjeiden uusin versio löytyy Julan verkkosivustolta.

Jula AB se réserve le droit d'apporter des modifications au produit. Jula AB revendique les droits d'auteur sur cette documentation. Il est interdit de modifier ou d'altérer cette documentation de quelque manière que ce soit et le manuel doit être imprimé et utilisé tel quel en relation avec le produit. Pour obtenir la dernière version des instructions d'utilisation, consultez le site Web de Jula.

Jula AB behoudt zich het recht voor om wijzigingen aan het product aan te brengen. Jula AB claimt het copyright op deze documentatie. Het is niet toegestaan om deze documentatie op welke manier dan ook te wijzigen of te veranderen. De handleiding moet worden afgedrukt en gebruikt zoals deze in relatie tot het product staat. Raadpleeg de Jula-website voor de laatste versie van de bedieningsinstructies.

**WWW.JULA.COM**

**© JULA AB 2025-06-18**

**JULA AB  
BOX 363, 532 24 SKARA, SWEDEN**

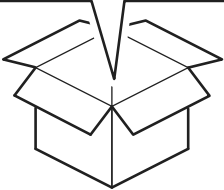
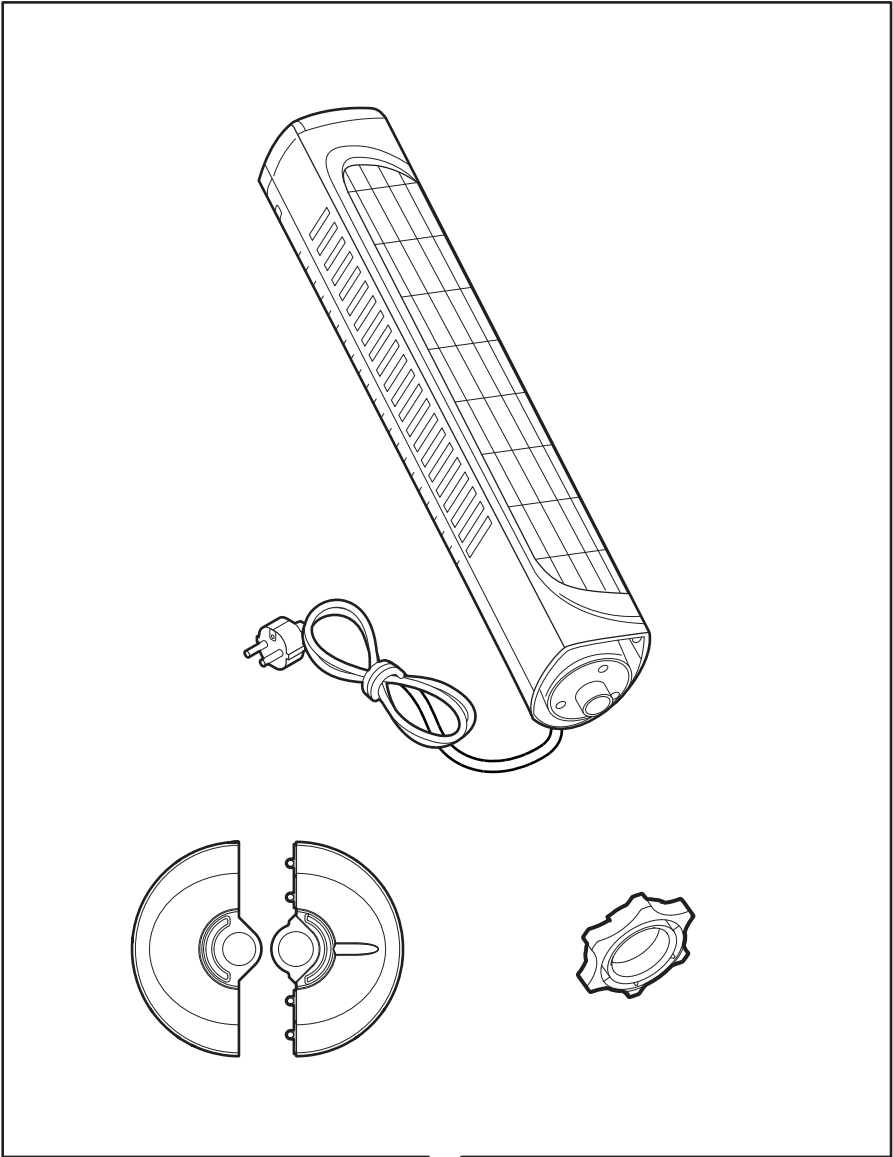

1

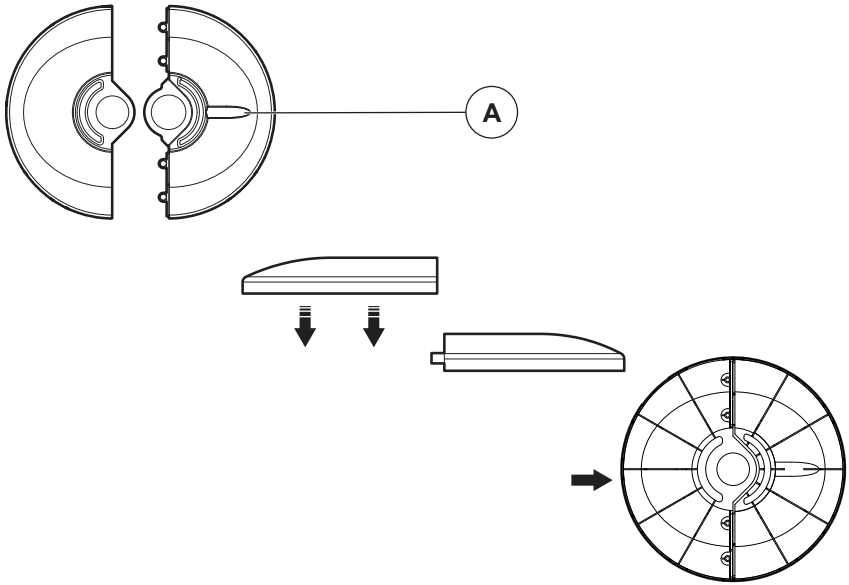

2

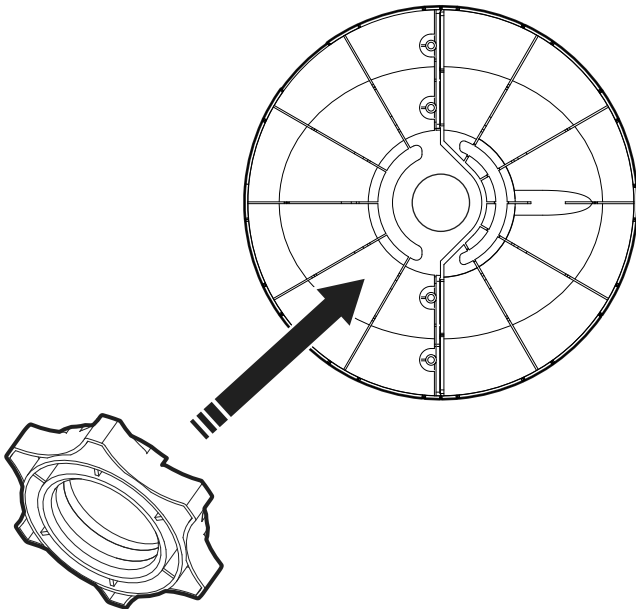

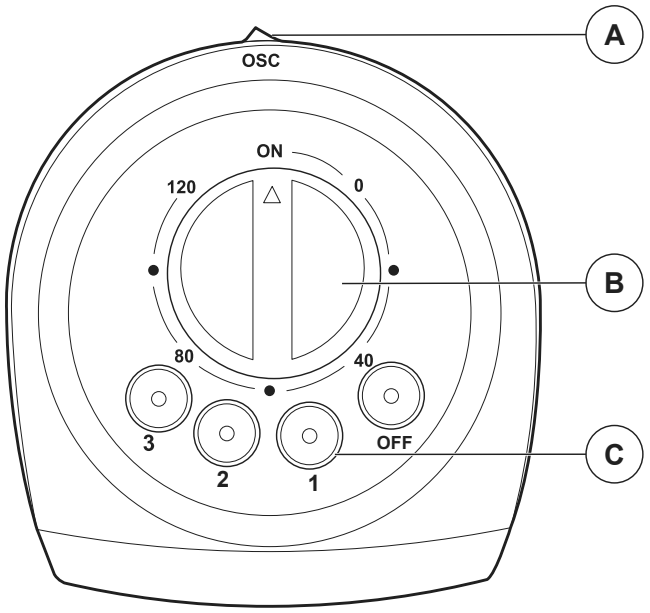

## 1 Introduction





### 1.1 Product description

The product is a floor fan with adjustable height.

### 1.2 Intended use

The product is intended to be used to cool a room on floor level. For indoor and domestic use only.

### 1.3 Symbols

	Read the operating instructions carefully and make sure that you understand the instructions before you use the product. Save the instructions for future reference.
	Discarded product must be recycled according to current regulations.
	Safety class II
	This product complies with applicable EU directives and regulations.

## 2 Safety

### 2.1 Safety definitions

**Warning!** If you do not obey these instructions, there is a risk of death or injury.

**Caution!** If you do not obey these instructions, there is a risk of damage to the product, other materials or the adjacent area.

**Note!** Information that is necessary in a given situation.

### 2.2 Safety instructions for operation

- Read the warning instructions that follow before you use the product.
- Do not modify the product.
- Do not allow children to play with the product.
- The product must only be used for its intended purpose and in accordance with these instructions.
- Do not cover the product when in use, this can result in overheating or fire.
- Put the product standing upright on a level, stable surface.
- Do not put the product on its side when it is in use.
- Pull out the plug from the power outlet when the product is not in use.
- Do not pull the power cable to pull out the plug.
- Make sure that the product can rotate without colliding with or being obstructed by anything in the near vicinity.
- Do not put any objects into the guard of the product. It is important to explain this to children to make sure they understand the risks.
- Do not use the product if the power cable or plug is damaged, if the product has tipped over, or if it is not working correctly.
- A damaged cable or plug must be replaced by an authorized service center or qualified person to ensure safe use.

- Do not use the product outdoors.
- Do not use this product with a programmer, timer, a separate remote control system, or other equipment that can start the product automatically.
- Do not use the product near a bath, a shower or a swimming pool.
- Children less than 3 years of age must be supervised or kept away from the product.
- This product can be started and stopped by children from 8 years and above and persons with reduce physical sensory or mental capabilities or lack of experience and knowledge if they have given supervision or instruction concerning the use of the product in a safe way and understand the hazards involved.
- Cleaning and user maintenance shall not be made by children without supervision.
- Do not use the product near flammable liquids or gas.
- Stop the product and pull out the plug before you clean it.
- Do not leave the product unattended when it operates.

## 3 Assembly

### 3.1 To assemble the product

- 1 Make sure all parts are included, remove and discard all packaging materials.
- 2 Assemble the base of the product and put the cord through the slot (A). (Figure 1)
- 3 Attach the base to the main body and lock it with the plastic nut. (Figure 2)

**Note!** Make sure that the plastic nut is fully tightened and cannot come loose.

## 4 Operation

- Make sure the product stand stable on flat surface.

Figure 3

- 1 Connect the power plug into a power outlet.
- 2 Push the oscillation button OSC (A) to activate oscillation. Push it again to deactivate oscillation.
- 3 Set the fan speed with the speed buttons (C).

### 4.1 Different modes

OFF Stop the product

1. Low speed
2. Medium speed
3. High speed

### 4.2 To set the timer

**Note!** The timer can be set up to 120 minutes. The product will stop after the set time has been reached. The longest time that can be set is 120 minutes.

- 1 Turn the timer knob (B) to set the required time. (Figure 3)
- 2 Put the timer knob in the ON position for continuous operation.

## 5 Maintenance

### 5.1 To clean the product

**Warning!** Stop and disconnect the plug from the power outlet before maintenance, service or repair is done on the product.

**Warning!** Repairs must only be carried out by an authorized service center.

- The product should be cleaned once a month. Clean the fan with a soft cloth moistened with a mild detergent. Make sure that no water or other liquid gets into the fan.

**Note!** Do not use an abrasive sponge to scrub the product.

- Do a check of the nut regularly, tighten it if necessary to make sure that the product function correctly.

## 6 Storage

Store the product in a dry area, protected from direct sunlight and wet conditions.

## 7 Disposal

Make sure that you follow local regulations when you discard the product. Do not burn the product.

## 8 Technical data

Specification	Value
Rated voltage	230 V
Input power	45 W
Cable length	1.8 m
Width	24 cm
Depth	24 cm
Height	76 cm
Weight	2.75 kg

## 9 Product sheet data

Description	Symbol	Value	Unit
Maximum fan blow rate	F	24.86	m <sup>3</sup> /min
Fan power input	P	30.0	W
Service Value	S <sub>V</sub>	0.83	(m <sup>3</sup> /min) W
Standby power consumption	P <sub>SB</sub>	0.00	W
Fan sound power level	L <sub>WA</sub>	57.4	dB(A)
Maximum air velocity	C	2.46	m/s
Seasonal electricity consumption	Q	9.600	kWh/a
Measurement standard for service value	EN IEC 60879:2019		
Contact details for obtaining more information	www.jula.com		

# 1 Inledning

## 1.1 Produktbeskrivning

Denna produkt är en golvläkt med justerbar höjd.

## 1.2 Avsedd användning

Denna produkt är avsedd att användas för att kyla ett rum på golvnivå. Endast för inomhus- och hushållsbruk.

## 1.3 Symboler

	Läs bruksanvisningen noggrant och se till att du förstår instruktionerna innan du börjar använda produkten. Spara bruksanvisningen för framtida bruk.
	Kasserad produkt måste återvinnas i enlighet med gällande förordningar.
	Säkerhetsklass II
	Denna produkt uppfyller tillämpliga EU-direktiv och -bestämmelser.

# 2 Säkerhet

## 2.1 Säkerhetsdefinitioner

**⚠ Varning!** Om du inte följer dessa instruktioner finns det risk för personskador eller dödsfall.

**⚠ Försiktighet!** Om du inte följer dessa instruktioner finns det risk att du skadar produkten, andra material eller det närliggande området.

**Obs!** Information som är nödvändig i en specifik situation.

## 2.2 Säkerhetsinstruktioner för användning

- Produkten får endast användas för sitt avsedda ändamål och i enlighet med dessa instruktioner.
- Täck inte över produkten när den används. Detta kan leda till överhettning eller brand.
- Ställ produkten stående upprätt på en jämn, stabil yta.
- Sätt inte produkten på sidan när den används.
- Dra ut stickproppen från eluttaget när produkten inte används.
- Dra inte i strömkabeln för att ta ut stickproppen.
- Se till att produkten kan rotera utan att kollidera med eller hindras av något i närheten.
- Stoppa inga föremål i produktens skydd. Det är viktigt att förklara detta för barn för att se till att de förstår riskerna.
- Använd inte produkten om strömkabeln eller stickproppen är skadad, om produkten vält eller inte fungerar korrekt.
- En skadad strömkabel eller stickpropp måste bytas ut av ett auktoriserat servicecenter eller en kvalificerad person säkerställa säker användning.
- Läs varningsinstruktionerna nedan innan du använder produkten.
- Gör inga ändringar på produkten.
- Låt inte barn leka med produkten.

- Använd inte produkten utomhus.
- Använd inte denna produkt med en tidsinställning, timer, ett separat fjärrkontrollssystem eller någon annan utrustning som kan starta produkten automatiskt.
- Använd inte produkten nära ett bad, en dusch eller en simbassäng.
- Barn under 3 år måste hållas under uppsikt eller hållas på avstånd från produkten.
- Denna produkt kan startas och stannas av barn från 8 års ålder och personer med fysiska, sensoriska och mentala variationer eller bristande erfarenhet eller kunskaper om de hålls under uppsikt eller får instruktioner om hur man använder produkten på ett säkert sätt och förstår riskerna.
- Rengörings- och användningsunderhåll ska inte utföras av barn utan uppsikt.
- Använd inte produkten nära lättantändliga vätskor eller gas.
- Stanna produkten och dra ut stickproppen innan du rengör den.
- Lämna inte produkten utan uppsikt när den är igång.

### 3 Montering

#### 3.1 Att montera produkten

- 1 Se till att alla delar finns, ta bort och släng allt förpackningsmaterial.
- 2 Montera produktens bas och sätt sladden genom slitsen (A). (Bild 1)
- 3 Fäst basen på stommen och lås den med plastmuttern. (Bild 2)

**Obs!** Se till att plastmuttern är helt åtdragen och inte kan lossna.

### 4 Användning

- Se till att produkten står stabilt på en jämn yta.

Bild 3

- 1 Anslut strömkontakten till ett eluttag.
- 2 Tryck på oscillationsknappen OSC (A) för att aktivera oscillation. Tryck på den igen för att inaktivera oscillation.
- 3 Ställ in fläkthastigheten med hastighetsknapparna (C).

#### 4.1 Olika lägen

OFF Stoppa produkten

4. Låg hastighet
5. Mellanhastighet
6. Hög hastighet

#### 4.2 Att ställa in timern

**Obs!** Timern kan ställas in på upp till 120 minuter. Produkten stannar efter att den inställda tiden har uppnåtts. Den längsta tiden som kan ställas in är 120 minuter.

- 1 Vrid timerknappen (B) för att ställa in önskad tid. (Bild 3)
- 2 Sätt timerknappen i ON-läge för kontinuerlig drift.

## 5 Underhåll

### 5.1 Att rengöra produkten

**⚠ Varning!** Stoppa och koppla ur kontakten från eluttaget innan underhåll, service eller reparation utförs på produkten.

**⚠ Varning!** Reparationer får endast utföras av ett auktoriserat servicecenter.

- Produkten ska rengöras en gång i månader. Rengör fläkten med en mjuk, fuktig duk med ett mildt rengöringsmedel. Se till att inget vatten eller annan vätska kommer in i fläkten.

**Obs!** Använd inte någon slipande svamp för att skrubba produkten.

- Kontrollera muttern regelbundet, dra åt den om det behövs för att se till att produkten fungerar korrekt.

## 6 Förvaring

Förvara produkten på en torr plats som är skyddad från direkt solljus och väta.

## 7 Kassering

Se till att du följer lokala bestämmelser när du kasserar produkten. Bränn inte produkten.

## 8 Tekniska data

Specifikation	Värde
Märkspänning	230 V
Ingångseffekt	45 W
Kabellängd	1,8 m
Bredd	24 cm
Djup	24 cm
Höjd	76 cm
Vikt	2,75 kg

## 9 Produktdatablad

Beskrivning	Symbol	Värde	Enhet
Fläktens högsta blåshastighet	F	24,86	m <sup>3</sup> /min
Fläktens ineffekt	P	30,0	W
Servicevärde	S <sub>V</sub>	0,83	(m <sup>3</sup> /min) W
Strömförbrukning i standby	P <sub>SB</sub>	0,00	W
Fläktens ljudeffektnivå	L <sub>WA</sub>	57,4	dB(A)
Maximal lufthastighet	C	2,46	m/s
Säsongsbunden elförbrukning	Q	9,600	kWh/a
Mätstandard för driftsvärde	EN IEC 60879:2019		
Kontaktuppgifter för mer information	<a href="http://www.jula.com">www.jula.com</a>		

# 1 Innledning

## 1.1 Produktbeskrivelse

Produktet er en gulvufte med justerbar høyde.

## 1.2 Tiltent bruk

Produktet er ment å brukes til å kjøle et rom på gulvnivå.  
Kun for innendørs og husholdningsbruk.

## 1.3 Symboler

	Les bruksanvisningen nøye og forsikre deg om at du har forstått den før du tar produktet i bruk. Ta vare på bruksanvisningen til senere bruk.
	Utrangert produkt må gjenvinnes i henhold til gjeldende lover og regler.
	Sikkerhetsklasse II
	Dette produktet er i samsvar med gjeldende EU-direktiver og -forskrifter.

# 2 Sikkerhet

## 2.1 Sikkerhetsdefinisjoner

**⚠ Advarsel!** Hvis du ikke følger disse instruksjonene, er det fare for død eller personskade.

**⚠ Forsiktig!** Hvis du ikke følger disse instruksjonene, er det fare for skade på produktet, annet materiell eller på omgivelsene.

**Merk!** Informasjon som er nødvendig i en gitt situasjon.

## 2.2 Sikkerhetsinstruksjoner for drift

- Produktet må kun brukes til det tiltenkte formålet og i samsvar med disse instruksjonene.
- Ikke dekk til produktet når det er i bruk, dette kan føre til overoppheting eller brann.
- Plasser produktet stående på en jevn, stabil overflate.
- Ikke legg produktet på siden mens det er i bruk.
- Trekk støpselet ut av stikkkontakten når produktet ikke er i bruk.
- Ikke trekk i strømkabelen for å trekke ut støpselet.
- Sørg for at produktet kan rotere uten å kolliderere med eller bli hindret av noe i nærheten.
- Ikke legg noen gjenstander inn i beskyttelsesdekselet på produktet. Det er viktig å forklare dette for barn for å sikre at de forstår risikoen.
- Ikke bruk produktet hvis strømkabelen eller støpselet er skadet, hvis produktet har veltet, eller hvis det ikke fungerer som det skal.
- En skadet kabel eller støpsel må skiftes ut av et autorisert servicesenter eller kvalifisert person for å sikre sikker bruk.
- Les advarselsinstruksjonene som følger før du bruker produktet.
- Ikke utfør endringer på produktet.
- Ikke la barn leke med produktet.

- Ikke bruk produktet utendørs.
- Ikke bruk dette produktet med en programmerer, timer, et separat fjernkontrollsystem eller annet utstyr som kan starte produktet automatisk.
- Ikke bruk produktet i nærheten av et badekar, en dusj eller et svømmebasseng.
- Barn under 3 år må holdes under oppsyn eller holdes unna produktet.
- Dette produktet kan startes og stoppes av barn fra 8 år og oppover og personer med reduserte fysiske sensoriske eller mentale evner eller mangel på erfaring og kunnskap, dersom de er under tilsyn eller har blitt instruert i hvordan man bruker produktet på en sikker måte og dersom de forstår farene som er forbundet med bruken av produktet.
- Rengjøring og brukervedlikehold skal ikke utføres av barn uten tilsyn.
- Ikke bruk produktet i nærheten av brennbare væsker eller gass.
- Stopp produktet og trekk ut støpselet før du rengjør det.
- Ikke forlat produktet uten tilsyn mens det er i drift.

### 3 Montering

#### 3.1 Montere produktet

- 1 Sørg for at alle deler er inkludert, fjern og kast alt emballasjemateriale.
- 2 Sett sammen produktets sokkel, og før kabelen gjennom åpningen (A). (Figur 1)
- 3 Fest sokkelen til hoveddelen og lås den med plastmutteren. (Figur 2)

**Merk!** Sørg for at plastmutteren er strammet helt til og ikke kan løsne.

### 4 Drift

- Sørg for at produktet står stabilt på en flat overflate.

Figur 3

- 1 Sett støpselet i en stikkontakt.
- 2 Trykk på oscillasjonsknappen OSC (A) for å aktivere oscillasjon. Trykk på den igjen for å deaktivere oscillasjonen.
- 3 Still inn viftehastigheten med hastighetsknappene (C).

#### 4.1 Ulike moduser

OFF Stopp produktet

7. Lav hastighet
8. Middels hastighet
9. Høy hastighet

#### 4.2 Slik stiller du inn tidsuret

**Merk!** Tidsuret kan stilles inn på opptil 120 minutter. Produktet stopper etter at den innstilte tiden er nådd. Den lengste tiden som kan stilles inn, er 120 minutter.

- 1 Vri på tidsurknappen (B) for å stille inn ønsket tid. (Figur 3)
- 2 Sett tidsurknotten i ON-posisjon for kontinuerlig drift.

## 5 Vedlikehold

### 5.1 Rengjøring av produktet

**⚠ Advarsel!** Stopp og koble produktet fra stikkontakten før du utfører vedlikehold, service eller reparasjoner.

**⚠ Advarsel!** Reparasjoner må kun utføres av et autorisert servicesenter.

- Produktet bør rengjøres en gang i måneden. Rengjør viften med en myk klut fuktet med et mildt rengjøringsmiddel. Pass på at det ikke kommer vann eller annen væske inn i viften.

**Merk!** Ikke bruk en skuresvamp til å skrubbe produktet.

- Kontroller mutteren regelmessig, stram den om nødvendig for å sikre at produktet fungerer som det skal.

## 9 Produktbladdata

Beskrivelse	Symbol	Verdi	Enhet
Viftens maksimale luftstrøm	F	24,86	m <sup>3</sup> /min
Viftens strømforbruk	P	30,0	W
Serviceverdi	S <sub>V</sub>	0,83	(m <sup>3</sup> /min) W
Standby strømforbruk	P <sub>SB</sub>	0,00	W
Viftens lydnivå	L <sub>WA</sub>	57,4	dB(A)
Maksimal lufthastighet	C	2,46	m/s
Sesongforbruk strøm	Q	9,600	kWh/a
Målestandard for serviceverdi	EN IEC 60879:2019		
Kontaktinformasjon for å få mer informasjon	<a href="http://www.jula.com">www.jula.com</a>		

## 6 Oppbevaring

Oppbevar produktet på et tørt sted, beskyttet mot direkte sollys og våte forhold.

## 7 Avhending

Følg lokale forskrifter når du kaster produktet. Produktet må ikke brennes.

## 8 Tekniske data

Spesifikasjoner	Verdi
Nominell spenning	230 V
Inngangseffekt	45 W
Kabelengde	1,8 m
Bredde	24 cm
Dybde	24 cm
Høyde	76 cm
Vekt	2,75 kg

# 1 Indledning

## 1.1 Produktbeskrivelse

Produktet er en gulvventilator med justerbar højde.

## 1.2 Anvendelse

Produktet er beregnet til rumkøling i gulvhøjde. Kun til indendørs og privat brug.

## 1.3 Symboler

	Læs betjeningsvejledningen omhyggeligt, og vær sikker på, du forstår den, før du tager produktet i brug. Gem betjeningsvejledningen til senere brug.
	Produktet skal bortskaffes i henhold til gældende regler.
	Sikkerhedsklasse II.
	Produktet overholder gældende EU-direktiver og -forordninger.

# 2 Sikkerhed

## 2.1 Sikkerhedsdefinitioner

**⚠ Advarsel!** Manglende overholdelse af disse anvisninger kan medføre død eller personskade.

**⚠ Forsigtig!** Manglende overholdelse af disse anvisninger kan medføre skader på produktet, andre materialer eller det omgivende område.

**Bemærk!** Information der er nødvendig i bestemte situationer.

## 2.2 Sikkerhedsanvisninger for brug

- Produktet må kun bruges til det tilsigtede formål og i overensstemmelse med disse anvisninger.
- Dæk ikke produktet til, når det er i brug, det kan resultere i overophedning eller brand.
- Stil produktet oprejst på en plan, stabil overflade.
- Læg ikke produktet på siden, når det er i brug.
- Tag stikket ud af stikkontakten, når produktet ikke er i brug.
- Træk ikke i ledningen for at tage stikket ud.
- Sørg for, at produktet kan rotere uden at ramme eller blive stoppet af noget i nærheden.
- Kom ikke genstande ind i produktets gitter. Det er vigtigt at forklare dette til børn for at sikre, at de forstår risikoen.
- Brug ikke produktet, hvis ledningen eller stikket er beskadiget, hvis produktet er væltet, eller hvis det ikke fungerer korrekt.
- En beskadiget ledning eller et beskadiget stik skal udskiftes af et autoriseret servicecenter eller en autoriseret person for at garantere sikker brug.
- Brug ikke produktet udendørs.
- Læs nedenstående advarsler, før du bruger produktet.
- Undlad at foretage ændringer på produktet.
- Lad ikke børn lege med produktet.

- Brug ikke dette produkt sammen med et tænd- og sluk-ur, en timer, et separat fjernbetjeningssystem eller andet udstyr, der kan starte produktet automatisk.
- Brug ikke produktet i nærheden af et badekar, en bruser eller en swimmingpool.
- Børn under 3 år skal være under opsyn eller holdes væk fra produktet.
- Dette produkt kan tændes og slukkes af børn fra 8 år og opefter og personer med nedsatte fysiske, sensoriske eller mentale evner eller manglende erfaring og viden, hvis de er blevet instrueret i og har lært at bruge produktet på en sikker måde og forstår de involverede risici.
- Rengøring og vedligeholdelse må ikke foretages af børn uden opsyn.
- Brug ikke produktet i nærheden af brandfarlige væsker eller gas.
- Sluk produktet, og tag stikket ud, før du rengør det.
- Lad ikke produktet være uden opsyn, når det er i brug.

### 3 Samlevejledning

#### 3.1 Sådan samles produktet

- 1 Sørg for, at alle dele er med, og fjern og bortskaf al emballage.

- 2 Saml produktets fod, og før ledningen gennem hullet (A). (Figur 1)
- 3 Sæt foden på hovedenheden, og lås den med plastrøret. (Figur 2)

**Bemærk!** Sørg for, at plastrøret er spændt helt fast og ikke kan løsne sig.

## 4 Brug

- Sørg for, at produktet står stabilt på en plan overflade.

Figur 3

- 1 Sæt stikket i stikkontakten.
- 2 Tryk på OSC-knappen (A) for at aktivere den oscillerende bevægelse. Tryk på den igen for at deaktivere den oscillerende bevægelse.
- 3 Indstil ventilatorens hastighed med hastighedsknapperne (C).

### 4.1 Forskellige indstillinger

OFF Sluk produktet

10. Lav hastighed
11. Middel hastighed
12. Høj hastighed

### 4.2 Sådan indstilles timeren

**Bemærk!** Timeren kan indstilles til op til 120 minutter. Produktet slukker, når den indstillede tid er nået. Den længste tid, der kan indstilles, er 120 minutter.

- 1 Drej på timerknappen (B) for at indstille den ønskede tid. (Figur 3)
- 2 Sæt timerknappen i positionen ON for kontinuerlig brug.

## 5 Vedligeholdelse

### 5.1 Sådan rengøres produktet

**⚠ Advarsel!** Sluk produktet, og tag stikket ud af stikkontakten, før der udføres vedligeholdelse, service eller reparation på produktet.

**⚠ Advarsel!** Reparationer må kun udføres af et autoriseret servicecenter.

- Produktet bør rengøres en gang om måneden. Rengør ventilatoren med en blød klud, der er fugtet med et mildt rengøringsmiddel. Sørg for, at der ikke kommer vand eller anden væske ind i ventilatoren.

**Bemærk!** Brug ikke en skuresvamp til at skrube produktet.

- Kontroller møtrikken regelmæssigt, og stram den om nødvendigt for at sikre, at produktet fungerer korrekt.

## 6 Opbevaring

Opbevar produktet et tørt sted, beskyttet mod direkte sollys og fugt.

## 7 Bortskaffelse

Følg de lokale regler ved bortskaffelse af produktet. Brænd ikke produktet.

## 9 Produktdatablad

Beskrivelse	Symbol	Værdi	Enhed
Maksimal kapacitet	F	24,86	m <sup>3</sup> /min
Ventilatorens strømforbrug	P	30,0	W
Serviceværdi	S <sub>V</sub>	0,83	(m <sup>3</sup> /min) W
Strømforbrug i standby	P <sub>SB</sub>	0,00	W
Lydeffektniveau	L <sub>WA</sub>	57,4	dB(A)
Maksimal lufthastighed	C	2,46	m/s
Sæsonbestemt elforbrug	Q	9,600	kWh/år
Målestandard for serviceværdi	EN IEC 60879:2019		
Kontaktoplysninger for at få mere information	www.jula.com		

## 8 Tekniske data

Specifikation	Værdi
Nominel spænding	230 V
Indgangseffekt	45 W
Kabellængde	1,8 m
Bredde	24 cm
Dybde	24 cm
Højde	76 cm
Vægt	2,75 kg

# 1 Wprowadzenie

## 1.1 Opis produktu

Produkt to wentylator stojący z regulacją wysokości.

## 1.2 Przeznaczenie

Produkt przeznaczony jest do chłodzenia pomieszczeń na wysokości podłogi. Wyłącznie do użytku prywatnego wewnątrz pomieszczeń.

## 1.3 Symbole

	Przed użyciem produktu należy dokładnie i ze zrozumieniem przeczytać tę instrukcję obsługi. Zachowaj instrukcję na przyszłość.
	W przypadku utylizacji produkt należy przekazać do recyklingu zgodnie z obowiązującymi przepisami.
	Klasa bezpieczeństwa II
	Niniejszy produkt spełnia wymagania stosownych dyrektyw i rozporządzeń unijnych.

# 2 Bezpieczeństwo

## 2.1 Definicje rodzaju ostrzeżeń

**⚠ Ostrzeżenie!** W razie niestosowania się do niniejszej instrukcji zachodzi ryzyko śmierci lub obrażeń ciała.

**⚠ Przewaga!** W razie niestosowania się do niniejszej instrukcji zachodzi ryzyko uszkodzenia produktu lub innych materiałów w pobliżu.

**Uwaga!** Informacje istotne w konkretnej sytuacji.

## 2.2 Instrukcja bezpiecznej obsługi

- Przed użyciem produktu zapoznaj się z ostrzeżeniami w niniejszej instrukcji.
- Nie modyfikuj produktu.
- Nie pozwól, aby dzieci bawiły się produktem.

- Produktu wolno używać wyłącznie zgodnie z jego przeznaczeniem oraz załączoną instrukcją obsługi.
- Nie zakrywaj produktu podczas jego pracy ze względu na ryzyko przegrzania lub pożaru.
- Postaw produkt na równej, stabilnej powierzchni.
- Nie kładź produktu na boku, jeśli pracuje.
- Wyciągnij wtyczkę z gniazda zasilania na czas nieużywania produktu.
- Nie ciągnij za przewód, aby wyciągnąć wtyczkę z gniazda.
- Upewnij się, że produkt może się swobodnie obracać bez uderzania ani dotykania jakichkolwiek przedmiotów w pobliżu.
- Nie kładź żadnych przedmiotów do obudowy produktu. Należy wyjaśnić tę zasadę dzieciom, aby były świadome ryzyka.
- Nie używaj produktu, jeśli jego przewód lub wtyczka są uszkodzone, jeśli produkt wcześniej się przewrócił lub jeśli nie działa prawidłowo.
- Uszkodzony przewód lub wtyczkę należy wymienić w autoryzowanym serwisie lub zlecając to osobie posiadającej odpowiednie kwalifikacje.
- Nie używaj produktu na zewnątrz pomieszczeń.

- Nie używaj produktu z programatorem, wyłącznikiem czasowym, zewnętrznym systemem zdalnego sterowania ani żadnym innym sprzętem uruchamiającym produkt samoczynnie.
- Nie używaj produktu w pobliżu wanny, prysznicza ani basenu.
- Dzieci młodsze niż 3 lata muszą przebywać pod nadzorem, jeśli znajdują się w pobliżu produktu.
- Produkt może być używany przez dzieci w wieku powyżej 8 lat oraz osoby o obniżonej sprawności fizycznej, sensorycznej lub umysłowej bądź osoby nieposiadające wiedzy ani doświadczenia z obsługą takiego produktu wyłącznie pod nadzorem lub po ich odpowiednim przeszkoleniu w zakresie bezpiecznej obsługi oraz występującego ryzyka.
- Czynności związane z czyszczeniem i konserwacją produktu mogą być wykonywane przez dzieci wyłącznie pod nadzorem.
- Nie używaj produktu w pobliżu płynów lub gazów łatwopalnych.
- Przed rozpoczęciem czyszczenia wyłącz produkt i wyciągnij wtyczkę z gniazda zasilania.
- Nie pozostawiaj produktu bez nadzoru, jeśli pracuje.

## 3 Montaż

### 3.1 Sposób montażu

- 1 Rozpakuj produkt, sprawdź, czy masz wszystkie części, a następnie usuń i wyrzuć opakowanie.
- 2 Zamontuj podstawę produktu i przelóż przewód przez szczelinę (A). (Rysunek 1)
- 3 Przymocuj podstawę do korpusu głównego i zablokuj ją plastikową nakrętką. (Rysunek 2)

**Uwaga!** Upewnij się, że plastikowa nakrętka jest całkowicie dokręcona i nie może się poluzować.

## 4 Obsługa

- Upewnij się, że produkt stoi stabilnie na płaskiej powierzchni.

Rysunek 3

- 1 Włóż wtyczkę do gniazdko elektrycznego.
- 2 Naciśnij przycisk OSC (A), aby włączyć tryb oscylacyjny. Naciśnij go ponownie, aby wyłączyć tryb oscylacyjny.
- 3 Ustaw prędkość wentylatora za pomocą przycisków prędkości (C).

### 4.1 Różne tryby

OFF Wyłączanie produktu

13. Niska prędkość
14. Średnia prędkość
15. Duża prędkość

### 4.2 Ustawianie wyłącznika czasowego

**Uwaga!** Wyłącznik czasowy można ustawić na maks. 120 minut. Produkt wyłączy się po upływie ustawionego czasu. Najdłuższy czas, jaki można ustawić, to 120 minut.

- 1 Przekręć pokrętło wyłącznika czasowego (B), aby ustawić żądany czas. (Rysunek 3)
- 2 Ustaw pokrętło wyłącznika czasowego w pozycji ON, aby urządzenie pracowało bez przerwy.

## 5 Konserwacja

### 5.1 Czyszczenie produktu

**⚠ Ostrzeżenie!** Wyłącz produkt i wyciągnij wtyczkę z gniazdka elektrycznego przed konserwacją, serwisem lub naprawą produktu.

**⚠ Ostrzeżenie!** Naprawy mogą być wykonywane wyłącznie przez autoryzowany serwis.

- Produkt należy czyścić raz w miesiącu. Czyść wentylator miękką ściereczką zwilżoną łagodnym detergentem. Zwróć uwagę, aby woda ani inne płyny nie przedostały się do wnętrza wentylatora.

**Uwaga!** Nie używaj ostrej gąbki do szorowania produktu.

- Regularnie sprawdzaj dokręcenie nakrętki, w razie potrzeby dokręć ją, aby mieć pewność, że produkt będzie działał prawidłowo.

## 6 Przechowywanie

Przechowuj produkt w suchym miejscu zabezpieczonym przed bezpośrednim nasłonecznieniem i wilgocią.

## 7 Utylizacja

Pamiętaj, aby postępować zgodnie z lokalnymi przepisami dotyczącymi utylizacji. Nie spalaj produktu.

## 8 Dane techniczne

Specyfikacja	Wartość
Napięcie znamionowe	230 V
Moc wejściowa	45 W
Długość przewodu	1,8 m
Szerokość	24 cm
Głębokość	24 cm
Wysokość	76 cm
Masa	2,75 kg

## 9 Karta produktu

Opis	Symbol	Wartość	Jednostka
Maksymalne natężenie przepływu wentylatora	F	24,86	m <sup>3</sup> /min
Moc wejściowa wentylatora	P	30,0	W
Wydajność robocza	S <sub>V</sub>	0,83	(m <sup>3</sup> /min) W
Zużycie energii w trybie czuwania	P <sub>SB</sub>	0,00	W
Poziom mocy akustycznej wentylatora	L <sub>WA</sub>	57,4	dB(A)
Maksymalna prędkość powietrza	C	2,46	m/s
Sezonowe zużycie energii elektrycznej	Q	9,600	kWh/a
Norma pomiaru wydajności roboczej	EN IEC 60879:2019		
Dane kontaktowe do uzyskania dalszych informacji	www.jula.pl		

# 1 Einführung





## 1.1 Produktbeschreibung

Das Produkt ist ein Bodenventilator mit einstellbarer Höhe.

## 1.2 Verwendungszweck

Das Produkt ist für die Kühlung eines Raumes auf Bodenhöhe gedacht. Nur für den Innen- und Hausgebrauch.

## 1.3 Symbole

	Lesen Sie die Bedienungsanleitung sorgfältig durch und stellen Sie sicher, dass Sie die Anweisungen verstanden haben, bevor Sie das Produkt verwenden. Bewahren Sie die Anleitung zum späteren Nachschlagen auf.
	Zur Entsorgung muss das Produkt gemäß den geltenden Vorschriften recycelt werden.
	Sicherheitsklasse II
	Dieses Produkt entspricht den geltenden EU-Richtlinien und -Vorschriften.

# 2 Sicherheit

## 2.1 Sicherheitshinweise

**⚠️ Warnung!** Wenn Sie diese Anweisungen nicht befolgen, besteht Lebens- und Verletzungsgefahr.

**⚠️ Vorsicht!** Wenn Sie diese Anweisungen nicht befolgen, besteht die Gefahr, dass das Produkt, andere Materialien oder der angrenzende Bereich beschädigt werden.

**Hinweis!** Informationen, die in einer bestimmten Situation notwendig sind.

## 2.2 Sicherheitshinweise für die Bedienung

- Lassen Sie Kinder nicht mit dem Produkt spielen.
- Das Produkt darf nur für den vorgesehenen Zweck und gemäß dieser Anleitung verwendet werden.
- Decken Sie das Gerät nicht ab, wenn es in Betrieb ist. Dies kann zu Überhitzung oder zu einem Brand führen.
- Stellen Sie das Produkt stehend auf eine ebene, stabile Unterlage.
- Legen Sie das Produkt nicht seitlich ab, wenn es in Gebrauch ist.
- Ziehen Sie bei Nichtgebrauch des Geräts den Stecker aus der Steckdose.
- Ziehen Sie nicht am Netzkabel, um den Stecker herauszuziehen.
- Stellen Sie sicher, dass das Produkt rotieren kann, ohne mit irgendetwas in der Nähe zu kollidieren oder von etwas behindert zu werden.
- Stecken Sie keine Gegenstände in die Schutzabdeckung des Geräts. Erklären Sie Ihren Kindern die Risiken und stellen Sie sicher, dass sie diese verstehen.
- Verwenden Sie das Produkt nicht, wenn das Netzkabel oder der Stecker beschädigt ist, wenn das Produkt umgekippt ist oder wenn es nicht richtig funktioniert.
- Ein beschädigtes Kabel oder ein beschädigter Stecker muss von einem autorisierten Kundendienst oder einer qualifizierten Person ausgetauscht werden, um eine sichere Verwendung zu gewährleisten.

- Verwenden Sie das Produkt nicht im Freien.
- Verwenden Sie dieses Gerät nicht zusammen mit einem Programmiergerät, einer Zeitschaltuhr, einem separaten Fernbedienungssystem oder anderen Geräten, die das Gerät automatisch starten können.
- Verwenden Sie das Produkt nicht in der Nähe einer Badewanne, einer Dusche oder eines Swimmingpools.
- Kinder unter 3 Jahren müssen beaufsichtigt oder von dem Produkt ferngehalten werden.
- Dieses Produkt kann von Kindern ab 8 Jahren und Personen mit eingeschränkten physischen, sensorischen oder geistigen Fähigkeiten oder mangelnder Erfahrung und Kenntnissen in Betrieb genommen und abgestellt werden, wenn sie beaufsichtigt oder in den sicheren Gebrauch des Produkts eingewiesen wurden und die damit verbundenen Gefahren verstehen.
- Die Reinigung und Wartung darf nicht von Kindern ohne Aufsicht durchgeführt werden.
- Verwenden Sie das Produkt nicht in der Nähe von entflammabaren Flüssigkeiten oder Gasen.
- Setzen Sie das Gerät außer Betrieb und ziehen Sie den Stecker heraus, bevor Sie es reinigen.
- Lassen Sie das Gerät nicht unbeaufsichtigt, wenn es in Betrieb ist.

## 3 Montage

### 3.1 So montieren Sie das Produkt

- 1 Vergewissern Sie sich, dass alle Teile im Lieferumfang enthalten sind, entfernen Sie alle Verpackungsmaterialien und entsorgen Sie sie.
- 2 Montieren Sie die Basis des Produkts und führen Sie das Kabel durch den Schlitz (A). (Abbildung 1)
- 3 Befestigen Sie den Sockel am Hauptkörper und verriegeln Sie ihn mit der Kunststoffmutter. (Abbildung 2)

**Hinweis!** Achten Sie darauf, dass die Kunststoffmutter fest angezogen ist und sich nicht lösen kann.

## 4 Anwendung

- Stellen Sie sicher, dass das Produkt stabil auf einer ebenen Fläche steht.

Abbildung 3

- 1 Stecken Sie den Netzstecker in eine Steckdose.
- 2 Drücken Sie die Oszillationstaste OSC (A), um die Oszillation zu aktivieren. Drücken Sie sie erneut, um die Oszillation zu deaktivieren.
- 3 Stellen Sie die Lüftergeschwindigkeit mit den Geschwindigkeitstasten (C) ein.

### 4.1 Verschiedene Modi

OFF Produkt stoppen

16. Niedrige Geschwindigkeit
17. Mittlere Geschwindigkeit
18. Hohe Geschwindigkeit

### 4.2 So stellen Sie den Timer ein

**Hinweis!** Der Timer kann auf bis zu 120 Minuten eingestellt werden. Das Produkt stoppt nach Erreichen der eingestellten Zeit. Die längste Zeit, die eingestellt werden kann, beträgt 120 Minuten.

- 1 Drehen Sie den Timer-Knopf (B), um die gewünschte Zeit einzustellen. (Abbildung 3)
- 2 Stellen Sie den Timer-Knopf für den Dauerbetrieb in die Position ON.

## 5 Wartung und Pflege

### 5.1 So reinigen Sie das Gerät

**⚠️ Warnung!** Stoppen Sie das Gerät und ziehen Sie den Netzstecker aus der Steckdose, bevor Wartungs-, Service- oder Reparaturarbeiten am Produkt durchgeführt werden.

**⚠️ Warnung!** Reparaturen dürfen nur von einem autorisierten Kundendienst durchgeführt werden.

- Das Produkt sollte einmal im Monat gereinigt werden. Reinigen Sie den Ventilator mit einem weichen Tuch, das mit einem milden Reinigungsmittel angefeuchtet ist. Achten Sie darauf, dass kein Wasser oder andere Flüssigkeiten in den Ventilator gelangen.

**Hinweis!** Verwenden Sie keinen scheuernden Schwamm, um das Produkt zu reinigen.

- Kontrollieren Sie die Mutter regelmäßig und ziehen Sie sie gegebenenfalls fest, um sicherzustellen, dass das Produkt ordnungsgemäß funktioniert.

## 6 Lagerung

Lagern Sie das Produkt an einem trockenen Ort, geschützt vor direkter Sonneneinstrahlung und Nässe.

## 7 Entsorgung

Achten Sie darauf, dass Sie bei der Entsorgung des Produkts die örtlichen Vorschriften einhalten. Verbrennen Sie das Produkt nicht.

## 8 Technische Daten

Spezifikation	Wert
Nennspannung	230 V
Eingangsleistung	45 W
Kabellänge	1,8 m
Breite	24 cm
Tiefe	24 cm
Höhe	76 cm
Gewicht	2,75 kg

## 9 Produktdatenblatt

Beschreibung	Symbol	Wert	Einheit
Maximale Ventilatorleistung	F	24,86	m <sup>3</sup> /min
Leistungsaufnahme des Ventilators	P	30,0	W
Servicewert	S <sub>V</sub>	0,83	(m <sup>3</sup> /min) W
Standby-Stromverbrauch	P <sub>SB</sub>	0,00	W
Geräuschpegel des Ventilators	L <sub>WA</sub>	57,4	dB(A)
Maximale Lüftungsgeschwindigkeit	C	2,46	m/s
Saisonaler Stromverbrauch	Q	9,600	kWh/a
Messstandard für den Servicewert	EN IEC 60879:2019		
Kontaktangaben für weitere Informationen	www.jula.com		

## 1 Johdanto

### 1.1 Tuotteen kuvaus

Tuote on lattiatuuletin, jonka korkeutta voi säätää.

### 1.2 Käyttötarkoitus

Tuotetta käytetään huoneen viilentämiseen lattiatasossa. Vain sisä- ja kotikäyttöön.

### 1.3 Symbolit

	Lue käyttöohjeet huolellisesti ja varmista ennen tuotteen käytön aloittamista, että olet ymmärtänyt ohjeet. Säilytä ohjeet myöhempää käyttöä varten.
	Kierrätä käytöstä poistettu tuote voimassa olevien määräysten mukaisesti.
	Suojausluokka II
	Tämä tuote noudattaa soveltuvia EU:n direktiivejä ja säädöksiä.

## 2 Turvallisuus

### 2.1 Turvallisuusmääräykset

**⚠ Varoitus!** Jos näitä ohjeita ei noudateta, seurauksena voi olla kuolema tai vammautuminen.

**⚠ Huomio!** Jos näitä ohjeita ei noudateta, tuote, muut materiaalit tai ympäröivä alue voivat vahingoittua.

**Huomaa!** Tiettyä tilannetta koskevia välttämättömiä tietoja.

### 2.2 Käyttämisen turvaohjeet

- Tuotetta saa käyttää vain käyttötarkoitukseensa näiden ohjeiden mukaisesti.
- Älä peitä tuotetta käytön aikana, sillä se voi aiheuttaa ylikuumenemisen tai tulipalon.
- Aseta tuote pystyasentoon tasaiselle, vakaalle alustalle.
- Älä aseta tuotetta kyljelleen käytön aikana.
- Irrota pistoke virtalähteestä, kun tuotetta ei käytetä.
- Älä irrota pistoketta vetämällä virtakaapelista.
- Varmista, että tuote voi pyöriä osumatta mihinkään tai minkään lähellä olevan estämättä sitä.
- Älä aseta mitään esineitä tuotteen säleikköön. On tärkeää selittää tämä lapsille, jotta he ymmärtävät vaarat.
- Älä käytä tuotetta, jos virtakaapeli tai pistoke ovat vahingoittuneet, jos tuote on kaatunut tai jos se ei toimi oikein.
- Vahingoittunut kaapeli tai pistoke on korjattava valtuutetussa huollossa tai koulutetun henkilön toimesta turvallisen käytön varmistamiseksi.
- Älä käytä tuotetta ulkona.
- Lue seuraavat varoitusta koskevat ohjeet ennen tuotteen käytön aloittamista.
- Älä muuta laitetta itse.
- Älä anna lasten leikkiä tuotteella.

- Älä käytä tätä laitetta ohjelmoijan, ajastimen tai erillisen kaukosäätimen kanssa tai muiden sellaisten laitteiden kanssa, jotka voivat käynnistää tuotteen automaattisesti.
- Älä käytä tuotetta lähellä kylpyammetta, suihkua tai uima-allasta.
- Alle kolmivuotiaita lapsia tulee valvoa tai heidät on pidettävä loitolla tuotteesta.
- Tuotteen käynnistäminen ja sammuttaminen on sallittu yli 8 vuotta täyttäneille lapsille sekä henkilöille, joilla on fyysinen vamma, aistivamma tai kehitysvamma, sekä henkilöille, joilla ei ole vaadittua kokemusta tai osaamista, jos heitä valvotaan tai jos heille on annettu tuotteen turvallisen käytön ohjeet ja he ymmärtävät käyttöön liittyvät vaarat.
- Lapset eivät saa puhdistaa tai huoltaa laitetta ilman valvontaa.
- Älä käytä tuotetta lähellä syttyviä nesteitä tai kaasuja.
- Pysäytä tuote ja irrota pistoke ennen tuotteen puhdistamista.
- Älä jätä laitetta ilman valvontaa, kun se on käynnissä.

## 3 Kokoaminen

### 3.1 Tuotteen kokoaminen

- 1 Varmista, että kaikki osat ovat mukana ja poista ja hävitä pakkausmateriaalit.
- 2 Kokoa tuotteen jalusta ja työnnä johto aukon (A) läpi. (Kuva 1)
- 3 Kiinnitä jalusta runkoon ja lukitse se muovimutterilla. (Kuva 2)

**Huom!** Varmista, että muovimutteri on täysin kiristetty niin, että se ei pääse irtoamaan.

## 4 Käyttö

- Varmista, että tuote on pystysuorassa tasaisella pinnalla.

Kuva 3

- 1 Kytke virtapistoke pistorasiaan.
- 2 Aktivoi oskillointi painamalla oskillointipainiketta OSC (A). Lopeta oskillointi painamalla sitä uudelleen.
- 3 Aseta tuulettimen nopeus nopeuspainikkeilla (C).

### 4.1 Eri tilat

OFF Tuotteen pysäyttäminen

19. Matala nopeus
20. Keskinopeus
21. Suuri nopeus

### 4.2 Ajastaminen

**Huom!** Ajastin voidaan asettaa enintään 120 minuutiksi. Tuote pysähtyy, kun asetettu aika on saavutettu. Pisin asetettava aika on 120 minuuttia.

- 1 Aseta haluttu aika kääntämällä ajastimen nuppia (B). (Kuva 3)
- 2 Aseta ajastimen nappi ON-asentoon jatkuvaa toimintaa varten.

## 5 Huolto

### 5.1 Tuotteen puhdistaminen

**⚠ Varoitus!** Pysäytä laite ja irrota pistoke pistorasiasta, ennen kuin tuotteelle tehdään huolto-, ylläpito- tai korjaustöitä.

**⚠ Varoitus!** Tuotteen korjauksen saa suorittaa vain valtuutettu huolto.

- Laite tulee puhdistaa kerran kuukaudessa. Puhdista tuuletin pehmeällä liinalla, joka on kostutettu miedolla pesuaineella. Varmista, että tuulettimeen ei pääse vettä eikä muita nesteitä.

**Huom!** Älä puhdista tuotetta hankaussienellä.

- Tarkista mutteri säännöllisesti ja kiristä se tarvittaessa, jotta tuote toimii oikein.

## 6 Säilyttäminen

Säilytä tuotetta kuivassa tilassa suojassa suoralta auringonvalolta ja kosteilta olosuhteilta.

## 7 Hävittäminen

Varmista, että hävität tuotteen paikallisten määräysten mukaisesti. Älä polta tuotetta.

## 8 Tekninen data

Tekniset tiedot	Arvo
Nimellisjännite	230 V
Syöttöteho	45 W
Kaapelin pituus	1,8 m
Leveys	24 cm
Syvyys	24 cm
Korkeus	76 cm
Paino	2,75 kg

## 9 Tuotteen tietosivu

Kuvaus	Symboli	Arvo	Yksikkö
Suurin ilmanvirtaus	F	24,86	m <sup>3</sup> /min
Tuulettimen teho	P	30,0	W
Käyttöarvo	S <sub>V</sub>	0,83	(m <sup>3</sup> /min) W
Virrankulutus valmiustilassa	P <sub>SB</sub>	0,00	W
Tuulettimen äänitaso	L <sub>WA</sub>	57,4	dB(A)
Suurin ilmannoisuus	C	2,46	m/s
Kausiluonteinen sähkönkulutus	Q	9,600	kWh/a
Käyttöarvon mittausstandardi	EN IEC 60879:2019		
Lisätietoja saat osoitteesta	www.jula.com		

# 1 Introduction





## 1.1 Description du produit

Le produit est un brasseur d'air à hauteur réglable.

## 1.2 Utilisation prévue

Le produit est destiné à être utilisé pour rafraîchir une pièce au niveau du sol. Pour usage intérieur et domestique uniquement.

## 1.3 Symboles

	Lisez attentivement le mode d'emploi et veillez à bien en comprendre les instructions avant d'utiliser le produit. Conservez le mode d'emploi pour toute référence ultérieure.
	Les produits mis au rebut doivent être recyclés conformément à la réglementation en vigueur.
	Classe de sécurité II
	Ce produit est conforme aux directives et réglementations européennes en vigueur.

# 2 Sécurité

## 2.1 Définitions relatives à la sécurité

**⚠ Avertissement !** Le non-respect de ces instructions induit un risque de mort ou de blessure.

**⚠ Attention !** Le non-respect des présentes instructions induit un risque d'endommagement du produit, de tout autre matériel ou de la zone adjacente.

**Remarque !** Informations nécessaires dans une situation donnée.

## 2.2 Consignes de sécurité pour le fonctionnement

- Ne laissez pas les enfants jouer avec le produit.
- Le produit doit être utilisé uniquement aux fins prévues et conformément à ces instructions.
- Évitez de couvrir le produit lors de son utilisation, cela pourrait entraîner une surchauffe ou un incendie.
- Placez le produit debout sur une surface plane et stable.
- Évitez de placer le produit sur le côté lors de son utilisation.
- Débranchez la fiche de la prise secteur lorsque le produit n'est pas utilisé.
- Évitez de tirer sur le câble électrique pour débrancher la fiche.
- Assurez-vous que le produit peut tourner sans entrer en collision ou être gêné par quoi que ce soit à proximité.
- Ne placez aucun objet dans la protection du produit. Il est important d'expliquer cela aux enfants pour s'assurer qu'ils comprennent les risques.
- N'utilisez pas le produit si le câble ou la fiche électrique est endommagé(e), si le produit a basculé ou s'il ne fonctionne pas correctement.
- Un câble ou une fiche électrique endommagé(e) doit être remplacé(e) par un centre de réparation agréé ou une personne qualifiée afin de garantir une utilisation en toute sécurité.

- Évitez d'utiliser le produit à l'extérieur.
- Évitez d'utiliser ce produit avec un programmateur, une minuterie, un système de télécommande séparé ou tout autre équipement pouvant démarrer automatiquement le produit.
- Évitez d'utiliser le produit à proximité d'un bain, d'une douche ou d'une piscine.
- Les enfants de moins de 3 ans doivent être surveillés ou tenus à l'écart du produit.
- Ce produit peut être démarré et arrêté par des enfants à partir de 8 ans et des personnes ayant des capacités physiques, sensorielles ou mentales réduites ou un manque d'expérience et de connaissances s'ils ont bénéficié d'une surveillance ou reçu des instructions concernant l'utilisation du produit de manière sûre et comprennent les dangers impliqués.
- Le nettoyage et l'entretien par l'utilisateur ne doivent pas être effectués par des enfants sans surveillance.
- N'utilisez pas le produit à proximité de liquides ou de gaz inflammables.
- Arrêtez le produit et débranchez la fiche avant de le nettoyer.
- Ne laissez pas le produit sans surveillance quand il fonctionne.

## 3 Assemblage

### 3.1 Pour assembler le produit

- 1 Veillez à ce que toutes les pièces soient incluses. Retirez et jetez tous les matériaux d'emballage.
- 2 Assemblez la base du produit et glissez le câble électrique dans la rainure (A). (Figure 1)
- 3 Fixez la base au corps principal et verrouillez-la à l'aide de l'écrou en plastique. (Figure 2)

**Remarque !** Veillez à ce que l'écrou en plastique soit bien serré et à ce qu'il ne puisse pas se desserrer.

## 4 Utilisation

- Assurez-vous que le produit est stable sur une surface plane.

Figure 3

- 1 Branchez la fiche électrique dans une prise secteur.
- 2 Appuyez sur le bouton « OSC » (A) pour activer l'oscillation. Appuyez-y de nouveau pour désactiver l'oscillation.
- 3 Réglez la vitesse du ventilateur à l'aide des boutons de vitesse (C).

### 4.1 Différents modes

OFF pour arrêter le produit

22. Basse vitesse
23. Vitesse moyenne
24. Vitesse élevée

### 4.2 Pour régler le minuteur

**Remarque !** Le minuteur peut être réglé jusqu'à 120 minutes. Le produit s'arrêtera une fois que le temps défini sera écoulé. Le temps maximal pouvant être réglé est de 120 minutes.

- 1 Tournez le bouton du minuteur (B) pour régler le temps requis. (Figure 3)
- 2 Placez le bouton du minuteur en position ON pour un fonctionnement continu.

## 5 Maintenance

### 5.1 Pour nettoyer le produit

**⚠ Attention !** Arrêtez et débranchez la fiche de la prise secteur avant d'effectuer toute opération de maintenance, d'entretien ou de réparation du produit.

**⚠ Attention !** Les réparations doivent être effectuées uniquement par un centre de service agréé.

- Le produit doit être nettoyé une fois par mois. Nettoyez le ventilateur à l'aide d'un chiffon doux imbibé d'un détergent doux. Veillez à ce que de l'eau ou aucun autre liquide ne s'infilte dans le ventilateur.

**Remarque !** N'utilisez pas d'éponge abrasive pour frotter le produit.

- Vérifiez régulièrement l'écrou et serrez-le si nécessaire pour vous veiller à ce que le produit fonctionne correctement.

## 6 Stockage

Rangez le produit dans un endroit frais, protégé de la lumière directe du soleil et de l'humidité.

## 7 Élimination

Veillez à respecter la réglementation locale quand vous mettez le produit au rebut. Ne brûlez pas le produit.

## 8 Données techniques

Spécifications	Valeur
Tension nominale	230 V
Puissance d'entrée	45 W
Longueur de câble	1,8 m
Largeur	24 cm
Profondeur	24 cm
Hauteur	76 cm
Poids	2,75 kg

## 9 Données de la fiche produit

Description	Symbole	Valeur	Unité
Débit maximal du ventilateur	F	24,86	m <sup>3</sup> /min.
Alimentation du ventilateur	P	30,0	W
Valeur de maintenance	S <sub>V</sub>	0,83	(m <sup>3</sup> /min) W
Consommation électrique en mode veille	P <sub>SB</sub>	0,00	W
Niveau de puissance sonore du ventilateur	L <sub>WA</sub>	57,4	dB(A)
Vitesse maximale de l'air	C	2,46	m/s
Consommation électrique saisonnière	Q	9,600	kWh/a
Norme de mesure de la valeur de service	EN IEC 60879:2019		
Coordonnées pour obtenir plus d'informations	www.jula.com		

# 1 Inleiding

## 1.1 Productbeschrijving

Het product is een vloerventilator met verstelbare hoogte.

## 1.2 Beoogd gebruik

Het product is bestemd voor het koelen van een ruimte op vloerniveau. Uitsluitend voor huishoudelijk en binnenshuis gebruik.

## 1.3 Symbolen

	Lees de gebruiksaanwijzing zorgvuldig en zorg ervoor dat u de instructies begrijpt voordat u het product gebruikt. Bewaar de gebruiksaanwijzing voor toekomstig gebruik.
	Een afgedankt product moet worden gerecycled voor toekomstig gebruik.
	Veiligheidsklasse II
	Dit product voldoet aan de geldende EU-richtlijnen en -regelgeving.

# 2 Veiligheid

## 2.1 Definities van veiligheid

**⚠ Waarschuwing!** Als u zich niet aan deze voorschriften houdt, kan dat leiden tot (dodelijk) letsel.

**⚠ Voorzichtig!** Als u zich niet aan deze voorschriften houdt, kan dat leiden tot schade aan het product, overige materialen of de nabije omgeving.

**Let op!** Informatie die in bepaalde situaties noodzakelijk is.

## 2.2 Veiligheidsvoorschriften voor gebruik

- Lees de onderstaande waarschuwingsvoorschriften voordat u het product gebruikt.
- Pas het product niet aan.

- Laat kinderen niet met het product spelen.
- Het product mag uitsluitend worden gebruikt voor het beoogde doel en in overeenstemming met deze instructies.
- Dek het product niet af wanneer het gebruikt wordt, dat kan tot oververhitting of brand leiden.
- Zet het product rechtopstaand op een vlakke, stabiele ondergrond.
- Plaats het product niet op zijn zijkant wanneer het in gebruik is.
- Trek de stekker uit het contact wanneer het product niet gebruikt wordt.
- Trek niet aan het netsnoer om de stekker uit het contact te trekken.
- Zorg ervoor dat het product kan draaien zonder dat het in aanraking komt met of belemmerd wordt door iets in de nabijheid.
- Plaats geen voorwerpen in de bescherming van het product. Het is belangrijk om dit uit te leggen aan kinderen, zodat zij de risico's begrijpen.
- Gebruik het product niet als het netsnoer of de stekker beschadigd is, als het product is omgevallen of als het niet goed werkt.
- Een beschadigde kabel of stekker moet worden vervangen door een erkend servicecentrum of een gekwalificeerde elektricien.

- Gebruik het product niet buitenshuis.
- Gebruik dit product niet met een programmeerapparaat, timer, apart systeem voor afstandsbediening of andere apparatuur waarmee het product automatisch kan starten.
- Gebruik het product niet in de nabijheid van een bad, douche of zwembad.
- Houd toezicht op kinderen jonger dan 3 jaar of houd ze uit de buurt van het product.
- Dit product kan worden aan- en uitgezet door kinderen van 8 jaar en ouder en door mensen met verminderde fysieke, sensorische of geestelijke capaciteiten of met gebrek aan ervaring of kennis, als ze supervisie of instructies betreffende een veilig gebruik van het product hebben gehad en de gevaren ervan begrijpen.
- Reinigen en gebruikersonderhoud mag niet worden uitgevoerd door kinderen zonder toezicht.
- Gebruik het product niet in de nabijheid van ontvlambare vloeistoffen of gassen.
- Zet het product uit en trek de stekker uit het contact voordat u het schoonmaakt,
- Houd altijd toezicht op het product wanneer het in bedrijf is.

## 3 Montage

### 3.1 Het product in elkaar zetten

- 1 Let op dat alle onderdelen aanwezig zijn. Verwijder alle verpakkingsmaterialen en gooi deze weg.
- 2 Monteer de basis van het product en steek het snoer door de sleuf (A). (Afbeelding 1)
- 3 Bevestig de basis aan het hoofdgedeelte en vergrendel deze met de plastic moer. (Afbeelding 2)

**Let op!** Zorg ervoor dat de plastic moer volledig is vastgedraaid en niet los kan raken.

## 4 Gebruik

- Zorg ervoor dat het product stabiel staat op een vlak oppervlak.

Afbeelding 3

- 1 Steek de stekker in een stopcontact.
- 2 Druk op de oscillatieknop OSC (A) om de oscillatiefunctie te activeren. Druk er nogmaals op om de oscillatie uit te schakelen.
- 3 Stel de ventilatorsnelheid in met de snelheidsknoppen (C).

### 4.1 Verschillende modi

UIT Het product uitschakelen

25. Lage snelheid
26. Middelmatige snelheid
27. Hoge snelheid

### 4.2 De timer instellen

**Let op!** De timer kan worden ingesteld tot 120 minuten. Het product stopt nadat de ingestelde tijd is bereikt. De langste tijd die kan worden ingesteld is 120 minuten.

- 1 Draai aan de timerknop (B) om de gewenste tijd in te stellen. (Afbeelding 3)
- 2 Zet de timerknop in de AAN-positie voor continu gebruik.

## 5 Onderhoud

### 5.1 Het product schoonmaken

**⚠ Waarschuwing!** Stop en trek de stekker uit het stopcontact voordat onderhoud, service of reparatie aan het product wordt uitgevoerd.

**⚠ Waarschuwing!** Reparaties mogen uitsluitend worden uitgevoerd door een erkend servicecentrum.

- Het product moet eenmaal per maand worden gereinigd. Reinig de ventilator met een zachte doek, die is bevochtigd met een mild schoonmaakmiddel. Zorg ervoor dat er geen water en andere vloeistoffen in de ventilator komen.

**Let op!** Gebruik geen schuursponsjes om het product te schrobben.

- Controleer de moer regelmatig en draai deze indien nodig vast om er zeker van te zijn dat het product correct functioneert.

## 6 Opbergen

Sla het product op een droge plaats op, waar het beschermd is tegen direct zonlicht en vochtige omstandigheden.

## 7 Afvoeren

Denk eraan dat u de plaatselijke regelgeving voor afvoeren van het product naleeft. Verbrand het product niet.

## 8 Technische gegevens

Specificaties	Waarde
Nominale spanning	230 V
Ingangsvermogen	45 W
Snoerlengte	1,8 m
Breedte	24 cm
Diepte	24 cm
Hoogte	76 cm
Gewicht	2,75 kg

## 9 Datablad

Beschrijving	Symbool	Waarde	Eenheid
Maximale blaassnelheid ventilator	F	24,86	m <sup>3</sup> /min
Ingangsvermogen ventilator	P	30,0	W
Servicewaarde	S <sub>V</sub>	0,83	(m <sup>3</sup> /min) W
Stroomverbruik in stand-by	P <sub>SB</sub>	0,00	W
Niveau geluidsvermogen ventilator	L <sub>WA</sub>	57,4	dB(A)
Maximale lichtsnelheid	C	2,46	m/s
Seizoensgebonden stroomverbruik	Q	9,600	kWh/a
Meting standaard voor servicewaarde	EN IEC 60879:2019		
Contactgegevens voor meer informatie	www.jula.com		









[www.jula.com](http://www.jula.com)