



MINI FRIDGE

OPERATING INSTRUCTIONS - Original instructions

SV **MINIKYLSKÅP**
BRUKSANVISNING

Översättning av originalinstruktioner

DE **MINI-KÜHLSCHRANK**
BEDIENUNGSANLEITUNG

Übersetzung der Originalanleitung

NO **MINIKJØLESKAP**
BETJENINGSANVISNINGER

Oversettelse av originalinstruksjonene

FI **MINIJÄÄKAAPPI**
KÄYTTÖOHJE

Alkuperäisten ohjeiden käännös

DA **MINIKØLESKAB**
BETJENINGSVEJLEDNING

Oversættelse af den originale vejledning

FR **MINI-RÉFRIGÉRATEUR**
INSTRUCTIONS D'UTILISATION

Traduction des instructions d'origine

PL **MINILODÓWKA**
INSTRUKCJA OBSŁUGI

Przekład instrukcji oryginalnej

NL **MINI KOELKAST**
BEDIENINGSINSTRUCTIES

Vertaling van de originele instructies

Jula AB förbehåller sig rätten att göra ändringar på produkten. Jula AB innehar upphovsrätten till denna dokumentation. Det är inte tillåtet att modifiera eller ändra denna dokumentation på något sätt och bruksanvisningen ska skrivas ut och användas som den är i förhållande till produkten. Se Julas webbplats för den senaste versionen av bruksanvisningen.

Jula AB forbeholder seg retten til å endre produktet. Jula AB innehar opphavsretten til denne dokumentasjonen. Det er ikke tillatt å modifisere eller endre denne dokumentasjonen på noen som helst måte, og håndboken skal trykkes og brukes som den er i forhold til produktet. For siste versjon av betjeningsanvisningene, se Julas nettsider.

Jula AB forbeholder sig retten til at ændre produktet. Jula AB har ophavsretten til denne dokumentation. Det er ikke tilladt at modificere eller ændre denne dokumentation på nogen måde, og manualen skal printes og bruges som den er i forhold til produktet. For den seneste version af betjeningsvejledningen, se Julas hjemmeside.

Jula AB zastrzega sobie prawo do wprowadzania zmian w produkcie. Jula AB zastrzega sobie prawa autorskie do niniejszej dokumentacji. Dokumentacji nie wolno w żaden sposób modyfikować ani zmieniać, a instrukcję należy drukować i używać ją w odniesieniu do produktu w stanie niezmienionym. Najnowszą wersję instrukcji obsługi można znaleźć na stronie internetowej Jula.

Jula AB reserves the right to make changes to the product. Jula AB claims copyright on this documentation. It is not allowed to modify or alter this documentation in any way and the manual shall be printed and used as it is in relation to the product. For the latest version of operating instructions, refer to the Jula website.

Jula AB behält sich das Recht vor, Änderungen am Produkt vorzunehmen. Jula AB beansprucht die Urheberrechte an dieser Dokumentation. Es ist nicht zulässig, diese Dokumentation in irgendeiner Weise zu verändern oder umzugestalten. Die Anleitung muss gedruckt und so verwendet werden, wie sie in Bezug zum Produkt steht. Die aktuellste Version der Bedienungsanleitung finden Sie auf der Website von Jula.

Jula AB pidättää oikeuden tehdä tuotteeseen muutoksia. Jula AB:llä on tämän dokumentaation tekijänoikeus. Tätä dokumentaatiota ei saa muuttaa millään tavalla ja käyttöopas on tulostettava ja sitä on käytettävä sellaisena kuin se on tämän tuotteen kanssa. Käyttöohjeiden uusien versio löytyy Julan verkkosivustolta.

Jula AB se réserve le droit d'apporter des modifications au produit. Jula AB revendique les droits d'auteur sur cette documentation. Il est interdit de modifier ou d'altérer cette documentation de quelque manière que ce soit et le manuel doit être imprimé et utilisé tel quel en relation avec le produit. Pour obtenir la dernière version des instructions d'utilisation, consultez le site Web de Jula.

Jula AB behoudt zich het recht voor om wijzigingen aan het product aan te brengen. Jula AB claimt het copyright op deze documentatie. Het is niet toegestaan om deze documentatie op welke manier dan ook te wijzigen of te veranderen. De handleiding moet worden afgedrukt en gebruikt zoals deze in relatie tot het product staat. Raadpleeg de Jula-website voor de laatste versie van de bedieningsinstructies.

WWW.JULA.COM

© JULA AB 2025-09-10

**JULA AB
BOX 363, 532 24 SKARA, SWEDEN**

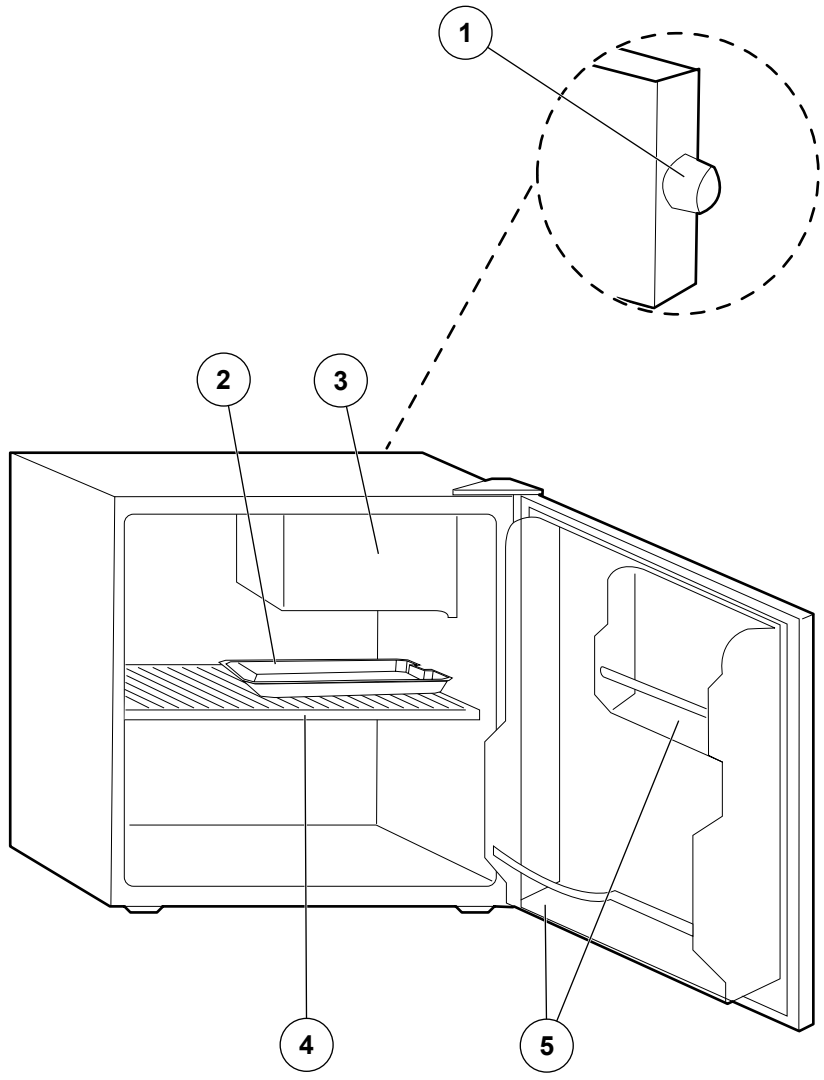

2

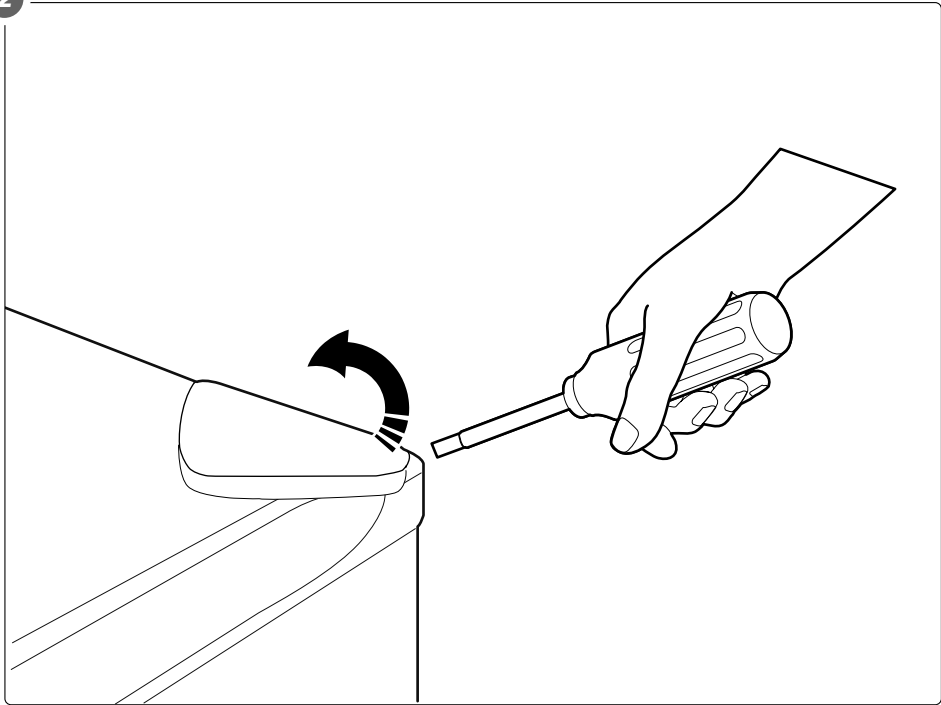

3

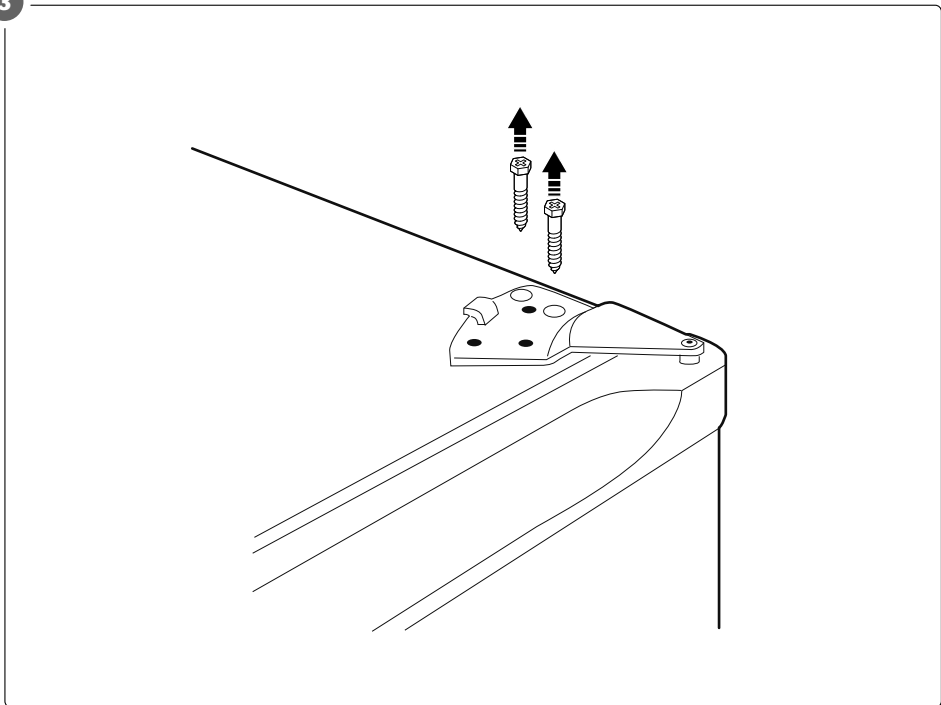

Table of contents

| | |
|---|----------|
| 1 Introduction | 5 |
| 1.1 Product description | 5 |
| 1.2 Intended use..... | 5 |
| 1.3 Symbols..... | 5 |
| 1.4 Product overview | 5 |
| 2 Safety | 5 |
| 2.1 Safety definitions | 5 |
| 2.2 Safety instructions for operation..... | 6 |
| 3 Installation | 6 |
| 3.1 To install the product..... | 6 |
| 3.2 To adjust the door | 6 |
| 3.3 To reverse the door | 7 |
| 3.4 To install and remove the shelf | 7 |
| 4 Operation | 7 |
| 4.1 To set the temperature | 7 |
| 4.2 To defrost the product..... | 7 |
| 4.3 To prevent food to be contaminated..... | 7 |
| 5 Transportation | 7 |
| 6 Storage | 7 |
| 6.1 To prepare the product for storage..... | 7 |
| 7 Maintenance | 8 |
| 7.1 To clean the product..... | 8 |
| 7.2 To clean the door seal..... | 8 |
| 8 Troubleshooting | 8 |
| 9 Disposal | 9 |
| 9.1 To discard the product | 9 |
| 10 Technical data | 9 |

1 Introduction





1.1 Product description

The product is a refrigerator.

1.2 Intended use

The product is only for indoor use and is not intended to be used in ambient temperatures less than 10°C.

1.3 Symbols

| | |
|---|--|
|  | Read the operating instructions carefully and make sure that you understand the instructions before you use the product. Save the instructions for future reference. |
|  | Warning! Fire risk. |
|  | This product complies with applicable EU directives and regulations. |
|  | Recycle as electrical waste. |

1.4 Product overview

Figure 1

1. Temperature control
2. Drip tray
3. Freezer compartment
4. Shelf
5. Door shelf

2 Safety

2.1 Safety definitions

Warning! If you do not obey these instructions, there is a risk of death or injury.

Caution! If you do not obey these instructions, there is a risk of damage to the product, other materials or the adjacent area.

Note! Information that is necessary in a given situation.

2.2 Safety instructions for operation

⚠ Warning! If you do not obey these instructions, there is a risk of death or injury.

- Read the warning instructions that follow before you use the product.
- The product can be used by children aged from 8 years and above and persons with reduced physical, sensory or mental capabilities or lack of experience and knowledge if they have been given supervision or instruction concerning use of the appliance in a safe way and understand the hazards involved.
- Children aged from 3 to 8 years are allowed to load and unload the product.
- Do not let children play with the product.
- Cleaning and user maintenance shall not be made by children without supervision.
- The product is not intended to be used as a built-in appliance.
- The product is not suitable for the freezing of fresh food.
- The product is intended for domestic use, or for use in staff rooms, hotel rooms or other similar places.
- The product is only for indoor use.
- Do not use the product in uninsulated or unheated areas or in areas with a temperature below 10°C.
- The product must be connected to an earthed power outlet.
- A damaged power cable or power plug must be replaced by an authorized service center.
- Do not connect the product to a power outlet that can be switched off.
- Do not use an extension cable to connect the product to the power outlet.
- Do not store explosive or flammable substances such as spray cans in the product.
- Do not use electrical appliances inside the food storage compartments of the product.
- Disconnect the power plug from the power outlet before any maintenance is done to the product.
- Make sure to keep the ventilation openings of the product clear from obstructions and clean them regularly.
- Do not use electrical appliances in the product.

- Do not use other objects or methods than those in the instructions to defrost the product.
- Make sure that the refrigerant circuit is not damaged.
- Make sure that the power cable cannot be driven over, trod on, pinched, or tripped over.
- Do not use the product if it is damaged.
- Do not modify the product.
- The product must only be used for its intended purpose.

3 Installation

⚠ Caution! For adequate ventilation, there must be at least 19 mm of free space on each side, 50 mm behind and 50 mm above the product.

- If the product is placed adjacent to a wall, make sure to leave enough space to open the door.
- Do not put the product in direct sunlight or near sources of heat such as radiators.

3.1 To install the product

⚠ Warning! If the product has been tilted or horizontal, it must stand in upright position for at least 24 hours before it is connected to a power outlet.

- 1 Put the product on a level, firm surface near an earthed power outlet.
- 2 Make sure that all packaging material, tape, stickers and paper are removed from the product.
- 3 Connect the power plug to the power outlet.
- 4 Set the temperature control to 4 and wait for 24 hours.

3.2 To adjust the door

- 1 Remove the cap of the top hinge carefully with a screwdriver. (Figure 2)
- 2 Loosen the top hinge screws. (Figure 3)
- 3 Adjust the door to applicable position or use a spacer.
- 4 Tighten the screws.
- 5 Align the back edge of the cap to the back edge of the top hinge and push the cap in place.

3.3 To reverse the door

- 1 Remove the cap of the top hinge carefully with a screwdriver. (Figure 2)
- 2 Loosen the bottom hinge screws and remove the hinge and the door.
- 3 Loosen and remove the top hinge screws.
- 4 Remove the caps from the mounting holes and put them in the mounting holes where the hinges were removed.
- 5 Attach the bottom hinge and tighten the screws.
- 6 Put the door on the bottom hinge and make sure that the pin is attached to the hole on the bottom of the door.
- 7 Put the pin on the top hinge into the hole on top of the door and tighten the top hinge screws.

3.4 To install and remove the shelf

- 1 Put the shelf in the grooves inside the product and push the shelf in place.
- 2 Lift the edge of the shelf and pull it out.

4 Operation

4.1 To set the temperature

- Turn the temperature control to select the applicable temperature mode:
 - 0 - OFF mode
 - 1 - the warmest mode
 - 7 - the coldest mode

4.2 To defrost the product

⚠ Warning! Do not use mechanical devices or other means to accelerate the defrosting process.

Note! Put a bowl of hot water inside the product and leave the door open to speed up the defrosting process.

- 1 Set the temperature control to 0, disconnect the product from the power outlet, and remove the food inside the product.
- 2 Put a container under the freezer compartment.

Note! Water will drip into the container when the product is defrosted. You may need to empty the container several times.

- 3 Remove the container.
- 4 Clean the inside of the product with a damp cloth and if needed a mild detergent.
- 5 Connect the product to the power outlet and turn the temperature control to applicable temperature mode.
- 6 Put the food back inside the product.

4.3 To prevent food to be contaminated

- Do not keep the door of the product open for long periods as this can cause the temperature in the compartments to increase significantly.
- Clean the surfaces that comes into contact with food and the accessible part of the drainage system regularly.
- Store raw meat and fish in suitable containers to prevent it to come into contact with or drip onto other food.
- If the product is left empty for long periods of time, stop the product and defrost, clean, and dry the inside of the product. Leave the door open to prevent mould development inside the product.

5 Transportation

- The product must be moved and transported in a upright position.

6 Storage

- Store the product in a dry area out of direct sun light.

6.1 To prepare the product for storage

If the product is not to be used for a long period of time, prepare the product as follows:

- 1 Defrost the product. Refer to [“4.2 To defrost the product”](#) on page 7.
- 2 Leave the door ajar.

7 Maintenance

7.1 To clean the product

Warning! Disconnect the product from the power outlet before the product is cleaned.

- Clean the product with a damp cloth and a mild detergent and dry with a soft cloth.

7.2 To clean the door seal

- Clean the door seal every three months with a damp cloth, and if needed a mild detergent. Then apply a little vaseline to keep the seal soft and to make sure a good sealing.

8 Troubleshooting

| Problem | Possible cause | Action |
|--|---|--|
| The product does not work. | There is no power to the product. | Make sure that the power plug is connected to a power outlet. Make sure the power outlet is supplied with voltage. Do a check of the fuse. |
| | The temperature control is set to "0". | Turn the temperature control to mode 1-7. |
| The temperature is too high. | The door has been left open or is opened frequently. | Close the door and make sure not to open too often. |
| | Food that has been put in the product recently has not become cool. | Wait until the food has become cool. |
| | The door sealing does not seal correctly. | Make sure that the door sealing is clean and smooth. Refer to " 7.2 To clean the door seal " on page 8. |
| | The temperature control is set to a high temperature. | Set the product to a lower temperature and wait for a few hours until the temperature has been adjusted. |
| The temperature is too low. | The temperature control is set to a low temperature. | Set the product to a higher temperature mode and wait for a few hours until the temperature has been adjusted. |
| There is moisture inside or on the outside of the product. | High relative humidity. | |
| | The door has been left open or is opened frequently. | Make sure to close the door and not to open it too often. |
| | The door sealing does not seal correctly. | Make sure that the door sealing is clean and smooth. Refer to " 7.2 To clean the door seal " on page 8. |
| There is a bad smell inside the product. | There is spoiled food inside the product or the product is dirty. | Clean the product. Refer to " 7.1 To clean the product " on page 8. |
| | The food is not packed correctly. | Put the food in suitable containers. |
| The door does not close correctly. | The door is not adjusted. | Adjust the door. Refer to " 3.2 To adjust the door " on page 6. |
| | The door is blocked. | Make sure that no food, shelves or drawers are blocking the door. |

9 Disposal

9.1 To discard the product

- Make sure that you follow local regulations when you discard the product. Do not burn the product.

10 Technical data

| Specification | Value |
|--------------------|-----------------------|
| Rated voltage | 220-240 V ~ 50 Hz |
| Power | 50 W |
| Volume | 46 l |
| Noise level | 43 dB |
| Energy class | E |
| Weight | 13.9 kg |
| Dimensions (LxWxH) | 44,5 x 46,5 x 49,8 cm |

Innehållsförteckning

| | |
|--|-----------|
| 1 Inledning | 10 |
| 1.1 Produktbeskrivning..... | 10 |
| 1.2 Avsedd användning..... | 10 |
| 1.3 Symboler..... | 10 |
| 1.4 Produktöversikt..... | 10 |
| 2 Säkerhet | 10 |
| 2.1 Säkerhetsdefinitioner..... | 10 |
| 2.2 Säkerhetsinstruktioner för användning..... | 11 |
| 3 Installation | 11 |
| 3.1 Att installera produkten..... | 11 |
| 3.2 Att justera dörren..... | 11 |
| 3.3 Att hänga om dörren..... | 12 |
| 3.4 Att installera och ta bort hyllan..... | 12 |
| 4 Användning | 12 |
| 4.1 Att ställa in temperaturen..... | 12 |
| 4.2 Att avfrostas produkten..... | 12 |
| 4.3 Att förhindra att livsmedel blir dåliga..... | 12 |
| 5 Transport | 12 |
| 6 Förvaring | 12 |
| 6.1 Att förbereda produkten för förvaring..... | 12 |
| 7 Underhåll | 13 |
| 7.1 Att rengöra produkten..... | 13 |
| 7.2 Att rengöra dörrtätningen..... | 13 |
| 8 Felsökning | 13 |
| 9 Kassering | 14 |
| 9.1 Att kassera produkten..... | 14 |
| 10 Tekniska data | 14 |

1 Inledning

1.1 Produktbeskrivning

Produkten är ett kylskåp.

1.2 Avsedd användning

Produkten är endast avsedd för användning inomhus och den är inte avsedd att användas i omgivande temperaturer som understiger 10°C.

1.3 Symboler

| | |
|---|---|
|  | Läs bruksanvisningen noggrant och se till att du förstår instruktionerna innan du börjar använda produkten. Spara bruksanvisningen för framtida bruk. |
|  | Varning! Brandrisk. |
|  | Denna produkt uppfyller tillämpliga EU-direktiv och -förfordningar. |
|  | Återvinns som elektroniskt avfall. |

1.4 Produktöversikt

Bild 1

1. Temperaturreglage
2. Dropptråg
3. Fryslock
4. Hylla
5. Dörrhylla

2 Säkerhet

2.1 Säkerhetsdefinitioner

! **Varning!** Om du inte följer dessa instruktioner finns det risk för personskador eller dödsfall.

! **Försiktighet!** Om du inte följer dessa instruktioner finns det risk att du skadar produkten, andra material eller det närliggande området.

Obs! Information som är nödvändig i en specifik situation.

2.2 Säkerhetsinstruktioner för användning

! Varning! Om du inte följer dessa instruktioner finns det risk för personskador eller dödsfall.

- Läs varningsinstruktionerna nedan innan du använder produkten.
- Produkten kan användas av barn från åtta års ålder och personer med fysiska, sensoriska och mentala variationer eller bristande erfarenhet eller kunskaper om de hålls under uppsikt eller får instruktioner om hur man använder produkten på ett säkert sätt och förstår riskerna.
- Barn från tre till åtta år får fylla på och tömma produkten.
- Låt inte barn leka med produkten.
- Rengörings- och användningsunderhåll ska inte utföras av barn utan tillsyn.
- Produkten är inte avsedd att användas som en inbyggd produkt.
- Produkten är inte lämplig för frysning av färska livsmedel.
- Produkten är avsedd för hushållsbruk eller för användning i personalrum, hotellrum eller andra liknande platser.
- Produkten är endast avsedd för inomhusbruk.
- Använd inte produkten i isolerade eller ouppvärmda utrymmen eller i utrymmen med en temperatur under 10°C.
- Denna produkt måste anslutas till ett jordat eluttag.
- En skadad strömkabel eller kontakt måste bytas ut av ett auktoriserat servicecenter.
- Anslut inte produkten till ett eluttag som är avstängbart.
- Använd inte en förlängningskabel för att ansluta produkten till eluttaget.
- Förvara inte explosiva eller brandfarliga ämnen, som t.ex. sprayburkar, i produkten.
- Använd inte elektriska apparater i facken i produkten.
- Koppla bort kontakten från eluttaget innan något underhåll utförs på produkten.
- Se till att hålla produktens ventilationsöppningar fria från hinder och rengör dem regelbundet.
- Använd inte några elektriska apparater i produkten.
- Använd inte andra föremål eller metoder än de som anges i instruktionerna för att avfrostas produkten.

- Se till att köldmediekretsen inte är skadad.
- Se till att strömkabeln inte kan köras över, trampas på, klämmas eller snubblas över.
- Använd inte produkten om den är skadad.
- Gör inga ändringar på produkten.
- Produkten får endast användas för sitt avsedda ändamål.

3 Installation

! Försiktighet! För tillräcklig ventilation måste det finnas minst 19 mm fritt utrymme på varje sida, 50 mm bakom och 50 mm ovanför produkten.

- Om produkten placeras intill en vägg, se till att lämna tillräckligt med utrymme för att öppna dörren.
- Placera inte produkten i direkt solljus eller nära värmekällor, som t.ex. element.

3.1 Att installera produkten

! Varning! Om produkten har lutats eller legat horisontellt måste den stå i upprätt läge i minst 24 timmar innan den ansluts till ett eluttag.

- 1 Placera produkten på ett jämnt, stadigt underlag nära ett jordat eluttag.
- 2 Se till att allt förpackningsmaterial, tejp, klistermärken och papper tas bort från produkten.
- 3 Anslut kontakten till ett eluttag.
- 4 Ställ in temperaturreglaget på 4 och vänta i 24 timmar.

3.2 Att justera dörren

- 1 Ta försiktigt bort skyddet på det övre gångjärnet med en skruvmejsel. (Bild 2)
- 2 Lossa de övre gångjärnsskruvarna. (Bild 3)
- 3 Justera dörren till lämpligt läge eller använd en distansbricka.
- 4 Dra åt skruvarna.
- 5 Rikta in bakkanten på skyddet mot bakkanten på det övre gångjärnet och tryck skyddet på plats.

3.3 Att hänga om dörren

- 1 Ta försiktigt bort skyddet på det övre gångjärnet med en skruvmejsel. (Bild 2)
- 2 Lossa de nedre gångjärnsskruvarna och ta bort gångjärnet och dörren.
- 3 Lossa och ta bort de övre gångjärnsskruvarna.
- 4 Ta bort skydden från monteringshålen och placera dem i de monteringshål där gångjärnen togs bort.
- 5 Fäst det nedre gångjärnet och dra åt skruvarna.
- 6 Placera dörren på det nedre gångjärnet och se till att stiftet sitter fast i hålet på dörrens undersida.
- 7 Sätt in stiftet på det övre gångjärnet i hålet på dörrens översida och dra åt skruvarna på det övre gångjärnet.

3.4 Att installera och ta bort hyllan

- 1 Placera hyllan i spåren i produkten och tryck in hyllan på plats.
- 2 Lyft kanten på hyllan och dra ut den.

4 Användning

4.1 Att ställa in temperaturen

- Vrid temperaturreglaget för att välja lämpligt temperaturläge:
 - 0 = AV
 - 1 = det varmaste läget
 - 7 = det kallaste läget

4.2 Att avfrostas produkten

⚠ Varning! Använd inte mekaniska anordningar eller andra medel för att påskynda avfrostningen.

Obs! Placera en skål med varmt vatten i produkten och låt dörren stå öppen för att påskynda avfrostningsprocessen.

- 1 Ställ in temperaturreglaget på 0, koppla bort produkten från eluttaget och ta bort maten som finns i produkten.
- 2 Ställ en behållare under frysfacket.

Obs! Vatten kommer att droppa ner i behållaren när produkten avfrostas. Du kan behöva tömma behållaren flera gånger.

- 3 Ta bort behållaren.
- 4 Rengör insidan och utsidan av produkten med en fuktig trasa och ett mildt rengöringsmedel.
- 5 Anslut produkten till eluttaget och vrid temperaturreglaget till lämpligt temperaturläge.
- 6 Sätt tillbaka maten i produkten.

4.3 Att förhindra att livsmedel blir dåliga

- Håll inte dörren öppen under långa perioder eftersom detta kan göra att temperaturen i facken stigit betydligt.
- Rengör regelbundet de ytor som kommer i kontakt med livsmedel och den tillgängliga delen av dräneringssystemet.
- Förvara rått kött och fisk i lämpliga behållare för att förhindra att de kommer i kontakt med eller droppar på annan mat.
- Om produkten ska lämnas tom under en längre tid, stäng av produkten och avfrostas, rengör och torka av insidan på produkten. Lämna dörren öppen för att förhindra mögelutveckling i produkten.

5 Transport

- Produkten måste flyttas och transporteras i upprätt läge.

6 Förvaring

- Förvara produkten på en torr plats utan direkt solljus.

6.1 Att förbereda produkten för förvaring

Om produkten inte ska användas under en längre tid, förbered produkten enligt följande:

- 1 Avfrostas produkten. Se "[4.2 Att avfrostas produkten](#)" på sida 12.
- 2 Lämna dörren på glänt.

7 Underhåll

7.1 Att rengöra produkten

⚠ Varning! Koppla bort produkten från eluttaget innan produkten rengörs.

- Rengör produkten med en fuktig trasa och ett mildt rengöringsmedel, vid behov.

7.2 Att rengöra dörrtätningen

- Rengör dörrtätningen var tredje månad med en fuktig trasa och vid behov ett mildt rengöringsmedel. Applicera sedan lite vaselin för att hålla tätningen mjuk och för att säkerställa en bra tätning.

8 Felsökning

| Problem | Möjlig orsak | Åtgärd |
|---|--|---|
| Produkten fungerar inte. | Det finns ingen ström till produkten. | Kontrollera att kontakten är korrekt ansluten till eluttaget. |
| | | Se till att eluttaget har ström. |
| | Temperaturreglaget är inställt på "0". | Kontrollera säkringen. |
| Temperaturen är för hög. | Vrid temperaturreglaget till läge 1-7. | Stäng dörren och se till att inte öppna för ofta. |
| | Dörren har lämnats öppen eller öppnas ofta. | Vänta tills maten har blivit kall. |
| | Mat som nyligen har lagts i produkten har inte svalnat först. | Se till att dörrtätningen är ren och slät. Se " 7.2 Att rengöra dörrtätningen " på sida 13. |
| | Dörrtätningen tätar inte korrekt. | Ställ in produkten på en lägre temperatur och vänta i några timmar tills temperaturen har justerats. |
| Temperaturen är för låg. | Temperaturreglaget är inställt på en hög temperatur. | Ställ in produkten på en högre temperatur och vänta i några timmar tills temperaturen har justerats. |
| | Temperaturreglaget är inställt på en låg temperatur. | |
| Det finns fukt på insidan eller utsidan av produkten. | Hög relativ fuktighet. | |
| | Dörren har lämnats öppen eller öppnas ofta. | Glöm inte att stänga dörren och se till att inte öppna den för ofta. |
| | Dörrtätningen tätar inte korrekt. | Se till att dörrtätningen är ren och slät. Se " 7.2 Att rengöra dörrtätningen " på sida 13. |
| Det finns en dålig lukt i produkten. | Det finns skämd mat i produkten eller så är produkten smutsig. | Rengör produkten. Se " 7.1 Att rengöra produkten " på sida 13. |
| | Maten är inte korrekt förpackad. | Lägg maten i lämpliga behållare. |
| Dörren stängs inte korrekt. | Dörren är inte justerad. | Justera dörren. Se " 3.2 Att justera dörren " på sida 11. |
| | Dörren är blockerad. | Se till att ingen mat, hyllor eller lådor blockerar dörren. |

9 Kassering

9.1 Att kassera produkten

- Se till att du följer lokala bestämmelser när du kasserar produkten. Bränn inte produkten.

10 Tekniska data

| Specifikation | Värde |
|---------------|-----------------------|
| Märkspänning | 220-240 V ~ 50 Hz |
| Effekt | 50 W |
| Volym | 46 l |
| Bullernivå | 43 dB |
| Energiklass | E |
| Vikt | 13,9 kg |
| Mått (LxBxH) | 44,5 x 46,5 x 49,8 cm |

Innholdsfortegnelse

| | |
|--|-----------|
| 1 Introduksjon | 15 |
| 1.1 Produktbeskrivelse..... | 15 |
| 1.2 Tiltent bruk..... | 15 |
| 1.3 Symboler | 15 |
| 1.4 Produktoversikt..... | 15 |
| 2 Sikkerhet | 15 |
| 2.1 Sikkerhetsdefinisjoner..... | 15 |
| 2.2 Sikkerhetsinstruksjoner for drift..... | 16 |
| 3 Installering | 16 |
| 3.1 Installasjon av produktet..... | 16 |
| 3.2 Slik justerer du døren..... | 16 |
| 3.3 Slik reverserer du døren..... | 16 |
| 3.4 Slik installerer og fjerner du hyllen..... | 17 |
| 4 Drift | 17 |
| 4.1 Slik stiller du inn temperaturen | 17 |
| 4.2 Avrime produktet..... | 17 |
| 4.3 For å forhindre at maten blir forurenset..... | 17 |
| 5 Transport | 17 |
| 6 Oppbevaring | 17 |
| 6.1 Forberedelse av produktet til oppbevaring | 17 |
| 7 Vedlikehold | 17 |
| 7.1 Rengjøring av produktet..... | 17 |
| 7.2 Slik rengjør du dørpakningen | 17 |
| 8 Feilsøking | 18 |
| 9 Avhending | 19 |
| 9.1 Slik kasseres produktet | 19 |
| 10 Tekniske data | 19 |

1 Introduksjon

1.1 Produktbeskrivelse

Produktet er et kjøleskap.

1.2 Tiltent bruk

Produktet er kun beregnet for innendørs bruk og skal ikke brukes i omgivelsestemperaturer under 10 °C.

1.3 Symboler

| | |
|---|---|
|  | Les bruksanvisningen nøye og forsikre deg om at du har forstått den før du tar produktet i bruk. Ta vare på bruksanvisningen til senere bruk. |
|  | Advarsel! Brannfare. |
|  | Dette produktet er i samsvar med gjeldende EU-direktiver og -forordninger. |
|  | Gjenvinnes som elektrisk avfall. |

1.4 Produktoversikt

Figur 1

1. Temperaturkontroll
2. Dryppbrett
3. Fryserom
4. Hylle
5. Dørhylle

2 Sikkerhet

2.1 Sikkerhetsdefinisjoner

⚠ Advarsel! Hvis du ikke følger disse instruksjonene, er det fare for død eller personskade.

⚠ Forsiktig! Hvis du ikke følger disse instruksjonene, er det fare for skade på produktet, annet materiell eller på omgivelsene.

Merk! Informasjon som er nødvendig i en gitt situasjon.

2.2 Sikkerhetsinstruksjoner for drift

⚠ Advarsel! Hvis du ikke følger disse instruksjonene er det fare for død eller skade.

- Les advarslene som følger før du bruker produktet.
- Produktet kan brukes av barn fra 8 år og oppover og personer med reduserte fysiske, sensoriske eller mentale evner eller mangel på erfaring og kunnskap hvis de har fått tilsyn eller instruksjoner om hvordan apparatet brukes på en sikker måte og forstår farene som er involvert.
- Barn i alderen 3 til 8 år har lov til å laste inn i og losse ut av produktet.
- Ikke la barn leke med produktet.
- Rengjøring og brukervedlikehold skal ikke utføres av barn uten tilsyn.
- Produktet er ikke beregnet til å brukes som en innebygd hvitevare.
- Produktet egner seg ikke til innfrysing av fersk mat.
- Produktet er beregnet for bruk i hjemmet, eller til bruk i personalrom, hotellrom eller andre lignende steder.
- Produktet er kun til innendørs bruk.
- Ikke bruk produktet i uisolerte eller uoppvarmede områder eller i områder med en temperatur under 10 °C.
- Produktet må kobles til en jordet stikkontakt.
- Hvis strømkabelen eller støpselet er skadet, må den skiftes ut av et autorisert servicesenter.
- Ikke koble produktet til et strømuttak som kan slås av.
- Ikke bruk en skjøteledning for å koble produktet til strømuttaket.
- Ikke oppbevar eksplosive eller brannfarlige stoffer som spraybokser i produktet.
- Ikke bruk elektriske apparater inne i produktets oppbevaringsrom for matvarer.
- Trekk støpselet ut av stikkontakten før du utfører vedlikehold på produktet.
- Sørg for at ventilasjonsåpningene på produktet ikke er tilstoppet, og rengjør dem regelmessig.
- Ikke bruk elektriske apparater i produktet.
- Ikke bruk andre gjenstander eller metoder enn de som er beskrevet i instruksjonene for å tine opp produktet.
- Kontroller at kjølemiddelkretsen ikke er skadet.
- Sørg for at strømkabelen ikke kan kjøres over, trækkes på, komme i klem eller snubles over.

- Ikke bruk produktet hvis det er skadet.
- Ikke utfør endringer på produktet.
- Produktet må kun brukes til det tiltenkte formålet.

3 Installering

⚠ Forsiktig! For tilstrekkelig ventilasjon må det være minst 19 mm fri plass på hver side, 50 mm bak og 50 mm over produktet.

- Hvis produktet plasseres inntil en vegg, må du sørge for at det er nok plass til å åpne døren.
- Ikke plasser produktet i direkte sollys eller i nærheten av varmekilder som f.eks. radiatorer.

3.1 Installasjon av produktet

⚠ Advarsel! Hvis produktet har stått på skrå eller horisontalt, må det stå i oppreist stilling i minst 24 timer før det kobles til et strømuttak.

- 1 Sett produktet på et plant, fast underlag i nærheten av et jordet strømuttak.
- 2 Sørg for at alt emballasjemateriale, tape, klistermerker og papir er fjernet fra produktet.
- 3 Koble strømpluggen til en stikkontakt.
- 4 Sett temperaturkontrollen på 4 og vent i 24 timer.

3.2 Slik justerer du døren

- 1 Fjern lokket på det øverste hengslet forsiktig med en skrutrekker. (Figur 2)
- 2 Løsne de øverste hengselskruene. (Figur 3)
- 3 Juster døren til riktig posisjon, eller bruk et avstandsstykke.
- 4 Stram skruene.
- 5 Rett inn bakkanten av hetten mot bakkanten av det øverste hengslet, og skyv hetten på plass.

3.3 Slik reverserer du døren

- 1 Fjern lokket på det øverste hengslet forsiktig med en skrutrekker. (Figur 2)
- 2 Løsne de nederste hengselskruene og fjern hengslet og døren.

- 3 Løsne og fjern de øverste hengselskruene.
- 4 Fjern hettene fra monteringshullene, og sett dem i monteringshullene der hengslene ble fjernet.
- 5 Fest det nederste hengslet og stram til skruene.
- 6 Sett døren på det nederste hengslet, og sørg for at tappen er festet i hullet på undersiden av døren.
- 7 Sett tappen på det øverste hengslet inn i hullet på toppen av døren, og stram til skruene på det øverste hengslet.

3.4 Slik installerer og fjerner du hyllen

- 1 Sett hyllen i sporene på innsiden av produktet, og skyv hyllen på plass.
- 2 Løft kanten på hyllen og trekk den ut.

4 Drift

4.1 Slik stiller du inn temperaturen

- Vri på temperaturkontrollen for å velge ønsket temperaturmodus:
 - 0 - AV-modus
 - 1 - den varmeste modusen
 - 7 - den kaldeste modusen

4.2 Avrime produktet

⚠ Advarsel! Ikke bruk mekaniske innretninger eller andre midler for å fremskynde avrimingsprosessen.

Merk! Sett en bolle med varmt vann inni produktet og la døren stå åpen for å fremskynde avrimingsprosessen.

- 1 Sett temperaturkontrollen på 0, koble produktet fra strømuttaket, og fjern matvarene inne i produktet.
- 2 Sett en beholder under fryserommet.

Merk! Vann vil dryppe ned i beholderen når produktet tines opp. Det kan hende du må tømme beholderen flere ganger.

- 3 Fjern beholderen.
- 4 Rengjør innsiden og utsiden av produktet med en fuktig klut og et mildt rengjøringsmiddel.

- 5 Koble produktet til strømuttaket og vri temperaturkontrollen til gjeldende temperaturmodus.

- 6 Legg maten tilbake i produktet.

4.3 For å forhindre at maten blir forurenset

- Ikke la døren til produktet stå åpen i lengre perioder, da dette kan føre til at temperaturen i rommene øker betydelig.
- Rengjør overflater som kommer i kontakt med mat og den tilgjengelige delen av avløpssystemet regelmessig.
- Oppbevar rått kjøtt og fisk i egnede beholdere for å unngå at det kommer i kontakt med eller drypper på annen mat.
- Hvis produktet blir stående tomt over lengre tid, må du stoppe produktet og tine, rengjøre og tørke innsiden av produktet. La døren stå åpen for å forhindre muggutvikling inne i produktet.

5 Transport

- Produktet må flyttes og transporteres i oppreist stilling.

6 Oppbevaring

- Oppbevar produktet på et tørt sted og ikke i direkte sollys.

6.1 Forberedelse av produktet til oppbevaring

Hvis produktet ikke skal brukes over en lengre periode, må du klargjøre produktet på følgende måte:

- 1 Avrime produktet. Se "[4.2 Avrime produktet](#)" på side 17.
- 2 La døren stå på gløtt.

7 Vedlikehold

7.1 Rengjøring av produktet

⚠ Advarsel! Koble produktet fra strømuttaket før produktet rengjøres.

- Rengjør produktet med en fuktig klut og et mildt rengjøringsmiddel, og tørk det med en myk klut.

7.2 Slik rengjør du dørpakningen

- Rengjør dørpakningen hver tredje måned med en fuktig klut og eventuelt et mildt rengjøringsmiddel. Påfør deretter litt vaselin for å holde forseglingen myk og for å sikre en god forsegling.

8 Feilsøking

| Problem | Mulig årsak | Handling |
|--|--|---|
| Produktet virker ikke. | Det er ingen strøm til produktet. | Kontroller at støpselet er koblet til et strømuttak. |
| | | Kontroller at strømuttaket er tilkoblet spenning. |
| | Kontroller sikringen. | |
| | Temperaturkontrollen er satt til "0". | Vri temperaturkontrollen til modus 1-7. |
| Temperaturen er for høy. | Døren har stått åpen eller åpnes ofte. | Lukk døren, og sørg for at den ikke åpnes for ofte. |
| | Mat som nylig har blitt lagt i produktet, har ikke blitt kjølig. | Vent til maten er blitt kald. |
| | Dørpakningen tetter ikke riktig. | Sørg for at dørpakningen er ren og glatt. Se " 7.2 Slik rengjør du dørpakningen " på side 17. |
| | Temperaturkontrollen er stilt inn på en høy temperatur. | Still inn produktet på en lavere temperatur og vent noen timer til temperaturen er justert. |
| Temperaturen er for lav. | Temperaturkontrollen er stilt inn på en lav temperatur. | Sett produktet i en høyere temperaturmodus, og vent i noen timer til temperaturen er justert. |
| Det er fuktighet på innsiden eller utsiden av produktet. | Høy relativ luftfuktighet. | |
| | Døren har stått åpen eller åpnes ofte. | Sørg for å lukke døren og ikke åpne den for ofte. |
| | Dørpakningen tetter ikke riktig. | Sørg for at dørpakningen er ren og glatt. Se " 7.2 Slik rengjør du dørpakningen " på side 17. |
| Det er en dårlig lukt inne i produktet. | Det er bedervet mat i produktet, eller produktet er skittent. | Rengjør produktet. Se " 7.1 Rengjøring av produktet " på side 17. |
| | Maten er ikke pakket riktig. | Legg maten i egnede beholdere. |
| Døren lukkes ikke riktig. | Døren er ikke justert. | Juster døren. Se " 3.2 Slik justerer du døren " på side 16. |
| | Døren er blokkert. | Sørg for at ingen matvarer, hyller eller skuffer blokkerer døren. |

9 Avhending

9.1 Slik kasseres produktet

- Følg lokale forskrifter når du kaster produktet.
Produktet må ikke brennes.

10 Tekniske data

| Spesifikasjoner | Verdi |
|---------------------|-------------------|
| Nominell spenning | 220-240 V ~ 50 Hz |
| Effekt | 50 W |
| Volum | 46 liter |
| Støynivå | 43 dB |
| Energiklasse | E |
| Vekt | 13,9 kg |
| Dimensjoner (LxBxH) | 44,5x46,5x49,8 cm |

Indholdsfortegnelse

| | |
|--|-----------|
| 1 Indledning | 20 |
| 1.1 Produktbeskrivelse..... | 20 |
| 1.2 Anvendelse..... | 20 |
| 1.3 Symboler..... | 20 |
| 1.4 Produktoversigt..... | 20 |
| 2 Sikkerhed | 20 |
| 2.1 Sikkerhedsdefinitioner | 20 |
| 2.2 Sikkerhedsanvisninger for brug..... | 21 |
| 3 Montering | 21 |
| 3.1 Sådan monterer du produktet..... | 21 |
| 3.2 Sådan justeres døren..... | 21 |
| 3.3 Sådan vendes døren | 21 |
| 3.4 Sådan indsættes og fjernes hylde..... | 22 |
| 4 Brug | 22 |
| 4.1 Sådan indstilles temperaturen | 22 |
| 4.2 Sådan afrimes produktet..... | 22 |
| 4.3 Sådan forhindres det, at maden bliver dårlig | 22 |
| 5 Transport | 22 |
| 6 Opbevaring | 22 |
| 6.1 Sådan klargøres produktet til opbevaring..... | 22 |
| 7 Vedligeholdelse | 22 |
| 7.1 Sådan rengøres produktet | 22 |
| 7.2 Sådan rengøres dørens tætningsliste | 23 |
| 8 Fejlfinding | 23 |
| 9 Bortskaffelse | 24 |
| 9.1 Sådan bortskaffes produktet | 24 |
| 10 Tekniske data | 24 |

1 Indledning

1.1 Produktbeskrivelse

Produktet er et køleskab.

1.2 Anvendelse

Produktet er kun til indendørs brug og er ikke beregnet til brug ved en omgivende temperatur på under 10 °C.

1.3 Symboler

| | |
|---|--|
|  | Læs betjeningsvejledningen omhyggeligt, og vær sikker på, du forstår den, før du tager produktet i brug. Gem betjeningsvejledningen til senere brug. |
|  | Advarsel! Risiko for brand. |
|  | Produktet overholder gældende EU-direktiver og -forordninger. |
|  | Skal bortskaffes som elektronikaffald. |

1.4 Produktoversigt

Figur 1

1. Temperaturvælger
2. Drypbakke
3. Fryseboks
4. Hylde
5. Dørhylde

2 Sikkerhed

2.1 Sikkerhedsdefinitioner

 **Advarsel!** Manglende overholdelse af disse anvisninger kan medføre død eller personskade.

 **Forsigtig!** Manglende overholdelse af disse anvisninger kan medføre skader på produktet, andre materialer eller det omgivende område.

Bemærk! Information der er nødvendig i bestemte situationer.

2.2 Sikkerhedsanvisninger for brug

⚠ Advarsel! Manglende overholdelse af disse anvisninger kan medføre død eller personskade.

- Læs nedenstående advarsler, før du bruger produktet.
- Dette produkt kan bruges af børn fra 8 år og opefter og personer med nedsatte fysiske, sensoriske eller mentale evner eller manglende erfaring og viden, hvis de er blevet instrueret i og har lært at bruge produktet på en sikker måde og forstår de involverede risici.
- Børn i alderen 3 til 8 år må gerne sætte ting ind i og tage ting ud af produktet.
- Lad ikke børn lege med produktet.
- Rengøring og vedligeholdelse må ikke foretages af børn uden opsyn.
- Produktet er ikke beregnet til indbygning.
- Produktet er ikke egnet til nedfrysning af friske fødevarer.
- Produktet er beregnet til privat brug eller til brug i personalerum, hotelværelser eller andre lignende steder.
- Produktet er kun til indendørs brug.
- Brug ikke produktet i uisolerede eller uopvarmede områder eller i områder med en temperatur på under 10 °C.
- Produktet skal tilsluttes en jordet stikkontakt.
- Et beskadiget strømkabel eller stik skal udskiftes af et autoriseret servicecenter.
- Tilslut ikke produktet til en stikkontakt, der kan slukkes.
- Brug ikke en forlængerledning til at slutte produktet til stikkontakten.
- Opbevar ikke eksplosive eller brandfarlige stoffer som f.eks. spraydåser i produktet.
- Brug ikke elektriske apparater inde i produktets rum til opbevaring af fødevarer.
- Tag stikket ud af stikkontakten, før der foretages vedligeholdelse af produktet.
- Sørg for at holde produktets ventilationsåbninger fri, og rengør dem regelmæssigt.
- Brug ikke elektriske apparater i produktet.
- Brug ikke andre genstande eller metoder end dem, der er beskrevet i vejledningen, til at afrime produktet.
- Sørg for, at kølemiddelkredsløbet ikke er beskadiget.

- Sørg for, at strømkablet ikke kan køres over, trædes på, komme i klemme eller snubles over.
- Brug ikke produktet, hvis det er beskadiget.
- Undlad at foretage ændringer på produktet.
- Produktet må kun bruges til det tilsigtede formål.

3 Montering

⚠ Forsigtig! For at sikre tilstrækkelig ventilation skal der være mindst 19 mm fri plads på hver side, 50 mm bagved og 50 mm over produktet.

- Hvis produktet placeres op ad en væg, skal du sørge for, at der er plads nok til at åbne døren.
- Placer ikke produktet i direkte sollys eller i nærheden af varmekilder som f.eks. radiatorer.

3.1 Sådan monterer du produktet

⚠ Advarsel! Hvis produktet har stået på skrå eller ligget ned, skal det stå oprejst i mindst 24 timer, før det sluttes til en stikkontakt.

- 1 Stil produktet på en plan, fast overflade i nærheden af en jordet stikkontakt.
- 2 Sørg for, at alt emballagemateriale, tape, klistermærker og papir er fjernet fra produktet.
- 3 Sæt stikket i en stikkontakt.
- 4 Sæt temperaturvælgeren på 4, og vent i 24 timer.

3.2 Sådan justeres døren

- 1 Fjern forsigtigt hættten på det øverste hængsel med en skruetrækker. (Figur 2)
- 2 Løsn de øverste hængselsskruer. (Figur 3)
- 3 Juster døren til den relevante position, eller brug et afstandsstykke.
- 4 Stram skruerne.
- 5 Juster bagkanten af hættten til bagkanten af det øverste hængsel, og skub hættten på plads.

3.3 Sådan vendes døren

- 1 Fjern forsigtigt hættten på det øverste hængsel med en skruetrækker. (Figur 2)

- 2 Løs de nederste hængelskruer, og fjern hængslet og døren.
- 3 Løs og fjern de øverste hængelskruer.
- 4 Fjern hæfterne fra monteringshullerne, og sæt dem i de monteringshuller, hvor hængslerne blev fjernet.
- 5 Sæt det nederste hængsel på, og spænd skruerne.
- 6 Sæt døren på det nederste hængsel, og sørg for, at stiftet sidder fast i hullet i bunden af døren.
- 7 Sæt stiftet på det øverste hængsel i hullet på toppen af døren, og spænd skruerne på det øverste hængsel.

3.4 Sådan indsættes og fjernes hylden

- 1 Sæt hylden i rillerne inde i produktet, og skub hylden på plads.
- 2 Løft kanten af hylden, og træk den ud.

4 Brug

4.1 Sådan indstilles temperaturen

- Drej på temperaturvælgeren for at vælge den ønskede temperaturindstilling:
 - 0 - slukket
 - 1 - varmest
 - 7 - koldest

4.2 Sådan afrimes produktet

⚠ Advarsel! Brug ikke mekaniske anordninger eller andre midler til at fremskynde afrimningsprocessen.

Bemærk! Sæt en skål med varmt vand ind i produktet, og lad døren stå åben for at fremskynde afrimningsprocessen.

- 1 Sæt temperaturvælgeren på 0, tag produktet ud af stikkontakten, og fjern maden inde i produktet.
- 2 Sæt en beholder under fryseboksen.

Bemærk! Der vil dryppe vand ned i beholderen, når produktet afrimes. Det kan være nødvendigt at tømme beholderen flere gange.

- 3 Fjern beholderen.
- 4 Rengør produktet indvendigt med en fugtig klud og om nødvendigt et mildt rengøringsmiddel.
- 5 Slut produktet til stikkontakten, og drej temperaturvælgeren til den relevante temperaturlstand.
- 6 Læg maden tilbage i produktet.

4.3 Sådan forhindres det, at maden bliver dårlig

- Lad ikke produktets dør stå åben i længere tid, da det kan få temperaturen i produktet til at stige markant.
- Rengør regelmæssigt de overflader, der kommer i kontakt med fødevarer, og den tilgængelige del af afløbssystemet.
- Opbevar råt kød og fisk i egnede beholdere for at undgå, at det kommer i kontakt med eller drypper på andre fødevarer.
- Hvis produktet står tomt i længere tid, skal du stoppe produktet og afrime, rengøre og tørre produktet indvendigt. Lad døren stå åben for at forhindre skimmeludvikling inde i produktet.

5 Transport

- Produktet skal flyttes og transporteres i opretstående stilling.

6 Opbevaring

- Opbevar produktet et tørt sted uden direkte sollys.

6.1 Sådan klargøres produktet til opbevaring

Hvis produktet ikke skal bruges i en længere periode, skal du gøre følgende:

- 1 Afrim produktet. Se "[4.2 Sådan afrimes produktet](#)" på [side 22](#).
- 2 Lad døren stå på klem.

7 Vedligeholdelse

7.1 Sådan rengøres produktet

⚠ Advarsel! Tag produktets stik ud af stikkontakten, før du rengør produktet.

- Rengør produktet med en fugtig klud og et mildt rengøringsmiddel, og tør efter med en blød klud.

7.2 Sådan rengøres dørens tætningsliste

- Rengør dørens tætningsliste hver tredje måned med en fugtig klud og om nødvendigt et mildt rengøringsmiddel. Påfør derefter lidt vaseline for at holde tætningslisten blød og for at sikre ordentlig tætning.

8 Fejlfinding

| Problem | Mulig årsag | Handling |
|--|---|--|
| Produktet starter ikke. | Der er ingen strøm på produktet. | Kontroller, at stikket er tilsluttet stikkontakten. Sørg for, at der er spænding på stikkontakten. Kontroller sikringen. |
| | Temperaturvælgeren er sat på "0". | Drej temperaturvælgeren fra 1 til 7. |
| Temperaturen er for høj. | Døren har stået åben eller bliver åbnet ofte. | Luk døren, og sørg for ikke at åbne den for ofte. |
| | Mad, der er blevet sat i produktet for nylig, er ikke kølet af. | Vent, til maden er kølet af. |
| | Dørens tætningsliste tætnes ikke korrekt. | Sørg for, at tætningslisten er ren og blød. Se " 7.2 Sådan rengøres dørens tætningsliste " på side 23. |
| | Temperaturvælgeren er indstillet til en høj temperatur. | Indstil produktet til en lavere temperatur, og vent et par timer, indtil temperaturen er justeret. |
| Temperaturen er for lav. | Temperaturvælgeren er indstillet til en lav temperatur. | Indstil produktet til en højere temperatur, og vent et par timer, indtil temperaturen er justeret. |
| Der er fugt inden i eller uden på produktet. | Høj relativ luftfugtighed. | |
| | Døren har stået åben eller bliver åbnet ofte. | Sørg for at lukke døren og ikke åbne den for ofte. |
| | Dørens tætningsliste tætnes ikke korrekt. | Sørg for, at tætningslisten er ren og blød. Se " 7.2 Sådan rengøres dørens tætningsliste " på side 23. |
| Der er en dårlig lugt inde i produktet. | Der er fordærvet mad i produktet, eller produktet er snavset. | Rengør produktet. Se " 7.1 Sådan rengøres produktet " på side 22. |
| | Maden er ikke pakket korrekt. | Kom maden i egnede beholdere. |
| Døren lukker ikke korrekt. | Døren er ikke justeret. | Juster døren. Se " 3.2 Sådan justeres døren " på side 21. |
| | Døren er blokeret. | Sørg for, at der ikke er madvarer, hylde eller skuffer, der blokerer døren. |

9 Bortskaffelse

9.1 Sådan bortskaffes produktet

- Følg de lokale regler ved bortskaffelse af produktet.
Brænd ikke produktet.

10 Tekniske data

| Specifikation | Værdi |
|------------------|-----------------------|
| Nominel spænding | 220-240 V ~ 50 Hz |
| Strøm | 50 W |
| Kapacitet | 46 l |
| Støjniveau | 43 dB |
| Energiklasse | E |
| Vægt | 13,9 kg |
| Mål (LxBxH) | 44,5 x 46,5 x 49,8 cm |

Spis treści

| | |
|--|-----------|
| 1 Wprowadzenie | 25 |
| 1.1 Wskazanie produktu..... | 25 |
| 1.2 Przeznaczenie..... | 25 |
| 1.3 Symbole..... | 25 |
| 1.4 Przegląd produktu..... | 25 |
| 2 Bezpieczeństwo | 25 |
| 2.1 Definicje rodzaju ostrzeżeń..... | 25 |
| 2.2 Instrukcja bezpiecznej obsługi..... | 26 |
| 3 Instalacja | 26 |
| 3.1 Instalacja produktu | 26 |
| 3.2 Aby wyregulować drzwi | 26 |
| 3.3 Aby odwrócić drzwi | 27 |
| 3.4 Montaż i demontaż półki..... | 27 |
| 4 Obsługa | 27 |
| 4.1 Ustawianie temperatury | 27 |
| 4.2 Rozmrażanie produktu | 27 |
| 4.3 Aby zapobiec zanieczyszczeniu żywności | 27 |
| 5 Transport | 27 |
| 6 Przechowywanie | 27 |
| 6.1 Przygotowanie produktu do przechowywania | 27 |
| 7 Konserwacja | 28 |
| 7.1 Czyszczenie produktu | 28 |
| 7.2 Czyszczenie uszczelki drzwi..... | 28 |
| 8 Usuwanie usterek | 28 |
| 9 Utylizacja | 29 |
| 9.1 Utylizowanie produktu | 29 |
| 10 Dane techniczne | 29 |

1 Wprowadzenie

1.1 Wskazanie produktu

Lodówka

1.2 Przeznaczenie

Produkt jest przeznaczony wyłącznie do użytku w pomieszczeniach i nie jest przeznaczony do użytku w temperaturze otoczenia poniżej 10°C.

1.3 Symbole

| | |
|---|--|
|  | Przed użyciem produktu należy dokładnie i ze zrozumieniem przeczytać tę instrukcję obsługi. Zachowaj instrukcję na przyszłość. |
|  | Ostrzeżenie! Ryzyko pożaru. |
|  | Niniejszy produkt spełnia wymagania stosownych dyrektyw i rozporządzeń unijnych. |
|  | Utylizuj jak odpady elektryczne. |

1.4 Przegląd produktu

Rysunek 1

1. Kontrola temperatury
2. Tacka ociekowa
3. Komora zamrażarki
4. Półka
5. Półka na drzwi

2 Bezpieczeństwo

2.1 Definicje rodzaju ostrzeżeń

⚠ Ostrzeżenie! W razie niestosowania się do niniejszej instrukcji zachodzi ryzyko śmierci lub obrażeń ciała.

⚠ Przystroga! W razie niestosowania się do niniejszej instrukcji zachodzi ryzyko uszkodzenia produktu lub innych materiałów w pobliżu.

Uwaga! Informacje istotne w konkretnej sytuacji.

2.2 Instrukcja bezpiecznej obsługi

⚠ Ostrzeżenie! W razie niestosowania się do niniejszej instrukcji zachodzi ryzyko śmierci lub obrażeń ciała.

- Przed użyciem produktu zapoznaj się z ostrzeżeniami w niniejszej instrukcji.
- Produkt może być używany przez dzieci w wieku od 8 lat i starsze oraz osoby o ograniczonych zdolnościach fizycznych, sensorycznych lub umysłowych lub nieposiadające doświadczenia i wiedzy, jeśli są one nadzorowane lub zostały poinstruowane w zakresie bezpiecznego korzystania z produktu i rozumieją związane z tym zagrożenia.
- Dzieci w wieku od 3 do 8 lat mogą ładować i rozładowywać produkt.
- Nie pozwól, aby dzieci bawiły się produktem.
- Czynności związane z czyszczeniem i konserwacją produktu mogą być wykonywane przez dzieci wyłącznie pod nadzorem.
- Produkt nie jest przeznaczony do użytku jako urządzenie do zabudowy.
- Produkt nie nadaje się do zamrażania świeżej żywności.
- Produkt jest przeznaczony do użytku domowego lub do użytku w pokojach pracowniczych, pokojach hotelowych lub innych podobnych miejscach.
- Produkt przeznaczony wyłącznie do użytku na wewnątrz.
- Nie używać produktu w nieizolowanych lub nieogrzewanych pomieszczeniach lub w pomieszczeniach o temperaturze poniżej 10°C.
- Produkt musi być podłączony do uziemionego gniazda zasilania.
- Uszkodzony przewód zasilający lub wtyczka zasilania muszą zostać wymienione przez autoryzowany serwis.
- Nie podłączać produktu do gniazda zasilania, które można wyłączyć.
- Nie używać przedłużacza do podłączenia produktu do gniazda zasilania.
- W produkcie nie należy przechowywać substancji wybuchowych lub łatwopalnych, takich jak puszki z aerozolem.
- Nie używać urządzeń elektrycznych wewnątrz komory do przechowywania żywności.
- Przed przystąpieniem do konserwacji produktu należy odłączyć wtyczkę zasilania od gniazda elektrycznego.
- Należy upewnić się, że otwory wentylacyjne produktu są wolne od przeszkód i regularnie je czyścić.
- W produkcie nie należy używać urządzeń elektrycznych.
- Do rozmrażania produktu nie należy używać przedmiotów ani metod innych niż opisane w instrukcji.

- Upewnić się, że obwód czynnika chłodniczego nie jest uszkodzony.
- Upewnić się, że kabel zasilający nie może zostać przejechany, nadepnięty, ściśnięty oraz że nie można się o niego potknąć.
- Nie używać produktu, jeśli jest uszkodzony.
- Nie modyfikować produktu.
- Produktu wolno używać wyłącznie zgodnie z przeznaczeniem.

3 Instalacja

⚠ Przewaga! Aby zapewnić odpowiednią wentylację, należy zapewnić co najmniej 19 mm wolnej przestrzeni po każdej stronie, a z tyłu produktu i nad produktem co najmniej 50 mm.

- Jeśli produkt jest umieszczony przy ścianie, należy pozostawić wystarczająco dużo miejsca na otwarcie drzwi.
- Nie należy umieszczać produktu w bezpośrednim świetle słonecznym lub w pobliżu źródeł ciepła, takich jak grzejniki.

3.1 Instalacja produktu

⚠ Ostrzeżenie! Jeśli produkt został przechylony lub ustawiony poziomo, musi stać w pozycji pionowej przez co najmniej 24 godziny przed podłączeniem do gniazda zasilania.

- 1 Umieść produkt na równej, twardej powierzchni w pobliżu uziemionego gniazda zasilania.
- 2 Upewnij się, że wszystkie materiały opakowaniowe, taśmy, naklejki i papier zostały usunięte z produktu.
- 3 Podłącz wtyczkę przewodu zasilającego do gniazda elektrycznego.
- 4 Ustaw regulator temperatury na 4 i odczekaj 24 godziny.

3.2 Aby wyregulować drzwi

- 1 Ostrożnie usuń zaślepkę górnego zawiasu za pomocą śrubokręta. (Rysunek 2)
- 2 Poluzuj śruby górnego zawiasu. (Rysunek 3)
- 3 Wyreguluj drzwiczki do odpowiedniej pozycji lub użyj elementu dystansowego.
- 4 Dokręć śruby.

- 5 Dopasuj tylną krawędź zaślepki do tylnej krawędzi górnego zawiasu i wciśnij zaślepkę na miejsce.

3.3 Aby odwrócić drzwi

- 1 Ostrożnie usuń zaślepkę górnego zawiasu za pomocą śrubokręta. (Rysunek 2)
- 2 Poluzuj śruby dolnego zawiasu i zdejmij zawias oraz drzwiczki.
- 3 Poluzuj i wykręć śruby górnego zawiasu.
- 4 Wyjmij zaślepki z otworów montażowych i umieść je w otworach montażowych, z których usunięto zawiasy.
- 5 Zamocuj dolny zawias i dokręć śruby.
- 6 Umieść drzwi na dolnym zawiasie i upewnij się, że sworzeń jest włożony do otworu w dolnej części drzwi.
- 7 Włóż sworzeń górnego zawiasu do otworu w górnej części drzwi i dokręć śruby górnego zawiasu.

3.4 Montaż i demontaż półki

- 1 Umieść półkę w rowkach wewnątrz produktu i wciśnij ją na miejsce.
- 2 Podnieś krawędź półki i wyciągnij ją.

4 Obsługa

4.1 Ustawianie temperatury

- Obróć pokrętko regulacji temperatury, aby wybrać odpowiedni tryb temperatury:
 - 0 - tryb wyłączenia
 - 1 - najcieplejszy tryb
 - 7 - najzimniejszy tryb

4.2 Rozmrażanie produktu

! Ostrzeżenie! Nie używaj urządzeń mechanicznych ani innych środków przyspieszających proces rozmrażania.

Uwaga! Umieść miskę z gorącą wodą wewnątrz produktu i pozostaw otwarte drzwi, aby przyspieszyć proces rozmrażania.

- 1 Ustaw regulator temperatury na 0, odłącz urządzenie od gniazda zasilania i wyjmij żywność z urządzenia.
- 2 Umieść pojemnik pod komorą zamrażarki.

Uwaga! Woda będzie kapać do pojemnika, gdy produkt zostanie rozmrożony. Konieczne może być kilkukrotne opróżnienie pojemnika.

- 3 Wyjmij pojemnik.
- 4 Wyczyść produkt wewnątrz i na zewnątrz wilgotną szmatką z łagodnym detergentem.
- 5 Podłącz produkt do gniazda zasilania i ustaw regulator temperatury na odpowiedni tryb temperatury.
- 6 Umieść żywność z powrotem w produkcie.

4.3 Aby zapobiec zanieczyszczeniu żywności

- Nie należy pozostawiać otwartych drzwiczek produktu przez dłuższy czas, ponieważ może to spowodować znaczny wzrost temperatury w komorach.
- Regularnie czyść powierzchnie mające kontakt z żywnością i dostępną część systemu odwadniającego.
- Surowe mięso i ryby należy przechowywać w odpowiednich pojemnikach, aby zapobiec ich kontaktowi z inną żywnością lub kapaniu na nią.
- Jeśli produkt pozostaje pusty przez dłuższy czas, należy wyłączyć produkt i rozmrozić oraz wyczyścić i osuszyć jego wnętrze. Pozostawić otwarte drzwiczki, aby zapobiec rozwojowi pleśni wewnątrz produktu.

5 Transport

- Produkt musi być przemieszczany i transportowany w pozycji pionowej.

6 Przechowywanie

- Przechowuj produkt w suchym miejscu, nienarażonym na bezpośrednie nasłonecznienie.

6.1 Przygotowanie produktu do przechowywania

Jeśli produkt nie będzie używany przez dłuższy czas, należy go przygotować w następujący sposób:

- 1 Rozmrażanie produktu. Patrz "[4.2 Rozmrażanie produktu](#)" na stronie 27.
- 2 Pozostaw drzwi uchylone.

7 Konserwacja

7.1 Czyszczenie produktu

⚠ Ostrzeżenie! Przed przystąpieniem do czyszczenia produktu należy odłączyć go od gniazda zasilania.

- Produkt należy czyścić wilgotną szmatką i łagodnym detergentem, a następnie osuszyć miękką szmatką.

7.2 Czyszczenie uszczelki drzwi

- Uszczelkę drzwi należy czyścić co trzy miesiące wilgotną szmatką, a w razie potrzeby łagodnym detergentem. Następnie nałóż odrobinę wazeliny, aby zachować miękkość uszczelki i zapewnić dobre uszczelnienie.

8 Usuwanie usterek

| Problem | Możliwa przyczyna | Działanie |
|--|---|--|
| Produkt nie działa. | Produkt nie jest zasilany. | Upewnij się, że wtyczka zasilania jest podłączona do gniazda zasilania. |
| | | Upewnij się, że gniazdo zasilania jest pod napięciem. |
| | | Sprawdź bezpiecznik. |
| | Regulacja temperatury jest ustawiona na „0”. | Ustaw regulator temperatury na tryb 1-7. |
| Temperatura jest zbyt wysoka. | Drzwi zostały pozostawione otwarte lub są często otwierane. | Zamknij drzwi i nie otwieraj ich zbyt często. |
| | Żywność, która została niedawno umieszczona w produkcie, nie stała się chłodna. | Poczekaj, aż żywność ostygnie. |
| | Uszczelka drzwi nie jest całkowicie szczelna. | Upewnij się, że uszczelka drzwi jest czysta i gładka. Patrz "7.2 Czyszczenie uszczelki drzwi" na stronie 28. |
| | Regulator temperatury jest ustawiony na wysoką temperaturę. | Ustaw produkt na niższą temperaturę i odczekaj kilka godzin, aż temperatura zostanie wyregulowana. |
| Temperatura jest zbyt niska. | Regulator temperatury jest ustawiony na niską temperaturę. | Ustaw produkt na wyższą temperaturę i odczekaj kilka godzin, aż temperatura zostanie wyregulowana. |
| Wewnątrz lub na zewnątrz produktu znajduje się wilgoć. | Wysoka wilgotność względna: | |
| | Drzwi zostały pozostawione otwarte lub są często otwierane. | Upewnij się, że drzwi są zamknięte i nie otwieraj ich zbyt często. |
| | Uszczelka drzwi nie jest całkowicie szczelna. | Upewnij się, że uszczelka drzwi jest czysta i gładka. Patrz "7.2 Czyszczenie uszczelki drzwi" na stronie 28. |
| Wewnątrz produktu wyczuwalny jest nieprzyjemny zapach. | Wewnątrz produktu znajduje się zepsuta żywność lub produkt jest brudny. | Wyczyść produkt. Patrz "7.1 Czyszczenie produktu" na stronie 28. |
| | Żywność nie jest prawidłowo pakowana. | Umieść żywność w odpowiednich pojemnikach. |
| Drzwi nie zamykają się prawidłowo. | Drzwi nie są wyregulowane. | Wyreguluj drzwi. Patrz "3.2 Aby wyregulować drzwi" na stronie 26. |
| | Drzwi są zablokowane. | Upewnij się, że żadna żywność, półki lub szuflady nie blokują drzwi. |

9 Utylizacja

9.1 Utylizowanie produktu

- Pamiętaj, aby postępować zgodnie z lokalnymi przepisami dotyczącymi utylizacji. Nie spalaj produktu.

10 Dane techniczne

| Specyfikacja | Wartość |
|------------------------------|-----------------------|
| Napięcie znamionowe | 220–240 V ~ 50 Hz |
| Moc | 50 W |
| Pojemność | 46 l |
| Poziom hałasu | 43 dB |
| Klasa energetyczna | E |
| Masa | 13,9 kg |
| Wymiary (dł. x szer. x wys.) | 44,5 x 46,5 x 49,8 cm |

Inhaltsverzeichnis

| | |
|--|-----------|
| 1 Einführung | 30 |
| 1.1 Produktbeschreibung | 30 |
| 1.2 Verwendungszweck | 30 |
| 1.3 Symbole | 30 |
| 1.4 Produktübersicht..... | 30 |
| 2 Sicherheit | 30 |
| 2.1 Sicherheitshinweise..... | 30 |
| 2.2 Sicherheitshinweise für die Bedienung..... | 31 |
| 3 Installation | 31 |
| 3.1 So installieren Sie das Produkt..... | 31 |
| 3.2 So passen Sie die Tür an | 31 |
| 3.3 So drehen Sie die Tür um..... | 32 |
| 3.4 So montieren und entfernen Sie das Regal...32 | |
| 4 Anwendung | 32 |
| 4.1 So stellen Sie die Temperatur ein | 32 |
| 4.2 So tauen Sie das Produkt ab..... | 32 |
| 4.3 So verhindern Sie eine Verunreinigung der Lebensmittel..... | 32 |
| 5 Transport | 32 |
| 6 Lagerung | 32 |
| 6.1 So bereiten Sie das Produkt für die Lagerung vor..... | 32 |
| 7 Wartung und Pflege | 33 |
| 7.1 So reinigen Sie das Gerät..... | 33 |
| 7.2 So reinigen Sie die Türdichtung | 33 |
| 8 Fehlersuche | 33 |
| 9 Entsorgung | 34 |
| 9.1 So entsorgen Sie das Produkt..... | 34 |
| 10 Technische Daten | 34 |

1 Einführung

1.1 Produktbeschreibung

Das Produkt ist ein Kühlschrank.

1.2 Verwendungszweck

Das Produkt ist nur für den Innenbereich bestimmt und darf nicht bei Umgebungstemperaturen unter 10 °C verwendet werden.

1.3 Symbole

| | |
|---|--|
|  | Lesen Sie die Bedienungsanleitung sorgfältig durch und stellen Sie sicher, dass Sie die Anweisungen verstanden haben, bevor Sie das Produkt verwenden. Bewahren Sie die Anleitung zum späteren Nachschlagen auf. |
|  | Warnung! Brandgefahr. |
|  | Dieses Produkt entspricht den geltenden EU-Richtlinien und -Verordnungen. |
|  | Als Elektroschrott entsorgen. |

1.4 Produktübersicht

Abbildung 1

1. Temperaturregelung
2. Tropfschale
3. Gefrierfach
4. Regal
5. Türregal

2 Sicherheit

2.1 Sicherheitshinweise

⚠ Warnung! Wenn Sie diese Anweisungen nicht befolgen, besteht Lebens- und Verletzungsgefahr.

⚠ Vorsicht! Wenn Sie diese Anweisungen nicht befolgen, besteht die Gefahr, dass das Produkt, andere Materialien oder der angrenzende Bereich beschädigt werden.

Hinweis! Informationen, die in einer bestimmten Situation notwendig sind.

2.2 Sicherheitshinweise für die Bedienung

! Warnung! Wenn Sie diese Anweisungen nicht befolgen, besteht Lebens- und Verletzungsgefahr.

- Lesen Sie die folgenden Warnhinweise, bevor Sie das Produkt verwenden.
- Das Produkt kann von Kindern ab 8 Jahren und Personen mit eingeschränkten körperlichen, sensorischen oder geistigen Fähigkeiten oder mangelnder Erfahrung und Kenntnis verwendet werden, wenn sie beaufsichtigt oder in die sichere Verwendung des Geräts eingewiesen wurden und die damit verbundenen Gefahren verstehen.
- Das Be- und Entladen des Produktes ist Kindern im Alter von 3 bis 8 Jahren gestattet.
- Lassen Sie Kinder nicht mit dem Produkt spielen.
- Reinigung und Benutzerwartung dürfen nicht von Kindern ohne Aufsicht durchgeführt werden.
- Das Produkt ist nicht für die Verwendung als Einbaugerät vorgesehen.
- Das Produkt ist nicht zum Einfrieren frischer Lebensmittel geeignet.
- Das Produkt ist für den Hausgebrauch oder die Verwendung in Personalräumen, Hotelzimmern oder ähnlichen Orten bestimmt.
- Nur für den Innenbereich.
- Verwenden Sie das Produkt nicht in nicht isolierten oder unbeheizten Räumen oder in Bereichen mit einer Temperatur unter 10 °C.
- Das Produkt muss an eine geerdete Steckdose angeschlossen werden.
- Ein beschädigtes Netzkabel oder ein beschädigter Stecker muss von einem autorisierten Kundendienst ersetzt werden.
- Schließen Sie das Produkt nicht an eine Steckdose an, die ausgeschaltet werden kann.
- Verwenden Sie kein Verlängerungskabel, um das Produkt an die Steckdose anzuschließen.
- Lagern Sie keine explosiven oder brennbaren Stoffe wie beispielsweise Spraydosen im Produkt.
- Verwenden Sie keine elektrischen Geräte in den Lebensmittelaufbewahrungsfächern des Geräts.
- Das Produkt muss von der Steckdose getrennt werden, bevor Wartungsarbeiten durchgeführt werden.
- Achten Sie darauf, dass die Belüftungsöffnungen des Produkts frei von Verstopfungen sind und reinigen Sie diese regelmäßig.
- Benutzen Sie im Produkt keine Elektrogeräte.

- Verwenden Sie zum Abtauen des Produkts keine anderen Gegenstände oder Methoden als die in der Anleitung angegebenen.
- Stellen Sie sicher, dass der Kältemittelkreislauf nicht beschädigt ist.
- Stellen Sie sicher, dass man nicht über das Netzkabel fahren kann, darauf treten kann, das es eingeklemmt wird oder dass man darüber stolpern kann.
- Verwenden Sie das Produkt niemals, wenn es defekt ist.
- Das Produkt darf nicht modifiziert werden.
- Das Produkt darf nur für den vorgesehenen Zweck verwendet werden.

3 Installation

! Achtung! Für eine ausreichende Belüftung muss auf jeder Seite mindestens 19 mm Freiraum sowie 50 mm hinter und 50 mm über dem Produkt vorhanden sein.

- Wenn das Produkt neben einer Wand platziert wird, achten Sie darauf, dass genügend Platz zum Öffnen der Tür bleibt.
- Setzen Sie das Produkt nicht dem direkten Sonnenlicht aus und vermeiden Sie die Nähe zu Wärmequellen wie Heizkörpern.

3.1 So installieren Sie das Produkt

! Warnung! Wenn das Produkt gekippt oder liegend war, muss es mindestens 24 Stunden lang aufrecht stehen, bevor es an eine Steckdose angeschlossen wird.

- 1 Stellen Sie das Produkt auf eine ebene, feste Fläche in der Nähe einer geerdeten Steckdose.
- 2 Stellen Sie sicher, dass sämtliches Verpackungsmaterial, Klebeband, Aufkleber und Papier vom Produkt entfernt sind.
- 3 Stecken Sie den Netzstecker in die Steckdose.
- 4 Stellen Sie den Temperaturregler auf 4 und warten Sie 24 Stunden.

3.2 So passen Sie die Tür an

- 1 Entfernen Sie die Kappe des oberen Scharniers vorsichtig mit einem Schraubendreher. (Abbildung 2)
- 2 Lösen Sie die oberen Scharnierschrauben. (Abbildung 3)
- 3 Passen Sie die Tür an die gewünschte Position an oder verwenden Sie einen Abstandshalter.
- 4 Drehen Sie die Schrauben fest.

- 5 Richten Sie die hintere Kante der Kappe an der hinteren Kante des oberen Scharniers aus und drücken Sie die Kappe an ihren Platz.

3.3 So drehen Sie die Tür um

- 1 Entfernen Sie die Kappe des oberen Scharniers vorsichtig mit einem Schraubendreher. (Abbildung 2)
- 2 Lösen Sie die unteren Scharnierschrauben und entfernen Sie das Scharnier und die Tür.
- 3 Lösen und entfernen Sie die oberen Scharnierschrauben.
- 4 Entfernen Sie die Kappen von den Montagelöchern und setzen Sie sie in die Montagelöcher ein, aus denen die Scharniere entfernt wurden.
- 5 Befestigen Sie das untere Scharnier und ziehen Sie die Schrauben fest.
- 6 Setzen Sie die Tür auf das untere Scharnier und achten Sie darauf, dass der Stift im Loch an der Unterseite der Tür einrastet.
- 7 Stecken Sie den Stift des oberen Scharniers in das Loch oben an der Tür und ziehen Sie die Schrauben des oberen Scharniers fest.

3.4 So montieren und entfernen Sie das Regal

- 1 Legen Sie das Regal in die Rillen im Inneren des Produkts und schieben Sie es an seinen Platz.
- 2 Heben Sie die Kante des Regals an und ziehen Sie es heraus.

4 Anwendung

4.1 So stellen Sie die Temperatur ein

- Drehen Sie den Temperaturregler, um den entsprechenden Temperaturmodus auszuwählen:
 - 0 - AUS
 - 1 – der wärmste Modus
 - 7 – der kälteste Modus

4.2 So tauen Sie das Produkt ab

⚠ Warnung! Verwenden Sie keine mechanischen Vorrichtungen oder andere Mittel, um den Abtauvorgang zu beschleunigen.

Hinweis! Stellen Sie eine Schüssel mit heißem Wasser in das Produkt und lassen Sie die Tür offen, um den Abtauvorgang zu beschleunigen.

- 1 Stellen Sie den Temperaturregler auf 0, trennen Sie das Produkt von der Steckdose und entnehmen Sie die Lebensmittel aus dem Produkt.

- 2 Stellen Sie einen Behälter unter das Gefrierfach.

Hinweis! Beim Abtauen des Produkts tropft Wasser in den Behälter. Möglicherweise müssen Sie den Behälter mehrmals leeren.

- 3 Entfernen Sie den Behälter.

- 4 Reinigen Sie die Innenseite des Produkts mit einem feuchten Tuch und einem milden Reinigungsmittel.

- 5 Schließen Sie das Produkt an die Steckdose an und stellen Sie den Temperaturregler auf den entsprechenden Temperaturmodus.

- 6 Legen Sie die Lebensmittel in das Produkt.

4.3 So verhindern Sie eine Verunreinigung der Lebensmittel

- Lassen Sie die Produkttür nicht über längere Zeit geöffnet, da dies zu einem erheblichen Temperaturanstieg in den Fächern führen kann.
- Reinigen Sie regelmäßig die Oberflächen, die mit Lebensmitteln in Berührung kommen, und den zugänglichen Teil des Abwassersystems.
- Lagern Sie rohes Fleisch und Fisch in geeigneten Behältern, um zu verhindern, dass es mit anderen Lebensmitteln in Berührung kommt oder darauf tropft.
- Wenn das Produkt längere Zeit leer steht, stoppen Sie den Betrieb des Produkts und tauen Sie das Produktinnere ab, reinigen und trocknen Sie es. Lassen Sie die Tür offen, um Schimmelbildung im Produkt zu verhindern.

5 Transport

- Das Produkt muss aufrecht bewegt und transportiert werden.

6 Lagerung

- Bewahren Sie das Produkt an einem trockenen Ort und vor direkter Sonneneinstrahlung geschützt auf.

6.1 So bereiten Sie das Produkt für die Lagerung vor

Bereiten Sie das Produkt für die Lagerung vor, wenn es über einen längeren Zeitraum nicht verwendet werden soll.

- 1 Tauen Sie das Produkt ab. Siehe „4.2 So tauen Sie das Produkt ab“ auf Seite 32.

- 2 Lassen Sie die Tür angelehnt.

7 Wartung und Pflege

7.1 So reinigen Sie das Gerät

⚠️ Warnung! Trennen Sie das Produkt von der Steckdose, bevor Sie es reinigen.

- Reinigen Sie das Produkt mit einem feuchten Tuch und einem milden Reinigungsmittel.

7.2 So reinigen Sie die Türdichtung

- Reinigen Sie die Türdichtung alle drei Monate mit einem feuchten Tuch und einem milden Reinigungsmittel. Tragen Sie anschließend etwas Vaseline auf, um die Dichtung weich zu halten und eine gute Abdichtung sicherzustellen.

8 Fehlersuche

| Problem | Mögliche Ursache | Maßnahme |
|--|--|--|
| Das Produkt funktioniert nicht. | Das Produkt wird nicht mit Strom versorgt. | Vergewissern Sie sich, dass der Netzstecker korrekt an die Steckdose angeschlossen ist. Stellen Sie sicher, dass die Steckdose mit Spannung versorgt wird. Prüfen Sie die Sicherung. |
| | Der Temperaturregler ist auf „0“ eingestellt. | Stellen Sie den Temperaturregler auf Modus 1 – 7. |
| Die Temperatur ist zu hoch. | Die Tür wurde offen gelassen oder wird häufig geöffnet. | Schließen Sie die Tür und achten Sie darauf, sie nicht zu oft zu öffnen. |
| | Kürzlich in das Produkt gelegte Lebensmittel sind nicht gekühlt. | Warten Sie, bis die Speisen gekühlt sind. |
| | Die Türdichtung dichtet nicht richtig ab. | Achten Sie darauf, dass die Türdichtungen sauber und glatt sind. Siehe „7.2 So reinigen Sie die Türdichtung“ auf Seite 33 . |
| Die Temperatur ist zu niedrig. | Der Temperaturregler ist auf eine hohe Temperatur eingestellt. | Stellen Sie das Produkt auf eine niedrigere Temperatur ein und warten Sie einige Stunden, bis sich die Temperatur angepasst hat. |
| | Der Temperaturregler ist auf eine hohe Temperatur eingestellt. | Stellen Sie das Produkt auf eine höhere Temperatur ein und warten Sie einige Stunden, bis sich die Temperatur angepasst hat. |
| Es befindet sich Feuchtigkeit im Inneren oder auf der Außenseite des Produkts. | Hohe relative Luftfeuchtigkeit. | |
| | Die Tür wurde offen gelassen oder wird häufig geöffnet. | Achten Sie darauf, die Tür geschlossen zu halten und sie nicht zu oft zu öffnen. |
| | Die Türdichtung dichtet nicht richtig ab. | Achten Sie darauf, dass die Türdichtungen sauber und glatt sind. Siehe „7.2 So reinigen Sie die Türdichtung“ auf Seite 33 . |
| Im Produkt ist ein unangenehmer Geruch vorhanden. | Im Produkt befinden sich verdorbene Lebensmittel oder das Produkt ist verschmutzt. | Reinigen Sie das Produkt. Siehe „7.1 So reinigen Sie das Gerät“ auf Seite 33 . |
| | Das Essen ist nicht richtig verpackt. | Geben Sie die Lebensmittel in geeignete Behälter. |
| Die Tür schließt nicht richtig. | Die Tür ist nicht korrekt eingestellt. | Stellen Sie die Tür ein. Siehe „3.2 So passen Sie die Tür an“ auf Seite 31 . |
| | Die Tür ist blockiert. | Stellen Sie sicher, dass keine Lebensmittel, Regale oder Schubladen die Tür blockieren. |

9 Entsorgung

9.1 So entsorgen Sie das Produkt

- Stellen Sie sicher, dass Sie die örtlichen Vorschriften befolgen, wenn Sie das Produkt entsorgen.
Verbrennen Sie das Produkt nicht.

10 Technische Daten

| Spezifikation | Wert |
|-------------------------|-----------------------|
| Nennspannung | 220 - 240 V ~ 50 Hz |
| Leistung | 50 W |
| Volumen | 46 l |
| Geräuschpegel | 43 dB |
| Energieklasse | E |
| Gewicht | 13,9 kg |
| Abmessungen (L x B x H) | 44,5 x 46,5 x 49,8 cm |

Sisällysluettelo

| | |
|--|-----------|
| 1 Johdanto | 35 |
| 1.1 Laitteen kuvaus..... | 35 |
| 1.2 Käyttötarkoitus..... | 35 |
| 1.3 Symbolit..... | 35 |
| 1.4 Laitteen yleiskuvaus..... | 35 |
| 2 Turvallisuus | 35 |
| 2.1 Turvallisuusmääräykset..... | 35 |
| 2.2 Turvaohjeet käyttöä varten..... | 36 |
| 3 Asennus | 36 |
| 3.1 Laitteen asentaminen..... | 36 |
| 3.2 Oven säätäminen..... | 36 |
| 3.3 Oven irrottaminen..... | 37 |
| 3.4 Hyllyn asentaminen ja poistaminen..... | 37 |
| 4 Käyttö | 37 |
| 4.1 Lämpötilan asettaminen..... | 37 |
| 4.2 Laitteen sulattaminen..... | 37 |
| 4.3 Ruoan pilaantumisen estämiseksi..... | 37 |
| 5 Kuljettaminen | 37 |
| 6 Säilyttäminen | 37 |
| 6.1 Laitteen valmistelu säilytystä varten..... | 37 |
| 7 Huolto | 37 |
| 7.1 Laitteen puhdistaminen..... | 37 |
| 7.2 Oven tiivisteen puhdistaminen..... | 38 |
| 8 Vianetsintä | 38 |
| 9 Hävittäminen | 39 |
| 9.1 Laitteen hävittäminen..... | 39 |
| 10 Tekniset tiedot | 39 |

1 Johdanto

1.1 Laitteen kuvaus

Laite on jääkaappi.

1.2 Käyttötarkoitus

Laite on tarkoitettu vain sisäkäyttöön, eikä sitä ole tarkoitettu käytettäväksi alle 10 °C:n lämpötiloissa.

1.3 Symbolit

| | |
|---|--|
|  | Lue käyttöohjeet huolellisesti ja varmista ennen laitteen käytön aloittamista, että olet ymmärtänyt ohjeet. Säilytä ohjeet myöhempiä käyttöä varten. |
|  | Varoitus! Tulipalon vaara. |
|  | Tämä laite on siihen sovellettavien EU-direktiivien ja säännösten mukainen. |
|  | Kierrätetään sähkö- ja elektroniikkalaiteromun mukana. |

1.4 Laitteen yleiskuvaus

Kuva 1

1. Lämpötilan säätö
2. Tippa-alusta
3. Pakastinlokero
4. Hylly
5. Ovihylly

2 Turvallisuus

2.1 Turvallisuusmääräykset

⚠ Varoitus! Jos näitä ohjeita ei noudateta, seurauksena voi olla kuolema tai vammautuminen.

⚠ Huomio! Jos näitä ohjeita ei noudateta, laite, muut materiaalit tai ympäröivä alue voivat vahingoittua.

Huomaa! Välttämättömiä tietoja tiettyihin tilanteisiin.

2.2 Turvaohjeet käyttöä varten

⚠ Varoitus! Jos näitä ohjeita ei noudateta, seurauksena voi olla kuolema tai vammautuminen.

- Lue seuraavat varoitukset ja ohjeet ennen laitteen käytön aloittamista.
- Laitteen käyttö on sallittu yli 8 vuotta täyttäneille lapsille sekä henkilöille, joilla on fyysinen vamma, aistivamma tai kehitysvamma, sekä henkilöille, joilla ei ole vaadittua kokemusta tai osaamista, jos heitä valvotaan tai jos heille on annettu laitteen turvallisen käytön ohjeet ja he ymmärtävät käyttöön liittyvät vaarat.
- 3-8-vuotiaat lapset saavat täyttää ja tyhjentää laitteen.
- Älä anna lasten leikkiä laitteella.
- Lapset eivät saa puhdistaa tai huoltaa laitetta ilman valvontaa.
- Laitetta ei ole tarkoitettu käytettäväksi sisäänrakennettuna laitteena.
- Laite ei sovellu tuoreiden elintarvikkeiden pakastamiseen.
- Laite on tarkoitettu kotikäyttöön tai käytettäväksi henkilökunnan huoneissa, hotellihuoneissa tai muissa vastaavissa paikoissa.
- Laite on tarkoitettu vain sisäkäyttöön.
- Älä käytä laitetta eristämättömissä tai lämmittämättömissä tiloissa tai alueilla, joiden lämpötila on alle 10° C.
- Laite tulee kytkeä maadoitettuun virtalähteeseen.
- Jos virtakaapeli tai pistoke on vahingoittunut, ne pitää vaihtaa valtuutetussa huollossa.
- Älä kytke laitetta pistorasiaan, joka voidaan kytkeä pois päältä.
- Älä liitä laitetta pistorasiaan jatkojohdolla.
- Älä säilytä räjähtäviä tai syttyviä aineita, kuten suihkepurkkeja, laitteessa.
- Älä käytä sähkölaitteita laitteen elintarvikkeiden säilytyslokeroiden sisällä.
- Irrota pistoke pistorasiasta ennen laitteen huoltoa.
- Varmista, että laitteen tuuletusaukot ovat puhtaina esteistä ja puhdista ne säännöllisesti.
- Älä käytä sähkölaitteita laitteessa.
- Älä käytä laitteen sulattamiseen muita esineitä tai menetelmiä kuin ohjeissa.
- Varmista, että kylmäainepiiri ei ole vaurioitunut.

- Varmista, että virtajohtoa ei voi ajaa yli, polkea, puristaa tai että siihen ei voi kompastua.
- Älä käytä laitetta, jos se on vahingoittunut.
- Älä muuntele laitetta itse.
- Laitetta saa käyttää vain sen käyttötarkoituksen mukaisesti.

3 Asennus

⚠ Huomio! Riittävän ilmanvaihdon varmistamiseksi kummallakin puolella on oltava vähintään 19 mm vapaata tilaa, 50 mm takana ja 50 mm laitteen yläpuolella.

- Jos laite on sijoitettu seinän viereen, varmista, että jätät tarpeeksi tilaa oven avaamiseen.
- Älä laita laitetta suoraan auringonvaloon tai lähelle lämmönlähteitä, kuten pattereita.

3.1 Laitteen asentaminen

⚠ Varoitus! Jos laite on kallistettu tai vaakasuorassa, sen on seisottava pystyasennossa vähintään 24 tuntia ennen kuin se liitetään pistorasiaan.

- 1 Aseta laite tasaiselle, tukevalle alustalle lähellä maadoitettua pistorasiaa.
- 2 Varmista, että kaikki pakkausmateriaalit, teippi, tarrat ja paperi on poistettu laitteesta.
- 3 Liitä virtapistoke pistorasiaan.
- 4 Aseta lämpötilan säätö arvoon 4 ja odota 24 tuntia.

3.2 Oven säätäminen

- 1 Irrota yläsaranan korkki varovasti ruuvimeisselillä. (Kuva 2)
- 2 Löysää yläsaranan ruuvit. (Kuva 3)
- 3 Säädä ovi sopivaan asentoon tai käytä välikappaleita.
- 4 Kiristä ruuvit.
- 5 Kohdista korkin takareuna yläsaranan takareunaan ja työnnä korkki paikalleen.

3.3 Oven irrottaminen

- 1 Irrota yläsaranan korkki varovasti ruuvimeisselillä. (Kuva 2)
- 2 Löysää alemman saranan ruuvit ja irrota sarana ja ovi.
- 3 Löysää ja irrota yläsaranan ruuvit.
- 4 Irrota korkit asennusrei'istä ja aseta ne kiinnitysreikiin, joista saranat poistettiin.
- 5 Kiinnitä alempi sarana ja kiristä ruuvit.
- 6 Aseta ovi alempaan saranaan ja varmista, että tappi on kiinnitetty oven pohjassa olevaan reikään.
- 7 Aseta yläsaranan tappi oven päällä olevaan reikään ja kiristä yläsaranan ruuvit.

3.4 Hyllyn asentaminen ja poistaminen

- 1 Aseta hylly laitteen sisällä oleviin uriin ja työnnä hylly paikalleen.
- 2 Nosta hyllyn reuna ja vedä se ulos.

4 Käyttö

4.1 Lämpötilan asettaminen

- Valitse sopiva lämpötilatila kääntämällä lämpötilan säätöä:
 - 0 - OFF-tila
 - 1 - lämpimin tila
 - 7 - kylmin tila

4.2 Laitteen sulattaminen

! **Varoitus!** Älä käytä mekaanisia laitteita tai muita keinoja sulatusprosessin nopeuttamiseen.

Huom! Laita kulho kuumaa vettä laitteen sisään ja jätä ovi auki sulatusprosessin nopeuttamiseksi.

- 1 Aseta lämpötilan säätö arvoon 0, irrota laite pistorasiasta ja poista elintarvikkeet laitteen sisältä.
- 2 Laita astia pakastinosaston alle.

Huom! Vesi tippuu astiaan, kun laite sulatetaan. Saatat joutua tyhjentämään säiliön useita kertoja.

- 3 Poista säiliö.
- 4 Puhdista laitteen sisä- ja ulkopuoli kostealla liinalla ja miedolla pesuaineella.
- 5 Liitä laite pistorasiaan ja käännä lämpötilan säätö sopivaan lämpötilatilaan.
- 6 Laita elintarvikkeet takaisin laitteen sisälle.

4.3 Ruuan pilaantumisen estämiseksi

- Älä pidä laitteen ovea auki pitkiä aikoja, koska se voi aiheuttaa lokeroiden lämpötilan nousun merkittävästi.
- Puhdista ruoan kanssa kosketuksiin joutuvat pinnat ja viemärintiijärjestelmän käytettävissä oleva osa säännöllisesti.
- Säilytä raakaa lihaa ja kalaa sopivissa astioissa, jotta ne eivät pääse kosketuksiin muiden elintarvikkeiden kanssa tai valuta muiden elintarvikkeiden päälle.
- Jos laite jätetään tyhjäksi pitkäksi aikaa, sammuta virta ja sulata, puhdista ja kuivaa laitteen sisäpuoli. Jätä ovi auki estämään homeen muodostuminen laitteen sisälle.

5 Kuljettaminen

- Laitetta on siirrettävä ja kuljetettava pystyasennossa.

6 Säilyttäminen

- Säilytä laitetta kuivassa paikassa suoralta auringonvalolta suojattuna.

6.1 Laitteen valmistelu säilytystä varten

Jos laitetta ei käytetä pitkään aikaan, valmistele laite seuraavasti:

- 1 Laitteen sulattaminen Katso lisätietoja kohdasta ["4.2 Laitteen sulattaminen" sivulla 37](#).
- 2 Jätä ovi auki.

7 Huolto

7.1 Laitteen puhdistaminen

! **Varoitus!** Irrota laite pistorasiasta ennen laitteen puhdistamista.

- Puhdista laite kostealla liinalla ja miedolla pesuaineella ja kuivaa pehmeällä liinalla.

7.2 Oven tiivisteiden puhdistaminen

- Puhdista oven tiiviste kolmen kuukauden välein kostealla liinalla ja tarvittaessa miedolla pesuaineella. Levitä sitten vähän vaseliinia pitääksesi tiivisteiden pehmeänä ja varmistaaksesi hyvän tiivistyksen.

8 Vianetsintä

| Ongelma | Mahdollinen syy | Toimenpide |
|--|--|---|
| Laite ei toimi. | Laite ei saa virtaa. | Varmista, että pistoke on kytketty pistorasiaan. |
| | | Varmista, että pistorasiassa on jännite. Tarkista sulake. |
| Lämpötila on liian korkea. | Lämpötilan säätö on asetettu arvoon "0". | Käännä lämpötilan säätö tilaan 1–7. |
| | Ovi on jätetty auki tai avataan usein. | Sulje ovi ja älä avaa sitä liian usein. |
| | Elintarvikkeet, jotka on laitettu laitteeseen viime aikoina, eivät ole jäähtyneet. | Odota, kunnes ruoka on jäähtynyt. |
| Lämpötila on liian alhainen. | Oven tiiviste ei tiivisty oikein. | Varmista, että oven tiiviste on puhdas ja sileä. Katso lisätietoja kohdasta "7.2 Oven tiivisteiden puhdistaminen" sivulla 38. |
| | Lämpötilan säätö on asetettu korkeaan lämpötilaan. | Aseta laite alempaan lämpötilaan ja odota muutama tunti, kunnes lämpötila on säädetty. |
| Laitteen sisällä tai ulkopuolella on kosteutta. | Lämpötilan säätö on asetettu alhaiseen lämpötilaan. | Aseta laite korkeampaan lämpötilaan ja odota muutama tunti, kunnes lämpötila on säädetty. |
| | Korkea suhteellinen kosteus: | |
| | Ovi on jätetty auki tai avataan usein. | Muista sulkea ovi ja älä avaa sitä liian usein. |
| Laitteen sisällä on pilaantunutta ruokaa tai se on likainen. | Oven tiiviste ei tiivisty oikein. | Varmista, että oven tiiviste on puhdas ja sileä. Katso lisätietoja kohdasta "7.2 Oven tiivisteiden puhdistaminen" sivulla 38. |
| | Laitteen sisällä on pilaantunutta ruokaa tai se on likainen. | Puhdista laite. Katso lisätietoja kohdasta "7.1 Laitteen puhdistaminen" sivulla 37. |
| Ovi ei sulkeudu oikein. | Ruoka ei ole pakattu oikein. | Laita ruoka sopiviin astioihin. |
| | Ovea ei ole säädetty. | Säädä ovi. Katso lisätietoja kohdasta "3.2 Oven säätäminen" sivulla 36. |
| | Oven edessä on este. | Varmista, että mikään ruoka, hyllyt tai laatikot eivät estä ovea. |

9 Hävittäminen

9.1 Laitteen hävittäminen.

- Varmista, että hävität laitteen paikallisten määräysten mukaisesti. Älä polta laitetta.

10 Tekniset tiedot

| Tekniset tiedot | Arvo |
|-----------------|-------------------|
| Nimellisjännite | 220-240 V~ 50 Hz |
| Teho | 50 W |
| Tilavuus | 46 l |
| Melutaso | 43 dB |
| Energialuokka | E |
| Paino | 13,9 kg |
| Mitat (PxLxS) | 44,5x46,5x49,8 cm |

Sommaire

| | |
|---|-----------|
| 1 Introduction | 40 |
| 1.1 Description du produit | 40 |
| 1.2 Utilisation prévue..... | 40 |
| 1.3 Symboles..... | 40 |
| 1.4 Présentation du produit..... | 40 |
| 2 Sécurité | 40 |
| 2.1 Définitions relatives à la sécurité | 40 |
| 2.2 Consignes de sécurité pour le fonctionnement..... | 41 |
| 3 Installation | 41 |
| 3.1 Pour installer le produit..... | 41 |
| 3.2 Pour régler la porte..... | 41 |
| 3.3 Pour inverser la porte | 42 |
| 3.4 Pour installer et retirer l'étagère..... | 42 |
| 4 Utilisation | 42 |
| 4.1 Pour régler la température | 42 |
| 4.2 Pour dégivrer le produit..... | 42 |
| 4.3 Pour éviter la contamination des aliments | 42 |
| 5 Transport | 42 |
| 6 Stockage | 42 |
| 6.1 Pour préparer le produit pour le stockage..... | 42 |
| 7 Maintenance | 43 |
| 7.1 Pour nettoyer le produit..... | 43 |
| 7.2 Pour nettoyer le joint de la porte..... | 43 |
| 8 Dépannage | 43 |
| 9 Élimination | 44 |
| 9.1 Pour éliminer le produit..... | 44 |
| 10 Données techniques | 44 |

1 Introduction





1.1 Description du produit

Le produit est un réfrigérateur.

1.2 Utilisation prévue

Le produit est uniquement destiné à un usage intérieur et n'est pas destiné à être utilisé à des températures ambiantes inférieures à 10°C.

1.3 Symboles

| | |
|---|--|
|  | Lisez attentivement le mode d'emploi et veillez à bien en comprendre les instructions avant d'utiliser le produit. Conservez le mode d'emploi pour toute référence ultérieure. |
|  | Avertissement ! Risque d'incendie. |
|  | Ce produit est conforme aux directives et réglementations européennes applicables. |
|  | Recycler comme déchet électrique. |

1.4 Présentation du produit

Figure 1

1. Contrôle de la température
2. Plateau d'égouttage
3. Compartiment congélateur
4. Étagère
5. Étagère de porte

2 Sécurité

2.1 Définitions relatives à la sécurité

 **Avertissement !** Le non-respect de ces instructions induit un risque de mort ou de blessure.

 **Attention !** Le non-respect des présentes instructions induit un risque d'endommagement du produit, de tout autre matériel ou de la zone adjacente.

Remarque ! Informations nécessaires dans une situation donnée.

2.2 Consignes de sécurité pour le fonctionnement

⚠ Avertissement ! Le non-respect de ces instructions induit un risque de mort ou de blessure.

- Lisez les instructions d'avertissement qui suivent avant d'utiliser le produit.
- Ce produit peut être utilisé par des enfants à partir de 8 ans et des personnes ayant des capacités physiques, sensorielles ou mentales réduites ou un manque d'expérience et de connaissances s'ils ont bénéficié d'une surveillance ou reçu des instructions concernant l'utilisation du produit de manière sûre et comprennent les dangers impliqués.
- Les enfants âgés de 3 à 8 ans sont autorisés à charger et décharger le produit.
- Ne laissez pas des enfants jouer avec le produit.
- Le nettoyage et l'entretien par l'utilisateur ne doivent pas être effectués par des enfants sans surveillance.
- Le produit n'est pas destiné à être utilisé comme appareil encastré.
- Le produit ne convient pas à la congélation d'aliments frais.
- Le produit est destiné à un usage domestique ou à une utilisation dans les chambres du personnel, les chambres d'hôtel ou d'autres lieux similaires.
- Le produit est uniquement destiné à un usage en intérieur.
- N'utilisez pas le produit dans des zones non isolées ou non chauffées ou dans des zones à une température inférieure à 10°C.
- Le produit doit être connecté à une prise de courant mise à la terre.
- Si le câble d'alimentation est endommagé, il doit être remplacé par un centre de service agréé.
- Ne branchez pas le produit à une prise de courant qui peut être éteinte.
- N'utilisez pas de rallonge pour connecter le produit à la prise de courant.
- Ne stockez pas de substances explosives ou inflammables telles que des bombes aérosols dans le produit.
- N'utilisez pas d'appareils électriques à l'intérieur des compartiments de stockage des aliments du produit.
- Débranchez la fiche d'alimentation de la prise secteur avant de procéder à tout entretien du produit.
- Assurez-vous de garder les ouvertures de ventilation du produit dégagées et nettoyez-les régulièrement.
- N'utilisez pas d'appareils électriques dans le produit.
- N'utilisez pas d'autres objets ou méthodes que ceux des instructions pour dégivrer le produit.

- Assurez-vous que le circuit frigorifique n'est pas endommagé.
- Assurez-vous que le câble d'alimentation ne peut pas être enfoncé, piétiné, pincé ou qu'on ne peut pas trébucher dessus.
- N'utilisez pas le produit s'il est endommagé.
- Évitez de modifier le produit.
- Le produit doit être utilisé uniquement aux fins prévues.

3 Installation

⚠ Attention ! Pour une ventilation adéquate, il doit y avoir au moins 19 mm d'espace libre de chaque côté, 50 mm derrière et 50 mm au-dessus du produit.

- Si le produit est placé à côté d'un mur, assurez-vous de laisser suffisamment d'espace pour ouvrir la porte.
- Ne placez pas le produit à la lumière directe du soleil ou à proximité de sources de chaleur telles que des radiateurs.

3.1 Pour installer le produit

⚠ Avertissement ! Si le produit a été incliné ou mis en position horizontale, il doit rester en position verticale pendant au moins 24 heures avant d'être connecté à une prise de courant.

- 1 Placez le produit sur une surface plane et ferme près d'une prise de courant mise à la terre.
- 2 Assurez-vous que tout le matériel d'emballage, le ruban adhésif, les autocollants et le papier sont retirés du produit.
- 3 Branchez la fiche électrique à la prise secteur.
- 4 Réglez le contrôle de la température sur 4 et attendez 24 heures.

3.2 Pour régler la porte

- 1 Retirez soigneusement le capuchon de la charnière supérieure avec un tournevis. (Figure 2)
- 2 Desserrez les vis de la charnière supérieure. (Figure 3)
- 3 Ajustez la porte à la position applicable ou utilisez une entretoise.
- 4 Serrez les vis.
- 5 Alignez le bord arrière du capuchon sur le bord arrière de la charnière supérieure et poussez le capuchon en place.

3.3 Pour inverser la porte

- 1 Retirez soigneusement le capuchon de la charnière supérieure avec un tournevis. (Figure 2)
- 2 Desserrez les vis de la charnière inférieure et retirez la charnière et la porte.
- 3 Desserrez et retirez les vis de la charnière supérieure.
- 4 Retirez les capuchons des trous de montage et placez-les dans les trous de montage où les charnières ont été retirées.
- 5 Fixez la charnière inférieure et serrez les vis.
- 6 Placez la porte sur la charnière inférieure et assurez-vous que la goupille est fixée au trou au bas de la porte.
- 7 Placez la goupille de la charnière supérieure dans le trou situé au-dessus de la porte et serrez les vis de la charnière supérieure.

3.4 Pour installer et retirer l'étagère

- 1 Placez l'étagère dans les rainures à l'intérieur du produit et poussez l'étagère en place.
- 2 Soulevez le bord de l'étagère et retirez-la.

4 Utilisation

4.1 Pour régler la température

- Tournez la commande de température pour sélectionner le mode de température applicable :
 - 0 - Mode OFF (éteint)
 - 1 - mode le plus chaud
 - 7 - mode le plus froid

4.2 Pour dégivrer le produit

⚠ Avertissement ! N'utilisez pas de dispositifs mécaniques ou d'autres moyens pour accélérer le processus de dégivrage.

Remarque ! Mettez un bol d'eau chaude à l'intérieur du produit et laissez la porte ouverte pour accélérer le processus de dégivrage.

- 1 Réglez le contrôle de la température sur 0, débranchez le produit de la prise de courant et retirez les aliments à l'intérieur du produit.
- 2 Placez un récipient sous le compartiment congélateur.

Remarque ! L'eau s'égouttera dans le récipient lorsque le produit sera dégivré. Vous devrez peut-être vider le récipient plusieurs fois.

- 3 Retirez le récipient.
- 4 Nettoyez l'intérieur du produit avec un chiffon humide et un détergent doux, si nécessaire.
- 5 Connectez le produit à la prise de courant et réglez le contrôle de la température sur le mode de température applicable.
- 6 Remettez les aliments à l'intérieur du produit.

4.3 Pour éviter la contamination des aliments

- Ne gardez pas la porte du produit ouverte pendant de longues périodes car cela peut entraîner une augmentation significative de la température dans les compartiments.
- Nettoyez régulièrement les surfaces qui entrent en contact avec les aliments et la partie accessible du système de drainage.
- Conservez la viande et le poisson crus dans des récipients appropriés pour éviter qu'ils n'entrent en contact avec d'autres aliments ou ne gouttent sur eux.
- Si le produit est laissé vide pendant de longues périodes, arrêtez-le et dégivrez, nettoyez et séchez l'intérieur du produit. Laissez la porte ouverte pour éviter le développement de moisissures à l'intérieur du produit.

5 Transport

- Le produit doit être déplacé et transporté en position verticale.

6 Stockage

- Conservez le produit dans un endroit sec et à l'abri de la lumière directe du soleil.

6.1 Pour préparer le produit pour le stockage

Si le produit ne doit pas être utilisé pendant une longue période, préparez-le comme suit :

- 1 dégivrez le produit. Voir « 4.2 Pour dégivrer le produit » à la page 42.
- 2 Laissez la porte entrouverte.

7 Maintenance

7.1 Pour nettoyer le produit

⚠ Avertissement ! Débranchez le produit de la prise de courant avant de le nettoyer.

- Nettoyez le produit avec un chiffon humide et un détergent doux. Séchez avec un chiffon doux.

7.2 Pour nettoyer le joint de la porte

- Nettoyez le joint de la porte tous les trois mois avec un chiffon humide et, si nécessaire, un détergent doux. Appliquez ensuite un peu de vaseline pour garder le joint souple et assurer une bonne étanchéité.

8 Dépannage

| Problème | Cause possible | Action |
|---|--|---|
| Le produit ne fonctionne pas. | Il n'y a pas d'alimentation électrique au produit. | Assurez-vous que la fiche d'alimentation est connectée à une prise secteur. Assurez-vous que la prise de courant est alimentée en tension. Vérifiez le fusible. |
| | Le contrôle de la température est réglé sur « 0 ». | Réglez le contrôle de la température sur les modes 1 à 7. |
| La température est trop élevée. | La porte a été laissée ouverte ou est ouverte fréquemment. | Fermez la porte et assurez-vous de ne pas ouvrir trop souvent. |
| | Les aliments qui ont été mis dans le produit récemment ne sont pas devenus froids. | Attendez que les aliments soient refroidis. |
| | L'étanchéité de la porte ne ferme pas correctement. | Assurez-vous que le joint d'étanchéité de la porte est propre et lisse. Voir « 7.2 Pour nettoyer le joint de la porte » à la page 43. |
| La température est trop basse. | Le contrôle de la température est réglé sur une température élevée. | Réglez le produit à une température plus basse et attendez quelques heures jusqu'à ce que la température soit ajustée. |
| | Le contrôle de la température est réglé sur une température basse. | Réglez le produit sur un mode de température plus élevé et attendez quelques heures jusqu'à ce que la température soit ajustée. |
| Il y a de l'humidité à l'intérieur ou à l'extérieur du produit. | Humidité relative élevée. | |
| | La porte a été laissée ouverte ou est ouverte fréquemment. | Assurez-vous de fermer la porte et de ne pas l'ouvrir trop souvent. |
| | L'étanchéité de la porte ne ferme pas correctement. | Assurez-vous que le joint d'étanchéité de la porte est propre et lisse. Voir « 7.2 Pour nettoyer le joint de la porte » à la page 43. |
| Il y a une mauvaise odeur à l'intérieur du produit. | Il y a de la nourriture avariée à l'intérieur du produit ou le produit est sale. | Nettoyez le produit. Voir « 7.1 Pour nettoyer le produit » à la page 43. |
| | La nourriture n'est pas emballée correctement. | Mettez les aliments dans des récipients appropriés. |
| La porte ne se ferme pas correctement. | La porte n'est pas ajustée. | Ajustez la porte. Voir « 3.2 Pour régler la porte » à la page 41. |
| | La porte est bloquée. | Assurez-vous qu'aucun aliment, étagère ou tiroir ne bloque la porte. |

9 Élimination

9.1 Pour éliminer le produit

- Veuillez à respecter la réglementation locale quand vous mettez le produit au rebut. Ne brûlez pas le produit.

10 Données techniques

| Spécifications | Valeur |
|------------------------|-----------------------|
| Tension nominale | 220-240 V~ 50 Hz |
| Puissance | 50 W |
| Volume | 46 l |
| Niveau de bruit | 43 dB |
| Classe énergétique | E |
| Poids | 13,9 kg |
| Dimensions (L x l x H) | 44,5 x 46,5 x 49,8 cm |

Inhoudsopgave

| | |
|--|-----------|
| 1 Inleiding | 45 |
| 1.1 Productbeschrijving | 45 |
| 1.2 Beoogd gebruik | 45 |
| 1.3 Symbolen | 45 |
| 1.4 Productoverzicht..... | 45 |
| 2 Veiligheid | 45 |
| 2.1 Definities van veiligheid..... | 45 |
| 2.2 Veiligheidsvoorschriften voor gebruik..... | 46 |
| 3 Installatie | 46 |
| 3.1 Het product installeren | 46 |
| 3.2 De deur afstellen | 46 |
| 3.3 De deur omkeren | 47 |
| 3.4 Het schap installeren en verwijderen | 47 |
| 4 Gebruik | 47 |
| 4.1 De temperatuur instellen | 47 |
| 4.2 Het product ontdooien..... | 47 |
| 4.3 Voorkomen dat voedsel besmet raakt..... | 47 |
| 5 Vervoer | 47 |
| 6 Opslag | 47 |
| 6.1 Het product gereedmaken voor opslag..... | 47 |
| 7 Onderhoud | 48 |
| 7.1 Het product schoonmaken | 48 |
| 7.2 De deurafdichting schoonmaken..... | 48 |
| 8 Problemen oplossen | 48 |
| 9 Verwijderen | 49 |
| 9.1 Het product afvoeren..... | 49 |
| 10 Technische gegevens | 49 |

1 Inleiding

1.1 Productbeschrijving

Het product is een koelkast.

1.2 Beoogd gebruik

Het product is alleen bedoeld voor gebruik binnenshuis en is niet bedoeld voor gebruik bij omgevingstemperaturen lager dan 10 °C.

1.3 Symbolen

| | |
|---|---|
|  | Lees de gebruiksaanwijzing zorgvuldig door en zorg ervoor dat u de instructies begrijpt voordat u het product gebruikt. Bewaar de gebruiksaanwijzing voor toekomstig gebruik. |
|  | Waarschuwing! Brandgevaar. |
|  | Dit product voldoet aan de geldende EU-richtlijnen en -regelgeving. |
|  | Recyclen als elektrisch afval. |

1.4 Productoverzicht

Afbeelding 1

1. Temperatuurregelaar
2. Druiprek
3. Vriesvak
4. Schap
5. Deur schap

2 Veiligheid

2.1 Definities van veiligheid

⚠ Waarschuwing! Als u zich niet aan deze voorschriften houdt, kan dat leiden tot (dodelijk) letsel.

⚠ Voorzichtig! Als u zich niet aan deze voorschriften houdt, kan dat leiden tot schade aan het product, overige materialen of de nabije omgeving.

Let op! Informatie die in bepaalde situaties noodzakelijk is.

2.2 Veiligheidsvoorschriften voor gebruik

⚠ Waarschuwing! Als u zich niet aan deze voorschriften houdt, kan dat leiden tot (dodelijk) letsel.

- Lees de onderstaande waarschuwingsvoorschriften voordat u het product gebruikt.
- Het product kan worden gebruikt door kinderen van 8 jaar en ouder en personen met verminderde fysieke, zintuiglijke of mentale vermogens of gebrek aan ervaring en kennis als ze onder toezicht staan of instructies hebben gekregen over het veilige gebruik van het apparaat en de gevaren begrijpen.
- Kinderen van 3 tot 8 jaar mogen het product in- en uitladen.
- Laat kinderen niet met het product spelen.
- Reiniging en onderhoud door de gebruiker mogen niet zonder toezicht door kinderen worden uitgevoerd.
- Het product is niet bedoeld om als inbouwapparaat te worden gebruikt.
- Het product is niet geschikt voor het invriezen van verse levensmiddelen.
- Het product is bedoeld voor huishoudelijk gebruik of voor gebruik in personeelskamers, hotelkamers of andere soortgelijke ruimtes.
- Het product is alleen voor binnengebruik.
- Gebruik het product niet in niet-geïsoleerde of onverwarmde ruimtes of in ruimtes met een temperatuur lager dan 10 °C.
- Het product moet worden aangesloten op een geaard stopcontact.
- Een beschadigde stroomkabel of stekker moet worden vervangen door een erkend servicecentrum.
- Sluit het product niet aan op een stopcontact dat kan worden uitgeschakeld.
- Gebruik geen verlengkabel om het product op het stopcontact aan te sluiten.
- Bewaar geen explosieve of brandbare stoffen zoals spuitbussen in het product.
- Gebruik geen elektrische apparaten in de voedselopslagcompartimenten van het product.
- Haal de stekker uit het stopcontact voordat er onderhoud aan het product wordt uitgevoerd.
- Zorg ervoor dat de ventilatieopeningen van het product vrij zijn van obstakels en maak ze regelmatig schoon.
- Gebruik geen elektrische apparaten in het product.

- Gebruik geen andere voorwerpen of methoden dan die in de instructies staan vermeld om het product te ontdooien.
- Zorg ervoor dat het koelcircuit niet beschadigd is.
- Zorg ervoor dat er niet over de stroomkabel kan worden gereden, dat er niet op kan worden getrapt, dat deze niet bekneld raakt of dat er over kan worden gestruikeld.
- Gebruik het product niet als het is beschadigd.
- Pas het product niet aan.
- Het product mag uitsluitend worden gebruikt voor het beoogde doel.

3 Installatie

⚠ Voorzichtig! Voor voldoende ventilatie moet er aan elke zijde minimaal 19 mm ruimte zijn en 50 mm achter en 50 mm boven het product zijn.

- Als het product naast een muur wordt geplaatst, zorg er dan voor dat er voldoende ruimte overblijft om de deur te openen.
- Plaats het product niet in direct zonlicht of in de buurt van warmtebronnen zoals radiatoren.

3.1 Het product installeren

⚠ Waarschuwing! Als het product gekanteld of horizontaal is geplaatst, moet het minimaal 24 uur rechtop staan voordat het op een stopcontact wordt aangesloten.

- 1 Plaats het product op een vlakke, stevige ondergrond in de buurt van een geaard stopcontact.
- 2 Zorg ervoor dat al het verpakkingsmateriaal, tape, stickers en papier van het product zijn verwijderd.
- 3 Sluit de stekker aan op het stopcontact.
- 4 Zet de temperatuurregelaar op 4 en wacht 24 uur.

3.2 De deur afstellen

- 1 Verwijder voorzichtig de dop van het bovenste scharnier met een schroevendraaier. (Afbeelding 2)
- 2 Draai de schroeven van het bovenste scharnier los. (Afbeelding 3)
- 3 Stel de deur af op de juiste positie of gebruik een afstandsstuk.
- 4 Draai de schroeven vast.

- Lijn de achterrand van de dop uit met de achterrand van het bovenste scharnier en druk de dop op zijn plaats.

3.3 De deur omkeren

- Verwijder voorzichtig de dop van het bovenste scharnier met een schroevendraaier. (Afbeelding 2)
- Draai de schroeven van het onderste scharnier los en verwijder het scharnier en de deur.
- Draai de schroeven van het bovenste scharnier los en verwijder deze.
- Verwijder de doppen van de montagegaten en plaats deze in de montagegaten waar de scharnieren verwijderd zijn.
- Bevestig het onderste scharnier en draai de schroeven vast.
- Plaats de deur op het onderste scharnier en zorg ervoor dat de pin in het gat aan de onderkant van de deur zit.
- Steek de pin op het bovenste scharnier in het gat bovenop de deur en draai de schroeven van het bovenste scharnier vast.

3.4 Het schap installeren en verwijderen

- Plaats het schap in de gleuven in het product en druk het op zijn plaats.
- Til de rand van het schap op en trek het eruit.

4 Gebruik

4.1 De temperatuur instellen

- Draai de temperatuurregelaar om de toepasselijke temperatuurmodus te selecteren:
 - 0 - UIT-modus
 - 1 - de warmste modus
 - 7 - de koudste modus

4.2 Het product ontdooien

! **Waarschuwing!** Gebruik geen mechanische apparaten of andere middelen om het ontdooiproces te versnellen.

Let op! Plaats een kom met heet water in het product en laat de deur openstaan om het ontdooiproces te versnellen.

- Zet de temperatuurregelaar op 0, haal de stekker van het product uit het stopcontact en verwijder het voedsel uit het product.
- Zet een bakje onder het vriesvak.

Let op! Er druppelt water in het bakje wanneer het product wordt ontdooid. Mogelijk moet u dit meerdere keren legen.

- Verwijder het bakje.
- Maak de binnenkant van het product schoon met een vochtige doek en zo nodig een mild schoonmaakmiddel.
- Sluit het product aan op het stopcontact en zet de temperatuurregelaar in de toepasselijke temperatuurmodus.
- Plaats het voedsel terug in het product.

4.3 Voorkomen dat voedsel besmet raakt

- Laat de deur van het product niet gedurende langere tijd openstaan, omdat hierdoor de temperatuur in de compartimenten aanzienlijk kan stijgen.
- Reinig regelmatig de oppervlakken die in contact komen met voedsel en het toegankelijke deel van het afvoersysteem.
- Bewaar rauw vlees en vis in geschikte houders om te voorkomen dat deze in contact komen met of op ander voedsel druppelen.
- Als het product langere tijd leeg blijft, zet het product dan uit en ontdooi, reinig en droog de binnenkant van het product. Laat de deur openstaan om schimmelvorming in het product te voorkomen.

5 Vervoer

- Het product moet rechtopstaand worden verplaatst en vervoerd.

6 Opslag

- Sla het product op een droge plaats op, buiten direct zonlicht.

6.1 Het product gereedmaken voor opslag

Als het product gedurende langere tijd niet wordt gebruikt, maakt u het product daar als volgt voor gereed:

- Het product ontdooien Zie ["4.2 Het product ontdooien"](#) op pagina 47.
- Laat de deur op een kier staan.

7 Onderhoud

7.1 Het product schoonmaken

⚠ Waarschuwing! Koppel het product los van het stopcontact voordat het wordt gereinigd.

- Maak het product schoon met een vochtige doek en een mild schoonmaakmiddel en droog het af met een zachte doek.

7.2 De deurafdichting schoonmaken

- Maak de deurafdichting elke drie maanden schoon met een vochtige doek en indien nodig met een mild schoonmaakmiddel. Breng vervolgens een beetje vaseline aan om de afdichting zacht te houden en een goede afdichting te garanderen.

8 Problemen oplossen

| Probleem | Mogelijke oorzaak | Actie |
|--|--|--|
| Het product werkt niet. | Het product is niet aangesloten op stroom. | Zorg ervoor dat de stekker op een stopcontact is aangesloten. Zorg ervoor dat het stopcontact van spanning wordt voorzien. Controleer de zekering. |
| | De temperatuurregelaar staat op "0". | Draai de temperatuurregelaar naar modus 1-7. |
| | De deur heeft opengestaan of wordt regelmatig geopend. | Sluit de deur en zorg ervoor dat u deze niet te vaak opent. |
| De temperatuur is te hoog. | Voedsel dat onlangs in het product is geplaatst, is nog niet koel. | Wacht tot het voedsel gekoeld is. |
| | De deurafdichting sluit niet goed af. | Zorg ervoor dat de deurafdichting schoon en glad is. Zie " 7.2 De deurafdichting schoonmaken " op pagina 48 . |
| | De temperatuurregelaar staat ingesteld op een hoge temperatuur. | Zet het product op een lagere temperatuur en wacht een paar uur totdat de temperatuur zich heeft aangepast. |
| De temperatuur is te laag. | De temperatuurregelaar staat ingesteld op een lage temperatuur. | Zet het product op een hogere temperatuurmodus en wacht een paar uur totdat de temperatuur zich heeft aangepast. |
| Er zit vocht aan de binnen- of buitenkant van het product. | Hoge relatieve vochtigheid: | |
| | De deur heeft opengestaan of wordt regelmatig geopend. | Zorg ervoor dat u de deur sluit en niet te vaak opent. |
| | De deurafdichting sluit niet goed af. | Zorg ervoor dat de deurafdichting schoon en glad is. Zie " 7.2 De deurafdichting schoonmaken " op pagina 48 . |
| Er hangt een slechte geur in het product. | Het product bevat bedorven voedsel of het product is vuil. | Reinig het product. Zie " 7.1 Het product schoonmaken " op pagina 48 . |
| | Het eten is niet correct verpakt. | Doe het voedsel in geschikte houders. |
| De deur sluit niet goed. | De deur is niet afgesteld. | Stel de deur af. Zie " 3.2 De deur afstellen " op pagina 46 . |
| | De deur is geblokkeerd. | Zorg ervoor dat er geen voedsel, schappen of laden de deur blokkeren. |

9 Verwijderen

9.1 Het product afvoeren

- Volg de lokale voorschriften wanneer u het product afvoert. Verbrand het product niet.

10 Technische gegevens

| Specificaties | Waarde |
|--------------------|-----------------------|
| Nominale spanning | 220-240 V ~ 50 Hz |
| Vermogen | 50 W |
| Inhoud | 46 l |
| Geluidsniveau | 43 dB |
| Energieklasse | E |
| Gewicht | 13,9 kg |
| Afmetingen (LxBxH) | 44,5 x 46,5 x 49,8 cm |



www.jula.com