



# CEILING LAMP

**OPERATING INSTRUCTIONS** - Original instructions

**SV PLAFOND  
BRUKSANVISNING**  
Översättning av originalinstruktioner

**DE DECKENLEUCHTE  
BEDIENUNGSANLEITUNG**  
Übersetzung der Originalanleitung

**NO PLAFOND  
BETJENINGSANVISNINGER**  
Oversættelse av originalinstruksjonene

**FI PLAFONDI  
KÄYTTÖOHJE**  
Alkuperäisten ohjeiden käännös

**DA LOFTSLAMPE  
BETJENINGSVEJLEDNING**  
Oversættelse af den originale vejledning

**FR PLAFOND  
INSTRUCTIONS D'UTILISATION**  
Traduction des instructions d'origine

**PL PLAFON  
INSTRUKCJA OBSŁUGI**  
Przekład instrukcji oryginalnej

**NL PLAFOND  
BEDIENINGSINSTRUCTIES**  
Vertaling van de originele instructies

Jula AB förbehåller sig rätten att göra ändringar på produkten. Jula AB innehar upphovsrätten till denna dokumentation. Det är inte tillåtet att modifiera eller ändra denna dokumentation på något sätt och bruksanvisningen ska skrivas ut och användas som den är i förhållande till produkten. Se Julas webbplats för den senaste versionen av bruksanvisningen.

Jula AB forbeholder seg retten til å endre produktet. Jula AB innehar opphavsretten til denne dokumentasjonen. Det er ikke tillatt å modifisere eller endre denne dokumentasjonen på noen som helst måte, og håndboken skal trykkes og brukes som den er i forhold til produktet. For siste versjon av betjeningsanvisningene, se Julas nettsider.

Jula AB forbeholder sig retten til at ændre produktet. Jula AB har ophavsretten til denne dokumentation. Det er ikke tilladt at modificere eller ændre denne dokumentation på nogen måde, og manualen skal printes og bruges som den er i forhold til produktet. For den seneste version af betjeningsvejledningen, se Julas hjemmeside.

Jula AB zastrzega sobie prawo do wprowadzania zmian w produkcie. Jula AB zastrzega sobie prawa autorskie do niniejszej dokumentacji. Dokumentacji nie wolno w żaden sposób modyfikować ani zmieniać, a instrukcję należy drukować i używać ją w odniesieniu do produktu w stanie niezmienionym. Najnowszą wersję instrukcji obsługi można znaleźć na stronie internetowej Jula.

Jula AB reserves the right to make changes to the product. Jula AB claims copyright on this documentation. It is not allowed to modify or alter this documentation in any way and the manual shall be printed and used as it is in relation to the product. For the latest version of operating instructions, refer to the Jula website.

Jula AB behält sich das Recht vor, Änderungen am Produkt vorzunehmen. Jula AB beansprucht die Urheberrechte an dieser Dokumentation. Es ist nicht zulässig, diese Dokumentation in irgendeiner Weise zu verändern oder umzugestalten. Die Anleitung muss gedruckt und so verwendet werden, wie sie in Bezug zum Produkt steht. Die aktuellste Version der Bedienungsanleitung finden Sie auf der Website von Jula.

Jula AB pidättää oikeuden tehdä tuotteeseen muutoksia. Jula AB:llä on tämän dokumentaation tekijänoikeus. Tätä dokumentaatiota ei saa muuttaa millään tavalla ja käyttöopas on tulostettava ja sitä on käytettävä sellaisena kuin se on tämän tuotteen kanssa. Käyttöohjeiden uusin versio löytyy Julan verkkosivustolta.

Jula AB se réserve le droit d'apporter des modifications au produit. Jula AB revendique les droits d'auteur sur cette documentation. Il est interdit de modifier ou d'altérer cette documentation de quelque manière que ce soit et le manuel doit être imprimé et utilisé tel quel en relation avec le produit. Pour obtenir la dernière version des instructions d'utilisation, consultez le site Web de Jula.

Jula AB behoudt zich het recht voor om wijzigingen aan het product aan te brengen. Jula AB claimt het copyright op deze documentatie. Het is niet toegestaan om deze documentatie op welke manier dan ook te wijzigen of te veranderen. De handleiding moet worden afgedrukt en gebruikt zoals deze in relatie tot het product staat. Raadpleeg de Jula-website voor de laatste versie van de bedieningsinstructies.

**WWW.JULA.COM**

**© JULA AB 2025-10-24**

**JULA AB  
BOX 363, 532 24 SKARA, SWEDEN**

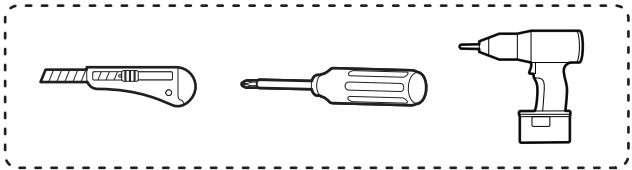
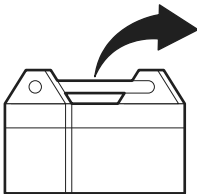
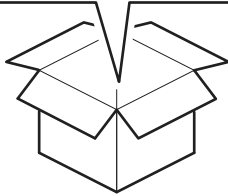
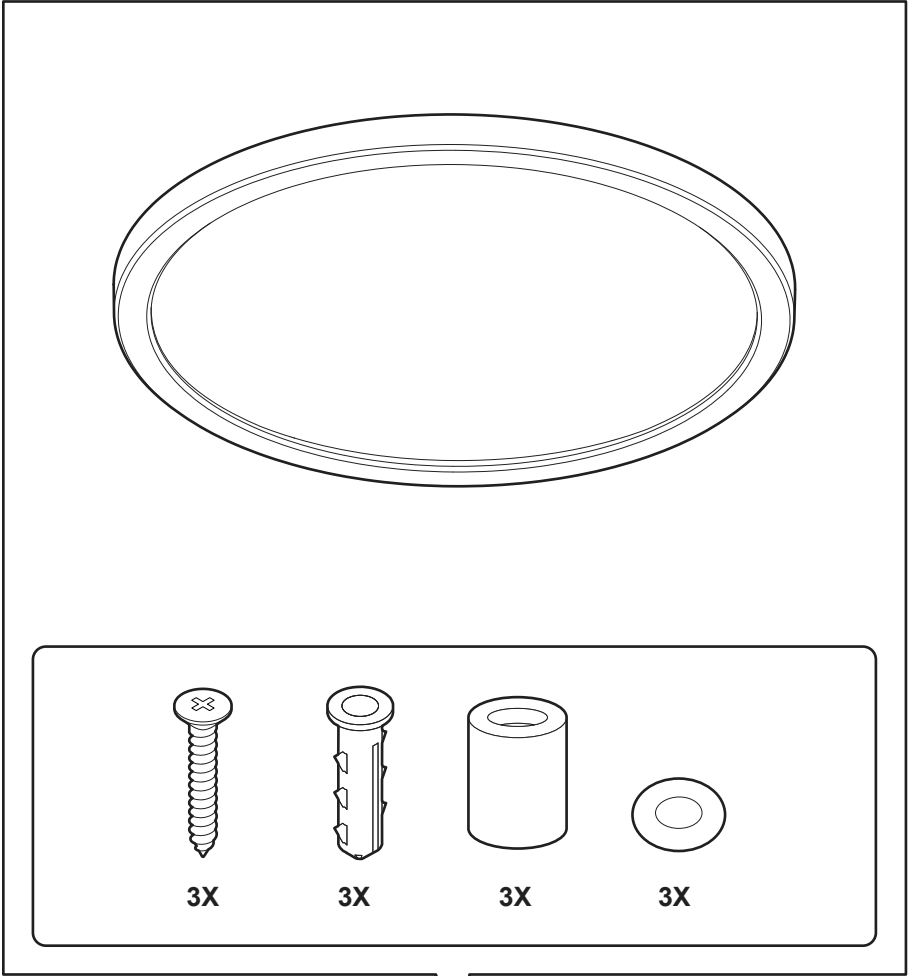

1

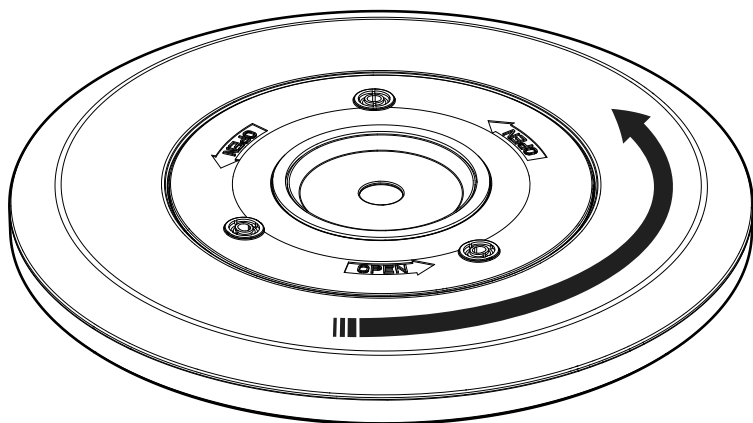

2

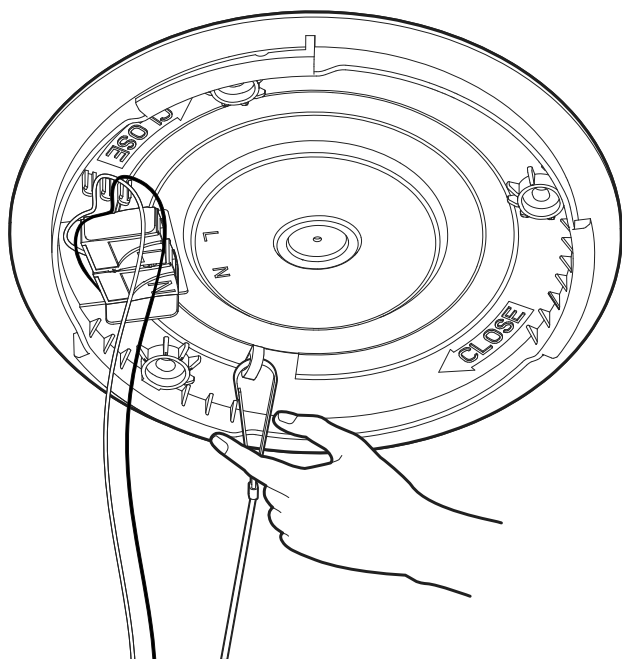

3

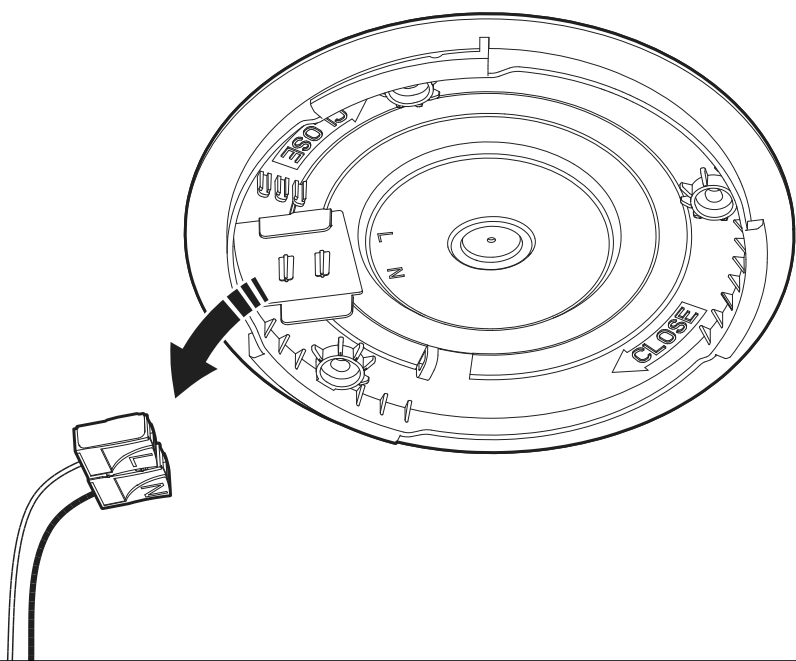

4

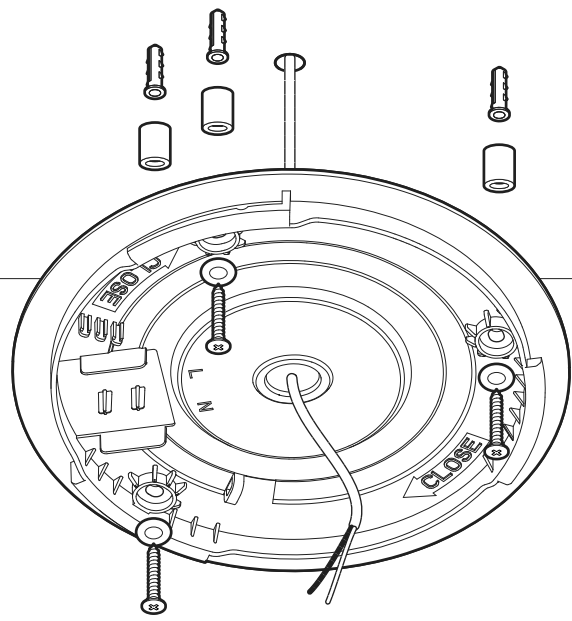

5

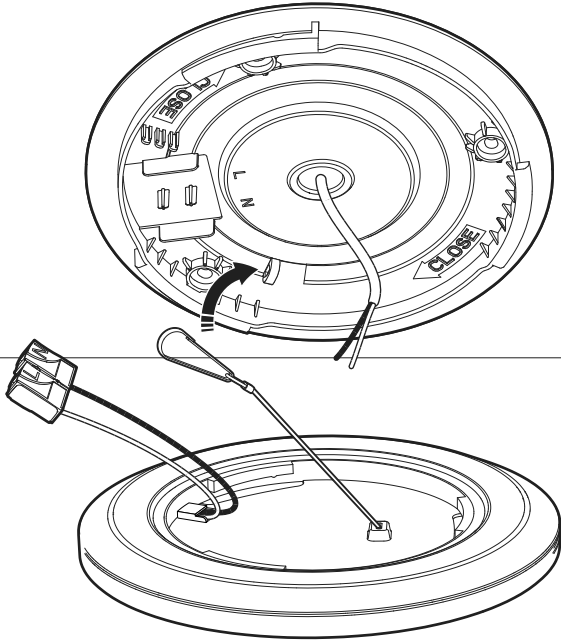

6

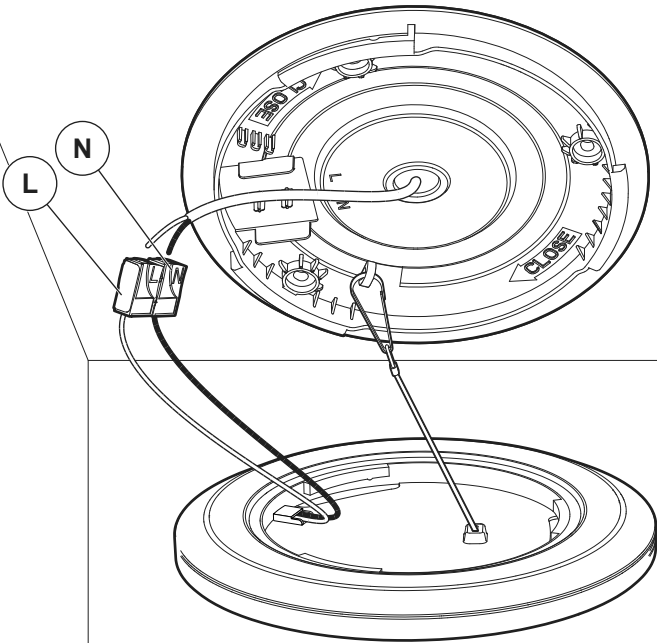

7

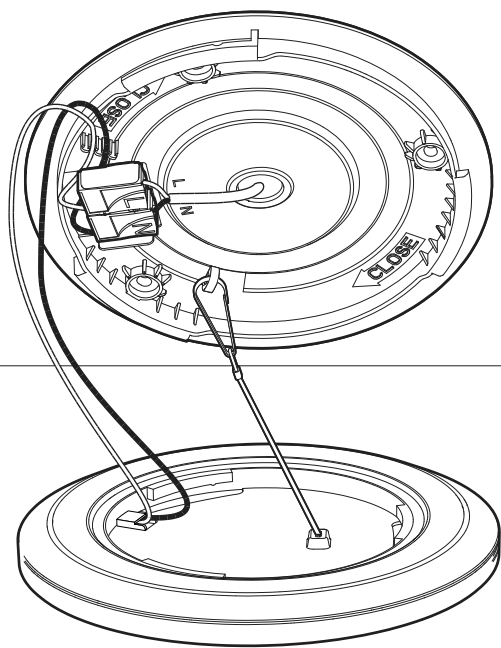

8

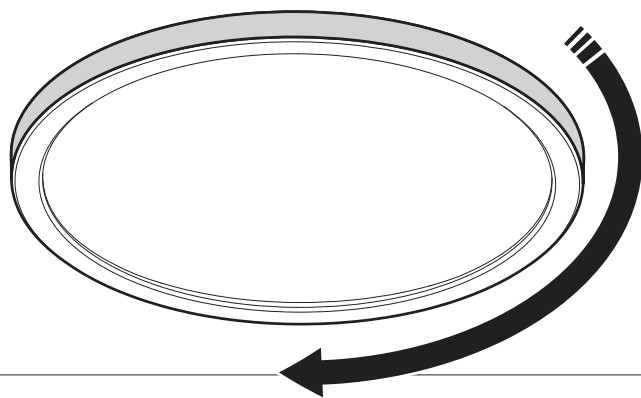







# 1 Introduction

## 1.1 Product description

The product is a dimmable ceiling lamp.

## 1.2 Symbols

	Read the operating instructions carefully and make sure that you understand the instructions before you use the product. Save the instructions for future reference.
	Only intended for indoor use.
	Double insulation (safety class II), does not need to be earthed.
	Non-replacable control gear.
	Non-replacable light source.
	This product complies with applicable EU directives and regulations.
	Recycle as electrical waste.

## 2 Safety

### 2.1 Safety definitions

**Warning!** If you do not obey these instructions, there is a risk of death or injury.

**Caution!** If you do not obey these instructions, there is a risk of damage to the product, other materials or the adjacent area.

**Note!** Information that is necessary in a given situation.

### 2.2 Safety instructions for operation

**Warning!** If you do not obey these instructions, there is a risk of death or injury.

- Read the warning instructions that follow before you use the product.

- Do not allow any children or anyone who is unfamiliar with the product to use it.
- Do not subject the power cable or wires to mechanical stress.
- The light source of this product is not replaceable, when the light source reaches its end of life the whole product must be replaced.
- Always disconnect the product from the power supply before installation, connection and service.
- Do not install the product near sources of heat, or in damp conditions.
- Do not attempt to repair the product if it has been damaged in any way. Contact an authorized service centre.
- Do not use the product if it is damaged.
- Do not modify the product.
- The product must only be used for its intended purpose.

## 3 Installation

### 3.1 To install the product

**Warning!** Turn off the power supply before installation.

**Caution!** Do not remove the rubber gaskets on the installation plate.

- 1 Remove the cover. (Figure 1)
- 2 Unhook the safety cord. (Figure 2)
- 3 Remove the cable connector. (Figure 3)
- 4 Measure and drill 3 holes in the ceiling. Thread the terminal cable through the centre hole of the bracket and screw the bracket in place. (Figure 4)
- 5 Attach the safety cord. (Figure 5)
- 6 Connect the L and N wires to the terminal cable. (Figure 6)
- 7 Install the cable connector into the bracket. (Figure 7)
- 8 Attach the cover. (Figure 8)

## 4 Storage

Store the product in a cool and dry space when not in use.

## 5 Maintenance

### 5.1 To clean the product

**⚠ Warning!** Turn off the power supply and let the product become cool before any maintenance.

Clean the products with a dry or damp cloth.

**Note!** Do not use detergents, alcohol, solvents or the equivalent to clean the product.

## 6 Disposal

### 6.1 To discard the product

Make sure that you follow local regulations when you discard the product. Do not burn the product.

## 7 Technical data

Specification	Value
Voltage	230 V AC ~ 50 Hz
Power	22 W
Luminous flux	2000 lm in sphere
Lumen value for LED	2850 lm, 18W
Colour temperature	3000 K
Protection rating	IP44
Lifetime	20 000 h
CRI	80
Dimmable	Yes
Energy class	E
Weight	1.2 kg
Measurements	Ø42 x 2.3 cm

# 1 Inledning

## 1.1 Produktbeskrivning

Produkten är en dimbar taklampa.

## 1.2 Symboler

	Läs bruksanvisningen noggrant och se till att du förstår instruktionerna innan du börjar använda produkten. Spara bruksanvisningen för framtida bruk.
	Endast avsedd för inomhusbruk.
	Dubbelisolering (säkerhetsklass II), behöver inte jordas.
	Ej utbyttbar kontrollenhet.
	Ej utbyttbar ljuskälla.
	Denna produkt uppfyller tillämpliga EU-direktiv och -bestämmelser.
	Återvinns som elektroniskt avfall.

## 2 Säkerhet

### 2.1 Säkerhetsdefinitioner

**⚠ Varning!** Om du inte följer dessa instruktioner finns det risk för personskador eller dödsfall.

**⚠ Försiktighet!** Om du inte följer dessa instruktioner finns det risk att du skadar produkten, andra material eller det närliggande området.

**Obs!** Information som är nödvändig i en specifik situation.

### 2.2 Säkerhetsinstruktioner för användning

**⚠ Varning!** Om du inte följer dessa instruktioner finns det risk för personskador eller dödsfall.

- Läs varningsinstruktionerna nedan innan du använder produkten.
- Låt aldrig barn eller någon som inte känner till produkten använda den.
- Utsätt inte strömkabeln eller ledningarna för mekanisk påfrestning.
- Ljuskällan i denna produkt är inte utbyttbar. När ljuskällan när slutet på sin livslängd måste hela produkten ersättas.
- Installera inte produkten nära värmekällor eller i fuktig miljö.
- Koppla alltid bort produkten från strömförsörjningen före installation, anslutning och service.
- Försök inte reparera produkten om den har skadats på något sätt. Kontakta ett auktoriserat servicecenter.
- Använd inte produkten om den är skadad.
- Gör inga ändringar på produkten.
- Produkten får endast användas för sitt avsedda ändamål.

## 3 Installation

### 3.1 Att installera produkten

**⚠ Varning!** Stäng av strömförsörjningen före installationen.

**⚠ Försiktighet!** Ta inte bort gummipackningarna på installationsplattan.

- 1 Ta bort höljet. (Bild 1)
- 2 Lossa säkerhetssladden. (Bild 2)
- 3 Ta bort kabelanslutningen. (Bild 3)
- 4 Mät och borra tre hål i taket. För in takkabeln genom det mittersta hålet i fästet och skruva fast fästet. (Bild 4)
- 5 Fäst säkerhetssladden. (Bild 5)
- 6 Anslut fasledaren (L) och neutralledaren (N) till takkabeln. (Bild 6)
- 7 Montera kabelanslutningen i fästet. (Bild 7)
- 8 Sätt på höljet. (Bild 8)

## 4 Förvaring

Förvara produkten i ett svalt och torrt utrymme när den inte används.

## 5 Underhåll

### 5.1 Att rengöra produkten

**⚠ Varning!** Stäng av strömförsörjningen och låt produkten svalna innan du utför något underhåll.

Rengör produkten med en torr eller fuktig trasa.

**Obs!** Rengöringsmedel, alkohol, lösningsmedel eller liknande får inte användas för rengöring.

## 6 Kassering

### 6.1 Att kassera produkten

Se till att du följer lokala bestämmelser när du kasserar produkten. Bränn inte produkten.

## 7 Tekniska data

Specifikation	Värde
Spänning	230 V AC-50 Hz
Effekt	22 W
Ljusflöde	2000 lm i sfären
Lumenvärde för LED	2850 lm, 18 W
Färgtemperatur	3000 K
Skyddsklass	IP44
Livslängd	20 000 h
CRI	80
Dimbar	Ja
Energiklass	E
Vikt	1,2 kg
Mått	Ø42 x 2,3 cm

# 1 Innledning

## 1.1 Produktbeskrivelse

Produktet er en dimbar taklampe.

## 1.2 Symboler

	Les bruksanvisningen nøye og forsikre deg om at du har forstått den før du tar produktet i bruk. Lagre instruksjonene for fremtidig bruk.
	Kun beregnet for innendørs bruk.
	Dobbeltisolert (sikkerhetsklasse II), trenger ikke å jordes.
	Ikke-utskiftbart kontrollutstyr.
	Ikke-utskiftbar lyskilde.
	Dette produktet er i samsvar med gjeldende EU-direktiver og -forskrifter.
	Gjenvinnes som elektrisk avfall.

## 2 Sikkerhet

### 2.1 Sikkerhetsdefinisjoner

**⚠ Advarsel!** Hvis du ikke følger disse instruksjonene, er det fare for død eller personskade.

**⚠ Forsiktig!** Hvis du ikke følger disse instruksjonene, er det fare for skade på produktet, annet materiell eller på omgivelsene.

**Merk!** Informasjon som er nødvendig i en gitt situasjon.

### 2.2 Sikkerhetsinstruksjoner for drift

**⚠ Advarsel!** Hvis du ikke følger disse instruksjonene er det fare for død eller skade.

- Les advarselsinstruksjonene som følger før du bruker produktet.
- Ikke la barn eller noen som ikke er kjent med produktet, bruke det.
- Ikke utsett strømkabelen eller ledningene for mekaniske påkjenninger.
- Lyskilden til dette produktet kan ikke byttes ut. Når lyskilden når slutten av levetiden, må hele produktet skiftes ut.
- Produktet skal ikke installeres nær varmekilder eller i fuktige omgivelser.
- Produktet må alltid kobles fra strømforsyningen før installasjon, tilkobling og service.
- Ikke forsøk å reparere produktet hvis det har blitt skadet på noen måte. Ta kontakt med et autorisert servicesenter.
- Ikke bruk produktet hvis det er skadet.
- Ikke modifier eller endre produktet.
- Produktet skal bare brukes til dets tiltenkte formål.

## 3 Installering

### 3.1 Installasjon av produktet

**⚠ Advarsel!** Slå av strømforsyningen før installasjon.

**⚠ Forsiktig!** Ikke fjern gummipakningene på installasjonsplaten.

- 1 Fjern dekselet. (Figur 1)
- 2 Hekt av sikkerhetssnoren. (Figur 2)
- 3 Fjern kabelkontakten. (Figur 3)
- 4 Mål opp og bor 3 hull i taket. Tre terminalkabelen gjennom det midterste hullet i braketten, og skru braketten på plass. (Figur 4)
- 5 Fest sikkerhetssnoren. (Figur 5)
- 6 Koble L- og N-ledningene til terminalkabelen. (Figur 6)
- 7 Monter kabelkontakten i braketten. (Figur 7)
- 8 Fest dekselet. (Figur 8)

## 4 Oppbevaring

Oppbevar produktet på et kjølig og tørt sted når det ikke er i bruk.

## 5 Vedlikehold

### 5.1 Rengjøring av produktet

**⚠ Advarsel!** Slå av strømforsyningen og la produktet kjøle seg ned før du utfører vedlikehold.

Tørk av produktet med en tørr eller fuktig klut.

**Merk!** Rengjøringsmidler, alkohol, løsemidler eller lignende skal ikke brukes til rengjøring.

## 6 Avhending

### 6.1 Slik kasseres produktet

Sørg for at du følger lokale forskrifter når du kasserer produktet. Produktet må ikke brennes.

## 7 Tekniske data

Spesifikasjoner	Verdi
Spenning	230 V AC ~ 50 Hz
Effekt	22 W
Lysfluks	2000 lm i kule
Lumenverdi for LED	2850 lm, 18W
Fargetemperatur	3000 K
Beskyttelsesklassifisering	IP44
Livstid	20 000 h
CRI	80
Dimbar	Ja
Energiklasse	E
Vekt	1,2 kg
Målinger	Ø42 x 2,3 cm

# 1 Indledning

## 1.1 Produktbeskrivelse

Produktet er en dæmpbar loftslampe.

## 1.2 Symboler

	Læs betjeningsvejledningen omhyggeligt, og vær sikker på, du forstår den, før du tager produktet i brug. Gem betjeningsvejledningen til senere brug.
	Kun beregnet til indendørs brug.
	Dobbeltisoleret (sikkerhedsklasse II), behøver ikke at blive jordet.
	Ikke-udskifteligt kontroludstyr.
	Ikke-udskiftelig lyskilde.
	Produktet overholder gældende EU-direktiver og -forordninger.
	Skal bortskaffes som elektronikaffald.

## 2 Sikkerhed

### 2.1 Sikkerhedsdefinitioner

**⚠ Advarsel!** Manglende overholdelse af disse anvisninger kan medføre død eller personskade.

**⚠ Forsigtig!** Manglende overholdelse af disse anvisninger kan medføre skader på produktet, andre materialer eller det omgivende område.

**Bemærk!** Information der er nødvendig i bestemte situationer.

### 2.2 Sikkerhedsmeddelelse for brug

**⚠ Advarsel!** Manglende overholdelse af disse anvisninger kan medføre død eller personskade.

- Læs nedenstående advarsler, før du bruger produktet.

- Lad ikke børn eller personer, som ikke er fortrolige med produktet, benytte det.
- Udsæt ikke strømkablet eller ledningerne for mekanisk belastning.
- Produktets lyskilde kan ikke udskiftes, så når lyskilden når enden af sin servicelevetid, skal hele produktet udskiftes.
- Frakobl altid produktet fra strømforsyningen før montering, tilslutning og service.
- Monter ikke produktet i nærheden af varmekilder eller under fugtige forhold.
- Forsøg ikke at reparere produktet, hvis det er blevet beskadiget på nogen måde. Kontakt et autoriseret servicecenter.
- Brug ikke produktet, hvis det er beskadiget.
- Undlad at foretage ændringer på produktet.
- Produktet må kun bruges til det tilsigtede formål.

## 3 Montering

### 3.1 Sådan monterer du produktet

**⚠ Advarsel!** Afbryd strømforsyningen før montering.

**⚠ Forsigtig!** Fjern ikke gummipakningerne på monteringspladen.

- 1 Fjern dækslet. (Figur 1)
- 2 Hægt sikkerhedsledningen af. (Figur 2)
- 3 Fjern kabelstikket. (Figur 3)
- 4 Mål, og bor 3 huller i loftet. Træk terminalkablet gennem det midterste hul i beslaget, og skru beslaget på plads. (Figur 4)
- 5 Sæt sikkerhedsledningen på. (Figur 5)
- 6 Tilslut L- og N-ledningerne til terminalkablet. (Figur 6)
- 7 Monter kabelstikket i beslaget. (Figur 7)
- 8 Sæt dækslet på. (Figur 8)

## 4 Opbevaring

Opbevar produktet på et køligt og tørt sted, når det ikke er i brug.

## 5 Vedligeholdelse

### 5.1 Sådan rengøres produktet

**⚠ Advarsel!** Sluk for strømforsyningen, og lad produktet køle af før vedligeholdelse.

Rengør produkterne med en tør eller fugtig klud.

**Bemærk!** Brug ikke rengøringsmidler, alkohol, opløsningsmidler eller lignende til at rengøre produktet.

## 6 Bortskaffelse

### 6.1 Sådan bortskaffes produktet

Følg de lokale regler ved bortskaffelse af produktet.

Brænd ikke produktet.

## 7 Tekniske data

Specifikation	Værdi
Spænding	230 V AC~50 Hz
Effekt	22 W
Lysstrøm	2000 lm i kugle
Lumen-værdi for LED	2850 lm, 18 W
Farvetemperatur	3000 K
Beskyttelsesklasse	IP44
Levetid	20.000 timer
Farveindeks	80
Dæmpbar	Ja
Energiklasse	E
Vægt	1,2 kg
Målinger	Ø42 x 2,3 cm

# 1 Wprowadzenie

## 1.1 Opis produktu

Produkt to lampa sufitowa z możliwością ściemniania.

## 1.2 Symbole

	Przed użyciem produktu należy dokładnie i ze zrozumieniem przeczytać tę instrukcję obsługi. Instrukcję tę należy zachować do wykorzystania w przyszłości.
	Produkt przeznaczony wyłącznie do użytku w pomieszczeniach.
	Podwójna izolacja (klasa bezpieczeństwa II), nie wymaga uziemienia.
	Niewymienny element sterujący.
	Niewymienne źródło światła.
	Niniejszy produkt spełnia wymagania stosownych dyrektyw i rozporządzeń unijnych.
	Utylizuj jak odpady elektryczne.

## 2 Bezpieczeństwo

### 2.1 Definicje rodzaju ostrzeżeń

**! Ostrzeżenie!** W razie niestosowania się do niniejszej instrukcji zachodzi ryzyko śmierci lub obrażeń ciała.

**! Przestroga!** W razie niestosowania się do niniejszej instrukcji zachodzi ryzyko uszkodzenia produktu lub innych materiałów w pobliżu.

**Uwaga!** Informacje istotne w konkretnej sytuacji.

### 2.2 Instrukcja bezpiecznej obsługi

**! Ostrzeżenie!** W razie niestosowania się do niniejszej instrukcji zachodzi ryzyko śmierci lub obrażeń ciała.

- Przed użyciem produktu zapoznaj się z ostrzeżeniami w niniejszej instrukcji.
- Produktu nie mogą obsługiwać osoby niepełnoletnie lub nieobeznane z nim.
- Źródła światła tego produktu nie można wymienić. Kiedy żywotność źródła światła dobiegnie końca, należy wymienić cały produkt.
- Nie narażaj przewodu zasilającego ani innych przewodów na naprężenia mechaniczne.
- Nie instaluj produktu w pobliżu źródeł ciepła ani w wilgotnym otoczeniu.
- Przed montażem, podłączeniem i serwisowaniem zawsze odłącz produkt od zasilania.
- Nie próbuj naprawiać produktu, jeśli uległ uszkodzeniu bez względu na jego rodzaj. Skontaktuj się z autoryzowanym serwisem.
- Nie używaj produktu, jeśli jest uszkodzony.
- Nie modyfikuj konstrukcji produktu.
- Produktu wolno używać wyłącznie zgodnie z przeznaczeniem.

## 3 Montaż

### 3.1 Montaż produktu

**! Ostrzeżenie!** Przed montażem odłącz zasilanie.

**! Przestroga!** Nie usuwaj gumowych uszczelce na płytce montażowej.

- 1 Zdejmij osłonę. (Rysunek 1)
- 2 Odczep linkę zabezpieczającą. (Rysunek 2)
- 3 Wyciągnij kostkę przewodu. (Rysunek 3)
- 4 Zmierz i wywierć 3 otwory w suficie. Przeciągnij przewód z kostką przez środkowy otwór wspornika i przykręć wspornik na miejscu. (Rysunek 4)
- 5 Zamocuj linkę zabezpieczającą. (Rysunek 5)
- 6 Podłącz przewody L i N do przewodu z kostką. (Rysunek 6)
- 7 Zamontuj kostkę przewodu we wsporniku. (Rysunek 7)
- 8 Zamocuj pokrywę. (Rysunek 8)

## 4 Przechowywanie

Nieużywany produkt przechowuj w chłodnym i suchym miejscu.

## 5 Konserwacja

### 5.1 Czyszczenie produktu

**⚠ Ostrzeżenie!** Przed jakąkolwiek konserwacją wyłącz zasilanie i poczekaj, aż produkt ostygnie.

Produkt czyść suchą lub wilgotną szmatką.

**Uwaga!** Do czyszczenia nie należy używać środków czystości, alkoholu, rozpuszczalników ani podobnych substancji.

## 6 Utylizacja

### 6.1 Utylizowanie produktu

Pamiętaj, aby postępować zgodnie z lokalnymi przepisami dotyczącymi utylizacji. Nie spalaj produktu.

## 7 Dane techniczne

Specyfikacja	Wartość
Napięcie	230 V AC ~ 50 Hz
Moc	22 W
Strumień świetlny	2000 lm w kuli
Wartość lumenów dla LED	2850 lm, 18 W
Temperatura barwowa	3000 K
Stopień ochrony	IP44
Czas eksploatacji	20 000 h
CRI	80
Możliwość ściemniania	Tak
Klasa energetyczna	E
Masa	1,2 kg
Wymiary	Ø42 x 2,3 cm

# 1 Einführung

## 1.1 Produktbeschreibung

Das Produkt ist eine dimmbare Deckenleuchte.

## 1.2 Symbole

	Lesen Sie die Bedienungsanleitung sorgfältig durch und stellen Sie sicher, dass Sie die Anweisungen verstanden haben, bevor Sie das Produkt verwenden. Bewahren Sie die Anweisungen zum späteren Nachschlagen auf.
	Nur für den Innenbereich bestimmt.
	Doppelt isoliert (Schutzklasse II), muss nicht geerdet werden.
	Nicht austauschbare Steuerung.
	Nicht austauschbare Lichtquelle.
	Dieses Produkt entspricht den geltenden EU-Richtlinien und -Vorschriften.
	Als Elektroschrott entsorgen.

## 2 Sicherheit

### 2.1 Sicherheitshinweise

**! Warnung!** Wenn Sie diese Anweisungen nicht befolgen, besteht Lebens- und Verletzungsgefahr.

**! Vorsicht!** Wenn Sie diese Anweisungen nicht befolgen, besteht die Gefahr, dass das Produkt, andere Materialien oder der angrenzende Bereich beschädigt werden.

**Hinweis!** Informationen, die in einer bestimmten Situation notwendig sind.

### 2.2 Sicherheitshinweise für die Bedienung

**! Warnung!** Wenn Sie diese Anweisungen nicht befolgen, besteht Lebens- und Verletzungsgefahr.

- Lesen Sie die folgenden Warnhinweise, bevor Sie das Produkt verwenden.
- Erlauben Sie niemals Kindern oder Personen, die mit dem Produkt nicht vertraut sind, es zu benutzen.
- Die Lichtquelle dieses Produkts ist nicht austauschbar. Wenn die Lichtquelle das Ende ihrer Lebensdauer erreicht hat, muss das gesamte Produkt ausgetauscht werden.
- Setzen Sie das Gerät oder die Stromkabel keiner mechanischen Belastung aus.
- Installieren Sie das Produkt nicht in der Nähe von Wärmequellen oder in feuchter Umgebung.
- Trennen Sie das Produkt vor der Installation, dem Anschluss und der Wartung immer vom Stromnetz.
- Versuchen Sie nicht, das Produkt zu reparieren, wenn es in irgendeiner Weise beschädigt wurde. Wenden Sie sich an einen autorisierten Kundendienst.
- Verwenden Sie das Produkt niemals, wenn es defekt ist.
- Das Produkt darf nicht modifiziert werden.
- Das Produkt darf nur für den vorgesehenen Zweck verwendet werden.

## 3 Installation

### 3.1 So installieren Sie das Produkt

**! Warnung!** Schalten Sie die Stromversorgung vor der Installation aus.

**! Vorsicht!** Entfernen Sie nicht die Gummidichtungen auf der Montageplatte.

- 1 Entfernen Sie die Abdeckung. (Abbildung 1)
- 2 Haken Sie das Sicherheitskabel aus. (Abbildung 2)
- 3 Entfernen Sie den Kabelstecker. (Abbildung 3)
- 4 Messen und bohren Sie 3 Löcher in die Decke. Führen Sie das Anschlusskabel durch das mittlere Loch der Halterung und schrauben Sie die Halterung fest. (Abbildung 4)
- 5 Befestigen Sie die Sicherheitsschnur. (Abbildung 5)
- 6 Schließen Sie die L- und N-Drähte an das Anschlusskabel an. (Abbildung 6)

**7** Installieren Sie den Kabelstecker in der Halterung. (Abbildung 7)

**8** Bringen Sie die Abdeckung an. (Abbildung 8)

## 4 Lagerung

Bewahren Sie das Produkt bei Nichtgebrauch an einem kühlen und trockenen Ort auf.

## 5 Wartung und Pflege

### 5.1 So reinigen Sie das Gerät

**! Warnung!** Schalten Sie die Stromversorgung aus und lassen Sie das Produkt abkühlen, bevor Sie es warten.

Reinigen Sie das Produkt mit einem trockenen oder feuchten Tuch.

**Hinweis!** Zum Reinigen darf kein Reinigungsmittel, Alkohol, Lösungsmittel oder Ähnliches verwendet werden.

## 6 Entsorgung

### 6.1 So entsorgen Sie das Produkt

Stellen Sie sicher, dass Sie die örtlichen Vorschriften befolgen, wenn Sie das Produkt entsorgen. Verbrennen Sie das Produkt nicht.

## 7 Technische Daten

Spezifikation	Wert
Spannung	230 V AC ~ 50 Hz
Leistung	22 W
Lichtstrom	2000 lm in der Kugel
Lumenwert für LED	2850 lm, 18 W
Farbtemperatur	3000 K
Schutzklasse	IP44
Lebenszeit	20 000 Std.
CRI	80
Dimmbar	Ja
Energieeffizienzklasse	E
Gewicht	1,2 kg
Maße	Ø42 x 2,3 cm

# 1 Johdanto

## 1.1 Tuotteen kuvaus

Tuote on himmennettävä kattovalaisin.

## 1.2 Symbolit

	Lue käyttöohjeet huolellisesti ja varmista ennen tuotteen käytön aloittamista, että olet ymmärtänyt ohjeet. Säilytä ohjeet myöhempää käyttöä varten.
	Tarkoitettu vain sisäkäyttöön.
	Kaksoiseristetty (suojaluokka II), ei vaadi maadoitusta.
	Ei vaihdettava ohjain.
	Ei vaihdettava valonlähde.
	Tämä tuote noudattaa soveltuvia EU:n direktiivejä ja säädöksiä.
	Kierrätetään sähkö- ja elektroniikkalaiteromun mukana.

# 2 Turvallisuus

## 2.1 Turvallisuusmääräykset

**!** **Varoitus!** Jos näitä ohjeita ei noudateta, seurauksena voi olla kuolema tai vammautuminen.

**!** **Huomio!** Jos näitä ohjeita ei noudateta, tuote, muut materiaalit tai ympäröivä alue voivat vahingoittua.

**Huomaa!** Tiettyä tilannetta koskevia välttämättömiä tietoja.

## 2.2 Turvaohjeet käyttöä varten

**!** **Varoitus!** Jos näitä ohjeita ei noudateta, seurauksena voi olla kuolema tai vammautuminen.

- Lue seuraavat varoitusta koskevat ohjeet ennen tuotteen käytön aloittamista.

- Älä anna lasten tai tuotteen käyttöön perehymättömien henkilöiden käyttää tuotetta.
- Älä altista virtajohtoa tai johtoja mekaaniselle rasitukselle.
- Tämän tuotteen valonlähdettä ei voi vaihtaa. Kun valonlähde saavuttaa käyttöikänsä lopun, koko tuote on vaihdettava.
- Irrota tuote aina virtalähteestä ennen asennusta, liitäntää ja huoltoa.
- Älä asenna tuotetta lämmönlähteiden lähelle tai kosteaan ympäristöön.
- Älä yritä korjata tuotetta, jos se on millään tavalla vaurioitunut. Ota yhteyttä valtuutettuun huoltoliikkeeseen.
- Älä käytä tuotetta, jos se on vahingoittunut.
- Älä muokkaa tuotetta.
- Tuotetta saa käyttää vain sen käyttötarkoituksen mukaisesti.

# 3 Asennus

## 3.1 Tuotteen asentaminen

**!** **Varoitus!** Kytke virtalähde pois päältä ennen asennusta.

**!** **Huomio!** Älä poista asennuslevyn kumipaketteja.

- 1 Poista suojus. (Kuva 1)
- 2 Irrota turvajohto. (Kuva 2)
- 3 Irrota kaapelin liitin. (Kuva 3)
- 4 Mittaa ja poraa kolme reikää kattoon. Pujota liitäntäkaapeli kiinnikkeen keskellä olevan reiän läpi ja ruuvaa kiinnike paikalleen. (Kuva 4)
- 5 Kiinnitä turvajohto. (Kuva 5)
- 6 Kytke L- ja N-johdot liitäntäkaapeliin. (Kuva 6)
- 7 Asenna kaapelin liitin kiinnikkeeseen. (Kuva 7)
- 8 Kiinnitä kansi. (Kuva 8)

## 4 Säilyttäminen

Säilytä tuotetta viileässä ja kuivassa tilassa, kun sitä ei käytetä.

## 5 Huolto

### 5.1 Tuotteen puhdistaminen

**⚠ Varoitus!** Kytke virta pois päältä ja anna tuotteen jäähtyä ennen huoltotoimenpiteitä.

Puhdista tuote kuivalla tai kostealla liinalla.

**Huomaa!** Älä käytä puhdistukseen puhdistusaineita, alkoholia, liuottimia tai vastaavia aineita.

## 6 Hävittäminen

### 6.1 Tuotteen hävittäminen

Varmista, että hävität tuotteen paikallisten määräysten mukaisesti. Älä polta tuotetta.

## 7 Tekninen data







Tekniset tiedot	Arvo
Jännite	230 V AC, 50 A
Teho	22 W
Valovirta	2000 lm pallossa
LEDin luumen	2850 lm, 18 W
Väriämpötila	3000 K
Suojausluokka	IP44
Käyttöikä	20 000 h
CRI	80
Himmennettävä	Kyllä
Energialuokka	E
Paino	1,2 kg
Mitat	Ø42 x 2,3 cm

# 1 Introduction

## 1.1 Description du produit

Le produit est un plafonnier réglable.

## 1.2 Symboles

	Lisez attentivement le mode d'emploi et veillez à bien en comprendre les instructions avant d'utiliser le produit. Conservez le mode d'emploi pour toute référence ultérieure.
	Uniquement destiné à un usage intérieur.
	Double isolation (classe de sécurité II), ne nécessite pas de mise à la terre.
	Appareillage de commande non remplaçable.
	Source lumineuse non remplaçable.
	Ce produit est conforme aux directives et réglementations européennes en vigueur.
	Recycler comme déchet électrique.

## 2 Sécurité

### 2.1 Définitions relatives à la sécurité

**⚠ Avertissement !** Le non-respect de ces instructions induit un risque de mort ou de blessure.

**⚠ Attention !** Le non-respect des présentes instructions induit un risque d'endommagement du produit, de tout autre matériel ou de la zone adjacente.

**Remarque !** Informations nécessaires dans une situation donnée.

### 2.2 Consignes de sécurité pour le fonctionnement

**⚠ Attention !** Le non-respect de ces instructions induit un risque de mort ou de blessure.

- Lisez les instructions d'avertissement qui suivent avant d'utiliser le produit.
- Ne laissez aucun enfant ni personne non familiarisé(e) avec le produit l'utiliser.
- La source lumineuse de ce produit n'est pas remplaçable. Lorsque la source lumineuse atteint sa fin de vie, l'ensemble du produit doit être remplacé.
- Ne soumettez pas le cordon ou les fils électriques à des contraintes mécaniques.
- N'installez pas le produit à proximité de sources de chaleur ou dans des environnements humides.
- Débranchez toujours l'alimentation électrique avant de procéder à l'installation, au raccordement et à l'entretien.
- N'essayez pas de réparer le produit s'il a été endommagé de quelque manière que ce soit. Contactez un centre de réparation agréé.
- N'utilisez pas le produit s'il est endommagé.
- Ne modifiez pas le produit.
- Le produit doit être utilisé uniquement aux fins prévues.

## 3 Installation

### 3.1 Pour installer le produit

**⚠ Attention !** Coupez l'alimentation électrique avant l'installation.

**⚠ Attention !** Ne retirez pas les joints en caoutchouc sur la plaque d'installation.

- 1 Retirez le couvercle. (Figure 1)
- 2 Décrochez le cordon de sécurité. (Figure 2)
- 3 Retirez le connecteur de câble. (Figure 3)
- 4 Mesurez et percez 3 trous dans le plafond. Enfilez le câble terminal dans le trou central du support et vissez le support en place. (Figure 4)
- 5 Attachez le cordon de sécurité. (Figure 5)
- 6 Connectez les fils L et N au câble terminal. (Figure 6)
- 7 Installez le connecteur de câble dans le support. (Figure 7)
- 8 Attachez le couvercle. (Figure 8)

## 4 Stockage

Stocker le produit dans un endroit frais et sec lorsqu'il n'est pas utilisé.

## 5 Maintenance

### 5.1 Pour nettoyer le produit

**⚠ Attention !** Coupez l'alimentation et laissez refroidir le produit avant tout entretien.

Nettoyez le produit avec un chiffon sec ou humide.

**Remarque !** Ne pas utiliser de détergents, d'alcool, de solvants ou similaires pour le nettoyage.

## 6 Élimination

### 6.1 Pour éliminer le produit

Veillez à respecter les réglementations locales quand vous mettez le produit au rebut. Ne brûlez pas le produit.

## 7 Données techniques

Spécifications	Valeur
Tension	230 V CC ~ 50 Hz
Puissance	22 W
Flux lumineux	2000 lm en sphère
Valeur de lumen pour LED	2850 lm, 18W
Température de couleur	3000 K
Indice de protection	IP44
Durée de vie	20 000 h
IRC	80
Intensité variable	Oui
Classe énergétique	E
Poids	1,2 kg
Mesures	Ø42 x 2,3 cm

# 1 Inleiding

## 1.1 Productbeschrijving

Dit is een dimbare plafondlamp.

## 1.2 Symbolen

	Lees de gebruiksaanwijzing zorgvuldig en zorg ervoor dat u de instructies begrijpt voordat u het product gebruikt. Bewaar de instructies voor toekomstig gebruik.
	Alleen bestemd voor gebruik binnenshuis.
	Dubbele isolatie (veiligheidsklasse II), geen aarding nodig.
	Niet vervangbare voorschakelapparatuur.
	Niet vervangbare lichtbron.
	Dit product voldoet aan de geldende EU-richtlijnen en -regelgeving.
	Recyclen als elektrisch afval.

## 2 Veiligheid

### 2.1 Definities van veiligheid

**⚠ Waarschuwing!** Als u zich niet aan deze voorschriften houdt, kan dat leiden tot (dodelijk) letsel.

**⚠ Voorzichtig!** Als u zich niet aan deze voorschriften houdt, kan dat leiden tot schade aan het product, overige materialen of de nabije omgeving.

**Let op!** Informatie die in bepaalde situaties noodzakelijk is.

### 2.2 Veiligheidsvoorschriften voor gebruik

**⚠ Waarschuwing!** Als u zich niet aan deze voorschriften houdt, kan dat leiden tot (dodelijk) letsel.

- Lees de onderstaande waarschuwingsvoorschriften voordat u het product gebruikt.
- Laat dit product niet gebruiken door kinderen of personen die er niet vertrouwd mee zijn.
- De lichtbron van dit product is niet vervangbaar. Wanneer de lichtbron het einde van de levensduur bereikt, moet het hele product worden vervangen.
- Stel het snoer of de bedrading niet bloot aan mechanische spanning.
- Installeer het product niet in de buurt van warmtebronnen of in een vochtige omgeving.
- Koppel het product altijd los van de voeding alvorens het product te installeren, aan te sluiten en onderhoudswerk uit te voeren.
- Probeer het product niet te repareren als het op enigerlei wijze is beschadigd. Neem contact op met een erkend servicecentrum.
- Gebruik het product niet als het is beschadigd.
- Pas het product niet aan.
- Het product mag uitsluitend worden gebruikt voor het beoogde doel.

## 3 Installatie

### 3.1 Het product installeren

**⚠ Waarschuwing!** Schakel de voeding uit alvorens het product te installeren.

**⚠ Voorzichtig!** Verwijder de rubberen pakkingen op de installatieplaat niet.

- 1 Verwijder de afdekking. (Afbeelding 1)
- 2 Maak het veiligheidskoord los. (Afbeelding 2)
- 3 Verwijder de kabelconnector. (Afbeelding 3)
- 4 Meet en boor 3 gaten in het plafond. Voer de aansluitkabel door het middelste gat van de beugel en schroef de beugel vast. (Afbeelding 4)
- 5 Bevestig het veiligheidskoord. (Afbeelding 5)
- 6 Sluit de L- en N-kabels aan op de aansluitkabel. (Afbeelding 6)
- 7 Installeer de kabelconnector in de beugel. (Afbeelding 7)
- 8 Bevestig de afdekking. (Afbeelding 8)

## 4 Opbergen

Bewaar het product in een koele en droge ruimte wanneer het niet wordt gebruikt.

## 5 Onderhoud

### 5.1 Het product schoonmaken

**⚠ Waarschuwing!** Schakel de voeding uit en laat het product afkoelen voordat u onderhoud uitvoert.

Reinig het product met een droge of vochtige doek.

**Let op!** Reinigingsmiddelen, alcohol, oplosmiddelen en dergelijke mogen niet worden gebruikt voor reiniging.

## 6 Afvalverwerking

### 6.1 Het product afvoeren

Volg de lokale voorschriften wanneer u het product weggooit. Verbrand het product niet.

## 7 Technische gegevens

Specificaties	Waarde
Spanning	230 V AC ~ 50 Hz
Vermogen	22 W
Lichtstroom	2000 lm in bol
Lumenwaarde voor led	2850 lm, 18W
Kleurtemperatuur	3000 K
Beschermingsklasse	IP44
Levensduur	20 000 u
CRI	80
Dimbaar	Ja
Energieklasse	E
Gewicht	1,2 kg
Metingen	Ø42 x 2,3 cm







[www.jula.com](http://www.jula.com)