

# Hard Head

TM



028937



# TIPPABLE TRANSPORT TROLLEY

**OPERATING INSTRUCTIONS** - Original instructions

**SV TIPPBAR TRANSPORTVAGN  
BRUKSANVISNING**

Översättning av originalinstruktioner

**NO TIPPBAR TRANSPORTVOGN  
BETJENINGSANVISNINGER**

Oversettelse av originalinstruksjonene

**DA TIPPBAR TRANSPORTVOGN  
BETJENINGSVEJLEDNING**

Oversættelse af den originale vejledning

**PL PRZECHYLNÝ WÓZEK TRANSPORTOWY  
INSTRUKCJA OBSŁUGI**

Przekład instrukcji oryginalnej

**DE KIPPBARER TRANSPORTWAGEN  
BEDIENUNGSANLEITUNG**

Übersetzung der Originalanleitung

**FI KALLISTETTAVA KULJETUSKÄRRY  
KÄYTTÖOHJE**

Alkuperäisten ohjeiden käännös

**FR CHARIOT DE TRANSPORT BASCULABLE  
INSTRUCTIONS D'UTILISATION**

Traduction des instructions d'origine

**NL KANTELBARE TRANSPORTWAGEN  
BEDIENINGSINSTRUCTIES**

Vertaling van de originele instructies

Jula AB reserves the right to make changes to the product. Jula AB claims copyright on this documentation. It is not allowed to modify or alter this documentation in any way and the manual shall be printed and used as it is in relation to the product. For the latest version of operating instructions, refer to the Jula website.

Jula AB förbehåller sig rätten att göra ändringar på produkten. Jula AB innehar upphovsrätten till denna dokumentation. Det är inte tillåtet att modifiera eller ändra denna dokumentation på något sätt och bruksanvisningen ska skrivas ut och användas som den är i förhållande till produkten. Se Julas webbplats för den senaste versionen av bruksanvisningen.

Jula AB forbeholder seg retten til å endre produktet. Jula AB innehar opphavsretten til denne dokumentasjonen. Det er ikke tillatt å modifisere eller endre denne dokumentasjonen på noen som helst måte, og håndboken skal trykkes og brukes som den er i forhold til produktet. For siste versjon av betjeningsanvisningene, se Julas nettsider.

Jula AB forbeholder sig retten til at ændre produktet. Jula AB har ophavsretten til denne dokumentation. Det er ikke tilladt at modificere eller ændre denne dokumentation på nogen måde, og manualen skal printes og bruges som den er i forhold til produktet. For den seneste version af betjeningsvejledningen, se Julas hjemmeside.

Jula AB zastrzega sobie prawo do wprowadzania zmian w produkcie. Jula AB zastrzega sobie prawa autorskie do niniejszej dokumentacji. Dokumentacji nie wolno w żaden sposób modyfikować ani zmieniać, a instrukcję należy drukować i używać ją w odniesieniu do produktu w stanie niezmienionym. Najnowszą wersję instrukcji obsługi można znaleźć na stronie internetowej Jula.

Jula AB behält sich das Recht vor, Änderungen am Produkt vorzunehmen. Jula AB beansprucht die Urheberrechte an dieser Dokumentation. Es ist nicht zulässig, diese Dokumentation in irgendeiner Weise zu verändern oder umzugestalten. Die Anleitung muss gedruckt und so verwendet werden, wie sie in Bezug zum Produkt steht. Die aktuellste Version der Bedienungsanleitung finden Sie auf der Website von Jula.

Jula AB pidättää oikeuden tehdä tuotteeseen muutoksia. Jula AB:llä on tämän dokumentaation tekijänoikeus. Tätä dokumentaatiota ei saa muuttaa millään tavalla ja käyttöopas on tulostettava ja sitä on käytettävä sellaisena kuin se on tämän tuotteen kanssa. Käyttöohjeiden uusien versio löytyy Julan verkkosivustolta.

Jula AB se réserve le droit d'apporter des modifications au produit. Jula AB revendique les droits d'auteur sur cette documentation. Il est interdit de modifier ou d'altérer cette documentation de quelque manière que ce soit et le manuel doit être imprimé et utilisé tel quel en relation avec le produit. Pour obtenir la dernière version des instructions d'utilisation, consultez le site Web de Jula.

Jula AB behoudt zich het recht voor om wijzigingen aan het product aan te brengen. Jula AB claimt het copyright op deze documentatie. Het is niet toegestaan om deze documentatie op welke manier dan ook te wijzigen of te veranderen. De handleiding moet worden afgedrukt en gebruikt zoals deze in relatie tot het product staat. Raadpleeg de Jula-website voor de laatste versie van de bedieningsinstructies.

**WWW.JULA.COM**

© JULA AB 2025-04-25

**JULA AB  
BOX 363, 532 24 SKARA, SWEDEN**

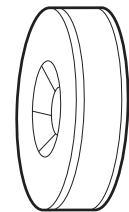
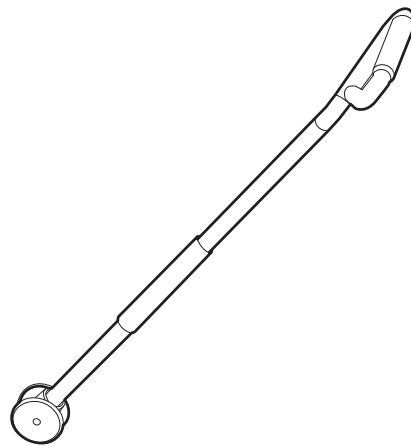
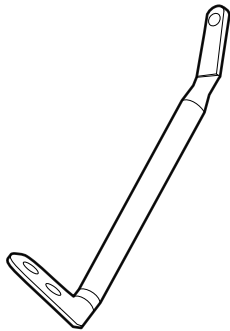
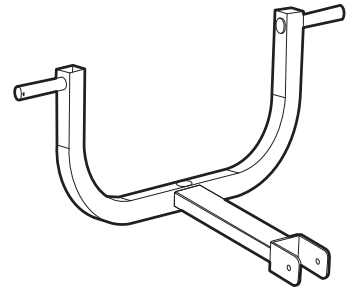
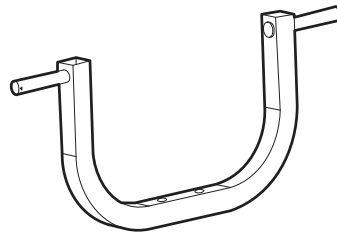
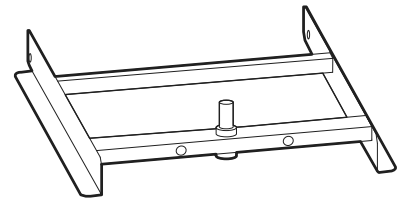
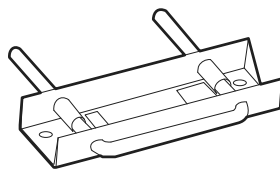
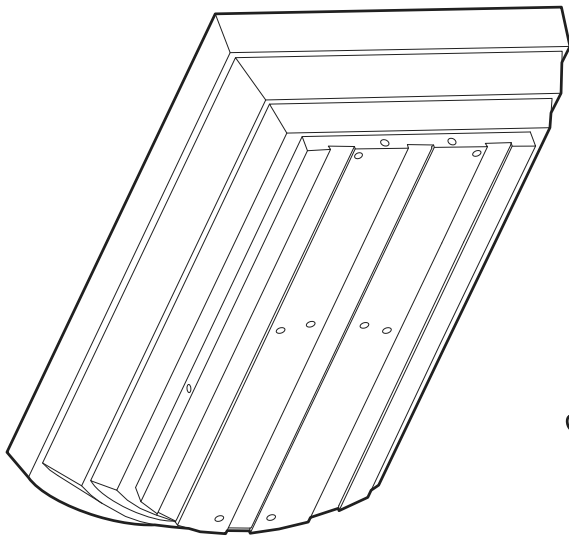

A

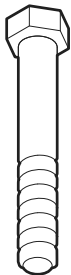

1X

B

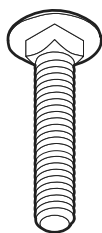

2X

C

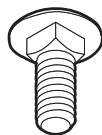

10X

D

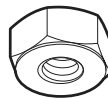

1X

F

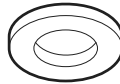

1X

G

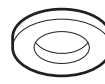

4X

E



13X

H



13X

I



4X

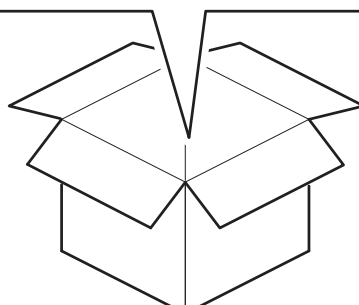

1

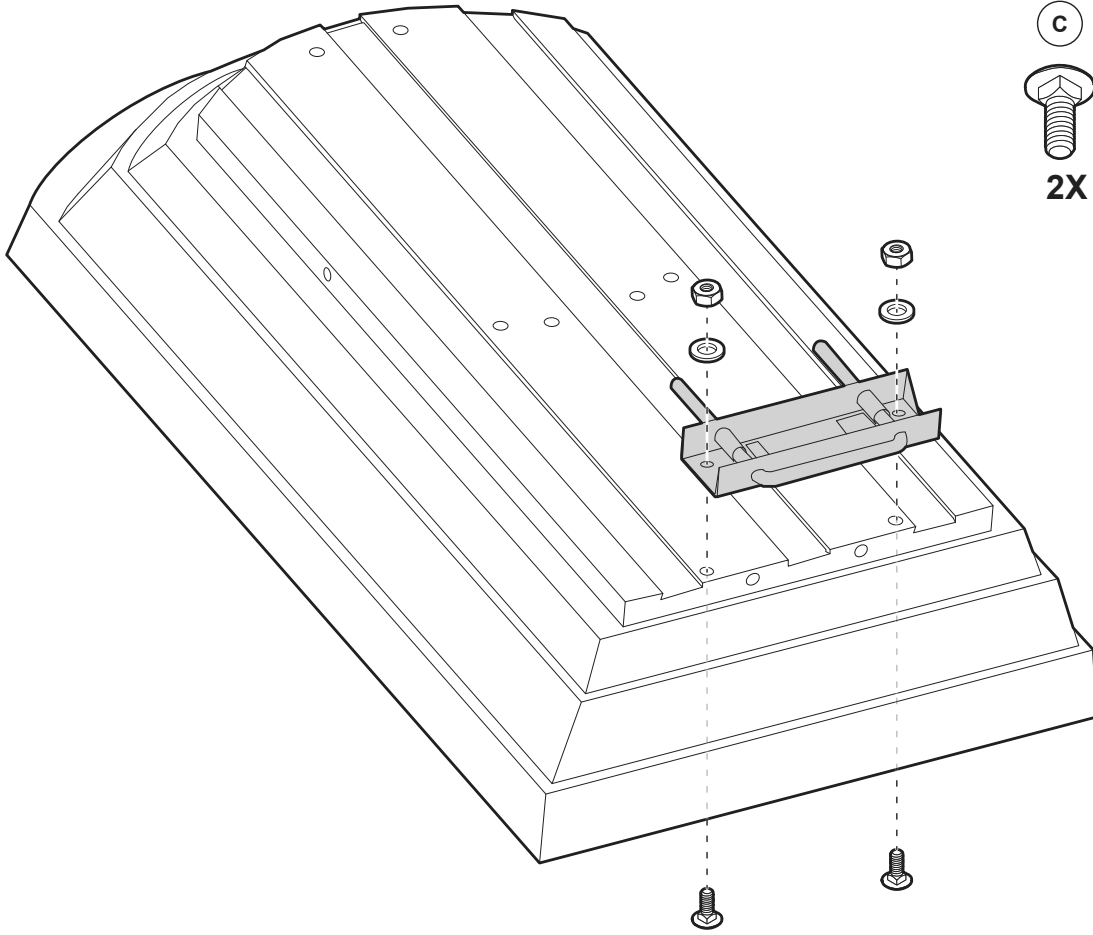

- C
- H
- E
- 2X
- 2X
- 2X

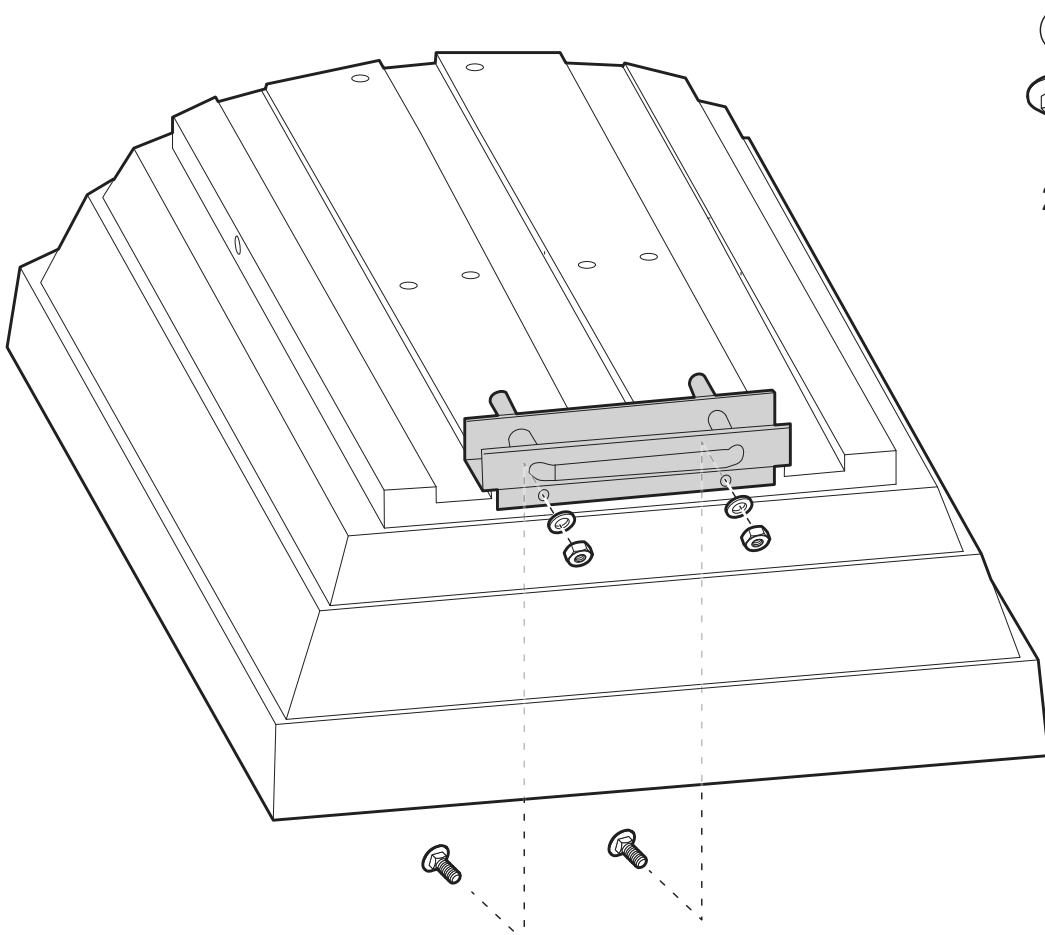

2



- C
- H
- E
- 2X
- 2X
- 2X

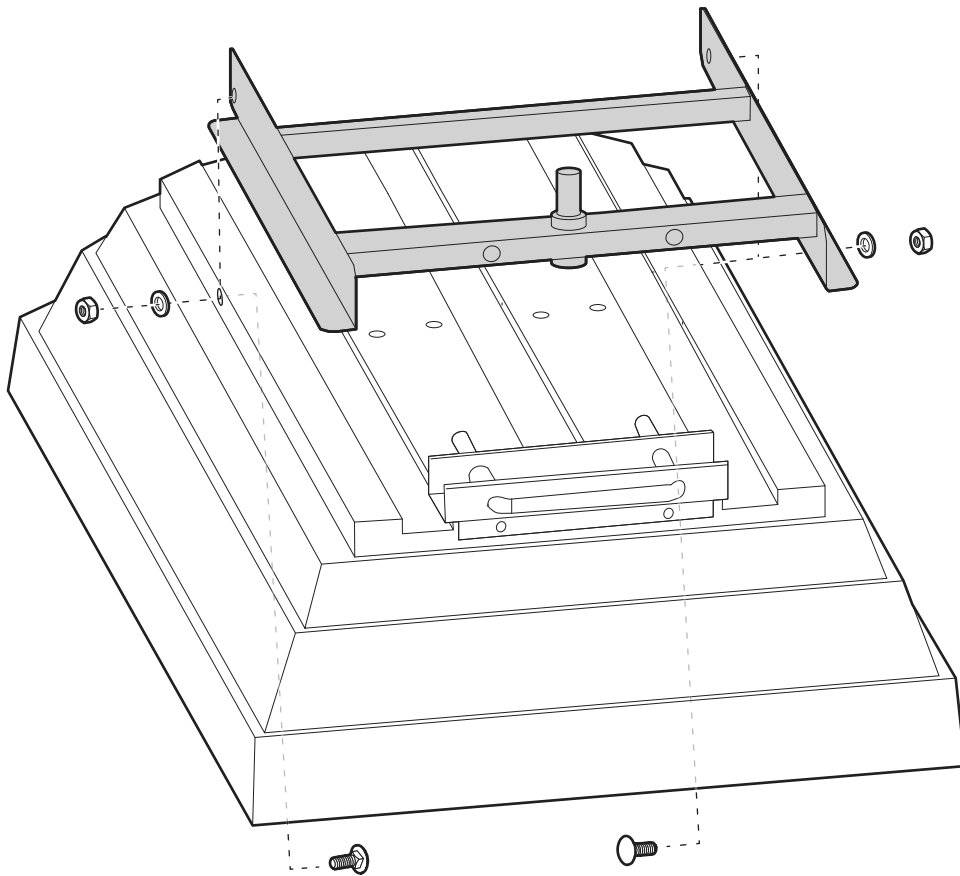

3

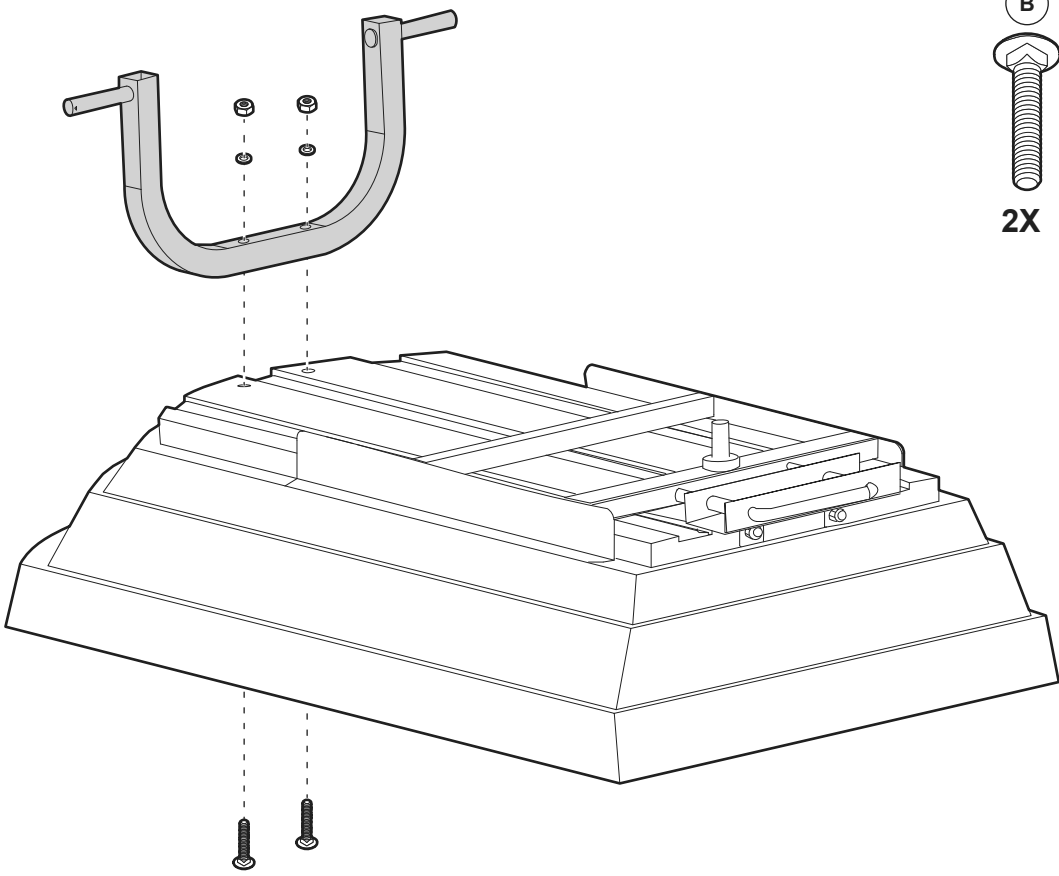

- C  2X
- H  2X
- E  2X

4

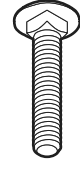

- B  2X
- H  2X
- E  2X

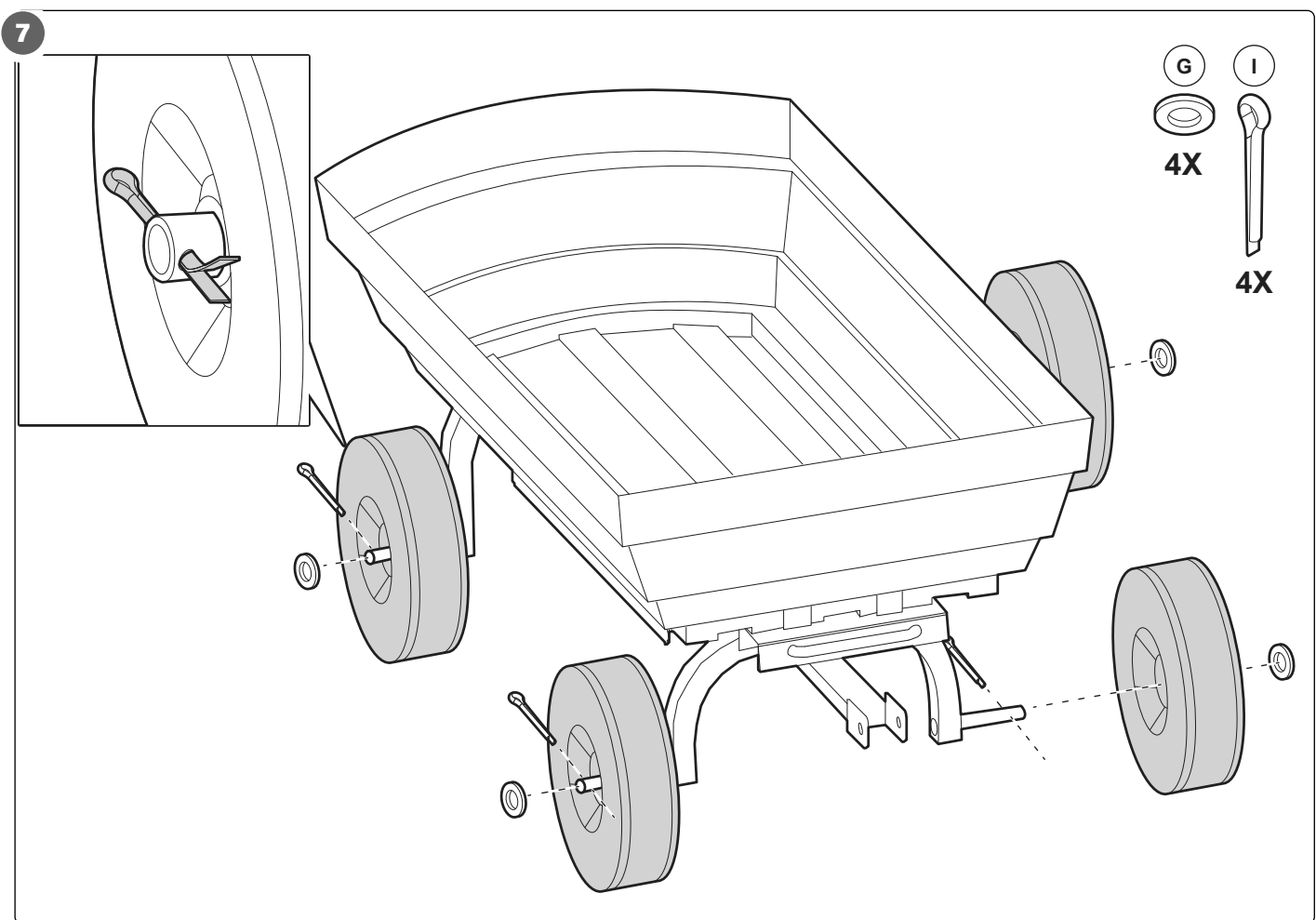
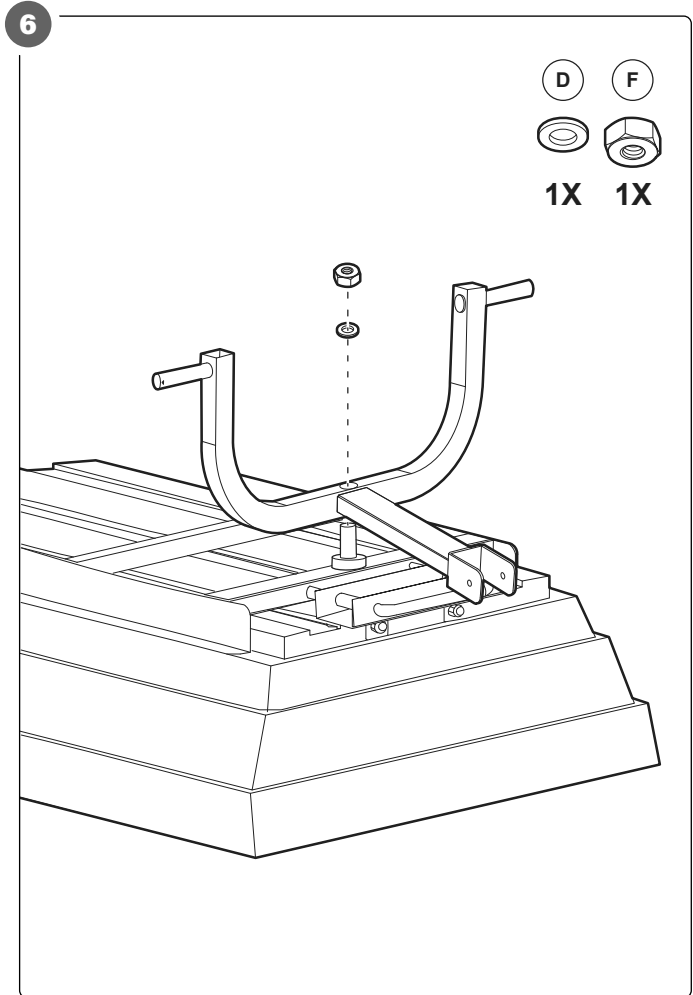
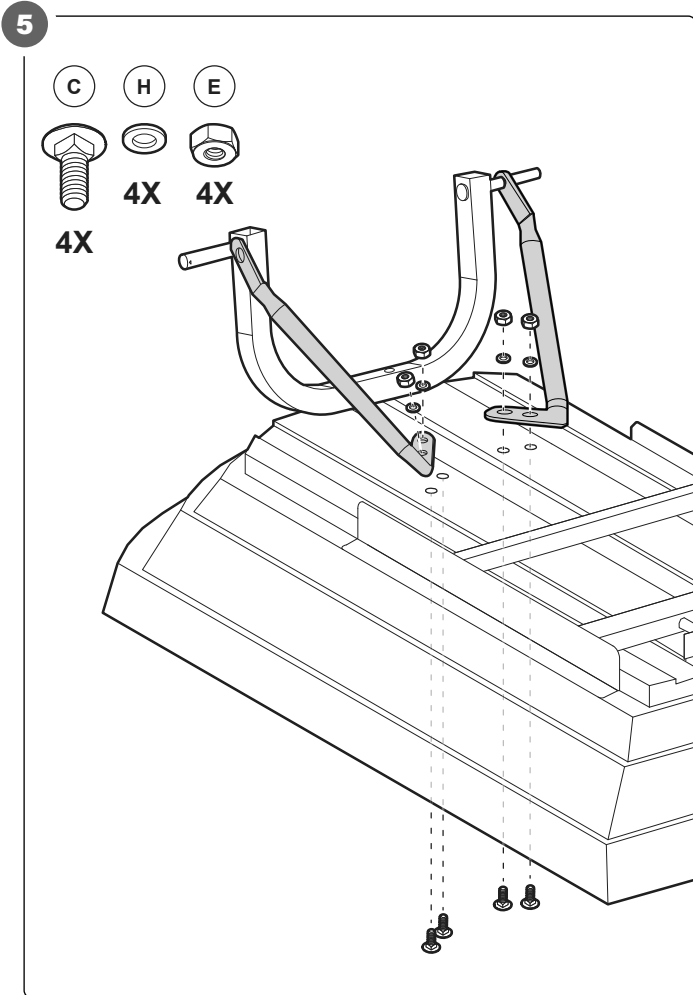

8

- A
  - H
  - E
- 
- 1X 1X 1X

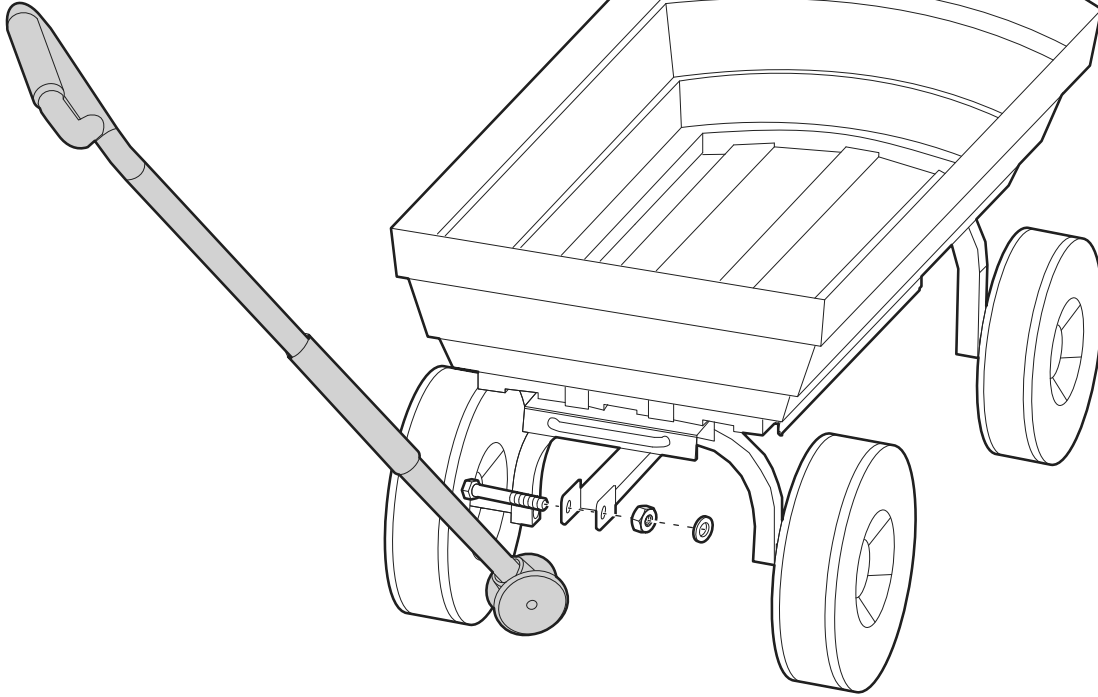

9

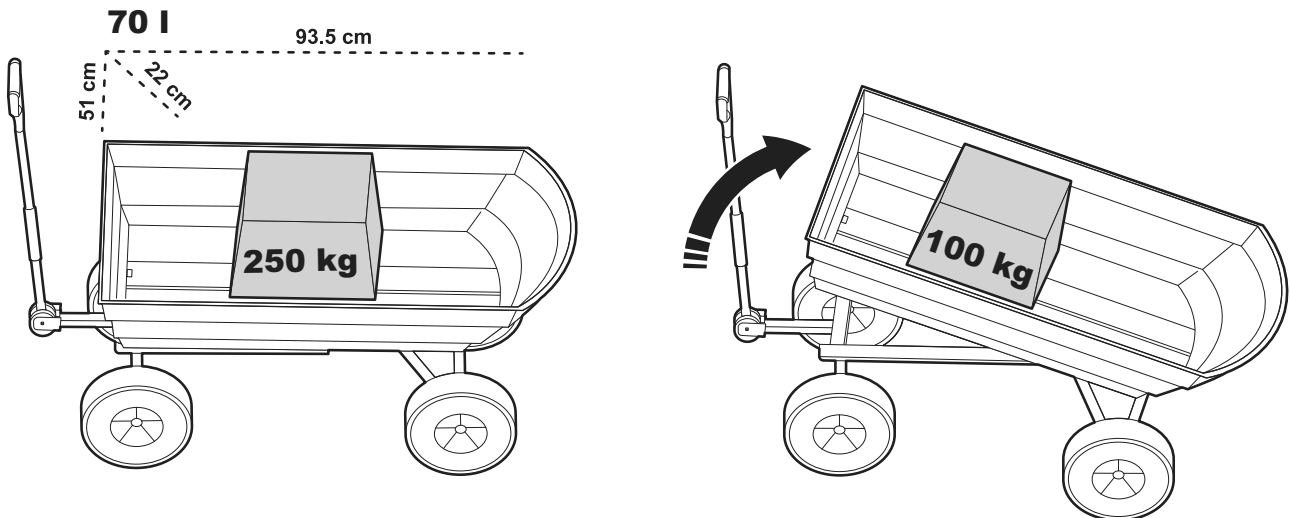

## 1 Introduction



### 1.1 Product description

The product is a trailer with a tippable bed.

### 1.2 Intended use

The product is intended to be used for transporting goods in the garden.

### 1.3 Symbols

	Read the operating instructions carefully and make sure that you understand the instructions before you use the product. Save the instructions for future reference.
	Discarded product must be recycled according to current regulations.

## 2 Safety

### 2.1 Safety definitions

**Warning!** If you do not obey these instructions, there is a risk of death or injury.

**Caution!** If you do not obey these instructions, there is a risk of damage to the product, other materials or the adjacent area.

**Note!** Information that is necessary in a given situation.

### 2.2 Safety instructions for operation

**Warning!** If you do not obey these instructions, there is a risk of death or injury.

- Read the warning instructions that follow before you use the product.
- Do not use the product if you are tired, ill or under the influence of alcohol, drugs or medicine. This has a negative effect on your vision, alertness, coordination and judgement.
- Do not allow any children or anyone who is unfamiliar with the product to use it.
- Do not use the product if it is damaged.
- Do not modify the product.
- The product must only be used for its intended purpose.
- Do not exceed the product's maximum loading capacity. Refer to "[7 Technical data](#)" on page 8.

## 3 Assembly

### 3.1 To assemble the product

**Caution!** If you do not obey these instructions, there is a risk of injuries or damage to the product, other materials or the adjacent area.

**Note!** Make sure the wheels are correctly mounted, the air valve of the tire should point outwards.

- 1 Assemble the product as shown in the illustrations Figure 2 - 7.
- 2 Attach the handle to the frame. (Figure 8)

**Note!** The Bolt (A), washer (H) and the bolt (E) is attached at the bottom of the handle.

- 3 Make sure that all nuts are fully tightened.

### 3.2 To operate the product

- 1 Place the load evenly on the product.

**Caution!** Do not overload the tipping bed.

- 2 Make sure that bulky loads are secured, use straps if necessary.

## 4 Maintenance

**Caution!** Keep the product away from rain and moisture.

- Clean the product if necessary, use water and mild detergent and let it dry.

## 5 Storage

Store the product in a dry storage place.

## 6 Disposal

### 6.1 To discard the product

- Make sure that you follow local regulations when you discard the product. Do not burn the product.

## 7 Technical data

Specification	Value
Max. Load	250 kg
Length	104 cm
Width	50.5 cm
Height	50 cm
Weight	14 kg

## 1 Inledning



### 1.1 Produktbeskrivning

Produkten är en släpvagn med tippbart flak.

### 1.2 Avsedd användning

Produkten är avsedd att användas för transport av varor i trädgården.

### 1.3 Symboler

	Läs bruksanvisningen noggrant och se till att du förstår instruktionerna innan du börjar använda produkten. Spara bruksanvisningen för framtida bruk.
	Kasserad produkt måste återvinnas i enlighet med gällande förordningar.

## 2 Säkerhet

### 2.1 Säkerhetsdefinitioner

**! Varning!** Om du inte följer dessa instruktioner finns det risk för personskador och dödsfall.

**! Försiktighet!** Om du inte följer dessa instruktioner finns det risk att du skadar produkten, andra material eller det närliggande området.

**Obs!** Information som är nödvändig i en specifik situation.

### 2.2 Säkerhetsinstruktioner för användning

**! Varning!** Om du inte följer dessa instruktioner finns det risk för personskador eller dödsfall.

- Läs varningsinstruktionerna nedan innan du använder produkten.
- Använd inte produkten om du är trött, sjuk, eller är påverkad av alkohol, droger eller läkemedel. Dessa har en negativ påverkan på din syn, uppmärksamhet, koordination och omdöme.
- Låt aldrig barn eller någon som inte känner till produkten använda den.
- Använd inte produkten om den är skadad.
- Gör inga ändringar på produkten.
- Produkten får endast användas för sitt avsedda ändamål.
- Överskrid inte produktens maximala lastkapacitet. Se "[7 Tekniska data](#)" på sid. 9.

## 3 Montering

### 3.1 Att montera produkten

**! Försiktighet!** Om du inte följer dessa instruktioner finns det risk att du skadar dig, produkten, andra material eller det närliggande området.

**Obs!** Se till att hjulen är korrekt monterade, däckets luftventil ska peka utåt.

- 1 Montera produkten enligt bilderna 2-7.
- 2 Fäst handtaget på ramen. (Bild 8)

**Obs!** Bulten (A), brickan (H) och bulten (E) är fästa i botten av handtaget.

- 3 Se till att alla muttrar är helt åtdragna.

### 3.2 Att använda produkten

- 1 Fördela belastningen jämnt på produkten.

**! Försiktighet!** Överbelasta inte tipsängen.

- 2 Se till att skrymmande laster är säkrade, använd band om det behövs.

## 4 Underhåll

**Försiktighet!** Håll produkten borta från regn och fukt.

- Rengör produkten vid behov, använd vatten och mildt rengöringsmedel och låt den torka.

## 5 Förvaring

Förvara produkten på en torr förvaringsplats.

## 6 Kassering

### 6.1 Att kassera produkten

- Se till att du följer lokala bestämmelser när du kasserar produkten. Bränn inte produkten.

## 7 Tekniska data

Specifikation	Värde
Max. Last	250 kg
Längd	104 cm
Bredd	50,5 cm
Höjd	50 cm
Vikt	14 kg

## 1 Innledning



### 1.1 Produktbeskrivelse

Produktet er en tilhenger med et tippbart lasteplan.

### 1.2 Tiltenkt bruk

Produktet er ment å brukes til transport av varer i hagen.

### 1.3 Symboler

	Les bruksanvisningen nøye og forsikre deg om at du har forstått den før du tar produktet i bruk. Ta vare på bruksanvisningen til senere bruk.
	Kassert produkt må gjenvinnes i henhold til gjeldende lover og regler.

## 2 Sikkerhet

### 2.1 Sikkerhetsdefinisjoner

**⚠ Advarsel!** Hvis du ikke følger disse instruksjonene er det fare for død eller personskaide.

**⚠ Forsiktig!** Hvis du ikke følger disse instruksjonene, er det fare for skade på produktet, annet materiell eller på omgivelsene.

**Merk!** Informasjon som er nødvendig i en gitt situasjon.

### 2.2 Sikkerhetsinstruksjoner for bruk

**⚠ Advarsel!** Hvis du ikke følger disse instruksjonene er det fare for død eller skade.

- Les advarselsinstruksjonene som følger før du bruker produktet.
- Ikke bruk produktet hvis du er trøtt, syk eller påvirket av alkohol, narkotika eller medisiner. Dette har en negativ effekt på syn, årvåkenhet, koordinasjon og dømmekraft.
- Ikke la barn eller noen som ikke er kjent med produktet bruke det.
- Ikke bruk produktet hvis det er skadet.
- Ikke modifier eller endre produktet.
- Produktet skal bare brukes til dets tiltenkte formål.
- Ikke overskrid produktets maksimale lastekapasitet. Se "[7 Tekniske data](#)" på [side 10](#).

## 3 Montering

### 3.1 Montere produktet

**⚠ OBS!** Om du ikke følger disse instruksjonene er det en fare for skade på produktet, på andre materialer eller på området rundt.

**Merk!** Forsikre deg om at hjulene er riktig montert, luftventilen på dekket skal peke utover.

- 1 Monter produktet som vist på illustrasjonene figur 2 – figur 7
- 2 Fest håndtaket til rammen. (Figur 8)

**Merk!** Bolten (A), skiven (H) og bolten (E) er festet nederst på håndtaket.

- 3 Pass på at alle muttere er helt strammet.

### 3.2 Bruk av produktet

- 1 Plasser lasten jevnt på produktet.

**⚠ OBS:** Ikke overbelast vippelasteplanet.

- 2 Forsikre deg om at store laster er sikret, bruk stropper om nødvendig.

## 4 Vedlikehold

**OBS!** Hold produktet borte fra regn og fuktighet.

- Rengjør produktet om nødvendig, bruk vann og mildt vaskemiddel og la det tørke.

## 5 Oppbevaring

Oppbevar produktet på et tørt oppbevaringssted.

## 6 Avhending

### 6.1 Slik kasseres produktet

- Sørg for at du følger lokale forskrifter når du kasserer produktet. Produktet må ikke brennes.

## 7 Tekniske data

Spesifikasjoner	Verdi
Maks. Belastning	250 kg
Lengde	104 cm
Bredde	50,5 cm
Høyde	50 cm
Vekt	14 kg

## 1 Indledning



### 1.1 Produktbeskrivelse

Produktet er en transport med tippelad.

### 1.2 Tilsigtet brug

Produktet er beregnet til transport af materialer i haven.

### 1.3 Symboler

	Læs betjeningsvejledning omhyggeligt, og sørg for, at du forstår instruktionerne, før du begynder at bruge produktet. Gem betjeningsvejledningen til senere brug.
	Produktet skal bortskaffes i henhold til gældende regler.

## 2 Sikkerhed

### 2.1 Sikkerhedsdefinitioner

**⚠ Advarsel!** Manglende overholdelse af disse instruktioner kan medføre personskade eller død.

**⚠ Forsigtig!** Manglende overholdelse af disse instruktioner kan medføre skader på produktet, andre materialer eller det omgivende område.

**Obs!** Information, der er nødvendig i en bestemt situation.

### 2.2 Sikkerhedsanvisninger for brug

**⚠ Advarsel!** Manglende overholdelse af disse anvisninger kan medføre personskade eller død.

- Læs nedenstående advarselinstruktioner, før du tager produktet i brug.
- Brug ikke dette produkt, hvis du er træt, syg eller påvirket af alkohol, stoffer eller medicin. Dette har en negativ indvirkning på dit syn, din opmærksomhed, din koordination og din dømmekraft.
- Lad aldrig børn eller personer, der ikke er fortrolige med produktet, bruge det.
- Brug ikke produktet, hvis det er beskadiget.
- Der må ikke foretages ændringer på produktet.
- Produktet må kun bruges til det formål, det er beregnet til.
- Overskrid ikke produktets maksimale belastningskapacitet. Se "[7 Tekniske data](#)" på side 11.

## 3 Montering

### 3.1 Montering af produktet

**⚠ Forsigtig!** Manglende overholdelse af disse anvisninger kan medføre skader på dig selv, produktet, andre materialer eller det omgivende område.

**Obs!** Sørg for, at hjulene er monteret korrekt, dækkets luftventil skal pege udad.

- 1 Saml produktet som vist i figur 2-7.
- 2 Sæt håndtaget fast på rammen. (Figur 8)

**Obs!** Bolten (A), skiven (H) og bolten (E) er fastgjort i bunden af håndtaget.

- 3 Sørg for, at alle møtrikker er strammet helt.

### 3.2 Brug af produktet

- 1 Fordel belastningen jævnt på produktet.

**⚠ Forsigtig!** Overbelast ikke tippelæjet.

- 2 Sørg for, at voluminøs last er sikret, brug om nødvendigt stropper.

## 4 Vedligeholdelse

**Forsigtig!** Hold produktet væk fra regn og fugt.

- Rengør om nødvendigt produktet med vand og et mildt rengøringsmiddel, og lad det tørre.

## 5 Opbevaring

Opbevar produktet på et tørt sted.

## 6 Bortskaffelse

### 6.1 Bortskaffelse af produktet

- Sørg for at følge de lokale regler, når du bortskaffer produktet. Brænd ikke produktet.

## 7 Tekniske data

Specifikation	Værdi
Maks. belastning	250 kg
Længde	104 cm
Bredde	50,5 cm
Højde	50 cm
Vægt	14 kg

## 1 Wprowadzenie



### 1.1 Opis produktu

Produkt to wózek transportowy z uchylną skrzynią.

### 1.2 Przeznaczenie

Produkt przeznaczony jest do przewożenia ładunków w ogrodzie.

### 1.3 Symbole

	Przed użyciem produktu należy dokładnie i ze zrozumieniem przeczytać tę instrukcję obsługi. Zachowaj instrukcję na przyszłość.
	W przypadku utylizacji produkt należy przekazać do recyklingu zgodnie z obowiązującymi przepisami.

## 2 Bezpieczeństwo

### 2.1 Definicje rodzaju ostrzeżeń

**! Ostrzeżenie!** W razie niestosowania się do niniejszej instrukcji zachodzi ryzyko śmierci lub obrażeń ciała.

**! Przewaga!** W razie niestosowania się do niniejszej instrukcji zachodzi ryzyko uszkodzenia produktu lub innych materiałów w pobliżu.

**Uwaga!** Informacje istotne w konkretnej sytuacji.

### 2.2 Instrukcja bezpiecznej obsługi

**! Ostrzeżenie!** W razie niestosowania się do niniejszej instrukcji zachodzi ryzyko śmierci lub obrażeń ciała.

- Przed użyciem produktu zapoznaj się z ostrzeżeniami w niniejszej instrukcji.
- Nie używaj produktu w stanie zmęczenia, choroby, pod wpływem alkoholu, narkotyków lub leków. Powyższe zdarzenia mają negatywny wpływ na zdolność widzenia, czujność, koordynację oraz ocenę sytuacji.
- Nie pozwól, aby produktu używało dziecko lub osoba nieobeznana z produktem.
- Nie używaj produktu, jeśli jest uszkodzony.
- Nie modyfikuj konstrukcji produktu.
- Produktu wolno używać wyłącznie zgodnie z jego zamierzonym przeznaczeniem.
- Nie przekraczaj maksymalnej ładowności produktu. Patrz "[7 Dane techniczne](#)" na stronie 12.

## 3 Montaż

### 3.1 Sposób montażu

**! Przewaga!** W razie niestosowania się do niniejszej instrukcji zachodzi ryzyko odniesienia obrażeń bądź uszkodzenia produktu lub innych materiałów w pobliżu.

**Uwaga!** Upewnij się, że koła są prawidłowo zamontowane – zawór powietrza w oponie powinien być skierowany na zewnątrz.

- 1 Zmontuj produkt zgodnie z instrukcjami na ilustracjach (rys. 2 do rys. 7).
- 2 Przymocuj uchwyt do ramy. (Rysunek 8)

**Uwaga!** Śruba (A), podkładka (H) i śruba (E) są przymocowane do dolnej części uchwyty.

- 3 Upewnij się, że wszystkie nakrętki są całkowicie dokręcone.

### 3.2 Obsługa produktu

- 1 Rozmieść ładunek równomiernie na produkcie.

**! Przewaga!** Nie przeciążaj skrzyni.

- 2 Upewnij się, że nieporęczny ładunek jest zabezpieczony, w razie potrzeby użyj pasów.

## 4 Konserwacja

**Przewaga!** Chroń produkt przed deszczem i wilgocią.

- W razie potrzeby wyczyść produkt wodą z łagodnym detergentem i pozostaw do wyschnięcia.

## 5 Przechowywanie

Przechowuj produkt w suchym miejscu.

## 6 Utylizacja

### 6.1 Utylizowanie produktu

- Pamiętaj, aby postępować zgodnie z lokalnymi przepisami dotyczącymi utylizacji. Nie spalaj produktu.

## 7 Dane techniczne

Specyfikacja	Wartość
Maks. obciążenie	250 kg
Długość	104 cm
Szerokość	50,5 cm
Wysokość	50 cm
Masa	14 kg

## 1 Einführung



### 1.1 Produktbeschreibung

Das Produkt ist ein Anhänger mit kippbarer Tragfläche.

### 1.2 Verwendungszweck

Das Produkt ist für den Transport von Sachen im Garten bestimmt.

### 1.3 Symbole

	Lesen Sie die Bedienungsanleitung sorgfältig durch und stellen Sie sicher, dass Sie die Anweisungen verstanden haben, bevor Sie das Produkt verwenden. Bewahren Sie die Anleitung zum späteren Nachschlagen auf.
	Zur Entsorgung muss das Produkt gemäß den geltenden Vorschriften recycelt werden.

## 2 Sicherheit

### 2.1 Sicherheitshinweise

**! Warnung!** Wenn Sie diese Anweisungen nicht befolgen, besteht Lebens- und Verletzungsgefahr.

**! Achtung!** Wenn Sie diese Anweisungen nicht befolgen, besteht die Gefahr, dass das Produkt, andere Materialien oder der angrenzende Bereich beschädigt werden.

**Hinweis!** Informationen, die in einer bestimmten Situation notwendig sind.

### 2.2 Sicherheitshinweise zum Betrieb

**! Warnung!** Wenn Sie diese Anweisungen nicht befolgen, besteht Lebens- und Verletzungsgefahr.

- Lesen Sie die folgenden Warnhinweise, bevor Sie das Produkt verwenden.
- Verwenden Sie das Produkt nicht, wenn Sie müde oder krank sind oder unter dem Einfluss von Alkohol, Drogen oder Medikamenten stehen. Dies wirkt sich negativ auf Ihr Sehvermögen, Ihre Wachsamkeit, Ihre Koordination und Ihr Urteilsvermögen aus.
- Erlauben Sie niemals Kindern oder Personen, die mit dem Produkt nicht vertraut sind, es zu benutzen.
- Verwenden Sie das Produkt niemals, wenn es defekt ist.
- Das Produkt darf nicht modifiziert werden.
- Das Produkt darf nur für den vorgesehenen Zweck verwendet werden.
- Überschreiten Sie nicht die maximale Belastbarkeit des Produkts. Siehe [„7 Technische Daten“ auf Seite 13](#).

## 3 Montage

### 3.1 So montieren Sie das Produkt

**! Achtung!** Wenn Sie diese Anweisungen nicht befolgen, besteht Verletzungsgefahr und dass das Produkt, andere Materialien oder der angrenzende Bereich beschädigt werden.

**Hinweis!** Stellen Sie sicher, dass die Räder richtig montiert sind, das Luftventil des Reifens sollte nach außen zeigen.

- 1 Montieren Sie das Produkt wie in den Abbildungen Abb. 2 - 7 gezeigt.
- 2 Befestigen Sie den Griff am Rahmen. (Abbildung 8)

**Hinweis!** Der Bolzen (A), die Unterlegscheibe (H) und der Bolzen (E) sind unten am Griff befestigt.

- 3 Stellen Sie sicher, dass alle Muttern fest angezogen sind.

### 3.2 So verwenden Sie das Produkt

- 1 Legen Sie die Last gleichmäßig auf das Produkt.

**! Achtung!** Überlasten Sie das Kippbett nicht.

- 2 Stellen Sie sicher, dass sperrige Ladungen gesichert sind, verwenden Sie bei Bedarf Gurte.

## 4 Wartung und Pflege

**Achtung!** Halten Sie das Produkt von Regen und Feuchtigkeit fern.

- Reinigen Sie das Produkt bei Bedarf, verwenden Sie Wasser und mildes Reinigungsmittel und lassen Sie es trocknen.

## 5 Lagerung

Lagern Sie das Produkt trocken.

## 6 Entsorgung

### 6.1 So entsorgen Sie das Produkt

- Stellen Sie sicher, dass Sie die örtlichen Vorschriften befolgen, wenn Sie das Produkt entsorgen. Verbrennen Sie das Produkt nicht.

## 7 Technische Daten

Spezifikation	Wert
Max. Last	250 kg
Länge	104 cm
Breite	50,5 cm
Höhe	50 cm
Gewicht	14 kg

## 1 Johdanto



### 1.1 Tuotteen kuvaus

Tuote on kuljetusvaunu, jossa on kallistettava lava.

### 1.2 Käyttötarkoitus

Tuote on tarkoitettu käytettäväksi tavaroiden kuljettamiseen puutarhassa.

### 1.3 Symbolit

	Lue käyttöohjeet huolellisesti ja varmista ennen tuotteen käytön aloittamista, että olet ymmärtänyt ohjeet. Säilytä ohjeet myöhempää käyttöä varten.
	Kierrätä käytöstä poistettu tuote voimassa olevien määräysten mukaisesti.

## 2 Turvallisuus

### 2.1 Turvallisuusmääräykset

**! Varoitus!** Jos näitä ohjeita ei noudateta, seurauksena voi olla kuoleman tai vamman vaara.

**! Huomio!** Jos näitä ohjeita ei noudateta, tuote, muut materiaalit tai ympäröivä alue voivat vahingoittua.

**Huom!** Välttämättömiä tietoja tiettyihin tilanteisiin.

### 2.2 Käytön turvaohjeet

**! Varoitus!** Jos näitä ohjeita ei noudateta, seurauksena voi olla kuolema tai vammautuminen.

- Lue seuraavat varoitukset ja ohjeet ennen tuotteen käytön aloittamista.
- Älä käytä tuotetta, jos olet väsynyt, sairaana tai alkoholin, huumeiden tai lääkkeiden vaikutuksen alainen. Nämä asiat heikentävät näkökykyäsi, valppauttasi, koordinaatiokykyäsi ja harkintakykyäsi.
- Älä anna lasten tai tuotteen käyttöön perehtymättömien henkilöiden käyttää tuotetta.
- Älä käytä tuotetta, jos se on vahingoittunut.
- Älä muokkaa tuotetta.
- Tuotetta saa käyttää vain sen käyttötarkoituksen mukaisesti.
- Älä ylitä tuotteen enimmäiskuormituskapasiteettia. Katso lisätietoja kohdasta "7 Tekninen data" sivulla 14.

## 3 Kokoaminen

### 3.1 Tuotteen kokoaminen

**! Huomio!** Jos näitä ohjeita ei noudateta, tuote, muut materiaalit tai ympäröivä alue voivat vahingoittua.

**Huom!** Varmista, että pyörät on asennettu oikein siten, että renkaan ilmaventtiin osoittaa ulospäin.

- 1 Kokoaa tuote kuvien 2–7 mukaisesti.
- 2 Kiinnittää kahva runkoon. (Kuva 8)

**Huom!** Pultti (A), aluslevy (H) ja pultti (E) on kiinnitetty kahvan alaosaan.

- 3 Varmista, että kaikki mutterit on kiristetty kunnolla.

### 3.2 Tuotteen käyttäminen

- 1 Aseta kuorma tasaisesti tuotteen päälle.

**! Huomio!** Älä ylikuormita kallistettavaa lavaa.

- 2 Varmista, että painavat kuormat on kiinnitetty ja käytä tarvittaessa hihnoja.

## 4 Huolto

**Huomio!** Älä altista tuotetta sateelle tai kosteudelle.

- Puhdista tuote tarvittaessa, käytä vettä ja mietoa pesuainetta ja anna kuivua.

## 5 Säilyttäminen

Säilytä tuotetta kuivassa säilytyspaikassa.

## 6 Hävittäminen

### 6.1 Tuotteen hävittäminen

- Varmista, että hävität tuotteen paikallisten määräysten mukaisesti. Älä polta tuotetta.

## 7 Tekninen data

Tekniset tiedot	Arvo
Enimmäiskuormitus	50 kg
Pituus	104 cm
Leveys	50,5 cm
Korkeus	50 cm
Paino	14 kg

## 1 Introduction



### 1.1 Description du produit

Le produit est un chariot à plateau basculant.

### 1.2 Utilisation prévue

Le produit est destiné à être utilisé pour le transport de marchandises dans le jardin.

### 1.3 Symboles

	Lisez attentivement le mode d'emploi et veillez à bien en comprendre les instructions avant d'utiliser le produit. Conservez le mode d'emploi pour toute référence ultérieure.
	Les produits mis au rebut doivent être recyclés conformément à la réglementation en vigueur.

## 2 Sécurité

### 2.1 Définitions relatives à la sécurité

**⚠ Avertissement !** Le non-respect de ces instructions induit un risque de mort ou de blessure.

**⚠ Attention !** Le non-respect des présentes instructions induit un risque d'endommagement du produit, des autres matériels ou de la zone adjacente.

**Remarque !** Informations nécessaires dans une situation donnée.

### 2.2 Consignes de sécurité pour le fonctionnement

**⚠ Attention !** Le non-respect de ces instructions induit un risque de mort ou de blessure.

- Lisez les instructions d'avertissement qui suivent avant d'utiliser le produit.
- N'utilisez pas le produit si vous êtes fatigué(e), malade ou sous l'influence de l'alcool, de drogues ou de médicaments. Cela a un effet négatif sur votre vision, votre vigilance, votre coordination et votre jugement.
- Ne laissez aucun enfant ni personne non familiarisé(e) avec le produit l'utiliser.
- N'utilisez pas le produit s'il est endommagé.
- Ne modifiez pas le produit.
- Le produit doit être utilisé uniquement aux fins prévues.
- Ne dépassez pas la capacité de chargement maximale du produit. Voir "[7 Données techniques](#)" à la page 15.

## 3 Assemblage

### 3.1 Pour assembler le produit

**⚠ Attention !** Le non-respect des présentes instructions induit un risque de blessures ou d'endommagement du produit, de tout autre matériel ou de la zone adjacente.

**Remarque !** Veillez à ce que les roues soient montées correctement, la valve d'air du pneu pointant vers l'extérieur.

**1** Assemblez le produit selon les illustrations des Figures 2 à 7.

**2** Fixez la poignée au châssis. (Figure 8)

**Remarque !** Le boulon (A), la rondelle (H) et le boulon (E) sont fixés au bas de la poignée.

**3** Veillez à ce que tous les écrous soient complètement serrés.

### 3.2 Pour utiliser le produit

**1** Placez la charge uniformément sur le produit.

**⚠ Attention !** Ne surchargez pas le plateau basculant.

**2** Veillez à ce que les charges volumineuses soient sécurisées. Utilisez des sangles si nécessaire.

## 4 Maintenance

**Attention !** Remisez le produit à l'abri de la pluie et de l'humidité.

- Nettoyez le produit si nécessaire, utilisez de l'eau et un détergent doux et laissez-le sécher.

## 5 Remisage

Remisez le produit dans un endroit sec.

## 6 Élimination

### 6.1 Pour éliminer le produit

- Veillez à respecter les réglementations locales quand vous mettez le produit au rebut. Ne brûlez pas le produit.

## 7 Données techniques

Spécifications	Valeur
Charge max.	250 kg
Longueur	104 cm
Largeur	50,5 cm
Hauteur	50 cm
Poids	14 kg

## 1 Inleiding



### 1.1 Productbeschrijving

Het product is een sleepwagen met een kantelbare dieplader.

### 1.2 Beoogd gebruik

Het product is bedoeld voor het transporteren van goederen in de tuin.

### 1.3 Symbolen

	Lees de gebruiksaanwijzing zorgvuldig en zorg ervoor dat u de instructies begrijpt voordat u het product gebruikt. Bewaar de gebruiksaanwijzing voor toekomstig gebruik.
	Een afgedankt product moet worden gerecycled volgens de huidige regelgeving.

## 2 Veiligheid

### 2.1 Definities van veiligheid

**⚠ Waarschuwing!** Als u zich niet aan deze voorschriften houdt, kan dat leiden tot overlijden of letsel.

**⚠ Voorzichtig!** Als u zich niet aan deze voorschriften houdt, kan dat leiden tot schade aan het product, overige materialen of de nabije omgeving.

**Let op!** Informatie die in een bepaalde situatie noodzakelijk is.

### 2.2 Veiligheidsvoorschriften voor gebruik

**⚠ Waarschuwing!** Als u zich niet aan deze voorschriften houdt, kan dat leiden tot (dodelijk) letsel.

- Lees de onderstaande waarschuwingsvoorschriften voordat u het product gebruikt.
- Gebruik het product niet als u moe, ziek of onder invloed van alcohol, drugs of medicijnen bent. Dat heeft een negatief effect op uw gezichtsvermogen, alertheid en coördinatie- en beoordelingsvermogen.
- Laat dit product niet gebruiken door kinderen of mensen die er onbekend mee zijn.
- Gebruik het product niet als het is beschadigd.
- Pas het product niet aan.
- Het product mag uitsluitend worden gebruikt voor het beoogde doel.
- De maximale laadcapaciteit van het product mag niet worden overschreden. Zie '7 Technische gegevens' op pagina 16.

## 3 Montage

### 3.1 Het product in elkaar zetten

**⚠ Voorzichtig!** Als u zich niet aan deze voorschriften houdt, kan dat leiden tot letsel of schade aan het product, overige materialen of de nabije omgeving.

**Let op!** Controleer of de wielen goed gemonteerd zijn; het luchtventiel van de band moet naar buiten wijzen.

- 1 Zet het product volgens de illustraties in Afb. 2-7 in elkaar.
- 2 Bevestig de handgreep aan het frame. (Afbeelding 8)

**Let op!** De bout (A), sluitring (H) en de bout (E) zijn bevestigd aan de onderkant van de handgreep.

- 3 Zorg ervoor dat alle moeren goed vastzitten.

### 3.2 Het product bedienen

- 1 Plaats de lading gelijkmatig op het product.

**⚠ Voorzichtig!** Zorg ervoor dat het kantelbed niet wordt overbelast.

- 2 Zorg ervoor dat omvangrijke ladingen worden vastgezet; gebruik zo nodig riemen.

## 4 Onderhoud

**Voorzichtig!** Houd het product uit de buurt van regen en vocht.

- Maak het product indien nodig schoon met water en een mild schoonmaakmiddel en laat het drogen.

## 5 Opbergen

Bewaar het product op een droge plaats.

## 6 Weggoien

### 6.1 Het product afvoeren

- Denk eraan dat u de plaatselijke regelgeving voor afvoeren van het product naleeft. Verbrand het product niet.

## 7 Technische gegevens

Specificaties	Waarde
Max. Belasting	250 kg
Lengte	104 cm
Breedte	50,5 cm
Hoogte	50 cm
Gewicht	14 kg







**Hard  
Head**  
TM

[www.jula.com](http://www.jula.com)