

**EN HANDHELD VACUUM CLEANER
OPERATING INSTRUCTIONS**

Original instructions

**SV HANDDAMMSUGARE
BRUKSANVISNING**

Översättning av originalinstruktioner

**NO HÅNDSTØVSUGER
BETJENINGSANVISNINGER**

Oversettelse av originalinstruksjonene

**DA HÅNDSTØVSUGER
BETJENINGSVEJLEDNING**

Oversættelse af den originale vejledning

**PL ODKURZACZ RĘCZNY
INSTRUKCJA OBSŁUGI**

Przekład instrukcji oryginalnej

**DE HANDSTAUBSAUGER
BEDIENUNGSANLEITUNG**

Übersetzung der Originalanleitung

**FI RIKKAIMURI
KÄYTTÖOHJE**

Alkuperäisten ohjeiden käännös

**FR ASPIRATEUR À MAIN
INSTRUCTIONS D'UTILISATION**

Traduction des instructions d'origines

**NL HANDSTOFZUIGER
BEDIENINGSINSTRUCTIES**

Vertaling van de originele instructies

Jula AB förbehåller sig rätten att göra ändringar på produkten. Jula AB innehar upphovsrätten till denna dokumentation. Det är inte tillåtet att modifiera eller ändra denna dokumentation på något sätt och bruksanvisningen ska skrivas ut och användas som den är i förhållande till produkten. Se Julas webbplats för den senaste versionen av bruksanvisningen.

Jula AB forbeholder seg retten til å endre produktet. Jula AB innehar opphavsretten til denne dokumentasjonen. Det er ikke tillatt å modifisere eller endre denne dokumentasjonen på noen som helst måte, og håndboken skal trykkes og brukes som den er i forhold til produktet. For siste versjon av betjeningsanvisningene, se Julas nettsider.

Jula AB forbeholder sig retten til at ændre produktet. Jula AB har ophavsretten til denne dokumentation. Det er ikke tilladt at modificere eller ændre denne dokumentation på nogen måde, og manualen skal printes og bruges som den er i forhold til produktet. For den seneste version af betjeningsvejledningen, se Julas hjemmeside.

Jula AB zastrzega sobie prawo do wprowadzania zmian w produkcie. Jula AB zastrzega sobie prawa autorskie do niniejszej dokumentacji. Dokumentacji nie wolno w żaden sposób modyfikować ani zmieniać, a instrukcję należy drukować i używać ją w odniesieniu do produktu w stanie niezmiennym. Najnowszą wersję instrukcji obsługi można znaleźć na stronie internetowej Jula.

Jula AB reserves the right to make changes to the product. Jula AB claims copyright on this documentation. It is not allowed to modify or alter this documentation in any way and the manual shall be printed and used as it is in relation to the product. For the latest version of operating instructions, refer to the Jula website.

Jula AB behält sich das Recht vor, Änderungen am Produkt vorzunehmen. Jula AB beansprucht die Urheberrechte an dieser Dokumentation. Es ist nicht zulässig, diese Dokumentation in irgendeiner Weise zu verändern oder umzugestalten. Die Anleitung muss gedruckt und so verwendet werden, wie sie in Bezug zum Produkt steht. Die aktuellste Version der Bedienungsanleitung finden Sie auf der Website von Jula.

Jula AB pidättää oikeuden tehdä tuotteen muutoksia. Jula AB:llä on tämän dokumentaation tekijänoikeus. Tätä dokumentaatiota ei saa muuttaa millään tavalla ja käyttöopas on tulostettava ja sitä on käytettävä sellaisena kuin se on tämän tuotteen kanssa. Käyttöohjeiden uusin versio löytyy Julan verkkosivustolta.

Jula AB se réserve le droit d'apporter des modifications au produit. Jula AB revendique les droits d'auteur sur cette documentation. Il est interdit de modifier ou d'altérer cette documentation de quelque manière que ce soit et le manuel doit être imprimé et utilisé tel quel en relation avec le produit. Pour obtenir la dernière version des instructions d'utilisation, consultez le site Web de Jula.

Jula AB behoudt zich het recht voor om wijzigingen aan het product aan te brengen. Jula AB claimt het copyright op deze documentatie. Het is niet toegestaan om deze documentatie op welke manier dan ook te wijzigen of te veranderen. De handleiding moet worden afgedrukt en gebruikt zoals deze in relatie tot het product staat. Raadpleeg de Jula-website voor de laatste versie van de bedieningsinstructies.

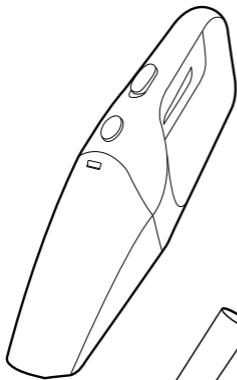

1x



1x

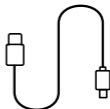

1x

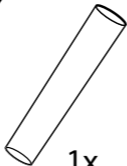

1x



1x

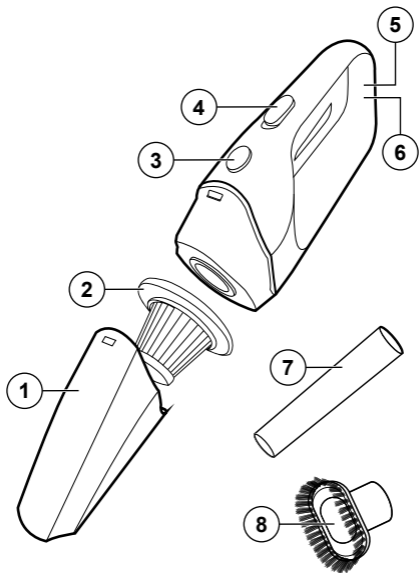

1

2

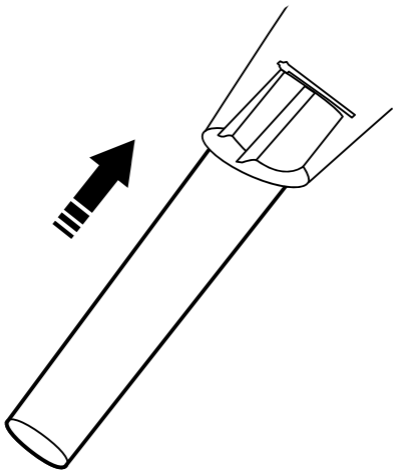

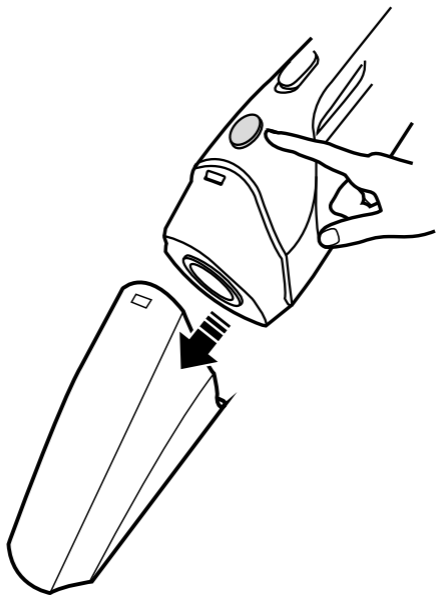

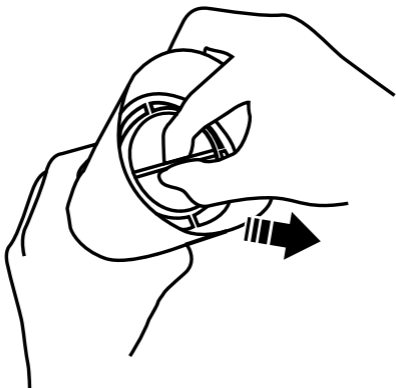

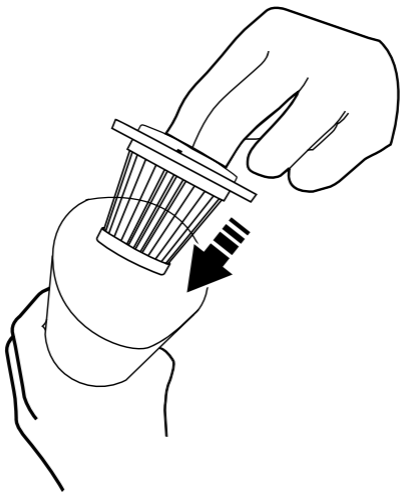

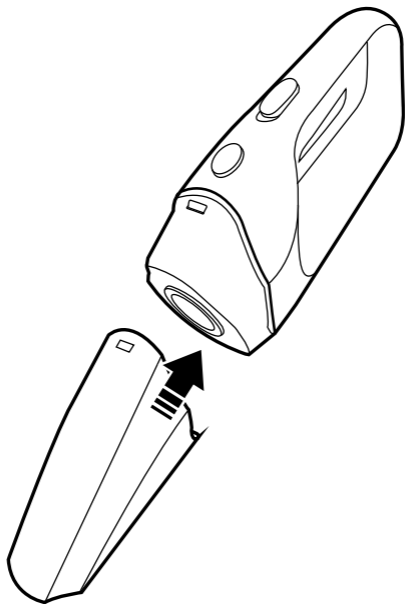

A**B****C**

Table of contents

1	Introduction	12
1.1	Product description	12
1.2	Intended use	12
1.3	Symbols.....	12
1.4	Product overview.....	13
2	Safety	13
2.1	Safety definitions	13
2.2	General safety instruction.....	14
3	Installation	15
3.1	To remove the filter	15
3.2	To install the filter	15
4	Operation	15
4.1	Light indicator	16
4.2	To operate the product.....	16
5	Storage	16
6	Maintenance	17
6.1	To clean the HEPA filter	17
7	Troubleshooting	18
8	Disposal	19
8.1	To discard the product.....	19
9	Technical data	19

1 Introduction



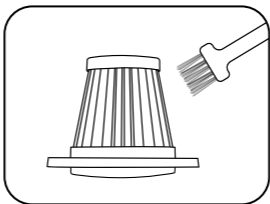
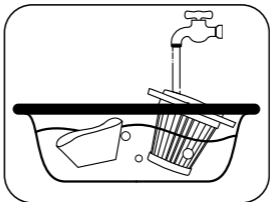
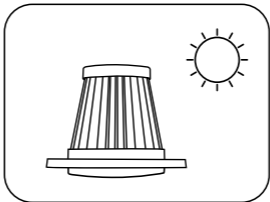

1.1 Product description

The product is a wireless hand held vacuum cleaner.

1.2 Intended use

The product is intended to vacuum dirt indoors.

1.3 Symbols

	<p>Read the operating instructions carefully and make sure that you understand the instructions before you use the product. Save the instructions for future reference.</p>
	<p>This product complies with applicable EU directives and regulations.</p>
	<p>Recycle as electrical waste.</p>
	<p>Only use the specified plug type.</p>

1.4 Product overview

Figure 1

1. Dust cup
2. HEPA filter
3. Release button
4. ON/OFF switch
5. Light indicator
6. Charge port
7. Crevice tool
8. Dust brush

2 Safety

2.1 Safety definitions

 **Warning!** If you do not obey these instructions, there is a risk of death or injury.

 **Caution!** If you do not obey these instructions, there is a risk of damage to the product, other materials or the adjacent area.

Note! Information that is necessary in a given situation.

2.2 General safety instruction

 **Warning!** If you do not obey these instructions, there is a risk of death or injury.

- Read the warning instructions that follow before you use the product.
- The product is not a toy. Have close supervision when it is used by or near children from 8 years and persons with reduced physical, sensory or mental capabilities. Cleaning and user maintenance shall not be made by children without supervision.
- Do not use the product if it is damaged or if any of its parts are missing.
- Do not turn on the product when you install or disassemble it.
- Make sure all parts are correctly installed before use.
- The product must only be used with the supplied charger.
- Do not handle the product with wet hands.
- Do not use the product near hot surfaces or water.
- Do not use the product to clean wet waste, corrosive liquid, flammable items, hard or sharp objects such as glass, nails, screws or coins.

- Do not use the product without the filter installed.
- Do not immerse the product in water or any other liquid.
- Do not disassemble the product.

3 Installation

3.1 To remove the filter

- 1 Press the release button and remove the dust cup. (Figure 3)
- 2 Remove the HEPA filter. (Figure 4)

3.2 To install the filter

- 1 Install the Hepa filter into the dust cup. Make sure it fits completely without any gaps. (Figure 5)
- 2 Attach the dust cup to the product, fasten the bottom buckle first. (Figure 6)

4 Operation

Note! Let the product charge for 3-4 h before first use.

Note! Make sure the product is switched off before charging.

4.1 Light indicator

- Green - The product is fully charged or operates.
- Red - The product is charging or the battery is low.

4.2 To operate the product

 **Warning!** Do not use the product without a filter.

- 1 Slide the ON/OFF switch forward to turn the product on.
- 2 Slide the ON/OFF switch backwards to turn the product off.
- 3 The product can be used as it is, or the accessories can be inserted for different cleaning needs. (Figure 2)
 - **Crevice tool:** Suitable for corner gaps and narrow spaces.
 - **Dusting brush:** Suitable for carpets, blankets and other suede surfaces.

5 Storage

- Store the product in a cool and dry space indoors when not in use.

6 Maintenance

6.1 To clean the HEPA filter

Figure 7

- A. Clear the dust on the HEPA filter.
- B. Rinse the HEPA filter with water.
- C. Air dry the HEPA filter.

Note! If the HEPA filter is wet during operation the suction will be poor.

7 Troubleshooting

Problem	Possible cause	Action
Poor suction.	The filter is blocked.	Clean the filter. Refer to <u>"6.1 To clean the HEPA filter"</u> on page 17
	The dust cup is overfilled.	Clean the dust cup.
	The accessories are not correctly installed.	Make sure that every item is correctly installed.
	The dust cup is not correctly installed.	Install the dust cup correctly.
	The filter is wet.	Air dry the filter.
Not working.	No power.	Charge the product.
	Excessive use time.	Let the product become cool for 5 min after every 20 min of use.

8 Disposal

8.1 To discard the product

- Make sure that you follow local regulations when you discard the product. Do not burn the product.

9 Technical data

Specification	Value
Rated voltage	230 V ~ 50 Hz
Output voltage	7.4 V
Input	5 W
Output	60 W
Power consumption in off mode (in watts rounded to the first decimal place)	0.0814 W
Battery	2500 mAh lithium
Suction	4000 pa
Speed	40000 rpm
Protecting rate	IP20
Volume dust container	160 ml
Run time	16 min
Charging time	4 h

Innehållsförteckning

1	Inledning	21
1.1	Produktbeskrivning	21
1.2	Avsedd användning.....	21
1.3	Symboler.....	21
1.4	Produktöversikt	22
2	Säkerhet	22
2.1	Säkerhetsdefinitioner	22
2.2	Allmänna säkerhetsinstruktioner	23
3	Installation	24
3.1	Att ta bort filtret.....	24
3.2	Att installera filtret.....	24
4	Användning	24
4.1	LED-indikatorlampa.....	25
4.2	Att använda produkten.....	25
5	Förvaring	26
6	Underhåll	26
6.1	Att rengöra HEPA-filtret	26
7	Felsökning	27
8	Kassering	28
8.1	Att kassera produkten.....	28
9	Tekniska data	28

1 Inledning



1.1 Produktbeskrivning

Produkten är en trådlös handdammsugare.

1.2 Avsedd användning

Produkten är avsedd för dammsugning inomhus.

1.3 Symboler

	Läs bruksanvisningen noggrant och se till att du förstår instruktionerna innan du börjar använda produkten. Spara bruksanvisningen för framtida bruk.
	Denna produkt uppfyller tillämpliga EU-direktiv och -bestämmelser.
	Återvinns som elektroniskt avfall.
	Använd endast den angivna kontakttypen.

1.4 Produktöversikt

Bild 1

1. Dammbehållare
2. HEPA-filter
3. Frigöringsknapp
4. PÅ/AV-brytare
5. LED-indikatorlampa
6. Laddningsport
7. Fogmunstycke
8. Dammborste

2 Säkerhet

2.1 Säkerhetsdefinitioner

 **Varning!** Om du inte följer dessa instruktioner finns det risk för personskador eller dödsfall.

 **Försiktighet!** Om du inte följer dessa instruktioner finns det risk att du skadar produkten, andra material eller det närliggande området.

Obs! Information som är nödvändig i en specifik situation.

2.2 Allmänna säkerhetsinstruktioner

 **Varning!** Om du inte följer dessa instruktioner finns det risk för personskador eller dödsfall.

- Läs varningsinstruktionerna nedan innan du använder produkten.
- Produkten är inte en leksak. Ha noggrann övervakning när den används av eller i närheten av barn från 8 år och personer med nedsatt fysisk, sensorisk eller mental förmåga. Rengörings- och användningsunderhåll ska inte utföras av barn utan tillsyn.
- Använd inte produkten om den är skadad eller om någon av dess delar saknas.
- Starta inte produkten när du installerar eller demonterar den.
- Se till att alla delar är korrekt installerade före användning.
- Produkten får endast användas med den medföljande laddaren.
- Hantera inte produkten med våta händer.
- Använd inte produkten i närheten av heta ytor eller vatten.
- Använd inte produkten för att rengöra vått avfall, frätande vätskor, brandfarliga föremål eller hårda och vassa föremål, som glas, spikar, skruvar eller mynt.

- Använd inte produkten utan att filtret är installerat.
- Sänk inte ned produkten i vatten eller någon annan vätska.
- Ta inte isär produkten.

3 Installation

3.1 Att ta bort filtret

- 1 Tryck på frigöringsknappen och ta bort dammbehållaren.
(Bild 3)

- 2 Ta bort HEPA-filtret. (Bild 4)

3.2 Att installera filtret

- 1 Installera Hepa-filtret i dammbehållaren. Se till att det passar ordentligt utan några mellanrum. (Bild 5)
- 2 Fäst dammbehållaren på produkten, börja med det nedre spännet. (Bild 6)

4 Användning

Obs! Låt produkten laddas i 3-4 timmar innan den används första gången.

Obs! Se till att produkten är avstängd innan laddning.

4.1 LED-indikatorlampa

- Grön: Produkten är fulladdad eller i drift
- Röd: Produkten laddas eller batterinivån är låg.

4.2 Att använda produkten

 **Varning!** Använd inte produkten utan filter.

- 1 Skjut PÅ/AV-knappen framåt för att starta produkten.
- 2 Skjut PÅ/AV-knappen bakåt för att stänga av produkten.
- 3 Produkten kan användas som den är eller med de olika tillbehören för olika rengöringsbehov. (Bild 2)
 - **Fogmunstycke:** Lämpligt för hörnspringor och trånga mellanrum.
 - **Dammborste:** Lämplig för mattor, filter och andra mjuka ytor.

5 Förvaring

- Förvara produkten inomhus på en sval och torr plats när den inte används.

6 Underhåll

6.1 Att rengöra HEPA-filtret

Bild 7

- A. Rensa bort dammet från HEPA-filtret.
- B. Skölj av HEPA-filtret med vatten.
- C. Lufttorka HEPA-filtret.

Obs! Om HEPA-filtret är fuktigt/vått under drift blir suget dåligt.

7 Felsökning

Problem	Möjlig orsak	Åtgärd
Dåligt sug.	Filtret är blockerat.	Rengör filtret. Se <u>"6.1 Att rengöra HEPA-filtret"</u> på <u>sida 26</u>
	Dammbehållaren är överfylld.	Rengör dammbehållaren.
	Tillbehören är inte korrekt installerade.	Se till att alla delar är korrekt installerade.
	Dammbehållaren inte korrekt installerad.	Installera dammbehållaren korrekt.
	Filtret är vått.	Lufttorka filtret.
Dammsugaren fungerar inte.	Ingen ström/laddning.	Ladda produkten.
	Överdriven användningstid.	Låt produkten svalna i 5 minuter efter varje 20 minuters användning.

8 Kassering

8.1 Att kassera produkten

- Se till att du följer lokala bestämmelser när du kasserar produkten. Bränn inte produkten.

9 Tekniska data

Specifikation	Värde
Märkspänning	230 V ~ 50 Hz
Utgående spänning	7,4 V
Inspänning	5 W
Uteffekt	60 W
Strömförbrukning i frånläge (i watt avrundat till en decimal)	0,0814 W
Batteri	2500 mAh litium
Sugkraft	4000 Pa
Hastighet	40 000 Rpm
Skyddsklass	IP20
Volym på dammbehållare	160 ml
Körtid	16 min.
Laddtid	4 h

Innholdsfortegnelse

1 Innledning	30
1.1 Produktbeskrivelse	30
1.2 Tiltentkt bruk	30
1.3 Symboler.....	30
1.4 Produktoversikt	31
2 Sikkerhet	31
2.1 Sikkerhetsdefinisjoner	31
2.2 Generelle sikkerhetsinstruksjoner	32
3 Installasjon	33
3.1 Slik fjerner du filteret.....	33
3.2 Slik installerer du filteret	33
4 Drift	33
4.1 Indikatorlampe.....	34
4.2 Bruk av produktet.....	34
5 Oppbevaring	34
6 Vedlikehold	35
6.1 Slik rengjør du HEPA-filteret	35
7 Feilsøking	36
8 Avhending	37
8.1 Slik kasseres produktet.....	37
9 Tekniske data	37

1 Innledning



1.1 Produktbeskrivelse

Produktet er en trådløs håndholdt støvsuger.

1.2 Tiltentkt bruk

Produktet er beregnet på å støvsuge smuss innendørs.

1.3 Symboler

	Les bruksanvisningen nøye og forsikre deg om at du har forstått den før du tar produktet i bruk. Ta vare på bruksanvisningen til senere bruk.
	Dette produktet er i samsvar med gjeldende EU-direktiver og -forordninger.
	Gjenvinnes som elektronisk avfall.
	Bruk kun den angitte pluggtypen.

1.4 Produktoversikt

Figur 1

1. Støvkopp
2. HEPA-filter
3. Utløserknapp
4. AV/PÅ-bryter
5. Indikatorlampe
6. Ladeport
7. Hjørnemunnstykke
8. Støvbørste

2 Sikkerhet

2.1 Sikkerhetsdefinisjoner

 **Advarsel!** Hvis du ikke følger disse instruksjonene er det fare for død eller skade.

 **OBS!** Om du ikke følger disse instruksjonene er det en fare for skade på produktet, på andre materialer eller på området rundt.

Merk! Informasjon som er nødvendig i en gitt situasjon.

2.2 Generelle sikkerhetsinstruksjoner

 **Advarsel!** Hvis du ikke følger disse instruksjonene er det fare for død eller skade.

- Les advarslene som følger før du bruker produktet.
- Produktet er ikke et leketøy. Hold nøye oppsyn når det brukes av eller i nærheten av barn fra 8 år og personer med nedsatt fysisk, sensorisk eller mental funksjonsevne. Rengjøring og brukervedlikehold skal ikke utføres av barn uten tilsyn.
- Ikke bruk produktet hvis det er skadet eller hvis noen av delene mangler.
- Ikke slå på produktet når du installerer eller demonterer det.
- Forsikre deg om at alle delene er riktig montert før bruk.
- Produktet må kun brukes med den medfølgende laderen.
- Ikke håndter produktet med våte hender.
- Ikke bruk produktet i nærheten av varme overflater eller vann.
- Bruk ikke produktet til å rengjøre vått avfall, etsende væsker, brennbare gjenstander, harde eller skarpe gjenstander som glass, spiker, skruer eller mynter.
- Ikke bruk produktet uten at filteret er installert.

- Ikke senk produktet ned i vann eller annen væske.
- Produktet må ikke demonteres.

3 Installasjon

3.1 Slik fjerner du filteret

- 1 Trykk på utløserknappen og fjern støvkoppen. (Figur 3)
- 2 Fjern HEPA-filteret. (Figur 4)

3.2 Slik installerer du filteret

- 1 Monter Hepa-filteret i støvkoppen. Pass på at den sitter skikkelig på plass uten mellomrom. (Figur 5)
- 2 Fest støvkoppen til produktet, og fest den nederste spennen først. (Figur 6)

4 Drift

Merk! La produktet lade i 3-4 timer før første gangs bruk.

Merk! Sørg for at produktet er slått av før lading.

4.1 Indikatorlampe

- Grønn - Produktet er fulladet eller i bruk.
- Rød - Produktet lades eller batteriet er lavt.

4.2 Bruk av produktet

 **Advarsel!** Ikke bruk produktet uten filter.

- 1 Skyv PÅ/AV-bryteren fremover for å slå på produktet.
- 2 Skyv PÅ/AV-bryteren bakover for å slå av produktet.
- 3 Produktet kan brukes som det er, eller tilbehøret kan settes inn for ulike rengjøringsbehov. (Figur 2)
 - **Spalteverktøy:** Egnet for kriker og kroker.
 - **Støvbørste:** Egnet for tepper, pledd og andre tekstiloverflater.

5 Oppbevaring

- Oppbevar produktet innendørs på et kjølig og tørt sted når det ikke er i bruk.

6 Vedlikehold

6.1 Slik rengjør du HEPA-filteret

Figur 7

- A. Fjern støvet fra HEPA-filteret.
- B. Skyll HEPA-filteret med vann.
- C. Lufttørk HEPA-filteret.

Merk! Hvis HEPA-filteret er vått under drift, blir suget dårlig.

7 Feilsøking

Problem	Mulig årsak	Handling
Dårlig sugeevne.	Filteret er blokkert.	Rengjør filterene. Se <u>"6.1 Slik rengjør du HEPA-filteret"</u> på side 35
	Støvbeholderen er overfylt.	Rengjør støvkoppen.
	Tilbehørene er ikke riktig installert.	Forsikre deg om at alle elementene er riktig installert.
	Støvkoppen er ikke riktig montert.	Monter støvkoppen på riktig måte.
	Filteret er vått.	Lufttørk filteret.
Fungerer ikke.	Ingen strøm.	Lad produktet.
	For lang brukstid.	La produktet avkjøles i 5 minutter etter hver 20 minutters bruk.

8 Avhending

8.1 Slik kasseres produktet

- Sørg for at du følger lokale forskrifter når du kasserer produktet. Produktet må ikke brennes.

9 Tekniske data

Spesifikasjoner	Verdi
Nominell spenning	230 V ~ 50 Hz
Utgangsspenning	7,4 V
Inndata	5 W
Effekt	60 W
Strømforbruk i av-modus (i watt avrundet til første desimal)	0,0814 W
Batteri	2500 mAh Litium
Sugekraft	4000 pa
Hastighet	40 000 o/min
Beskyttelsesklassifisering	IP20
Volum støvbeholder	160 ml
Kjøretid	16 min
Ladetid	4 t

Indholdsfortegnelse

1 Indledning	39
1.1 Produktbeskrivelse	39
1.2 Anvendelse	39
1.3 Symboler	39
1.4 Produktoversigt	40
2 Sikkerhed	40
2.1 Sikkerhedsdefinitioner	40
2.2 Generel sikkerhedsanvisning	41
3 Montering	42
3.1 Sådan tages filteret ud	42
3.2 Sådan installeres filteret	42
4 Brug	42
4.1 Lysindikator	43
4.2 Sådan betjenes produktet	43
5 Opbevaring	44
6 Vedligeholdelse	44
6.1 Sådan rengøres HEPA-filteret	44
7 Fejlfinding	45
8 Bortskaffelse	46
8.1 Sådan bortskaffes produktet	46
9 Tekniske data	46

1 Indledning



1.1 Produktbeskrivelse

Produktet er en trådløs håndholdt støvsuger.

1.2 Anvendelse

Produktet er beregnet til at støvsuge snavs indendørs.

1.3 Symboler

	<p>Læs betjeningsvejledningen omhyggeligt, og vær sikker på, du forstår den, før du tager produktet i brug. Gem betjeningsvejledningen til senere brug.</p>
	<p>Produktet overholder gældende EU-direktiver og -forordninger.</p>
	<p>Skal bortskaffes som elektronikaffald.</p>
	<p>Brug kun den angivne stiktype.</p>

1.4 Produktoversigt

Figur 1

1. Støvbeholder
2. HEPA-filter
3. Udløserknap
4. Tænd/sluk-knap
5. Lysindikator
6. Opladningsport
7. Sprækketilebhør
8. Støvbørste

2 Sikkerhed

2.1 Sikkerhedsdefinitioner

 **Advarsel!** Manglende overholdelse af disse anvisninger kan medføre død eller personskade.

 **Forsigtig!** Manglende overholdelse af disse anvisninger kan medføre skader på produktet, andre materialer eller det omgivende område.

Bemærk! Information der er nødvendig i bestemte situationer.

2.2 Generel sikkerhedsanvisning



Advarsel! Manglende overholdelse af disse anvisninger kan medføre død eller personskade.

- Læs nedenstående advarsler, før du bruger produktet.
- Produktet er ikke et stykke legetøj. Hold nøje opsyn, når støvsugeren bruges af eller i nærheden af børn fra 8 år og personer med nedsatte fysiske, sensoriske eller mentale evner. Rengøring og vedligeholdelse må ikke foretages af børn uden opsyn.
- Brug ikke produktet, hvis det er beskadiget, eller hvis der mangler dele.
- Tænd ikke for produktet, når du installerer eller adskiller det.
- Sørg for, at alle dele er monteret korrekt før brug.
- Produktet må kun bruges med den medfølgende oplader.
- Håndter ikke produktet med våde hænder.
- Brug ikke produktet i nærheden af varme overflader eller vand.
- Brug ikke produktet til at rengøre vådt affald, ætsende væske, brandfarlige genstande, hårde eller skarpe genstande såsom glas, søm, skruer eller mønter.

- Brug ikke produktet uden filter i.
- Undgå at nedsænke produktet i vand eller anden væske.
- Undgå at skille produktet ad.

3 Montering

3.1 Sådan tages filteret ud

- 1** Tryk på udløserknappen, og fjern støvbeholderen. (Figur 3)
- 2** Fjern HEPA-filteret. (Figur 4)

3.2 Sådan installeres filteret

- 1** Sæt Hepa-filteret i støvbeholderen. Sørg for, at den passer helt uden huller. (Figur 5)
- 2** Fastgør støvbeholderen på produktet, og fastgør det nederste spænde først. (Figur 6)

4 Brug

Bemærk! Lad produktet oplade i 3-4 timer før første brug.

Bemærk! Sørg for, at produktet er slukket, før det oplades.

4.1 Lysindikator

- Grøn – Produktet er fuldt opladet eller kører.
- Rød – Produktet oplader, eller batteriet er lavt.

4.2 Sådan betjenes produktet

 **Advarsel!** Brug ikke produktet uden et filter.

- 1** Skub tænd/sluk-knappen fremad for at tænde for produktet.
- 2** Skub tænd/sluk-knappen bagud for at slukke for produktet.
- 3** Produktet kan bruges, som det er, eller tilbehøret kan indsættes til forskellige rengøringsbehov. (Figur 2)
 - **Sprækketilbehør:** Velegnet til hjørnesprækker og smalle områder.
 - **Støvbørste:** Velegnet til gulvtæpper, tæpper og overflader af ruskind.

5 Opbevaring

- Opbevar produktet på et køligt og tørt sted indendørs, når det ikke er i brug.

6 Vedligeholdelse

6.1 Sådan rengøres HEPA-filteret

Figur 7

- A. Fjern støvet fra HEPA-filteret.
- B. Skyl HEPA-filteret med vand.
- C. Lad HEPA-filteret lufttørre.

Bemærk! Hvis HEPA-filteret er vådt under brug, vil sugningen være dårlig.

7 Fejlfinding

Problem	Mulig årsag	Handling
Dårligt sug.	Filteret er blokeret.	Rengør filteret. Se " 6.1 Sådan rengøres HEPA-filteret " på side 44
	Støvbeholderen er overfyldt.	Rengør støvbeholderen.
	Udstyret er ikke monteret korrekt.	Kontroller, at alle elementer er monteret korrekt.
	Støvbeholderen er ikke monteret korrekt.	Monter støvbeholderen korrekt.
	Filteret er vådt.	Lad filteret lufttørre.
Virker ikke.	Ingen strøm.	Oplad produktet.
	Overdreven brugstid.	Lad produktet køle af i 5 minutter efter hver 20 minutters brug.

8 Bortskaffelse

8.1 Sådan bortskaffes produktet

- Følg de lokale regler ved bortskaffelse af produktet. Brænd ikke produktet.

9 Tekniske data

Specifikation	Værdi
Nominel spænding	230 V ~ 50 Hz
Udgangsspænding	7,4 V
Input	5 W
Effekt	60 W
Strømforbrug i slukket tilstand (i watt afrundet til første desimal)	0,0814 W
Batteri	2500 mAh litium
Sugning	4000 pa
Hastighed	40000 rpm
Kapslingsklasse	IP20
Støvbeholderens kapacitet	160 ml
Driftstid	16 min.
Opladningstid	4 timer

Spis treści

1	Wprowadzenie	48
1.1	Opis produktu.....	48
1.2	Przeznaczenie	48
1.3	Symbole.....	48
1.4	Przegląd produktu.....	49
2	Bezpieczeństwo	49
2.1	Definicje rodzaju ostrzeżeń	49
2.2	Ogólne zasady bezpieczeństwa.....	50
3	Montaż	51
3.1	Wyciąganie filtra.....	51
3.2	Montaż filtra.....	51
4	Obsługa	52
4.1	Dioda LED	52
4.2	Obsługa produktu	52
5	Przechowywanie	53
6	Konserwacja	53
6.1	Czyszczenie filtra HEPA	53
7	Usuwanie usterek	54
8	Utylizacja	55
8.1	Utylizowanie produktu.....	55
9	Dane techniczne	55

1 Wprowadzenie

1.1 Opis produktu

Produkt to bezprzewodowy odkurzacz ręczny.

1.2 Przeznaczenie

Produkt przeznaczony jest do odkurzania w pomieszczeniach.

1.3 Symbole

	<p>Przed użyciem produktu należy dokładnie i ze zrozumieniem przeczytać tę instrukcję obsługi. Zachowaj instrukcję na przyszłość.</p>
	<p>Niniejszy produkt spełnia wymagania stosownych dyrektyw i rozporządzeń unijnych.</p>
	<p>Utylizuj jak odpady elektryczne.</p>
	<p>Używaj tylko wtyczki określonego typu.</p>

1.4 Przegląd produktu

Rysunek 1

1. Pojemnik na kurz
2. Filtr HEPA
3. Przycisk zwalniania
4. Przełącznik włączania / wyłączenia
5. Dioda LED
6. Gniazdo ładowania
7. Końcówka szczelinowa
8. Szczotka do kurzu

2 Bezpieczeństwo

2.1 Definicje rodzaju ostrzeżeń

 **Ostrzeżenie!** W razie niestosowania się do niniejszej instrukcji zachodzi ryzyko śmierci lub obrażeń ciała.

 **Przeostroga!** W razie niestosowania się do niniejszej instrukcji zachodzi ryzyko uszkodzenia produktu lub innych materiałów w pobliżu.

Uwaga! Informacje istotne w konkretnej sytuacji.

2.2 Ogólne zasady bezpieczeństwa



Ostrzeżenie! W razie niestosowania się do niniejszej instrukcji zachodzi ryzyko śmierci lub obrażeń ciała.

- Przed użyciem produktu zapoznaj się z ostrzeżeniami w niniejszej instrukcji.
- Produkt nie jest zabawką. Produkt może być używany przez dzieci od 8. roku życia lub osoby o ograniczonych zdolnościach fizycznych, sensorycznych lub umysłowych, jednak należy wówczas ściśle nadzorować ich pracę. Czynności związane z czyszczeniem i konserwacją produktu mogą być wykonywane przez dzieci wyłącznie pod nadzorem.
- Nie używaj produktu, jeśli jest uszkodzony lub jeśli brakuje którejkolwiek z jego części.
- Nie włączaj produktu podczas montażu lub demontażu poszczególnych części.
- Przed użyciem upewnij się, że wszystkie części są prawidłowo zamontowane.
- Produkt można ładować tylko dołączoną ładowarką.
- Nie używaj produktu mokrymi rękami.
- Nie używaj produktu w pobliżu gorących powierzchni lub wody.

- Nie używaj produktu do odkurzania mokrych zabrudzeń, żrących cieczy, łatwopalnych przedmiotów, twardych lub ostrych przedmiotów, takich jak szkło, gwoździe, śruby lub monety.
- Nie używaj produktu bez zamontowanego filtra.
- Nie zanurzaj produktu w wodzie ani innych płynach.
- Nie demontuj urządzenia.

3 Montaż

3.1 Wyciąganie filtra

- 1** Naciśnij przycisk zwalniania i wyciągnij pojemnik na kurz. (Rysunek 3)
- 2** Wyciągnij filtr HEPA. (Rysunek 4)

3.2 Montaż filtra

- 1** Zamontuj filtr Hepa w pojemniku na kurz. Upewnij się, że jest dokładnie dopasowany i nie ma żadnych przerw. (Rysunek 5)
- 2** Przymocuj pojemnik na kurz do produktu – najpierw zapnij dolny zatrzask. (Rysunek 6)

4 Obsługa

Uwaga! Przed pierwszym użyciem ładuj produkt przez 3–4 godziny.

Uwaga! Przed ładowaniem upewnij się, że produkt jest wyłączony.

4.1 Dioda LED

- Kolor zielony – produkt jest w pełni naładowany lub działa.
- Kolor czerwony – produkt ładuje się lub bateria jest wyczerpana.

4.2 Obsługa produktu

! Ostrzeżenie! Nie używaj produktu bez filtra.

- 1 Przesuń przełącznik włączania/wyłączania do przodu, aby włączyć produkt.
- 2 Przesuń przełącznik włączania/wyłączania do tyłu, aby wyłączyć produkt.
- 3 Produkt może być używany w wersji podstawowej lub z akcesoriami ułatwiającymi sprzątanie w różnych miejscach. (Rysunek 2)

- **Końcówka szczelinowa:** Przeznaczona do czyszczenia szczelin w narożnikach i wąskich przestrzeni.
- **Szczotka do odkurzania:** Przeznaczona do czyszczenia dywanów, koców i zamszowych powierzchni.

5 Przechowywanie

- Nieużywany produkt przechowuj wewnątrz pomieszczeń, w chłodnym i suchym miejscu.

6 Konserwacja

6.1 Czyszczenie filtra HEPA

Rysunek 7

- A. Wyczyść kurz znajdujący się na filtrze HEPA.
- B. Opłucz filtr HEPA pod wodą.
- C. Wsususz filtr HEPA na powietrzu.

Uwaga! Jeśli filtr HEPA jest mokry podczas pracy, produkt ma mniejszą siłę ssania.

7 Usuwanie usterek

Problem	Możliwa przyczyna	Działanie
Słabe zasysanie.	Filtr jest niedrożny.	Wyczyść filtr. Patrz "6.1 Czyszczenie filtra HEPA" på sida 53
	Pojemnik na kurz jest przepelniony.	Wyczyść pojemnik na kurz.
	Akcesoria są nieprawidlowo zamontowane.	Upewnij się, że każdy element jest poprawnie zamontowany.
	Pojemnik na kurz jest zamontowany nieprawidlowo.	Zamontuj prawidlowo pojemnik na kurz.
	Filtr jest mokry.	Osusz filtr na powietrzu.
Produkt nie działa.	Brak zasilania.	Naładuj produkt.
	Nadmierny czas użytkowania.	Wyłącz produkt na 5 minut po każdych 20 minutach użytkowania, aby mógł ostygnąć.

8 Utylizacja

8.1 Utylizowanie produktu

- Pamiętaj, aby postępować zgodnie z lokalnymi przepisami dotyczącymi utylizacji. Nie spalaj produktu.

9 Dane techniczne

Specyfikacja	Wartość
Napięcie znamionowe	230 V~50 Hz
Napięcie wyjściowe	7,4 V
Moc wejściowa	5 W
Moc wyjściowa	60 W
Zużycie energii w trybie wyłączonym (w watach zaokrąglone do pierwszego dziesiętnej miejsca)	0,0814 W
Akumulator	Litowy 2500 mAh
Moc ssania	4000 pa
Prędkość	40000 obr./min
Klasa ochrony	IP20
Objętość pojemnika na kurz	160 ml
Czas pracy	16 min
Czas ładowania	4 h

Inhaltsverzeichnis

1	Einführung	57
1.1	Produktbeschreibung.....	57
1.2	Verwendungszweck.....	57
1.3	Symbole.....	57
1.4	Produktübersicht	58
2	Sicherheit	58
2.1	Sicherheitshinweise	58
2.2	Allgemeine Sicherheitshinweise.....	59
3	Installation	60
3.1	So entfernen Sie den Filter	60
3.2	So installieren Sie den Filter	60
4	Anwendung	61
4.1	LED-Anzeige.....	61
4.2	So verwenden Sie das Produkt	61
5	Lagerung	62
6	Wartung und Pflege	62
6.1	So reinigen Sie den HEPA-Filter	62
7	Fehlersuche	63
8	Entsorgung	64
8.1	So entsorgen Sie das Produkt	64
9	Technische Daten	64

1 Einführung



1.1 Produktbeschreibung

Bei dem Produkt handelt es sich um einen kabellosen Handstaubsauger.

1.2 Verwendungszweck

Das Produkt ist zum Staubsaugen von Schmutz im Innenbereich bestimmt.

1.3 Symbole

	<p>Lesen Sie die Bedienungsanleitung sorgfältig durch und stellen Sie sicher, dass Sie die Anweisungen verstanden haben, bevor Sie das Produkt verwenden. Bewahren Sie die Anleitung zum späteren Nachschlagen auf.</p>
	<p>Dieses Produkt entspricht den geltenden EU-Richtlinien und -Verordnungen.</p>
	<p>Als Elektroschrott entsorgen.</p>



Verwenden Sie nur den angegebenen Steckertyp.

1.4 Produktübersicht

Abbildung 1

1. Staubbehälter
2. HEPA-Filter
3. Freigabeknopf
4. EIN/AUS-Schalter
5. LED-Anzeige
6. Ladeanschluss
7. Fugendüse
8. Staubbürste

2 Sicherheit

2.1 Sicherheitshinweise

! **Warnhinweis!** Wenn Sie diese Anweisungen nicht befolgen, besteht Lebens- und Verletzungsgefahr.

! **Achtung!** Wenn Sie diese Anweisungen nicht befolgen, besteht die Gefahr, dass das Produkt, andere Materialien oder der angrenzende Bereich beschädigt werden.

Hinweis! Informationen, die in einer bestimmten Situation notwendig sind.

2.2 Allgemeine Sicherheitshinweise

 **Warnhinweis!** Wenn Sie diese Anweisungen nicht befolgen, besteht Lebens- und Verletzungsgefahr.

- Lesen Sie die folgenden Warnhinweise, bevor Sie das Produkt verwenden.
- Das Produkt ist kein Spielzeug. Beaufsichtigen Sie das Gerät, wenn es von oder in der Nähe von Kindern ab 8 Jahren und Personen mit eingeschränkten körperlichen, sensorischen oder geistigen Fähigkeiten verwendet wird. Reinigung und Benutzerwartung dürfen nicht von Kindern ohne Aufsicht durchgeführt werden.
- Benutzen Sie das Produkt nicht, wenn es beschädigt ist oder Teile fehlen.
- Schalten Sie das Produkt nicht ein, wenn Sie es installieren oder demontieren.
- Stellen Sie vor der Verwendung sicher, dass alle Teile korrekt installiert sind.
- Das Produkt darf nur mit dem mitgelieferten Ladegerät verwendet werden.

- Fassen Sie das Produkt nicht mit nassen Händen an.
- Verwenden Sie das Produkt nicht in der Nähe von heißen Oberflächen oder Wasser.
- Verwenden Sie das Produkt nicht zum Reinigen von nassen Abfällen, ätzenden Flüssigkeiten, brennbaren Gegenständen, harten oder scharfen Gegenständen wie Glas, Nägeln, Schrauben oder Münzen.
- Benutzen Sie das Produkt nicht ohne installierten Filter.
- Tauchen Sie das Produkt nicht in Wasser oder eine andere Flüssigkeit.
- Zerlegen Sie das Produkt nicht.

3 Installation

3.1 So entfernen Sie den Filter

- 1** Drücken Sie die Entriegelungstaste und entfernen Sie den Staubbehälter. (Abbildung 3)
- 2** Entfernen Sie den HEPA-Filter. (Abbildung 4)

3.2 So installieren Sie den Filter

- 1** Installieren Sie den Hepa-Filter im Staubbehälter. Stellen Sie sicher, dass er vollständig und korrekt eingesetzt ist. (Abbildung 5)

- 2 Befestigen Sie den Staubbehälter am Produkt und schließen Sie zuerst die untere Schnalle. (Abbildung 6)

4 Anwendung

Hinweis! Laden Sie das Produkt vor dem ersten Gebrauch 3–4 Stunden lang auf.

Hinweis! Stellen Sie sicher, dass das Produkt vor dem Laden ausgeschaltet ist.

4.1 LED-Anzeige

- Grün – Das Produkt ist vollständig aufgeladen oder in Betrieb.
- Rot – Das Produkt wird geladen oder der Akku ist schwach.

4.2 So verwenden Sie das Produkt

! Warnhinweis! Benutzen Sie das Produkt nicht ohne Filter.

- 1 Schieben Sie den EIN/AUS-Schalter nach vorne, um das Produkt einzuschalten.
- 2 Schieben Sie den EIN/AUS-Schalter nach hinten, um das Produkt auszuschalten.

3

Das Produkt kann so verwendet werden, wie es ist, oder das Zubehör kann für unterschiedliche Reinigungsbedürfnisse eingesetzt werden. (Abbildung 2)

- **Fugendüse:** Geeignet für Ecken und enge Räume.
- **Staubbürste:** Geeignet für Teppiche, Decken und andere Wildlederflächen.

5 Lagerung

- Bewahren Sie das Produkt bei Nichtgebrauch in Innenräumen an einem kühlen und trockenen Ort auf.

6 Wartung und Pflege

6.1 So reinigen Sie den HEPA-Filter

Abbildung 7

- A. Entfernen Sie den Staub vom HEPA-Filter.
- B. Spülen Sie den HEPA-Filter mit Wasser aus.
- C. Trocknen Sie den HEPA-Filter an der Luft.

Hinweis! Wenn der HEPA-Filter während des Betriebs nass ist, ist die Saugleistung schlecht.

7 Fehlersuche

Problem	Mögliche Ursache	Maßnahme
Schlechte Saugleistung.	Der Filter ist verstopft.	Reinigen Sie den Filter. Siehe „6.1 So reinigen Sie den HEPA-Filter“ auf Seite 62
	Der Staubbehälter ist voll.	Reinigen Sie den Staubbehälter.
	Die Zusatzgeräte sind nicht korrekt installiert.	Stellen Sie sicher, dass alle Elemente korrekt installiert sind.
	Der Staubbehälter ist nicht richtig installiert.	Setzen Sie den Staubbehälter richtig ein.
	Der Filter ist nass.	Trocknen Sie den Filter an der Luft.
Funktioniert nicht.	Kein Strom.	Laden Sie das Produkt auf.
	Übermäßige Nutzungsdauer.	Lassen Sie das Produkt nach jeweils 20 Minuten Gebrauch 5 Minuten lang abkühlen.

8 Entsorgung

8.1 So entsorgen Sie das Produkt

- Stellen Sie sicher, dass Sie die örtlichen Vorschriften befolgen, wenn Sie das Produkt entsorgen. Verbrennen Sie das Produkt nicht.

9 Technische Daten

Spezifikation	Wert
Nennspannung	230 V~50 Hz
Ausgangsspannung	7,4 V
Eingangsspannung	5 W
Leistung	60 W
Leistungsaufnahme im Aus-Zustand (in Watt auf die erste Dezimalstelle gerundet)	0,0814 W
Batterie	2500 mAh Lithium
Saugen	4000 pa
Geschwindigkeit	40000 U/min
Schutzklasse	IP20
Volumen Staubbehälter	160 ml
Laufzeit	16 /min
Ladezeit	4 Std.

Sisällysluettelo

1 Johdanto	66
1.1 Tuotteen kuvaus	66
1.2 Käyttötarkoitus.....	66
1.3 Symbolit	66
1.4 Tuotteen yleiskuvaus.....	67
2 Turvallisuus	67
2.1 Turvallisuusmääräykset	67
2.2 Yleiset turvallisuusohjeet.....	68
3 Asennus	69
3.1 Suodattimen poistaminen.....	69
3.2 Suodattimen asentaminen.....	69
4 Käyttäminen	69
4.1 Merkkivalo	70
4.2 Tuotteen käyttäminen.....	70
5 Varastointi	70
6 Huolto	71
6.1 HEPA-suodattimen puhdistaminen	71
7 Vianetsintä	72
8 Hävittäminen	73
8.1 Tuotteen hävittäminen	73
9 Tekniset tiedot	73

1 Johdanto

1.1 Tuotteen kuvaus

Tuote on langaton käsikäyttöinen pölynimuri.

1.2 Käyttötarkoitus

Tuote on tarkoitettu pölyn imurointiin sisätiloissa.

1.3 Symbolit

	<p>Lue käyttöohjeet huolellisesti ja varmista ennen tuotteen käytön aloittamista, että olet ymmärtänyt ohjeet. Säilytä ohjeet myöhempää käyttöä varten.</p>
	<p>Tämä tuote noudattaa soveltuvia EU:n direktiivejä ja säädöksiä.</p>
	<p>Kierrätetään sähkö- ja elektroniikkalaiteromun mukana.</p>
	<p>Käytä vain määritettyä pistoketyyppiä.</p>

1.4 Tuotteen yleiskuvaus

Kuva 1

1. Pölykuppi
2. HEPA-suodatin
3. Vapautuspainike
4. ON/OFF-kytkin
5. Merkkivalo
6. Latausportti
7. Rakosuulake
8. Pölyharja

2 Turvallisuus

2.1 Turvallisuusmääräykset

 **Varoitus!** Jos näitä ohjeita ei noudateta, seurauksena voi olla kuolema tai vammautuminen.

 **Huomio!** Jos näitä ohjeita ei noudateta, tuote, muut materiaalit tai ympäröivä alue voivat vahingoittua.

Huom! Välttämättömiä tietoja tiettyihin tilanteisiin.

2.2 Yleiset turvallisuusohjeet



Varoitus! Jos näitä ohjeita ei noudateta, seurauksena voi olla kuolema tai vammautuminen.

- Lue seuraavat varoitukset ja ohjeet ennen tuotteen käytön aloittamista.
- Tuote ei ole lelu. Valvo tarkasti tuotteen käyttöä, kun sitä käyttää alle 8-vuotias lapsi tai henkilö, jolla on heikentynyt fyysinen, aistillinen tai henkinen toimintakyky, tai kun sitä käytetään heidän läheisyydessään. Lapset eivät saa puhdistaa tai huoltaa laitetta ilman valvontaa.
- Älä käytä tuotetta, jos se on vaurioitunut tai jos jokin sen osista puuttuu.
- Älä käynnistä tuotetta, kun asennat tai purat sitä.
- Varmista, että kaikki osat on asennettu oikein ennen käyttöä.
- Tuotetta saa käyttää vain mukana toimitetun laturin kanssa.
- Älä käsittele tuotetta märin käsin.
- Älä käytä tuotetta kuumien pintojen tai veden lähellä.
- Älä käytä tuotetta märän jätteen, syövyttävien nesteiden, syttyvien esineiden, kovien tai terävien esineiden, kuten lasin, naulojen, ruuvien tai kolikoiden, puhdistamiseen.

- Älä käytä tuotetta ilman asennettua suodatinta.
- Älä upota tuotetta veteen tai muuhun nesteeseen.
- Älä pura tuotetta.

3 Asennus

3.1 Suodattimen poistaminen

- 1 Paina vapautuspainiketta ja poista pölykuppi. (Kuva 3)
- 2 Poista HEPA-suodatin. (Kuva 4)

3.2 Suodattimen asentaminen

- 1 Asenna Hepa-suodatin pölykuppiin. Varmista, että se istuu tiiviisti. (Kuva 5)
- 2 Kiinnitä pölykuppi tuotteeseen kiinnittämällä ensin alempi solki. (Kuva 6)

4 Käyttäminen

Huom! Anna tuotteen latautua 3–4 tuntia ennen ensimmäistä käyttöä.

Huom! Varmista, että tuote on sammutettu ennen lataamista.

4.1 Merkkivalo

- Vihreä - Tuote on täysin ladattu tai toimii.
- Punainen - Tuote latautuu tai akun varaus on vähissä.

4.2 Tuotteen käyttäminen

 **Varoitus!** Älä käytä tuotetta ilman suodatinta.

- 1 Kytke tuote työntämällä ON/OFF-kytkintä eteenpäin.
- 2 Kytke tuote pois päältä työntämällä ON/OFF-kytkintä taaksepäin.
- 3 Tuotetta voidaan käyttää sellaisenaan tai siihen voidaan lisätä lisävarusteita erilaisia puhdistustarpeita varten.
(Kuva 2)
 - **Rakosuulake:** Sopii nurkkiin ja ahtaisiin tiloihin.
 - **Pölyharja:** Sopii matoille, huoville ja muille mökkapinnoille.

5 Varastointi

- Säilytä tuote viileässä ja kuivassa tilassa sisätiloissa, kun sitä ei käytetä.

6 Huolto

6.1 HEPA-suodattimen puhdistaminen

Kuva 7

- A. Poista pöly HEPA-suodattimesta.
- B. Huuhtelee HEPA-suodatin vedellä.
- C. Ilmakuivaa HEPA-suodatin.

Huom! Jos HEPA-suodatin on märkä käytön aikana, imu on heikko.

7 Vianetsintä

Ongelma	Mahdollinen syy	Toimenpide
Huono imu.	Suodatin on tukossa.	Puhdista suodatin. Katso lisätietoja kohdasta "6.1 HEPA-suodattimen puhdistaminen" sivulla 71
	Pölykuppi on liian täynnä.	Puhdista pölykuppi.
	Lisälaitteita ei ole asennettu oikein.	Varmista, että kaikki osat on asennettu oikein.
	Pölykuppia ei ole asennettu oikein.	Asenna pölykuppi oikein.
	Suodatin on märkä.	Ilmakuivaa suodatin.
Ei toimi.	Ei virtaa.	Lataa tuote.
	Liian pitkä käyttöaika.	Anna tuotteen jäähtyä 5 minuutin ajan aina 20 minuutin käytön jälkeen.

8 Hävittäminen

8.1 Tuotteen hävittäminen

- Varmista, että hävität tuotteen paikallisten määräysten mukaisesti. Älä polta tuotetta.

9 Tekniset tiedot

Tieto	Arvo
Nimellisjännite	230 V ~ 50 Hz
Antojännite	7,4 V
Tulo	5 W
Teho	60 W
Virrankulutus poissaolotilassa (wattina ympyrättyinä ensimmäiseen desimaaliin)	0,0814 W
Akku	2500 mAh litium
Imu	4000 pa
Nopeus	40000 rpm
Suojausluokka	IP20
Tilavuus pölysäiliö	160 ml
Käyttöaika	16 min
Latausaika	4 h

Sommaire

1	Introduction	75
1.1	Description du produit.....	75
1.2	Utilisation prévue.....	75
1.3	Symboles	75
1.4	Présentation du produit.....	76
2	Sécurité	76
2.1	Définitions relatives à la sécurité.....	76
2.2	Consignes générales de sécurité	77
3	Installation	78
3.1	Pour retirer le filtre	78
3.2	Pour installer le filtre	78
4	Fonctionnement	79
4.1	Voyant lumineux.....	79
4.2	Pour utiliser le produit.....	79
5	Stockage	80
6	Maintenance	80
6.1	Pour nettoyer le filtre HEPA	80
7	Dépannage	81
8	Élimination	82
8.1	Pour éliminer le produit.....	82
9	Données techniques	82

1 Introduction





1.1 Description du produit

Le produit est un aspirateur à main sans fil.

1.2 Utilisation prévue

Le produit est destiné à aspirer la saleté en intérieur.

1.3 Symboles

	<p>Lisez attentivement le mode d'emploi et veillez à bien en comprendre les instructions avant d'utiliser le produit. Conservez le mode d'emploi pour toute référence ultérieure.</p>
	<p>Ce produit est conforme aux directives et réglementations européennes en vigueur.</p>
	<p>Recycler comme déchet électrique.</p>
	<p>Utilisez uniquement le type de fiche spécifié.</p>

1.4 Présentation du produit

Figure 1

1. Collecteur de poussières
2. Filtre HEPA
3. Bouton de déverrouillage
4. Interrupteur MARCHE/ARRÊT
5. Voyant lumineux
6. Port de charge
7. Suceur
8. Brosse à poussière

2 Sécurité

2.1 Définitions relatives à la sécurité



Attention ! Le non-respect de ces instructions induit un risque de mort ou de blessure.



Attention ! Le non-respect des présentes instructions induit un risque d'endommagement du produit, de tout autre matériel ou de la zone adjacente.

Remarque ! Informations nécessaires dans une situation donnée.

2.2 Consignes générales de sécurité

 **Attention !** Le non-respect de ces instructions induit un risque de mort ou de blessure.

- Lisez les instructions d'avertissement qui suivent avant d'utiliser le produit.
- Le produit n'est pas un jouet. Veillez à une surveillance étroite s'il est utilisé par ou à proximité d'enfants à partir de 8 ans et de personnes ayant des capacités physiques, sensorielles ou mentales réduites. Le nettoyage et l'entretien par l'utilisateur ne peuvent être effectués par des enfants sans surveillance.
- N'utilisez pas le produit s'il est endommagé ou s'il manque des pièces.
- N'allumez pas le produit lorsque vous l'installez ou le démontez.
- Assurez-vous que toutes les pièces sont correctement installées avant utilisation.
- Le produit doit être utilisé uniquement avec le chargeur fourni.
- Ne manipulez pas le produit avec les mains mouillées.
- N'utilisez pas le produit à proximité de surfaces chaudes ou d'eau.

- N'utilisez pas le produit pour nettoyer des déchets humides, des liquides corrosifs, des objets inflammables, des objets durs ou pointus tels que du verre, des clous, des vis ou des pièces de monnaie.
- N'utilisez pas le produit sans y avoir installé le filtre.
- Ne plongez pas le produit dans l'eau ou tout autre liquide.
- Ne démontez pas le produit.

3 Installation

3.1 Pour retirer le filtre

- 1** Appuyez sur le bouton de déverrouillage et retirez le collecteur de poussières. (Figure 3)
- 2** Retirez le filtre HEPA. (Figure 4)

3.2 Pour installer le filtre

- 1** Installez le filtre Hepa dans le collecteur de poussières. Assurez-vous qu'il s'adapte complètement, sans aucun espace. (Figure 5)
- 2** Fixez le bac à poussière au produit en commençant par le fond. (Figure 6)

4 Fonctionnement

Remarque ! Laissez le produit se charger pendant 3 à 4 heures avant la première utilisation.

Remarque ! Veillez à ce que le produit soit éteint avant de le charger.

4.1 Voyant lumineux

- Vert - Le produit est complètement chargé ou fonctionne.
- Rouge - Le produit est en cours de chargement ou la batterie est faible.

4.2 Pour utiliser le produit

 **Avertissement !** N'utilisez pas le produit sans filtre.

- 1** Faites glisser l'interrupteur ON/OFF vers l'avant pour allumer le produit.
- 2** Faites glisser l'interrupteur ON/OFF vers l'arrière pour éteindre le produit.
- 3** Le produit peut être utilisé tel quel ou les accessoires peuvent être insérés pour différents besoins de nettoyage. (Figure 2)

- **Suceur** : Idéal pour les coins et les espaces étroits.
- **Brosse à épousseter** : Idéale pour les tapis, couvertures et autres surfaces en daim.

5 Stockage

- Stockez le produit à l'intérieur dans un endroit frais et sec quand il n'est pas utilisé.

6 Maintenance

6.1 Pour nettoyer le filtre HEPA

Figure 7

- A. Enlevez la poussière sur le filtre HEPA.
- B. Rincez le filtre HEPA à l'eau.
- C. Séchez le filtre HEPA à l'air libre.

Remarque ! Si le filtre HEPA est mouillé pendant le fonctionnement, l'aspiration sera mauvaise.

7 Dépannage

Problème	Cause possible	Action
Mauvaise aspiration.	Le filtre est bloqué.	Nettoyez le filtre. Voir « 6.1 Pour nettoyer le filtre HEPA » à la page 80
	Le collecteur de poussières est plein.	Nettoyez le collecteur de poussières.
	Les accessoires ne sont pas installés correctement.	Veillez à ce que chaque élément soit installé correctement.
	Le collecteur de poussières n'est pas installé correctement.	Installez le collecteur de poussières correctement.
	Le filtre est humide.	Séchez le filtre à l'air.
Ne fonctionne pas.	Pas d'alimentation électrique.	Chargez le produit.
	Temps d'utilisation excessif.	Laissez le produit refroidir pendant 5 minutes toutes les 20 minutes d'utilisation.

8 Élimination

8.1 Pour éliminer le produit

- Veillez à respecter les réglementations locales quand vous mettez le produit au rebut. Ne brûlez pas le produit.

9 Données techniques

Spécifications	Valeur
Tension nominale	230 V ~ 50 Hz
Tension de sortie	7,4 V
Entrée	5 W
Sortie	60 W
Consommation électrique en mode éteint (en watts arrondis à la première décimale)	0,0814 W
Batterie	2500 mAh Lithium
Aspiration	4000 pa
Vitesse	40.000 tr/min.
Indice de protection	IP20
Contenance du collecteur de poussières	160 ml
Durée de fonctionnement	16 min.
Temps de charge	4 h

Inhoudsopgave

1	Inleiding	84
1.1	Productbeschrijving	84
1.2	Beoogd gebruik.....	84
1.3	Symbolen.....	84
1.4	Productoverzicht.....	85
2	Veiligheid	85
2.1	Definities van veiligheid	85
2.2	Algemene veiligheidsvoorschriften	86
3	Installatie	87
3.1	Het filter verwijderen	87
3.2	Het filter installeren	87
4	Gebruik	88
4.1	Lichtindicator.....	88
4.2	Het product bedienen	88
5	Opbergen	89
6	Onderhoud	89
6.1	Het HEPA-filter reinigen	89
7	Problemen oplossen	90
8	Afvoeren	91
8.1	Het product verwijderen.....	91
9	Technische gegevens	91

1 Inleiding

1.1 Productbeschrijving

Het product is een draadloze handstofzuiger.

1.2 Beoogd gebruik

Het product is bedoeld om binnenshuis vuil op te zuigen.

1.3 Symbolen

	<p>Lees de gebruiksaanwijzing zorgvuldig en zorg ervoor dat u de instructies begrijpt voordat u het product gebruikt. Bewaar de gebruiksaanwijzing voor toekomstig gebruik.</p>
	<p>Dit product voldoet aan de geldende EU-richtlijnen en -verordeningen.</p>
	<p>Recyclen als elektrisch afval.</p>
	<p>Gebruik alleen het gespecificeerde stekkertype.</p>

1.4 Productoverzicht

Afbeelding 1

1. Stofbak
2. HEPA-filter
3. Ontgrendelingsknop
4. AAN/UIT-schakelaar
5. Lichtindicator
6. Laadpoort
7. Kierenzuiger
8. Stofborstel

2 Veiligheid

2.1 Definities van veiligheid

 **Waarschuwing!** Als u zich niet aan deze voorschriften houdt, kan dat leiden tot (dodelijk) letsel.

 **Voorzichtig!** Als u zich niet aan deze voorschriften houdt, kan dat leiden tot schade aan het product, overige materialen of de nabije omgeving.

Let op! Informatie die in een bepaalde situatie noodzakelijk is.

2.2 Algemene veiligheidsvoorschriften



Waarschuwing! Als u zich niet aan deze voorschriften houdt, kan dat leiden tot (dodelijk) letsel.

- Lees de onderstaande waarschuwingsvoorschriften voordat u het product gebruikt.
- Het product is geen speelgoed. Zorg voor nauwlettend toezicht wanneer het wordt gebruikt door of in de buurt van kinderen vanaf 8 jaar en personen met verminderde fysieke, zintuiglijke of mentale vermogens. Reiniging en onderhoud door de gebruiker mogen niet zonder toezicht door kinderen worden uitgevoerd.
- Gebruik het product niet als het beschadigd is of als er onderdelen ontbreken.
- Schakel het product niet in wanneer u het installeert of demonteert.
- Zorg ervoor dat alle onderdelen vóór gebruik correct zijn geïnstalleerd.
- Het product mag alleen worden gebruikt met de meegeleverde lader.
- Raak het product niet aan met natte handen.
- Gebruik het product niet in de buurt van hete oppervlakken of water.

- Gebruik het product niet voor het reinigen van nat afval, bijtende vloeistoffen, ontvlambare voorwerpen, harde of scherpe voorwerpen zoals glas, spijkers, schroeven of munten.
- Gebruik het product niet zonder dat het filter is geïnstalleerd.
- Dompel het product niet onder in water of andere vloeistoffen.
- Haal het product niet uit elkaar.

3 Installatie

3.1 Het filter verwijderen

- 1** Druk op de ontgrendelingsknop en verwijder de stofbak. (Afbeelding 3)
- 2** Verwijder het HEPA-filter. (Afbeelding 4)

3.2 Het filter installeren

- 1** Installeer het Hepa-filter in de stofbak. Zorg ervoor dat het volledig past zonder kieren. (Afbeelding 5)
- 2** Bevestig de stofbak aan het product en maak eerst de onderste gesp vast. (Afbeelding 6)

4 Gebruik

Let op! Laat het product 3-4 uur opladen voor het eerste gebruik.

Let op! Zorg ervoor dat het product is uitgeschakeld voordat u het oplaadt.

4.1 Lichtindicator

- Groen - Het product is volledig opgeladen of in gebruik.
- Rood - Het product wordt opgeladen of de batterij is bijna leeg.

4.2 Het product bedienen

 **Waarschuwing!** Gebruik het product niet zonder filter.

- 1 Schuif de AAN/UIT-schakelaar naar voren om het product in te schakelen.
- 2 Schuif de AAN/UIT-schakelaar naar achteren om het product uit te schakelen.
- 3 Het product kan worden gebruikt zoals het is, of er kunnen accessoires worden geplaatst voor verschillende reinigingsbehoeften. (Afbeelding 2)

- **Kierenzuiger:** Geschikt voor hoekopeningen en krappe ruimtes.
- **Afstofborstel:** Geschikt voor tapijten, dekens en andere suède oppervlakken.

5 Opbergen

- Bewaar het product binnenshuis in een koele en droge ruimte wanneer het niet wordt gebruikt.

6 Onderhoud

6.1 Het HEPA-filter reinigen

Afbeelding 7

- A. Verwijder het stof op het HEPA-filter.
- B. Spoel het HEPA-filter af met water.
- C. Laat het HEPA-filter aan de lucht drogen.

Let op! Als het HEPA-filter tijdens het gebruik nat is, is de zuigkracht slecht.

7 Problemen oplossen

Probleem	Mogelijke oorzaak	Actie
Slechte zuigkracht.	Het filter is verstopt.	Reinig het filter. Zie "6.1 Het HEPA-filter reinigen" op pagina 89
	De stofbak is te vol.	Reinig de stofbak.
	De accessoires zijn niet correct geïnstalleerd.	Zorg ervoor dat elk item correct is geïnstalleerd.
	De stofbak is niet correct geïnstalleerd.	Installeer de stofbak op de juiste manier.
	Het filter is nat.	Laat het filter aan de lucht drogen.
Werkt niet.	Geen stroom.	Laad het product op.
	Overmatige gebruiksduur.	Laat het product na elke 20 minuten gebruik 5 minuten afkoelen.

8 Afvoeren

8.1 Het product verwijderen

- Denk eraan dat u de plaatselijke regelgeving voor afvoeren van het product naleeft. Verbrand het product niet.

9 Technische gegevens

Specificaties	Waarde
Nominale spanning	230 V ~ 50 Hz
Uitgangsspanning	7,4 V
Ingang	5 W
Uitgang	60 W
Stroomverbruik in uit-stand (in watt afgerond op 1 decimaal)	0,0814 W
Batterij	2500 mAh lithium
Zuigkracht	4000 pa
Snelheid	40000 tpm
Beschermingsgraad	IP20
Inhoud stofreservoir	160 ml
Looptijd	16 min.
Oplaadduur	4 u

This declaration of conformity is issued under the sole responsibility of the manufacturer: **Jula AB, Box 363, SE-532 24 Skara, Sweden.**

Item number: **027795**

Model no: **TS10**

HANHELD VACUUM CLEANER

Conforms to the following directives, regulations and standards:

LVD 2014/35/EU -- [EN 60335-1:2012+A1+A2+A11+A13+A14 +A15, EN 60335-2-2:2010+A1, EN 62233:2008]

EMC 2014/30/EU -- [EN IEC 55014-1:2021, EN IEC 55014-2:2021, EN IEC 61000-3-2:2019+A1, EN 61000-3-3:2013+A1+A2]

Regulation (EU) 2019/1782 -- [EN 50563:2011+A1]

RoHS 2011/65/EU + 2015/863 -- [EN 50581:2012]

This product was CE marked in year: **2024**

Fredric Bohman

BUSINESS AREA MANAGER

Skara 2024-02-05



Signatory for Jula and authorised to compile the technical documentation.



www.jula.com

027795
2025-07-11