



SMART ROBOT VACUUM CLEANER

SV **ROBOTDAMMSUGARE
BRUKSANVISNING**
Översättning av originalinstruktioner

DE **STAUBSAUGERROBOTER
BEDIENUNGSANLEITUNG**
Übersetzung der Originalanleitung

NO **ROBOTSTØVSUGER
BETJENINGSANVISNINGER**
Oversettelse av originalinstruksjonene

FI **ROBOTIPÖLYNIMURI
KÄYTTÖOHJE**
Alkuperäisten ohjeiden käännös

PL **ODKURZACZ SAMOJEZDNY
INSTRUKCJA OBSŁUGI**
Przekład instrukcji oryginalnej

FR **ROBOT ASPIRATEUR
INSTRUCTIONS D'UTILISATION**
Traduction des instructions d'origine

EN **ROBOT VACUUM CLEANER
OPERATING INSTRUCTIONS**
Original instructions

NL **ROBOTSTOFZUIGER
BEDIENINGSINSTRUCTIES**
Vertaling van de originele instructies

Jula AB förbehåller sig rätten att göra ändringar på produkten. Jula AB innehar upphovsrätten till denna dokumentation. Det är inte tillåtet att modifiera eller ändra denna dokumentation på något sätt och bruksanvisningen ska skrivas ut och användas som den är i förhållande till produkten. Se Julas webbplats för den senaste versionen av bruksanvisningen.

Jula AB forbeholder seg retten til å endre produktet. Jula AB innehar opphavsretten til denne dokumentasjonen. Det er ikke tillatt å modifisere eller endre denne dokumentasjonen på noen som helst måte, og håndboken skal trykkes og brukes som den er i forhold til produktet. For siste versjon av betjeningsanvisningene, se Julas nettsider.

Jula AB zastrzega sobie prawo do wprowadzania zmian w produkcie. Jula AB zastrzega sobie prawa autorskie do niniejszej dokumentacji. Dokumentacji nie wolno w żaden sposób modyfikować ani zmieniać, a instrukcję należy drukować i używać ją w odniesieniu do produktu w stanie niezmienionym. Najnowszą wersję instrukcji obsługi można znaleźć na stronie internetowej Jula.

Jula AB reserves the right to make changes to the product. Jula AB claims copyright on this documentation. It is not allowed to modify or alter this documentation in any way and the manual shall be printed and used as it is in relation to the product. For the latest version of operating instructions, refer to the Jula website.

Jula AB behält sich das Recht vor, Änderungen am Produkt vorzunehmen. Jula AB beansprucht die Urheberrechte an dieser Dokumentation. Es ist nicht zulässig, diese Dokumentation in irgendeiner Weise zu verändern oder umzugestalten. Die Anleitung muss gedruckt und so verwendet werden, wie sie in Bezug zum Produkt steht. Die aktuellste Version der Bedienungsanleitung finden Sie auf der Website von Jula.

Jula AB pidättää oikeuden tehdä tuotteeseen muutoksia. Jula AB:llä on tämän dokumentaation tekijänoikeus. Tätä dokumentaatiota ei saa muuttaa millään tavalla ja käyttöopas on tulostettava ja sitä on käytettävä sellaisena kuin se on tämän tuotteen kanssa. Käyttöohjeiden uusin versio löytyy Julan verkkosivustolta.

Jula AB se réserve le droit d'apporter des modifications au produit. Jula AB revendique les droits d'auteur sur cette documentation. Il est interdit de modifier ou d'altérer cette documentation de quelque manière que ce soit et le manuel doit être imprimé et utilisé tel quel en relation avec le produit. Pour obtenir la dernière version des instructions d'utilisation, consultez le site Web de Jula.

Jula AB behoudt zich het recht voor om wijzigingen aan het product aan te brengen. Jula AB claimt het copyright op deze documentatie. Het is niet toegestaan om deze documentatie op welke manier dan ook te wijzigen of te veranderen. De handleiding moet worden afgedrukt en gebruikt zoals deze in relatie tot het product staat. Raadpleeg de Jula-website voor de laatste versie van de bedieningsinstructies.

WWW.JULA.COM

© JULA AB 2024-02-23

**JULA AB
BOX 363, 532 24 SKARA, SWEDEN**



**EU DECLARATION OF CONFORMITY / EU FÖRSÄKRAN OM ÖVERENSSTÄMMELSE /
EU SAMSVARSERKLÄRING / DEKLARACJA ZGODNOŚCI UE /
EU KONFORMITÄTSERKLÄRUNG / EU VAATIMUSTENMUKAISUUSVAKUUTUS /
DÉCLARATION UE DE CONFORMITÉ / EU CONFORMITEITSVERKLARING**

Jula Item number / Artikelnummer / Artikkelnummer / Numer artykułu / Artikkelnummer /
Tuotenumero / Numéro de référence / Artikelnummer

025986

Model no.: X602



Jula AB, Box 363, SE-532 24 SKARA, SWEDEN

This declaration of conformity is issued under the sole responsibility of the manufacturer. / Denna försäkran om överensstämmelse utfärdas på tillverkarens eget ansvar. / Denne samsvarserklæring er utstedt under ansvaret til produsenten. / Niniejsza deklaracja zgodności wydana zostaje na wyłączną odpowiedzialność producenta. /

Diese Konformitätserklärung wird unter der alleinigen Verantwortung des Herstellers ausgestellt. / Tämä vaatimustenmukaisuusvakuutus on annettu valmistajan yksinomaisella vastuulla. / La présente déclaration de conformité est émise sous la seule responsabilité du fabricant. / Deze conformiteitsverklaring wordt afgegeven onder de uitsluitende verantwoordelijkheid van de fabrikant. /

**ROBOT VACUUM CLEANER / ROBOTDAMMSUGARE / ROBOTSTØVSUGER /
ODKURZACZ SAMOJEZDNY / SAUGROBOTER / ROBOTTIPÖLYNIMURI / ASPIRATEUR
ROBOT / ROBOT STOFZUIGER**

With dust collector

Conforms to the following directives, regulations and standards: / Överensstämmer med följande direktiv, förordningar och standarder: / Er i samsvar med følgende direktiver, forordning og standarder: / Są zgodne z następującymi dyrektywami, regulacja i normami: / Entspricht den folgenden Richtlinien, Vorschriften und Normen: / Seuraavien direktiivien, asetusten ja standardien mukainen: / Conforme aux directives, règlements et normes suivants: / Voldoet aan de volgende richtlijnen, voorschriften en normen:

<u>Directive/Requation</u>	<u>Harmonised standard</u>
RED 2014/53/EU	EN 300328 V2.2.2, EN IEC 62311:2020, EN 50665:2017, EN 301 489-1 V2.2.3, EN 301 489-17 V3.2.4, EN IEC 55014-1:2021, EN IEC 55014-2:2021, EN IEC 61000-3-2:2019+A1, EN 61000-3-3:2013+A1, EN 60335-1:2012+A1+A2+A11+A13+A14+A15, EN 60335-2-2:2010+A1+A11, EN 62233:2008
RoHS 2011/65/EU + 2015/863	EN 50581:2012

This product was CE marked in year: / Produkten CE-märktes år: / Dette produktet ble CE-merket dette året: / Wyrób oznakowany znakiem CE w roku: / Dieses Produkt erhielt die CE-Kennzeichnung im Jahr: / Tämä tuote on CE-merkitty vuonna: / Ce produit a reçu le marquage CE en: / Dit product werd CE-gemarkeerd in het jaar: -23

Signed for and on behalf of / Undertecknad för och på uppdrag av / Signert for og på vegne av / Podpisano w imieniu i na rzecz / Unterzeichnet für und im Auftrag von / Allekirjoitettu puolesta ja puolesta / Signé pour et au nom de / Ondertekend voor en namens:

Skara 2023-05-25

FREDRIK BOHMAN
BUSINESS AREA MANAGER

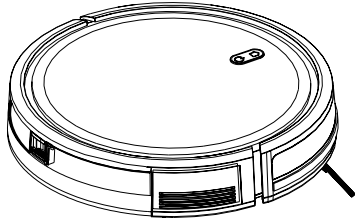

1x

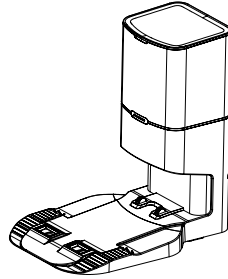

1x



1x



1x

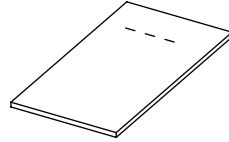

1x



1x

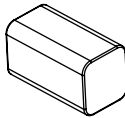

1x

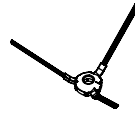

2x

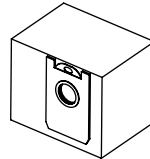

1x

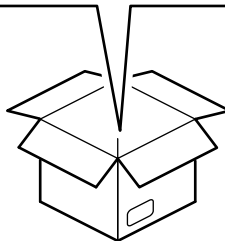

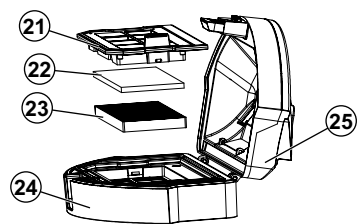
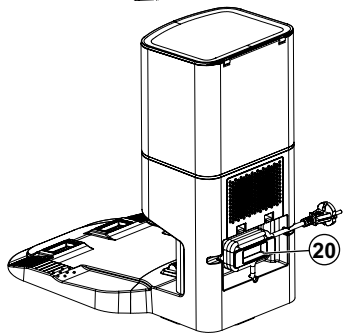
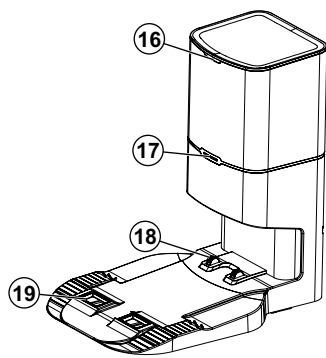
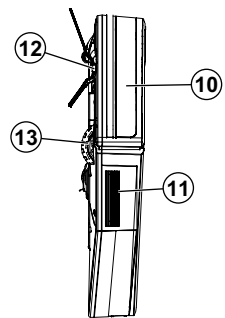
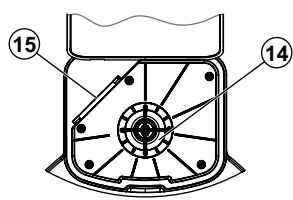
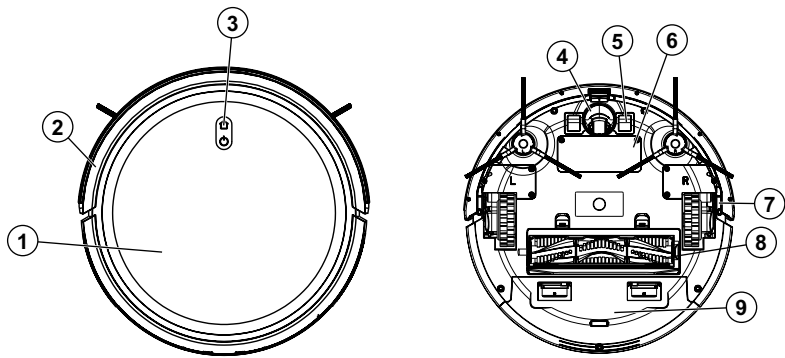

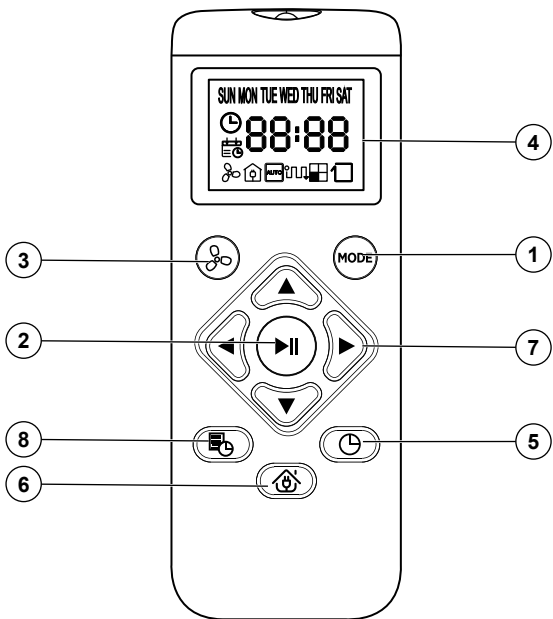

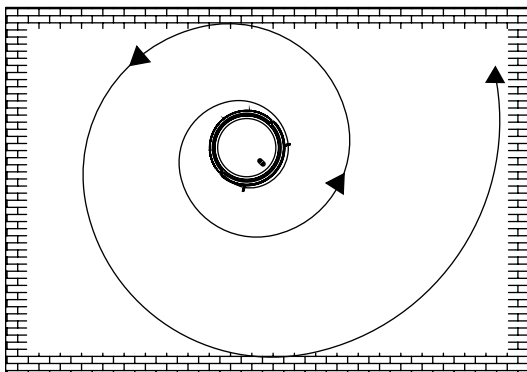
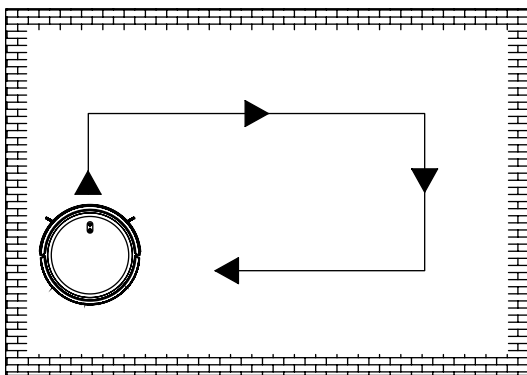
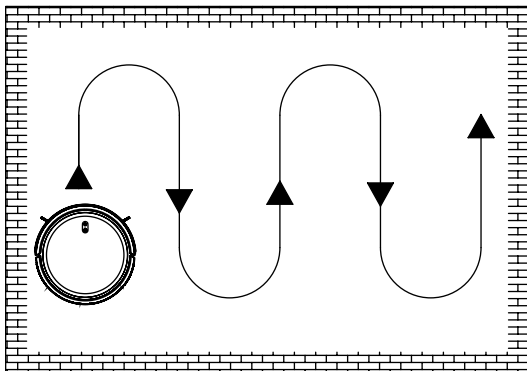

4



5

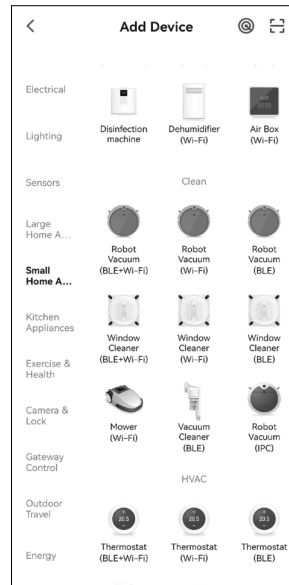
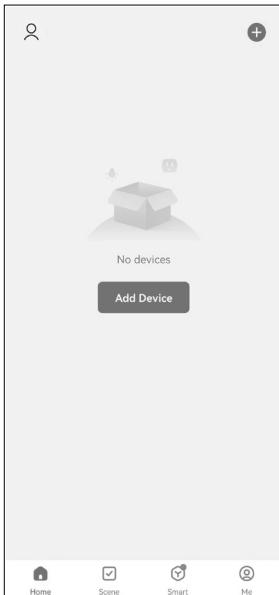

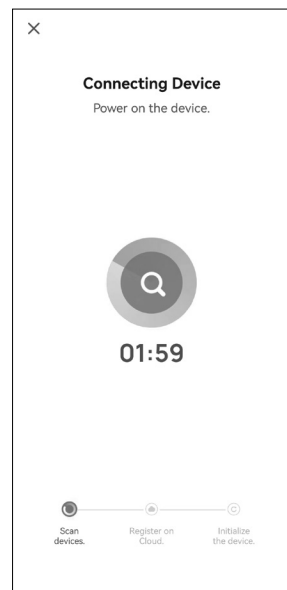
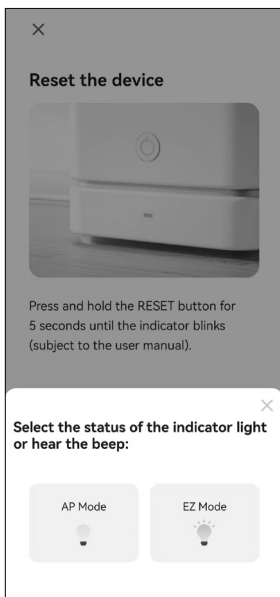
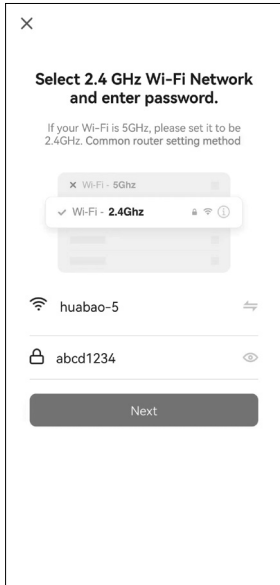

7

14:49   
Bluetooth 

Reset the device

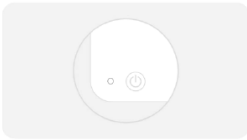

Power on the device and confirm that the indicator is blinking rapidly.
Note: please complete the network distribution within 3 minutes after resetting the device.

Confirm the indicator is blinking

Next

Reset Device Step by Step

14:49   
Bluetooth 

Reset the device

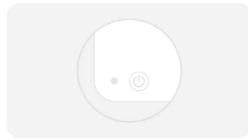

Power on the device and confirm that the indicator is blinking rapidly.
Note: please complete the network distribution within 3 minutes after resetting the device.

Confirm the indicator is blinking

Next

Reset Device Step by Step

8

×

Reset the device



Press and hold the RESET button for 5 seconds until the indicator blinks (subject to the user manual).

Confirm the indicator is blinking...

Reset Device Step by Step

×

Reset the device



Press and hold the RESET button for 5 seconds until the indicator blinks (subject to the user manual).

Select the status of the indicator light or hear the beep: ×

AP Mode



EZ Mode



9

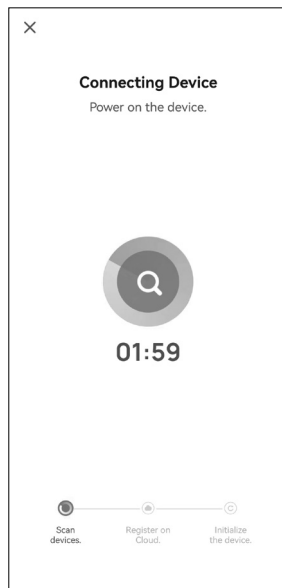
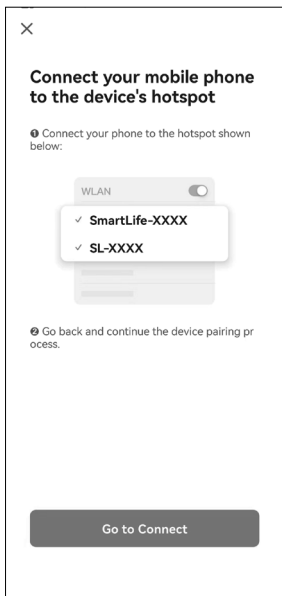

10

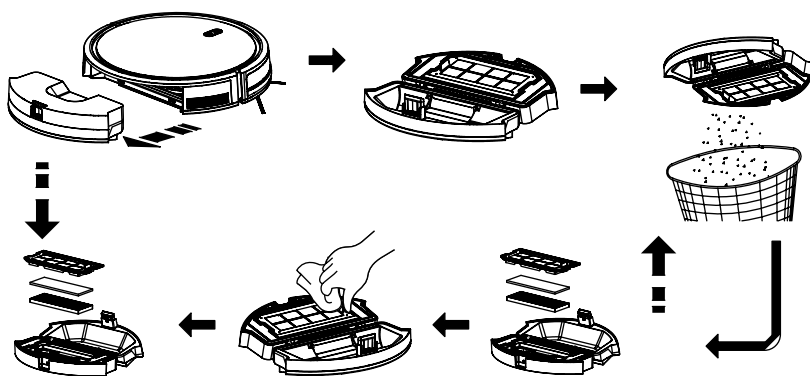

SÄKERHETSANVISNINGAR

- Använd endast medföljande nätadapter och laddare.
- Rör inte vid sladden, stickproppen eller nätadaptern med våta händer.
- Låt inte produkten bli våt. Utsätt inte produkten för regn eller fukt.
- Håll händer och andra kroppsdelar borta från drivhjulen.
- Använd inte produkten för att suga upp brinnande eller glödande föremål, som cigaretter eller varm aska.
- Dammsug aldrig upp lättantändliga eller giftiga ämnen som bensin, tonerpulver, syra eller asbestdamm.
- Produkten är endast avsedd för inomhusbruk.
- Undvik att dra i eller vrida sladden. Placera inte tunga föremål på sladden. Skydda sladden från skarpa kanter.
- Stå eller sitt inte på produkten.

- Placera inga föremål på produkten.
- Låt inte barn eller husdjur vistas i närheten av produkten utan övervakning.
- Placera inte produkten på bord, stol eller liknande, där den kan falla ner.
- Stäng av produkten innan den transporteras.
- Stäng av produkten om den inte ska användas.
- Stäng av produkten och dra ut sladden innan batteriet avlägsnas.
- Använd inte produkten i direkt solljus eller i temperaturer över 40 °C.
- Låt inte personer som inte har tillräcklig erfarenhet, kunskap eller utbildning använda produkten utan utbildning eller övervakning.
- Får endast användas med laddare α102.

SÄKERHETSANVISNINGAR FÖR UNDERHÅLL

- Demontera inte produkten och försök inte reparera den.
- Stäng av produkten och dra

ut sladden innan produkten rengörs eller underhålls.

- Kontrollera att produkten är fulladdad före rengöring.

SYMBOLER

	Läs bruksanvisningen.
	Dubbelisolerad (skyddsklass II), ska inte skyddsjordas.
	Godkänd enligt gällande direktiv/förordningar.
	Kasserad produkt ska återvinnas enligt gällande bestämmelser.

TEKNISKA DATA

Märkspänning	230 V / 14.4 V
Effekt	30 W
Batteriteknik	Li-ion
Batterikapacitet	2600 mAh
Drifttid	100–150 min
Laddningstid	4–6 h
Sugeffekt	600/1200/1800 pa
Dammbehållare	270 ml + 3 l
Ljudnivå	65 dB
Mått	H83 x Ø335 mm
Vikt	2,7 kg + 4,6 kg

BESKRIVNING

Robotdammsugare med automatisk självtömning i medföljande station. Hög och justerbar sugkraft.

Detta är en SMART produkt som kan anslutas till befintligt WiFi och styrs via appen Smart Life eller med hjälp av en röstassistent. Kräver inte separat hub/router. I appen kan du styra alla SMARTA produkter och använda funktioner som timerstyrning, schemaläggning och automatiserade event.

Robotdammsugare

1. *Kåpa*
2. *Stötlist*
3. *Knapp för start/mellanladdning*
4. *Universalhjul*
5. *Laddningsplint*
6. *Batterilock*
7. *Trappsensor*
8. *Borstvals*
9. *Dammbehållare*
10. *Signalmottagare front*
11. *Luftutloppskåpa*
12. *Sidoborste*
13. *Drivhjul*

Laddningsstation med dammupsamling

14. Filter (löstagbart)
15. Fäste för dammpåse
16. Lock
17. Indikeringslampa
18. Laddningsplint
19. Öppning för automatisk dammupsamling
20. Spår för nätsladd

Dammbehållare

21. Primärfilter
22. Skumgummi
23. HEPA-filter
24. Lock
25. Botten

BILD 1

FJÄRRKONTROLL

1. *Lägesknappen (Mode)*

Tryck på denna knapp för att välja olika funktioner, t.ex: Smart dammsugning, punktstädning/rumsdammsugning och

kantstädning (längs väggar).

2. Knapp för start/stopp

- I vänteläge, tryck på denna knapp för att starta automatisk dammsugning.
- I viloläge, tryck på denna knapp för att försätta dammsugaren i vänteläge.
- I driftläge, tryck på denna knapp för att avbryta dammsugningen.

3. Sugkraft

Tryck på den här knappen för att ställa in önskad sugkraft: Låg, normal eller hög. Ikonen visar inställt läge. Tryck på knappen medan dammsugaren är igång för att växla mellan lägena.

4. Kontrollens display

Olika funktioner (när de valts) visas på fjärrkontrollens display.

5. Klocka

Aktivera läget för inställning av klocka genom att trycka på knappen för klockan i vänteläge. Datumikonen blinkar. Använd pilknapparna vänster och höger för att ställa in datum. Tryck på startknappen för att gå till inställning av timmar (inställningsområde 0–23). Använd pilknapparna och för att ställa in timmar. Tryck på pilknappen åt höger för att gå till inställning av minuter (inställningsområde 0–59). Använd pilknapparna upp och ned för att ställa in minuter. Tryck på knappen för klocka för att bekräfta inställningen. Därmed är inställningen slutförd. Vid inställning av timmar/minuter kan vänster- och högerpilknapparna användas för att växla mellan inställning av timmar och inställning av minuter.

OBS!

Rikta fjärrkontrollens signalsändare mot signalmottagaren på dammsugaren vid bekräftelse med knappen för klocka, annars kanske inte dammsugaren tar emot signalen.

I så fall registreras inte inställningen

6. Laddningsknapp

I vänteläge eller driftläge, tryck på denna knapp för att få dammsugaren att automatiskt gå till laddningsstationen för laddning.

7. Riktningknappar

Använd dessa knappar i vänteläge eller driftläge för att styra dammsugarens rörelser. Använd dessa knappar i vänteläge för att ställa klockan eller för att göra schemainställningar.

8. Schema

Tryck på den här knappen för att aktivera schemainställningsläge. Schemaikonen blinkar tillsammans med datumikonen. Tryck på vänster- och högerpilknapparna för att ställa in datum. När önskat datum ställts in, tryck på pilknapp upp för att välja inställt datum eller tryck på pilknapp ned för att avbryta. Inställning av nästa datum visas. När datumikonen blinkar, tryck på startknappen för att gå till inställning av timmar. Timmar för schemalagd tid blinkar. Använd pilknapp upp och ned för att ställa in timmar (inställningsområde 0–23). Tryck på pilknapp höger för att gå till inställning av minuter. Använd pilknapparna upp och ned för att ställa in minuter (inställningsområde 0–59). Tryck på schemaknappen för att bekräfta inställningen. Använd vänster- och högerpilknapparna för att växla mellan inställning av timmar och inställning av minuter.

BILD 2

Inställning av röstspråk för laddningsstation

Tryck på knappen för inställning av sugkraft på fjärrkontrollen inom 30 sekunder efter start för att ställa in önskat röstspråk.

SYSTEMKRAV

Kontrollera att smarttelefonen är ansluten till WiFi-nätverk 2,4 GHz och tänd lampan. WiFi-router. iPhone, iPad (iOS 11.0 eller högre) eller Android (5.0 eller högre). Kompatibel med Google Assistant, Amazon Alexa m.fl.

HANDHAVANDE

ATT GÖRA INNAN ANVÄNDNING

- Ta bort sköra föremål, sladdar, kläder och papper. Vik upp gardiner och draperier som dammsugaren kan fastna i.
- Rulla upp kanterna på mattor, eller använd endast dammsugaren på korthåriga mattor.
- Placera möbler så att dammsugaren inte fastnar.
- Ta bort sladdar och föremål från golvet.
- Använd ett fallskydd för att säkerställa att dammsugaren inte ramlar ned för trappor.
- Kontrollera att dammbehållaren är tom innan dammsugaren startas.
- Ladda dammsugaren 6 timmar före första användning.

INDIKERINGSLAMPAN

Mellanladdningsknapp och indikeringslampa

- Kort tryckning: Mellanladdning
- Lång tryckning: Nätverksanslutning
- Vitt pulserande ljus: Laddning
- Vitt fast ljus: Mellanladdning
- Vitt snabbt eller långsamt blinkande ljus: Nätverksanslutning

Startknapp och indikeringslampa

- Lång tryckning: Start (avstängt läge)
- Lång tryckning: Avstängning (driftläge)
- Kort tryckning: Start/paus (viloläge)
- Blått blinkande ljus: Vänteläge
- Blått fast ljus: Driftläge
- Blå lampa släckt: Viloläge

INSTALLATION

1. Placera laddningsstationen med dammuppsamling på önskad plats.

2. Sätt i nätadapters stickpropp. Spänningsindikeringslampan på laddningsstationen tänds.

VIKTIGT!

Se till att det inte finns några hinder inom 1 meter till vänster och 2 meter framför laddningsstationen.

LADDNING

Dammsugaren kan laddas på tre sätt enligt nedan. Indikeringslampa slocknar när batteriet är fulladdat.

- I vänteläge eller driftläge, tryck på mellanladdningsknappen i appen. Dammsugaren går automatiskt till laddningsstationen för laddning.
- I vänteläge eller driftläge, tryck på mellanladdningsknappen på dammsugaren. Dammsugaren går automatiskt till laddningsstationen för laddning.
- I vänteläge eller driftläge, tryck på mellanladdningsknappen på fjärrkontrollen. Dammsugaren går automatiskt till laddningsstationen för laddning.

OBS!

- **Om batteriet är så urladdat att det inte går att starta dammsugaren, placera dammsugaren manuellt i laddningsstationen för laddning. Laddningsplintarna måste vara inpassade mot varandra. Kontrollera att inte sidborsten ligger mellan plintarna.**
- **Om startknappen trycks in under pågående laddning, avbryts laddningen och dammsugaren startar.**

START/STOPP

Håll dammsugaren startknapp intryckt i 3 sekunder. Startknappen tänds och dammsugaren startar.

- När batteriladdningen sjunker under 20 % går dammsugaren automatiskt till laddningsstationen för laddning.
- Efter avslutad dammsugning växlar dammsugaren automatiskt till mellanladdningsläge och börjar söka efter laddningsstationen.

OBS!

- **Om dammsugaren stannar, kontrollera batteriets laddningsstatus.**
- **Sensorräckvidden är 2 m från laddningsstationen. Kontrollera att laddningsstationen är spänningssatt och att det inte finns några hinder i vägen, annars kanske inte dammsugaren hittar laddningsstationen.**

Start/paus/vänteläge

Dammsugarens driftlägen växlar enligt följande: Viloläge > vänteläge > driftläge.

- Viloläge: Dammsugaren är i viloläge och indikeringslampan är släckt.
- Vänteläge: Dammsugaren är i vänteläge, blått blinkande ljus.
- Driftläge: Dammsugaren arbetar och knappen lyser med fast ljus.
- När dammsugaren är i vänteläge försätts den automatiskt i viloläge efter 3 minuter utan aktivitet. När dammsugaren är i viloläge, tryck på startknappen för att aktivera. Tryck på startknappen igen för att starta produkten.
- Paus genom att trycka på startknappen på produkten eller på knappen PÅ/AV på fjärrkontrollen eller i appen. Paus innebär att produkten växlar från driftläge till vänteläge.

OBS!

Om produkten inte ska användas på en längre tid, stäng av den genom att hålla startknappen intryckt tills produkten stängs av.

DAMMSUGNINGSLÄGEN

Samtliga dammsugningslägen kan avbrytas med startknappen på dammsugaren.

Smart dammsugning

I vänteläge, tryck på knappen "Smart cleaning" eller på startknappen på dammsugaren. Planera dammsugningen genom att fylla i linjerna  i tur och ordning, så att hela golvytan täcks. Efter avslutad dammsugning återgår dammsugaren automatiskt till laddningsstationen.

Väggföljning

Välj läge "Wall Follow cleaning" i appen på telefonen. Dammsugaren dammsuger längs väggar och runt hinder. Driftläget förblir aktivt tills det ändras manuellt. Väggföljning kan aktiveras i automatiskt läge.

Spiraldammsugning

Välj läge "Spiral cleaning" i appen. Dammsugaren utgår från sin plats och rör sig i allt större spiral. När dammsugningen är slutförd stannar dammsugaren och går automatiskt till inställningsläge. Manuell åtgärd krävs för att fortsätta. Driftläget förblir oförändrat om det inte ändras manuellt.

BILD 3

INSTALLERA APP

3. Skanna QR-koden för att ladda ner Smart Life-appen. Eller sök på App Store eller Google Play.

BILD 4

4. Starta appen för att registrera eller logga in på ditt konto.

Registrering

Registrering kan göras med mobiltelefonnummer eller e-postadress.

*Landspecifika inställningar följer mobiltelefonisystemet, men det är möjligt att ändra landsnummer/landsinställningar manuellt innan registreringen slutförs (efter slutförd registrering kan ändring inte göras).

Inloggning

Om du redan har ett konto, klicka på "Log in with an existing account" (logga in med befintligt konto) under "Create a new account" (skapa nytt konto), ange det mobiltelefonnummer eller den e-postadress som användes för registreringen och ange lösenordet för att logga in, varefter operativsystemet iOS kan använda Apple ID för inloggning.

KOPPLA PRODUKT

1. Tryck på "+" i övre högra hörnet för att lägga till dammsugaren under "Small devices".

BILD 5

2. Välj WiFi-nätverk, skriv in lösenordet och klicka på "Next" för att bekräfta anslutningen.
3. Håll mellanladdningsknappen intryckt 3 till 5 sekunder. Indikeringslampan blinkar snabbt och när knappen släpps hörs en ljudsignal som anger att anslutning till nätverk är möjlig. Kontrollera att indikeringslampan blinkar snabbt och bekräfta genom att klicka på "Confirm that indicator light is flashing rapidly" för att lägga till enheten.

BILD 6

AKTIVERA BLUETOOTH

1. Aktivera Bluetooth-funktionen på mobiltelefonen och håll knappen  på dammsugaren intryckt 3 sekunder.
2. Släpp knappen när en ljudsignal hörs. Indikeringslampan på dammsugaren

blinkar snabbt. Markera "Confirm the indicator is blinking" på telefonen och tryck på "Next".

3. Ange WiFi-lösenord och tryck på "Next" för att starta sökningen.
4. Tryck för att ansluta när enheten hittats. Upprepa förfarandet ovan om ett meddelande om att anslutningen misslyckades visas på telefonen.

BILD 7

INDIKERINGSLAMPAN BLINKAR LÅNGSAMT

1. Anslutning när indikeringslampan blinkar långsamt: Om det inte går att ansluta dammsugaren när indikeringslampan blinkar snabbt, prova att ansluta när den blinkar långsamt. Tryck i övre högra hörnet av skärmbilden i appen för att växla till läge för hotspotanslutning (kompatibilitetsläge). Håll mellanladdningsknappen på dammsugaren intryckt 3 till 5 sekunder. Släpp knappen när en ljudsignal hörs. Indikeringslampan på dammsugaren börjar blinka snabbt. Håll åter mellanladdningsknappen på dammsugaren intryckt 3 till 5 sekunder. Släpp knappen när en ljudsignal hörs. Indikeringslampan på dammsugaren börjar blinka långsamt. Tryck på knappen "Next" för att gå till skärmbilden för hotspotanslutning och tryck på knappen "Go to Connect". Välj "SmartLife-xxxx". Gå tillbaka till appen Smart Life när anslutningen är slutförd. Vänta tills nätverksanslutningen slutförts. Upprepa förfarandet ovan om ett meddelande om att anslutningen misslyckades visas på telefonen.

BILD 8

BILD 9

UNDERHÅLL

RENGÖRING AV SIDOBORSTAR

Rengör vid behov sidoborstarna med vatten. Låt torka helt före montering. Byt ut sidoborstarna om de är skadade och inte fungerar normalt.

OBS!

Placera sidoborsten märkt L på dammsugarens vänstra sida och sidoborsten märkt R på dammsugarens högra sida.

RENGÖRING AV DAMMBEHÅLLARE OCH FILTER

Töm och rengör dammbehållaren efter varje användning.

1. Tryck på spärrknappen för dammbehållaren och dra ut dammbehållaren i pilens riktning.
2. Öppna dammbehållaren.
3. Töm dammbehållaren.
4. Ta ut primärfiltret och HEPA-filtret samt skumgummit.
5. Rengör dammbehållaren, primärfiltret och HEPA-filtret noga. Torka rent primärfiltret med 15 till 30 dagars intervall och byt och HEPA-filter med 150 drifttimmars intervall.
6. Montera alla delar korrekt innan dammsugaren startas. Använd aldrig dammsugaren utan monterat HEPA-filter och primärfilter, det kan skada dammsugaren.

BILD 10

OBS!

- **Rengör och delarna och låt dem torka helt på skuggig plats innan de återmonteras. Utsätt inte delarna för sol.**
- **Tvätta inte HEPA-filtret med vatten.**
- **Om primärfiltret eller HEPA-filtret är skadade måste de bytas ut innan dammsugaren används igen, annars kan motorn skadas.**

RENGÖRING AV SENSORFÖNSTER OCH LADDNINGSPLINTAR

- Rengör försiktigt dammsugarens sensorfönster och laddningsplintar med rengöringsverktyget eller en mjuk trasa.
- Rengör laddningsstationens signalfönster och laddningsplintar med rengöringsverktyget eller en mjuk trasa.

RENGÖRING AV BORSTVALS

1. Tryck på de båda spärrarna och ta bort borstvalskåpan.
2. Fatta tag i borstvalsens ena ände och lyft ut borstvalsen.
3. Avlägsna fastsittande hår, damm etc. från borstvalsen med rengöringsverktyget. Var noga med att inte tappa bort gummihylsan över kullagret.
4. Sätt tillbaka borstvalsen och kåpan.

OBS!

Ta alltid bort dammbehållaren från dammsugaren före underhåll, för att undvika att damm och skräp faller ut.

BYTE AV BATTERI

1. Lossa skruvarna som håller fast batterilocket på dammsugarens undersida.
2. Ta bort batterilocket och dra i bandet för att ta ut batteriet.
3. Tryck lätt på batterihållarspärren för att lossa batteriet från dammsugaren.
4. Upprepa stegen i omvänd ordning för att sätta i det nya batteriet.
5. Starta dammsugaren och kontrollera att den fungerar normalt.

OBS!

- **Använd endast batterier av den typ som rekommenderas av tillverkaren.**
- **Ladda det nya batteriet 12 timmar före första användning.**

BYTE AV HEPA-FILTER I LADDINGSSTATIONEN

1. Tryck på spärrknappen för luftutloppskåpan på stationens baksida, ta bort kåpan och ta ut HEPA-filtret.
2. Upprepa stegen i omvänd ordning för att sätta tillbaka HEPA-filtret och luftutloppskåpan.

BYTE AV DAMMPÅSE

1. Öppna locket.
2. Ta ut dammpåsen och släng den.
3. Torka rent filtret.
4. Sätt i en ny dammpåse.
5. Stäng locket.

FELSÖKNING

FELINDIKERINGAR DAMMSUGARE

Tillstånd	Indikeringslampa
Vänteläge/paus.	Blått blinkande ljus.
Drift.	Blått fast ljus.
Mellandladdning.	Vitt fast ljus.
Laddning.	Vitt pulserande ljus.
Fel på sidoborste.	Ljusblått blinkande ljus.
Fel på främre stötlist.	Ljusblått blinkande ljus.
Fel på trappsensör.	Ljusblått blinkande ljus.
Dammbehållare inte isatt.	Ljusblått blinkande ljus.
Fel på borstvals.	Ljusblått blinkande ljus.
Fel på höger hjul.	Ljusblått blinkande ljus.
Fel på vänster hjul.	Ljusblått blinkande ljus.
Fel på fläktmotor.	Ljusblått blinkande ljus.

Meddelande i app	Åtgärd
Paused/Standby	-
Auto	-
Charging base	-
Charging	-
Brush Overload	Kontrollera om någon sidoborste är blockerad.
Collision Switch Abnormal	Kontrollera om stötlisten är blockerad.
Ground detection abnormal	Placera produkten på plant golv.
Trash box abnormal	Kontrollera att dammbehållaren är korrekt isatt.
Middle Cleaning Fault	Kontrollera borstvalsens.
Right Wheel Suspended	Kontrollera det högra hjulet.
Left Wheel Suspended	Kontrollera det vänstra hjulet.
Fan Overload	Kontrollera fläkten.

Följ anvisningarna nedan om ovanstående åtgärder inte löser problemet.

- Flytta dammsugaren från laddningsstationen och håll startknappen intryckt 3 sekunder för att starta. Om inte detta hjälper, öppna batterifacket och ta ut och koppla bort batteriet. Vänta 5 minuter, sätt tillbaka batteriet och försök starta dammsugaren.
- Kontakta återförsäljaren om problemet kvarstår efter att dammsugaren startats om.

**FELINDIKERINGAR
LADDNINGSTATION**

Tillstånd	Indikeringslampa på laddningsstation
Laddning	Blått fast ljus.
Fel på laddningsstation, inklusive att dammpåsen är full.	Rött fast ljus.
Vänteläge, inklusive att produkten är i läge för dammuppsamling.	Grönt fast ljus.

Följ anvisningarna nedan om ovanstående åtgärder inte löser problemet.

- Dra ut stickproppen, vänta 5 minuter och försök sedan starta igen.
- Kontakta återförsäljaren om problemet kvarstår efter omstart.

SIKKERHETSANVISNINGER

- Bruk kun medfølgende strømadapter og lader.
- Ikke ta borti ledningen, støpselet eller strømadapteren med våte hender.
- Ikke la produktet bli vått. Produktet må ikke utsettes for regn eller fukt.
- Hold hender og andre kroppsdeler borte fra drivhjulene.
- Produktet må ikke brukes til å suge opp brennende eller glødende gjenstander som sigaretter eller varm aske.
- Støvsugeren må ikke brukes til å suge opp lettantennelige eller giftige stoffer som bensin, tonerpulver, syre eller asbeststøv.
- Produktet er kun beregnet på innendørs bruk.
- Unngå å trekke i ledningen eller vri den. Ikke plasser tunge gjenstander på ledningen. Beskytt ledningen mot skarpe kanter.
- Ikke stå eller sitt på produktet.

- Ikke sett noen gjenstander oppå produktet.
- Ikke la barn eller husdyr oppholde seg i nærheten av produktet uten overvåkning.
- Produktet må ikke plasseres på bord, stol eller lignende, der det kan falle ned.
- Slå av produktet før det transporteres.
- Slå av produktet hvis det ikke skal brukes.
- Slå av produktet og trekk ut ledningen før du fjerner batteriet.
- Ikke bruk produktet i direkte sollys eller i temperaturer over 40 °C.
- Ikke la personer uten tilstrekkelig erfaring, kunnskap eller opplæring bruke produktet uten opplæring eller overvåkning.
- Skal kun brukes med lader $\alpha 102$.

SIKKERHETSANVISNINGER FOR VEDLIKEHOLD

- Ikke demonter produktet, og ikke forsøk å reparere det.

- Slå av produktet og trekk ut ledningen før produktet rengjøres eller vedlikeholdes.
- Kontroller at produktet er fulladet før rengjøring.

SYMBOLER

	Les bruksanvisningen.
	Dobbeltisolert (beskyttelsesklasse II), skal ikke jordes.
	Godkjent i henhold til gjeldende direktiver/forskrifter.
	Kassert produkt skal gjenvinnnes etter gjeldende forskrifter.

TEKNISKE DATA

Nominell spenning	230 V / 14,4 V
Effekt	30 W
Batteriteknologi	Li-ion
Batterikapasitet	2600 mAh
Driftstid	100–150 min
Ladetid	4–6 t
Sugeeffekt	600/1200/1800 pa
Støvbeholder	270 ml + 3 l
Lydnivå	65 dB
Mål	H83 x Ø335 mm
Vekt	2,7 kg + 4,6 kg

BESKRIVELSE

Robotstøvsuger med automatisk tømning i stasjon som følger med. Høy og justerbar sugekraft.

Dette er et SMART-produkt som kan kobles til eksisterende WiFi og styres via appen Smart Life eller ved hjelp av en stemmeassistent. Krever ikke separat hub/ruter. I appen kan

du styre alle SMART-produkter og bruke funksjoner som tidsurstyring, tidsplanlegging og automatiserte hendelser.

Robotstøvsuger

1. Deksel
2. Støtlist
3. Knapp for start/mellomlading
4. Universalhjul
5. Ladekontakt
6. Batterideksel
7. Trappesensor
8. Børstevalse
9. Støvbeholder
10. Signalmottaker front
11. Luftutløpsdeksel
12. Sidebørste
13. Drivhjul

Ladestasjon med støvoppsamling

14. Filter (avtakbart)
15. Feste for støvpose
16. Lokk
17. Indikatorlampe
18. Ladekontakt
19. Åpning for automatisk støvoppsamling
20. Spor for strømledning

Støvbeholder

21. Primærfilter
22. Skumgummi
23. HEPA-filter
24. Lokk
25. Bunnpanel

BILDE 1

FJERNKONTROLL

1. Modusknapp

Trykk på denne knappen for å velge forskjellige funksjoner, f.eks: Planlagt støvsuging, knapp for punktrensing/romrensing og kantrensing (veggfølging).

2. Knapp for start/stopp

- I ventemodus, trykk på denne knappen for å starte automatisk støvsuging.
- I hvilemodus, trykk på denne knappen for å sette støvsugeren i ventemodus.
- I driftsmodus, trykk på denne knappen for å avbryte støvsugingen.

3. Sugekraft

Trykk på denne knappen for å stille inn ønsket sugekraft: Lav, normal eller høy.

Ikonene viser innstilt modus. Trykk på knappen mens støvsugeren er i gang for å bytte mellom modusene.

4. Kontrolldisplay

Ulike funksjoner (når de er valgt) vises på fjernkontrollens display.

5. Klokke

Aktiver modusen for innstilling av klokke ved å trykke på klokkeknappen i ventemodus. Datoikonet blinker. Bruk pilknappene venstre og høyre for å stille inn dato. Trykk på startknappen for å gå til innstilling av tidsur (innstillingsområde 0–23). Bruk pilknappene og for å stille inn tidsur. Trykk på pilknappen mot høyre for å gå til innstilling av minutter (innstillingsområde 0–59). Bruk pilknappene opp og ned for å stille inn minutter. Trykk på knappen på klokken for å bekrefte innstillingen. Innstillingen er nå fullført. Ved innstilling av timer/minutter kan venstre- og høyrepilknappene brukes til å bytte mellom innstilling av timer og innstilling av minutter.

MERK!

Retts fjernkontrollens signalsender mot signalmottakeren på støvsugeren ved

bekreftelse med knappen for klokke, ellers kan det hende at støvsugeren ikke mottar signalet. Ellers registreres ikke innstillingen.

6. Mellomlading

I ventemodus eller driftsmodus, trykk på denne knappen for å få støvsugeren til å automatisk gå til ladestasjonen for lading.

7. Retningsknapper

Bruk disse knappene i ventemodus eller driftsmodus for å styre støvsugerens bevegelser.

Bruk disse knappene i ventemodus for å stille klokken eller for å gjøre tidsplaninnstillinger.

8. Tidsplan

Trykk på denne knappen for å aktivere tidsplaninnstillingsmodus. Tidsplanikonet blinker sammen med datoikonet. Trykk på venstre- og høyrepilknappene for å stille inn dato. Når ønsket dato er stilt inn, trykk på pilknapp opp for å velge innstilt dato eller trykk på pilknapp ned for å avbryte. Innstilling av neste dato vises. Når datoikonet blinker, trykk på startknappen for å gå til innstilling av timer. Timer for tidsplanlagt tid blinker. Bruk pilknappene opp og ned for å stille inn timer (innstillingsområde 0–23). Trykk på høyre pilknapp for å gå til innstilling av minutter. Bruk pilknappene opp og ned for å stille inn minutter (innstillingsområde 0–59). Trykk på tidsplanleggingsknappen for å bekrefte innstillingen. Bruk venstre- og høyrepilknappene til å bytte mellom innstilling av timer og innstilling av minutter.

BILDE 2

Innstilling av stemmespråk for ladestasjonen

Innen 30 sekunder etter at maskinen er slått på, justerer du fjernkontrollen etter indikatorlampen til støvsamleren. Trykk og hold inne sugetasten på fjernkontrollen for å begynne å stille inn språket.

SYSTEMKRAV

Kontroller at smarttelefonen er koblet til et WiFi-nettverk på 2,4 GHz og tenn lampen. WiFi-ruter. iPhone, iPad (IOS 11.0 eller nyere) eller Android (5.0 eller nyere). Kompatibel med Google Assistant, Amazon Alexa m.fl.

BRUK

Å GJØRE FØR BRUK

- Fjern skjøre gjenstander, ledninger, klær og papir. Brett opp gardiner og forheng som støvsugeren kan sette seg fast i.
- Rull opp kantene på matter, eller bruk kun støvsugeren på korthårede matter.
- Plasser møbler slik at støvsugeren ikke setter seg fast.
- Fjern ledninger og gjenstander fra gulvet.
- Bruk en fallsikring for å sikre at støvsugeren ikke ramler ned trapper.
- Kontroller at støvbeholderen er tom før du starter støvsugeren.
- Lad støvsugeren i 6 timer før første gangs bruk.

INDIKATORLAMPE

Mellomladingsknapp og indikatorlampe

- Kort trykk: Mellomlading
- Langt trykk: Nettverkstilkobling
- Hvitt pulserende lys: Lading
- Hvitt fast lys: Mellomlading
- Hvitt raskt eller langsomt blinkende lys: Nettverkstilkobling

Startknapp og indikatorlampe

- Langt trykk: Start (avslått tilstand)
- Langt trykk: Slå av (driftsmodus)
- Kort trykk: Start/pause (hvilemodus)
- Blått blinkende lys: Ventemodus
- Blått fast lys: Driftsmodus
- Blå lampe slukket: Hvilemodus

INSTALLASJON

1. Plasser ladestasjonen med støvoppsamling på ønsket sted.
2. Sett strømadapterens støpsel i en stikkontakt. Spenningsindikatorlampen på fjernkontrollen tennes.

VIKTIG!

Kontroller at det ikke er noen hindringer innenfor 1 meter til venstre og 2 meter foran ladestasjonen.

LADING

Støvsugeren kan lades på tre måter som beskrevet nedenfor. Indikatorlampen slukkes når batteriet er fulladet.

- I ventemodus eller driftsmodus, trykk på mellomladingsknappen i appen. Støvsugeren går automatisk til ladestasjonen for opplading.
- I ventemodus eller driftsmodus, trykk på mellomladingsknappen på støvsugeren. Støvsugeren går automatisk til ladestasjonen for opplading.
- I ventemodus eller driftsmodus, trykk på mellomladingsknappen på fjernkontrollen. Støvsugeren går automatisk til ladestasjonen for lading.

MERK!

- **Hvis batteriet er så utladet at det ikke er mulig å starte støvsugeren, plasser støvsugeren manuelt i ladestasjonen før lading. Ladekontaktene må være innrettet mot hverandre. Kontroller at sidebusten ikke ligger mellom kontaktene.**
- **Hvis startknappen trykkes inn under pågående lading, avbrytes ladingen og støvsugeren starter.**

START/STOPP

Hold støvsugerens startknapp inne i 3 sekunder. Startknappen tennes og støvsugeren starter.

- Når batteriladingen synker under 20 %, går støvsugeren automatisk til ladestasjonen for opplading.
- Etter avsluttet støvsuging bytter støvsugeren automatisk til mellomladingsmodus og begynner å søke etter ladestasjonen.

MERK!

- **Hvis støvsugeren stanser, kontroller batteriets ladestatus.**
- **Sensorrekkevidden er 2 m fra ladestasjonen. Kontroller at ladestasjonen er strømforsynt og at det ikke finnes noen hinder i veien, ellers kan det hende at støvsugeren ikke finner ladestasjonen.**

Start/pause/ventemodus

Støvsugerens driftsmoduser veksler slik:
Hvilemodus > ventemodus > driftsmodus.

- Hvilemodus: Støvsugeren er i hvilemodus og indikatorlampen er slukket.
- Ventemodus: Støvsugeren er i ventemodus, blått blinkende lys.
- Driftsmodus: Støvsugeren arbeider og knappen lyser med fast lys.
- Når støvsugeren er i ventemodus, fortsetter den automatisk i hvilemodus etter 3 minutter uten aktivitet. Når støvsugeren er i hvilemodus, trykker du på startknappen for å aktivere den. Trykk på startknappen igjen for å starte produktet.
- Sett på pause ved å trykke på startknappen på produktet eller på knappen PÅ/AV på fjernkontrollen eller i appen. Pause innebærer at produktet går fra driftsmodus till ventemodus.

MERK!

Hvis produktet ikke skal brukes i en periode, slår du det av ved å holde startknappen inne til produktet slås av.

STØVSUGINGSMODUSER

Alle støvsugingsmoduser kan avbrytes med startknappen på støvsugeren.

Smart støvsuging

I ventemodus, trykk på knappen «Smart cleaning» eller på startknappen på støvsugeren. Planlegg støvsugingen ved å fylle inn linjene  etter tur, slik at hele gulvflaten dekkes. Etter avsluttet støvsuging går støvsugeren automatisk til ladestasjonen.

Veggfølging

Velg modus «Wall Follow cleaning» i appen på telefonen. Støvsugeren støvsuger langs vegger og rundt hindringer. Driftsmodusen forblir aktiv til den endres manuelt. Veggfølging kan aktiveras i automatisk modus.

Spiralstøvsuging

Velg modus «Spiral cleaning» i appen. Støvsugeren tar utgangspunkt i startstedet og beveger seg i en stadig større spiral. Når støvsugeren er ferdig, stanser den og går automatisk til innstillingsmodus. Manuelt tiltak kreves for å fortsette. Driftsmodusen forblir uforandret hvis den ikke endres manuelt.

BILDE 3

INSTALLERE APP

3. Skann QR-koden for å laste ned Smart Life-appen. Eller søk på App Store eller Google Play.

BILDE 4

4. Start appen for å registrere eller logge inn på kontoen din.

Registrering

Registrering kan gjøres med mobiltelefonnummer eller e-postadresse. *Landsspesifikke innstillinger følger mobiltelefonisystemet, men det er mulig å endre landsnummer/landsinnstillinger manuelt før registreringen fullføres (etter fullført registrering kan ikke endringer utføres).

innlogging

Hvis du allerede har en konto, kan du klikke på «Log in with an existing account» (logg inn med eksisterende konto) under «Create a new account» (opprett ny konto), angi mobiltelefonnummeret eller e-postadressen som ble brukt ved registreringen og angi passordet for å logge inn. Etter det kan operativsystemet iOS bruke Apple ID til innlogging.

KOBLE PRODUKT

1. Trykk på «+» i øvre høyre hjørne for å legge til støvsugeren under «Small devices».

BILDE 5

2. Velg WiFi-nettverk, skriv inn passordet og klikk på «Next» for å bekrefte tilkoblingen.
3. Hold mellomadningsknappen inne i 3 til 5 sekunder. Indikatorlampen blinker raskt, og når knappen slippes, høres et lydsignal som angir at det er mulig å koble til nettverket. Kontroller at indikatorlampen blinker raskt, og bekreft ved å klikke på «Confirm that indicator light is flashing rapidly» for å legge til enheten.

BILDE 6

AKTIVER BLUETOOTH-FUNKSJONEN

1. Aktiver Bluetooth-funksjonen på mobiltelefonen og hold knappen  på støvsugeren inne i 3 sekunder.

2. Slipp knappen når du hører et lydsignal. Indikatorlampen på støvsugeren blinker raskt. Merk «Confirm the indicator is blinking» på telefonen og trykk på «Next».
3. Angi WiFi-passordet og trykk på «Next» for å starte søkingen.
4. Trykk for å koble til når du finner enheten. Gjenta prosessen over dersom du får en melding på telefonen om at tilkoblingen mislyktes.

BILDE 7

INDIKATORLAMPEN BLINKER LANGSOMT

1. Tilkobling når indikatorlampen blinker langsomt: Hvis det ikke er mulig å koble til støvsugeren når indikatorlampen blinker raskt, prøv å koble til når den blinker langsomt. Trykk i øvre høyre hjørne av skjermbildet i appen for å bytte til modus for hotspottilkobling (kompatibilitetsmodus). Hold mellomadningsknappen på støvsugeren inne i 3 til 5 sekunder. Slipp knappen når du hører et lydsignal. Indikatorlampen på støvsugeren begynner å blinke raskt. Hold mellomadningsknappen på støvsugeren inne i 3 til 5 sekunder igjen. Slipp knappen når du hører et lydsignal. Indikatorlampen på støvsugeren begynner å blinke langsomt. Trykk på knappen «Next» for å gå til skjermbildet for hotspottilkobling og trykk på knappen «Go to Connect». Velg «SmartLife-xxxx». Gå tilbake til appen Smart Life når tilkoblingen er fullført. Vent til nettverkstilkoblingen er fullført. Gjenta prosessen over dersom du får en melding på telefonen om at tilkoblingen mislyktes.

BILDE 8

BILDE 9

VEDLIKEHOLD

RENGJØRING AV SIDEBØRSTER

Rengjør sidebørstene med vann ved behov. La tørke helt før montering. Bytt ut sidebørstene hvis de er skadet og ikke fungerer normalt.

MERK!

Plasser sidebørsten merket L på støvsugerens venstre side, og sidebørsten merket R på støvsugerens høyre side.

RENGJØRING AV STØVBEHOLDER OG FILTER

Tøm og rengjør støvbeholderen etter hver gangs bruk.

1. Trykk på sperreknappen for støvbeholderen og trekk ut batteriet i pilens retning.
2. Åpne støvbeholderen.
3. Tøm støvbeholderen.
4. Ta ut hovedfilteret og HEPA-filteret samt skumgummi.
5. Rengjør støvbeholderen, hovedfilteret og HEPA-filteret nøye. Tørk hovedfilteret med 15 til 30 dagers mellomrom og bytt HEPA-filter med 150 driftstimers intervall.
6. Monter alle deler riktig før støvsugeren startes. Bruk aldri støvsugeren uten montert HEPA-filter og hovedfilter, det kan skade støvsugeren.

BILDE 10

MERK!

- **Rengjør delene og la dem tørke helt på et sted i skyggen før de monteres igjen. Ikke utsett delene for sol.**
- **Ikke vask HEPA-filteret med vann.**
- **Hvis hovedfilteret eller HEPA-filteret er skadet, må de byttes ut før støvsugeren brukes igjen, ellers kan motoren ta skade.**

RENGJØRING AV SENSORVINDU OG LADEKONTAKTER

- Rengjør forsiktig støvsugerens sensorvindu og ladekontakter med rengjøringsverktøyet eller en myk klut.
- Rengjør ladestasjonens signalvindu og ladekontakter med rengjøringsverktøyet eller en myk klut.

RENGJØRING AV BØRSTEVALS

1. Trykk på begge sperrene og fjern børstevalsedekselet.
2. Ta tak i børstevalsens ene ende og løft ut børstevalsen.
3. Fjern fastsittende hår, støv etc. fra børstevalsen med rengjøringsverktøyet. Pass godt på at du ikke mister gummihylsen over kulelageret.
4. Sett børstevalsen og dekelet tilbake på plass.

MERK!

Ta alltid støvbeholderen fra støvsugeren før vedlikehold for å unngå at støv og smuss faller ut.

SKIFTE BATTERI

1. Løsne skruene som holder batterilokket fast på støvsugerens underside.
2. Fjern batterilokket og dra i båndet for å ta ut batteriet.
3. Trykk lett på batteriholdersperren for å løsne batteriet fra støvsugeren.
4. Gjenta trinnene i omvendt rekkefølge for å sette inn det nye batteriet.
5. Start støvsugeren og kontroller at den fungerer normalt.

MERK!

- **Bruk bare batterier av den typen som anbefales av produsenten.**
- **Lad det nye batteriet i minst 12 timer før første gangs bruk.**

BYTTE HEPA-FILTER I LADESTASJONEN

1. Trykk på sperreknappen for luftutløpsdekelet på stasjonens bakside, fjern dekelet og ta ut HEPA-filteret.
2. Gjenta trinnene i omvendt rekkefølge for å sette HEPA-filteret og luftutløpsdekelet på plass igjen.

BYTTE STØVPOSE

1. Åpne lokket.
2. Ta ut støvposen og kast den.
3. Tørk filteret rent.
4. Sett inn en ny støvpose.
5. Lukk lokket.

FEILSØKING

FEILINDIKASJONER FOR STØVSUGER

Tilstand	Indikatorlampe
Ventemodus/pause.	Blått blinkende lys.
Drift.	Blått fast lys.
Mellomlading.	Hvitt fast lys.
Lading.	Hvitt pulserende lys.
Feil på sidebørste.	Lyseblått blinkende lys.
Feil på fremre støtlist.	Lyseblått blinkende lys.
Feil på trappesensor.	Lyseblått blinkende lys.
Støvbeholder ikke satt inn.	Lyseblått blinkende lys.
Feil på børstevals.	Lyseblått blinkende lys.
Feil på høyre hjul.	Lyseblått blinkende lys.
Feil på venstre hjul.	Lyseblått blinkende lys.
Feil på viftemotor.	Lyseblått blinkende lys.

Melding i app	Tiltak
Satt på pause/ standby	-
Auto	-
Ladestasjon	-
Lading	-
Børste overbelastet	Kontrollere om en av sidebørstene er blokkert.
Collision Switch Abnormal	Kontrollere om støtlisten er blokkert.
Ground detection abnormal	Plasser produktet på et jevnt gulv.
Trash box abnormal	Kontroller at støvbeholderen er riktig installert.
Middle Cleaning Fault	Kontroller børstevalsen.
Right Wheel Suspended	Kontroller det høyre hjulet.
Left Wheel Suspended	Kontroller det venstre hjulet.
Fan Overload	Kontroller viften.

Følg anvisningene nedenfor hvis noen av tiltakene over ikke løser problemet.

- Flytt støvsugeren fra ladestasjonen og hold startknappen inne i 3 sekunder for å starte. Hvis dette ikke hjelper, åpne batterirommet, ta ut batteriet og koble det fra. Vent i 5 minutter, sett batteriet på plass igjen og prøv å starte støvsugeren.
- Kontakt forhandleren hvis problemet vedvarer etter at støvsugeren er startet på nytt.

FEILINDIKASJONER FOR LADESTASJON

Tilstand	Indikatorlamper på ladestasjonen
Lading	Blått fast lys.
Feil på ladestasjon, inkludert at støvposen er full.	Rødt fast lys.
Ventemodus, inkludert at produktet er i modus for støvoppsamling.	Grønt fast lys.

Følg anvisningene nedenfor hvis noen av tiltakene over ikke løser problemet.

- Trekk ut støpselet, vent i 5 minutter og prøv deretter å starte på nytt.
- Kontakt forhandleren hvis problemet vedvarer etter omstart.

ZASADY BEZPIECZEŃSTWA





- Używaj wyłącznie dołączonego zasilacza i ładowarki.
- Nie dotykaj przewodu, wtyku ani zasilacza mokrymi rękoma.
- Nie dopuść do zamoczenia produktu. Nie narażaj produktu na działanie deszczu ani wilgoci.
- Trzymaj ręce oraz inne części ciała z dala od kółek napędowych.
- Nie używaj produktu do zasysania palących się lub żarzących przedmiotów, takich jak papierosy czy gorący popiół.
- Nigdy nie odkurzaj substancji łatwopalnych lub trujących, takich jak: benzyna, pył z tonera, kwas lub pył azbestowy.
- Produkt jest przeznaczony wyłącznie do użytku wewnątrz pomieszczeń.
- Unikaj ciągnięcia lub skręcania węża. Nie stawiaj na przewodzie ciężkich przedmiotów. Chronь przewód przed ostrymi krawędziami.
- Nie stawaj ani nie siadaj na produkcie.
- Nie umieszczaj na produkcie żadnych przedmiotów.
- Nie pozwalaj dzieciom ani zwierzętom domowym przebywać w pobliżu produktu bez nadzoru.
- Nie umieszczaj produktu na stole, krześle i w podobnych miejscach, z których mógłby spaść.
- Przed przeniesieniem produktu wyłącz go.
- Wyłącz produkt, jeśli nie będzie używany.
- Wyłącz produkt i wyjmij wtyk z gniazda przed wyciągnięciem akumulatora.
- Nie używaj produktu w miejscu bezpośredniego nasłonecznienia ani w temperaturach powyżej 40°C.
- Nie pozwalaj osobom posiadającym niewystarczające doświadczenie, wiedzę lub wyszkolenie używać produktu bez przeszkolenia lub nadzoru.

- Do użytku wyłącznie z ładowarką α102.

ZASADY BEZPIECZEŃSTWA DOTYCZĄCE KONSERWACJI

- Nie rozbieraj produktu na części i nie próbuj go naprawiać.
- Wyłącz produkt i wyjmij wtyk z gniazda przed czyszczeniem lub konserwacją produktu.
- Przed czyszczeniem sprawdź, czy produkt jest w pełni naładowany.

SYMBOLE

	Przeczytaj instrukcję obsługi.
	Podwójna izolacja (klasa ochronności II) – uziemienie nie jest wymagane.
	Zatwierdzona zgodność z obowiązującymi dyrektywami/rozporządzeniami.
	Zużyty produkt należy oddać do utylizacji, postępując zgodnie z obowiązującymi przepisami.

DANE TECHNICZNE

Napięcie znamionowe	230 V / 14,4 V
Moc	30 W
Rodzaj akumulatora	Litowo-jonowy
Pojemność akumulatora	2600 mAh
Czas pracy	100–150 min
Czas ładowania	4–6 h
Moc ssania	600/1200/1800 pa

Zbiornik na kurz	270 ml + 3 l
Poziom hałas	65 dB
Wymiary	Wys. 83 x Ø335 mm
Masa	2,7 kg + 4,6 kg

OPIS

Odkurzacz samojezdny z funkcją automatycznego opróżniania w dołączonej stacji. Wysoka moc ssania z możliwością regulacji.

To inteligentny produkt, który można podłączyć do sieci Wi-Fi oraz kontrolować za pomocą aplikacji Smart Life lub asystenta głosowego. Nie wymaga osobnego huba ani routera. W aplikacji można sterować wszystkimi produktami SMART i korzystać z takich funkcji, jak sterowanie wyłącznikiem czasowym, tworzenie harmonogramu i automatyczne zdarzenia.

Odkurzacz samojezdny

1. *Obudowa*
2. *Listwa uderzeniowa*
3. *Przycisk włączania/powrotu do stacji*
4. *Koło uniwersalne*
5. *Zacisk ładowania*
6. *Pokrywa komory akumulatora*
7. *Czujniki schodów*
8. *Walek szczotkowy*
9. *Zbiornik na kurz*
10. *Przedni odbiornik sygnału*
11. *Ostona wylotu powietrza*
12. *Szczotka boczna*
13. *Koło napędowe*

Stacja ładująca ze zbiornikiem na kurz

14. *Filtr (wyjmowany)*
15. *Mocowanie worka na kurz*
16. *Pokrywa*

17. Lampka kontrolna
18. Zacisk ładowania
19. Otwór do automatycznego zbierania kurzu
20. Rowek na przewód zasilający

Zbiornik na kurz

21. Filtr główny
22. Pianka
23. Filtr HEPA
24. Pokrywa
25. Dno

RYS. 1

PILOT ZDALNEGO STEROWANIA

1. Przycisk trybu

Naciśnij ten przycisk, aby wybrać inną funkcję, np. Zaplanowane odkurzanie, przycisk odkurzania punktowego / odkurzania pomieszczenia i odkurzania wzdłuż krawędzi (wzdłuż ściany).

2. Przycisk Start/Stop

- Naciśnij ten przycisk w trybie gotowości, aby włączyć odkurzanie automatyczne.
- Naciśnij ten przycisk w trybie czuwania, aby wprowadzić odkurzacz w tryb gotowości.
- Naciśnij ten przycisk w trybie pracy, aby przerwać odkurzanie.

3. Moc ssania

Naciśnij ten przycisk, aby ustawić żądaną moc ssania: niską, standardową lub wysoką.

Ikona informuje o wybranej mocy. Naciśnij przycisk, gdy odkurzacz jest uruchomiony, aby wybrać inną moc.

4. Ekran kontrolny

Na ekranie pilota wyświetlane są aktualnie wybrane funkcje.

5. Zegar

Uruchom tryb ustawiania godziny, klikając przycisk zegara w trybie gotowości. Ikona daty miga. Użyj strzałek lewo i prawo, aby ustawić datę. Naciśnij przycisk uruchamiania, aby przejść do trybu ustawiania godzin (zakres ustawień 0–23). Użyj strzałek, aby ustawić godziny. Naciśnij przycisk strzałki w prawo, aby przejść do trybu ustawiania minut (zakres stawień 0–59). Użyj strzałek w górę i w dół, aby ustawić minuty. Wciśnij przycisk zegara, aby zatwierdzić ustawienia. Ustawienia zostały ukończone. Podczas ustawiania godzin/minut można używać strzałek w lewo i prawo, aby przechodzić między trybami ustawiania godzin i minut.

UWAGA!

Skieruj nadajnik sygnału w pilocie w stronę odbiornika sygnału na odkurzaczu przy jednoczesnym potwierdzeniu ustawień przyciskiem zegara, w innym przypadku odkurzacz może nie odebrać sygnału. W takiej sytuacji ustawienia nie zostaną zarejestrowane.

6. Powrót do stacji ładującej

Naciśnij ten przycisk w trybie gotowości lub pracy, aby odkurzacz automatycznie powrócił do stacji ładującej w celu naładowania.

7. Przyciski zmiany kierunku

Użyj tych przycisków w trybie gotowości lub pracy, aby sterować ruchami odkurzacza.

Użyj tych przycisków w trybie gotowości, aby ustawić godzinę lub zaprogramować akcję.

8. Programowanie

Naciśnij ten przycisk, aby aktywować tryb programowania. Ikona programowania miga razem z ikoną daty. Naciśnij przycisk strzałki w lewo lub prawo, aby ustawić datę. Po ustawieniu wybranej daty, naciśnij przycisk strzałki w górę, aby zapisać ustawioną datę, lub naciśnij przycisk strzałki w dół, aby anulować. Na ekranie pojawi się pole do ustawienia kolejnej daty. Gdy ikona daty miga, naciśnij przycisk uruchamiania, aby przejść do trybu ustawiania

godziny. Godzina dla zaprogramowanej daty miga. Użyj strzałek w górę i w dół, aby ustawić godzinę (zakres ustawień 0–23). Naciśnij przycisk strzałki w prawo, aby przejść do trybu ustawiania minut. Użyj strzałek w górę i w dół, aby ustawić minuty (zakres ustawień 0–59). Wciśnij przycisk programowania, aby zatwierdzić ustawienia.

Używaj strzałek w lewo i prawo, aby przechodzić między trybami ustawiania godzin i minut.

pomieszczenia.

RYS. 2

Ustawianie języka do sterowania stacją ładującą głosem

Naciśnij przycisk do ustawiania mocy ssania na pilocie i przytrzymaj przez 30 sekund, aby ustawić żądany język do sterowania głosem.

WYMAGANIA SYSTEMOWE

Sprawdź, czy telefon jest podłączony do sieci Wi-Fi 2,4 GHz i włącz lampę. Router Wi-Fi. iPhone, iPad (iOS 11.0 i późniejsze) lub Android (5.0 i późniejsze). Kompatybilność z systemami Google Assistant, Amazon Alexa itp.

OBSŁUGA

DO ZROBIENIA PRZED UŻYCIEM

- Usuń ostre przedmioty, przewody, odzież i papier. Podwiń zasłony i draperie, w których odkurzacz może potencjalnie utknąć.
- Zwiń krawędzie dywanów lub używaj odkurzacza jedynie na dywanach o krótkim włosiu.
- Ustaw meble tak, aby odkurzacz nie utknął w jednym miejscu.
- Usuń przewody i inne przedmioty z podłogi.
- Używaj zabezpieczenia przed upadkiem, aby mieć pewność, że odkurzacz nie spadnie ze schodów.

- Przed włączeniem odkurzacza sprawdź, czy zbiornik na kurz jest pusty.
- Przed pierwszym użyciem odkurzacza należy go ładować przez 6 godzin.

LAMPKA KONTROLNA

Przycisk powrotu do stacji ładującej i lampka kontrolna

- Krótkie przyciśnięcie: Powrót do stacji ładującej
- Długie przyciśnięcie: Podłączanie sieciowe
- Pulsujące białe światło: Ładowanie
- Stałe białe światło: Powrót do stacji ładującej
- Białe szybkie lub wolno migające światło: Podłączanie sieciowe

Przycisk uruchamiania i lampka kontrolna

- Długie przyciśnięcie: Uruchamianie (tryb wyłączony)
- Długie przyciśnięcie: Wyłączenie (tryb pracy)
- Krótkie przyciśnięcie: Uruchamianie/pauza (tryb czuwania)
- Migające niebieskie światło: Tryb gotowości
- Stałe niebieskie światło: Tryb pracy
- Niebieska lampka zgaszona: Tryb czuwania

INSTALACJA

1. Umieść stację ładującą ze zbiornikiem na kurz w wybranym miejscu.
2. Podłącz wtyk zasilacza. Zapali się wskaźnik napięcia w stacji ładującej.

WAŻNE!

Upewnij się, że w odległości 1 m na lewo i 2 m przed stacją ładującą nie ma żadnych przeszkód.

ŁADOWANIE

Odkurzacz można ładować na trzy sposoby zgodnie z poniższym. Lampka kontrolna zgaśnie, gdy akumulator zostanie w pełni naładowany.

- W trybie gotowości lub pracy naciśnij przycisk powrotu do stacji ładującej w aplikacji. Odkurzacz automatycznie powróci do stacji ładującej, aby rozpocząć ładowanie.
- W trybie gotowości lub pracy naciśnij przycisk powrotu do stacji ładującej na odkurzaczu. Odkurzacz automatycznie powróci do stacji ładującej, aby rozpocząć ładowanie.
- W trybie gotowości lub pracy naciśnij przycisk powrotu do stacji ładującej na pilocie. Odkurzacz automatycznie powróci do stacji ładującej, aby rozpocząć ładowanie.

UWAGA!

- **Jeśli poziom naładowania akumulatora jest na tyle niski, że nie da się uruchomić odkurzacza, umieść odkurzacz ręcznie w stacji ładującej, aby rozpocząć ładowanie. Zaciski ładowania muszą być do siebie dopasowane. Upewnij się, że szczotki boczne znajdują się pomiędzy zaciskami.**
- **Jeśli przycisk uruchamiania zostanie wciśnięty podczas ładowania, ładowanie zostanie przerwane, a odkurzacz się uruchomi.**

START/STOP

Wciśnij i przytrzymaj przycisk uruchamiania na odkurzaczu przez 3 sekundy. Przycisk uruchamiania podświetli się, a odkurzacz zostanie uruchomiony.

- Gdy poziom naładowania akumulatora spadnie poniżej 20%, odkurzacz automatycznie powróci do stacji ładującej.
- Po zakończeniu odkurzania odkurzacz automatycznie przechodzi w tryb powrotu

do stacji ładującej i rozpoczyna wyszukiwanie stacji.

UWAGA!

- **Jeśli odkurzacz zatrzyma się, sprawdź poziom naładowania akumulatora.**
- **Zasięg czujnika wynosi 2 m, mierząc od stacji ładującej. Upewnij się, że stacja ładująca jest pod napięciem, a na drodze nie występują żadne przeszkody – w przeciwnym razie odkurzacz może nie trafić do stacji ładującej.**

Uruchamianie/pauza/tryb gotowości

Tryby odkurzacza można zmieniać zgodnie z poniższym: Tryb czuwania > tryb gotowości > tryb pracy.

- Tryb czuwania: Odkurzacz jest w trybie czuwania, a lampka kontrolna nie świeci się.
- Tryb gotowości: Odkurzacz jest w trybie gotowości, miga niebieskie światło.
- Tryb pracy: Odkurzacz pracuje, a przycisk świeci stałym światłem.
- Gdy odkurzacz jest w trybie gotowości, po trzech minutach bez ruchu automatycznie przejdzie w tryb czuwania. Gdy odkurzacz jest w trybie czuwania, naciśnij przycisk uruchamiania, aby go aktywować. Naciśnij ponownie przycisk uruchamiania, aby uruchomić produkt.
- Ustaw pauzę, naciskając przycisk pauzy na produkcie lub przycisk WŁ./WYŁ. na pilocie lub w aplikacji. Pauza oznacza, że produkt przechodzi z trybu pracy do trybu gotowości.

UWAGA!

Jeśli produkt nie będzie używany przez dłuższy czas, wyłącz go, przytrzymując przycisk uruchamiania, aż produkt się wyłączy.

TRYB ODKURZANIA

Ze wszystkich trybów odkurzania można wyjść, naciskając przycisk uruchamiania na odkurzaczu.

Inteligentne odkurzanie

W trybie gotowości naciśnij przycisk „Smart cleaning” lub przycisk uruchamiania na odkurzaczu. Zaplanuj odkurzanie, nakreślając kolejno linie , aby pokryć całą podłogę. Po zakończeniu odkurzania odkurzacz automatycznie wraca do stacji ładującej.

Odkurzanie wzdłuż ścian

Wybierz tryb „Wall Follow cleaning” w aplikacji na telefonie. Odkurzacz rozpocznie odkurzanie wzdłuż ścian i wokół przeszkód. Tryb pracy będzie aktywny aż do chwili, gdy zostanie wyłączony ręcznie. Odkurzanie wzdłuż ścian może zostać aktywowane w trybie automatycznym.

Odkurzanie po spirali

Wybierz tryb „Spiral cleaning” w aplikacji. Odkurzacz rozpocznie odkurzanie po spirali od miejsca, w którym się znajduję, zataczając coraz większe okręgi. Po zakończeniu odkurzania odkurzacz zatrzyma się i automatycznie przejdzie do trybu ustawień. Konieczne jest podjęcie ingerencji manualnej, aby kontynuować. Tryb pracy nie zmieni się, jeśli nie zostanie wybrany inny tryb ręcznie.

RYS. 3

INSTALACJA APLIKACJI

3. Zeskanuj kod QR, aby pobrać aplikację Smart Life. Możesz także wyszukać ją w App Store lub Google Play.

RYS. 4

4. Uruchom aplikację, aby się zarejestrować lub zalogować na swoje konto.

Rejestracja

Rejestracji można dokonać za pomocą numeru telefonu komórkowego lub adresu e-mail. *Ustawienia specyficzne dla kraju są zgodne z systemem telefonii komórkowej, ale istnieje możliwość ręcznej zmiany numeru kierunkowego kraju i ustawień krajowych przed zakończeniem rejestracji (po zakończeniu rejestracji nie można wprowadzić zmian).

Logowanie

Jeśli masz już konto, kliknij „Log in with an existing account” (Zaloguj się za pomocą istniejącego konta) w zakładce „Create a new account” (Utwórz nowe konto), wprowadź numer telefonu lub adres e-mail wykorzystane do rejestracji i podaj hasło, aby się zalogować. Następnie system operacyjny iOS może do logowania używać Apple ID.

PODŁĄCZANIE PRODUKTU

1. Naciśnij przycisk „+” w prawym górnym rogu, aby dodać odkurzacz do zakładki „Small devices”.

RYS. 5

2. Wybierz sieć Wi-Fi, wpisz hasło i naciśnij przycisk „Next”, aby potwierdzić podłączenie.
3. Naciśnij przycisk powrotu do stacji i przytrzymaj przez 3 do 5 sekund. Lampka kontrolna miga szybko, a po zwolnieniu przycisku usłyszysz sygnał dźwiękowy, który informuje, że podłączenie do sieci jest możliwe. Sprawdź, czy lampka szybko miga i potwierdź, klikając „Confirm that indicator light is flashing rapidly”, aby dodać urządzenie.

RYS. 6

URUCHOM FUNKCJĘ BLUETOOTH

1. Uruchom funkcję Bluetooth na telefonie komórkowym i przytrzymaj przycisk  na odkurzaczu wciśnięty przez 3 sekundy.

2. Puść przycisk, gdy usłyszysz sygnał dźwiękowy. Lampka kontrolna na odkurzaczu szybko miga. Zaznacz „Confirm the indicator is blinking” na telefonie i naciśnij „Next”.
3. Wprowadź hasło do Wi-Fi i naciśnij „Next”, aby rozpocząć wyszukiwanie.
4. Naciśnij, aby podłączyć znalezione urządzenie. Wykonaj powyższe kroki ponownie, jeśli na telefonie pojawi się wiadomość o nieudanej próbie połączenia.

RYS. 7

LAMPKA KONTROLNA MIGA WOLNO

1. Podłączanie, gdy lampka kontrolna miga wolno: Jeśli nie da się podłączyć odkurzacza, gdy lampka miga szybko, spróbuj podłączyć go, gdy lampka miga wolno. Naciśnij w prawym górnym rogu ekranu w aplikacji, aby wybrać tryb podłączania przez hotspot (tryb kompatybilności). Naciśnij przycisk powrotu do stacji i przytrzymaj przez 3 do 5 sekund. Puść przycisk, gdy usłyszysz sygnał dźwiękowy. Lampka kontrolna na odkurzaczu zacznie szybko migać. Ponownie naciśnij przycisk powrotu do stacji i przytrzymaj przez 3 do 5 sekund. Puść przycisk, gdy usłyszysz sygnał dźwiękowy. Lampka kontrolna na odkurzaczu zacznie wolno migać. Naciśnij przycisk „Next”, aby przejść do widoku podłączania przez hotspot, a następnie naciśnij przycisk „Go to Connect”. Wybierz „SmartLife-xxx”. Wróć do aplikacji Smart Life, gdy podłączanie przebiegnie pomyślnie. Poczekaj, aż podłączanie się zakończy. Wykonaj powyższe kroki ponownie, jeśli na telefonie pojawi się wiadomość o nieudanej próbie połączenia.

RYS. 8

RYS. 9

KONSERWACJA

CZYSZCZENIE SZCZOTEK BOCZNYCH

Szczotki boczne czyść w razie potrzeby wodą. Przed zamontowaniem dokładnie je wysusz. Wymień szczotki boczne, jeśli są uszkodzone i nie działają normalnie.

UWAGA!

Umieść szczotkę boczną z oznaczeniem L po lewej stronie w odkurzaczu, a szczotkę boczną z oznaczeniem R po prawej stronie.

CZYSZCZENIE ZBIORNIKA NA KURZ I FILTRA

Po każdym użyciu opróżniaj i czyść zbiornik na kurz.

1. Naciśnij przycisk blokady zbiornika na kurz i wyciągnij zbiornik zgodnie z kierunkiem wskazywanym przez strzałkę.
2. Otwórz zbiornik na kurz.
3. Opróżnij zbiornik na kurz.
4. Wyjmij filtr główny i filtr HEPA oraz piankę.
5. Wyczyść dokładnie zbiornik na kurz, filtr główny i filtr HEPA. Wycieraj filtr główny do czysta co 15–30 dni, a filtr HEPA wymieniaj po upływie 150 godzin pracy.
6. Zamontuj wszystkie części prawidłowo przed uruchomieniem odkurzacza. Nigdy nie używaj odkurzacza bez zamontowanego filtra HEPA, gdyż może to uszkodzić odkurzacz.

RYS. 10

UWAGA!

- **Wyczyść części i pozostaw do całkowitego wyschnięcia w zacienionym miejscu przed ponownym zamontowaniem. Nie wystawiaj części na działanie promieni słonecznych.**
- **Nie czyść filtra HEPA, używając wody.**
- **Jeśli filtr główny lub filtr HEPA są uszkodzone, należy je wymienić przed**

ponownym użyciem odkurzacza, w przeciwnym razie zachodzi ryzyko uszkodzenia silnika.

CZYSZCZENIE OKIENKA CZUJNIKA I ZACISKÓW ŁADOWANIA

- Wyczyść ostrożnie okienko czujnika w odkurzaczu oraz zaciski ładowania za pomocą narzędzia do czyszczenia lub miękkiej ściereczki.
- Wyczyść okienko sygnału w stacji ładującej oraz zaciski ładowania za pomocą narzędzia do czyszczenia lub miękkiej ściereczki.

CZYSZCZENIE WAŁKA SZCZOTKOWEGO

1. Wciśnij obie blokady i wyjmij osłonę wałka szczotkowego.
2. Złap wałek szczotkowy za jeden koniec i wyjmij go.
3. Usuń zablokowane włosy, kurz, pył itp. z wałka za pomocą narzędzia do czyszczenia. Uważaj, aby nie zgubić gumowej nasadki znajdującej się nad łożyskiem kulkowym.
4. Zamontuj ponownie wałek szczotkowy i osłonę.

UWAGA!

Zawsze wyjmij zbiornik na kurz z odkurzacza przed przystąpieniem do konserwacji, aby uniknąć wysypania kurzu lub śmieci.

WYMIANA AKUMULATORA

1. Odkręć śruby mocujące pokrywę komory akumulatora na spodzie odkurzacza.
2. Zdejmij pokrywkę komory akumulatora i pociągnij za taśmę, aby wyjąć akumulator.
3. Naciśnij lekko blokadę uchwytu akumulatora, aby wyjąć akumulator z odkurzacza.

4. Powtórz kroki w odwrotnej kolejności, aby włożyć nowy akumulator.
5. Uruchom odkurzacza i sprawdź, czy działa normalnie.

UWAGA!

- **Używaj wyłącznie akumulatorów typu zalecanego przez producenta.**
- **Przed pierwszym użyciem należy ładować nowy akumulator przez 12 godzin.**

WYMIANA FILTRA HEPA W STACJI ŁADUJĄCEJ

1. Naciśnij przycisk blokady osłony wylotu powietrza z tyłu stacji, zdejmij osłonę i wyjmij filtr HEPA.
2. Powtórz kroki w odwrotnej kolejności, aby ponownie zamontować filtr HEPA i osłonę wylotu powietrza.

WYMIANA WORKA NA KURZ

1. Otwórz pokrywkę.
2. Wyjmij worek na kurz i wyrzuć go.
3. Wyczyść filtr do czysta.
4. Włóż nowy worek.
5. Zamknij pokrywkę.

WYKRYWANIE USTEREK

KOMUNIKATY BŁĘDÓW – ODKURZACZ

Stan	Lampka kontrolna
Tryb gotowości/ pauza.	Migające niebieskie światło.
Praca.	Stałe niebieskie światło.
Powrót do stacji ładującej.	Stałe białe światło.
Ładowanie.	Pulsujące białe światło.
Usterka szczotki bocznej.	Migające jasnoniebieskie światło.
Usterka przedniej listwy uderzeniowej.	Migające jasnoniebieskie światło.
Usterka czujnika schodów.	Migające jasnoniebieskie światło.
Nie włożono zbiornika na kurz.	Migające jasnoniebieskie światło.
Usterka wałka szczotkowego.	Migające jasnoniebieskie światło.
Usterka prawego koła.	Migające jasnoniebieskie światło.
Usterka lewego koła.	Migające jasnoniebieskie światło.
Usterka silnika wentylatora.	Migające jasnoniebieskie światło.

Wiadomość w aplikacji	Rozwiązanie
Paused/Standby	-
Auto	-
Charging base	-
Charging	-
Brush Overload	Sprawdź, czy któraś ze szczotek bocznych nie jest zablokowana.
Collision Switch Abnormal	Sprawdź, czy listwa uderzeniowa nie jest zablokowana.
Ground detection abnormal	Umieść produkt na płaskim podłożu.
Trash box abnormal	Sprawdź, czy zbiornik na kurz jest prawidłowo zamontowany.
Middle Cleaning Fault	Sprawdź wałek szczotkowy.
Right Wheel Suspended	Sprawdź prawe koło.
Left Wheel Suspended	Sprawdź lewe koło.
Fan Overload	Sprawdź wentylator.

Postępuj zgodnie z poniższymi wskazówkami, jeśli powyższe działania nie rozwiążą problemu.

- Zdejmij odkurzacz ze stacji ładującej, naciśnij przycisk uruchamiania i przytrzymaj przez 3 sekundy, aby uruchomić odkurzacz. Jeśli to nie pomoże, otwórz komorę akumulatora, a następnie wyjmij i odłącz akumulator. Odczekaj 5 minut, włóż akumulator z powrotem i spróbuj uruchomić odkurzacz.

- Jeżeli problem będzie się utrzymywał po ponownym uruchomieniu odkurzacza, skontaktuj się z dystrybutorem.

KOMUNIKATY BŁĘDÓW – STACJA ŁADUJĄCA

Stan	Lampka kontrolna na stacji ładującej
Ładowanie	Stałe niebieskie światło.
Usterka stacji ładującej, w tym zapełnienie worka na kurz.	Stałe czerwone światło.
Tryb gotowości, w tym włączony tryb zbierania kurzu w produkcie.	Stałe zielone światło.

Postępuj zgodnie z poniższymi wskazówkami, jeśli powyższe działania nie rozwiążą problemu.

- Wyjmij wtyk z gniazda, odczekaj 5 minut i następnie spróbuj ponownie.
- Jeżeli problem będzie się utrzymywał po ponownym uruchomieniu, skontaktuj się z dystrybutorem.

SAFETY INSTRUCTIONS

- Only use the supplied mains adapter and charger.
- Do not touch the power cord, plug or mains adapter with wet hands.
- Do not let the product get wet. Do not expose the product to rain or moisture.
- Keep your hands and the rest of your body away from the drive wheels.
- Do not use the product to vacuum up burning or glowing objects, such as cigarettes or hot ash.
- Never vacuum up flammable or toxic substances such as petrol, toner powder, acid or asbestos dust.
- The product is only intended for indoor use.
- Avoid pulling or twisting the cord. Do not place heavy objects on the power cord. Keep the power cord away from sharp edges.
- Do not stand or sit on the product.
- Do not put any objects on the product.





- Do not leave children or pets unsupervised in the vicinity of the product.
- Do not put the product on a table, or chair, where it can fall down.
- Switch off the product before transporting it.
- Switch off the product if it is not going to be used.
- Switch off the product and pull out the power cord removing the battery.
- Do not use product in direct sunlight or temperatures over 40°C.
- Do not allow persons without sufficient experience, knowledge or training to use the product.
- Must only be used with charger α102.

SAFETY INSTRUCTIONS FOR MAINTENANCE

- Do not dismantle the product or attempt to repair it.
- Switch off the product and pull out the power cord before cleaning or maintaining the product.

- Check that product is fully charged before cleaning.

SYMBOLS

	Read the instructions.
	Double insulation (safety class II), does not need to be earthed.
	Approved in accordance with the relevant directives.
	Recycle discarded product in accordance with local regulations.

TECHNICAL DATA

Rated voltage	230 V / 14.4 V
Power	30 W
Battery technology	Li-ion
Battery capacity	2600 mAh
Run time	100–150 min
Charging time	4–6 h
Suction power	600/1200/1800 pa
Dust container	270 ml + 3 l
Noise level	65 dB
Size	H83 x Ø335 mm
Weight	2.7 kg + 4.6 kg

DESCRIPTION

Robot vacuum cleaner with automatic self-emptying in the supplied station. High and adjustable suction power.

This is a SMART product that can be connected to existing WiFi and controlled via the Smart Life app or with the help of a voice assistant. Does not require separate hub/router. In the app you can control all SMART products and use functions such as timer controlled, scheduled and automated events.

Robotic vacuum cleaner

1. *Casing*
2. *Bumper*
3. *Button for start/intermediate charging*
4. *Universal wheel*
5. *Charging terminal*
6. *Battery cover*
7. *Step sensor*
8. *Brush roller*
9. *Dust container*
10. *Signal receiver front*
11. *Air outlet cap*
12. *Side brush*
13. *Drive wheel*

Charging station with dust collection

14. Filter (removable)
15. Attachment for dust bag
16. Lid
17. Status light
18. Charging terminal
19. Opening for automatic dust collection
20. Slot for power cord

Dust container

21. Primary filter
22. Foam rubber
23. HEPA filter
24. Lid
25. Bottom

FIG. 1

REMOTE CONTROL

When no buttons are pressed, the time is shown on the display on the remote control. If there is a scheduled task, the schedule icon will also be displayed.

1. Mode button

Push this button to select different function such as: Smart vacuum cleaning, wall following and spiral following.

2. Start/pause

- Push this button to switch from standby mode to automatic vacuum cleaning.
- Push this button to switch from sleep mode to standby mode.
- Push this button to stop the vacuum cleaner when it is cleaning.

3. Suction power

Press this button to adjust the required suction power: Low, normal or high.

The icon shows the set run mode. Press the button while the vacuum cleaner is running to switch between modes.

4. Control display

Different functions (when selected) are displayed on the remote control's display.

5. Clock

Activate the clock setting mode by pressing the clock button in standby mode. The date icon flashes. Use the arrow buttons left and right to set the date. Press the start button to go to setting the hour (setting range 0–23). Use the arrow buttons to set the hour. Press the right arrow button to go to the minutes setting (setting range 0–59). Use the arrow buttons up and down to set the minutes. Press the clock button to confirm the setting. This completes the setting. When setting the hour/minutes, the left and right arrow buttons can be used to switch between setting the hour and minutes.

NOTE:

Point the remote control's signal transmitter towards the signal receiver on the vacuum cleaner when confirming with the clock button, otherwise the vacuum cleaner may not receive the signal. In which case the setting will not be registered.

6. Intermediate charging

Push this button to get the vacuum cleaner to go automatically to the charging station for charging when it is in standby or cleaning mode.

7. Direction buttons

Use these buttons in standby mode or run mode to control the movement of the vacuum cleaner.

Use these buttons in standby mode to set the clock or make scheduled settings.

8. Schedule

Press this button to activate schedule setting mode. The schedule icon is flashes along with the date icon. Press the left and right buttons to set the date. Once the required date has been set, press the up arrow button to select the set date, or press the down arrow button to cancel. The setting of the next date is shown. When the date icon flashes, press the start button to go to set the hour. Hours for scheduled time flash. Use the arrow button up and down to set hours (setting range 0–23). Press the right arrow button to go to the minutes setting. Use the arrow buttons up and down to set the minutes (setting range 0–59). Press the schedule button to confirm the setting.

Use the left and right arrow buttons to switch between setting the hours and setting the minutes.

FIG. 2

Setting the voice language for the charging station

Within 30 seconds after the machine is turned on, align the remote control with the indicator light of the dust collector. Push and hold the suction key of the remote control to start setting the language.

SYSTEM REQUIREMENTS

Check that the smartphone is connected to the WiFi network 2.4 GHz and switch on the bulb. WiFi router. iPhone, iPad (IOS 11.0 or higher) or Android (5.0 or higher). Works with Google Assistant and Amazon Alexa etc.

USE

TO DO BEFORE USE

- Remove fragile objects, cords, clothing, and paper. Fold up curtains and drapes that the vacuum cleaner might get caught in.
- Roll up the edges of carpets, or only use the vacuum cleaner on short-pile carpets.
- Arrange furniture so that the vacuum cleaner cannot get stuck.
- Remove cords and objects from the floor.
- Use a fall protection device to ensure that the vacuum cleaner does not fall down stairs.
- Check that the dust container is empty before starting the vacuum cleaner.
- Charge the vacuum cleaner for 6 hours before using it for the first time.

STATUS LIGHT

Intermediate charging button and status light

- Tap once: Intermediate charging
- Press down: Network connection
- White pulsating light: Charging
- White constant light: Intermediate charging
- White rapidly or slowly flashing light: Network connection

Start button and status light

- Press down: Start (off mode)
- Press down: Switching off (run mode)

- Tap once: Start/pause (standby mode)
- Blue flashing light: Standby mode
- Blue constant light: Run mode
- Blue light off: Sleep mode

INSTALLATION

1. Place the charging station with dust collection in the required place.
2. Plug in the mains adapter. The voltage indicator light on the charging station goes on.

IMPORTANT:

Make sure there are no obstacles within 1 metre to the left, and 2 metres in front of the charging station.

CHARGING

The vacuum cleaner can be charged in three ways as follows. The status light goes off when battery is fully charged.

- In standby or run mode, press the intermediate charging button in the app. The vacuum cleaner goes automatically to the charging station for charging.
- In standby or run mode, press the intermediate charging button on the vacuum cleaner. The vacuum cleaner goes automatically to the charging station for charging.
- In standby or run mode, press the intermediate charging button on the remote control. The vacuum cleaner goes automatically to the charging station for charging.

NOTE:

- **If the battery is completely discharged and you cannot start the vacuum cleaner, manually place the vacuum cleaner in the charging station for**

charging. The charging terminals must be aligned with each other. Check that the side brush is not positioned between the terminals.

- **If the start button is pressed during ongoing charging, the charging process is interrupted, and the vacuum cleaner starts.**

STARTING/STOPPING

Press the start button For 3 seconds. The start button lights up, and the vacuum cleaner starts.

- When the battery has discharged below 20%, the vacuum cleaner automatically returns to the charging station for charging.
- After completing the vacuuming, the vacuum cleaner automatically switches to intermediate charging mode and begins searching for the charging station.

NOTE:

- **If the vacuum cleaner stops, check the charging status of the battery.**
- **The sensor range is 2 m from the charging station. Check that the charging station is connected to the mains and that there are no obstacles in the way, otherwise the vacuum cleaner may have difficulty finding the charging station.**

Start/pause/standby mode

The vacuum cleaner's run mode changes as follows: Sleep mode > standby mode > run mode.

- Sleep mode: The vacuum cleaner is in sleep mode and the status light is off.
- Standby mode: The vacuum cleaner is in standby mode, blue flashing light.

- Run mode: The vacuum cleaner is running, and the button is lit with a constant light.

- When the vacuum cleaner is in standby mode it automatically goes into sleep mode after 3 minutes of no activity. When the vacuum cleaner is in sleep mode, press the start button to activate. Press the start button again to start the product.
- Pause by pressing the start button on the product or the power on/off button on the remote control or in the app. Pause means that the product switches from run mode to standby mode.

NOTE:

If the product is not going to be used for some time, switch it off by pressing the start button until the product switches off.

VACUUM CLEANING MODES

All vacuuming modes can be interrupted with the start button on the vacuum cleaner.

Smart vacuum cleaning

In standby mode, press the button "Smart cleaning" or the start button on the vacuum cleaner. Plan the vacuuming by filling in the lines  in order, so that the entire floor surface is covered. After completing the vacuuming, the vacuum cleaner automatically returns to the charging station.

Wall following

Select mode "Wall Follow cleaning" in the app on the phone. The vacuum cleaner vacuums along walls and round obstacles. Run mode remains active until it is changed manually. Wall following can be activated in automatic mode.

Spiral vacuum cleaning

Select mode "Spiral cleaning" in the app. The vacuum cleaner starts from its position and moves in an increasingly larger spiral. When the vacuuming is completed, the vacuum cleaner stops and automatically goes into standby mode. Manual intervention is required to continue. Run mode remains unchanged if it is not changed manually.

FIG. 3

INSTALL APP

3. Scan the QR code to download the Smart Life app. Or search at App Store or Google Play.

FIG. 4

4. Start the app to register, or log into your account.

Registration

Registration can be done using a mobile phone number or an email address. *Country-specific settings follow the mobile phone system, but it is possible to manually change the country code/country settings before completing the registration (after completing the registration, changes cannot be made).

Log in

If you already have an account, click on 'Log in with an existing account' under 'Create a new account', enter the mobile phone number or email address used for registration and enter the password to log in, after which the iOS operating system can use the Apple ID for login.

CONNECT PRODUCT

1. Press the "+" in the upper right corner to add the vacuum cleaner under "Small devices".

FIG. 5

2. Select WiFi network, enter the password and click on "Next" to confirm the connection.
3. Press the intermediate charging button for 3 to 5 seconds. The status light flashes rapidly and when the button is released an audio prompt is given to indicate that connection to the network is possible. Check that the status light flashes rapidly and confirm by clicking on "Confirm that status light is flashing rapidly" to add the device.

FIG. 6

ACTIVATE BLUETOOTH

1. Activate Bluetooth on your phone, then push and hold the home  button on the vacuum cleaner for 3 seconds.
2. Release the button when you hear a beep. The indicator light on the vacuum cleaner is blinking rapidly. Mark "Confirm the indicator is blinking" on your phone and tap "Next".
3. Enter the WiFi password and tap "Next" to enable the search.
4. Tap to connect when the device has been found. Repeat the above steps if a Connection Failed message is displayed on your phone.

FIG. 7

STATUS LIGHT FLASHES

1. Connection when the status light flashes slowly: If it is not possible to connect the vacuum cleaner when the status light flashes rapidly, try connecting when it flashes slowly. Press the upper right corner of the screen in the app to switch to

hotspot connection (compatibility mode). Press the intermediate charging button for 3 to 5 seconds. Release the button when an audio signal is heard. The status light on the vacuum cleaner starts flashing rapidly. Press the intermediate charging button for 3 to 5 seconds. Release the button when an audio signal is heard. The status light on the vacuum cleaner starts flashing slowly. Press the "Next" button to go to the hotspot connection screen and then press the "Go to Connect" button. Select "SmartLife-xxxx". Go back to the app Smart Life when the connection is completed. Wait until the network connection has completed. Repeat the above steps if a Connection Failed message is displayed on your phone.

FIG. 8

FIG. 9

MAINTENANCE

CLEANING THE SIDE BRUSHES

If necessary, clean the side brushes with water. Allow to dry completely before refitting them. Replace the side brushes if they become damaged or are not working properly.

NOTE:

Place the side brush marked L on the left-hand side, and the side brush marked R on the right-hand side of the vacuum cleaner.

CLEANING THE DUST CONTAINER AND FILTER

Empty and clean the dust container after use.

1. Press the release button for the dust container and pull the dust container out in the direction of the arrow.
2. Open the dust container.
3. Empty the dust container.
4. Remove the primary filter, HEPA filter, and foam filter.

5. Carefully clean the dust container, primary filter and the HEPA filter. Clean the primary filter every 15 to 30 days and replace the HEPA filter after every 150 hours of operation.
6. Fit all parts correctly before starting the vacuum cleaner. Never use the vacuum cleaner without the HEPA filter and primary filter in place, this can damage the vacuum cleaner.

FIG. 10

NOTE:

- **Clean all the parts and allow to dry completely in the shade before reattaching them to the vacuum cleaner. Do not expose the parts to sunlight.**
- **Do not wash the HEPA filter med water.**
- **If the primary filter or HEPA filter are damaged, they must be replaced before using the vacuum cleaner again, otherwise the motor can be damaged.**

CLEANING THE SENSOR WINDOW AND CHARGING CONTACTS

- Carefully clean the vacuum cleaner's sensor window and charging contacts with the cleaning tool or a soft cloth.
- Clean the charging station's signal window and charging contacts with the cleaning tool or a soft cloth.

CLEANING THE ROLLER BRUSH

1. Press both the release buttons and remove the roller brush cover.
2. Take hold of one end of the roller brush and lift the brush out.
3. Remove any hair, dust, etc. caught in the roller brush with the cleaning tool. Be careful not to lose the rubber sleeve over the ball bearing.
4. Replace the roller brush and cover.

NOTE:

Always remove the dust container from the vacuum cleaner before maintenance to prevent dust and debris from falling out.

REPLACING THE BATTERY

1. Loosen the screws that hold the battery cover in place on the underside of the vacuum cleaner.
2. Remove the battery cover and pull on the tab to lift the battery out.
3. Gently press the battery holder release to detach the battery from the vacuum cleaner.
4. Repeat the above steps in the reverse order to put in the new battery.
5. Start the vacuum cleaner and check that it is working properly.

NOTE:

- **Only use batteries of the type recommended by the manufacturer.**
- **Charge the new battery for 12 hours before using them for the first time.**

REPLACING THE HEPA FILTER IN THE CHARGING STATION

1. Press the release button for the air outlet cover on the back of the station, remove the cover, and take out the HEPA filter.
2. Repeat the steps in the reverse order to replace the HEPA filter and air outlet cover.

REPLACING THE DUST BAG

1. Open the lid.
2. Take out the dust bag and discard it.
3. Clean the filter.
4. Put in a new bag.
5. Close the lid.

TROUBLESHOOTING**INDICATIONS OF FAULTS ON VACUUM CLEANER**

State	Status light
Standby/pause.	Blue flashing light.
Operation.	Blue constant light.
Intermediate charging.	White constant light.
Charging.	White pulsating light.
Fault on side brushe.	Pale blue flashing light.
Fault on front bumper.	Pale blue flashing light.
Fault on step sensor.	Pale blue flashing light.
Dust container not in place.	Pale blue flashing light.
Fault on roller brush.	Pale blue flashing light.
Fault on right wheel.	Pale blue flashing light.
Fault on left wheel.	Pale blue flashing light.
Fault on fan motor.	Pale blue flashing light.

Message in app	Step
Paused/Standby	-
Auto	-
Charging base	-
Charging	-

Message in app	Step
Brush Overload	Check if side brush is blocked.
Collision Switch Abnormal	Check if bumper is blocked.
Ground detection abnormal	Place the product on a level floor.
Trash box abnormal	Check that the dust container is correctly in place.
Middle Cleaning Fault	Check the brush roller.
Right Wheel Suspended	Check the right wheel.
Left Wheel Suspended	Check the left wheel.
Fan Overload	Check the fan.

Follow the instructions below if the above steps do not solve the problem.

- Move the vacuum cleaner away from the charging station and press the start button for 3 seconds to start. If this did not help, open the battery compartment and remove and disconnect the battery. Wait 5 minutes, replace the battery and try starting the vacuum cleaner.
- Contact the retailer if the problem persists after the vacuum cleaner has been restarted.

FAULT INDICATIONS ON CHARGING STATION

State	Status light on charging station
Charging	Blue constant light.
Fault on charging station, including that dust bag is full.	Red light.
Standby mode, including that the product is in dust collection mode.	Green light.

Follow the instructions below if the above steps do not solve the problem.

- Pull out the plug, wait 5 minutes and try starting again.
- Contact the retailer if the problem persists after restart.

SICHERHEITSHINWEISE

- Verwenden Sie nur das mitgelieferte Netzteil und Ladegerät.
- Berühren Sie das Kabel, den Stecker und das Netzteil nicht mit nassen Händen.
- Lassen Sie das Produkt nicht nass werden. Das Produkt weder Regen noch Feuchtigkeit aussetzen.
- Hände und andere Körperteile von den Antriebsrädern fernhalten.
- Das Produkt nicht zum Aufsaugen von brennenden oder glühenden Gegenständen wie Zigaretten oder heißer Asche verwenden.
- Saugen Sie niemals brennbare oder giftige Substanzen wie Benzin, Toner, Säure oder Asbeststaub auf.
- Das Produkt ist ausschließlich für die Verwendung im Innenbereich vorgesehen.
- Ziehen oder drehen Sie das Kabel nicht. Keine schweren Gegenstände auf das Anschlusskabel stellen. Schützen Sie das Kabel vor scharfen Kanten.
- Stellen und setzen Sie sich nicht auf das Produkt.
- Keine Gegenstände auf dem Produkt platzieren.
- Kinder oder Haustiere dürfen nicht ohne Aufsicht in der Nähe des Produkts sein.
- Stellen Sie das Produkt nicht auf einen Tisch, Stuhl oder ähnliches, wo es herunterfallen kann.
- Schalten Sie das Produkt vor dem Transport aus.
- Schalten Sie das Produkt aus, wenn es nicht verwendet wird.
- Schalten Sie das Gerät aus und ziehen Sie das Netzkabel ab, bevor Sie die Batterie entfernen.
- Verwenden Sie das Produkt nicht in direkter Sonneneinstrahlung oder bei Temperaturen über 40 °C.
- Personen, die nicht über ausreichende Erfahrung, Kenntnisse oder Schulungen verfügen, dürfen das Produkt



nicht ohne Schulung oder Aufsicht bedienen.

- Nur zur Verwendung mit einem Ladegerät α102.

SICHERHEITSHINWEISE FÜR DIE WARTUNG

- Das Produkt darf nicht auseinandergenommen oder repariert werden.
- Schalten Sie das Produkt vor der Reinigung und/oder Pflege aus und ziehen Sie den Stecker.
- Stellen Sie vor dem Reinigen sicher, dass das Produkt vollständig aufgeladen ist.

SYMBOLE

	Die Bedienungsanleitung lesen.
	Doppelt isoliert (Schutzklasse II), nicht erden.
	Zulassung gemäß den geltenden Richtlinien/Verordnungen.
	Das Altprodukt ist gemäß den geltenden Bestimmungen dem Recycling zuzuführen.

TECHNISCHE DATEN

Nennspannung	230 V/14,4 V.
Leistung	30 W
Akkutechnologie	Li-Ion
Akkuleistung	2.600 mAh

Betriebsdauer	100–150 Min
Ladedauer	4–6 Std.
Saugleistung	600/1.200/1.800 Pa
Staubbehälter	270 ml + 3 l
Geräuschpegel	65 dB
Maße	H83 x Ø335 mm
Gewicht	2,7 kg + 4,6 kg

BESCHREIBUNG

Smarter Staubsaugerroboter mit automatischer Selbstentleerung in der mitgelieferten Station. Hohe, einstellbare Saugleistung.

Dies ist ein SMART-Produkt, das mit einem vorhandenen WLAN verbunden und über die App „Smart Life“ oder mit Hilfe eines Sprachassistenten gesteuert werden kann. Erfordert keinen separaten Hub/Router. In der App können Sie alle SMART-Produkte steuern und Funktionen wie Timersteuerung, Zeitplanung und automatisierte Events nutzen.

Staubsaugerroboter

1. Abdeckung
2. Stoßleiste
3. Taste Start/Zwischenladung
4. Universalräder
5. Ladestifte
6. Batterieabdeckung
7. Treppensensor
8. Bürstenrolle
9. Staubbehälter
10. Signalempfänger vorn
11. Abdeckung des Luftauslasses
12. Seitenbürste
13. Antriebsrad

Ladestation mit Staubabsaugung

14. Filter (abnehmbar)
15. Staubbeutelhalterung

16. Deckel
17. Anzeigeleuchte
18. Ladestifte
19. Anschluss für automatische Staubsammlung
20. Netzkabelsteckplatz

Staubbehälter

21. Primärfilter
22. Schaumgummi
23. HEPA-Filter
24. Deckel
25. Boden

ABB. 1

FERNBEDIENUNG

1. Modus-Taste

Drücken Sie diese Taste, um verschiedene Funktionen auszuwählen, wie z. B.: Geplantes Staubsaugen, Taste für Punktreinigung/Raumreinigung und Kantenreinigung (an der Wand).

2. Start/Pause

- Im Standby-Modus Taste drücken, um das automatische Staubsaugen zu starten.
- Im Schlafmodus diese Taste drücken, um den Staubsauger in den Standby-Modus zu versetzen.
- Drücken Sie im Betriebsmodus diese Taste, um das Saugen zu beenden.

3. Saugleistung

Drücken Sie diese Taste, um die gewünschte Saugleistung einzustellen: niedrig, normal oder hoch.

Das Symbol zeigt den Einstellmodus an. Drücken Sie die Taste, während der Staubsauger läuft, um zwischen den Modi zu wechseln.

4. Displaysteuerung

Verschiedene Funktionen (wenn ausgewählt) werden auf dem Display der Fernbedienung angezeigt.

5. Uhrzeit

Um in den Uhreinstellungsmodus zu wechseln, drücken Sie im Standby-Modus die Uhreinstellungstaste. Das Datumssymbol blinkt. Verwenden Sie die Pfeiltasten nach links und rechts, um das Datum einzustellen. Drücken Sie die Start-Taste, um die Stundeneinstellung aufzurufen (Einstellbereich 0-23). Verwenden Sie die Pfeiltasten, um die Stunden einzustellen. Drücken Sie die Pfeiltaste nach rechts, um zur Minuteneinstellung zu wechseln (Einstellbereich 0-59). Verwenden Sie die Pfeiltasten nach oben und nach unten, um die Minuten einzustellen. Drücken Sie zur Bestätigung der Einstellung die Uhrentaste. Damit ist die Einstellung abgeschlossen. Beim Einstellen der Stunden/Minuten können Sie mit den Pfeiltasten nach links und rechts zwischen der Einstellung der Stunden und der Einstellung der Minuten wechseln.

ACHTUNG!

Richten Sie den Signalgeber der Fernbedienung auf den Signalempfänger am Staubsauger, wenn Sie die Uhr-Taste drücken, da der Staubsauger andernfalls das Signal möglicherweise nicht empfängt. In diesem Fall wird die Einstellung nicht aufgezeichnet.

6. Ladetaste

Im Standby- oder Betriebsmodus Taste drücken, damit der Staubsauger automatisch zur Ladestation geht, um ihn aufzuladen.

7. Richtungstasten

Verwenden Sie diese Tasten im Standby- oder Betriebsmodus, um die Bewegungen des Staubsaugers zu steuern.

Verwenden Sie diese Tasten im Standby-Modus, um die Uhr oder die Zeitplaneinstellungen einzustellen.

8. Zeitplan

Drücken Sie diese Taste, um den Zeitplaneinstellmodus zu aktivieren. Das Symbol für den Zeitplan blinkt zusammen mit dem Symbol für das Datum. Drücken Sie die linke und rechte Pfeiltaste, um das Datum einzustellen. Wenn das gewünschte Datum eingestellt ist, die Pfeiltaste nach oben drücken, um das eingestellte Datum auszuwählen, oder die Pfeiltaste nach unten drücken, um den Vorgang abzubrechen. Die Einstellung des nächsten Datums wird angezeigt. Wenn das Datumssymbol blinkt, drücken Sie die Start-Taste, um zur Stundeneinstellung zu wechseln. Die Stunden der geplanten Zeit blinken. Stellen Sie mit den Pfeiltasten nach oben und unten die Stunden ein (Einstellbereich 0-23). Drücken Sie die rechte Pfeiltaste, um zur Einstellung der Minuten zu gelangen. Stellen Sie mit den Pfeiltasten nach oben und unten die Minuten ein (Einstellbereich 0-59). Drücken Sie zur Bestätigung der Einstellung die Zeitplantaste.

Verwenden Sie die linke und rechte Pfeiltaste, um zwischen Stunden- und Minuteneinstellung umzuschalten.

ABB. 2

Spracheinstellung der Ladestation

Drücken Sie innerhalb von 30 Sekunden nach dem Einstellen der gewünschten Sprache die Taste für die Einstellung der Saugleistung auf der Fernbedienung.

SYSTEMANFORDERUNGEN

Überprüfen Sie, ob das Smartphone mit dem 2,4 Ghz-WLAN verbunden ist und die Anzeige leuchtet. WLAN-Router leuchtet. iPhone, iPad (IOS 11.0 oder höher) oder Android (5.0 oder höher). Kompatibel mit Google Assistant, Amazon Alexa usw.

BEDIENUNG

VOR DER VERWENDUNG

- Entfernen Sie zerbrechliche Gegenstände, Kabel, Kleidung und Papier. Schlagen Sie Vorhänge und Gardinen nach oben, in denen der Staubsauger stecken bleiben könnte.
- Rollen Sie die Kanten von Teppichen auf oder verwenden Sie den Staubsauger nur auf kurzflorigen Teppichen.
- Stellen Sie die Möbel so auf, dass der Staubsauger nicht feststeckt.
- Entfernen Sie Kabel und Gegenstände vom Boden.
- Stellen Sie mit einem Fallschutz sicher, dass der Staubsauger nicht von Treppen herunterfällt.
- Stellen Sie sicher, dass der Staubbehälter leer ist, bevor Sie den Staubsauger starten.
- Laden Sie den Staubsauger vor dem ersten Gebrauch 6 Stunden lang auf.

ANZEIGELEUCHTE

Taste für Zwischenladung und Anzeigeleuchte

- Kurz drücken: Zwischenladung
- Lang drücken: Netzwerkverbindung
- Weißes pulsierendes Licht: Laden
- Weißes, kontinuierliches Licht: Zwischenladung
- Weißes, schnell oder langsam blinkendes Licht: Netzwerkverbindung

Starttaste und Anzeigeleuchte

- Lang drücken: Start (Ausgeschaltet)
- Lang drücken: Abschalten (Betriebsmodus)
- Kurz drücken: Start/Pause (Ruhemodus)
- Blau blinkende Leuchte: Standby-Modus

- Blaues kontinuierliches Licht: Betriebsmodus
- Blaue Anzeige aus: Ruhemodus

INSTALLATION

1. Stellen Sie die Ladestation mit Staubabsaugung am gewünschten Ort auf.
2. Stecken Sie den Stecker des Netzteils ein. Die Spannungsanzeige an der Ladestation leuchtet auf.

WICHTIG!

Stellen Sie sicher, dass sich innerhalb von 1 Meter links und 2 Metern vor der Ladestation keine Hindernisse befinden.

LADEN

Der Staubsauger kann auf drei Arten aufgeladen werden, wie unten dargestellt. Die Anzeigeleuchte geht aus, wenn der Akku vollständig aufgeladen ist.

- Drücken Sie im Standby- oder Betriebsmodus in der App die Taste zum Zwischenladen. Der Staubsauger wird automatisch zum Aufladen an die Ladestation geleitet.
- Drücken Sie im Standby- oder Betriebsmodus die Taste für das Zwischenladen am Staubsauger. Der Staubsauger wird zum Aufladen automatisch zur Ladestation geleitet.
- Drücken Sie im Standby- oder Betriebsmodus die Taste zum Zwischenladen auf der Fernbedienung. Der Staubsauger wechselt automatisch zur Ladestation, um den Akku aufzuladen.

ACHTUNG!

- **Wenn der Akku so leer ist, dass der Staubsauger nicht gestartet werden kann, setzen Sie den Staubsauger zum Aufladen manuell in die Ladestation ein.**

Die Ladeanschlüsse müssen zueinander ausgerichtet sein. Achten Sie darauf, dass sich die Seitenbürsten nicht zwischen den Stiften befinden.

- **Wenn die Start-Taste während des Ladevorgangs gedrückt wird, stoppt der Ladevorgang, und der Staubsauger startet.**

EIN- UND AUSSCHALTEN

Halten Sie die Start-Taste des Staubsaugers 3 Sekunden gedrückt. Die Start-Taste leuchtet auf und der Staubsauger startet.

- Wenn die Akkuladung unter 20 % fällt, wird der Staubsauger automatisch zur Ladestation zum Aufladen geleitet.
- Nachdem der Staubsauger aufgeladen ist, wechselt er automatisch in den Modus zum Zwischenladen und sucht nach der Ladestation.

ACHTUNG!

- **Wenn der Staubsauger anhält, überprüfen Sie den Akkuladestatus.**
- **Die Sensorreichweite beträgt 2 m von der Ladestation. Stellen Sie sicher, dass die Ladestation unter Spannung steht und dass keine Hindernisse im Weg sind, da der Staubsauger die Ladestation sonst möglicherweise nicht finden kann.**

Start/Pause/Standby

Die Betriebsmodi des Staubsaugers ändern sich wie folgt: Ruhemodus > Standby > Betriebsmodus.

- Ruhemodus: Der Staubsauger befindet sich im Ruhemodus, und die Anzeige leuchtet nicht.
- Standby-Modus: Der Staubsauger befindet sich im Standby-Modus, die Anzeige blinkt blau.
- Betriebsmodus: Der Staubsauger arbeitet und die Taste leuchtet dauerhaft.

- Wenn sich der Staubsauger im Standby-Modus befindet, wechselt er nach 3 Minuten Inaktivität automatisch in den Ruhemodus. Wenn sich der Staubsauger im Ruhemodus befindet, drücken Sie die Start-Taste, um ihn zu aktivieren. Drücken Sie die Start-Taste erneut, um das Produkt zu starten.
- Drücken Sie zum Pausieren die Start-Taste am Produkt oder die Taste EIN/AUS auf der Fernbedienung oder in der App. Pause bedeutet, dass das Gerät vom Betriebsmodus in den Standby-Modus wechselt.

ACHTUNG!

Wenn das Gerät längere Zeit nicht verwendet wird, halten Sie die Betriebstaste gedrückt, bis sich das Gerät ausschaltet.

STAUBSAUGERMODUS

Alle Staubsaugermodi können mit der Start-Taste am Staubsauger unterbrochen werden.

Intelligentes Staubsaugen

Drücken Sie im Standby-Modus die Taste „Smart Cleaning“ (Intelligente Reinigung) oder die Start-Taste am Staubsauger. Planen Sie das Staubsaugen, indem Sie die Zeilen  nacheinander ausfüllen, um den gesamten Bodenbereich abzudecken. Wenn der Staubsauger fertig ist, kehrt er automatisch zur Ladestation zurück.

Wandverfolgung

Wählen Sie in der App auf Ihrem Telefon den Modus „Wall Follow Cleaning“ (Reinigung an Wänden entlang) aus. Der Staubsauger saugt entlang von Wänden und um Hindernisse herum. Die Betriebsart bleibt aktiv, bis sie manuell geändert wird. Die Wandverfolgung kann im automatischen Modus aktiviert werden.

Spiralstaubsaugen

Wählen Sie in der App den Modus „Spiral Cleaning“ (Reinigung in Spirale) aus. Der Staubsauger beginnt an seinem Platz und bewegt sich in einer immer größeren Spirale. Wenn das Staubsaugen vollständig abgeschlossen ist, wird der Staubsauger angehalten und wechselt automatisch in den Einstellungsmodus. Zum Fortfahren ist eine manuelle Aktion erforderlich. Die Betriebsart bleibt unverändert, sofern sie nicht manuell geändert wird.

ABB. 3

INSTALLIEREN DER APP

3. Scannen Sie den QR-Code, um die App „Smart Life“ herunterzuladen. oder suchen Sie danach im App Store oder bei Google Play.

ABB. 4

4. Starten Sie die App, um sich zu registrieren oder sich mit Ihrem Konto anzumelden.

Registrierung

Die Registrierung kann über die Mobiltelefonnummer oder die E-Mail-Adresse erfolgen. *Länderspezifische Einstellungen folgen dem Mobilfunksystem, aber es ist möglich, den Land-/Ländercode manuell zu ändern, bevor die Registrierung abgeschlossen ist (nach der Registrierung kann keine Änderung vorgenommen werden).

Anmelden

Wenn Sie bereits über ein Konto verfügen, klicken Sie unter „Create a new account“ (Neues Konto erstellen) auf „Log in with an existing account“ (Mit einem bestehenden Konto anmelden), geben die für die Registrierung verwendete Mobiltelefonnummer oder E-Mail-Adresse ein und geben das Kennwort für die Anmeldung ein. Danach kann sich das iOS-Betriebssystem mit der Apple-ID anmelden.

PRODUKT VERBINDEN

1. Drücken Sie „+“ in der oberen rechten Ecke, um den Staubsauger unter „Small Devices“ (Kleine Geräte) hinzuzufügen.

ABB. 5

2. Wählen Sie das WLAN-Netzwerk aus, geben Sie das Passwort ein und klicken Sie auf „Next“ (Weiter), um die Verbindung zu bestätigen.
3. Halten Sie die Taste für das Zwischenladen 3 bis 5 Sekunden lang gedrückt. Die Kontrollleuchte blinkt schnell, und wenn die Taste losgelassen wird, ertönt ein akustisches Signal, um anzuzeigen, dass eine Verbindung zum Netzwerk hergestellt werden kann. Überprüfen Sie, ob die Kontrollleuchte schnell blinkt und bestätigen Sie durch Klicken auf „Confirm that indicator light is flashing rapidly“ (Bestätigen, dass die Anzeigeleuchte schnell blinkt), um das Gerät hinzuzufügen.

ABB. 6

BLUETOOTH-FUNKTION

1. Bluetooth-Funktion am Mobiltelefon aktivieren und die Taste  am Staubsauger 3 Sekunden lang gedrückt halten.
2. Taste loslassen, wenn ein akustisches Signal ertönt. Anzeigeleuchte am Staubsauger blinkt schnell. Auf dem Telefon „Confirm the indicator is blinking“ (Bestätigen, dass die Anzeige blinkt) markieren und „Next“ (Weiter) drücken.
3. WLAN-Passwort eingeben und auf „Next“ (Weiter) klicken, um die Suche zu starten.
4. Drücken, um mit der Einheit zu verbinden. Den obigen Vorgang wiederholen, wenn auf dem Telefon eine Meldung zum Verbindungsfehler angezeigt wird.

ABB. 7

KONTROLLEUCHE LANGSAM BLINKT

1. Verbindung, wenn die Kontrollleuchte langsam blinkt: Wenn der Staubsauger nicht angeschlossen werden kann, wenn die Anzeige schnell blinkt, versuchen Sie, ihn bei langsamem Blinken anzuschließen. Tippen Sie in der oberen rechten Ecke des Bildschirms in der App, um in den Hotspot-Verbindungsmodus (Kompatibilitätsmodus) zu wechseln. Halten Sie die Taste für das Zwischenladen am Staubsauger 3 bis 5 Sekunden lang gedrückt. Lassen Sie die Taste los, wenn ein akustisches Signal ertönt. Die Anzeige am Staubsauger beginnt schnell zu blinken. Halten Sie die Taste für das Zwischenladen am Staubsauger erneut 3 bis 5 Sekunden lang gedrückt. Lassen Sie die Taste los, wenn ein akustisches Signal ertönt. Die Anzeige am Staubsauger beginnt langsam zu blinken. Drücken Sie die Taste „Next“, um zum Bildschirm „Hotspot Connection“ (Hotspot-Verbindung) zu gelangen, und drücken Sie die Taste „Go to Connect“ (Verbindung herstellen). „SmartLife-xxxx“ auswählen. Kehren Sie zur Smart Life App zurück, wenn die Verbindung hergestellt ist. Warten Sie, bis die Netzwerkverbindung abgeschlossen ist. Wenn auf Ihrem Telefon eine Meldung angezeigt wird, dass die Verbindung fehlgeschlagen ist, wiederholen Sie das oben beschriebene Verfahren.

ABB. 8

ABB. 9

PFLEGE

REINIGUNG DER SEITENBÜRSTEN

Reinigen Sie die Seitenbürsten bei Bedarf mit Wasser. Vor dem Zusammenbau vollständig trocknen lassen. Tauschen Sie die

Seitenbürsten aus, wenn sie beschädigt sind oder nicht korrekt funktionieren.

ACHTUNG!

Setzen Sie die mit L gekennzeichnete Seitenbürste auf die linke Seite des Staubsaugers und die mit R gekennzeichnete Seitenbürste auf die rechte Seite des Staubsaugers.

STAUBBEHÄLTER UND FILTER REINIGEN

Leeren und reinigen Sie den Staubbehälter nach jedem Gebrauch.

1. Drücken Sie die Entriegelungstaste für den Staubbehälter, und ziehen Sie den Staubbehälter in Pfeilrichtung heraus.
2. Staubbehälter öffnen.
3. Leeren Sie den Staubbehälter.
4. Nehmen Sie den Hauptfilter, den HEPA-Filter und das Schaumgummi heraus.
5. Reinigen Sie den Staubbehälter, den Hauptfilter und den HEPA-Filter gründlich. Reinigen Sie den Hauptfilter alle 15 bis 30 Tage, und wechseln Sie den HEPA-Filter alle 150 Betriebsstunden.
6. Montieren Sie alle Teile korrekt, bevor Sie den Staubsauger starten. Verwenden Sie den Staubsauger niemals ohne HEPA-Filter und Hauptfilter, da dies den Staubsauger beschädigen kann.

ABB. 10

ACHTUNG!

- **Reinigen Sie die Teile und lassen Sie sie vor dem Wiedereinbau in schattigen Bereichen vollständig trocknen. Setzen Sie die Teile nicht der Sonne aus.**
- **Waschen Sie den HEPA-Filter nicht mit Wasser.**
- **Wenn der Hauptfilter oder der HEPA-Filter beschädigt ist, müssen diese vor der erneuten Verwendung des Staubsaugers ausgetauscht werden,**

da sonst der Motor beschädigt werden kann.

REINIGUNG DES SENSORS UND DER LADESTIFE

- Reinigen Sie vorsichtig das Sensorfenster und die Ladeanschlüsse des Staubsaugers mit dem Reinigungswerkzeug oder einem weichen Tuch.
- Reinigen Sie das Signalfenster der Ladestation und die Ladeanschlüsse mit dem Reinigungswerkzeug oder einem weichen Tuch.

BÜRSTENROLLE REINIGEN

1. Drücken Sie auf die beiden Verriegelungen und entfernen Sie die Bürstenrollenabdeckung.
2. Fassen Sie ein Ende der Bürstenrolle an und heben Sie die Bürstenrolle heraus.
3. Entfernen Sie Haare, Staub usw. mit dem Reinigungswerkzeug von der Bürstenrolle. Darauf achten, dass die Gummimanschette über dem Kugellager nicht verloren geht.
4. Tauschen Sie die Bürstenrolle und die Abdeckung aus.

ACHTUNG!

Entfernen Sie vor Wartungsarbeiten stets den Staubbehälter aus dem Staubsauger, um zu verhindern, dass Staub und Schmutz herausfallen.

AUSTAUSCH DES AKKUS

1. Lösen Sie die Schrauben, mit denen die Akkuabdeckung an der Unterseite des Staubsaugers befestigt ist.
2. Entfernen Sie die Akkuabdeckung und ziehen Sie am Gurt, um den Akku zu entfernen.
3. Um den Akku aus dem Staubsauger zu lösen, drücken Sie leicht auf die Verriegelung des Akkuhalters.

- Die Schritte in umgekehrter Reihenfolge wiederholen, um den neuen Akku einzubauen.
- Starten Sie den Staubsauger und prüfen Sie, ob er ordnungsgemäß funktioniert.

ACHTUNG!

- Nur vom Hersteller empfohlene Akkutypen verwenden.**
- Laden Sie den neuen Akku vor dem ersten Gebrauch 12 Stunden lang auf.**

AUSTAUSCH DES HEPA-FILTERS IN DER LADESTATION

- Drücken Sie die Entriegelungstaste für die Abdeckung des Luftauslasses auf der Rückseite der Station, entfernen Sie die Abdeckung und entfernen Sie den HEPA-Filter.
- Wiederholen Sie die Schritte in umgekehrter Reihenfolge, um den HEPA-Filter und die Luftauslassabdeckung wieder anzubringen.

AUSTAUSCH DES STAUBBEUTELS

- Den Deckel öffnen.
- Entfernen Sie den Staubbeutel und entsorgen Sie ihn.
- Wischen Sie den Filter sauber.
- Einen neuen Staubsaugerbeutel einsetzen.
- Die Klappe schließen.

FEHLERSUCHE

FEHLERANZEIGEN DES STAUBSAUGERS

Zustand	Anzeigeleuchte
Standby/Pause.	Blau blinkende Leuchte.
Betrieb.	Blaues kontinuierliches Licht.
Zwischenladen.	Weißes, kontinuierliches Licht.
Laden.	Weißes pulsierendes Licht.
Seitenbürste defekt.	Hellblau blinkendes Licht.
Verkleidung der vorderen Stoßleiste defekt.	Hellblau blinkendes Licht.
Defekter Treppensensor.	Hellblau blinkendes Licht.
Staubbehälter nicht installiert.	Hellblau blinkendes Licht.
Fehler an der Bürstenrolle.	Hellblau blinkendes Licht.
Rechtes Rad defekt.	Hellblau blinkendes Licht.
Linkes Rad defekt.	Hellblau blinkendes Licht.
Lüftermotor defekt.	Hellblau blinkendes Licht.

Nachricht in App	Maßnahme
Paused/Standby (Pause/Standby)	-
Auto	-
Charging base (Ladestation)	-
Charging (Aufladen)	-

Nachricht in App	Maßnahme
Brush Overload (Bürstenüberlastung)	Prüfen Sie, ob eine der Seitenbürsten blockiert ist.
Collision Switch Abnormal (Fehler an Kollisionsschalter)	Prüfen Sie, ob die Stoßleiste blockiert ist.
Ground detection abnormal (Fehler bei Bodenerkennung)	Platzieren Sie das Produkt auf einem ebenen Untergrund.
Trash box abnormal (Fehler an Staubbehälter)	Kontrollieren Sie, dass der Staubbehälter korrekt eingesetzt ist.
Middle Cleaning Fault (Fehler bei Zwischenreinigung)	Überprüfen Sie die Bürstenrolle.
Right Wheel Suspended (Rechtes Rad angehalten)	Prüfen Sie das rechte Rad.
Left Wheel Suspended (Linkes Rad angehalten)	Prüfen Sie das linke Rad.
Fan Overload (Lüfter überlastet)	Überprüfen Sie den Lüfter.

Wenn das Problem durch die oben genannten Maßnahmen nicht behoben wird, führen Sie die folgenden Schritte aus.

- Nehmen Sie den Staubsauger aus der Ladestation und halten Sie die Start-Taste 3 Sekunden lang gedrückt, um ihn zu starten. Wenn dies nicht hilft, öffnen Sie das Akkufach, entfernen und trennen Sie den Akku. Warten Sie 5 Minuten, setzen Sie den Akku wieder ein und versuchen Sie, den Staubsauger zu starten.
- Wenn das Problem nach dem Neustart des Staubsaugers weiterhin besteht, wenden Sie sich an Ihren Händler.

FEHLERANZEIGEN DER LADESTATION

Zustand	Kontrollleuchte an der Ladestation
Laden	Blaues kontinuierliches Licht.
Ausfall der Ladestation oder Staubbeutel voll.	Rotes Dauerlicht.
Standby-Modus, oder Produkt befindet sich im Staubabsaugmodus.	Grünes Dauerlicht.

Wenn das Problem durch die oben genannten Maßnahmen nicht behoben wird, führen Sie die folgenden Schritte aus.

- Ziehen Sie den Netzstecker heraus, warten Sie 5 Minuten und versuchen Sie dann erneut, den Staubsauger zu starten.
- Wenn das Problem weiterhin besteht, muss der Kundenservice kontaktiert werden.

TURVALLISUUSOHJEET

- Käytä vain mukana toimitettua muuntajaa ja laturia.
- Älä koske johtoon, pistotulppaan tai tuotteeseen märillä käsillä.
- Älä anna tuotteen kastua. Älä altista tuotetta sateelle tai kosteudelle.
- Pidä kädet ja muut ruumiinosat kaukana liikkuvista osista.
- Älä käytä tuotetta palavien tai hehkuvien esineiden, kuten tulitikkujen, savukkeiden tai tuhkan imemiseen.
- Älä koskaan imuroi syttyviä tai myrkyllisiä aineita, kuten bensiiniä, väriainejauhetta, happoa tai asbestipölyä.
- Tuote on tarkoitettu vain sisäkäyttöön.
- Vältä johdon vetämistä tai kiertämistä. Älä laita raskaita esineitä johdon päälle. Suojaa johto teräviltä reunoilta.
- Älä seiso tai istu tuotteen päälle.

- Älä aseta mitään esineitä tuotteen päälle.
- Älä päästä lapsia tai lemmikkejä tuotteen lähelle ilman valvontaa.
- Älä aseta tuotetta pöydälle, tuolille tai vastaavalle pinnalle, josta se voi pudota.
- Sammuta tuote ennen kuljetusta.
- Sammuta tuote, jos sitä ei käytetä.
- Sammuta tuote ja vedä pistotulppa ulos ennen akun irrotusta.
- Älä käytä tuotetta suorassa auringonvalossa tai yli 40 °C:n lämpötilassa.
- Älä anna henkilöiden, joilla ei ole riittävää kokemusta, tietoa tai koulutusta, käyttää tuotetta ilman koulutusta tai valvontaa.
- Käytä ainoastaan α102-laturin kanssa.

HUOLLON TURVALLISUUSOHJEET

- Älä pura tuotetta tai yritä korjata sitä.
- Sammuta tuote ja vedä pistotulppa ulos ennen puhdistamista tai huoltoa.

- Varmista, että tuote on täysin ladattu ennen puhdistusta.

SYMBOLIT

	Lue käyttöohje.
	Kaksoeristetty (suojaluokka II), ei maadoitettava.
	Hyväksytty voimassa olevien direktiivien/säädösten mukaisesti.
	Käytöstä poistettu tuote on kierrätettävä voimassa olevien määräysten mukaisesti.

TEKNISET TIEDOT

Nimellisjännite	230 V / 14.4 V
Teho	30 W
Akkutekniiikka	Li-Ion
Akun kapasiteetti	2600 mAh
Toiminta-aika	100–150 min
Latausaika	4–6 h
Imuteho	600/1200/1800 pa
Pölysäiliö	270 ml + 3 l
Äänitaso	65 dB
Mitat	83 x Ø335 mm
Paino	2,7 kg + 4,6 kg

KUVAUS

Robotti-imuri automaattisella itsetyhjennyksellä mukana toimitetussa asemassa. Suuri ja säädettävä imuteho.

Tämä on SMART-tuote, joka voidaan yhdistää WLAN-verkkoon ja jota voidaan ohjata Smart Life -sovelluksella tai ääniohjauksella. Ei vaadi erillistä keskitintä/reititintä. Sovelluksessa voit ohjata kaikkia SMART-tuotteita ja käyttää toimintoja, kuten ajastinohjaus, ohjelmointi ja automatisoidut tapahtumat.

Robottipölynimuri

1. Suojus
2. Puskurilista
3. Käynnistys-/välilatauspainike
4. Yleispyörä
5. Latausliitin
6. Akkulokeron kansi
7. Porrasanturi
8. Harjatelat
9. Pölysäiliö
10. Signaalivastaanotin edessä
11. Ilmanpoistoaukon kansi
12. Sivuharja
13. Vetopyörä

Latausasema, jossa on pölynkeräys

14. Suodatin (irrotettava)
15. Pölypussin kiinnike
16. Kansi
17. Merkkipalo
18. Latausliitin
19. Aukko automaattista pölynkeräystä varten
20. Virtajohdon paikka

Pölysäiliö

21. Primäärisuodatin
22. Vaahtokumi
23. HEPA-suodatin
24. Kansi
25. Pohja

KUVA 1

KAUKO-OHJAIN

1. Mode (Tila) -painike

Valitse painamalla tätä painiketta eri toiminnot, kuten: Ajoitettu imurointi, pistepuhdistuksen / huoneen puhdistuksen ja reunojen puhdistuksen painike (seinän seuranta).

2. Käynnistys-/pysäytyspainike

- Paina tätä painiketta valmiustilassa käynnistääksesi automaattisen imuroinnin.
- Paina tätä painiketta lepotilassa, kun haluat asettaa pölynimurin valmiustilaan.
- Paina tätä painiketta toimintatilassa keskeyttääksesi imuroinnin.

3. Imuteho

Aseta haluttu imuteho painamalla tätä painiketta: pieni, normaali tai suuri.

Kuvake näyttää asetetun tilan. Paina painiketta pölynimurin ollessa käynnissä vaihtaaksesi tilojen välillä.

4. Ohjausnäyttö

Eri toiminnot (kun ne on valittu) näkyvät kaukosäätimen näytöllä.

5. Kello

Aktivoi kellon asetustila painamalla kellon painiketta valmiustilassa. Päivämääräkuvake vilkkuu. Aseta päivämäärä vasen- ja nuolinäppäimillä. Paina käynnistyspainiketta siirtyäksesi tuntiasetukseen (asetusalue 0-23). Aseta tunnit ylös- ja alas-nuolipainikkeilla. Paina nuolipainiketta oikealle siirtyäksesi minuuttiasetukseen (asetusalue 0–59). Aseta minuutit ylös- ja alas-nuolipainikkeilla. Vahvista asetus painamalla kellonpainiketta. Aika-asetukset on nyt tehty. Kun asetat tunteja/minuutteja, voit käyttää vasenta ja oikeaa nuolipainiketta vaihtamaan tunti- ja minuuttiasetuksen välillä.

HUOM!

Kohdista kauko-ohjaimen signaalilähetin kohti pölynimurin signaalivastaanotinta, kun vahvistat kellopainikkeella, muuten pölynimuri ei välttämättä vastaanota signaalia. Siinä tapauksessa asetusta ei rekisteröidä.

6. Latauspainike

Paina tätä painiketta valmiustilassa tai toimintatilassa, jotta pölynimuri siirtyy

automaattisesti latausasemaan latausta varten.

7. Suuntapainikkeet

Käytä näitä painikkeita valmiustilassa tai toimintatilassa imurin liikkeiden ohjaamiseen.

Käytä näitä painikkeita valmiustilassa kellon asettamiseen tai ohjelma-asetusten tekemiseen.

8. Ohjelma

Aktivoi ohjelmointitila painamalla täältä painiketta. Ohjelmakuvake vilkkuu yhdessä päiväyskuvakkeen kanssa. Aseta päivämäärä painamalla vasenta tai oikeaa nuolipainiketta. Kun haluttu päivämäärä on asetettu, valitse asetettu päivämäärä painamalla ylösnuolinäppäintä tai peruuta painamalla alasnuolinäppäintä. Seuraavan päivämäärän asetus tulee näkyviin. Kun päiväyskuvake vilkkuu, siirry tuntiasetukseen painamalla käynnistyspainiketta. Ajustetun ajan tunnit vilkkuvat. Aseta tunnit ylös- ja alas-nuolipainikkeilla (asetusalue 0–23). Paina oikeaa nuolipainiketta siirtyäksesi minuuttiasetukseen. Aseta minuutit ylös- ja alas-nuolipainikkeilla (asetusalue 0–59). Vahvista asetus painamalla ohjelmointipainiketta.

Käytä vasenta ja oikeaa nuolipainiketta vaihtamaan tunti- ja minuuttiasetuksen välillä.

KUVA 2

Latausaseman äänikielen asettaminen

Paina kauko-ohjaimen imutehon asetuspainiketta 30 sekunnin kuluessa käynnistämisestä halutun äänikielen asettamiseksi.

JÄRJESTELMÄVAATIMUKSET

Varmista, että älypuhelin on yhdistetty 2,4 GHz:n WLAN-verkkoon, ja kytkte valo päälle. WLAN-reititin. iPhone, iPad (iOS 11.0 tai uudempi) tai Android (5.0 tai uudempi). Yhteensopiva Google Assistantin, Amazon Alexan kanssa jne.

KÄYTTÖ

VALMISTELUT ENNEN KÄYTTÖÄ

- Poista herkat esineet, johdot, vaatteet ja paperit. Nosta verhot, joihin pölynimuri voi jäädä kiinni.
- Rullaa ylös mattojen reunat tai käytä pölynimuria vain lyhytnukkaisilla matoilla.
- Sijoita huonekalut niin, että pölynimuri ei jää kiinni.
- Poista johdot ja esineet lattialta.
- Käytä putoamissuojaa, jotta pölynimuri ei pääse putoamaan portaissa.
- Tarkista, että pölysäiliö on tyhjä ennen pölynimurin käynnistystä.
- Lataa pölynimuria 6 tuntia ennen ensimmäistä käyttökertaa.

MERKKIVALO

Välilatauspainike ja merkkivalo

- Lyhyt painallus: Välilataus
- Pitkä painallus: Verkkoliitäntä
- Valkoinen sykkivä valo: Lataus
- Valkoinen kiinteä valo: Välilataus
- Valkoinen nopeasti tai hitaasti vilkkuva valo: Verkkoliitäntä

Käynnistyspainike ja merkkivalo

- Pitkä painallus: Käynnistys (pois päältä -tila)
- Pitkä painallus: Sammutus (toimintatila)
- Lyhyt painallus: Käynnistys/tauko (lepotila)
- Sininen vilkkuva valo: Valmiustila
- Sininen kiinteä valo: Toimintatila
- Sininen valo sammuksissa: Lepotila

ASENNUS

1. Aseta pölynkeräyksellä varustettu latausasema haluttuun paikkaan.

2. Kytke verkkolaitteen pistoke. Latausaseman jännitteen merkkivalo syttyy.

TÄRKEÄÄ!

Varmista, ettei latausaseman vasemmalla puolella ole esteitä 1 metrin etäisyydellä ja 2 metrin etäisyydellä sen edessä.

LATAUS

Pölynimuri voidaan ladata kolmella eri tavalla. Merkkivalo sammuu, kun akku on täysin ladattu.

- Paina valmiustilassa tai toimintatilassa sovelluksen välilatauspainiketta. Pölynimuri menee automaattisesti latausasemaan latausta varten.
- Paina valmiustilassa tai toimintatilassa pölynimurin välilatauspainiketta. Pölynimuri menee automaattisesti latausasemaan latausta varten.
- Paina valmiustilassa tai toimintatilassa kauko-ohjaimen välilatauspainiketta, jolloin pölynimuri siirtyy automaattisesti latausasemaan latausta varten.

HUOM!

- **Jos akku on niin tyhjä, ettei pölynimuria voi käynnistää, aseta pölynimuri manuaalisesti latausasemaan latausta varten. Latausliittimet on kohdistettava toisiinsa. Tarkista, että sivuharja ei ole liittimien välissä.**
- **Jos käynnistyspainiketta painetaan latauksen aikana, lataus peruuntuu ja pölynimuri käynnistyy.**

KÄYNNISTYS/PYSÄYTYS

Pidä pölynimurin käynnistyspainiketta painettuna 3 sekunnin ajan. Käynnistyspainike syttyy ja pölynimuri käynnistyy.

- Kun akun varaus laskee alle 20 %:n, pölynimuri siirtyy automaattisesti latausasemaan latausta varten.
- Kun imurointi on päättynyt, pölynimuri vaihtaa automaattisesti välilataustilaan ja alkaa etsiä latausasemaa.

HUOM!

- **Jos pölynimuri pysähtyy, tarkista akun varaustila.**
- **Anturin kantama on 2 metriä latausasemasta. Varmista, että latausasemaan on kytketty virta ja että tiellä ei ole esteitä, sillä muuten pölynimuri ei välttämättä löydä latausasemaa.**

Käynnistys/tauko/valmiustila

Pölynimurin toimintatilat vaihtuvat seuraavasti: Lepotila > valmiustila > toimintatila.

- Lepotila: Pölynimuri on lepotilassa ja merkkivalo on sammunut.
- Valmiustila: Pölynimuri on valmiustilassa, sininen vilkkuva valo.
- Toimintatila: Pölynimuri imuroi ja painikkeessa palaa valo.
- Kun pölynimuri on valmiustilassa, se vaihtaa automaattisesti lepotilaan 3 minuutin käyttämättömyyden jälkeen. Kun pölynimuri on lepotilassa, käynnistä imuri painamalla käynnistyspainiketta. Käynnistä tuote painamalla käynnistyspainiketta uudelleen.
- Pysäytä imuri painamalla tuotteen käynnistyspainiketta tai kauko-ohjaimen tai sovelluksen ON/OFF-painiketta. Tauko tarkoittaa, että tuote siirtyy toimintatilasta valmiustilaan.

HUOM!

Jos tuotetta ei käytetä pitkään aikaan, sammuta se pitämällä käynnistyspainiketta painettuna, kunnes tuote sammuu.

IMUROINTITILAT

Kaikki imurointitilat voidaan peruuttaa imurin käynnistyspainikkeella.

Älykäs imurointi

Paina valmiustilassa "Smart cleaning" -painiketta tai pölynimurin käynnistyspainiketta. Ohjelmoi imurointi täyttämällä vuorotellen rivit  niin, että koko lattiapinta-ala peittyy. Kun imurointi on päättynyt, pölynimuri palaa automaattisesti latausasemaan.

Seinäseuranta

Valitse puhelimesi sovelluksessa tila "Wall Follow cleaning". Pölynimuri imuroi seinäiä pitkin ja esteiden ympäri. Toimintatila pysyy aktiivisena, kunnes sitä muutetaan manuaalisesti. Seinäseuranta voidaan aktivoida automaattitilassa.

Spiraali-imurointi

Valitse sovelluksessa "Spiral cleaning"-tila. Pölynimuri lähtee liikkeelle paikaltaan ja liikkuu jatkuvasti kasvavassa spiraalissa. Kun imurointi on valmis, imuri pysähtyy ja siirtyy automaattisesti asetustilaan. Jatkaminen edellyttää manuaalista toimintaa. Toimintatila ei muutu, ellei sitä muuteta manuaalisesti.

KUVA 3

ASENNA SOVELLUS

3. Skannaa QR-koodi ladataksesi Smart Life -sovelluksen. Tai etsi se AppStoresta tai Google Playstä.

KUVA 4

4. Käynnistä sovellus rekisteröityäksesi tai kirjautuaksesi tilillesi.

Rekisteröinti

Rekisteröinti voidaan tehdä matkapuhelinnumerolla tai sähköpostiosoitteella.

*Maakohtaiset asetukset noudattavat matkapuhelinjärjestelmää, mutta maakohtaisia numeroita/maa-asetuksia on mahdollista muuttaa manuaalisesti ennen rekisteröinnin suorittamista (rekisteröinnin suorittamisen jälkeen muutoksia ei voi tehdä).

Kirjaudu sisään

Jos sinulla on jo tili, napsauta "Log in with an existing account" (Kirjaudu sisään olemassa olevalla tilillä) kohdassa "Create a new account" (Luo uusi tili), syötä rekisteröinnissä käytetty matkapuhelinnumero tai sähköpostiosoite ja syötä salasana kirjautumista varten, minkä jälkeen iOS-käyttöjärjestelmä voi käyttää Apple ID:tä kirjautumiseen.

YHDISTÄ TUOTE

1. Paina "+" oikeassa yläkulmassa lisätäksesi pölynimurin kohtaan "Small devices".

KUVA 5

2. Valitse WLAN-verkko, anna salasana ja vahvista liitäntä napsauttamalla "Next".
3. Pidä välilatauspainike painettuna 3–5 sekunnin ajan. Merkkivalo vilkkuu nopeasti, ja kun painike vapautetaan, kuuluu äänimerkki, joka osoittaa, että verkkoysteys on mahdollinen. Tarkista, että merkkivalo vilkkuu nopeasti, ja vahvista napsauttamalla "Confirm that indicator light is flashing rapidly" lisätäksesi laitteen.

KUVA 6

AKTIVOI MATKAPUHELIMESI BLUETOOTH

1. Aktivoi matkapuhelimesi Bluetooth-toiminto ja pidä pölynimurin  -painiketta painettuna 3 sekunnin ajan.

2. Vapauta painike, kun kuuluu äänimerkki. Pölynimurin merkkivalo vilkkuu nopeasti. Merkitse "Confirm the indicator is blinking" puhelimesta ja napsauta "Next".
3. Kirjoita WiFi-salasana ja paina "Next" aloittaaksesi haun.
4. Yhdistä painamalla, kun laite on löytynyt. Toista yllä oleva toimenpide, jos puhelimeen tulee ilmoitus, että yhdistäminen epäonnistui.

KUVA 7

MERKKIVALO VILKKUU HITAASTI

1. Yhdistäminen kun merkkivalo vilkkuu hitaasti: Jos pölynimuria ei voi yhdistää, kun merkkivalo vilkkuu nopeasti, yritä yhdistää se, kun se vilkkuu hitaasti. Siirry hotspot-yhteystilaan (yhteensopivuustila) napsauttamalla sovelluksen näytön oikeassa yläkulmassa. Pidä imurin välilatauspainike painettuna 3–5 sekunnin ajan. Vapauta painike, kun kuuluu äänimerkki. Pölynimurin merkkivalo alkaa vilkkua nopeasti. Pidä imurin välilatauspainike painettuna 3–5 sekunnin ajan. Vapauta painike, kun kuuluu äänimerkki. Pölynimurin merkkivalo alkaa vilkkua hitaasti. Siirry hotspot-yhteysnäyttöön painamalla "Next"-painiketta ja paina sitten "Go to connect"-painiketta. Valitse "SmartLife-xxxx". Kun yhdistäminen on valmis, palaa Smart Life -sovellukseen. Odota, että verkkoyhteys on valmis. Toista yllä oleva toimenpide, jos puhelimeen tulee ilmoitus, että yhdistäminen epäonnistui.

KUVA 8

KUVA 9

HUOLTO

SIVUHARJOJEN PUHDISTAMINEN

Puhdista sivuharjat tarvittaessa vedellä. Anna kuivua kokonaan ennen asennusta. Vaihda sivuharjat, jos ne ovat vaurioituneet tai eivät toimi normaalisti.

HUOM!

Aseta sivuharja, jossa on merkintä L, pölynimurin vasemmalle puolelle ja sivuharja, jossa on merkintä R, pölynimurin oikealle puolelle.

PÖLYSÄILIÖN JA SUODATTIMEN PUHDISTAMINEN

Tyhjennä ja puhdista pölysäiliö jokaisen käytön jälkeen.

1. Paina pölysäiliön lukituspainiketta ja vedä pölysäiliö ulos nuolen suuntaan.
2. Avaa pölysäiliö.
3. Tyhjennä pölysäiliö.
4. Poista primäärisuodatin ja HEPA-suodatin sekä vaahtokumi.
5. Puhdista pölysäiliö, primäärisuodatin ja HEPA-suodatin huolellisesti. Puhdista primäärisuodatin 15–30 päivän välein ja vaihda HEPA-suodatin 150 käyttötunnin välein.
6. Kokoa kaikki osat oikein ennen pölynimurin käynnistämistä. Älä koskaan käytä pölynimuria ilman asennettua HEPA-suodatinta ja primäärisuodatinta, sillä se voi vahingoittaa pölynimuria.

KUVA 10

HUOM!

- **Puhdista osat ja anna kuivua kokonaan varjoisassa paikassa ennen kuin asennat ne. Älä altista osia auringolle.**
- **Älä pese HEPA-suodatinta vedellä.**

- **Jos primäärisuodatin tai HEPA-suodatin on vaurioitunut, se on vaihdettava ennen kuin imuria käytetään uudelleen, muuten moottori voi vaurioitua.**

ANTURI-IKKUNAN JA LATAUSLIITTIMIEN PUHDISTAMINEN

- Puhdista imurin anturi-ikkuna ja latausliittimet varovasti puhdistustyökälulla tai pehmeällä liinalla.
- Puhdista latausaseman signaali-ikkuna ja latausliittimet puhdistustyökälulla tai pehmeällä liinalla.

HARJATELAN PUHDISTAMINEN

1. Paina kahta salpaa ja irrota harjateLAN suojus.
2. Tartu harjateLAN toiseen päähän ja nosta harjateLA ulos.
3. Poista tarttuneet hiukset, pöly jne. harjateLasta puhdistustyökälulla. Varo, ettet hukkaa kuulalaakerin päällä oleva kumiholkkia.
4. Asenna harjateLA ja suojus.

HUOM!

Irrota pölysäiliö imurista aina ennen huoltoa, jotta pöly ja roskat eivät putoa ulos.

AKUN VAIHTO

1. Löysää ruuvit, joilla akkukansi on kiinnitetty imurin alapuolelle.
2. Irrota akkukansi ja irrota akku vetämällä hihnasta.
3. Irrota akku imurista painamalla kevyesti akunpidikkeen salpaa.
4. Asenna uusi akku toistamalla vaiheet käänteisessä järjestyksessä.
5. Käynnistä pölynimuri ja tarkista, että se toimii normaalisti.

HUOM!

- Käytä vain valmistajan suosittelemia akkutyypppejä.
- Lataa uusi akku 12 tuntia ennen ensimmäistä käyttökertaa.

LATAUSASEMAN HEPA-SUODATTIMEN VAIHTO

1. Paina aseman takaosassa olevaa ilman ulostuloaukon kannen lukituspainiketta, poista kansi ja ota HEPA-suodatin ulos.
2. Asenna HEPA-suodatin ja ilman ulostuloaukon kansi toistamalla vaiheet käänteisessä järjestyksessä.

PÖLYPUSSIN VAIHTO

1. Avaa kansi.
2. Poista pölypussi ja heitä se pois.
3. Pyyhi suodatin puhtaaksi.
4. Aseta uusi pölypussi.
5. Sulje kansi.

VIANETSINTÄ**PÖLYNIMURIN VIRHEILMOITUKSET**

Tila	Merkkivalo
Valmiustila/tauko.	Sininen vilkkuva valo.
Toiminta.	Sininen kiinteä valo.
Välilataus.	Valkoinen kiinteä valo.
Lataus.	Valkoinen sykkivä valo.
Sivuharjan vika.	Vaaleansininen vilkkuva valo.
Etupuskurin vika.	Vaaleansininen vilkkuva valo.

Tila	Merkkivalo
Porrasanturin vika.	Vaaleansininen vilkkuva valo.
Pölysäiliötä ei ole asetettu.	Vaaleansininen vilkkuva valo.
Harjatelan vika.	Vaaleansininen vilkkuva valo.
Oikean pyörän vika.	Vaaleansininen vilkkuva valo.
Vasemman pyörän vika.	Vaaleansininen vilkkuva valo.
Puhallinmoottorin vika.	Vaaleansininen vilkkuva valo.

Viesti sovelluksessa	Toimenpide
Paused/Standby	-
Auto	-
Charging base	-
Charging	-
Brush Overload	Tarkista, onko jokin sivuharja tukossa.
Collision Switch Abnormal	Tarkista, onko puskuri tukossa.
Ground detection abnormal	Aseta tuote tasaiselle lattialle.
Trash box abnormal	Tarkista, että pölysäiliö on asetettu oikein.
Middle Cleaning Fault	Tarkista harjatela.
Right Wheel Suspended	Tarkista oikea pyörä.
Left Wheel Suspended	Tarkista vasen pyörä.
Fan Overload	Tarkista puhallin.

Jos ongelma ei ratkea edellä mainituilla toimenpiteillä, noudata seuraavia ohjeita.

- Siirrä pölynimuri pois latausasemasta ja käynnistä se painamalla käynnistuspainiketta 3 sekunnin ajan. Jos tämä ei auta, avaa akkulokero ja irrota akku. Odota 5 minuuttia, aseta akku takaisin paikalleen ja yritä käynnistää pölynimuri.
- Jos ongelma ei poistu, kun pölynimuri on käynnistetty uudelleen, ota yhteys jälleenmyyjään.

LATAUSASEMAN VIRHEILMOITUKSET

Tila	Latausaseman merkkivalo
Lataus	Sininen kiinteä valo.
Latausaseman vika, mukaan lukien täysi pölypussi.	Punainen kiinteä valo.
Valmiustila, mukaan lukien tuote on pölynkeräystilassa.	Vihreä kiinteä valo.

Jos ongelma ei ratkea edellä mainituilla toimenpiteillä, noudata seuraavia ohjeita.

- Vedä pistoke irti, odota 5 minuuttia ja yritä sitten käynnistää uudelleen.
- Jos vika jatkuu uudelleenkäynnistyksen jälkeen, ota yhteys jälleenmyyjään.

CONSIGNES DE SÉCURITÉ





- Utilisez uniquement l'adaptateur secteur et le chargeur fournis.
- Ne touchez pas le cordon, la fiche secteur ou l'adaptateur secteur avec des mains humides.
- Veillez à ce que le produit ne soit pas mouillé. N'exposez pas le produit à la pluie ou à l'humidité.
- Gardez vos mains et les autres parties de votre corps à distance des roues motrices.
- N'utilisez pas le produit pour aspirer des objets brûlants ou incandescents, tels que des cigarettes ou des cendres chaudes.
- N'aspirez jamais de substances inflammables ou toxiques telles que de l'essence, du toner, de l'acide ou de la poussière d'amiante.
- Le produit est uniquement destiné à une utilisation en intérieur.
- Évitez de tirer sur le cordon d'alimentation ou de le tordre. Ne posez pas d'objets lourds sur le cordon d'alimentation. Protégez le cordon d'alimentation contre les bords tranchants.
- Ne vous tenez pas debout et ne vous asseyez pas sur le produit.
- Ne placez aucun objet sur le produit.
- Ne laissez pas les enfants ou les animaux domestiques s'approcher du produit sans surveillance.
- Ne placez pas le produit sur une table, une chaise ou une surface similaire de laquelle il pourrait tomber.
- Mettez le produit hors tension avant de le transporter.
- Éteignez le produit si vous prévoyez de ne pas l'utiliser.
- Éteignez le produit et débranchez le cordon d'alimentation avant de retirer la batterie.
- N'utilisez pas le produit en plein soleil ou à des températures supérieures à 40 °C.

- Veillez à ce que les personnes n'ayant pas une expérience, des connaissances ou une formation suffisantes n'utilisent pas le produit sans avoir été formées ou sans être surveillées.
- Ne doit être utilisé qu'avec un chargeur $\alpha 102$.

CONSIGNES DE SÉCURITÉ RELATIVES À L'ENTRETIEN

- Ne démontez pas le produit et n'essayez pas de le réparer.
- Éteignez le produit et débranchez le cordon d'alimentation avant de nettoyer le produit ou de procéder à son entretien.
- Assurez-vous que le produit est entièrement chargé avant de le nettoyer.

PICTOGRAMMES

	Lisez le mode d'emploi.
	Double isolation (classe de protection II), pas de mise à la terre.
	Homologué selon les directives/règlements en vigueur.
	Le produit en fin de vie doit être recyclé conformément à la réglementation en vigueur.

CARACTÉRISTIQUES TECHNIQUES

Tension nominale	230 V/14,4 V
Puissance	30 W
Type de batterie	Lithium-Ion
Capacité de la batterie	2600 mAh
Autonomie	100–150 min
Temps de charge	4–6 h
Puissance d'aspiration	600/1200/1800 pa
Bac à poussière	270 ml + 3 l
Niveau sonore	65 dB
Dimensions	H83 x Ø335 mm
Poids	2,7 kg + 4,6 kg

DESCRIPTION

Robot aspirateur avec vidage automatique dans la station fournie. Hauteur et puissance d'aspiration réglables.

Il s'agit d'un produit SMART qui peut être connecté au réseau WiFi existant et contrôlé via l'application Smart Life ou à l'aide d'un assistant vocal. Ne nécessite pas de hub/routeur séparé. L'application permet de contrôler tous les produits SMART et d'utiliser des fonctions telles que la minuterie, la programmation et les événements automatisés.

Robot aspirateur

1. Capot
2. Bande pare-choc
3. Bouton de démarrage/chargement intermédiaire
4. Roue universelle
5. Borne de chargement
6. Couverture du compartiment des piles
7. Capteur escaliers
8. Brosse principale
9. Bac à poussière
10. Récepteur avant

11. Volet de sortie d'air
12. Brosse latérale
13. Pignon d'entraînement

Station de charge avec bac récupérateur

14. Filtre (amovible)
15. Fixation pour sac à poussière
16. Couvercle
17. Voyant
18. Borne de chargement
19. Ouverture pour collecte automatique de la poussière
20. Gorge pour câble réseau

Bac à poussière

21. Filtre primaire
22. Caoutchouc mousse
23. Filtre HEPA
24. Couvercle
25. Fond

FIG. 1

TÉLÉCOMMANDE

1. Bouton Mode

Appuyez sur ce bouton pour sélectionner différentes fonctions comme : Aspiration programmée, bouton pour nettoyage ciblé/ aspiration de pièce et nettoyage des plinthes (suivi des murs)..

2. Bouton marche/arrêt

- En mode pause, appuyez sur ce bouton pour démarrer automatiquement le nettoyage.
- En mode veille, appuyez sur ce bouton pour faire passer l'aspirateur en mode pause.
- En mode de marche, appuyez sur ce bouton pour arrêter l'aspiration.

3. Puissance d'aspiration

Appuyez sur ce bouton pour régler la puissance d'aspiration souhaitée : Faible, normale, élevée.

L'icône indique le mode réglé. Appuyez sur le bouton pendant que l'aspirateur fonctionne pour changer de mode.

4. Écran de télécommande

Différentes fonctions (si sélectionnées) affichées sur l'écran de la télécommande.

5. Horloge

Activez le mode de réglage de l'horloge en appuyant sur le bouton correspondant en mode pause. Utilisez les boutons droit et gauche pour régler la date. Appuyez sur bouton de démarrage pour activer le réglage des heures (plage de réglage de 0 à 23). Utilisez les boutons fléchés pour régler les heures. Appuyez sur le bouton de démarrage pour activer le réglage des minutes (plage de réglage de 0 à 59). Utilisez les boutons fléchés vers le haut et le bas pour régler les minutes. Appuyez sur le bouton de l'horloge pour valider le réglage. Cette action termine le réglage. Lors du réglage des heures/des minutes, vous pouvez utiliser les flèches droite et gauche pour basculer entre le réglage des heures et celui des minutes.

REMARQUE !

Dirigez l'émetteur de signaux de la télécommande vers le récepteur de signaux de l'aspirateur lors de la confirmation avec le bouton de l'horloge ; dans le cas contraire, l'aspirateur pourrait ne pas recevoir le signal. Le réglage ne serait alors pas enregistré.

6. Bouton de chargement

En mode pause ou en mode marche, appuyez sur ce bouton pour ramener automatiquement l'aspirateur vers la station de charge pour y être chargé.

7. Boutons de direction

Appuyez sur ce bouton en mode pause ou en fonctionnement pour piloter les déplacements de l'aspirateur.

Appuyez sur ces boutons en mode pause pour régler l'horloge ou pour effectuer des programmations.

8. Programmation

Appuyez sur ce bouton pour activer le mode programmation. L'icône correspondante s'affiche, ainsi que l'icône de la date. Appuyez sur les boutons fléchés gauche et droit pour régler la date. Une fois la date souhaitée réglée, appuyez sur la touche fléchée vers le haut pour sélectionner la date réglée ou sur la touche fléchée vers le bas pour abandonner. Le réglage de la date suivante s'affiche. Lorsque l'icône de la date clignote, appuyez sur le bouton de démarrage pour passer au réglage des heures. Les heures de programmation clignotent. Utilisez les boutons fléchés vers le haut et le bas pour régler les heures (plage de réglage de 0 à 23). Appuyez sur le bouton fléché vers le haut pour activer le réglage des minutes. Appuyez sur les boutons fléchés vers le haut et le bas pour régler les minutes (plage de réglage de 0 à 59). Appuyez sur le bouton de programmation pour confirmer le réglage. Utilisez les flèches droite et gauche pour basculer entre le réglage des heures et celui des minutes.

FIG. 2

Réglage de la fonction vocale de la station de charge

Appuyez pendant 30 secondes sur le bouton de réglage de la puissance d'aspiration sur la télécommande pour régler la fonction vocale souhaitée.

CONFIGURATION MINIMALE

Vérifiez que le smartphone est connecté à un réseau WiFi 2,4 GHz et allumez l'ampoule. Routeur WiFi. iPhone, iPad (IOS 11.0 ou postérieur) ou Android (5.0 ou postérieur). Compatible avec Google Assistant, Amazon Alexa, etc.

UTILISATION

À FAIRE AVANT UTILISATION

- Éloignez les objets fragiles, les cordons d'alimentation, les vêtements et le papier. Remontez les rideaux et les tissus dans lesquels l'aspirateur pourrait s'accrocher.
- Roulez les bords des tapis ou utilisez l'aspirateur uniquement sur les tapis à poils courts.
- Placez les meubles de manière à ce que l'aspirateur ne se retrouve pas coincé.
- Retirez les cordons d'alimentation et les objets du sol.
- Utilisez un dispositif de protection contre les chutes afin de l'aspirateur ne puisse pas tomber dans les escaliers.
- Assurez-vous que le bac à poussière est vide avant de démarrer l'aspirateur.
- Chargez l'aspirateur pendant au moins 6 heures avant la première utilisation.

VOYANT

Bouton de charge intermédiaire et voyant

- Pression brève : Chargement intermédiaire
- Pression longue : Connexion réseau
- Lumière blanche scintillante : Chargement
- Lumière blanche fixe : Chargement intermédiaire
- Lumière blanche clignotante rapide ou lente : Connexion réseau

Bouton de démarrage et voyant

- Pression longue : Démarrage (mode éteint)
- Pression longue : Extinction (mode fonctionnement)
- Pression brève : Marche/arrêt momentané (mode veille)
- Lumière bleue clignotante : Mode pause
- Lumière bleue fixe : Mode de fonctionnement
- Voyant bleu éteint : Mode veille

INSTALLATION

1. Installez la station de charge avec le bac récupérateur à l'emplacement souhaité.
2. Branchez la fiche de l'adaptateur réseau. Le voyant indicateur de tension sur la station de charge s'allume.

IMPORTANT !

Vérifiez qu'il n'y a pas d'obstacles à moins d'1 mètre sur la gauche et 2 mètres à l'avant de la station de charge.

CHARGEMENT

L'aspirateur peut être rechargé de trois manières, décrites ci-dessous. Le voyant indicateur s'éteint lorsque la batterie est entièrement chargée.

- En mode pause ou en fonctionnement, appuyez sur la touche de charge intermédiaire dans l'application. L'aspirateur se dirige automatiquement vers la station de charge pour y être chargé.
- En mode pause ou en fonctionnement, appuyez sur le bouton de charge intermédiaire sur l'aspirateur. L'aspirateur se dirige automatiquement vers la station de charge pour y être chargé.
- En mode pause ou en

fonctionnement, appuyez sur le bouton de charge intermédiaire de la télécommande. L'aspirateur se dirige automatiquement vers la station de charge pour y être chargé.

REMARQUE !

- **Si la batterie est déchargée au point de ne pas pouvoir démarrer l'aspirateur, placez manuellement celui-ci dans la station de charge pour le recharger. Les bornes de chargement doivent être en face. Vérifiez que les brosses latérales ne se trouvent pas entre les bornes.**
- **En cas d'appui sur le bouton de démarrage pendant le chargement, celui-ci est interrompu et l'aspirateur démarre.**

MARCHE/ARRÊT

Maintenez l'appui sur le bouton de démarrage de l'aspirateur pendant 3 secondes. Le bouton de démarrage s'allume et l'aspirateur démarre.

- Lorsque la charge de la batterie tombe à moins de 20 %, l'aspirateur se dirige automatiquement vers la station de charge pour y être chargé.
- Une fois le nettoyage terminé, l'aspirateur passe du mode automatique au mode de charge intermédiaire et commence à rechercher la station de charge.

REMARQUE !

- **Si l'aspirateur s'arrête, vérifiez l'état de charge de la batterie.**
- **La portée du capteur par rapport à la station de charge est de 2 m. Vérifiez que la station de charge est sous tension et qu'il n'y a pas d'obstacles sur le chemin. Dans le cas contraire, l'aspirateur pourrait ne pas trouver la station de charge.**

Démarrage/arrêt momentané/

mode pause

Le fonctionnement de l'aspirateur est en trois étapes : Mode veille > mode pause > mode fonctionnement.

- Mode veille : L'aspirateur est en mode veille et le voyant est éteint.
 - Mode pause : L'aspirateur est en mode pause, voyant bleu clignotant.
 - Mode fonctionnement : L'aspirateur travaille et le bouton est allumé fixe.
- Lorsque l'aspirateur est en mode pause, il passe automatiquement en mode veille après 3 minutes sans activité. Lorsque l'aspirateur est en mode pause, appuyez sur le bouton de démarrage pour l'activer. Appuyez à nouveau sur le bouton de démarrage pour mettre le produit en marche.
 - Arrêtez momentanément l'aspirateur en appuyant sur le bouton de démarrage du produit ou sur la touche MARCHE/ARRÊT de la télécommande ou de l'application. L'arrêt momentané signifie que le produit passe du mode fonctionnement au mode pause.

REMARQUE !

Si vous n'utilisez pas le produit pendant une période prolongée, éteignez-le à l'aide du bouton de démarrage.

MODE ASPIRATION

Tous les modes d'aspiration peuvent être interrompus à l'aide du bouton de démarrage sur l'aspirateur.

Aspiration intelligente

En mode veille, appuyez sur le bouton « Smart cleaning » ou sur le bouton de démarrage de l'aspirateur. Planifiez le nettoyage en remplissant les lignes  dans l'ordre de manière à couvrir la totalité du sol. Une fois le nettoyage terminé, l'aspirateur revient automatiquement à la station de charge.

Suivi des murs

Sélectionnez le mode « Wall Follow cleaning » dans l'application sur votre téléphone.

L'aspirateur aspire le long des murs et autour des obstacles. Le mode fonctionnement reste actif tant qu'il n'est pas modifié manuellement. Le suivi des murs peut être activé en mode automatique.

Aspiration en spirale

Sélectionnez le mode « Spiral cleaning » dans l'application. L'aspirateur part de là où il se trouve et se déplace en traçant de grandes spirales. Une fois le nettoyage terminé, l'aspirateur s'arrête et revient automatiquement au mode réglage. Une intervention manuelle est nécessaire pour poursuivre. Le mode de fonctionnement reste inchangé s'il n'est pas modifié manuellement.

FIG. 3

INSTALLER L'APPLICATION

3. Scannez le QR code pour télécharger l'application Smart Life. Ou recherchez dans App Store ou Google Play.

FIG. 4

4. Lancez l'application pour vous inscrire ou vous connecter à votre compte.

Inscription

L'inscription peut se faire avec un numéro de téléphone portable ou une adresse mail.

*Les paramètres spécifiques au pays suivent le système de téléphonie mobile mais il est possible de modifier manuellement l'indicatif national ou les paramètres nationaux avant de valider l'inscription. Une fois l'inscription terminée, aucune modification n'est possible.

Connexion

Si vous avez déjà un compte, cliquez sur « Log in with an existing account » (Connexion à un compte existant) sous « Create a new account » (Créer un nouveau compte), entrez le numéro de téléphone portable ou l'adresse mail utilisée pour l'inscription puis entrez le mot de passe pour vous connecter. Après cela, le système d'exploitation iOS peut utiliser l'identifiant Apple pour la connexion.

CONNECTER LE PRODUIT

1. Appuyez sur « + » dans le coin supérieur droit pour ajouter l'aspirateur dans la rubrique « Small devices ».

FIG. 5

2. Sélectionnez le réseau WiFi, entrez le mot de passe et cliquez sur « Next » pour confirmer.
3. Maintenez l'appui sur le bouton de charge intermédiaire pendant 3 à 5 secondes. Le voyant clignote rapidement et lorsque vous relâchez le bouton, un signal sonore retentit, indiquant que la connexion au réseau est possible. Vérifiez que le témoin lumineux clignote rapidement et confirmez en cliquant sur « Confirm that indicator light is flashing rapidly » pour ajouter l'appareil.

FIG. 6

LA FONCTION BLUETOOTH

1. Activez la fonction Bluetooth sur le téléphone et maintenez l'appui sur le bouton  de l'aspirateur pendant 3 secondes.
2. Relâchez le bouton lorsqu'un bip retentit. Le voyant de l'aspirateur clignote rapidement. Cochez « Confim the indicator is blinking » sur le téléphone et appuyez sur « Next ».
3. Entrez votre code WiFi et appuyez sur « Next » pour lancer la recherche.

4. Appuyez pour vous connecter lorsque l'appareil a été trouvé. Répétez la procédure ci-dessus si un message d'échec de la connexion s'affiche sur le téléphone.

LE VOYANT CLIGNOTE LENTEMENT

1. Connexion lorsque le voyant clignote lentement : Si la connexion de l'aspirateur n'est pas possible lorsque le voyant clignote rapidement, essayez de le connecter lorsqu'il clignote lentement. Appuyez dans le coin supérieur droit de l'écran dans l'application pour passer à la connexion hotspot (mode compatibilité). Maintenez l'appui sur le bouton de charge intermédiaire de l'aspirateur pendant 3 à 5 secondes. Relâchez le bouton lorsqu'un signal sonore retentit. Le voyant de l'aspirateur se met à clignoter rapidement. Appuyez à nouveau sur le bouton de charge intermédiaire de l'aspirateur pendant 3 à 5 secondes. Relâchez le bouton lorsqu'un signal sonore retentit. Le voyant de l'aspirateur se met à clignoter lentement. Appuyez sur le bouton « Next » pour passer à l'écran de connexion hotspot puis appuyez sur « Go to Connect ». Sélectionnez « SmartLife-xxxx ». Revenez sur l'application Smart life lorsque la connexion est terminée. Attendez que la connexion réseau soit terminée. Répétez la procédure ci-dessus si un message d'échec de la connexion s'affiche sur le téléphone.

FIG. 7

FIG. 8

ENTRETIEN

NETTOYAGE DES BROSSES LATÉRALES

Nettoyez les brosses latérales avec de l'eau si nécessaire. Laisser-les sécher complètement avant de les remonter. Remplacez les brosses latérales si elles sont endommagées et si elles ne fonctionnent pas normalement.

REMARQUE !

Placez la brosse latérale portant la marque **L** sur le côté gauche de l'aspirateur et celle portant la marque **R** sur le côté droit.

NETTOYAGE DU BAC À POUSSIÈRE ET DU FILTRE

Videz et nettoyez le bac à poussière après chaque utilisation.

1. Appuyez sur le bouton de verrouillage de l'aspirateur et sortez le bac à poussière dans le sens des flèches.
2. Ouvrez le bac à poussière.
3. Videz le bac à poussière.
4. Retirez le filtre primaire et le filtre HEPA ainsi que le caoutchouc gomme.
5. Nettoyez soigneusement le bac à poussière, le filtre primaire et le filtre HEPA. Nettoyez le filtre primaire tous les 15 à 30 jours et remplacez le filtre HEPA toutes les 150 heures de fonctionnement.
6. Remontez correctement toutes les pièces avant de remettre l'aspirateur en marche. N'utilisez jamais l'aspirateur sans filtre HEPA ni filtre primaire car vous risqueriez de l'endommager.

FIG. 9**REMARQUE !**

- **Nettoyez les pièces et laissez-les sécher complètement à l'ombre avant de les remonter. N'exposez pas les pièces au soleil.**
- **Ne lavez pas le filtre HEPA avec de l'eau.**
- **En cas de dommage du filtre primaire ou du filtre HEPA, celui-ci doit être remplacé avant d'utiliser à nouveau l'aspirateur ; dans le cas contraire, le moteur pourrait être endommagé.**

NETTOYAGE DE LA FENÊTRE DU CAPTEUR ET DES BORNES DE CHARGEMENT

- Nettoyez soigneusement la fenêtre du capteur et les bornes de chargement de l'aspirateur à l'aide de l'outil de nettoyage et d'un chiffon doux.
- Nettoyez la fenêtre d'émission des signaux et les bornes de chargement de la station de charge à l'aide de l'outil de nettoyage et d'un chiffon doux.

NETTOYAGE DE LA BROSSE PRINCIPALE

1. Appuyez sur les deux boutons de verrouillage et enlevez le capot de la brosse principale.
2. Prenez le rouleau par une extrémité et soulevez-le.
3. Enlevez tous les cheveux, poils, poussière, etc. du rouleau à l'aide de l'outil de nettoyage. Veillez à ne pas perdre le manchon en caoutchouc sur le roulement.
4. Remettez en place le rouleau et le capot.

REMARQUE !

Enlevez systématiquement le bac à poussière de l'aspirateur avant tout entretien afin d'éviter que la poussière et les débris ne s'en échappent.

REMPACEMENT DE LA BATTERIE

1. Dévissez les vis qui maintiennent le cache de la batterie, sur le dessous de l'aspirateur.
2. Enlevez le cache et tirez sur la bande pour sortir la batterie.
3. Appuyez légèrement sur le bouton de déblocage pour libérer la batterie de l'aspirateur.
4. Répétez les étapes ci-dessus dans l'ordre inverse pour mettre en place la nouvelle batterie.

- Démarrez l'aspirateur et contrôlez qu'il fonctionne normalement.

REMARQUE !

- Utilisez uniquement des batteries du type recommandé par le fabricant.
- Chargez la nouvelle batterie pendant 12 heures avant la première utilisation.

REPLACEMENT DU FILTRE HEPA DE LA STATION DE CHARGE

- Appuyez sur le bouton de verrouillage du cache de la sortie d'air à l'arrière de la station de charge, enlevez le cache et retirez le filtre HEPA.
- Répétez les étapes ci-dessus dans l'ordre inverse pour remettre en place le filtre HEPA et le cache.

REPLACEMENT DU SAC À POUSSIÈRE

- Ouvrez le couvercle.
- Enlevez le sac à poussière et jetez-le.
- Nettoyez le filtre.
- Mettez un nouveau sac en place.
- Fermez le couvercle.

DÉPANNAGE

INDICATIONS DE DÉFAUTS SUR L'ASPIRATEUR

État	Voyant
Mode pause/arrêt momentané.	Lumière bleue clignotante.
Fonctionnement.	Lumière bleue fixe.
Chargement intermédiaire.	Lumière blanche fixe.
Chargement	Lumière blanche scintillante.
Défaut sur brosse latérale.	Lumière bleu clair clignotante.

État	Voyant
Défaut sur bande pare-choc avant.	Lumière bleu clair clignotante.
Défaut sur capteur d'escaliers.	Lumière bleu clair clignotante.
Le bac à poussière n'est pas en place.	Lumière bleu clair clignotante.
Défaut sur brosse principale.	Lumière bleu clair clignotante.
Défaut sur roue droite.	Lumière bleu clair clignotante.
Défaut sur roue gauche.	Lumière bleu clair clignotante.
Défaut sur moteur du ventilateur.	Lumière bleu clair clignotante.

Messages dans l'application	Solution
Paused/Standby	-
Auto	-
Charging base	-
Charging	-
Brush Overload	Vérifiez qu'une brosse latérale n'est pas bloquée.
Collision Switch Abnormal	Vérifiez que le pare-chocs n'est pas bloqué.
Ground detection abnormal	Installez le produit sur une surface plane.
Trash box abnormal	Vérifiez que le bac à poussière est correctement installé.
Middle Cleaning Fault	Vérifiez le rouleau des brosses.
Right Wheel Suspended	Vérifiez la roue droite.

Messages dans l'application	Solution
Left Wheel Suspended	Vérifiez la roue gauche.
Fan Overload	Vérifiez le ventilateur.

Suivez les instructions ci-dessous si les mesures ci-dessus ne résolvent pas le problème.

- Déplacez l'aspirateur de la station de charge et appuyez sur le bouton de démarrage pendant 3 secondes pour le mettre en marche. Si cela ne résout pas le problème, ouvrez le compartiment de la batterie et débranchez-la. Attendez 5 minutes, remettez la batterie en place et essayez de démarrer l'aspirateur.
- Contactez votre revendeur si le problème persiste après avoir redémarré l'aspirateur.

INDICATIONS DE DÉFAUTS SUR LA STATION DE CHARGE

État	Voyant sur la station de charge
Chargement	Lumière bleue fixe.
Défaut de la station de charge, y compris sac à poussière plein.	Lumière fixe rouge
Mode pause, y compris que le produit est en mode collecte de poussière.	Lumière fixe verte

Suivez les instructions ci-dessous si les mesures ci-dessus ne résolvent pas le problème.

- Débranchez la fiche secteur, attendez 5 minutes et essayez de redémarrer.
- Contactez votre revendeur si le problème persiste après le redémarrage.

VEILIGHEIDSINSTRUCTIES

- Gebruik uitsluitend de meegeleverde netstroomadapter en oplader.
- Raak het snoer, de stekker of de stroomadapter niet aan met natte handen.
- Voorkom dat het product nat wordt. Stel het product niet bloot aan regen of vocht.
- Houd handen en andere lichaamsdelen uit de buurt van de aandrijfwielen.
- Gebruik het product niet om brandende of gloeiende voorwerpen op te zuigen, zoals sigaretten of hete as.
- Stofzuig nooit licht ontvlambare of giftige stoffen op zoals benzine, toner, zuur of asbeststof.
- Het product is uitsluitend bedoeld voor gebruik binnenshuis.
- Trek of draai niet aan het snoer. Plaats geen zware voorwerpen op het snoer. Bescherm het snoer tegen scherpe randen.
- Sta of zit niet op het product.
- Plaats geen voorwerpen op het product.
- Laat kinderen of huisdieren niet zonder toezicht in de buurt van het product komen.
- Plaats het product niet op een tafel, stoel of iets dergelijks waar het mogelijk vanaf kan vallen.
- Schakel het product uit voordat het wordt vervoerd.
- Schakel het product uit als het niet zal worden gebruikt.
- Schakel het product uit en haal de stekker uit het stopcontact voordat de accu wordt verwijderd.
- Gebruik het product niet in direct zonlicht of bij temperaturen hoger dan 40 °C.
- Laat personen met onvoldoende ervaring, kennis of onderricht het product niet zonder instructie of toezicht gebruiken.
- Mag uitsluitend worden gebruikt met een α102-lader.

VEILIGHEIDSINSTRUCTIES VOOR ONDERHOUD

- Demonteer het product niet en probeer het niet te repareren.
- Schakel het product uit en haal de stekker uit het stopcontact voordat het product wordt gereinigd of onderhouden.
- Zorg ervoor dat het product volledig is opgeladen voordat het wordt schoongemaakt.

SYMBOLEN

	Lees de gebruiksaanwijzing.
	Dubbel geïsoleerd (beschermingsklasse II), dient niet te worden geaard.
	Goedgekeurd overeenkomstig de toepasselijke richtlijnen/verordeningen.
	Afgedankte producten moeten worden gerecycled in overeenstemming met de toepasselijke regelgeving.

TECHNISCHE GEGEVENS

Nominale spanning	230 V / 14,4 V
Vermogen	30 W
Accutype	Li-ion
Accucapaciteit	2600 mAh
Bedrijfstijd	100-150 min.
Oplaadtijd	4-6 u

Zuigkracht	600/1200/1800 Pa
Stofbak	270 ml + 3 l
Geluidsniveau	65 dB
Afmetingen	H83 x Ø335 mm
Gewicht	2,7 kg + 4,6 kg

BESCHRIJVING

Robotstofzuiger met automatische zelfledigende functie in het inbegrepen basisstation. Hoge en regelbare zuigkracht.

Dit is een SMART-product met wifi-verbinding dat kan worden bediend via de Smart Life-app of met behulp van een spraakassistent. Vereist geen aparte hub/router. Via de app kunt u alle SMART-producten bedienen en functies gebruiken zoals timerregeling, schema-planning en geautomatiseerde gebeurtenissen.

Robotstofzuiger

1. *Beschermkap*
2. *Stootstrip*
3. *Knop voor starten/tussentijds opladen*
4. *Universele wielen*
5. *Laadcontact*
6. *Accudeksel*
7. *Trapsensor*
8. *Borstelwals*
9. *Stofbak*
10. *Signaalontvanger voorzijde*
11. *Afdekking luchtuitlaat*
12. *Zijborstel*
13. *Aandrijfwiel*

Laadstation met stofopvang

14. *Filter (uitneembaar)*
15. *Bevestiging voor stofzak*
16. *Deksel*
17. *Controlelampje*

18. Laadcontact
19. Opening voor automatische stofopvang
20. Sleuf voor netsnoer

Stofbak

21. Hoofdfilter
22. Schuimrubber
23. HEPA-filter
24. Deksel
25. Bodem

AFB. 1

AFSTANDSBEDIENING

1. *Modus-knop*

Druk op deze knop om een andere functie te selecteren, zoals: Gepland stofzuigen, knop voor spotreiniging/kamerreiniging en randreiniging (muurvolgend).

2. *Knop voor start/stop*

- In stand-by: druk op deze knop om de automatische stofzuigstand in te schakelen.
- In de sluimerstand: druk op deze knop om de stofzuiger in stand-by te zetten.
- In de werkstand: druk op deze knop om het stofzuigen te annuleren.

3. *Zuigkracht*

Druk op deze knop om de gewenste zuigkracht in te stellen: Laag, normaal of hoog.

Het pictogram geeft de ingestelde stand aan. Druk op de knop terwijl de stofzuiger in werking is om van stand te wisselen.

4. *Bedieningsdisplay*

Er worden verschillende functies (indien geselecteerd) weergegeven op het display van de afstandsbediening.

5. *Klok*

Activeer de klokinstelmodus door de knop voor de stand-by-stand van de klok in te drukken. Het datumpictogram knippert. Gebruik de

linker- en rechter knop om de datum in te stellen. Druk op de startknop om naar de ureninstelling te gaan (instelbereik 0-23). Gebruik de pijltjestoetsen om de uren in te stellen. Druk op de pijltjestoets naar rechts om naar de minuteninstelling te gaan (instelbereik 0-59). Gebruik de pijltjestoetsen omhoog en omlaag om de minuten in te stellen. Druk op de klokknop om de instelling te bevestigen. De instelling is hiermee gereed. Bij het instellen van uren/minuten kunnen de pijltjestoetsen links en rechts worden gebruikt om te schakelen tussen het instellen van uren en het instellen van minuten.

LET OP!

Richt de signaalzender van de afstandsbediening naar de signaalontvanger op de stofzuiger bij bevestiging met de klokknop, anders kan de stofzuiger het signaal mogelijk niet ontvangen. In dit geval wordt de instelling niet geregistreerd.

6. *Laadknop*

In stand-by of de werkstand: druk op deze knop om de stofzuiger automatisch naar het laadstation te laten gaan om op te laden.

7. *Richtingsknoppen*

Gebruik deze knoppen in de stand-by- of werkstand om de bewegingen van de stofzuiger te regelen.

Gebruik deze knoppen in stand-by om de klok in te stellen of om schema-instellingen te maken.

8. *Schema*

Druk op deze knop om de instelmodus voor het schema te activeren. Het schemapictogram knippert samen met het datumpictogram. Druk op de pijltjestoetsen links en rechts om de datum in te stellen. Nadat de gewenste datum is ingesteld, drukt u op de pijltjestoets omhoog om de ingestelde datum te selecteren of drukt u op de pijltjestoets omlaag om te annuleren. De instelling voor de volgende datum wordt weergegeven. Wanneer het datumpictogram knippert, drukt u op de startknop om naar de instelling voor uren te gaan. De uren voor

de volgens schema geplande tijd knipperen. Druk op de pijltjestoetsen omhoog en omlaag om de uren in te stellen (instelbereik 0-23). Druk op de pijltjestoets rechts om naar de minuteninstelling te gaan. Druk op de pijltjestoetsen omhoog en omlaag om de minuten in te stellen (instelbereik 0-59). Druk op de schemaknop om de instelling te bevestigen.

Gebruik de pijltjestoetsen links en rechts om te schakelen tussen het instellen van uren en het instellen van minuten.

AFB. 2

Taal voor het laadstation instellen

Druk binnen 30 seconden na het inschakelen op de knop voor het instellen van de zuigkracht op de afstandsbediening om de gewenste taal voor de stem in te stellen.

SYSTEEMVEREISTEN

Vergewis u ervan dat de smartphone verbonden is met het 2,4 GHz wifi-netwerk en schakel het lampje in. Wifi-router. iPhone, iPad (IOS 11.0 of hoger) of Android (5.0 of hoger). Compatibel met Google Assistent, Amazon Alexa, enz.

AANWENDING

STAPPEN VÒÒR HET GEBRUIK

- Verwijder kwetsbare voorwerpen, snoeren, kleding en papier. Vouw gordijnen en gordijnen op waar de stofzuiger in vast kan komen te zitten.
- Rol de randen van tapijten op of gebruik de stofzuiger alleen op kortharige tapijten.
- Plaats meubels zo dat de stofzuiger niet vast komt te zitten.

- Verwijder snoeren en voorwerpen van de vloer.
- Gebruik een valbeveiliging om te voorkomen dat de stofzuiger van de trap valt.
- Controleer of de stofbak leeg is voordat de stofzuiger wordt ingeschakeld.
- Laad de stofzuiger 6 uur op vóór het eerste gebruik.

CONTROLELAMPJE

Tussentijdse oplaadknop en controlelampje

- Korte druk: Tussentijds opladen
- Lange druk: Netwerkverbinding
- Pulserend wit licht: Opladen
- Continu wit licht: Tussentijds opladen
- Snel of langzaam knipperend wit licht: Netwerkverbinding

Startknop en controlelampje

- Lange druk: Start (uitstand)
- Lange druk: Uitschakelen (werkstand)
- Korte druk: Start/pauze (sluimerstand)
- Knipperend blauw licht: Stand-by
- Continu blauw licht: Bedrijfsmodus
- Blauw lampje gedoofd: Sluimerstand

INSTALLATIE

1. Plaats het laadstation met stofopvang op de gewenste plaats.
2. Steek de stekker van de netadapter in het stopcontact. Het spanningscontrolelampje op het laadstation gaat branden.

BELANGRIJK!

Zorg ervoor dat er zich geen obstakels bevinden binnen 1 meter links van en 2 meter voor het laadstation.

OPLADEN

De stofzuiger kan op drie manieren worden opgeladen, zoals hieronder is weergegeven. Het controlelampje gaat uit als de accu volledig is opgeladen.

- In de stand-by- of werkstand: druk in de app op de tussentijdse laadknop. De stofzuiger gaat automatisch naar het laadstation om op te laden.
- In de stand-by- of werkstand: druk op de tussentijdse laadknop op de stofzuiger. De stofzuiger gaat automatisch naar het laadstation om op te laden.
- In de stand-by- of werkstand: druk op de tussentijdse oplaadknop op de afstandbediening. De stofzuiger gaat automatisch naar het oplaadstation om op te laden.

LET OP!

- **Als de accu dermate ontladen is dat de stofzuiger niet kan worden aangezet, plaats de stofzuiger dan met de hand in het laadstation om te worden opgeladen. De laadcontacten moeten ten opzichte van elkaar uitgelijnd zijn. Vergewis u ervan dat de zijborstel niet tussen de contactpunten zit.**
- **Als de startknop tijdens het opladen wordt ingedrukt, wordt het opladen geannuleerd en wordt de stofzuiger ingeschakeld.**

AANZETTEN/UITZETTEN

Houd de startknop van de stofzuiger 3 seconden ingedrukt. De startknop licht op en de stofzuiger wordt ingeschakeld.

- Als de acculading onder de 20% komt, gaat de stofzuiger automatisch naar het laadstation om te worden opgeladen.
- Wanneer de stofzuiger klaar is met stofzuigen, schakelt hij automatisch over naar de tussentijdse oplaadstand en gaat hij op zoek naar het oplaadstation.

LET OP!

- **Als de stofzuiger stopt, controleer dan de laadstatus van de accu.**
- **Het bereik van de sensor is 2 meter vanaf het laadstation. Controleer of het laadstation onder spanning staat en of er geen obstakels in de weg liggen, anders kan het gebeuren dat de stofzuiger het laadstation niet kan vinden.**

Start/pauze/sluimerstand

De werkstanden van de stofzuiger veranderen afwisselend als volgt: Sluimerstand > stand-by-stand > werkstand.

- Sluimerstand: De stofzuiger staat in de sluimerstand en het controlelampje is gedoofd.
- Stand-by-stand: De stofzuiger staat in stand-by, knipperend blauw licht.
- Werkstand: De stofzuiger werkt en de knop brandt constant.
- Als de stofzuiger in stand-by staat, gaat hij na 3 minuten zonder activiteit automatisch in de sluimerstand. Als de stofzuiger in de sluimerstand staat, druk dan op de startknop om hem te activeren. Druk nogmaals op de startknop om het product in te schakelen.
- Om te pauzeren, druk op de startknop op het product of de AAN/UIT-knop op de afstandsbediening of in de app. Pauze betekent dat het product overschakelt van de werkstand naar de stand-by-stand.

LET OP!

Als het product gedurende langere tijd niet zal worden gebruikt, schakel het dan uit door de startknop ingedrukt te houden totdat het product uitschakelt.

STOFZUIGSTANDEN

Alle stofzuigstanden kunnen worden geannuleerd met de startknop op de stofzuiger.

Slim stofzuigen

Druk in de stand-by-stand op de knop "Smart cleaning" of op de startknop op de stofzuiger. Plan het stofzuigen door de lijnen  beurtelings in te vullen, totdat het hele vloerooppervlak wordt bestreken. Na het stofzuigen keert de stofzuiger automatisch terug naar het laadstation.

Muren volgen

Kies de stand "Wall Follow cleaning" in de app op de telefoon. De stofzuiger zuigt langs muren en rond obstakels. De werkstand blijft actief tot deze handmatig wordt gewijzigd. Muurvolgving kan worden geactiveerd in de automatische stand.

Spiraalgewijs stofzuigen

Kies de stand "Spiral cleaning" in de app. De stofzuiger vertrekt van zijn plaats en beweegt in een steeds grotere spiraal. Als de stofzuiger klaar is met stofzuigen, stopt hij en schakelt automatisch over naar de instelstand. Om door te gaan is handmatig ingrijpen vereist. De werkstand blijft onveranderd tenzij hij handmatig wordt gewijzigd.

AFB. 3

APP INSTALLEREN

3. Scan de QR-code om de Smart Life-app te downloaden. Of zoek in de App Store of Google Play.

AFB. 4

4. Start de app om te registreren of om op uw account in te loggen.

Registratie

De registratie kan worden gedaan met mobiel telefoonnummer of e-mailadres.

*Landspecifieke instellingen volgen het mobiele telefoonsysteem, maar het is mogelijk om het landnummer/landinstellingen handmatig te wijzigen voordat de registratie is voltooid (nadat de registratie is voltooid, kunnen er geen wijzigingen meer worden aangebracht).

Inloggen

Als u al een account hebt, klikt u op "Log in with an existing account" (inloggen met een bestaand account) onder "Create a new account" (een nieuw account maken), voert u het mobiele telefoonnummer of e-mailadres in dat u hebt gebruikt voor de registratie en geeft u het wachtwoord op om in te loggen, waarna het iOS-besturingssysteem Apple ID kan gebruiken om in te loggen.

PRODUCT KOPPELEN

1. Druk op "+" in de rechterbovenhoek om de stofzuiger toe te voegen onder "Small devices" (kleine apparaten).

AFB. 5

2. Selecteer het wifi-netwerk, geef het wachtwoord op en klik op "Next" (volgende) om de verbinding te bevestigen.
3. Houd de tussentijdse laadknop 3 tot 5 seconden ingedrukt. Het controlelampje knippert snel en wanneer de knop wordt losgelaten, klinkt er een geluidssignaal om aan te geven dat verbinding met een netwerk mogelijk is. Kijk of het controlelampje snel knippert en bevestig door op "Confirm that indicator light is flashing rapidly" te klikken om het apparaat toe te voegen.

AFB. 6

ACTIVEER DE BLUETOOTH-FUNCTIE

1. Activeer de Bluetooth-functie op de mobiele telefoon en houd de knop  op de stofzuiger 3 seconden ingedrukt.
2. Laat de knop los wanneer u het geluidssignaal hoort. Het indicatielampje op de stofzuiger begint snel te knipperen. Markeer "Confirm the indicator is blinking" op uw telefoon en druk op "Next".
3. Geef het wifiwachtwoord op en druk op "Next" om te beginnen met zoeken.
4. Druk als het apparaat gevonden is om verbinding te maken. Herhaal bovenstaande procedure als u op uw telefoon het bericht krijgt dat de verbinding is mislukt.

AFB. 7

HET CONTROLELAMPJE LANGZAAM KNIPPERT

1. Verbinding maken wanneer het controlelampje langzaam knippert: Als de stofzuiger niet kan worden verbonden wanneer het controlelampje snel knippert, probeer dan verbinding te maken wanneer het lampje langzaam knippert. Tik in de rechterbovenhoek van het app-scherm om over te schakelen naar de modus voor hotspotverbindingen (compatibiliteitsmodus). Houd de tussentijdse laadknop op de stofzuiger 3 tot 5 seconden ingedrukt. Laat de knop los wanneer een geluidssignaal te horen is. Het controlelampje op de stofzuiger begint snel te knipperen. Houd de tussentijdse laadknop op de stofzuiger nogmaals 3 tot 5 seconden ingedrukt. Laat de knop los wanneer een geluidssignaal te horen is. Het controlelampje op de stofzuiger begint langzaam te knipperen. Druk op de knop "Next" om naar het scherm voor hotspotverbinding te gaan en druk op de knop "Go to Connect". Kies "SmartLife-xxxx". Ga terug naar de Smart Life-app wanneer de verbinding tot stand is

gebracht. Wacht tot de netwerkverbinding voltooid is. Herhaal de bovenstaande procedure als er op de telefoon een bericht verschijnt dat de verbinding is mislukt.

AFB. 8

AFB. 9

ONDERHOUD

ZIJBORSTELS REINIGEN

Reinig indien nodig de zijborstels met water. Laat volledig drogen voor het plaatsen. Vervang de zijborstels als ze beschadigd zijn en niet normaal functioneren.

LET OP!

Plaats de zijborstel met de aanduiding L aan de linkerkant van de stofzuiger en de zijborstel met de aanduiding R aan de rechterkant van de stofzuiger.

STOFBAK EN FILTERS REINIGEN

Leeg en reinig de stofbak na elk gebruik.

1. Druk op de vergrendelknop voor de stofbak en trek de stofbak uit in de richting van de pijl.
2. Open de stofbak.
3. Maak de stofbak leeg.
4. Verwijder het hoofdfilter, het HEPA-filter en het schuimrubber.
5. Reinig de stofbak, het hoofdfilter en het HEPA-filter grondig. Reinig het hoofdfilter elke 15 tot 30 dagen en vervang het HEPA-filter elke 150 bedrijfsuren.
6. Plaats alle onderdelen op de juiste manier voordat u de stofzuiger in gebruik neemt. Gebruik de stofzuiger nooit zonder het HEPA-filter en het hoofdfilter, aangezien dit de stofzuiger kan beschadigen.

AFB. 10

LET OP!

- **Reinig de onderdelen en laat ze op een schaduwrijke plaats volledig drogen voordat ze weer worden teruggezet. Stel de onderdelen niet bloot aan zonlicht.**
- **Was het HEPA-filter niet met water.**
- **Als het hoofdfilter of HEPA-filter beschadigd is, moeten deze worden vervangen voordat de stofzuiger weer wordt gebruikt, anders kan de motor beschadigd raken.**

SENSORVENSTERS EN OPLAADCONTACTEN REINIGEN

- Reinig de sensorvensters en oplaadcontacten van de stofzuiger voorzichtig met het reinigingsgereedschap of een zachte doek.
- Reinig de signaalvensters van het laadstation en de oplaadcontacten met het reinigingsgereedschap of een zachte doek.

BORSTELWALS REINIGEN

1. Druk de twee vergrendelingen in en verwijder de afdekking van de borstelwals.
2. Neem één uiteinde van de borstelwals beet en til de borstelwals eruit.
3. Verwijder vastzittend haar, stof, enz. van de borstelwals met het reinigingsgereedschap. Let op dat u de rubberen huls over het kogellager niet kwijtraakt.
4. Plaats de borstelwals en de afdekking terug.

LET OP!

Verwijder altijd de stofzak uit de stofzuiger voordat er onderhoud wordt gepleegd, om te voorkomen dat er stof en vuil uitvalt.

ACCU VERVANGEN

1. Draai de schroeven los waarmee de accuklep aan de onderkant van de stofzuiger is bevestigd.
2. Verwijder de accuklep en trek aan het bandje om de accu te verwijderen.
3. Druk lichtjes op de vergrendeling van de accuhouder om de accu uit de stofzuiger te halen.
4. Herhaal de stappen in omgekeerde volgorde om de nieuwe accu te plaatsen.
5. Zet de stofzuiger aan en controleer of hij normaal werkt.

LET OP!

- **Gebruik alleen accu's van het door de fabrikant aanbevolen type.**
- **Laad de nieuwe accu 12 uur op voor het eerste gebruik.**

HEPA-FILTER IN HET LAADSTATION VERVANGEN

1. Druk op de vergrendelknop van de luchtuitlaatafdekking aan de achterkant van het station, verwijder de afdekking en verwijder het HEPA-filter.
2. Herhaal de stappen in omgekeerde volgorde om het HEPA-filter en de luchtuitlaatafdekking terug te plaatsen.

STOFZAK VERVANGEN

1. Open het deksel.
2. Verwijder de stofzak en gooi hem weg.
3. Maak het filter schoon.
4. Plaats een nieuwe stofzak.
5. Sluit het deksel.

PROBLEEMOPLOSSING

FOUTMELDINGEN STOFZUIGER

Status	Controlelampje
Stand-by-stand/ pauze.	Knipperend blauw licht.
In werking.	Continu blauw licht.
Tussentijds opladen.	Continu wit licht.
Opladen.	Pulserend wit licht.
Fout zijborstel.	Knipperend lichtblauw licht.
Fout voorste stootstrip.	Knipperend lichtblauw licht.
Fout trapsensor.	Knipperend lichtblauw licht.
Stofzak niet geplaatst.	Knipperend lichtblauw licht.
Fout borstelwals.	Knipperend lichtblauw licht.
Fout rechterwiel.	Knipperend lichtblauw licht.
Fout linkerwiel.	Knipperend lichtblauw licht.
Fout ventilatormotor.	Knipperend lichtblauw licht.

Bericht in app	Oplossing
Paused/Standby	-
Auto	-
Charging base	-
Charging	-
Brush Overload	Controleer of een zijborstel geblokkeerd is.
Collision Switch Abnormal	Controleer of de stootstrip geblokkeerd is.

Bericht in app	Oplossing
Ground detection abnormal	Plaats het product op een vlakke vloer.
Trash box abnormal	Controleer of de stofzak correct geplaatst is.
Middle Cleaning Fault	Controleer de borstelwals.
Right Wheel Suspended	Controleer het rechterwiel.
Left Wheel Suspended	Controleer het linkerwiel.
Fan Overload	Controleer de ventilator.

Voer de onderstaande instructies uit als de bovenstaande maatregelen het probleem niet oplossen.

- Haal de stofzuiger uit het laadstation en houd de startknop 3 seconden ingedrukt om te starten. Als dit niet helpt, open dan het accucompartiment en verwijder de accu. Wacht 5 minuten, plaats de accu terug en probeer de stofzuiger aan te zetten.
- Als het probleem zich blijft voordoen nadat de stofzuiger opnieuw is ingeschakeld, neem dan contact op met het verkooppunt.

FOUTMELDINGEN LAADSTATION

Status	Controlelampje op laadstation
Opladen	Continu blauw licht.
Fout laadstation, ook wanneer de stofzak vol is.	Continu rood licht.
Stand-by-stand, ook wanneer het product in de stofopvangstand staat.	Continu groen licht.

Voer de onderstaande instructies uit als de bovenstaande maatregelen het probleem niet oplossen.

- Haal de stekker uit het stopcontact, wacht 5 minuten en probeer dan opnieuw te starten.
- Neem contact op met het verkooppunt als het probleem zich blijft voordoen na het opnieuw opstarten.

