



FLOODLIGHT

SV STRÅLKASTARE
BRUKSANVISNING
Översättning av originalinstruktioner

NO LYSKASTER
BETJENINGSANVISNINGER
Oversettelse av originalinstruksjonene

PL REFLEKTOR
INSTRUKCJA OBSŁUGI
Przekład instrukcji oryginalnej

EN FLOODLIGHT
OPERATING INSTRUCTIONS
Original instructions

DE STRAHLER
BEDIENUNGSANLEITUNG
Übersetzung der Originalanleitung

FI VALONHEITIN
KÄYTTÖOHJE
Alkuperäisten ohjeiden käännös

FR PROJECTEUR
INSTRUCTIONS D'UTILISATION
Traduction des instructions d'origine

NL SCHIJNWERPER
BEDIENINGSINSTRUCTIES
Vertaling van de originele instructies

Jula AB förbehåller sig rätten att göra ändringar på produkten. Jula AB innehar upphovsrätten till denna dokumentation. Det är inte tillåtet att modifiera eller ändra denna dokumentation på något sätt och bruksanvisningen ska skrivas ut och användas som den är i förhållande till produkten. Se Julas webbplats för den senaste versionen av bruksanvisningen.

Jula AB forbeholder seg retten til å endre produktet. Jula AB innehar opphavsretten til denne dokumentasjonen. Det er ikke tillatt å modifisere eller endre denne dokumentasjonen på noen som helst måte, og håndboken skal trykkes og brukes som den er i forhold til produktet. For siste versjon av betjeningsanvisningene, se Julas nettsider.

Jula AB zastrzega sobie prawo do wprowadzania zmian w produkcie. Jula AB zastrzega sobie prawa autorskie do niniejszej dokumentacji. Dokumentacji nie wolno w żaden sposób modyfikować ani zmieniać, a instrukcję należy drukować i używać ją w odniesieniu do produktu w stanie niezmienionym. Najnowszą wersję instrukcji obsługi można znaleźć na stronie internetowej Jula.

Jula AB reserves the right to make changes to the product. Jula AB claims copyright on this documentation. It is not allowed to modify or alter this documentation in any way and the manual shall be printed and used as it is in relation to the product. For the latest version of operating instructions, refer to the Jula website.

Jula AB behält sich das Recht vor, Änderungen am Produkt vorzunehmen. Jula AB beansprucht die Urheberrechte an dieser Dokumentation. Es ist nicht zulässig, diese Dokumentation in irgendeiner Weise zu verändern oder umzugestalten. Die Anleitung muss gedruckt und so verwendet werden, wie sie in Bezug zum Produkt steht. Die aktuellste Version der Bedienungsanleitung finden Sie auf der Website von Jula.

Jula AB pidättää oikeuden tehdä tuotteeseen muutoksia. Jula AB:llä on tämän dokumentaation tekijänoikeus. Tätä dokumentaatiota ei saa muuttaa millään tavalla ja käyttöopas on tulostettava ja sitä on käytettävä sellaisena kuin se on tämän tuotteen kanssa. Käyttöohjeiden uusin versio löytyy Julan verkkosivustolta.

Jula AB se réserve le droit d'apporter des modifications au produit. Jula AB revendique les droits d'auteur sur cette documentation. Il est interdit de modifier ou d'altérer cette documentation de quelque manière que ce soit et le manuel doit être imprimé et utilisé tel quel en relation avec le produit. Pour obtenir la dernière version des instructions d'utilisation, consultez le site Web de Jula.

Jula AB behoudt zich het recht voor om wijzigingen aan het product aan te brengen. Jula AB claimt het copyright op deze documentatie. Het is niet toegestaan om deze documentatie op welke manier dan ook te wijzigen of te veranderen. De handleiding moet worden afgedrukt en gebruikt zoals deze in relatie tot het product staat. Raadpleeg de Jula-website voor de laatste versie van de bedieningsinstructies.

WWW.JULA.COM

© JULA AB 2024-11-14

**JULA AB
BOX 363, 532 24 SKARA, SWEDEN**

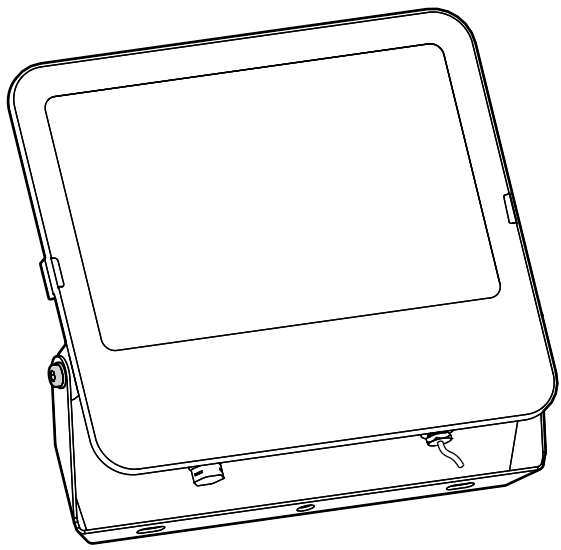

1X

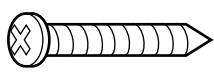

2X

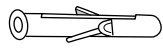

2X

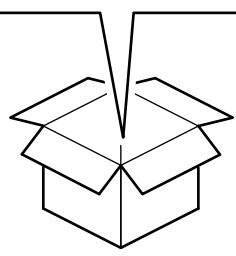

1

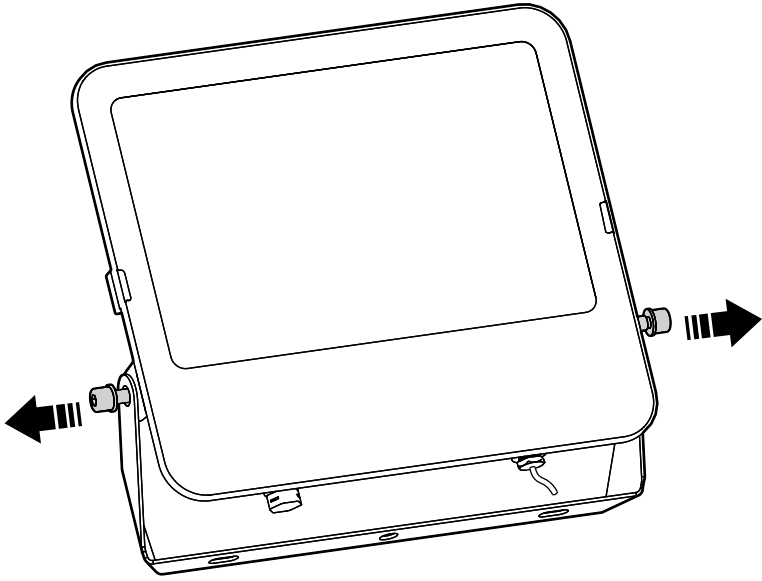

2

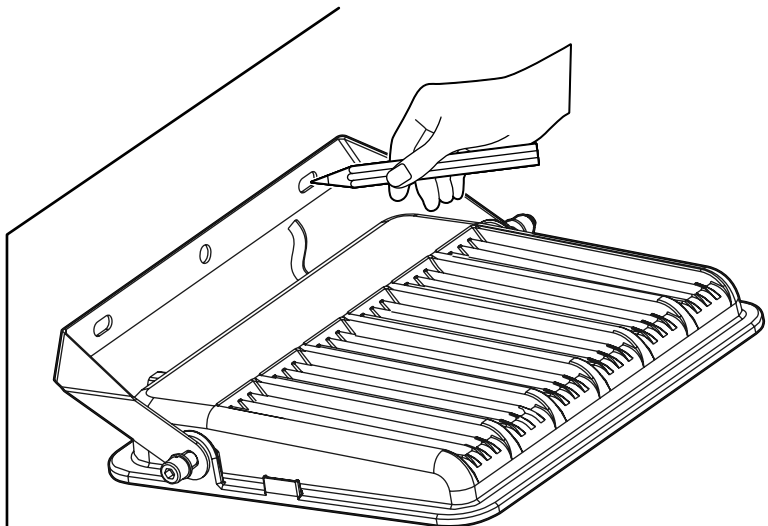

3

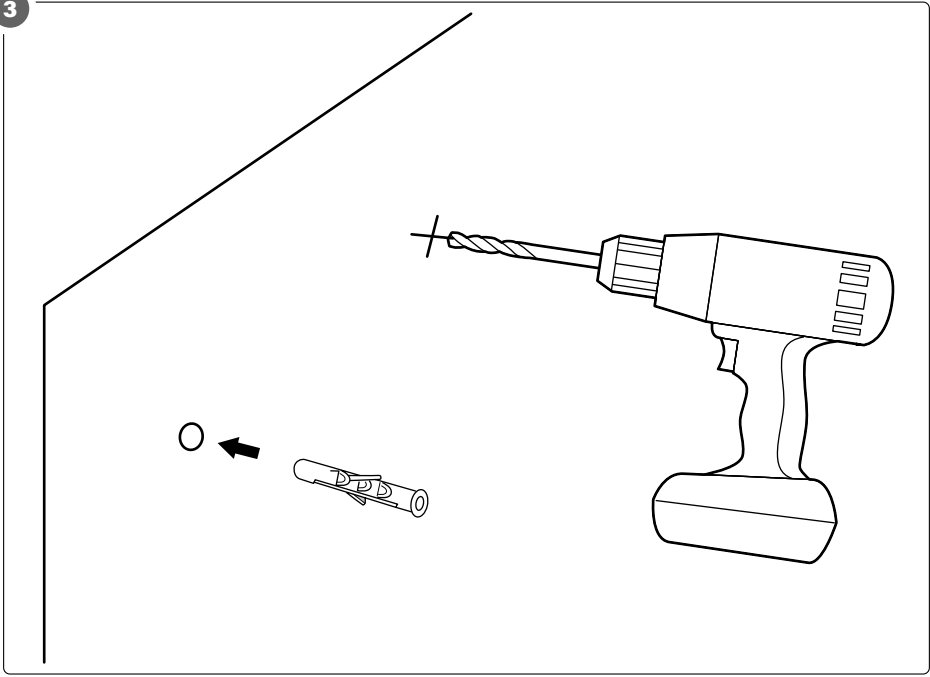

4

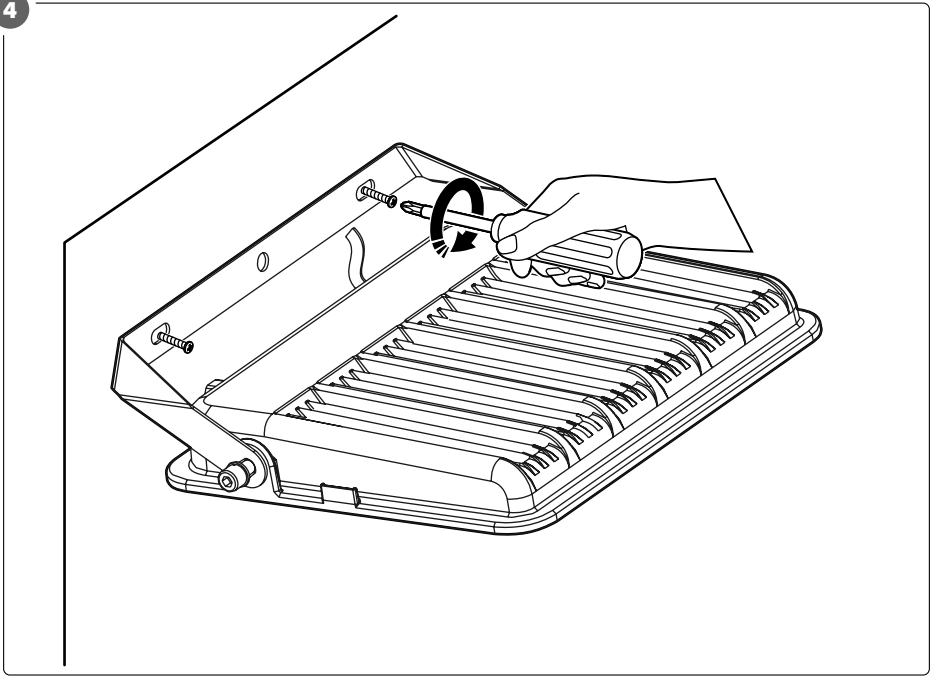

5

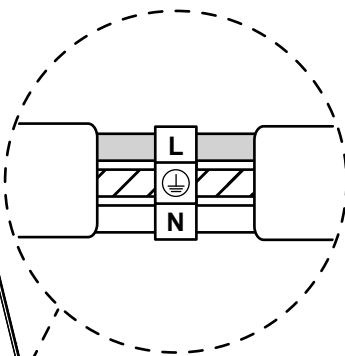
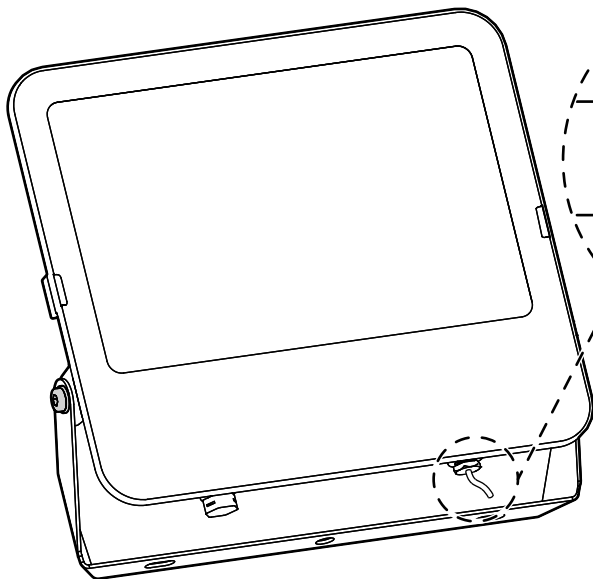

6



7

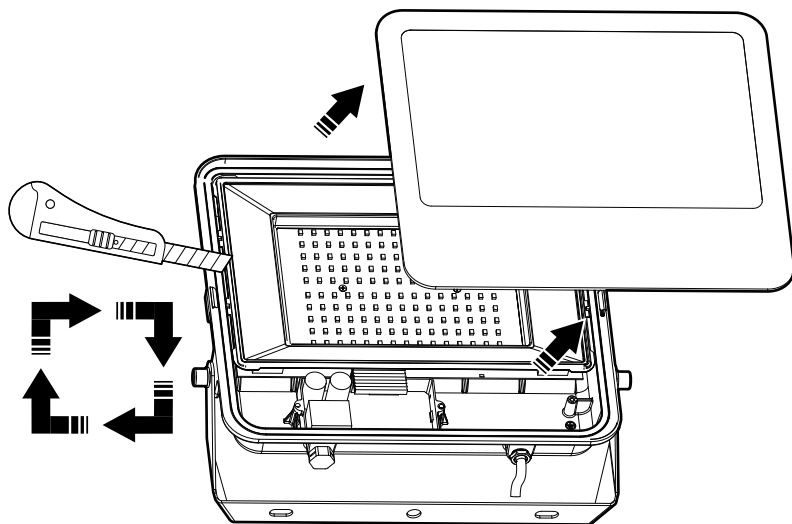

8

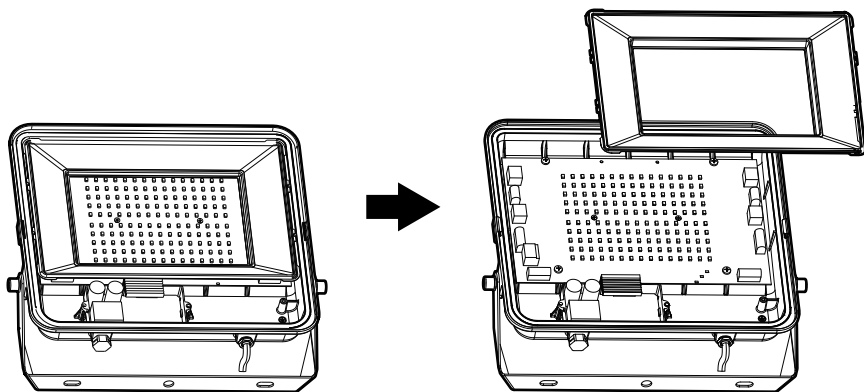

1 Introduction











1.1 Product description

The product is an electric floodlight.

1.2 Intended use

Electric light used for lighting outside areas, such as parking spaces, fields or buildings.

1.3 Symbols

	Read the operating instructions carefully and make sure that you understand the instructions before you use the product. Save the instructions for future reference.
	Do not stare at the operating light source.
	Non-replaceable light source.
	Replace any cracked protective shield.
	Minimum distance from lighted objects 1m.
	Warning! Electric shock!
	Protection class I.
	Not dimmable.
	This product complies with applicable EU directives and regulations.
	Recycle as electrical waste.

2 Safety

2.1 Safety definitions

Warning! If you do not obey these instructions, there is a risk of death or injury.

Caution! If you do not obey these instructions, there is a risk of damage to the product, other materials or the adjacent area.

Note! Information that is necessary in a given situation.

2.2 Safety instructions for operation

- Do not allow any children or anyone who is unfamiliar with the product to use it.
- Do not use the product if it is damaged. Any faults must be corrected before the product is used.
- Do not modify the product.
- The product must only be used for its intended purpose.
- Do a regular check on electrical connections and cables, make sure that no damage has occurred.
- Always have a qualified electrician check conductors and connections.
- Do not use the product near flammable materials.
- Do not look directly into the light source.
- Do not immerse the product in water or any other liquid.
- Do not disassemble the product.
- The product must be connected to an earthed power supply.
- Do not use the product if the glass shield is damaged or cracked.
- Check that the mains voltage corresponds to the rated voltage on the type plate. Incorrect connection can result in electric shock.
- The product must be discarded if the glass front is cracked.
- The light source is not replaceable. Discard the product when the light source has reached the end of its useful life.
- The minimum distance to an illuminated object is 1 meter.

3 Assembly

3.1 To assemble the product

! Caution! If you do not obey these instructions, there is a risk of damage to the product, other materials or the adjacent area.

! Warning! Make sure the power supply is turned OFF.

- 1 Remove the lamp from the bracket. (Figure 1)
- 2 Use the bracket as a template and mark out where the lamp is going to be installed. (Figure 2)

Note! If the lamp is to be attached to a concrete wall, drill a hole and insert a wall plug into the hole on the wall. Make sure to drill a hole deep enough so that the plug is inserted all the way in. (Figure 3)

- 3 Screw the bracket to the wall, attach the lamp and tighten the screws. (Figure 4)
- 4 Connect the wires according to the electric diagram. Connect the live wire L (brown), neutral wire N (blue) and earth wire (yellow/ green). Use insulation tape and waterproof tape to ensure proper insulation and waterproofing. (Figure 5)
- 5 Connect the power supply.

4 Maintenance

! Warning! Electrical installation and maintenance should be carried out by an authorized electrician in compliance with national regulations.

If you need to clean the product, wipe it with a dry cloth.

5 Storage

- Store the product in a dry area, protected from direct sunlight and rain.

6 Disposal

Make sure that you follow local regulations when you discard the product. Do not burn the product.

7 Technical data

Technical data	
Voltage	230 V
Frequency	50/ 60 Hz
Power	200 W
Light output	22 960 lm
LED module	27 000 lm
Color temperature	4000 K
Width	402.5 mm
Height	349.5 mm
Depth (with bracket)	44 mm
Protection rating	IP65
Lifetime	25 000 h
Energy class ¹	D
CRI	≥70 Ra
Weight	2.8 kg
Operating temperatur	-20° ~ 40°

¹ This containing product is including a light source, energy class is D.

1 Inledning

1.1 Produktbeskrivning

Produkten är en elektrisk strålkastare.

1.2 Avsedd användning

Elektrisk lampa som används för att belysa områden utomhus, som t.ex. parkeringsplatser, fält eller byggnader.

1.3 Symboler

	Läs bruksanvisningen noggrant och se till att du förstår instruktionerna innan du börjar använda produkten. Spara bruksanvisningen för framtida bruk.
	Stirra inte på själva ljuskällan.
	Icke utbytbar ljuskälla.
	Byt ut skyddskölden om den har någon spricka.
	Minsta avstånd till belysta föremål 1 m.
	Varning! Elektrisk chock!
	Skyddsklass I.
	Produkten är inte dimbar.
	Denna produkt uppfyller tillämpliga EU-direktiv och -förfordningar.
	Återvinns som elektroniskt avfall.

2 Säkerhet

2.1 Säkerhetsdefinitioner

⚠ Varning! Om du inte följer dessa instruktioner finns det risk för personskador och dödsfall.

⚠ Försiktighet! Om du inte följer dessa instruktioner finns det risk att du skadar produkten, andra material eller det närliggande området.

Obs! Information som är nödvändig i en specifik situation.

2.2 Säkerhetsinstruktioner för användning

- Låt aldrig barn eller någon som inte känner till produkten använda den.
- Använd inte produkten om den är skadad. Eventuella fel måste åtgärdas innan produkten tas i bruk.
- Gör inga ändringar på produkten.
- Produkten får endast användas för avsett ändamål.
- Gör en regelbunden kontroll av elektriska anslutningar och kablar, och se till att inga skador har uppstått.
- Låt alltid en behörig elektriker kontrollera ledningar och anslutningar.
- Använd inte produkten i närheten av brandfarliga material.
- Titta inte direkt in i ljuskällan.
- Sänk inte ned produkten i vatten eller någon annan vätska.
- Ta inte isär produkten.
- Produkten måste anslutas till ett jordat eluttag.
- Använd inte produkten om glasskyddet är skadat eller sprucket.
- Kontrollera att nätspänningen överensstämmer med märkspänningen på typskylten. Felaktig anslutning kan leda till elektrisk chock.
- Produkten måste kasseras om glasfronten är sprucken.
- Ljuskällan är inte utbytbar. Kassera produkten när ljuskällan har nått slutet av sin livslängd.
- Minsta avstånd till ett belyst föremål är 1 meter.

3 Montering

3.1 Att montera produkten

⚠ Försiktighet! Om du inte följer dessa instruktioner finns det risk att du skadar produkten, andra material eller det närliggande området.

⚠ Varning! Se till att strömförsörjningen är avstängd.

- 1 Ta bort lampan från hållaren. (Bild 1)
- 2 Använd hållaren som mall och markera var lampan skall monteras. (Bild 2)

Obs! Om lampan ska fästas i en betongvägg, borra ett hål och sätt i en väggplugg i hålet på väggen. Se till att borra ett hål som är tillräckligt djupt för att pluggen ska kunna sättas i hela vägen. (Bild 3)

- 3 Skruva fast hållaren i väggen, fäst lampan och dra åt skruvarna. (Bild 4)
- 4 Anslut ledningarna enligt elschemat. Anslut den spänningsförande kabeln L (brun), neutralledaren N (blå) och jordkabeln (gul/grön). Använd isoleringstejp och vattentät tejp för att säkerställa korrekt isolering och vattentätning. (Bild 5)

- 5 Anslut strömförsörjningen.

4 Underhåll

⚠ Varning! Elinstallation och underhåll ska utföras av en auktoriserad elektriker i enlighet med nationella bestämmelser.

Om du behöver rengöra produkten, torka av den med en torr trasa.

5 Förvaring

- Förvara produkten på torr plats som är skyddad från direkt solljus och väta.

6 Kasserering

Se till att du följer lokala bestämmelser när du kasserar produkten. Bränn inte produkten.

7 Tekniska data

Tekniska data	
Spänning	230 V
Frekvens	50/ 60 Hz
Effekt	200 W
Ljusflöde	22 960 lm
LED-modul	27 000 lm
Färgtemperatur	4 000 K
Bredd	402,5 mm
Höjd	349,5 mm
Djup (med hållare)	44 mm
Skyddsklass	IP65
Livslängd	25 000 h
Energiklass ¹	D
CRI	≥70 Ra
Vikt	2,8 kg
Driftstemperaturer	-20° ~ 40°

1 Denna produkt innehåller en ljuskälla, energiklass D.

1 Introduksjon

1.1 Produktbeskrivelse

Produktet er en elektrisk lyskaster.

1.2 Tiltent bruk

Elektrisk lys som brukes til belysning av uteområder, for eksempel parkeringsplasser, jorder eller bygninger.

1.3 Symboler

	Les bruksanvisningen nøye og sørg for at du forstår instruksjonene før du bruker produktet. Ta vare på bruksanvisningen til senere bruk.
	Ikke stirr på lyskilden som brukes.
	Ikke-utskiftbar lyskilde.
	Skift ut beskyttelsesskjermen ved eventuelle sprekker.
	Minste avstand fra opplyste objekter er 1 m.
	Advarsel! Elektrisk sjokk!
	Beskyttelsesklasse I.
	Produktet er ikke dimbart.
	Dette produktet er i samsvar med gjeldende EU-direktiver og -forordninger.
	Gjenvinnes som elektrisk avfall.

2 Sikkerhet

2.1 Sikkerhetsdefinisjoner

⚠ Advarsel! Hvis du ikke følger disse instruksjonene er det fare for død eller personskade.

⚠ Forsiktig! Om du ikke følger disse instruksjonene er det en fare for skade på produktet, på andre materialer eller på området rundt.

Merk! Informasjon som er nødvendig i en gitt situasjon.

2.2 Sikkerhetsinstruksjoner for drift

- Ikke la barn eller noen som ikke er kjent med produktet bruke det.
- Ikke bruk produktet hvis det er skadet. Eventuelle feil må utbedres før produktet tas i bruk.
- Ikke utfør endringer på produktet.
- Produktet skal bare brukes til dets tiltenkte formål.
- Kontroller jevnlig at det ikke har oppstått skader på elektriske tilkoblinger og kabler.
- Få alltid en kvalifisert elektriker til å kontrollere ledere og tilkoblinger.
- Ikke bruk produktet i nærheten av brennbare materialer.
- Ikke se direkte inn i lyskilden.
- Ikke senk produktet ned i vann eller annen væske.
- Produktet må ikke demonteres.
- Produktet må kobles til en jordet stikkontakt.
- Ikke bruk produktet hvis glasset er skadet eller sprukket.
- Kontroller at nettspenningen stemmer overens med den nominelle spenningen på typeskiltet. Feil tilkobling kan føre til elektrisk støt.
- Produktet må kasseres hvis glassfronten er sprukket.
- Lyskilden kan ikke byttes ut. Kast produktet når lyskilden har nådd slutten av sin levetid.
- Minste avstand til et belyst objekt er 1 meter.

3 Montering

3.1 Montering av produktet

⚠ Forsiktig! Om du ikke følger disse instruksjonene er det en fare for skade på produktet, på andre materialer eller på området rundt.

⚠ Advarsel! Kontroller at strømforsyningen er slått AV.

- 1 Fjern lampen fra braketten. (Figur 1)
- 2 Bruk braketten som mal og merk av hvor lampen skal monteres. (Bilde 2)

Merk! Hvis lampen skal festes til en betongvegg, må du bore et hull og sette inn en veggplugg i hullet på veggen. Sørg for å bore et hull som er dypt nok til at pluggen kommer helt inn. (Figur 3)

- 3 Skru braketten fast på veggen, fest lampen og trekk til skruene. (Bilde 4)
- 4 Koble ledningene i henhold til det elektriske diagrammet. Koble til strømførende ledning L (brun), nøytral ledning N (blå) og jordledning (gul/grønn). Bruk isolasjonstape og vanntett tape for å sikre riktig isolasjon og vanntetthet. (Bilde 5)

- 5 Koble til strømforsyningen.

4 Vedlikehold

⚠ Advarsel! Elektrisk installasjon og vedlikehold skal utføres av en autorisert elektriker i samsvar med nasjonale forskrifter.

Hvis du trenger å rengjøre produktet, tørker du av det med en tørr klut.

5 Oppbevaring

- Oppbevar produktet på et tørt sted, beskyttet mot direkte sollys og våte forhold.

6 Avhending

Følg lokale forskrifter når du kaster produktet. Ikke brenn produktet.

7 Tekniske data

Tekniske data	
Spenning	230 V
Frekvens	50/ 60 Hz
Effekt	200 W
Lyseffekt	22 960 lm
LED-modul	27 000 lm
Fargetemperatur	4 000 K
Bredde	402,5 mm
Høyde	349,5 mm
Dybde (med brakett)	44 mm
Beskyttelsesklassifisering	IP65
Livstid	25 000 h
Energiklasse ¹	D
CRI	≥70 Ra
Vekt	2,8 kg
Driftstemperatur	-20° ~ 40°

¹ Dette produktet inneholder en lyskilde med energiklasse D .

1 Wprowadzenie









1.1 Opis produktu

Produkt to reflektor.

1.2 Przeznaczenie

Reflektor używany do oświetlania obszarów na zewnątrz, takich jak parkingi, pola lub budynki.

1.3 Symbole

	Przed użyciem produktu przeczytaj dokładnie instrukcję obsługi i upewnij się, że ją rozumiesz. Zachowaj instrukcję na przyszłość.
	Nie wpatruj się w źródło światła.
	Źródło światła jest niewymienne.
	W razie potrzeby wymień pękniętą osłonę.
	Minimalna odległość od oświetlonych obiektów 1 m.
	Ostrzeżenie! Ryzyko porażenia prądem!
	Produkt bez funkcji ściemniania.
	Klasa ochrony I.
	Niniejszy produkt spełnia wymagania stosownych dyrektyw i rozporządzeń unijnych.
	Utylizuj jak odpady elektryczne.

2 Bezpieczeństwo

2.1 Definicje rodzaju ostrzeżeń

! Ostrzeżenie! W razie niestosowania się do niniejszej instrukcji zachodzi ryzyko śmierci lub obrażeń ciała.

! Przystroga! W razie niestosowania się do niniejszej instrukcji zachodzi ryzyko uszkodzenia produktu lub innych materiałów, a także wyrządzenia szkód w otoczeniu.

Uwaga! Informacje istotne w konkretnej sytuacji.

2.2 Instrukcja bezpiecznej obsługi

- Nie pozwól, aby produktu używało dziecko lub osoba nieobeznana z produktem.
- Nie używaj produktu, jeśli jest uszkodzony. Usuń wszelkie usterki przed użyciem produktu.
- Nie modyfikuj produktu.
- Produktu wolno używać wyłącznie zgodnie z przeznaczeniem.
- Regularnie sprawdzaj złącza elektryczne i przewody, upewniając się, że nie doszło do żadnych uszkodzeń.
- Przewody i złącza elektryczne może sprawdzić wyłącznie wykwalifikowany elektryk.
- Nie używaj produktu w pobliżu materiałów łatwopalnych.
- Nie patrz bezpośrednio w źródło światła.
- Nie zanurzaj produktu w wodzie ani innych płynach.
- Nie demontuj produktu.
- Produkt musi być podłączony do uziemionego gniazda zasilania.
- Nie używaj produktu, jeśli szklana osłona jest uszkodzona lub pęknięta.
- Sprawdź, czy napięcie sieciowe odpowiada napięciu znamionowemu podanemu na tabliczce znamionowej. Nieprawidłowe podłączenie może spowodować porażenie prądem.
- Produkt należy wyrzucić, jeśli szklany przód jest pęknięty.
- Źródło światła reflektora jest niewymienne. Po przepaleniu się żarówki produkt należy wyrzucić.
- Minimalna odległość od oświetlonego obiektu wynosi 1 metr.

3 Montaż

3.1 Sposób montażu

! Przestroga! W razie niestosowania się do niniejszej instrukcji zachodzi ryzyko uszkodzenia produktu lub innych materiałów, a także wyrządzenia szkód w otoczeniu.

! Ostrzeżenie! Upewnij się, że zasilanie jest wyłączone.

- 1 Zdejmij lampę z uchwytu. (Rysunek 1)
- 2 Użyj uchwytu jako szablonu i zaznacz miejsce montażu lampy. (Rysunek 2)

Uwaga! Jeśli reflektor ma być przymocowany do betonowej ściany, należy wywiercić otwór i włożyć kołek rozporowy do otworu w ścianie. Upewnij się, że otwór jest wystarczająco głęboki, aby kołek wszedł do końca. (Rysunek 3)

- 3 Przykręć uchwyt do ściany, zamocuj lampę i dokręć śruby. (Rysunek 4)
- 4 Podłącz przewody zgodnie ze schematem elektrycznym. Podłącz przewód pod napięciem L (brązowy), przewód neutralny N (niebieski) i przewód uziemiający (żółty/zielony). Użyj taśmy izolacyjnej i taśmy wodoodpornej, aby je zaizolować i zabezpieczyć przed wilgocią. (Rysunek 5)
- 5 Podłącz zasilanie.

4 Konserwacja

! Ostrzeżenie! Instalacja elektryczna i konserwacja powinny być przeprowadzone przez wykwalifikowanego elektryka zgodnie z obowiązującymi przepisami.

W razie konieczności wyczyszczenia produktu przetrzyj go suchą szmatką.

5 Przechowywanie

- Przechowuj produkt w suchym miejscu zabezpieczonym przed bezpośrednim nasłonecznieniem i deszczem.

6 Utylizacja

Pamiętaj, aby postępować zgodnie z lokalnymi przepisami dotyczącymi utylizacji. Nie pal produktu.

7 Dane techniczne

Dane techniczne	
Napięcie	230 V
Częstotliwość	50/ 60 Hz
Moc	200 W
Strumień świetlny	22 960 lm
Moduł LED	27 000 lm
Barwa światła	4 000 K
Szerokość	402,5 mm
Wysokość	349,5 mm
Głębokość (z uchwytem)	44 mm
Stopień ochrony	IP65
Czas eksploatacji	25 000 h
Klasa energetyczna ¹	D
CRI	≥70 Ra
Masa	2,8 kg
Temperatura pracy	-20° ~ 40°

1 Produkt zawiera źródło światła, klasa energetyczna D.

1 Einführung





1.1 Produktbeschreibung

Das Produkt ist ein elektrisches Flutlicht.

1.2 Verwendungszweck

Elektrisches Licht zur Beleuchtung von Außenbereichen wie Parkplätzen, Feldern oder Gebäuden.

1.3 Symbole

	Lesen Sie die Gebrauchsanweisung sorgfältig durch und vergewissern Sie sich, dass Sie die Anweisungen verstanden haben, bevor Sie das Produkt benutzen. Bewahren Sie die Anleitung zum späteren Nachschlagen auf.
	Schauen Sie nicht direkt in die Lichtquelle.
	Nicht austauschbare Lichtquelle.
	Ersetzen Sie das Schutzschild, wenn es gesprungen ist.
	Mindestabstand zu beleuchteten Objekten: 1 m.
	Warnung! Stromschlaggefahr!
	Das Produkt kann nicht gedimmt werden.
	Schutzklasse I.
	Dieses Produkt entspricht den geltenden EU-Richtlinien und -Verordnungen.
	Als Elektroschrott entsorgen.

2 Sicherheit

2.1 Sicherheitshinweise

Warnung! Wenn Sie diese Anweisungen nicht befolgen, besteht Lebens- und Verletzungsgefahr.

Achtung! Wenn Sie diese Anweisungen nicht befolgen, besteht die Gefahr, dass das Produkt, andere Materialien oder der angrenzende Bereich beschädigt werden.

Hinweis! Informationen, die in einer bestimmten Situation notwendig sind.

2.2 Sicherheitshinweise für die Bedienung

- Erlauben Sie niemals Kindern oder Personen, die mit dem Produkt nicht vertraut sind, es zu benutzen.
- Verwenden Sie das Produkt niemals, wenn es defekt ist. Etwaige Fehler müssen vor Gebrauch des Produkts behoben werden.
- Das Produkt darf nicht modifiziert werden.
- Das Produkt darf nur für den vorgesehenen Zweck verwendet werden.
- Führen Sie eine regelmäßige Überprüfung der elektrischen Verbindungen und Kabel durch, stellen Sie sicher, dass sie keine Beschädigungen aufweisen.
- Die Leiter und Anschlüsse müssen immer von einem qualifizierten Elektriker kontrolliert werden.
- Verwenden Sie das Produkt nicht in der Nähe von brennbaren Materialien.
- Schauen Sie nicht direkt in die Lichtquelle.
- Tauchen Sie das Produkt nicht in Wasser oder eine andere Flüssigkeit.
- Zerlegen Sie das Produkt nicht.
- Das Produkt muss an eine geerdete Steckdose angeschlossen werden.
- Verwenden Sie das Produkt nicht, wenn der Glasschirm beschädigt oder gerissen ist.
- Prüfen Sie, ob die Netzspannung der Nennspannung auf dem Typenschild entspricht. Falsche Verbindung kann zu Stromschlag führen.
- Das Produkt muss entsorgt werden, wenn die Glasscheibe beschädigt ist.
- Die Lichtquelle ist nicht austauschbar. Entsorgen Sie das Produkt, wenn die Lichtquelle das Ende ihrer Lebensdauer erreicht hat.
- Der Mindestabstand zu einem beleuchteten Objekt beträgt 1 m.

3 Montage

3.1 So montieren Sie das Produkt

⚠ Achtung! Wenn Sie diese Anweisungen nicht befolgen, besteht die Gefahr, dass das Produkt, andere Materialien oder der angrenzende Bereich beschädigt werden.

⚠ Warnung! Stellen Sie sicher, dass die Stromversorgung ausgeschaltet ist.

- 1 Entfernen Sie die Lampe aus der Halterung. (Abbildung 1)
- 2 Verwenden Sie die Halterung als Vorlage und markieren Sie, wo die Lampe installiert werden soll. (Abbildung 2)

Hinweis! Wenn die Lampe an einer Betonwand befestigt werden soll, bohren Sie ein Loch und verwenden Sie einen Wanddübel. Achten Sie darauf, dass Loch so tief zu bohren, dass der Dübel ganz hineingesteckt werden kann. (Abbildung 3)

- 3 Schrauben Sie die Halterung an die Wand, befestigen Sie die Lampe und ziehen Sie die Schrauben fest. (Abbildung 4)
- 4 Verbinden Sie die Drähte entsprechend dem elektrischen Diagramm. Verbinden Sie das Stromkabel L (braun), Neutralkabel N (blau) und Erdkabel (gelb/grün). Verwenden Sie Isolierband und wasserdichtes Band, um die richtige Isolierung und Abdichtung zu gewährleisten. (Abbildung 5)
- 5 Verbinden Sie das Netzteil.

4 Wartung

⚠ Warnung! Die elektrische Installation und Wartung sollte von einem autorisierten Elektriker gemäß den nationalen Vorschriften durchgeführt werden.

Wenn Sie das Produkt reinigen müssen, wischen Sie es mit einem trockenen Tuch ab.

5 Aufbewahrung

- Lagern Sie das Produkt an einem trockenen Ort, geschützt vor direkter Sonneneinstrahlung und Nässe.

6 Entsorgung

Achten Sie darauf, dass Sie bei der Entsorgung des Produkts die örtlichen Vorschriften einhalten. Verbrennen Sie das Produkt nicht.

7 Technische Daten

Technische Daten	
Spannung	230 V
Häufigkeit	50/ 60 Hz
Leistung	200 W
Lichtleistung	22 960 lm
LED-Modul	27 000 lm
Farbtemperatur	4 000 K
Breite	402,5 mm
Höhe	349,5 mm
Tiefe (mit Klammer)	44 mm
Schutzklasse	IP65
Lebenszeit	25 000 h
Energieklasse ¹	D
CRI	≥70 Ra
Gewicht	2,8 kg
Betriebstemperatur	-20° ~ 40°

¹ Dieses Produkt enthält eine Lichtquelle, die Energieklasse ist D.

1 Johdanto

1.1 Tuotteen kuvaus

Tuote on sähköinen valonheitin.

1.2 Käyttötarkoitus

Sähkövalo, jota käytetään valaisemaan ulkoalueita, kuten pysäköintialueita, peltoja tai rakennuksia.

1.3 Symbolit

	Lue käyttöohjeet huolellisesti ja varmista ennen tuotteen käytön aloittamista, että olet ymmärtänyt ohjeet. Säilytä ohjeet myöhempää käyttöä varten.
	Älä katso suoraan valonlähteeseen.
	Valonlähde ei ole vaihdettava.
	Vaihda haljennut lampunkupu.
	Minimietäisyys valaistuista kohteista on 1 m.
	Varoitus! Sähköisku!
	Suojausluokka I.
	Tuote ei ole himmennettävä.
	Tämä tuote on siihen sovellettavien EU-direktiivien ja säännösten mukainen.
	Kierrätetään sähkö- ja elektroniikkalaiteromun mukana.

2 Turvallisuus

2.1 Turvallisuusmääräykset

Varoitus! Jos näitä ohjeita ei noudateta, seurauksena voi olla kuolema tai vammautuminen.

Huomio! Jos näitä ohjeita ei noudateta, tuote, muut materiaalit tai ympäröivä alue voivat vahingoittua.

Huom! Tiettyä tilannetta koskevia välttämättömiä tietoja.

2.2 Käyttämisen turvaohjeet

- Älä anna lasten tai tuotteen käyttöön perehtymättömien henkilöiden käyttää tuotetta.
- Älä käytä tuotetta, jos se on vahingoittunut. Mahdolliset viat on korjattava ennen tuotteen käyttöä.
- Älä muuta tuotetta itse.
- Tuotetta saa käyttää vain sen käyttötarkoituksen mukaisesti.
- Tarkista sähköliitännät ja kaapelit säännöllisesti ja varmista, ettei niissä ole vaurioita.
- Anna vain valtuutetun sähköasentajan tarkistaa johtimet ja liitännät.
- Älä käytä tuotetta syttyvien materiaalien lähellä.
- Älä katso suoraan valonlähteeseen.
- Älä upota tuotetta veteen tai muuhun nesteeseen.
- Älä pura tuotetta.
- Tuote tulee kytkeä maadoitettuun virtalähteeseen.
- Älä käytä tuotetta, jos lasisuoja on vaurioitunut tai haljennut.
- Tarkista, että verkkojännite vastaa tyyppikilvessä olevaa nimellisjännitettä. Väärä liittäminen voi aiheuttaa sähköiskun.
- Tuote on hävitettävä, jos lasinen etusuoja on haljennut.
- Tuotteen valonlähde ei ole vaihdettava. Hävitä tuote, kun valonlähde on käyttökänsä lopussa.
- Pienin etäisyys valaistuun kohteeseen on 1 metri.

3 Kokoaminen

3.1 Tuotteen kokoaminen

! **Varoitus!** Jos näitä ohjeita ei noudateta, tuote, muut materiaalit tai ympäröivä alue voivat vahingoittua.

! **Varoitus!** Varmista, että virtalähde on kytketty pois päältä.

- 1 Irrota lamppu kannattimesta. (Kuva 1)
- 2 Käytä kannatinta mallina ja merkitse lampun asennuskohta. (Kuva 2)

Huom! Jos valaisin kiinnitetään betoniseinään, poraa reikä ja työnnä kiinnitystulppa seinässä olevaan reikään. Varmista, että poraat riittävän syvän reiän, jotta voit työntää tulpan kokonaan sisään. (Kuva 3)

- 3 Ruuvaa kannatin seinään, kiinnitä lamppu ja kiristä ruuvit. (Kuva 4)
- 4 Kytke johdot sähkökaavion mukaan. Liitä jännitteellinen johto L (ruskea), nolajohtojohdo N (sininen) ja maadoitusjohto (keltainen/vihreä). Käytä eristeteippiä ja vedenpitävää teippiä oikean eristyksen ja vedenpitävyyden varmistamiseksi. (Kuva 5)

- 5 Kytke virtalähde.

4 Ylläpito

! **Varoitus!** Valtuutetun sähköasentajan tulee suorittaa sähköasennus ja huolto kansallisten säännösten mukaisesti.

Jos sinun on puhdistettava tuote, pyyhi se kuivalla liinalla.

5 Säilyttäminen

- Säilytä tuotetta kuivassa tilassa suojassa suoralta auringonvalolta ja sateelta.

6 Hävittäminen

Varmista, että hävität tuotteen paikallisten määräysten mukaisesti. Älä polta tuotetta.

7 Tekniset tiedot

Tekniset tiedot	
Jännite	230 V
Taajuus	50/ 60 Hz
Teho	200 W
Valoteho	22 960 lm
LED-moduuli	27 000 lm
Väriämpötila	4 000 K
Leveys	402,5 mm
Korkeus	349,5 mm
Syvyys (kannattimen kanssa)	44 mm
Suojusluokitus	IP65
Käyttöikä	25 000 h
Energialuokka ¹	D
CRI	≥70 Ra
Paino	2,8 kg
Käyttölämpötila	-20° ~ 40°

1 Tämä tuote sisältää valonlähteen, energialuokka on D.

1 Introduction

1.1 Description du produit

Le produit est un projecteur électrique.

1.2 Utilisation prévue

Projecteur électrique utilisé pour éclairer les zones extérieures, notamment les parkings, les champs ou les bâtiments.

1.3 Symboles

	Lisez attentivement le mode d'emploi et veillez à bien en comprendre les instructions avant d'utiliser le produit. Conservez le mode d'emploi pour toute référence ultérieure.
	Ne regardez pas la source de lumière allumée directement.
	Source lumineuse non remplaçable.
	Remplacez tout écran de protection fissuré.
	Distance minimale par rapport aux objets éclairés : 1 m.
	Avertissement ! Choc électrique !
	Classe de protection I.
	Ce produit n'est pas dimmable.
	Ce produit est conforme aux directives et réglementations européennes applicables.
	Recyclez comme déchet électrique.

2 Sécurité

2.1 Définitions relatives à la sécurité

⚠ Avertissement ! Le non-respect de ces instructions induit un risque de mort ou de blessure.

⚠ Attention ! Le non-respect des présentes instructions induit un risque d'endommagement du produit, de tout autre matériel ou de la zone adjacente.

Remarque ! Informations nécessaires dans une situation donnée.

2.2 Consignes de sécurité pour le fonctionnement

- Ne laissez aucun enfant ni personne non familiarisé(e) avec le produit l'utiliser.
- N'utilisez pas le produit s'il est endommagé. Tout défaut doit être corrigé avant l'utilisation du produit.
- Ne modifiez pas le produit.
- Le produit doit être utilisé uniquement aux fins prévues.
- Vérifiez régulièrement les raccordements électriques et les câbles. Veillez à ce qu'aucun dommage n'ait été causé.
- Demandez toujours à un électricien agréé de vérifier les conducteurs et les raccordements.
- N'utilisez pas le produit à proximité de matériaux inflammables.
- Ne regardez pas la source lumineuse directement.
- Ne plongez pas le produit dans l'eau ou tout autre liquide.
- Ne démontez pas le produit.
- Le produit doit être branché à une alimentation électrique mise à la terre.
- N'utilisez pas le produit si le verre de protection est endommagé ou fissuré.
- Vérifiez si la tension secteur correspond à la tension nominale indiquée sur la plaque signalétique. Tout raccordement inapproprié peut induire un choc électrique.
- Le produit doit être mis au rebut si la face avant en verre est fissurée.
- La source lumineuse n'est pas remplaçable. Jetez le produit une fois que la source lumineuse a atteint la fin de sa durée de vie utile.
- La distance minimale par rapport à un objet éclairé est de 1 mètre.

3 Assemblage

3.1 Pour assembler le produit

⚠ Attention ! Le non-respect des présentes instructions induit un risque d'endommagement du produit, de tout autre matériel ou de la zone adjacente.

⚠ Avertissement ! Veillez à ce que l'alimentation électrique soit coupée.

- 1 Retirez la lampe du support. (Figure 1)
- 2 Utilisez le support comme gabarit et marquez l'endroit où le luminaire doit être installé. (Figure 2)

Remarque ! Si le luminaire doit être fixé à un mur en béton, percez un trou et insérez une cheville dans le trou du mur. Veillez à percer un trou suffisamment profond pour pouvoir y glisser la cheville complètement. (Figure 3)

- 3 Vissez le support au mur, fixez le luminaire et serrez les vis. (Figure 4)
- 4 Raccordez les fils selon le schéma électrique. Raccordez le fil sous tension L (marron), le fil neutre N (bleu) et le fil de terre (jaune/vert). Utilisez du ruban isolant et du ruban imperméable pour assurer une isolation et une imperméabilisation appropriées. (Figure 5)

- 5 Branchez l'alimentation électrique.

4 Maintenance

⚠ Attention ! L'installation et la maintenance électriques doivent être effectuées par un électricien agréé conformément à la réglementation nationale.

Si vous devez nettoyer le produit, essuyez-le à l'aide d'un chiffon sec.

5 Stockage

- Rangez le produit dans un endroit sec, à l'abri de la lumière directe du soleil et de la pluie.

6 Élimination

Veillez à respecter la réglementation locale quand vous mettez le produit au rebut. Ne brûlez pas le produit.

7 Données techniques

Données techniques	
Tension	230 V
Fréquence	50/ 60 Hz
Puissance	200 W
Rendement lumineux	22 960 lm
Module LED	27 000 lm
Température de couleur	4 000 K
Largeur	402,5 mm
Hauteur	349,5 mm
Profondeur (avec support)	44 mm
Indice de protection	IP65
Durée de vie	25 000 h
Classe énergétique ¹	D
IRC	≥70 Ra
Poids	2,8 kg
Température de fonctionnement	-20° ~ 40°

¹ Ce produit comprend une source lumineuse de classe énergétique D.

1 Inleiding

1.1 Productbeschrijving

Het product is een elektrische schijnwerper.

1.2 Beoogd gebruik

Elektrisch licht dat wordt gebruikt voor het verlichten van buitenruimtes, zoals parkeerplaatsen, velden of gebouwen.

1.3 Symbolen

	Lees de gebruiksaanwijzing zorgvuldig door en zorg ervoor dat u de instructies begrijpt voordat u het product gebruikt. Bewaar de gebruiksaanwijzing voor toekomstig gebruik.
	Kijk niet rechtstreeks in de werkende lichtbron
	Niet-ervangbare lichtbron.
	Vervang een gebarsten bescherm schild.
	Minimale afstand tot verlichte voorwerpen 1m.
	Waarschuwing! Elektrische schok!
	Beschermingsklasse I.
	Het product is niet dimbaar.
	Dit product voldoet aan de geldende EU-richtlijnen en -regelgeving.
	Recyclen als elektrisch afval.

2 Veiligheid

2.1 Veiligheidsdefinities

⚠ Waarschuwing! Als u zich niet aan deze voorschriften houdt, kan dat leiden tot (dodelijk) letsel.

⚠ Voorzichtig! Als u zich niet aan deze voorschriften houdt, kan dat leiden tot schade aan het product, overige materialen of de nabije omgeving.

Let op! Informatie die in een bepaalde situatie noodzakelijk is.

2.2 Veiligheidsvoorschriften voor gebruik

- Laat het product niet gebruiken door kinderen of personen die het product niet kennen.
- Gebruik het product niet als dit is beschadigd. Eventuele gebreken moeten worden verholpen voordat het product wordt gebruikt.
- Pas het product niet aan.
- Het product mag uitsluitend worden gebruikt voor het beoogde doel.
- Controleer regelmatig de elektrische aansluitingen en kabels en zorg ervoor dat er geen schade is ontstaan.
- Laat altijd een gekwalificeerde elektricien de geleiders en aansluitingen controleren.
- Gebruik het product niet in de buurt van brandbare materialen.
- Kijk niet rechtstreeks in de lichtbron.
- Dompel het product niet onder in water of andere vloeistof.
- Haal het product niet uit elkaar.
- Het product moet worden aangesloten op een geaard stopcontact.
- Gebruik het product niet als de glazen bescherm schild beschadigd of gebarsten is.
- Controleer of de netspanning overeenkomt met de nominale spanning op het typeplaatje. Een onjuiste aansluiting kan leiden tot een elektrische schok.
- Als de glazen voorzijde gebarsten is, moet het product worden weggegooid.
- De lichtbron is niet vervangbaar. Gooi het product weg als de lichtbron het einde van zijn levensduur heeft bereikt.
- De minimale afstand tot een verlicht object is 1 meter.

3 Montage

3.1 Het product in elkaar zetten

! **Opgelet!** Als u zich niet aan deze voorschriften houdt, kan dat leiden tot schade aan het product, overige materialen of de nabije omgeving.

! **Waarschuwing!** Zorg ervoor dat de voeding is uitgeschakeld.

- 1 Verwijder de lamp uit de beugel. (Afbeelding 1)
- 2 Gebruik de beugel als sjabloon en markeer waar de lamp geïnstalleerd gaat worden. (Afbeelding 2)

Let op! Als de lamp aan een betonnen muur moet worden bevestigd, boor dan een gat en steek een plug in het gat in de muur. Zorg ervoor dat u een gat diep genoeg boort, zodat de plug er helemaal in past. (Afbeelding 3)

- 3 Schroef de beugel aan de muur, bevestig de lamp en draai de schroeven vast. (Afbeelding 4)
- 4 Sluit de draden aan volgens het elektrische schema. Sluit de fasedraad L (bruin), neutrale draad N (blauw) en aarddraad (geel/groen) aan. Gebruik isolatietape en waterdichte tape om een goede isolatie en waterdichtheid te garanderen. (Afbeelding 5)
- 5 Sluit de voeding aan.

4 Onderhoud

! **Waarschuwing!** De elektrische installatie en het onderhoud moeten worden uitgevoerd door een bevoegde elektricien, in overeenstemming met de nationale regelgeving.

Als u het product moet reinigen, veeg het dan af met een droge doek.

5 Opslag

- Bewaar het product op een droge plaats op, waar het beschermd is tegen direct zonlicht en vochtige omstandigheden.

6 Verwijderen

Denk eraan dat u de plaatselijke regelgeving voor verwijderen van het product naleeft. Verbrand het product niet.

7 Technische gegevens

Technische gegevens	
Voltage	230 V
Frequentie	50/ 60 Hz
Vermogen	200 W
Lichtopbrengst	22 960 lm
Ledmodule	27 000 lm
Kleurtemperatuur	4 000 K
Breedte	402,5 mm
Hoogte	349,5 mm
Diepte (met beugel)	44 mm
Beschermingsklasse	IP65
Levensduur	25 000 h
Energieklasse ¹	D
CRI	≥70 Ra
Gewicht	2,8 kg
Bedrijfstemperatuurmeter	-20° ~ 40°

1 Dit betreffende product is inclusief lichtbron, energieklasse is D.



www.jula.com