



## SMART SECURITY CAMERA 3 MP



**EN SECURITY CAMERA 3 MP**  
**OPERATING INSTRUCTIONS**  
Original instructions

**DE ÜBERWACHUNGSKAMERA 3 MP**  
**BEDIENUNGSANLEITUNG**  
Übersetzung der Originalanleitung

**NO OVERVÅKNINGSKAMERA 3 MP**  
**BETJENINGSANVISNINGER**  
Oversettelse av originalinstruksjonene

**FI VALVONTAKAMERA 3 MP**  
**KÄYTTÖOHJE**  
Alkuperäisten ohjeiden käännös

**PL KAMERA MONITORINGU 3 MP**  
**INSTRUKCJA OBSŁUGI**  
Przekład instrukcji oryginalnej

**FR CAMÉRA DE SURVEILLANCE 3 MP**  
**INSTRUCTIONS D'UTILISATION**  
Traduction des instructions d'origine

**SV ÖVERVAKNINGSKAMERA 3 MP**  
**BRUKSANVISNING**  
Översättning av originalinstruktioner

**NL BEVEILIGINGSCAMERA 3 MP**  
**BEDIENINGSINSTRUCTIES**  
Vertaling van de originele instructies

Jula AB förbehåller sig rätten att göra ändringar på produkten. Jula AB innehar upphovsrätten till denna dokumentation. Det är inte tillåtet att modifiera eller ändra denna dokumentation på något sätt och bruksanvisningen ska skrivas ut och användas som den är i förhållande till produkten. Se Julas webbplats för den senaste versionen av bruksanvisningen.

Jula AB forbeholder seg retten til å endre produktet. Jula AB innehar opphavsretten til denne dokumentasjonen. Det er ikke tillatt å modifisere eller endre denne dokumentasjonen på noen som helst måte, og håndboken skal trykkes og brukes som den er i forhold til produktet. For siste versjon av betjeningsanvisningene, se Julas nettsider.

Jula AB zastrzega sobie prawo do wprowadzania zmian w produkcie. Jula AB zastrzega sobie prawa autorskie do niniejszej dokumentacji. Dokumentacji nie wolno w żaden sposób modyfikować ani zmieniać, a instrukcję należy drukować i używać ją w odniesieniu do produktu w stanie niezmienionym. Najnowszą wersję instrukcji obsługi można znaleźć na stronie internetowej Jula.

Jula AB reserves the right to make changes to the product. Jula AB claims copyright on this documentation. It is not allowed to modify or alter this documentation in any way and the manual shall be printed and used as it is in relation to the product. For the latest version of operating instructions, refer to the Jula website.

Jula AB behält sich das Recht vor, Änderungen am Produkt vorzunehmen. Jula AB beansprucht die Urheberrechte an dieser Dokumentation. Es ist nicht zulässig, diese Dokumentation in irgendeiner Weise zu verändern oder umzugestalten. Die Anleitung muss gedruckt und so verwendet werden, wie sie in Bezug zum Produkt steht. Die aktuellste Version der Bedienungsanleitung finden Sie auf der Website von Jula.

Jula AB pidättää oikeuden tehdä tuotteeseen muutoksia. Jula AB:llä on tämän dokumentaation tekijänoikeus. Tätä dokumentaatiota ei saa muuttaa millään tavalla ja käyttöopas on tulostettava ja sitä on käytettävä sellaisena kuin se on tämän tuotteen kanssa. Käyttöohjeiden uusin versio löytyy Julan verkkosivustolta.

Jula AB se réserve le droit d'apporter des modifications au produit. Jula AB revendique les droits d'auteur sur cette documentation. Il est interdit de modifier ou d'altérer cette documentation de quelque manière que ce soit et le manuel doit être imprimé et utilisé tel quel en relation avec le produit. Pour obtenir la dernière version des instructions d'utilisation, consultez le site Web de Jula.

Jula AB behoudt zich het recht voor om wijzigingen aan het product aan te brengen. Jula AB claimt het copyright op deze documentatie. Het is niet toegestaan om deze documentatie op welke manier dan ook te wijzigen of te veranderen. De handleiding moet worden afgedrukt en gebruikt zoals deze in relatie tot het product staat. Raadpleeg de Jula-website voor de laatste versie van de bedieningsinstructies.

**WWW.JULA.COM**

**© JULA AB 2024-12-02**

**JULA AB  
BOX 363, 532 24 SKARA, SWEDEN**

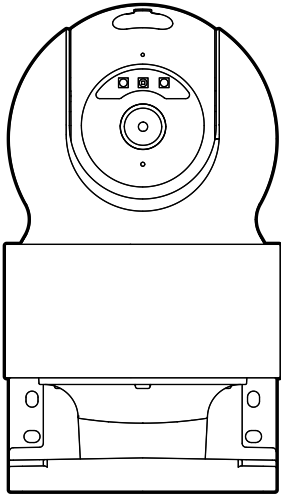

1X

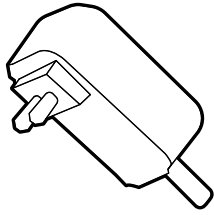

1X



4X

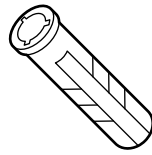

4X

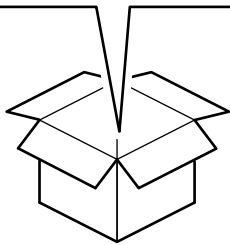

1

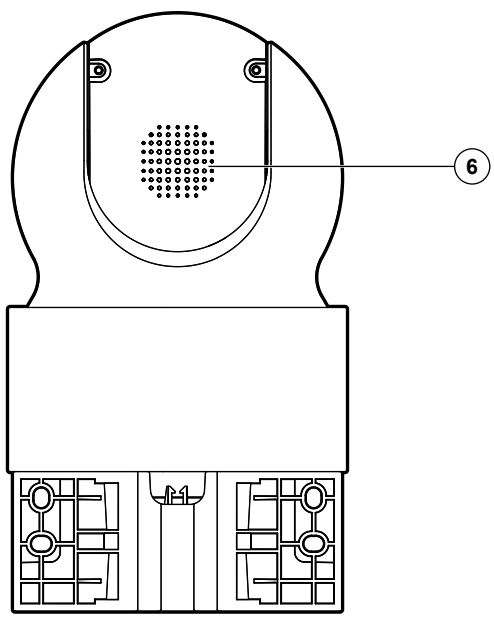
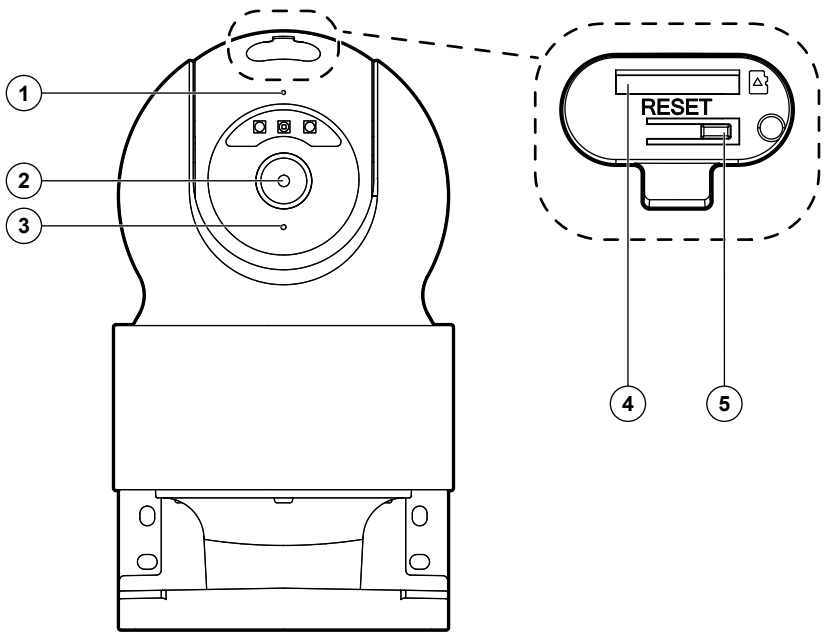

2

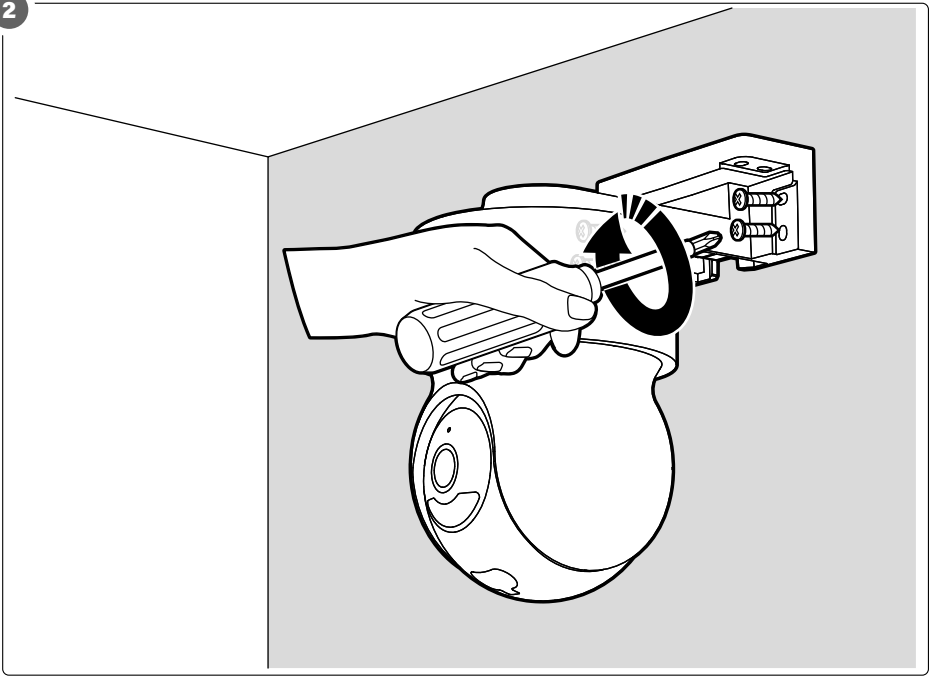

3

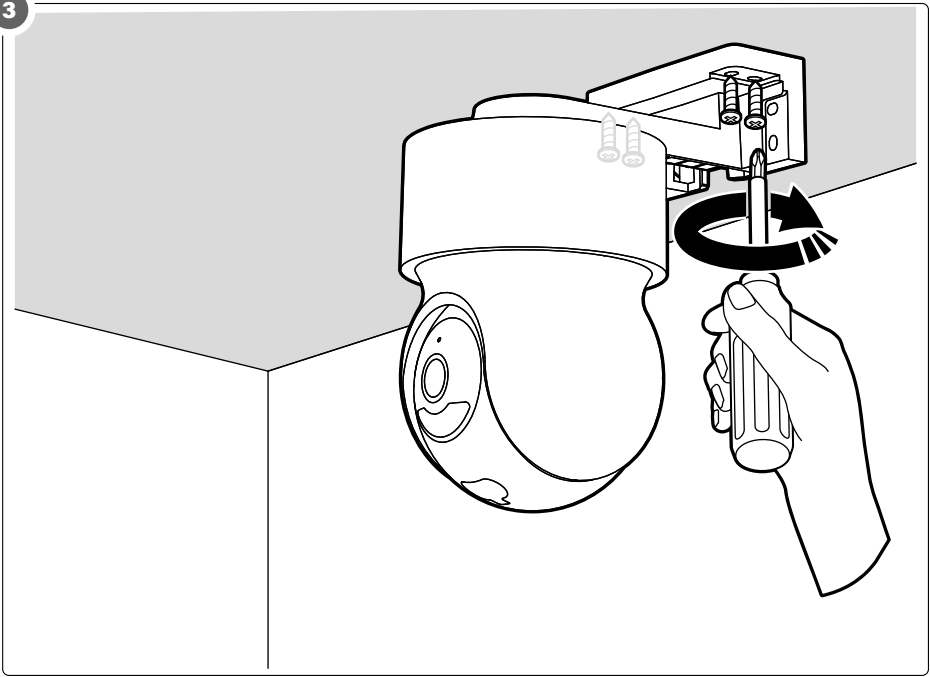

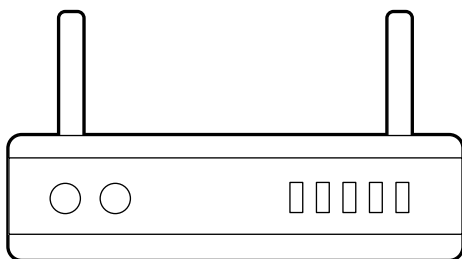

2.4 GHz  
✓

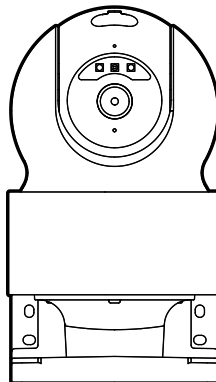
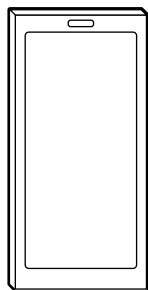

5



6

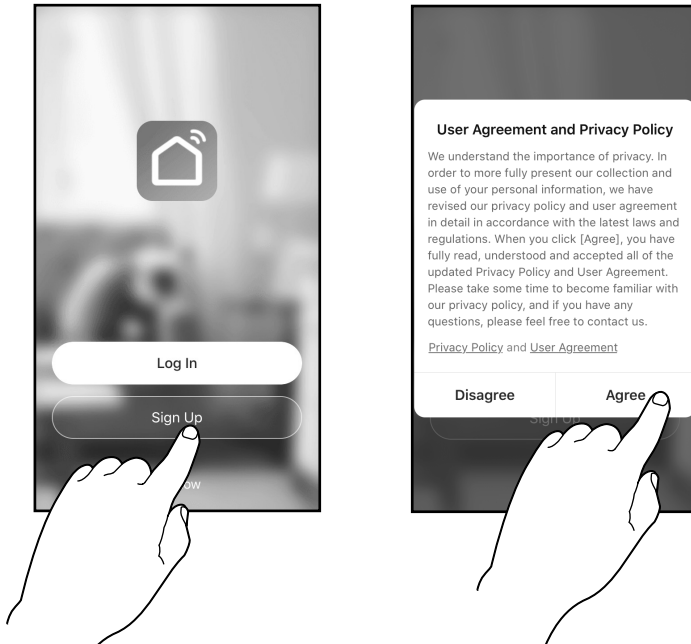

7

<

# Register

**Country** >

Email Address

Get Verification Code

I Agree [User Agreement](#) and [Privacy Policy](#)

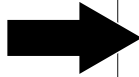

<

# Enter Verification C...

Verification code has been sent to your mobile phone: 86-13588249785  
Resend (56s)

8

Cancel

15-20 cm

No Prompts

I Heard a Prompt

# 1 Introduction

The product is a SMART Security camera 3 MP.

This is a SMART product that can be connected to an existing WiFi and be controlled with the app Smart Life. You can control all SMART products in the app and use different functions such as timer control, scheduling and automatized events.

## 1.1 Intended use

The product is Intended only for use in a restricted access area.



**Note!** This equipment is not suitable for use in locations where children are likely to be present.

## 1.2 System requirements

- WiFi network (2.4 GHz).
- WiFi router.
- iPhone, iPad (IOS 9.0 or higher) or Android (5.0 or higher).

**Note!** The product does not require a separate hub/router.

## 1.3 Symbols

	Read the operating instructions carefully and make sure that you understand the instructions before you use the product. Save the instructions for future reference.
	This product complies with applicable EU directives and regulations.
	Recycle as electrical waste.

## 1.4 Product overview

Figure 1

1. Microphone
2. Lens
3. Status light
4. SD card slot
5. Reset button
6. Speaker

## 1.4.1 Functions

- **Pan / Tilt** - The product supports 360 degree rotation. Rotate your camera in the app on your smartphone, providing you with 360 degrees of vision.
- **Video flip** - Flip your video stream up or down.
- **Full color vision** - The white light helps to capture pictures and videos of human detection in full color to provide you a better vision.
- **Motion detection** - The product support smart motion detection. The camera will detect movements and send a push notification.
- **Record** - When the alarm is triggered, the product will keep record and store the recording on the SD card or in cloud storage.
- **Night vision** - The product has a night-vision mode.

# 2 Safety

## 2.1 Safety definitions

**Warning!** If you do not obey these instructions, there is a risk of death or injury.

**Caution!** If you do not obey these instructions, there is a risk of damage to the product, other materials or the adjacent area.

**Note!** Information that is necessary in a given situation.

## 2.2 General safety instruction

**Caution!** If you do not obey these instructions, there is a risk of damage to the product, other materials or the adjacent area.

- Read the warning instructions that follow before you use the product.
- Do not allow any children or anyone who is unfamiliar with the product to use it.
- Do not use the product if it is damaged.
- Do not modify the product.
- The product must only be used for its intended purpose.
- Do not dismantle the product or attempt to modify, or repair it.
- A damaged power cord or plug must be replaced by an authorised service centre or other qualified personnel to ensure safe use.

- The product must be installed in accordance with the instructions and local regulations.
- Maintenance and any repairs should be carried out by qualified personnel.
- Do not connect the product to a power mains that is loose or otherwise damaged.
- Do not store the product in a damp area.
- Make sure that no water or any other liquid gets into the product, this can damage the product.
- Do not store or use the product in extreme temperatures. Do not expose the product to temperatures over 60°C. Do not burn the product.
- Do not expose the product to knocks and blows.
- Do not use strong detergent or solvent to clean the product.

## 3 Installation

### 3.1 To install the product

**⚠ Warning!** Do not use an adapter that the product is not adapted for.

- 1 Attach the product to the wall as shown in the illustration. (Figure 2)
- 2 Attach the product to the ceiling as shown in the illustration. (Figure 3)
- 3 Plug the adapter to a grounded socket and connect the other end of the cable to the product.

### 3.2 To operate the product

**Note!** When setting up the product make sure the router, the mobile phone and the product are close to each other. Make sure the router is set on 2.4 GHz (Figure 4)

#### 3.2.1 To install the Smart Life app

- 1 Scan the QR code to download the Smart Life app. Or search in the App Store or Play Store. (Figure 5)
- 2 Start the app to register or log in to your account. (Figure 6)

#### 3.2.2 To register in the Smart Life app

- Register with your mobile phone number or email address. "Get Verification Code". Register the verification code to log in. (Figure 7)

**Note!** Country settings follow the mobile telephone system, but it is possible to change the country number/settings manually before the registration is completed (this cannot be changed after registration).

#### 3.2.3 To log in to the Smart Life app

- 1 Click on "Log in with an existing account".
- 2 Enter the mobile phone number or email address used to register and the password to log in.

#### 3.2.4 To connect the product to the Smart Life app

**Note!** The product supports 2.4 GHz Wi-Fi not 5 GHz. If your Wi-Fi is set on 5 GHz, change it to 2.4 GHz. Refer to the manual of your router.

- 1 Set the parameters of the router before connecting to the Wi-Fi and record the SSID and the password of your Wi-Fi.
- 2 Open the Smart Life App and follow the instruction in the app.

#### 3.2.5 QR Code configuration

- 1 Scan the QR-code in your phone with the product when the camera is detected a prompt audio "dong dong dong" will be heard. It takes about 30 seconds to complete the configuration. (Figure 8)

**Note!** Scan the QR code from 15-20 cm away.

- 2 During connection, make sure the router, mobile phone and the camera are as close as possible.
- 3 When the camera is added successfully click the pen icon to re-name the camera and then click "Done".
- 4 Click "... " in the live view interface to set up the products common functions.

### 3.3 To reset the product

- Hold and push the reset button for 5 seconds.

**Note!** If you have modified the settings, they will return to factory settings.

### 3.4 LED light Status

LED light	Status
Constant RED light	The product malfunction.
Flashing RED light	Waiting for a network connection.
Constant BLUE light	The product is operating correctly.

## 4 Storage

- Store the product in a dry, frost-free area out of direct sunlight.

## 5 Maintenance

- Clean the product if needed using a damp cloth.

## 6 Disposal

### 6.1 To discard the product

- Make sure that you follow local regulations when you discard the product. Do not burn the product.

## 7 Technical data

Specification	Value
<b>Camera</b>	
Image sensor	1/2.8" 3 Megapixel CMOS
Effective pixels	2304(H) × 1296(V)
Shutter	1/20~1/10,000s
Min. Illumination	Color 0.1Lux@F2.0, Black/White 0.01Lux@F2.0
IR distance	Night visibility up to 10 m
Day/night	Auto(ICR)/Color/B&W
WDR	DWDR
Lens & FOV (H/V/D)	3.0mm@F2.0, 100°/55°/120°
<b>Video &amp; Audio</b>	
Compression	H.264
Bit rate	32Kbps~2Mbps
Frame rate	1~25fps
Dual stream	Yes
Audio input/output	Built-in mic/speaker
<b>Network</b>	
Alarm trigger	Intelligent motion detection
Wireless security	64/128-bit WPA/WPA2, WPA-PSK/WPA2-PSK, WPS
Communication protocol	HTTP, DHCP, DNS, TCP/IP, RTSP
Interface protocol	Private
Wireless	2.4G WIFI (IEEE802.11b/g/n)
Mobile phone os	iOS 9 or later, Android 5 or later
Security	AES128
Max. user access	5
<b>General</b>	
Pan/tilt	Pan: 0°~350°, Tilt: -90°~30°
Operating temperature	-20 °C to 50 °C
IP rating	IP65
Power supply	DC 12V/1A
Power consumption	Max. 4.5W
Storage	SD card(Max.128GB), Cloud storage, NVR
Dimensions	148 × 103 × 108mm
Net weight	530g

## 8 Troubleshooting

Problem	Action
The product cannot be detected.	Make sure the network is operating correctly, put the product close to the router. If the problem persist reset the product and add it again.
The product is still listed in "My Devices" after doing a reset.	The product only resets the network configuration, it does not change the configuration in the app. To remove the product on the list it must be deleted in the app.
How to change the network registered on the product.	First remove and reset the product on the app and then add and configure the device again.
The product do not identify the SD card.	Insert in the SD card before the product is started. Make sure that the SD card has FAT32 format. Make sure you have a good internet connection.
The product does not send notifications.	Make sure that the app is running on your phone, and the relevant notification function has been set. Go to Message notification and authority confirmation in your mobile phone system and activate the function.

# 1 Inledning

Produkten är en SMART säkerhetskamera 3 MP.

Detta är en SMART-produkt som kan anslutas till ett befintligt Wifi-nätverk och styrs med appen Smart Life.

Du kan styra alla SMART-produkter via appen och använda olika funktioner som timerstyrning, schemalaggnings och automatiska händelser.

## 1.1 Avsedd användning

Produkten är endast avsedd för användning i områden med begränsad åtkomst.



**Obs!** Denna utrustning är inte lämplig för användning på platser där barn kan vara närvarande.

## 1.2 Systemkrav

- Wifi-nätverk (2,4 GHz).
- Wifi-router.
- iPhone, iPad (IOS 9.0 eller senare) eller Android (5.0 eller senare).

**Obs!** Produkten kräver inte en separat hubb/router.

## 1.3 Symboler

	Läs bruksanvisningen noggrant och se till att du förstår instruktionerna innan du börjar använda produkten. Spara bruksanvisningen för framtida bruk.
	Denna produkt uppfyller tillämpliga EU-direktiv och -bestämmelser.
	Återvinns som elektroniskt avfall.

## 1.4 Produktöversikt

Bild 1

1. Mikrofon
2. Objektiv
3. Statuslampa
4. SD-kortplats
5. Återställningsknapp
6. Högtalare

## 1.4.1 Funktioner

- **Panorera/Luta** – Produkten stöder 360 graders rotation. Roterera kameran i appen på din smartphone, vilket ger dig 360-graders vy.
- **Videovändning** – Vänd din videoströmning upp eller ner.
- **Fullfärg** – Det vita ljuset hjälper till att ta bilder och spela in videor med detektering av människor i fullfärg för att ge dig bättre vy.
- **Rörelsedetektering** – Produkten stöder smart rörelsedetektering. Kameran känner av rörelser och skickar ett push-meddelande.
- **Inspelning** – När larmet utlöses kommer produkten att spara och lagra inspelningen på SD-kortet eller i molnlagringen.
- **Mörkerseende** – Produkten har ett läge för mörkerseende.

# 2 Säkerhet

## 2.1 Säkerhetsdefinitioner

**⚠ Varning!** Om du inte följer dessa instruktioner finns det risk för personskador eller dödsfall.

**⚠ Försiktighet!** Om du inte följer dessa instruktioner finns det risk att du skadar produkten, andra material eller det närliggande området.

**Obs!** Information som är nödvändig i en specifik situation.

## 2.2 Allmänna säkerhetsinstruktioner

**⚠ Försiktighet!** Om du inte följer dessa instruktioner finns det risk att du skadar produkten, andra material eller det närliggande området.

- Läs varningsinstruktionerna nedan innan du använder produkten.
- Låt aldrig barn eller någon som inte känner till produkten använda den.
- Använd inte produkten om den är skadad.
- Gör inga ändringar på produkten.
- Produkten får endast användas för sitt avsedda ändamål.
- Ta inte isär produkten och försök inte modifiera eller reparera den.
- En skadad strömkabel eller stickpropp måste bytas ut av ett auktoriserat servicecenter eller annan kvalificerad personal för att säkerställa säker användning.

- Produkten måste installeras i enlighet med anvisningar och lokala föreskrifter.
- Underhåll och eventuella reparationer ska utföras av kvalificerad personal.
- Anslut inte produkten till ett eluttag som är löst eller på annat sätt skadat.
- Förvara inte produkten i något fuktigt utrymme.
- Se till att inget vatten eller någon annan vätska kommer in i produkten, detta kan skada produkten.
- Produkten får inte förvaras eller användas i extrema temperaturer. Utsätt inte produkten för temperaturer över 60°C. Bränn inte produkten.
- Utsätt inte produkten för stötar och slag.
- Använd inte starka rengöringsmedel eller lösningsmedel för att rengöra produkten.

## 3 Installation

### 3.1 Att installera produkten

**!** **Varning!** Använd inte en adapter som produkten inte är anpassad för.

- 1 Montera produkten på väggen enligt bilderna. (Bild 2)
- 2 Montera produkten i taket enligt bilderna. (Bild 3)
- 3 Anslut adaptern till ett jordat uttag och anslut den andra änden av kabeln till produkten.

### 3.2 Att använda produkten

**Obs!** När du installerar produkten ska du se till att routern, mobiltelefonen och produkten är nära varandra. Se till att routern är inställd på 2,4 GHz (Bild 4)

#### 3.2.1 Att installera appen Smart Life

- 1 Skanna QR-koden för att hämta appen Smart Life. Eller sök i App Store eller Play Store. (Bild 5)
- 2 Starta appen för att registrera dig eller logga in på ditt konto. (Bild 6)

#### 3.2.2 Att registrera sig i appen Smart Life

- Registrera dig med ditt mobiltelefonnummer eller din e-postadress. "Hämta verifieringskod". Registrera verifieringskoden för att logga in. (Bild 7)

**Obs!** Landsinställningar följer mobiltelefonens system, men det är möjligt att ändra landsnummer/inställningar manuellt innan registreringen slutförs (detta kan inte ändras efter registrering).

#### 3.2.3 Att logga in i appen Smart Life

- 1 Klicka på "Logga in på ett befintligt konto".
- 2 Ange mobiltelefonnumret eller e-postadressen som användes för att registrera sig och lösenordet för att logga in.

#### 3.2.4 Att ansluta produkten till appen Smart Life

**Obs!** Produkten stöder 2,4 GHz Wifi, men inte 5 GHz. Om ditt Wifi är inställt på 5 GHz, ändra det till 2,4 GHz. Se routerns bruksanvisning.

- 1 Ställ in routerns parametrar innan du ansluter till Wifi-nätverket och registrera SSID och lösenordet för ditt Wifi.
- 2 Öppna appen Smart Life och följ instruktionerna i appen.

#### 3.2.5 Konfiguration av QR-kod

- 1 Skanna QR-koden i din telefon med produkten. När kameran upptäcks hörs ett ljud ("dong dong dong"). Det tar ca. 30 sekunder att genomföra konfigurationen. (Bild 8)

**Obs!** Skanna QR-koden på 15–20 cm avstånd.

- 2 Se till att routern, mobiltelefonen och kameran befinner sig så nära varandra som möjligt under anslutningen.
- 3 När kameran har lagts till klickar du på pennikonen för att byta namn på kameran och sedan på "Klar".
- 4 Klicka på "..." i live view-gränssnittet för att ställa in produktens gemensamma funktioner.

### 3.3 Att återställa produkten

- Håll in och tryck på återställningsknappen i 5 sekunder.

**Obs!** Om du har ändrat inställningarna återgår de till fabriksinställningarna.

### 3.4 LED-statuslampa

LED-lampa	Status
RÖTT ljus med fast sken	Fel på produkten.
RÖTT blinkande ljus	Väntar på en nätverksanslutning.
BLÅTT ljus med fast sken	Produkten fungerar korrekt.

## 4 Förvaring

- Förvara produkten på en torr plats, skyddad från direkt solljus.

## 5 Underhåll

- Rengör produkten med en fuktig trasa, vid behov.

## 6 Kassering

### 6.1 Att kassera produkten

- Se till att du följer lokala bestämmelser när du kasserar produkten. Bränn inte produkten.

## 7 Tekniska data

Specifikation	Värde
<b>Kamera</b>	
Bildsensor	1/2,8-tum CMOS 3 megapixelar
Effektiva pixlar	2304(H) x 1296(B)
Slutare	1/20~1/10 000 s
Min. belysning	Färg 0,1 Lux @ F2,0, Svartvit 0,01 Lux @ F2,0
IR-avstånd	Mörkerseende upp till 10 m
Dag/natt	Auto(ICR)/färg/svartvitt
WDR	DWDR
Objektiv och synfält (FOV) (H/V/D)	3,0 mm @ F2,0, 100°/55°/120°
<b>Video och ljud</b>	
Komprimering	H.264
Bithastighet	32Kbps~2Mbps
Bildfrekvens	1~25 bilder per sekund
Dubbel strömning	Ja
Ljudingång/-utgång	Inbyggd mikrofon/högtalare
<b>Nätverk</b>	
Larmutlösare	Intelligent rörelsedetektering
Trådlös säkerhet	64/128-bitars WPA/WPA2, WPA-PSK/WPA2-PSK, WPS
Kommunikationsprotokoll	HTTP, DHCP, DNS, TCP/IP, RTSP
Gränssnittsprotokoll	Privat
Trådlös	2,4 G WIFI (IEEE802.11b/g/n)
Mobiltelefon OS	iOS 9 eller senare, Android 5 eller senare
Säkerhet	AES128
Max. användaråtkomst	5
<b>Allmänt</b>	
Panorera/luta	Panorera: 0°~350°, luta: -90°~30°
Driftstemperatur:	-20°C till 50°C
IP-klassning	IP65
Strömförsörjning	DC 12 V/1 A
Strömförbrukning	Max. 4,5 W
Förvaring	SD-kort (max.128 GB), molnlagring, NVR
Mått	148 x 103 x 108 mm
Nettovikt	530 g

## 8 Felsökning

Problem	Åtgärd
Produkten kan inte detekteras.	Kontrollera att nätverket fungerar korrekt, placera produkten nära routern. Om problemet kvarstår, återställ produkten och lägg till den igen.
Produkten visas fortfarande i listan "Mina enheter" efter att du har gjort en återställning.	Produkten återställer bara nätverkskonfigurationen, den ändrar inte konfigurationen i appen. För att ta bort produkten från listan måste den tas bort i appen.
Hur man ändrar det nätverk som registrerats i produkten.	Ta först bort och återställ produkten i appen och lägg sedan till och konfigurera enheten igen.
Produkten kan inte känna igen SD-kortet.	Sätt i SD-kortet innan produkten startas. Se till att SD-kortet är i formatet FAT32. Se till att du har en bra internetuppkoppling.
Produkten skickar inga meddelanden.	Se till att appen är igång på din telefon och att den relevanta aviseringsfunktionen har ställts in. Gå till meddelandenotifikationer och behörighetsbekräftelse i ditt mobiltelefonsystem och aktivera funktionen.

# 1 Innledning

Produktet er et SMART sikkerhetskamera 3 MP.

Dette er et SMART-produkt som kan kobles til et eksisterende WiFi og styres med appen Smart Life. Du kan styre alle SMART-produktene i appen og bruke funksjoner som tidsurstyring, tidsplanlegging og automatiserte hendelser.

## 1.1 Tiltenkt bruk

Produktet er kun beregnet for bruk i et område med begrenset tilgang.



**Merk!** Dette utstyret er ikke egnet for bruk på steder der barn sannsynligvis vil være til stede.

## 1.2 Systemkrav

- WiFi-nettverk (2,4 GHz).
- WiFi-ruter.
- iPhone, iPad (iOS 9.0 eller nyere) eller Android (5.0 eller nyere).

**Merk!** Dette produktet krever ikke en separat hub/ruter.

## 1.3 Symboler

	Les bruksanvisningen nøye og forsikre deg om at du har forstått den før du tar produktet i bruk. Ta vare på bruksanvisningen til senere bruk.
	Dette produktet er i samsvar med gjeldende EU-direktiver og -forordninger.
	Gjenvinn som elektrisk avfall.

## 1.4 Produktoversikt

Figur 1

1. Mikrofon
2. Linse
3. Statuslampe
4. SD-kortspor
5. Tilbakestillingsknapp
6. Høytaler

## 1.4.1 Funksjoner

- **Pan / Tilt** - Produktet støtter 360 graders rotasjon. Roter kameraet i appen på smarttelefonen din, noe som gir deg 360 graders syn.
- **Video flip** - Vend videostrømmen opp eller ned.
- **Fullfargevisning** - Det hvite lyset hjelper til med å ta bilder og videoer av menneskelig deteksjon i full farge for å gi deg bedre sikt.
- **Bevegelsesdeteksjon** - Produktet støtter smart bevegelsesdeteksjon. Kameraet vil oppdage bevegelser og sende et push-varsel.
- **Innspilling** - Når alarmen utløses, vil produktet spille inn og lagre opptaket på SD-kortet eller i skylagring.
- **Nattsyn** - Produktet har nattsynmodus.

# 2 Sikkerhet

## 2.1 Sikkerhetsdefinisjoner

**! Advarsel!** Hvis du ikke følger disse instruksjonene er det fare for død eller skade.

**! OBS!** Om du ikke følger disse instruksjonene er det en fare for skade på produktet, på andre materialer eller på området rundt.

**Merk!** Informasjon som er nødvendig i en gitt situasjon.

## 2.2 Generelle sikkerhetsinstruksjoner

**! OBS!** Hvis du ikke følger disse instruksjonene, er det fare for skade på produktet, andre materialer eller omgivelsene.

- Les advarslene som følger før du bruker produktet.
- Ikke la barn eller noen som ikke er kjent med produktet bruke det.
- Ikke bruk produktet hvis det er skadet.
- Ikke modifier eller endre produktet.
- Produktet skal bare brukes til dets tiltenkte formål.
- Ikke demonter produktet eller forsøk å modifisere eller reparere det.
- En skadet strømledning eller plugg må byttes ut av et autorisert servicesenter eller annet kvalifisert personell for å sikre sikker bruk.
- Produktet må installeres i samsvar med instruksjonene og lokale forskrifter.

- Vedlikehold og eventuelle reparasjoner skal utføres av kvalifisert personell.
- Ikke koble produktet til et strømnett som er løst eller på annen måte skadet.
- Ikke oppbevar produktet på et fuktig sted.
- Pass på at det ikke kommer vann eller annen væske inn i produktet, dette kan skade produktet.
- Ikke oppbevar eller bruk produktet i ekstreme temperaturer. Produktet må ikke utsettes for temperaturer over 60 °C. Produktet må ikke brennes.
- Ikke utsett produktet for støt og slag.
- Ikke bruk sterkt vaskemiddel eller løsemiddel til å rengjøre produktet.

## 3 Installasjon

### 3.1 Installasjon av produktet

**⚠ Advarsel!** Ikke bruk et adapter som produktet ikke er tilpasset.

- 1 Fest produktet til veggen som vist på illustrasjonen. (Figur 2)
- 2 Fest produktet i taket som vist på illustrasjonen. (Figur 3)
- 3 Koble adapteren til en jordnet stikkontakt og koble den andre enden av kabelen til produktet.

### 3.2 Betjening av produktet

**Merk!** Når du setter opp produktet må du kontrollere at ruterens, mobiltelefonen og produktet er nær hverandre. Kontroller at ruterens er satt på 2,4 GHz (figur 4)

#### 3.2.1 Installere Smart Life-appen

- 1 Skann QR-koden for å laste ned Smart Life-appen. Eller søk i App Store eller Play Store. (Figur 5)
- 2 Start appen for å registrere deg eller logge inn på kontoen din. (Figur 6)

#### 3.2.2 Registrere deg i Smart Life-appen

- Registrer deg med mobiltelefonnummeret ditt eller e-postadressen din. «Få bekreftelseskode». Registrer bekreftelseskoden for å logge på. (Figur 7)

**Merk!** Landinnstillinger følger mobiltelefonsystemet, men det er mulig å endre landkode/innstillinger manuelt før registreringen er fullført (dette kan ikke gjøres etter fullført registrering).

#### 3.2.3 Logge på Smart Life-appen

- 1 Klikk på «Logg på med en eksisterende konto».
- 2 Angi mobiltelefonnummeret eller e-postadressen som ble brukt til registrering, og passordet for å logge inn.

#### 3.2.4 Koble produktet til Smart Life-appen

**Merk!** Produktet støtter 2,4 GHz WiFi, ikke 5 GHz. Hvis WiFi er satt på 5 GHz, endrer du den til 2,4 GHz. Se bruksanvisningen til ruterens din.

- 1 Angi parametrene til ruterens før du kobler til WiFi og registrer SSID og passord for WiFi.
- 2 Åpne Smart Life-appen og følg instruksjonene i appen.

#### 3.2.5 Konfigurasjon av QR-kode

- 1 Skann QR-koden i telefonen med produktet når kameraet oppdages, en umiddelbar lyd «dong dong dong» vil bli hørt. Det tar omtrent 30 sekunder å fullføre konfigurasjonen. (Figur 8)

**Merk!** Skann QR-koden fra 15-20 cm unna.

- 2 Under tilkoblingen må du kontrollere at ruterens, mobiltelefonen og kameraet er så nært som mulig.
- 3 Når kameraet er lagt til, klikker du på penn-ikonet for å gi kameraet et nytt navn, og klikk deretter på «Ferdig».
- 4 Klikk på "." i live view-grensesnittet for å sette opp produktets vanlige funksjoner.

### 3.3 Slik tilbakestill du produktet

- Hold og trykk på tilbakestillingsknappen i 5 sekunder.

**Merk!** Hvis du har endret innstillingene, vil de gå tilbake til fabrikkinnstillingene.

### 3.4 LED-lysstatus

LED-lys	Status
Konstant RØDT lys	Produktfeil.
Blinkende RØDT lys	Venter på en nettverkstilkobling.
Konstant BLÅTT lys	Produktet fungerer som det skal.

## 4 Oppbevaring

- Oppbevar produktet på et tørt sted og unna direkte sollys.

## 5 Vedlikehold

- Rengjør produktet om nødvendig med en fuktig klut.

## 6 Avhending

### 6.1 Slik kasseres produktet

- Sørg for at du følger lokale forskrifter når du kasserer produktet. Produktet må ikke brennes.

## 7 Tekniske data

Spesifikasjoner	Verdi
<b>Kamera</b>	
Bildesensor	1/2,8" 3 megapiksler CMOS
Effektive piksler	2304 (H) × 1296 (V)
Lukker	1/20 ~ 1/10 000 s
Min. illuminasjon	Farge 0.1Lux @F2.0, Svart/Hvit 0.01Lux @F2.0
IR-avstand	Nattsynlighet opptil 10 m
Dag/natt	Auto(ICR)/farge/svart-hvitt
WDR	DWDR
Linse & FOV (H/V/D)	3,0 mm @F2,0, 100°/55°/120°
<b>Video og lyd</b>	
Komprimering	H.264
Bitrate	32 kbps ~ 2 Mbps
Bildefrekvens	1 ~ 25 bilder per sekund
Dobbel strøm	Ja
Lydingang/-utgang	Innebygd mikrofon/høytaler
<b>Nettverk</b>	
Alarmløser	Intelligent bevegelsesdeteksjon
Trådløs sikkerhet	64/128-bit WPA/WPA2, WPA-PSK/WPA2-PSK, WPS
Kommunikasjonsprotokoll	HTTP, DHCP, DNS, TCP/IP, RTSP
Grensesnittprotokoll	Privat
Trådløs	2,4G WIFI (IEEE802.11b/g/n)
Mobiltelefon os	iOS 9 eller nyere, Android 5 eller nyere
Sikkerhet	AES128
Maks. brukertilgang	5
<b>Generell</b>	
Pan/tilt	Pan: 0° ~ 350°, tilt: -90° ~ 30°
Driftstemperatur	-20 °C til 50 °C
IP-vurdering	IP65
Strømforsyning	DC 12 V/1 A
Strømforbruk	Maks. 4,5 W
Oppbevaring	SD-kort (maks. 128 GB), skylagring, NVR
Mål	148×103×108 mm
Nettvekt	530 g

## 8 Feilsøking

Problem	Handling
Produktet kan ikke oppdages.	Forsikre deg om at nettverket fungerer som det skal, sett produktet nær ruterer. Hvis problemet vedvarer, tilbakestill produktet og legg det til igjen.
Produktet står fortsatt oppført i «Mine enheter» etter å ha gjort en tilbakestilling.	Produktet tilbakestill bare nettverkskonfigurasjonen, det endrer ikke konfigurasjonen i appen. For å fjerne produktet på listen må det slettes i appen.
Slik endrer du nettverket som er registrert på produktet.	Fjern og tilbakestill først produktet i appen, og legg deretter til og konfigurer enheten på nytt.
Produktet identifiserer ikke SD-kortet.	Sett inn SD-kortet før produktet startes. Forsikre deg om at SD-kortet har FAT32-format. Sørg for at du har en god internettforbindelse.
Produktet sender ikke varsler.	Forsikre deg om at appen kjører på telefonen din, og at den relevante varslingsfunksjonen er angitt. Gå til Meldingsvarsling og autorisasjonsbekreftelse i mobiltelefonsystemet og aktiver funksjonen.

# 1 Wprowadzenie

Produkt to kamera bezpieczeństwa SMART 3 MP.

Jest to produkt SMART, który można podłączyć do domowej sieci Wi-Fi i sterować nim za pomocą aplikacji Smart Life.

W aplikacji można sterować wszystkimi produktami typu SMART i korzystać z różnych funkcji, takich jak nastawianie programatora czasowego, ustalanie harmonogramu pracy i zdarzeń zautomatyzowanych.

## 1.1 Przeznaczenie

Produkt jest przeznaczony wyłącznie do użytku na obszarze o ograniczonym dostępie.



**Uwaga!** Sprzęt ten nie nadaje się do użytku w miejscach, w których mogą przebywać dzieci.

## 1.2 Wymagania systemowe

- Sieć Wi-Fi (2,4 GHz).
- Router Wi-Fi.
- iPhone, iPad (wersja iOS 9.0 lub nowsza) lub Android (wersja 5.0 lub nowsza).

**Uwaga!** Produkt nie wymaga oddzielnego koncentratora/routera.

## 1.3 Symbole

	Przed użyciem produktu należy dokładnie i ze zrozumieniem przeczytać tę instrukcję obsługi. Zachowaj instrukcję na przyszłość.
	Niniejszy produkt spełnia wymagania stosownych dyrektyw i rozporządzeń unijnych.
	Utylizuj jak odpady elektryczne.

## 1.4 Przegląd produktu

Rysunek 1

1. Mikrofon
2. Obiektyw
3. Wskaźnik stanu
4. Gniazdo karty SD
5. Przycisk resetowania
6. Głośnik

## 1.4.1 Funkcje

- **Obrót / odchylenie** – Produkt obraca się o 360 stopni. Obracaj kamerę w aplikacji na smartfonie, zapewniając widoczność 360 stopni.
- **Odwracanie obrazu** – możliwość odwrócenia przekazywanego obrazu w górę lub w dół.
- **Widoczność w pełnym kolorze** – białe światło pomaga w robieniu zdjęć i filmów przedstawiających ludzi w pełnym kolorze i zapewnia lepszą widoczność.
- **Wykrywanie ruchu** – produkt obsługuje inteligentne wykrywanie ruchu. Kamera wykrywa ruch i wysyła powiadomienia push.
- **Rejestrowanie** – po uruchomieniu alarmu produkt rejestruje obraz i zapisuje nagrania na karcie SD lub w chmurze.
- **Rejestracja obrazu w nocy** – produkt posiada tryb noktowizyjny.

# 2 Bezpieczeństwo

## 2.1 Definicje rodzaju ostrzeżeń

**! Ostrzeżenie!** W razie niestosowania się do niniejszej instrukcji zachodzi ryzyko śmierci lub obrażeń ciała.

**! Przewaga!** W razie niestosowania się do niniejszej instrukcji zachodzi ryzyko uszkodzenia produktu lub innych materiałów w pobliżu.

**Uwaga!** Informacje istotne w konkretnej sytuacji.

## 2.2 Ogólne zasady bezpieczeństwa

**! Przewaga!** W razie niestosowania się do niniejszej instrukcji zachodzi ryzyko uszkodzenia produktu lub innych materiałów w pobliżu.

- Przed użyciem produktu zapoznaj się z ostrzeżeniami w niniejszej instrukcji.
- Nie pozwól, aby produkt używało dziecko lub osoba nieobeznana z produktem.
- Nie wolno używać produktu, jeśli jest uszkodzony.
- Nie wolno modyfikować konstrukcji produktu.
- Produktu wolno używać wyłącznie zgodnie z jego zamierzonym przeznaczeniem.
- Nie demontuj produktu, nie próbuj go modyfikować ani naprawiać.

- Aby zapewnić bezpieczne użytkowanie, wymianę uszkodzonego przewodu zasilającego lub wtyczki należy zlecić autoryzowanemu serwisowi lub wykwalifikowanemu personelowi.
- Produkt należy zainstalować zgodnie z instrukcją i lokalnymi przepisami.
- Konserwację i wszelkie naprawy należy zlecać wykwalifikowanemu personelowi.
- Nie podłączaj produktu do sieci zasilania, jeśli miejsce podłączenia jest poluzowane lub w inny sposób uszkodzone.
- Nie przechowuj produktu w wilgotnym miejscu.
- Uważaj, aby do produktu nie przedostała się woda ani żadna inna ciecz ze względu na ryzyko jego uszkodzenia.
- Nie przechowuj ani nie używaj produktu w ekstremalnych temperaturach. Nie wystawiaj produktu na działanie temperatur powyżej 60°C. Nie pal produktu.
- Nie narażaj produktu na uderzenia i nie rzucaj nim.
- Nie używaj silnych detergentów ani rozpuszczalników do czyszczenia produktu.

## 3 Montaż

### 3.1 Montaż produktu

**! Ostrzeżenie!** Nie używaj zasilacza innego niż ten przeznaczony do produktu.

- 1 Przymocuj produkt do ściany, jak pokazano na ilustracji. (Rysunek 2)
- 2 Przymocuj produkt do sufitu, jak pokazano na ilustracji. (Rysunek 3)
- 3 Podłącz zasilacz do uziemionego gniazda, a drugi koniec przewodu do produktu.

### 3.2 Obsługa produktu

**Uwaga!** Konfigurując produkt, upewnij się, że router, telefon komórkowy i produkt znajdują się blisko siebie. Upewnij się, że router jest ustawiony na 2,4 GHz (Rysunek 4)

#### 3.2.1 Instalacja aplikacji Smart Life

- 1 Zeskanuj kod QR, aby pobrać aplikację Smart Life. Albo wyszukaj ją w serwisie App Store lub Play Store. (Rysunek 5)
- 2 Uruchom aplikację, aby się zarejestrować lub zalogować na swoje konto. (Rysunek 6)

#### 3.2.2 Rejestracja w aplikacji Smart Life

- Zarejestruj się za pomocą numeru telefonu komórkowego lub adresu e-mail. „Uzyskaj kod weryfikacyjny”. Zarejestruj kod weryfikacyjny, aby się zalogować. (Rysunek 7)

**Uwaga!** Ustawienia kraju są zgodne z systemem telefonu komórkowego, ale możliwa jest ręczna zmiana numeru/ustawień kraju przed zakończeniem rejestracji (nie można tego zmienić po rejestracji).

#### 3.2.3 Logowanie w aplikacji Smart Life

- 1 Kliknij „Log in with an existing account” (Zaloguj się przy użyciu istniejącego konta).
- 2 Wprowadź numer telefonu komórkowego lub adres e-mail użyty do rejestracji oraz hasło, aby się zalogować.

#### 3.2.4 Połączenie produktu z aplikacją Smart Life

**Uwaga!** Produkt współpracuje z siecią Wi-Fi 2,4 GHz, a nie 5 GHz. Jeśli Twoja sieć Wi-Fi jest ustawiona na 5 GHz, zmień ją na 2,4 GHz. Zapoznaj się z instrukcją swojego routera.

- 1 Ustaw parametry routera przed połączeniem się z siecią Wi-Fi i zapisz identyfikator SSID oraz hasło do swojej sieci Wi-Fi.
- 2 Otwórz aplikację Smart Life i postępuj zgodnie z instrukcjami w aplikacji.

#### 3.2.5 Konfiguracja kodu QR

- 1 Zeskanuj kod QR w telefonie za pomocą produktu – gdy kamera zostanie wykryta, usłyszysz trzykrotny sygnał dźwiękowy. Zakończenie konfiguracji zajmuje około 30 sekund. (Rysunek 8)

**Uwaga!** Zeskanuj kod QR z odległości 15–20 cm.

- 2 Podczas połączenia upewnij się, że router, telefon komórkowy i kamera znajdują się możliwie najbliżej siebie.
- 3 Po dodaniu kamery kliknij ikonę długopisu, aby zmienić nazwę kamery, a następnie kliknij „Done” (Gotowe).
- 4 Kliknij „...” w interfejsie podglądu na żywo, aby skonfigurować wspólne funkcje produktów.

### 3.3 Resetowanie produktu

- Naciśnij i przytrzymaj przycisk resetowania przez 5 sekund.

**Uwaga!** Resetowanie powoduje powrót do ustawień fabrycznych.

### 3.4 Status diody LED

Dioda LED	Status
Ciągłe CZERWONE światło	Awaria produktu.
Migające CZERWONE światło	Oczekiwanie na połączenie z siecią.
Ciągłe NIEBIESKIE światło	Produkt działa prawidłowo.

## 4 Przechowywanie

- Przechowuj produkt w suchym, nienarażonym na bezpośrednie nasłonecznienie miejscu w temperaturze powyżej zera.

## 5 Konserwacja

- W razie potrzeby wyczyść produkt wilgotną szmatką.

## 6 Utylizacja

### 6.1 Usuwanie produktu

- Pamiętaj, aby postępować zgodnie z lokalnymi przepisami dotyczącymi utylizacji. Nie pal produktu.

## 7 Dane techniczne

Specyfikacja	Wartość
<b>Kamera</b>	
Czujnik obrazu	CMOS 3 megapiksele 1/2.8"
Rozdzielczość efektywna	2304 (szer.) × 1296 (wys.)
Migawka	1/20 ~ 1/10 000 s
Min. oświetlenie	Kolor 0,1 luksa przy F2.0, Czarno/Biały 0,01 luksa przy F2.0
ODLEGŁOŚĆ PRZY podczerwieni	Widoczność w nocy do 10 m
Dzień/noc	Automatyczny (ICR) / Kolor / Czarno-biały
WDR	DWDR
Obiektyw i POLE WIDZENIA (SZER./WYS./PRZEKĄT.)	3,0 mm przy F2.0, 100°/55°/120°

Specyfikacja	Wartość
<b>Wideo i dźwięk</b>	
Kompresja	H.264
Szybkość transmisji	32 Kb/s ~ 2 Mb/s
Częstotliwość wyświetlania klatek	1 ~ 25 klatek na sekundę
Podwójny strumień	Tak
Wejście/wyjście audio	Wbudowany mikrofon/głośnik
<b>Sieć</b>	
Wyzwalacz alarmu	Inteligentne wykrywanie ruchu
Ochrona bezprzewodowa	64/128-bitowe WPA/WPA2, WPA-PSK / WPA2-PSK, WPS
Protokół komunikacyjny	HTTP, DHCP, DNS, TCP/IP, RTSP
Protokół interfejsu	Prywatny
Bezprzewodowy	Wi-Fi 2,4G (IEEE802.11b/g/n)
System operacyjny telefonu komórkowego	iOS 9 lub nowszy, Android 5 lub nowszy
Bezpieczeństwo	AES128
Maksymalna liczba użytkowników	5
<b>Ogólne</b>	
Obrót/odchylenie	Ujęcie panoramiczne: 0°~350°, odchylenie: -90°~30°
Temperatura robocza	-20°C do 50°C
Klasa IP	IP65
Zasilanie	DC 12V/1A
Pobór energii	Maks. 4,5 W
Zapis materiału	Karta SD (maks. 128 GB), przechowywanie w chmurze, NVR
Wymiary	148 × 103 × 108 mm
Masa netto	530 g

## 8 Usuwanie usterek

Problem	Działanie
Nie można wykryć produktu.	Upewnij się, że sieć działa prawidłowo, umieść produkt blisko routera. Jeśli problem będzie się powtarzał, zresetuj produkt i dodaj go ponownie.
Po zresetowaniu produkt nadal znajduje się na liście „My Devices” (Moje urządzenia).	Produkt resetuje jedynie konfigurację sieci, nie zmienia konfiguracji w aplikacji. Aby usunąć produkt z listy, należy go usunąć w aplikacji.
Jak zmienić sieć zarejestrowaną w produkcie?	Najpierw usuń i zresetuj produkt w aplikacji, a następnie ponownie dodaj i skonfiguruj urządzenie.
Produkt nie identyfikuje karty SD.	Włóż kartę SD przed uruchomieniem produktu. Sprawdź, czy karta SD ma format FAT32. Sprawdź, czy masz dobre połączenie z Internetem.
Produkt nie wysyła powiadomień.	Sprawdź, czy aplikacja jest uruchomiona w telefonie i została ustawiona odpowiednia funkcja powiadamiania. Przejdź do opcji powiadomień o wiadomościach i potwierdzania uprawnień w systemie telefonu komórkowego i aktywuj tę funkcję.

# 1 Einführung

Bei dem Produkt handelt es sich um eine SMART-Überwachungskamera mit 3 MP.

Hierbei handelt es sich um ein SMART-Produkt, das mit einem WLAN verbunden und mit der App Smart Life gesteuert werden kann. Mit der App können alle SMART-Produkte gesteuert und Funktionen wie Zeitsteuerung, Zeitplanung und automatisierte Ereignisse genutzt werden.

## 1.1 Verwendungszweck

Das Produkt ist nur für die Verwendung in einem Bereich mit eingeschränktem Zugang vorgesehen.



**Hinweis!** Dieses Gerät ist nicht für den Einsatz an Orten geeignet, an denen sich Kinder aufhalten könnten.

## 1.2 Systemanforderungen

- WLAN-Netzwerk (2,4 GHz).
- WLAN-Router.
- iPhone, iPad (IOS 9.0 oder höher) oder Android (5.0 oder höher).

**Hinweis!** Für das Produkt ist kein separater Hub/Router erforderlich.

## 1.3 Symbole

	Lesen Sie die Bedienungsanleitung sorgfältig durch und stellen Sie sicher, dass Sie die Anweisungen verstanden haben, bevor Sie das Produkt verwenden. Bewahren Sie die Anleitung zum späteren Nachschlagen auf.
	Dieses Produkt entspricht den geltenden EU-Richtlinien und -Verordnungen.
	Als Elektroschrott entsorgen.

## 1.4 Produktübersicht

Abbildung 1

1. Mikrofon
2. Linse
3. Statusanzeige
4. SD-Kartensteckplatz
5. Reset-Taste
6. Lautsprecher

## 1.4.1 Funktionen

- **Schwenken/Neigen** – Das Produkt kann um 360-Grad gedreht werden. Drehen Sie Ihre Kamera in der App auf Ihrem Smartphone, um eine 360-Grad-Sicht zu erhalten.
- **Video drehen** – Drehen Sie das Video.
- **Vollfarbige Sicht** – Das weiße Licht, hilft, Bilder und Videos von Menschen in voller Farbe zu erfassen, um Ihnen eine bessere Sicht zu geben.
- **Bewegungserkennung** – Das Produkt unterstützt die intelligente Bewegungserkennung. Die Kamera erkennt Bewegungen und sendet eine Push-Benachrichtigung.
- **Aufzeichnung** – Wenn der Alarm ausgelöst wird, zeichnet das Produkt auf und speichert die Aufzeichnung auf der SD-Karte oder im Cloud-Speicher.
- **Nachtsicht** – Das Produkt verfügt über einen Nachtsichtmodus.

# 2 Sicherheit

## 2.1 Sicherheitshinweise

**⚠️ Warnung!** Wenn Sie diese Anweisungen nicht befolgen, besteht Lebens- und Verletzungsgefahr.

**⚠️ Achtung!** Wenn Sie diese Anweisungen nicht befolgen, besteht die Gefahr, dass das Produkt, andere Materialien oder der angrenzende Bereich beschädigt werden.

**Hinweis!** Informationen, die in einer bestimmten Situation notwendig sind.

## 2.2 Allgemeine Sicherheitshinweise

**⚠️ Achtung!** Wenn Sie diese Anweisungen nicht befolgen, besteht die Gefahr, dass das Produkt, andere Materialien oder der angrenzende Bereich beschädigt werden.

- Lesen Sie die folgenden Warnhinweise, bevor Sie das Produkt verwenden.
- Erlauben Sie niemals Kindern oder Personen, die mit dem Produkt nicht vertraut sind, es zu benutzen.
- Verwenden Sie das Produkt niemals, wenn es defekt ist.
- Das Produkt darf nicht modifiziert werden.
- Das Produkt darf nur für den vorgesehenen Zweck verwendet werden.
- Zerlegen Sie das Produkt nicht und versuchen Sie nicht, es zu modifizieren oder zu reparieren.

- Ein beschädigtes Netzkabel oder ein beschädigter Netzstecker muss von einem autorisierten Kundendienst oder einer anderen qualifizierten Person ersetzt werden, um einen sicheren Betrieb zu gewährleisten.
- Das Produkt muss in Übereinstimmung mit der Anleitung und den örtlichen Vorschriften installiert werden.
- Die Wartung und eventuelle Reparaturen sollten von qualifiziertem Personal durchgeführt werden.
- Schließen Sie das Produkt nicht an ein lockeres oder anderweitig beschädigtes Stromnetz an.
- Lagern Sie das Produkt nicht in einer feuchten Umgebung.
- Achten Sie darauf, dass kein Wasser oder eine andere Flüssigkeit in das Produkt gelangt, da dies das Produkt beschädigen kann.
- Lagern oder verwenden Sie das Produkt nicht bei extremen Temperaturen. Setzen Sie das Produkt keinen Temperaturen über 60°C aus. Verbrennen Sie das Produkt nicht.
- Setzen Sie das Produkt keinen Stößen und Schlägen aus.
- Verwenden Sie keine scharfen Reinigungs- oder Lösungsmittel, um das Produkt zu reinigen.

## 3 Installation

### 3.1 So installieren Sie das Produkt

**⚠ Warnung!** Verwenden Sie keinen Adapter, für den das Produkt nicht geeignet ist.

- 1 Befestigen Sie das Produkt wie in der Abbildung gezeigt an der Wand. (Abbildung 2)
- 2 Befestigen Sie das Produkt wie in der Abbildung gezeigt an der Decke. (Abbildung 3)
- 3 Stecken Sie den Adapter in eine geerdete Steckdose und verbinden Sie das andere Ende des Kabels mit dem Produkt.

### 3.2 So verwenden Sie das Produkt

**Hinweis!** Achten Sie beim Aufstellen des Produkts darauf, dass der Router, das Mobiltelefon und das Produkt nahe beieinander stehen. Stellen Sie sicher, dass der Router auf 2,4 GHz eingestellt ist (Abbildung 4)

#### 3.2.1 So installieren Sie die Smart-Life-App

- 1 Scannen Sie den QR-Code, um die Smart-Life-App herunterzuladen. Oder suchen Sie im App Store oder Play Store. (Abbildung 5)

- 2 Starten Sie die App und registrieren oder melden Sie sich in Ihrem Konto an. (Abbildung 6)

#### 3.2.2 Registrierung in der Smart-Life-App

- Registrieren Sie sich mit Ihrer Mobiltelefonnummer oder E-Mail-Adresse. „Bestätigungscode abrufen“. Geben Sie den Bestätigungscode ein, um sich anzumelden. (Abbildung 7)

**Hinweis!** Die Ländereinstellungen richten sich nach dem Mobiltelefonsystem, aber es ist möglich, die Ländernummern/Einstellungen manuell zu ändern, bevor die Registrierung abgeschlossen ist (dies kann nach der Registrierung nicht mehr geändert werden).

#### 3.2.3 Anmeldung in der Smart-Life-App

- 1 Klicken Sie auf „Mit einem bestehenden Konto anmelden“.
- 2 Geben Sie die Mobiltelefonnummer oder die E-Mail-Adresse ein, mit der Sie sich registriert haben, und das Passwort, um sich anzumelden.

#### 3.2.4 Verbinden des Produkts mit der Smart-Life-App

**Hinweis!** Das Produkt unterstützt 2,4 GHz WLAN, nicht 5 GHz. Wenn Ihr WLAN auf 5 GHz eingestellt ist, ändern Sie es auf 2,4 GHz. Sehen Sie im Handbuch Ihres Routers nach.

- 1 Stellen Sie die Parameter des Routers ein, bevor Sie eine Verbindung zum WLAN herstellen, und notieren Sie die SSID und das Passwort Ihres WLAN.
- 2 Öffnen Sie die Smart-Life-App und folgen Sie den Anweisungen in der App.

#### 3.2.5 QR-Code-Konfiguration

- 1 Scannen Sie den QR-Code in Ihrem Telefon mit dem Produkt, wenn die Kamera erkannt wird und der Ton „Dong Dong Dong“ ertönt. Es dauert etwa 30 Sekunden, bis die Konfiguration abgeschlossen ist. (Abbildung 8)

**Hinweis!** Scannen Sie den QR-Code aus 15-20 cm Entfernung.

- 2 Achten Sie beim Herstellen der Verbindung darauf, dass sich Router, das Mobiltelefon und die Kamera möglichst nahe beieinander befinden.
- 3 Wenn die Kamera erfolgreich hinzugefügt wurde, klicken Sie auf das Stiftsymbol, um die Kamera umzubenennen, und klicken Sie dann auf „Fertig“.

- 4 Klicken Sie in der Live-Ansicht auf „...“, um die gängigen Funktionen der Produkte einzurichten.

### 3.3 So setzen Sie das Produkt zurück

- Halten Sie die Reset-Taste 5 Sekunden lang gedrückt.

**Hinweis!** Wenn Sie die Einstellungen geändert haben, werden sie auf die Werkseinstellungen zurückgesetzt.

### 3.4 LED-Statusanzeige

LED-Anzeige	Status
Konstantes ROTES Licht	Produktstörung.
Blinkendes ROTES Licht	Warten auf eine Netzwerkverbindung.
Konstantes BLAUES Licht	Das Produkt funktioniert ordnungsgemäß.

## 4 Lagerung

- Bewahren Sie das Produkt an einem trockenen Ort und vor direkter Sonneneinstrahlung geschützt auf.

## 5 Wartung und Pflege

- Reinigen Sie das Produkt bei Bedarf mit einem feuchten Tuch.

## 6 Entsorgung

### 6.1 So entsorgen Sie das Produkt

- Stellen Sie sicher, dass Sie die örtlichen Vorschriften befolgen, wenn Sie das Produkt entsorgen. Verbrennen Sie das Produkt nicht.

## 7 Technische Daten

Spezifikation	Wert
<b>Kamera</b>	
Bildsensor	1/2,8" 3 Megapixel CMOS
Effektive Pixel	2304 (H) x 1296 (V)
Verschluss	1/20~1/10.000s
Min. Beleuchtung	Farbe 0.1Lux@F2.0, Schwarz/Weiß 0.01Lux@F2.0
IR-Entfernung	Nachtsichtbarkeit bis zu 10 m
Tag/Nacht	Auto (ICR)/Farbe/Schwarzweiß
WDR	DWDR
Objektiv und SICHTFELD (H/V/D)	3,0 mm bei F2,0, 100°/55°/120°

Spezifikation	Wert
<b>Video und Audio</b>	
Kompression	H.264
Bitrate	32Kbps~2Mbps
Bildrate	1~25fps
Dual-Stream	Ja
Audioeingang/-ausgang	Mikrofon/Lautsprecher eingebaut
<b>Netzwerk</b>	
Alarmauslöser	Intelligente Bewegungserkennung
Sicherheit bei drahtlosen Verbindungen	64/128-Bit WPA/WPA2, WPA-PSK/WPA2-PSK, WPS
Kommunikationsprotokoll	HTTP, DHCP, DNS, TCP/IP, RTSP
Schnittstellenprotokoll	Privat
Drahtlos	2.4G WIFI (IEEE802.11b/g/n)
Betriebssystem für Mobiltelefone	iOS 9 oder höher, Android 5 oder höher
Sicherheit	AES128
Max. Benutzerzugang	5
<b>Allgemein</b>	
Schwenken/Neigen	Schwenkung: 0° ~ 350°, Neigung: -90° ~ 30°
Betriebstemperatur	-20 °C bis 50 °C
IP-Einstufung	IP65
Stromversorgung	DC 12 V/1 A
Energieverbrauch	Max. 4,5 W
Lagerung	SD-Karte (max. 128 GB), Cloud-Speicher, NVR
Abmessungen	148 x 103 x 108 mm
Nettogewicht	530 g

## 8 Fehlersuche

Problem	Handlung
Das Produkt kann nicht erkannt werden.	Stellen Sie sicher, dass das Netzwerk ordnungsgemäß funktioniert, und platzieren Sie das Produkt in der Nähe des Routers. Wenn das Problem weiterhin besteht, setzen Sie das Produkt zurück und fügen Sie es erneut hinzu.
Das Produkt wird nach einem Reset weiterhin unter „Meine Geräte“ aufgeführt.	Das Produkt setzt nur die Netzwerkkonfiguration zurück, es ändert nicht die Konfiguration in der App. Um das Produkt aus der Liste zu entfernen, muss es in der App gelöscht werden.
So ändern Sie das auf dem Produkt registrierte Netzwerk.	Entfernen Sie zuerst das Produkt und setzen Sie es in der App zurück. Fügen Sie dann das Gerät erneut hinzu und konfigurieren Sie es erneut.
Das Produkt erkennt die SD-Karte nicht.	Legen Sie die SD-Karte ein, bevor Sie das Produkt starten. Stellen Sie sicher, dass die SD-Karte das FAT32-Format hat. Stellen Sie sicher, dass Sie über eine gute Internetverbindung verfügen.
Das Produkt sendet keine Benachrichtigungen.	Stellen Sie sicher, dass die App auf Ihrem Telefon läuft und die entsprechende Benachrichtigungsfunktion eingestellt ist. Gehen Sie in Ihrem Mobilfunksystem auf Nachrichtenbenachrichtigung und Berechtigungsbestätigung und aktivieren Sie die Funktion.

# 1 Johdanto

Tämä tuote on 3 megapikselin SMART-valvontakamera.

Tämä on SMART-tuote, joka voidaan liittää olemassa olevaan wifi-verkkoon ja jota voidaan ohjata Smart Life -sovelluksella. Voit ohjata sovelluksessa kaikkia SMART-tuotteita ja käyttää eri toimintoja, kuten ajastinta, aikataulutusta ja automatisoituja tapahtumia.

## 1.1 Käyttötarkoitus

Tuote on tarkoitettu käytettäväksi vain sellaisella alueella, jolle pääsyä on rajoitettu.



**Huom!** Tämä laite ei sovellu käytettäväksi paikoissa, joissa on todennäköisesti lapsia.

## 1.2 Järjestelmävaatimukset

- Wifi-verkko (2,4 GHz).
- Wifi-reititin
- iPhone, iPad (iOS 9.0 tai uudempi) tai Android-laite (5.0 tai uudempi).

**Huom!** Tuote ei edellytä erillistä keskitintä/reititintä.

## 1.3 Symbolit

	Lue käyttöohjeet huolellisesti ja varmista ennen tuotteen käytön aloittamista, että olet ymmärtänyt ohjeet. Säilytä ohjeet myöhempiä käyttöä varten.
	Tämä tuote noudattaa soveltuvia EU:n direktiivejä ja säädöksiä.
	Kierrätetään sähkö- ja elektroniikkalaiteromun mukana.

## 1.4 Tuotteen yleiskuvas

Kuva 1

1. Mikrofoni
2. Objektiivi
3. Tilan merkivalo
4. SD-korttipaikka
5. Nollauspainike
6. Kaiutin

## 1.4.1 Toiminnot

- **Panorointi/kallistus** - Tuote tukee 360 asteen kääntämistä. Voit nähdä 360 asteen alueelle kääntämällä kameraa älypuhelimien sovelluksella.
- **Videon kääntö** - Käännä videonäkymä ylös tai alas
- **Täysvärikuva** - Valkoinen valo auttaa kuvaamaan kuvia ja videoita havaituista ihmisistä täysissä väreissä, jolloin näet paremmin.
- **Liikkeen tunnistus** - Tuote tukee älykästä liikkeen tunnistusta. Kamera havaitsee liikkeen ja lähettää push-ilmoituksen.
- **Tallenna** - Kun hälytys laukeaa, tuote tallentaa tallenteen SD-kortille tai pilvitalennustilaan.
- **Yönäkö** - Tuotteessa on yönäkötila.

# 2 Turvallisuus

## 2.1 Turvallisuusmääräykset

**! Varoitus!** Jos näitä ohjeita ei noudateta, seurauksena voi olla kuolema tai vammautuminen.

**! Huomio!** Jos näitä ohjeita ei noudateta, tuote, muut materiaalit tai ympäröivä alue voivat vahingoittua.

**Huom!** Välttämättömiä tietoja tiettyihin tilanteisiin.

## 2.2 Yleiset turvallisuusohjeet

**! Huomio!** Jos näitä ohjeita ei noudateta, tuote, muut materiaalit tai ympäröivä alue voivat vahingoittua.

- Lue seuraavat varoitukset ja ohjeet ennen tuotteen käytön aloittamista.
- Älä anna lasten tai tuotteen käyttöön perehtymättömien henkilöiden käyttää tuotetta.
- Älä käytä tuotetta, jos se on vahingoittunut.
- Älä muokkaa tuotetta.
- Tuotetta saa käyttää vain sen käyttötarkoituksen mukaisesti.
- Älä pura tuotetta äläkä yritä muuttaa tai korjata sitä.
- Vaurioitunut virtajohto tai -pistoke on vaihdettava valtuutetussa huoltoiliikkeessä tai muun pätevän ammattilaisen toimesta käytön turvallisuuden varmistamiseksi.
- Tuotteen asennuksessa on noudatettava ohjeita ja paikallisia määräyksiä.

- Huolto ja korjaukset tulee teettää pätevällä ammattilaisella.
- Älä kytke tuotetta pistorasiaan, joka on löysästi kiinni tai muuten vaurioitunut.
- Älä säilytä tuotetta kosteassa paikassa.
- Varmista, ettei tuotteen sisään pääse vettä tai muuta nestettä, sillä tämä voi vahingoittaa tuotetta.
- Älä säilytä tai käytä tuotetta äärimmäisissä lämpötiloissa. Älä altista tuotetta yli 60 °C:n lämpötiloille. Älä polta tuotetta.
- Älä altista tuotetta iskuille ja iskuille.
- Älä käytä tuotteen puhdistamiseen voimakasta puhdistusainetta tai liuotinta.

## 3 Asennus

### 3.1 Tuotteen asentaminen

**⚠ Varoitus!** Älä käytä sovitinta, jota ei ole tarkoitettu tuotteen käyttöön.

- 1 Kiinnitä tuote seinään kuvan osoittamalla tavalla. (Kuva 2)
- 2 Kiinnitä tuote kattoon kuvan osoittamalla tavalla. (Kuva 3)
- 3 Liitä sovitin maadoitettuun pistorasiaan ja kytke kaapelin toinen pää tuotteeseen.

### 3.2 Tuotteen käyttäminen

**Huom!** Kun otat tuotteen käyttöön, varmista, että reititin, matkapuhelin ja tuote ovat lähellä toisiaan. Varmista, että reititin on asetettu 2,4 GHz:n taajuudelle (Kuva 4)

#### 3.2.1 Smart Life -sovelluksen asentaminen

- 1 Lataa Smart Life -sovellus lukemalla QR-koodi. Voit myös etsiä sen App Storesta tai Play Storesta. (Kuva 5)
- 2 Käynnistä sovellus ja rekisteröidy tai kirjaudu tilillesi. (Kuva 6)

#### 3.2.2 Rekisteröityminen Smart Life -sovellukseen

- Rekisteröidy käyttämällä matkapuhelinnumeroasi tai sähköpostiosoitettasi. Valitse "Get Verification Code" (Hanki vahvistuskoodi). Kirjaudu sisään antamalla vahvistuskoodi. (Kuva 7)

**Huom!** Maa-asetukset noudattavat matkapuhelinjärjestelmää, mutta voit muuttaa maakoodia / maakohtaisia asetuksia manuaalisesti ennen rekisteröinnin viimeistelemistä. (Niitä ei voi muuttaa enää rekisteröinnin jälkeen.)

#### 3.2.3 Kirjautuminen Smart Life -sovellukseen

- 1 Valitse "Log in with an existing account" (Kirjaudu olemassa olevalla tilillä).
- 2 Kirjaudu sisään antamalla rekisteröitymiseen käyttämäsi matkapuhelinnumero tai sähköpostiosoite sekä salasana.

#### 3.2.4 Tuotteen yhdistäminen Smart Life -sovellukseen

**Huom!** Tuote tukee 2,4 GHz:n wifi-verkkoa, ei 5 GHz:n verkkoa. Jos Wifi-verkkosi taajuudeksi on asetettu 5 GHz, vaihda se 2,4 GHz:n taajuuteen. Katso ohjeet reitittimesi käyttöoppaasta.

- 1 Tee reitittimen asetukset ennen wifi-yhteyden muodostamista ja ota talteen wifi-verkon nimi (SSID) ja salasana.
- 2 Avaa Smart Life -sovellus ja seuraa ohjeita sovelluksessa.

#### 3.2.5 QR-koodin määrittäminen

- 1 Lue tuotteella QR-koodi puhelimestasi. Kun kamera tunnistetaan, kuuluu merkkiäni "dong dong dong". Määrittäminen kestää noin 30 sekuntia. (Kuva 8)

**Huom!** Lue QR-koodi 15–20 cm:n etäisyydeltä.

- 2 Varmista, että reititin, matkapuhelin ja kamera ovat yhdistämisen aikana mahdollisimman lähellä.
- 3 Kun kamera on lisätty onnistuneesti, nimeä kamera uudelleen napauttamalla kynäkuvaiketta ja napauta sitten Done (Valmis).
- 4 Määritä tuotteiden yhteiset toiminnot napauttamalla "••" live-näkymässä.

### 3.3 Tuotteen nollaaminen

- Pidä nollauspainiketta painettuna 5 sekunnin ajan.

**Huom!** Jos olet muuttanut asetuksia, ne palautuvat tehdasasetuksiin.

### 3.4 LED-valon tila

LED-valo	Tila
Tasainen PUNAINEN valo	Tuotteen toimintahäiriö.
Vilkkuva PUNAINEN valo	Odotetaan verkkoyhteyttä.
Tasainen SININEN valo	Tuote toimii oikein.

## 4 Varastointi

- Säilytä tuote kuivassa, pakkasettomassa tilassa poissa suorasta auringonvalosta.

## 5 Huolto

- Puhdista tuote tarvittaessa kostealla liinalla.

## 6 Hävittäminen

### 6.1 Tuotteen hävittäminen

- Varmista, että hävität tuotteen paikallisten määräysten mukaisesti. Älä polta tuotetta.

## 7 Tekninen data

Tekniset tiedot	Arvo
<b>Kamera</b>	
Kuvakenno	1/2,8" 3 megapikselin CMOS
Tehokkaat pikselit	2304 (vaaka) × 1296 (pysty)
Suljin	1/20–1/10 000 s
Vähimmäisvalaistus	Väri 0,1 lx 2.0 aukolla, Mustavalkoinen 0,01 lx F2.0 aukolla
Infrapunakuvausetaisyys	Näkyvyys yöllä jopa 10 m
Päivä/yö	Automaattinen (ICR) / väri/ mustavalkoinen
WDR	DWDR
Objektiivin ja NÄKÖKENTTÄ (VAAKA/PYSTY/HALKAISUJA)	3,0 mm F2.0 aukolla, 100 °/ 55 °/120°

Tekniset tiedot	Arvo
<b>Video ja ääni</b>	
Pakkaus	H.264
Bittinopeus	32 Kb/s - 2 Mb/s
Kuvataajuus	1–25 kuvaa sekunnissa
Dual stream	Kyllä
Äänitulo/-lähtö	Sisäänrakennettu mikrofoni/ kaiutin
<b>Verkko</b>	
Hälytyksen laukaisija	Älykäs liikkeen tunnistus
Langaton tietoturva	64-/128-bittinen WPA/WPA2, WPA-PSK/WPA2-PSK, WPS
Yhteyksikäytäntö	HTTP, DHCP, DNS, TCP/IP, RTSP
Rajapintaprotokolla	Yksityinen
Langaton	2,4 Ghz:n wifi (IEEE802.11b/g/n)
Matkapuhelimen käyttöjärjestelmä	iOS 9 tai uudempi, Android 5 tai uudempi
Turvallisuus	AES128
Käyttöoikeuksia enintään	5
<b>Yleistä</b>	
Panorointi/kallistus	Panorointi: 0°–350°, kallistus: -90°–30°
Käyttölämpötila	-20 °C - 50 °C
IP-luokitus	IP65
Virtalähde	DC 12 V / 1 A
Tehonkulutus	Enint. 4,5 W
Varastointi	SD-kortti (enintään 128 Gt), pilvitalennus, NVR
Mitat	148 × 103 × 108 mm
Nettopaino	530 g

## 8 Vianetsintä

Ongelma	Toimenpide
Tuotetta ei voida tunnistaa.	Varmista, että verkko toimii oikein, ja aseta tuote lähelle reititintä. Jos ongelma jatkuu, nollaa tuote ja lisää se uudelleen.
Tuote on edelleen "My Devices" (Omat laitteet) -luettelossa nollauksen jälkeen.	Tuote nollaa vain verkkomäärittelyksen, ei sovelluksen määrittelyä. Jos haluat poistaa tuotteen luettelosta, poista se sovelluksessa.
Tuotteeseen rekisteröidyn verkon vaihtaminen.	Poista ja nollaa tuote ensin sovelluksessa ja lisää ja määritä laite sitten uudelleen.
Tuote ei tunnista SD-korttia.	Aseta SD-kortti paikalleen ennen tuotteen käynnistämistä. Varmista, että SD-kortti on FAT32-muodossa. Varmista, että sinulla on hyvä internet-yhteys.
Tuote ei lähetä ilmoituksia.	Varmista, että sovellus on käynnissä puhelimesiasi ja että tarvittava ilmoitustoiminto on asetettu. Siirry matkapuhelinjärjestelmäsi kohtaan Viesti-ilmoitukset ja valtuutuksen vahvistus ja aktivoi toiminto.

# 1 Introduction

Le produit est une caméra de sécurité SMART 3 MP.

Il s'agit d'un produit SMART qui peut être connecté à un wifi existant et contrôlé avec l'application Smart Life. Vous pouvez contrôler tous les produits SMART dans l'application et utiliser diverses fonctions telles que le contrôle de la minuterie, la planification et les événements automatisés.

## 1.1 Utilisation prévue

Le produit est destiné uniquement à une utilisation dans une zone d'accès restreint.



**Remarque !** Cet équipement ne convient pas à une utilisation dans des endroits où des enfants sont susceptibles d'être présents.

## 1.2 Configuration requise

- Réseau wifi (2,4 GHz).
- Routeur wifi.
- iPhone, iPad (IOS 9.0 ou supérieur) ou Android (5.0 ou supérieur).

**Remarque !** Le produit ne nécessite pas de hub/routeur séparé.

## 1.3 Symboles

	Lisez attentivement le mode d'emploi et veillez à bien en comprendre les instructions avant d'utiliser le produit. Conservez le mode d'emploi pour toute référence ultérieure.
	Ce produit est conforme aux directives et réglementations européennes en vigueur.
	Recycler comme déchet électrique.

## 1.4 Présentation du produit

Figure 1

1. Microphone
2. Objectif
3. Voyant d'état
4. Port pour carte SD
5. Bouton de réinitialisation
6. Haut-parleur

## 1.4.1 Fonctions

- **Panoramique/inclinaison** - Le produit prend en charge la rotation à 360 degrés. Faites pivoter votre caméra dans l'application sur votre smartphone, vous offrant ainsi une vision à 360 degrés.
- **Retournement vidéo** - Retournez votre flux vidéo vers le haut ou vers le bas
- **Vision en couleur** - La lumière blanche aide à capturer des images et des vidéos de détection humaine en couleur pour vous offrir une meilleure vision.
- **Détection de mouvement** - Le produit prend en charge la détection de mouvement intelligente. La caméra détectera les mouvements et enverra une notification.
- **Enregistrement** - Lorsque l'alarme est déclenchée, le produit enregistre et stocke l'enregistrement sur la carte SD ou dans le cloud.
- **Vision nocturne** - Le produit dispose d'un mode vision nocturne.

# 2 Sécurité

## 2.1 Définitions relatives à la sécurité

**⚠ Attention !** Le non-respect de ces instructions induit un risque de mort ou de blessure.

**⚠ Attention !** Le non-respect des présentes instructions induit un risque d'endommagement du produit, de tout autre matériel ou de la zone adjacente.

**Remarque !** Informations nécessaires dans une situation donnée.

## 2.2 Consignes générales de sécurité

**⚠ Attention !** Le non-respect des présentes instructions induit un risque d'endommagement du produit, des autres matériels ou de la zone adjacente.

- Lisez les instructions d'avertissement qui suivent avant d'utiliser le produit.
- Ne laissez aucun enfant ni personne ne connaissant pas le produit l'utiliser.
- N'utilisez pas le produit s'il est endommagé.
- Ne modifiez pas le produit.
- Le produit doit être utilisé uniquement aux fins prévues.
- Ne démontez pas le produit et ne tentez pas de le modifier ou de le réparer.

- Tout cordon d'alimentation ou fiche endommagé(e) doit être remplacé(e) par un centre de service agréé ou tout autre personnel qualifié pour garantir une utilisation en toute sécurité.
- Le produit doit être installé conformément aux instructions et aux réglementations locales.
- L'entretien et les éventuelles réparations doivent être effectués par du personnel qualifié.
- Ne branchez pas le produit à une prise secteur mal fixée ou endommagée.
- Ne stockez pas le produit dans un endroit humide.
- Veillez à ce que de l'eau ou aucun autre liquide ne s'infilte dans le produit. Cela pourrait l'endommager.
- Ne stockez pas le produit et ne l'utilisez pas à des températures extrêmes. N'exposez pas le produit à des températures supérieures à 60 °C. Ne brûlez pas le produit.
- N'exposez pas le produit à des chocs ou à des coups.
- N'utilisez pas de détergent ou de solvant puissant pour nettoyer le produit.

## 3 Installation

### 3.1 Pour installer le produit

**⚠ Avertissement !** N'utilisez pas d'adaptateur pour lequel le produit n'est pas adapté.

- 1 Fixez le produit au mur comme indiqué sur l'illustration. (Figure 2)
- 2 Fixez le produit au plafond comme indiqué sur l'illustration. (Figure 3)
- 3 Branchez l'adaptateur à une prise mise à la terre et branchez l'autre extrémité du câble au produit.

### 3.2 Pour utiliser le produit

**Remarque !** Lors de l'installation du produit, veillez à ce que le routeur, le téléphone mobile et le produit soient proches les uns des autres. Veillez à ce que le routeur soit réglé sur 2,4 GHz (Figure 4)

#### 3.2.1 Pour installer l'application Smart Life

- 1 Scannez le code QR pour télécharger l'application Smart Life. Ou effectuez une recherche dans l'App Store ou le Play Store. (Figure 5)
- 2 Démarrez l'application pour vous inscrire ou vous connecter à votre compte. (Figure 6)

#### 3.2.2 Pour vous inscrire à l'application Smart Life

- Inscrivez-vous avec votre numéro de téléphone portable ou votre adresse e-mail. « Obtenir le code de vérification ». Enregistrez le code de vérification pour vous connecter. (Figure 7)

**Remarque !** Les paramètres du pays suivent le système de téléphonie mobile, mais il est possible de modifier manuellement le numéro/les paramètres du pays avant la fin de l'inscription (il est impossible de les modifier par la suite).

#### 3.2.3 Pour vous connecter à l'application Smart Life

- 1 Cliquez sur « Se connecter avec un compte existant ».
- 2 Saisissez le numéro de téléphone portable ou l'adresse e-mail utilisée pour vous inscrire et le mot de passe pour vous connecter.

#### 3.2.4 Pour connecter le produit à l'application Smart Life

**Remarque !** Le produit prend en charge le wifi 2,4 GHz, pas le 5 GHz. Si votre wifi est sur 5 GHz, réglez-le sur 2,4 GHz. Reportez-vous au manuel de votre routeur.

- 1 Paramétrez le routeur avant de vous connecter au wifi et enregistrez le SSID et le mot de passe de votre wifi.
- 2 Ouvrez l'application Smart Life et suivez les instructions dans l'application.

#### 3.2.5 Configuration du code QR

- 1 Scannez le code QR dans votre téléphone avec le produit. Quand la caméra est détectée, un signal sonore « dong dong dong » se fait entendre. La configuration prend une trentaine de secondes. (Figure 8)

**Remarque !** Scannez le code QR à une distance de 15 à 20 cm.

- 2 Lors de la connexion, veillez à ce que le routeur, le téléphone portable et la caméra soient les plus proches possible.
- 3 Une fois la caméra ajoutée avec succès, cliquez sur l'icône du stylo pour renommer la caméra, puis cliquez sur « Terminé ».
- 4 Cliquez sur « ... » dans l'interface d'affichage en direct pour configurer les fonctions communes du produit.

### 3.3 Pour réinitialiser le produit

- Appuyez sur le bouton de réinitialisation et maintenez-le enfoncé pendant 5 secondes.

**Remarque !** Si vous avez modifié les paramètres, ils reviendront aux paramètres d'usine.

### 3.4 État du voyant LED

Voyant LED	Statut
Voyant ROUGE constant	Le produit dysfonctionne.
Voyant ROUGE clignotant	En attente d'une connexion réseau.
Voyant BLEU constant	Le produit fonctionne correctement.

## 4 Stockage

- Conservez le produit dans un endroit sec et à l'abri du gel et de la lumière directe du soleil.

## 5 Maintenance

- Si nécessaire, nettoyez le produit à l'aide d'un chiffon humide.

## 6 Élimination

### 6.1 Pour éliminer le produit

- Veillez à respecter les réglementations locales quand vous mettez le produit au rebut. Ne brûlez pas le produit.

## 7 Données techniques

Spécifications	Valeur
<b>Caméra</b>	
Capteur d'images	CMOS 1/2,8" 3 mégapixels
Pixels effectifs	2304(H) × 1296(V)
Obturateur	1/20~1/10.000 s
Éclairage min.	Couleur 0,1Lux@F2,0, Noir/Blanc 0,01Lux@F2,0
DISTANCE IR	Visibilité nocturne jusqu'à 10 m
Jour/Nuit	Auto (ICR)/Couleur/N&B
WDR	DWDR
Objectif et CHAMP DE VISION (H/V/D)	3,0 mm@F2.0, 100°/55°/120°

Spécifications	Valeur
<b>Vidéo et audio</b>	
Compression	H.264
Débit binaire	32 Kbit/s ~ 2 Mbit/s
Fréquence d'images	1 ~ 25 ips
Double flux	Oui
Entrée/sortie audio	Micro/haut-parleur intégré
<b>Réseau</b>	
Déclencheur d'alarme	Détection intelligente des mouvements
Sécurité sans fil	WPA/WPA2 64/128 bits, WPA-PSK/WPA2-PSK, WPS
Protocole de communication	HTTP, DHCP, DNS, TCP/IP, RTSP
Protocole d'interface	Privé
Sans fil	Wifi 2,4G (IEEE802.11b/g/n)
SE de téléphone portable	iOS 9 ou version ultérieure, Android 5 ou version ultérieure
Sécurité	AES128
Accès d'utilisateurs max.	5
<b>Général</b>	
Panoramique/ inclinaison	Panorama : 0°~350°, inclinaison : -90°~30°
Température de fonctionnement	-20 °C à 50 °C
Indice IP	IP65
Alimentation électrique	CC 12V/1A
Consommation électrique	Max. 4,5 W
Stockage	Carte SD (max. 128 Go), stockage cloud, NVR
Dimensions	148 × 103 × 108 mm
Poids net	530 g

## 8 Dépannage

Problème	Action
Le produit ne peut pas être détecté.	Veillez à ce que le réseau fonctionne correctement et placez le produit à proximité du routeur. Si le problème persiste, réinitialisez le produit et ajoutez-le de nouveau.
Le produit est toujours répertorié dans « Mes appareils » après une réinitialisation.	Le produit ne fait que réinitialiser la configuration du réseau. Il ne modifie pas la configuration de l'application. Pour supprimer le produit de la liste, il faut le supprimer dans l'application.
Comment modifier le réseau enregistré sur le produit ?	Il faut tout d'abord supprimer et réinitialiser le produit dans l'application puis ajouter et configurer à nouveau l'appareil.
Le produit n'identifie pas la carte SD.	Insérez la carte SD avant de démarrer le produit. Veillez à ce que la carte SD soit au format FAT32. Veillez à avoir une bonne connexion internet.
Le produit n'envoie pas de notifications.	Veillez à ce que l'application fonctionne sur votre téléphone et à ce que la fonction de notification pertinente soit activée. Dans le système de votre téléphone mobile, allez dans « Notification de message » et « Confirmation d'autorité » et activez la fonction.

# 1 Inleiding

Het product is een SMART-beveiligingscamera van 3 MP.

Dit is een SMART-product dat kan worden aangesloten op een bestaande wifi en kan worden bediend met de app Smart Life. U kunt alle SMART-producten in de app beheren en verschillende functies gebruiken zoals timerbediening, plannen en automatische gebeurtenissen.

## 1.1 Beoogd gebruik

Het product is alleen bedoeld voor gebruik in een gebied met beperkte toegang.

**Let op!** Deze apparatuur is niet geschikt voor gebruik op locaties waar waarschijnlijk kinderen aanwezig zijn.

## 1.2 Systeemvereisten

- Wifi-netwerk (2,4 GHz).
- Wifi-router.
- iPhone, iPad (IOS 9.0 of hoger) of Android (5.0 of hoger).

**Let op!** Voor het product is een afzonderlijke hub/router niet nodig.

## 1.3 Symbolen

	Lees de gebruiksaanwijzing aandachtig door en zorg ervoor dat u de instructies begrijpt voordat u het product gebruikt. Bewaar de gebruiksaanwijzing voor toekomstig gebruik.
	Dit product voldoet aan de geldende EU-richtlijnen en -regelgeving.
	Recyclen als elektrisch afval.

## 1.4 Productoverzicht

Afbeelding 1

1. Microfoon
2. Lens
3. Statuslampje
4. SD-kaartsleuf
5. Reset-knop
6. Luidspreker

## 1.4.1 Functies

- **Pannen/kantelen** - Het product ondersteunt 360 graden rotatie. Draai uw camera in de app op uw smartphone, zodat u 360 graden zicht hebt.
- **Videoflip** - Flip uw videostream omhoog of omlaag.
- **Full color vision** - Het witte licht helpt bij het vastleggen van foto's en video's van menselijke detectie in kleur om u een beter zicht te geven.
- **Bewegingsdetectie** - Het product ondersteunt intelligente bewegingsdetectie. De camera detecteert bewegingen en stuurt een pushmelding.
- **Opnemen** - Wanneer het alarm wordt geactiveerd, maakt het product een opname en wordt de opname opgeslagen op de SD-kaart of in de cloud.
- **Nachtzicht** - Het product beschikt over een nachtzichtmodus.

# 2 Veiligheid

## 2.1 Definities van veiligheid

**! Waarschuwing!** Als u zich niet aan deze voorschriften houdt, kan dat leiden tot overlijden of letsel.

**! Voorzichtig!** Als u zich niet aan deze voorschriften houdt, kan dat leiden tot schade aan het product, overige materialen of de nabije omgeving.

**Let op!** Informatie die in een bepaalde situatie noodzakelijk is.

## 2.2 Algemene veiligheidsvoorschriften

**! Voorzichtig!** Als u zich niet aan deze voorschriften houdt, kan dat leiden tot schade aan het product, overige materialen of de nabije omgeving.

- Lees de volgende waarschuwingsinstructies voordat u het product gebruikt.
- Laat dit product niet gebruiken door kinderen of mensen die er onbekend mee zijn.
- Gebruik het product niet als het is beschadigd
- Pas het product niet aan.
- Het product mag uitsluitend worden gebruikt voor het beoogde doel.
- Haal het product niet uit elkaar en probeer het niet aan te passen of te repareren.

- Om zeker te zijn van veilig gebruik moet een beschadigd snoer of een beschadigde stekker worden vervangen door een erkend servicecentrum of anderszins gekwalificeerd personeel.
- Het product moet worden geïnstalleerd in overeenstemming met de instructies en lokale voorschriften.
- Onderhoud en eventuele reparaties moeten worden uitgevoerd door gekwalificeerd personeel.
- Sluit het product niet aan op een los of anderszins beschadigd stopcontact.
- Bewaar het product niet in een vochtige ruimte.
- Zorg ervoor dat er geen water of andere vloeistof in het product komt; dit kan het product beschadigen.
- Bewaar of gebruik het product niet bij extreme temperaturen. Stel het product niet bloot aan temperaturen boven 60 °C. Verbrand het product niet.
- Stel het product niet bloot aan schokken en stoten.
- Gebruik geen sterke schoonmaakmiddelen of oplosmiddelen om het product schoon te maken.

## 3 Installatie

### 3.1 Het product installeren

**⚠ Waarschuwing!** Gebruik geen adapter waarvoor het product niet geschikt is.

- 1 Bevestig het product aan de muur zoals weergegeven in de afbeelding. (Afbeelding 2)
- 2 Bevestig het product aan het plafond zoals weergegeven in de afbeelding. (Afbeelding 3)
- 3 Steek de adapter in een geaard stopcontact en sluit het andere uiteinde van de kabel aan op het product.

### 3.2 Het product bedienen

**Let op!** Zorg er bij het instellen van het product voor dat de router, de mobiele telefoon en het product zich dicht bij elkaar bevinden. Zorg ervoor dat de router is ingesteld op 2,4 GHz (Afbeelding 4)

#### 3.2.1 De Smart Life-app installeren

- 1 Scan de QR-code om de Smart Life-app te downloaden. Of zoek de app in de App Store of Play Store. (Afbeelding 5)
- 2 Start de app om u te registreren of aan te melden bij

uw account. (Afbeelding 6)

#### 3.2.2 Registratie voor de Smart Life-app

- Registreer u met uw mobiele telefoonnummer of e-mailadres. 'Verificatiecode ophalen'. Registreer de verificatiecode om in te loggen. (Afbeelding 7)

**Let op!** Landinstellingen volgen het systeem van de mobiele telefoon, maar het landnummer / de instellingen kunnen handmatig worden aangepast voordat de registratie is voltooid (na de registratie kan dit niet meer worden aangepast).

#### 3.2.3 Aanmelden bij de Smart Life-app

- 1 Klik op Aanmelden met een bestaand account.
- 2 Voer het telefoonnummer of e-mailadres dat u hebt gebruikt voor registratie en het wachtwoord in om u aan te melden.

#### 3.2.4 Het product aansluiten op de Smart Life-app

**Let op!** Het product ondersteunt 2,4 GHz wifi en niet 5 GHz. Als uw wifi is ingesteld op 5 GHz, verandert u dit in 2.4 GHz. Raadpleeg de handleiding van uw router.

- 1 Stel de parameters van de router in voordat u verbinding maakt met wifi en noteer de SSID en het wachtwoord van uw wifi.
- 2 Open de Smart Life-app en volg de instructies in de app.

#### 3.2.5 Configuratie van QR-codes

- 1 Scan de QR-code in uw telefoon met het product. Wanneer de camera wordt gedetecteerd, hoort u een audiosignaal 'dong dong dong'. Het duurt ongeveer 30 seconden om de configuratie te voltooien. (Afbeelding 8)

**Let op!** Scan de QR-code op 15-20 cm afstand.

- 2 Zorg er tijdens het verbinden voor dat de router, de mobiele telefoon en de camera zich zo dicht mogelijk bij elkaar bevinden.
- 3 Wanneer het toevoegen van de camera is geslaagd, klikt u op het penpictogram om de naam van de camera te wijzigen en vervolgens op 'Gereed'.
- 4 Klik op "..." in de liveweergave-interface om de algemene functies van het product in te stellen.

### 3.3 Het product resetten

- Houd de resetknop 5 seconden ingedrukt.

**Let op!** Als u de instellingen hebt gewijzigd, keren deze terug naar de fabrieksinstellingen.

### 3.4 Status ledlampje

Ledlampje	Status
Constant ROOD lampje	Het product hapert.
Knipperend ROOD lampje	Wachten op een netwerkverbinding.
Constant BLAUW lampje	Het product werkt naar behoren.

## 4 Bewaren

- Bewaar het product op een droge, vorstvrije plaats buiten direct zonlicht.

## 5 Onderhoud

- Maak het product indien nodig schoon met een vochtige doek.

## 6 Afvoeren

### 6.1 Het product afvoeren

- Denk eraan dat u de plaatselijke regelgeving voor afvoeren van het product naleeft. Verbrand het product niet.

## 7 Technische gegevens

Specificaties	Waarde
<b>Camera</b>	
Beeldsensor	1/2.8" 3 Megapixel CMOS
Effectieve pixels	2304(H) × 1296(V)
Sluiter	1/20~1/10.000s
Min. Verlichting	Kleur 0,1Lux@F2.0, Zwart/Wit 0,01Lux@F2.0
IR-afstand	Nachtzicht tot 10 m
Dag/nacht	Auto (ICR)/Kleur/Zwart-wit
WDR	DWDR
Lens & FOV (H/V/D)	3,0 mm@F2.0, 100°/55°/120°

Specificaties	Waarde
<b>Video en audio</b>	
Compressie	H.264
Bitsnelheid	32 Kbps ~ 2 Mbps
Framesnelheid	1 ~ 25 fps
Dubbele stroom	Ja
Audio-ingang/-uitgang	Ingebouwde microfoon/ luidspreker
<b>Netwerk</b>	
Alarmtrigger	Intelligente bewegingsdetectie
Draadloze beveiliging	64/128-bits WPA/WPA2, WPA-PSK/WPA2-PSK, WPS
Communicatieprotocol	HTTP, DHCP, DNS, TCP/IP, RTSP
Interfaceprotocol	Privé
Draadloos	2,4G WIFI (IEEE802.11b/g/n)
Besturingssysteem voor mobiele telefoons	iOS 9 of hoger, Android 5 of hoger
Beveiliging	AES128
Max. aantal gebruikers	5
<b>Algemeen</b>	
Pannen/kantelen	Pannen: 0°~350°, kantelen: -90°~30°
Bedrijfstemperatuur	-20 °C tot 50 °C
IP-classificatie	IP65
Stroomvoorziening	GELIJKSTROOM 12V/1A
Stroomverbruik	Max. 4,5 W
Bewaren	SD-kaart (max. 128 GB), cloudopslag; NVR
Afmetingen	148 × 103 × 108 mm
Netto gewicht	530 g

## 8 Problemen oplossen

Probleem	Actie
Het product kan niet worden gedetecteerd.	Zorg ervoor dat het netwerk correct werkt en plaats het product dicht bij de router. Als het probleem aanhoudt, reset dan het product en voeg het opnieuw toe.
Het product wordt nog steeds vermeld in 'Mijn apparaten' nadat een reset is uitgevoerd.	Het product reset alleen de netwerkconfiguratie, het verandert de configuratie in de app niet. Als u het product uit de lijst wilt verwijderen, moet het in de app worden verwijderd.
Het netwerk wijzigen dat op het product is geregistreerd.	Verwijder en reset eerst het product in de app, voeg vervolgens het apparaat weer toe en configureer het opnieuw.
Het product identificeert de SD-kaart niet.	Plaats de SD-kaart voordat het product wordt gestart. Zorg ervoor dat de SD-kaart de indeling FAT32 heeft. Zorg voor een goede internetverbinding.
Het product verzendt geen meldingen.	Zorg ervoor dat de app op uw telefoon draait en dat de relevante meldingsfunctie is ingesteld. Ga naar Berichtmelding en autoriteitsbevestiging in uw mobiele telefoonsysteem en activeer de functie.







**EU DECLARATION OF CONFORMITY / EU FÖRSÄKRAN OM ÖVERENSSTÄMMELSE /  
EU SAMSVARSERKLÄRING / DEKLARACJA ZGODNOŚCI UE /  
EU KONFORMITÄTSERKLÄRUNG / EU VAATIMUSTENMUKAISUUSVAKUUTUS /  
DÉCLARATION UE DE CONFORMITÉ / EU CONFORMITEITSVERKLARING**

Jula Item number / Artikelnummer / Artikkelnummer / Numer artykułu / Artikkelnummer /  
Tuotenumero / Numéro de référence / Artikelnummer

**027966**

**Model no.: Speed 16T**

 **Bright™**

**Jula AB, Box 363, SE-532 24 SKARA, SWEDEN**

This declaration of conformity is issued under the sole responsibility of the manufacturer. / Denna försäkran om överensstämmelse utfärdas på tillverkarens eget ansvar. / Denne samsvarserklæring er utstedt under ansvaret til produsenten. / Niniejsza deklaracja zgodności wydana zostaje na wyłączną odpowiedzialność producenta. /

Diese Konformitätserklärung wird unter der alleinigen Verantwortung des Herstellers ausgestellt. / Tämä vaatimustenmukaisuusvakuutus on annettu valmistajan yksinomaisella vastuulla. / La présente déclaration de conformité est émise sous la seule responsabilité du fabricant. / Deze conformiteitsverklaring wordt afgegeven onder de uitsluitende verantwoordelijkheid van de fabrikant. /

**SMART CAMERA EN / SMART KAMERA SE / SMART KAMERA NO / KAMERA SMART  
PL / SMARTE KAMERA DE / SMART KAMERA FI / CAMÉRA INTELLIGENTE FR /  
SLIMME CAMERA NL**

Conforms to the following directives, regulations and standards: / Överensstämmer med följande direktiv, förordningar och standarder: / Er i samsvar med følgende direktiver, forordning og standarder: / Są zgodne z następującymi dyrektywami, regulacją i normami: / Entspricht den folgenden Richtlinien, Vorschriften und Normen: / Seuraavien direktiivien, asetusten ja standardien mukainen: / Conforme aux directives, règlements et normes suivants: / Voldoet aan de volgende richtlijnen, voorschriften en normen:

<u>Directive/Regulation</u>	<u>Harmonised standard</u>
RED 2014/53/EU	ETSI EN 300328 V2.2.2 (2019-07)  ETSI EN 301 489-1 V2.2.3 (2019-11), ETSI EN 301489-17 V3.2.4 (2020-09) EN 55032:2015+A11, EN 55035:2017+A11, EN 50130-4:2011+A1, EN IEC 61000-3-2:2019+A1, EN 61000-3-3:2013+A2+AC  EN IEC 62311:2020, EN 50665:2017  EN IEC 62368-1:2020+A11
Eco design Directive 2009/125/EC	
External power supplies Regulation (EU) 2019/1782	EN 50563:2011+A1, EN 50564:2011
RoHS 2011/65/EU + 2015/863	EN 50581:2012

This product was CE marked in year: / Produkten CE-märktes år: / Dette produktet ble CE-merket dette året: / Wyrób oznakowany znakiem CE w roku: / Dieses Produkt erhielt die CE-Kennzeichnung im Jahr: / Tämä tuote on CE-merkitty vuonna: / Ce produit a reçu le marquage CE en: / Dit product werd CE-gemarkeerd in het jaar: -24

Signed for and on behalf of / Undertecknad för och på uppdrag av / Signert for og på vegne av / Podpisano w imieniu i na rzecz / Unterzeichnet für und im Auftrag von / Allekirjoitettu puolesta ja puolesta / Signé pour et au nom de / Ondertekend voor en namens:



Skara 2024-01-11

Doc: EN-SE-NO-PL-DE-FI-FR-NL

**Fredrik Bohman**  
BUSINESS AREA MANAGER



[www.jula.com](http://www.jula.com)