

 **Bright™**



027959

**EN SECURITY CAMERA 3 MP
OPERATING INSTRUCTIONS**

Original instructions

**SV ÖVERVAKNINGSKAMERA 3 MP
BRUKSANVISNING**

Översättning av originalinstruktioner

**NO OVERVÅKNINGSKAMERA 3 MP
BETJENINGSANVISNINGER**

Oversettelse av originalinstruksjonene

**PL KAMERA MONITORINGU 3 MP
INSTRUKCJA OBSŁUGI**

Przekład instrukcji oryginalnej

**DE ÜBERWACHUNGSKAMERA 3 MP
BEDIENUNGSANLEITUNG**

Übersetzung der Originalanleitung

**FI VALVONTAKAMERA 3 MP
KÄYTTÖOHJE**

Alkuperäisten ohjeiden käännös

**FR CAMÉRA DE SURVEILLANCE 3 MP
INSTRUCTIONS D'UTILISATION**

Traduction des instructions d'origines

**NL BEVEILIGINGSCAMERA 3 MP
BEDIENINGSINSTRUCTIES**

Vertaling van de originele instructies

Jula AB förbehåller sig rätten att göra ändringar på produkten. Jula AB innehar upphovsrätten till denna dokumentation. Det är inte tillåtet att modifiera eller ändra denna dokumentation på något sätt och bruksanvisningen ska skrivas ut och användas som den är i förhållande till produkten. Se Julas webbplats för den senaste versionen av bruksanvisningen.

Jula AB forbeholder seg retten til å endre produktet. Jula AB innehar opphavsretten til denne dokumentasjonen. Det er ikke tillatt å modifisere eller endre denne dokumentasjonen på noen som helst måte, og håndboken skal trykkes og brukes som den er i forhold til produktet. For siste versjon av betjeningsanvisningene, se Julas nettsider.

Jula AB zastrzega sobie prawo do wprowadzania zmian w produkcie. Jula AB zastrzega sobie prawa autorskie do niniejszej dokumentacji. Dokumentacji nie wolno w żaden sposób modyfikować ani zmieniać, a instrukcję należy drukować i używać ją w odniesieniu do produktu w stanie niezmienionym. Najnowszą wersję instrukcji obsługi można znaleźć na stronie internetowej Jula.

Jula AB reserves the right to make changes to the product. Jula AB claims copyright on this documentation. It is not allowed to modify or alter this documentation in any way and the manual shall be printed and used as it is in relation to the product. For the latest version of operating instructions, refer to the Jula website.

Jula AB behält sich das Recht vor, Änderungen am Produkt vorzunehmen. Jula AB beansprucht die Urheberrechte an dieser Dokumentation. Es ist nicht zulässig, diese Dokumentation in irgendeiner Weise zu verändern oder umzugestalten. Die Anleitung muss gedruckt und so verwendet werden, wie sie in Bezug zum Produkt steht. Die aktuellste Version der Bedienungsanleitung finden Sie auf der Website von Jula.

Jula AB pidättää oikeuden tehdä tuotteeseen muutoksia. Jula AB:llä on tämän dokumentaation tekijänoikeus. Tätä dokumentaatiota ei saa muuttaa millään tavalla ja käyttöopas on tuostettava ja sitä on käytettävä sellaisena kuin se on tämän tuotteen kanssa. Käyttöohjeiden uusin versio löytyy Julan verkkosivustolta.

Jula AB se réserve le droit d'apporter des modifications au produit. Jula AB revendique les droits d'auteur sur cette documentation. Il est interdit de modifier ou d'altérer cette documentation de quelque manière que ce soit et le manuel doit être imprimé et utilisé tel quel en relation avec le produit. Pour obtenir la dernière version des instructions d'utilisation, consultez le site Web de Jula.

Jula AB behoudt zich het recht voor om wijzigingen aan het product aan te brengen. Jula AB claimt het copyright op deze documentatie. Het is niet toegestaan om deze documentatie op welke manier dan ook te wijzigen of te veranderen. De handleiding moet worden afgedrukt en gebruikt zoals deze in relatie tot het product staat. Raadpleeg de Jula-website voor de laatste versie van de bedieningsinstructies.

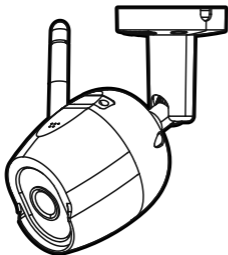

1X



1X



1X



3X



3X

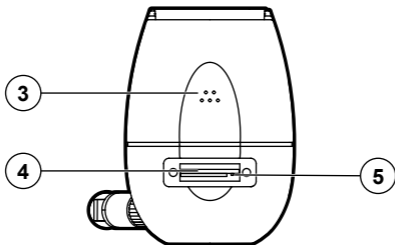
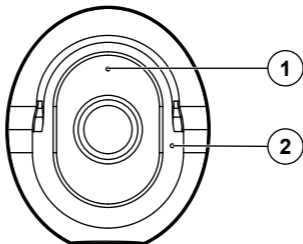

1

2

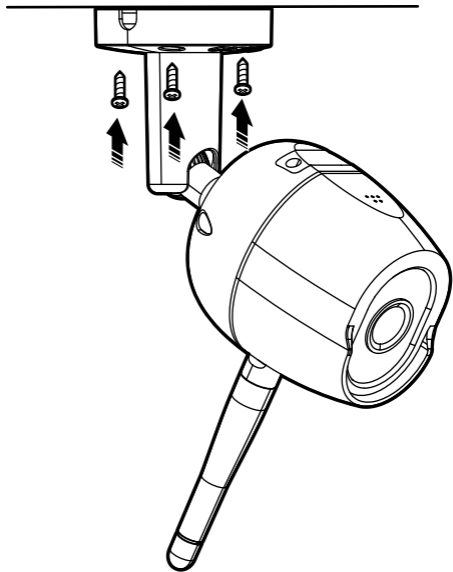

3

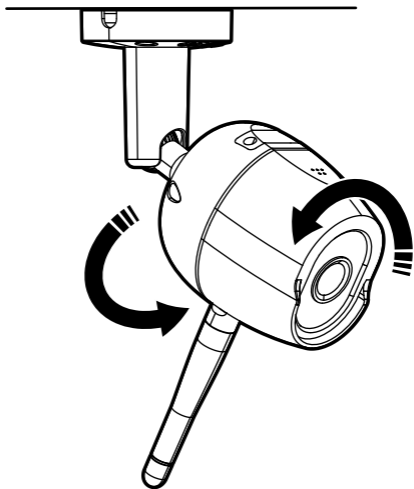

2.4 GHz



5 GHz

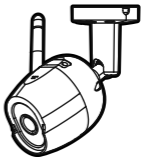
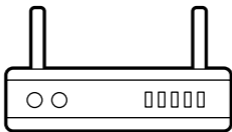



Smart Life app

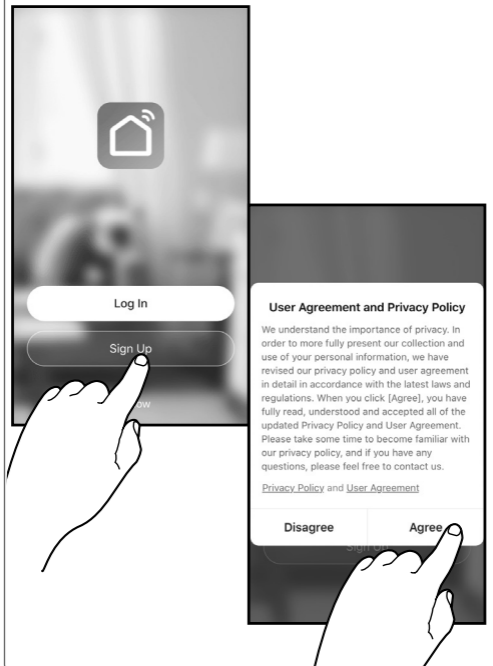

<

Register

Country >

Email Address

Get Verification Code

I Agree [User Agreement](#) and [Privacy Policy](#)



<

Enter Verification C...

Verification code has been sent to your mobile phone: 86-13588249785
Resend (56s)

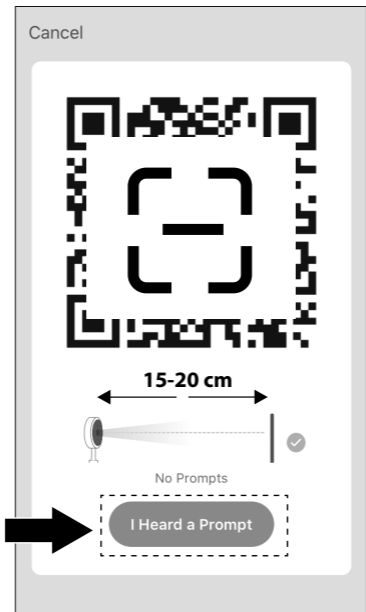

Table of contents

1	Introduction	13
1.1	Intended use	13
1.2	System requirements.....	13
1.3	Symbols.....	14
1.4	Product overview.....	14
1.5	Safety definitions	15
1.6	General safety instruction.....	16
2	Installation	17
2.1	To install the product.....	17
2.2	To operate the product.....	17
2.3	To reset the product	20
2.4	LED light Status	20
3	Storage	20
4	Maintenance	20
5	Troubleshooting	20
6	Disposal	21
6.1	To discard the product.....	22
7	Technical data	22

1 Introduction

The product is an IP camera.

This is a SMART product that can be connected to an existing WiFi and be controlled with the app Smart Life. You can control all SMART products in the app and use different functions such as timer control, scheduling and automatized events.

1.1 Intended use

The product is Intended only for use in a restricted access area. Such as driveway, garden or other outdoor areas.



Note! This equipment is not suitable for use in locations where children are likely to be present.

1.2 System requirements

- WiFi network (2.4GHz).
- WiFi router.
- iPhone, iPad (IOS 9.0 or higher) or Android (5.0 or higher).

Note! The product does not require a separate hub/router.

1.3 Symbols

	Read the operating instructions carefully and make sure that you understand the instructions before you use the product. Save the instructions for future reference.
	This product complies with applicable EU directives and regulations.
	Recycle as electrical waste.

1.4 Product overview

Figure 1

1. Status light
2. Microphone
3. Speaker
4. SD card slot
5. Reset button

1.4.1 Functions

- **Video flip** - Flip your video stream up or down
- **Motion detection** - the product support smart motion detection. The camera will detect movements and send a push notification.
- **Record** - The product support 24 h continuous recording with high capacity SD storage or Cloud storage.
- **Night vision** - detecting distance up to 10m.

6. Safety

1.5 Safety definitions

 **Warning!** If you do not obey these instructions, there is a risk of death or injury.

 **Caution!** If you do not obey these instructions, there is a risk of damage to the product, other materials or the adjacent area.

Note! Information that is necessary in a given situation.

1.6 General safety instruction



Caution! If you do not obey these instructions, there is a risk of damage to the product, other materials or the adjacent area.

- Read the warning instructions that follow before you use the product.
- Do not allow any children or anyone who is unfamiliar with the product to use it.
- Do not use the product if it is damaged.
- Do not modify the product.
- The product must only be used for its intended purpose.
- Do not dismantle the product or attempt to modify, or repair it.
- A damaged power cord or plug must be replaced by an authorised service centre or other qualified personnel to ensure safe use.
- The product must be installed in accordance with the instructions and local regulations.
- Maintenance and any repairs should be carried out by qualified personnel.

- Do not connect the product to a power mains that is loose or otherwise damaged.
- Do not store the product in a damp area.
- Make sure that no water or any other liquid gets into the product, this can damage the product.
- Do not store or use the product in extreme temperatures. Do not expose the product to temperatures over 60°C. Do not burn the product.
- Do not expose the product to knocks and blows.
- Do not use strong detergent or solvent to clean the product.

2 Installation

2.1 To install the product

- 1 Install the product to the wall with the included screws. (Figure 2)

Note! If the product is to be installed on a concrete wall, drill holes and use the wall plugs.

- 2 Adjust the product's angle to a correct view. (Figure 3)

2.2 To operate the product

Note! When setting up the product make sure the router, the mobile phone and the product are close to each other. Make sure the router is set on 2.4 GHz (Figure 4)

2.2.1 To install the Smart Life app

- 1 Scan the QR code to download the Smart Life app. Or search in the App Store or Play Store. (Figure 5)
- 2 Start the app to register or log in to your account. (Figure 6)

2.2.2 To register in the Smart Life app

- Register with your mobile phone number or email address. "Get Verification Code". Register the verification code to log in. (Figure 7)

Note! Country settings follow the mobile telephone system, but it is possible to change the country number/settings manually before the registration is completed (this cannot be changed after registration).

2.2.3 To log in to the Smart Life app

- 1 Click on "Log in with an existing account".

- 2 Enter the mobile phone number or email address used to register and the password to log in. The operating system iOS will then use Apple ID to log in.

2.2.4 To connect the product to the Smart Life app

Note! The router supports 2.4 GHz Wi-Fi not 5 GHz. If your Wi-Fi is set on 5 GHz, change it to 2.4 GHz. Refer to the manual of your router.

- 1 Set the parameters of the router before connecting to the Wi-Fi and record the SSID and the password of your Wi-Fi.
- 2 Open the Smart Life App and follow the instruction in the app.

2.2.5 QR Code configuration

- 1 Scan the QR-code in your phone with the product when the camera is detected a prompt audio "dong dong dong" will be heard. It takes about 30 seconds to complete the configuration. (Figure 8)

Note! Scan the QR code from 15-20 cm away.

- 2 During connection, make sure the router, mobilephone and the camera are as close as possible.

3

When the camera is added successfully click the pen icon to re-name the camera and then click "Done".

2.3 To reset the product

- Hold and push the button with a pin for 5 seconds.

Note! If you have modified settings, they will return to factory settings.

2.4 LED light Status

LED light	Status
Flashing RED light	Waiting for a network connection.
Constant BLUE light	The product is operating correctly.
Constant RED light	The product is not operating correctly.

3 Storage

- Store the product in a dry, frost-free area out of direct sunlight.

4 Maintenance

- Clean the product if needed using a damp cloth.

5 Troubleshooting

Problem	Action
The product cannot be detected.	Make sure the network is operating correctly, put the product close to the router. If the problem persist reset the product and add it again.
The product is still listed in "My Devices" after doing a reset.	The product only resets the network configuration, it does not change the configuration in the app. To remove the product on the list it must be deleted in the app.
How to change the network registered on the product.	First remove and reset the product on the app and then add and configure the device again.
The product do not identify the SD card.	Insert in the SD card before the product is started. Make sure that the SD card has FAT32 format. Make sure you have a good internet connection.
The product does not send notifications.	Make sure that the app is running on your phone, and the relevant notification function has been set. Go to Message notification and authority confirmation in your mobile phone system and activate the function.

6 Disposal

6.1 To discard the product

- Make sure that you follow local regulations when you discard the product. Do not burn the product.

7 Technical data

Specification	Value
Camera	
Image sensor	3 Megapixel CMOS
Effective pixels	2304 (H) x 1296 (V)
Shutter	1/15~1 / 10,000 s
Min. Illumination	"Color 0.1 Lux @ F2.0 Black/White 0.01 Lux @ F2.0"
IR distance	Night visibility up to 10m
Day/Night	Auto (ICR) / Color/B&W
WDR	DWDR
Lens & FOV (H/V/D)	3.6mm@F2.0, 85°/45°/100°

Specification	Value
Video & Audio	
Compression	H.264
Bit rate	32 Kbps~2 Mbps
Frame rate	1~25 fps
Dual stream	Yes
Audio Input/Output	Built-in mic / speaker
Network	
Alarm trigger	Intelligent motion detection
Wireless security	64/128-bit WPA/WPA2, WPA-PSK / WPA2-PSK, WPS
Communication protocol	HTTP, DHCP, DNS, TCP/IP, RTSP
Interface protocol	Private
Wireless	2.4 G WIFI (IEEE802.11b/g/n)
Mobile phone OS	iOS 9 or later, Android 5 or later
Security	AES128
Max user access	5

Specification	Value
General	
Operating temperature	-20 °C to 50 °C
IP rating	IP65
Power supply	DC 12V/1A
Power consumption	Max. 4.5 W
Storage	SD card(Max.128GB), Cloud storage, NVR
Dimensions	64 x 75 x 160 mm
Net weight	320 g

Innehållsförteckning

1 Inledning	26
1.1 Avsedd användning.....	26
1.2 Systemkrav.....	26
1.3 Symboler.....	27
1.4 Produktöversikt	27
1.5 Säkerhetsdefinitioner	28
1.6 Allmänna säkerhetsinstruktioner	29
2 Installation	30
2.1 Att installera produkten.....	30
2.2 Att använda produkten	31
2.3 Att återställa produkten	33
2.4 LED-statuslampa	33
3 Förvaring	33
4 Underhåll	33
5 Felsökning	34
6 Kassering	35
6.1 Kassera produkten.....	35
7 Tekniska data	35

1 Inledning

Produkten är en IP-kamera.

Detta är en SMART-produkt som kan anslutas ett befintligt WiFi och styras via appen Smart Life. Du kan styra alla SMART-produkter via appen och använda olika funktioner som timerstyrning, schemaläggning och automatiska händelser. Appen Smart Life är kompatibel med Google Assistant, Amazon Alexa etc.

1.1 Avsedd användning

Produkten är endast avsedd för användning i områden med begränsad åtkomst. Såsom uppfart, trädgård eller andra utomhusområden.



Obs! Denna utrustning är inte lämplig för användning på platser där barn kan förväntas vistas.

1.2 Systemkrav

- WiFi-nätverk (2.4GHz).
- WiFi-router.
- iPhone, iPad (IOS 9.0 eller senare) eller Android (5.0 eller senare).

Obs! Produkten behöver inte en separat hubb/router.

1.3 Symboler

	Läs bruksanvisningen noggrant och se till att du förstår instruktionerna innan du börjar använda produkten. Spara bruksanvisningen för framtida användning.
	Denna produkt uppfyller EU:s direktiv och förordningar.
	Återvinns som elektroniskt avfall.

1.4 Produktöversikt

Bild 1

1. Statuslampa
2. Mikrofon
3. Högtalare
4. SD-kortplats
5. Återställningsknapp

1.4.1 Funktioner

- **Videovändning** – Vänd din videoströmning upp eller ner.
- **Rörelsedetektering - produkten stöder smart rörelsedetektering** . Kameran detekterar rörelser och skickar ett push-meddelande.
- **Spela in** - Produkten stöder 24 timmars kontinuerlig inspelning med SD-lagring eller molnlagring med hög kapacitet.
- **Mörkerseende** - detekterar avstånd upp till 10 m.

6. Säkerhet

1.5 Säkerhetsdefinitioner



Varning! Om du inte följer dessa instruktioner finns det risk för skador och dödsfall.



Försiktighet! Om du inte följer dessa instruktioner finns det risk att du skadar produkten, andra material eller det närliggande området.

Obs! Information som är nödvändig i en specifik situation.

1.6 Allmänna säkerhetsinstruktioner



Försiktighet! Om du inte följer dessa instruktioner finns det risk att du skadar produkten, andra material eller det närliggande området.

- Läs varningsinstruktionerna nedan innan du använder produkten.
- Låt aldrig barn eller någon som inte känner till produkten använda produkten.
- Använd inte produkten om den är skadad.
- Ändra inte produkten.
- Produkten får endast användas för sitt avsedda ändamål.
- Ta inte isär produkten och försök inte modifiera eller reparera den.
- En skadad strömkabel eller stickpropp måste bytas ut av ett auktoriserat servicecenter eller annan kvalificerad personal för att säkerställa säker användning.
- Produkten måste installeras i enlighet med anvisningar och lokala föreskrifter.
- Underhåll och eventuella reparationer ska utföras av kvalificerad personal.

- Anslut inte produkten till ett eluttag som är löst eller på annat sätt skadat.
- Förvara inte produkten i något fuktigt utrymme.
- Se till att inget vatten eller någon annan vätska kommer in i produkten, detta kan skada produkten.
- Produkten får inte förvaras eller användas i extrema temperaturer. Utsätt inte produkten för temperaturer över 60°C. Bränn inte produkten.
- Utsätt inte produkten för stötar och slag.
- Använd inte starka rengöringsmedel eller lösningsmedel för att rengöra produkten.

2 Installation

2.1 Att installera produkten

- 1** Montera produkten på väggen med de medföljande skruvarna. (Bild 2)

Obs! Om produkten ska installeras på en betongvägg, borra hål och använd väggpluggarna.

- 2** Justera produktens vinkel till en korrekt vy. (Bild 3)

2.2 Att använda produkten

Obs! När du ställer in produkten ska du se till att routern, mobiltelefonen och produkten är nära varandra. Kontrollera att routern är inställd på 2,4 GHz (Bild 4)

2.2.1 Att installera appen Smart Life

- 1 Skanna QR-koden för att hämta appen Smart Life Eller sök i App Store eller Play Store. (Bild 5)
- 2 Starta appen för att registrera dig eller logga in på ditt konto. (Bild 6)

2.2.2 Att registrera sig i appen Smart Life.

- Registrera dig med ditt mobiltelefonnummer eller e-postadress. "Hämta verifieringskod". Registrera verifieringskoden för att logga in. (Bild 7)

Obs! Landsinställningar följer mobiltelefonens system, men det är möjligt att ändra landsnummer/inställningar manuellt innan registreringen slutförs (detta kan inte ändras efter registrering).

2.2.3 Att logga in i appen Smart Life

- 1 Klicka på "logga in på ett befintligt konto".

- 2 Ange mobiltelefonnumret eller e-postadressen som används för att registrera sig och lösenordet för att logga in.

2.2.4 Att ansluta produkten till appen Smart Life

Obs! Produkten stöder 2,4 GHz Wifi, men inte 5 GHz. Om ditt Wi-Fi är inställt på 5 GHz ska du ändra det till 2,4 GHz. Se routerns bruksanvisning.

- 1 Ställ in routerns parametrar innan du ansluter till Wi-Fi och registrera SSID och lösenordet för ditt Wi-Fi.
- 2 Öppna appen Smart Life och följ instruktionerna i appen.

2.2.5 Konfiguration av QR-kod

- 1 Skanna QR-koden i telefonen med produkten. När kameran detekterats hörs ljudet "dong dong dong". Det tar cirka 30 sekunder att slutföra konfigurationen. (Bild 8)

Obs! Skanna QR-koden från 15-20 cm avstånd.

- 2 Kontrollera att routern, mobiltelefonen och kameran är så nära varandra som möjligt under anslutningen.

- 3** När kameran har lagts till klickar du på pennikonen för att byta namn på kameran och sedan på "Klar".

2.3 Att återställa produkten

- Håll in och tryck på knappen med en knappnål i 5 sekunder.

Obs! Om du har ändrat inställningarna återgår de till fabriksinställningarna.

2.4 LED-statuslampa

LED-lampa	Status
RÖTT blinkande ljus	Väntar på en nätverksanslutning.
BLÅTT ljus med fast sken	Produkten fungerar korrekt.
RÖTT ljus med fast sken	Produkten fungerar inte korrekt.

3 Förvaring

- Förvara produkten på en torr plats, skyddad från direkt solljus.

4 Underhåll

- Rengör produkten med en fuktig trasa, vid behov.

5 Felsökning

Problem	Åtgärd
<p>Produkten kan inte detekteras.</p>	<p>Kontrollera att nätverket fungerar korrekt, sätt produkten nära routern. Om problemet kvarstår, återställ produkten och lägg till den igen.</p>
<p>Produkten visas fortfarande i "Mina enheter" efter att du har gjort en återställning.</p>	<p>Produkten återställer bara nätverkskonfigurationen, den ändrar inte konfigurationen i appen. För att ta bort produkten från listan måste den tas bort i appen.</p>
<p>Hur man ändrar nätverket som är registrerat på produkten.</p>	<p>Ta först bort och återställ produkten i appen och lägg sedan till och konfigurera enheten igen.</p>
<p>Produkten kan inte känna igen SD-kortet.</p>	<p>Sätt i SD-kortet innan produkten startas. Kontrollera att SD-kortet har FAT32-format. Se till att du har en bra internetuppkoppling.</p>
<p>Produkten skickar inga meddelanden.</p>	<p>Kontrollera att appen körs på telefonen och att relevant meddelandefunktion har ställts in. Gå till meddelandenotifikationer och behörighetsbekräftelse i ditt mobiltelefonsystem och aktivera funktionen.</p>

6 Kassering

6.1 Kassera produkten

- Se till att du följer lokala bestämmelser när du kasserar produkten. Bränn inte produkten.

7 Tekniska data

Specifikation	Värde
Kamera	
Bildsensor	3 Megapixel CMOS
Effektiva pixlar	2304 (H) x 1296 (V)
Slutare	1/15~1 / 10,000 s
Min. Belysning	"Färg 0.1 Lux @ F2.0, Svart/Vit 0.01 Lux @ F2.0"
IR-avstånd	Sikt i mörker upp till 10 m
Dag/natt	Auto(ICR)/färg/svartvitt
WDR	DWDR
Objektiv och FOV (H/V/D)	3,6mm@F2,0, 85°/45°/100°

Specifikation	Värde
Video och ljud	
Komprimering	H.264
Bithastighet	32 Kbps~2 Mbps
Bildfrekvens	1~25 fps
Dubbelström	Ja
Ljudingång/ljudutgång	Inbyggd mikrofon / högtalare
Nätverk	
Larmutlösare	Intelligent rörelsedetektering
Trådlös säkerhet	64/128-bitars WPA/WPA2, WPA-PSK / WPA2-PSK, WPS
Protokoll för kommunikation	HTTP, DHCP, DNS, TCP/IP, RTSP
Gränssnitt protokoll	Privat
Trådlöst	2,4 G WIFI (IEEE802.11b/g/n)
Mobiltelefon OS	iOS 9 eller senare, Android 5 eller senare
Säkerhet	AES128
Maximal användaråtkomst	5

Specifikation	Värde
Allmänt	
Driftstemperatur:	-20 °C till 50 °C
IP-klassning	IP65
Strömkälla	DC 12V/1A
Effektförbrukning	Max. 4,5 W
Förvaring	SD-kort (max.128 GB), molnlagring, NVR
Mått	64 x 75 x 160 mm
Nettovikt	320 g

Innholdsfortegnelse

1 Innledning	39
1.1 Tiltent bruk	39
1.2 Systemkrav.....	39
1.3 Symboler.....	40
1.4 Produktoversikt	40
1.5 Sikkerhetsdefinisjoner	41
1.6 Generelle sikkerhetsinstruksjoner	42
2 Installering	43
2.1 Installering av produktet.....	43
2.2 Betjening av produktet	44
2.3 Slik tilbakestill du produktet	46
2.4 LED-lysstatus	46
3 Lagring	46
4 Vedlikehold	46
5 Feilsøking	47
6 Kassering	48
6.1 Kassere produktet.....	48
7 Tekniske data	48

1 Innledning

Produktet er et IP-kamera.

Dette er et SMART-produkt som kan kobles til et eksisterende WiFi-nettverk og styres med appen Smart Life. Du kan styre alle SMART-produktene i appen og bruke ulike funksjoner som tidsurstyring, tidsplanlegging og automatiserte hendelser. Smart Life-appen er kompatibel med Google Assistant, Amazon Alexa osv.

1.1 Tiltentkt bruk

Produktet er kun beregnet for bruk i et område med begrenset tilgang. Slik som oppkjørsel, hage eller andre uteområder.



Merk! Dette utstyret er ikke egnet for bruk på steder der barn sannsynligvis vil være til stede.

1.2 Systemkrav

- WiFi-nettverk (2,4 GHz).
- WiFi-ruter.
- iPhone, iPad (iOS 9.0 eller nyere) eller Android (5.0 eller nyere).

Merk! Dette produktet krever ikke en separat hub/ruter.

1.3 Symboler

	<p>Les bruksanvisningen nøye og forsikre deg om at du har forstått den før du tar produktet i bruk. Ta vare på bruksanvisningen til senere bruk.</p>
	<p>Dette produktet er i samsvar med gjeldende EU-direktiver og -forordninger.</p>
	<p>Gjenvinn som elektrisk avfall.</p>

1.4 Produktoversikt

Figur 1

1. Statuslampe
2. Mikrofon
3. Høytaler
4. SD-kortspor
5. Tilbakestillingsknapp

1.4.1 Funksjoner

- **Video flip** – Vend videostrømmen opp eller ned
- **Bevegelsesdeteksjon** – produktet støtter smart bevegelsesdeteksjon. Kameraet vil oppdage bevegelser og sende et push-varsel.
- **Innspilling** – Produktet støtter 24 timers kontinuerlig opptak med høykapasitets SD-lagring eller nettskylagring.
- **Nattsyn** – detekterer avstand opp til 10 m.

6. Sikkerhet

1.5 Sikkerhetsdefinisjoner

 **Advarsel!** Hvis du ikke følger disse instruksjonene er det fare for død eller skade.

 **OBS!** Om du ikke følger disse instruksjonene er det en fare for skade på produktet, på andre materialer eller på området rundt.

Merk! Informasjon som er nødvendig i en gitt situasjon.

1.6 Generelle sikkerhetsinstruksjoner

! **OBS!** Hvis du ikke følger disse instruksjonene, er det fare for skade på produktet, andre materialer eller omgivelsene.

- Les advarslene som følger før du bruker produktet.
- Ikke la barn eller noen som ikke er kjent med produktet bruke det.
- Ikke bruk produktet hvis det er skadet.
- Ikke modifier produktet.
- Produktet må kun brukes til det tiltenkte formålet.
- Ikke demonter produktet eller forsøk å modifisere eller reparere det.
- Skadet strømledning eller støpsel må byttes ut av et autorisert servicesenter eller annet kvalifisert personell for å sikre sikker bruk.
- Produktet må installeres i samsvar med instruksjonene og lokale forskrifter.
- Vedlikehold og eventuelle reparasjoner skal utføres av kvalifisert personell.
- Ikke koble produktet til et strømuttak som er løst eller på annen måte skadet.

- Ikke oppbevar produktet på et fuktig sted.
- Pass på at det ikke kommer vann eller annen væske inn i produktet, dette kan skade produktet.
- Ikke oppbevar eller bruk produktet i ekstreme temperaturer. Produktet må ikke utsettes for temperaturer over 60 °C. Produktet må ikke brennes.
- Ikke utsett produktet for støt og slag.
- Ikke bruk sterkt vaskemiddel eller løsemiddel til å rengjøre produktet.

2 Installering

2.1 Installering av produktet

- 1 Monter produktet på veggen med de medfølgende skruene. (Figur 2)

Merk! Hvis produktet skal installeres på en betongvegg, bor hull og bruk veggpluggene.

- 2 Juster produktets vinkel til riktig visning. (Figur 3)

2.2 Betjening av produktet

Merk! Når du setter opp produktet, må du kontrollere at ruterer, mobiltelefonen og produktet er nær hverandre. Kontroller at ruterer er satt på 2,4 GHz (figur 4)

2.2.1 Installere Smart Life-appen

- 1 Skann QR-koden for å laste ned Smart Life-appen. Eller søk i App Store eller Play Store. (Figur 5)
- 2 Start appen for å registrere deg eller logge inn på kontoen din. (Figur 6)

2.2.2 Registrere deg i Smart Life-appen

- Registrer deg med mobiltelefonnummeret eller e-postadressen. «Få bekreftelseskode». Registrer bekreftelseskode for å logge på. (Figur 7)

Merk! Landsinnstillinger følger mobiltelefonsystemet, men det er mulig å endre landskode/innstillinger manuelt før registreringen er fullført (dette kan ikke gjøres etter fullført registrering)

2.2.3 Logge inn på Smart Life-appen

- 1 Klikk på «Logg på med en eksisterende konto».

- 2 Angi mobiltelefonnummeret eller e-postadressen som ble brukt til å registrere, og passordet for å logge inn.

2.2.4 Koble produktet til Smart Life-appen

Merk! Produktet støtter 2,4 GHz WiFi, ikke 5 GHz. Hvis WiFi er satt på 5 GHz, endrer du den til 2,4 GHz. Se bruksanvisningen til ruterens din.

- 1 Angi parametrene til ruterens før du kobler til WiFi og registrer SSID og passord for WiFi.
- 2 Åpne Smart Life-appen og følg instruksjonene i appen.

2.2.5 Konfigurasjon av QR-kode

- 1 Skann QR-koden med telefonen med produktet når kameraet er oppdaget, en varselyd «dong dong dong» vil avgis. Det tar omtrent 30 sekunder å fullføre konfigurasjonen. (Figur 8)

Merk! Skann QR-koden fra 15–20 cm unna.

- 2 Under tilkoblingen må du kontrollere at ruterens, mobiltelefonen og kameraet er så nære som mulig.
- 3 Når kameraet er lagt til, klikker du på pennikonet for å gi kameraet et nytt navn, og klikk deretter på «Ferdig».

2.3 Slik tilbakestillers du produktet

- Trykk og hold inne knappen med en nål i 5 sekunder.

Merk! Hvis du har endret innstillingene, vil de gå tilbake til fabrikkinnstillingene.

2.4 LED-lysstatus

LED-lys	Status
Blinkende RØDT lys	Venter på en nettverkstilkobling.
Konstant BLÅTT lys	Produktet fungerer som det skal.
Konstant RØDT lys	Produktet fungerer ikke som det skal.

3 Lagring

- Oppbevar produktet på et tørt sted og ikke i direkte sollys.

4 Vedlikehold

- Rengjør produktet om nødvendig med en fuktig klut.

5 Feilsøking

Problem	Handling
Produktet kan ikke oppdages.	Forsikre deg om at nettverket fungerer som det skal, og sett produktet nær ruterer. Hvis problemet vedvarer, tilbakestill produktet og legg det til igjen.
Produktet er fortsatt oppført i «Mine enheter» etter å ha gjort en tilbakestilling.	Produktet tilbakestill bare nettverkskonfigurasjonen, det endrer ikke konfigurasjonen i appen. For å fjerne produktet fra listen må det slettes i appen.
Slik endrer du nettverket som er registrert på produktet.	Fjern og tilbakestill produktet i appen først, og legg deretter til og konfigurer enheten på nytt.
Produktet registrerer ikke SD-kortet.	Sett inn SD-kortet før produktet startes. Forsikre deg om at SD-kortet har FAT32-format. Sørg for at du har en god internettforbindelse.
Produktet sender ikke varsler.	Forsikre deg om at appen kjører på telefonen din, og at den relevante varslingsfunksjonen er angitt. Gå til Meldingsvarslings og autoritetsbekreftelse på mobiltelefonen og aktiver funksjonen.

6 Kassering

6.1 Kassere produktet

- Sørg for at du følger lokale forskrifter når du kasserer produktet. Produktet må ikke brennes.

7 Tekniske data

Spesifikasjoner	Verdi
Kamera	
Bildesensor	3 megapiksler CMOS
Effektive piksler	2304 (H) x 1296 (V)
Lukker	1/15~1 / 10 000 s
Min. belysning	«Farge 0.1 Lux @F2.0 Svart/Hvit 0.01 Lux @F2.0"
IR-avstand	Nattsynlighet opptil 10 m
Dag/Natt	Auto (ICR) /farge/svart/hvitt
WDR	DWDR
Linse og FOV (H/V/D)	3,6 mm @F2,0, 85°/45°/100°

Spesifikasjoner	Verdi
Video og lyd	
Komprimering	264 T
Bitrate	32 Kbps ~ 2 Mbps
Bildefrekvens	1 ~ 25 fps
Dobbel strømming	Ja
Lydingang/-utgang	Innebygd mikrofon/høyttaler
Nettverk	
Alarmutløser	Intelligent bevegelsesdeteksjon
Trådløs sikkerhet	64/128-bit WPA/WPA2, WPA-PSK/WPA2-PSK, WPS
Kommunikasjons- protokoll	HTTP, DHCP, DNS, TCP/IP, RTSP
Grensesnittprotokoll	Privat
Trådløs	2,4 G WIFI (IEEE802.11b/g/n)
Mobiltelefon OS	iOS 9 eller nyere, Android 5 eller nyere
Sikkerhet	AES128
Maks. brukertilgang	5

Spesifikasjoner	Verdi
Generell	
Driftstemperatur	-20 °C til 50 °C
IP-vurdering	IP65
Strømforsyning	DC 12 V/1 A
Strømforbruk	Maks. 5 W
Lagring	SD-kort (maks. 128 GB), skylagring, NVR
Mål	64 x 75 x 160 mm
Nettvekt	320 g

Spis treści

1	Wprowadzenie	52
1.1	Przeznaczenie	52
1.2	Wymagania systemowe	52
1.3	Symbole.....	53
1.4	Przegląd produktu.....	53
1.5	Definicje rodzaju ostrzeżeń	54
1.6	Ogólne zasady bezpieczeństwa.....	55
2	Montaż	56
2.1	Montaż produktu.....	56
2.2	Obsługa produktu	57
2.3	Resetowanie produktu	59
2.4	Status diody LED	59
3	Przechowywanie	59
4	Konserwacja	59
5	Usuwanie usterek	60
6	Utylizacja	61
6.1	Usuwanie produktu	61
7	Dane techniczne	61

1 Wprowadzenie

Produkt to kamera IP.

Jest to produkt SMART, który można podłączyć do domowej sieci Wi-Fi i sterować nim za pomocą aplikacji Smart Life. W aplikacji można sterować wszystkimi produktami typu SMART i korzystać z różnych funkcji, takich jak nastawianie programatora czasowego, ustalanie harmonogramu pracy i zdarzeń zautomatyzowanych. Aplikacja Smart Life jest kompatybilna z funkcjami asystenta Google Assistant, Amazon Alexa itp.

1.1 Przeznaczenie

Produkt jest przeznaczony wyłącznie do użytku na obszarze o ograniczonym dostępie, np. na podjeździe, w ogrodzie lub w innym miejscu na zewnątrz.



Uwaga! Sprzęt ten nie nadaje się do użytku w miejscach, w których mogą przebywać dzieci.

1.2 Wymagania systemowe

- Sieć Wi-Fi (2,4 GHz).
- Router Wi-Fi.
- iPhone, iPad (wersja iOS 9.0 lub nowsza) lub Android (wersja 5.0 lub nowsza).

Uwaga! Produkt nie wymaga oddzielnego koncentratora/routera.

1.3 Symbole

	Przed użyciem produktu należy dokładnie i ze zrozumieniem przeczytać tę instrukcję obsługi. Zachowaj instrukcję na przyszłość.
	Niniejszy produkt spełnia wymagania stosownych dyrektyw i rozporządzeń unijnych.
	Utylizuj jak odpady elektryczne.

1.4 Przegląd produktu

Rysunek 1

1. Wskaźnik stanu
2. Mikrofon
3. Głośnik
4. Gniazdo karty SD
5. Przycisk resetowania

1.4.1 Funkcje

- **Odwracanie obrazu** – możliwość odwrócenia przekazywanego obrazu w górę lub w dół
- **Wykrywanie ruchu** – produkt obsługuje inteligentne wykrywanie ruchu. Kamera wykrywa ruch i wysyła powiadomienia push.
- **Rejestrowanie obrazu** – produkt rejestruje obraz ciągle przez 24 h, zapisując go na pojemnej karcie SD lub w chmurze.
- **Rejestracja obrazu w nocy** – odległość wykrywania do 10 m.

6. Bezpieczeństwo

1.5 Definicje rodzaju ostrzeżeń

 **Ostrzeżenie!** W razie niestosowania się do niniejszej instrukcji zachodzi ryzyko śmierci lub obrażeń ciała.

 **Przeestroga!** W razie niestosowania się do niniejszej instrukcji zachodzi ryzyko uszkodzenia produktu lub innych materiałów w pobliżu.

Uwaga! Informacje istotne w konkretnej sytuacji.

1.6 Ogólne zasady bezpieczeństwa

 **Przeostroga!** W razie niestosowania się do niniejszej instrukcji zachodzi ryzyko uszkodzenia produktu lub innych materiałów w pobliżu.

- Przed użyciem produktu zapoznaj się z ostrzeżeniami w niniejszej instrukcji.
- Nie pozwól, aby produktu używało dziecko lub osoba nieobeznana z produktem.
- Nie wolno używać urządzenia, jeśli jest uszkodzone.
- Nie modyfikuj produktu.
- Produktu wolno używać wyłącznie zgodnie z przeznaczeniem.
- Nie demontuj produktu, nie próbuj go modyfikować ani naprawiać.
- Aby zapewnić bezpieczne użytkowanie, wymianę uszkodzonego przewodu zasilającego lub wtyczki należy zlecić autoryzowanemu serwisowi lub wykwalifikowanemu personelowi.
- Produkt należy zainstalować zgodnie z instrukcją i lokalnymi przepisami.
- Konserwację i wszelkie naprawy należy zlecać wykwalifikowanemu personelowi.

- Nie podłączaj produktu do sieci zasilania, jeśli miejsce podłączenia jest poluzowane lub w inny sposób uszkodzone.
- Nie przechowuj produktu w wilgotnym miejscu.
- Uważaj, aby do produktu nie przedostała się woda ani żadna inna ciecz ze względu na ryzyko jego uszkodzenia.
- Nie przechowuj ani nie używaj produktu w ekstremalnych temperaturach. Nie wystawiaj produktu na działanie temperatur powyżej 60°C. Nie pal produktu.
- Nie narażaj produktu na uderzenia i nie rzucaj nim.
- Nie używaj silnych detergentów ani rozpuszczalników do czyszczenia produktu.

2 Montaż

2.1 Montaż produktu

- 1 Przymocuj produkt do ściany za pomocą dołączonych śrub. (Rysunek 2)

Uwaga! Jeżeli produkt ma być zamontowany na ścianie betonowej, należy wywiercić otwory i zastosować kołki rozporowe.

- 2 Wyreguluj kąt ustawienia produktu, aby uzyskać prawidłowy widok. (Rysunek 3)

2.2 Obsługa produktu

Uwaga! Konfigurując produkt, upewnij się, że router, telefon komórkowy i produkt znajdują się blisko siebie. Upewnij się, że router jest ustawiony na 2,4 GHz (Rysunek 4)

2.2.1 Instalacja aplikacji Smart Life

- 1 Zeskanuj kod QR, aby pobrać aplikację Smart Life. Albo wyszukaj ją w serwisie App Store lub Play Store. (Rysunek 5)
- 2 Uruchom aplikację, aby się zarejestrować lub zalogować na swoje konto. (Rysunek 6)

2.2.2 Rejestracja w aplikacji Smart Life

- Zarejestruj się za pomocą numeru telefonu komórkowego lub adresu e-mail. „Uzyskaj kod weryfikacyjny”. Zarejestruj kod weryfikacyjny, aby się zalogować. (Rysunek 7)

Uwaga! Ustawienia kraju są zgodne z systemem telefonu komórkowego, ale możliwa jest ręczna zmiana numeru/ustawień kraju przed zakończeniem rejestracji (nie można tego zmienić po rejestracji).

2.2.3 Logowanie w aplikacji Smart Life

- 1 Kliknij „Zaloguj się przy użyciu istniejącego konta”.

- 2 Wprowadź numer telefonu komórkowego lub adres e-mail użyty do rejestracji oraz hasło, aby się zalogować.

2.2.4 Połączenie produktu z aplikacją Smart Life

Uwaga! Produkt współpracuje z siecią Wi-Fi 2,4 GHz, a nie 5 GHz. Jeśli Twoja sieć Wi-Fi jest ustawiona na 5 GHz, zmień ją na 2,4 GHz. Zapoznaj się z instrukcją swojego routera.

- 1 Ustaw parametry routera przed połączeniem się z siecią Wi-Fi i zapisz identyfikator SSID oraz hasło do swojej sieci Wi-Fi.
- 2 Otwórz aplikację Smart Life i postępuj zgodnie z instrukcjami w aplikacji.

2.2.5 Konfiguracja kodu QR

- 1 Zeskanuj kod QR w telefonie za pomocą produktu – gdy kamera zostanie wykryta, usłyszysz trzykrotny sygnał dźwiękowy. Zakończenie konfiguracji zajmuje około 30 sekund. (Rysunek 8)

Uwaga! Zeskanuj kod QR z odległości 15–20 cm.

- 2 Podczas połączenia upewnij się, że router, telefon komórkowy i kamera znajdują się możliwie najbliżej siebie.

- 3** Po dodaniu kamery kliknij ikonę długopisu, aby zmienić nazwę kamery, a następnie kliknij „Done” (Gotowe).

2.3 Resetowanie produktu

- Naciśnij przycisk cienkim bolcem i przytrzymaj przez 5 sekund.

Uwaga! Resetowanie powoduje powrót do ustawień fabrycznych.

2.4 Status diody LED

Dioda LED	Status
Migające CZERWONE światło	Oczekiwanie na połączenie z siecią.
Ciągłe NIEBIESKIE światło	Produkt działa prawidłowo.
Ciągłe CZERWONE światło	Produkt nie działa prawidłowo.

3 Przechowywanie

- Przechowuj produkt w suchym, nienarażonym na bezpośrednie nasłonecznienie miejscu w temperaturze powyżej zera.

4 Konserwacja

- W razie potrzeby wyczyść produkt wilgotną szmatką.

5 Usuwanie usterek

Problem	Działanie
Nie można wykryć produktu.	Upewnij się, że sieć działa prawidłowo, umieść produkt blisko routera. Jeśli problem będzie się powtarzał, zresetuj produkt i dodaj go ponownie.
Po zresetowaniu produkt nadal znajduje się na liście „My Devices” (Moje urządzenia).	Produkt resetuje jedynie konfigurację sieci, nie zmienia konfiguracji w aplikacji. Aby usunąć produkt z listy, należy go usunąć w aplikacji.
Jak zmienić sieć zarejestrowaną w produkcie?	Najpierw usuń i zresetuj produkt w aplikacji, a następnie ponownie dodaj i skonfiguruj urządzenie.
Produkt nie identyfikuje karty SD.	Włóż kartę SD przed uruchomieniem produktu. Sprawdź, czy karta SD ma format FAT32. Sprawdź, czy masz dobre połączenie z Internetem.
Produkt nie wysyła powiadomień.	Sprawdź, czy aplikacja jest uruchomiona w telefonie i została ustawiona odpowiednia funkcja powiadamiania. Przejdź do opcji powiadomień o wiadomościach i potwierdzania uprawnień w systemie telefonu komórkowego i aktywuj tę funkcję.

6 Utylizacja

6.1 Usuwanie produktu

- Pamiętaj, aby postępować zgodnie z lokalnymi przepisami dotyczącymi utylizacji. Nie pal produktu.

7 Dane techniczne

Specyfikacja	Wartość
Kamera	
Czujnik obrazu	CMOS 3 megapiksele
Rozdzielczość efektywna	2304 (szer.) x 1296 (wys.)
Migawka	1/15~1 / 10,000 s
Min. oświetlenie	„Kolor 0,1 luksa przy F2,0 Czarno-biały 0,01 luksa przy F2,0”
Odległość przy podczerwieni	Widoczność w nocy do 10 m
Dzień/noc	Automatyczny (ICR) / Kolor / Czarno-biały
WDR	DWDR
Obiektyw i pole widzenia (szer./wys./przekąt.)	3,6 mm przy F2.0, 85°/45°/100°

Specyfikacja	Wartość
Wideo i dźwięk	
Kompresja	H.264
Szybkość transmisji	32 Kb/s ~ 2 Mb/s
Częstotliwość wyświetlania klatek	1 ~ 25 kl./s
Podwójny strumień	Tak
Wejście/wyjście audio	Wbudowany mikrofon/głośnik
Sieć	
Wyzwalacz alarmu	Inteligentne wykrywanie ruchu
Ochrona bezprzewodowa	64/128-bitowe WPA/WPA2, WPA-PSK / WPA2-PSK, WPS
Protokół komunikacyjny	HTTP, DHCP, DNS, TCP/IP, RTSP
Protokół interfejsu	Prywatny
Bezprzewodowy	Wi-Fi 2,4G (IEEE802.11b/g/n)
System operacyjny telefonu komórkowego	iOS 9 lub nowszy, Android 5 lub nowszy
Bezpieczeństwo	AES128
Maksymalny dostęp użytkownika	5

Specyfikacja	Wartość
Ogólne	
Temperatura robocza	-20°C do 50°C
Klasa IP	IP65
Zasilanie	DC 12V/1A
Pobór energii	Maks. 4,5 W
Przechowywanie	Karta SD (maks. 128 GB), przechowywanie w chmurze, NVR
Wymiary	64 x 75 x 160 mm
Masa netto	320 g

Inhaltsverzeichnis

1	Einführung	65
1.1	Verwendungszweck.....	65
1.2	Systemanforderungen.....	65
1.3	Symbole.....	66
1.4	Produktübersicht	66
1.5	Sicherheitshinweise	67
1.6	Allgemeine Sicherheitshinweise.....	68
2	Installation	69
2.1	So installieren Sie das Produkt.....	69
2.2	So verwenden Sie das Produkt	70
2.3	So setzen Sie das Produkt zurück	72
2.4	LED-Statusanzeige	72
3	Lagerung	72
4	Wartung und Pflege	72
5	Fehlersuche	73
6	Entsorgung	74
6.1	So entsorgen Sie das Produkt	74
7	Technische Daten	74

1 Einführung

Bei dem Produkt handelt es sich um eine IP-Kamera.

Hierbei handelt es sich um ein SMART-Produkt, das mit einem WLAN verbunden und mit der App Smart Life gesteuert werden kann. Mit der App können alle SMART-Produkte gesteuert und Funktionen wie Zeitsteuerung, Zeitplanung und automatisierte Ereignisse genutzt werden. Die Smart-Life-App ist kompatibel mit Google Assistant, Amazon Alexa usw.

1.1 Verwendungszweck

Das Produkt ist nur für die Verwendung in einem Bereich mit eingeschränktem Zugang vorgesehen. Das können eine Auffahrt, der Garten oder andere Außenbereiche sein.



Hinweis! Dieses Gerät ist nicht für den Einsatz an Orten geeignet, an denen sich Kinder aufhalten könnten.

1.2 Systemanforderungen

- WLAN-Netzwerk (2,4 GHz).
- WLAN-Router.
- iPhone, iPad (IOS 9.0 oder höher) oder Android (5.0 oder höher).

Hinweis! Für das Produkt ist kein separater Hub/Router erforderlich.

1.3 Symbole

	Lesen Sie die Bedienungsanleitung sorgfältig durch und stellen Sie sicher, dass Sie die Anweisungen verstanden haben, bevor Sie das Produkt verwenden. Bewahren Sie die Anleitung zum späteren Nachschlagen auf.
	Dieses Produkt entspricht den geltenden EU-Richtlinien und -Verordnungen.
	Als Elektroschrott entsorgen.

1.4 Produktübersicht

Abbildung 1

1. Statusanzeige
2. Mikrofon
3. Lautsprecher
4. SD-Kartensteckplatz
5. Reset-Taste

1.4.1 Funktionen

- **Video drehen** – Drehen Sie das Video.
- **Bewegungserkennung** – Das Produkt unterstützt die intelligente Bewegungserkennung. Die Kamera erkennt Bewegungen und sendet eine Push-Benachrichtigung.
- **Aufzeichnen** – Das Produkt unterstützt eine kontinuierliche 24-Stunden-Aufzeichnung mit SD-Speicher oder Cloud-Speicher mit hoher Kapazität.
- **Nachtsicht** – Erkennungsentfernung bis zu 10 m.

6. Sicherheit

1.5 Sicherheitshinweise

 **Warnung!** Wenn Sie diese Anweisungen nicht befolgen, besteht Lebens- und Verletzungsgefahr.

 **Achtung!** Wenn Sie diese Anweisungen nicht befolgen, besteht die Gefahr, dass das Produkt, andere Materialien oder der angrenzende Bereich beschädigt werden.

Hinweis! Informationen, die in einer bestimmten Situation notwendig sind.

1.6 Allgemeine Sicherheitshinweise

! **Achtung!** Wenn Sie diese Anweisungen nicht befolgen, besteht die Gefahr, dass das Produkt, andere Materialien oder der angrenzende Bereich beschädigt werden.

- Lesen Sie die folgenden Warnhinweise, bevor Sie das Produkt verwenden.
- Erlauben Sie niemals Kindern oder Personen, die mit dem Produkt nicht vertraut sind, es zu benutzen.
- Verwenden Sie das Produkt niemals, wenn es defekt ist.
- Das Produkt darf nicht modifiziert werden.
- Das Produkt darf nur für den vorgesehenen Zweck verwendet werden.
- Zerlegen Sie das Produkt nicht und versuchen Sie nicht, es zu modifizieren oder zu reparieren.
- Ein beschädigtes Netzkabel oder ein beschädigter Stecker muss von einem autorisierten Servicecenter oder anderem qualifizierten Personal ersetzt werden, um eine sichere Verwendung zu gewährleisten.
- Das Produkt muss gemäß den Anweisungen und örtlichen Vorschriften installiert werden.
- Wartung und eventuelle Reparaturen sollten von qualifiziertem Personal durchgeführt werden.

- Schließen Sie das Produkt nicht an ein Stromnetz an, das locker oder anderweitig beschädigt ist.
- Lagern Sie das Produkt nicht in einer feuchten Umgebung.
- Achten Sie darauf, dass kein Wasser oder eine andere Flüssigkeit in das Produkt gelangt, da dies das Produkt beschädigen kann.
- Lagern oder verwenden Sie das Produkt nicht bei extremen Temperaturen. Setzen Sie das Produkt keinen Temperaturen über 60°C aus. Verbrennen Sie das Produkt nicht.
- Setzen Sie das Produkt keinen Stößen und Schlägen aus.
- Verwenden Sie keine scharfen Reinigungs- oder Lösungsmittel, um das Produkt zu reinigen.

2 Installation

2.1 So installieren Sie das Produkt

- 1 Befestigen Sie das Produkt mit den mitgelieferten Schrauben an der Wand. (Abbildung 2)

Hinweis! Wenn das Produkt an einer Betonwand installiert werden soll, bohren Sie Löcher und verwenden Sie die Dübel.

- 2 Passen Sie den Winkel des Produkts an eine korrekte Ansicht an. (Abbildung 3)

2.2 So verwenden Sie das Produkt

Hinweis! Achten Sie beim Aufstellen des Produkts darauf, dass sich Router, Mobiltelefon und Produkt nahe beieinander befinden. Stellen Sie sicher, dass der Router auf 2,4 GHz eingestellt ist (Abbildung 4)

2.2.1 So installieren Sie die Smart-Life-App

- 1 Scannen Sie den QR-Code, um die Smart-Life-App herunterzuladen. Oder suchen Sie im App Store oder Play Store. (Abbildung 5)
- 2 Starten Sie die App und registrieren Sie sich oder melden Sie sich in Ihrem Konto an. (Abbildung 6)

2.2.2 So registrieren Sie sich bei der Smart-Life-App

- Registrieren Sie sich mit Ihrer Mobiltelefonnummer oder E-Mail-Adresse. „Bestätigungscode abrufen“. Geben Sie den Bestätigungscode ein, um sich anzumelden. (Abbildung 7)

Hinweis! Die Ländereinstellungen richten sich nach dem Mobiltelefonsystem, aber es ist möglich, die Ländernummern/Einstellungen manuell zu ändern, bevor die Registrierung abgeschlossen ist (dies kann nach der Registrierung nicht mehr geändert werden).

2.2.3 So melden Sie sich bei der Smart-Life-App an

- 1 Klicken Sie auf „Mit einem bestehenden Konto anmelden“.

- 2 Geben Sie die Mobiltelefonnummer oder die E-Mail-Adresse ein, mit der Sie sich registriert haben, und das Passwort, um sich anzumelden.

2.2.4 So verbinden Sie das Produkt mit der Smart-Life-App

Hinweis! Das Produkt unterstützt 2,4 GHz WLAN, nicht 5 GHz. Wenn Ihr WLAN auf 5 GHz eingestellt ist, ändern Sie es auf 2,4 GHz. Sehen Sie im Handbuch Ihres Routers nach.

- 1 Stellen Sie die Parameter des Routers ein, bevor Sie eine Verbindung zum WLAN herstellen, und notieren Sie die SSID und das Passwort Ihres WLAN.
- 2 Öffnen Sie die Smart-Life-App und folgen Sie den Anweisungen in der App.

2.2.5 QR-Code-Konfiguration

- 1 Scannen Sie den QR-Code in Ihrem Telefon mit dem Produkt, wenn die Kamera erkannt wird und der Ton „Dong Dong Dong“ ertönt. Die Konfiguration dauert etwa 30 Sekunden. (Abbildung 8)

Hinweis! Scannen Sie den QR-Code aus 15-20 cm Entfernung.

- 2 Achten Sie beim Herstellen der Verbindung darauf, dass sich Router, das Mobiltelefon und die Kamera möglichst nahe beieinander befinden.

- 3** Wenn die Kamera erfolgreich hinzugefügt wurde, klicken Sie auf das Stiftsymbol, um die Kamera umzubenennen, und klicken Sie dann auf „Fertig“.

2.3 So setzen Sie das Produkt zurück

- Halten Sie den Knopf mit einem Stift 5 Sekunden lang gedrückt.

Hinweis! Wenn Sie Einstellungen geändert haben, werden diese auf die Werkseinstellungen zurückgesetzt.

2.4 LED-Statusanzeige

LED-Anzeige	Status
Blinkendes ROTES Licht	Wartet auf eine Netzwerkverbindung.
Konstantes BLAUES Licht	Das Produkt funktioniert ordnungsgemäß.
Konstantes ROTES Licht	Das Produkt funktioniert nicht ordnungsgemäß.

3 Lagerung

- Bewahren Sie das Produkt an einem trockenen Ort und vor direkter Sonneneinstrahlung geschützt auf.

4 Wartung und Pflege

- Reinigen Sie das Produkt bei Bedarf mit einem feuchten Tuch.

5 Fehlersuche

Problem	Handlung
Das Produkt kann nicht erkannt werden.	Stellen Sie sicher, dass das Netzwerk ordnungsgemäß funktioniert, und platzieren Sie das Produkt in der Nähe des Routers. Wenn das Problem weiterhin besteht, setzen Sie das Produkt zurück und fügen Sie es erneut hinzu.
Das Produkt wird nach einem Reset weiterhin unter „Meine Geräte“ aufgeführt.	Das Produkt setzt nur die Netzwerkkonfiguration zurück, es ändert nicht die Konfiguration in der App. Um das Produkt aus der Liste zu entfernen, muss es in der App gelöscht werden.
So ändern Sie das auf dem Produkt registrierte Netzwerk.	Entfernen Sie zuerst das Produkt und setzen Sie es in der App zurück. Fügen Sie dann das Gerät erneut hinzu und konfigurieren Sie es erneut.
Das Produkt erkennt die SD-Karte nicht.	Legen Sie die SD-Karte ein, bevor Sie das Produkt starten. Stellen Sie sicher, dass die SD-Karte das FAT32-Format hat. Stellen Sie sicher, dass Sie über eine gute Internetverbindung verfügen.
Das Produkt sendet keine Benachrichtigungen.	Stellen Sie sicher, dass die App auf Ihrem Telefon läuft und die entsprechende Benachrichtigungsfunktion eingestellt ist. Gehen Sie in Ihrem Mobilfunksystem auf Nachrichtenbenachrichtigung und Berechtigungsbestätigung und aktivieren Sie die Funktion.

6 Entsorgung

6.1 So entsorgen Sie das Produkt

- Stellen Sie sicher, dass Sie die örtlichen Vorschriften befolgen, wenn Sie das Produkt entsorgen. Verbrennen Sie das Produkt nicht.

7 Technische Daten

Spezifikation	Wert
Kamera	
Bildsensor	3 Megapixel CMOS
Effektive Bildpunkte	2304 (H) x 1296 (V)
Verschluss	1/15~1 / 10.000 s
Min. Beleuchtung	„Farbe 0,1 Lux bei F2,0 Schwarz/ Weiß 0,01 Lux bei F2,0“
IR-Entfernung	Nachtsichtbarkeit bis zu 10 m
Tag/Nacht	Auto (ICR)/Farbe/Schwarzweiß
WDR	DWDR
Objektiv und Sichtfeld (H/V/D)	3,6 mm bei F2,0, 85°/45°/100°

Spezifikation	Wert
Video und Audio	
Kompression	H.264
Bitrate	32 Kbit/s ~ 2 Mbit/s
Bildrate	1~25 fps
Dual-Stream	Ja
Audioeingang/-ausgang	Mikrofon/Lautsprecher eingebaut
Netzwerk	
Alarmauslöser	Intelligente Bewegungserkennung
Sicherheit bei drahtlosen Verbindungen	64/128-Bit WPA/WPA2, WPA-PSK/WPA2-PSK, WPS
Kommunikationsprotokoll	HTTP, DHCP, DNS, TCP/IP, RTSP
Schnittstellenprotokoll	Privat
Kabellos	2,4-G-WLAN (IEEE802.11b/g/n)
Mobiltelefon-Betriebssystem	iOS 9 oder höher, Android 5 oder höher
Sicherheit	AES128

Spezifikation	Wert
Maximaler Benutzerzugriff	5
Allgemein	
Betriebstemperatur	-20 °C bis 50 °C
IP-Bewertung	IP65
Stromversorgung	DC 12 V/1 A
Energieverbrauch	Max. 5 W
Lagerung	SD-Karte (max. 128 GB), Cloud-Speicher, NVR
Abmessungen	64 x 75 x 160 mm
Nettogewicht	320 g

Sisällysluettelo

1 Johdanto	78
1.1 Käyttötarkoitus.....	78
1.2 Järjestelmävaatimukset	78
1.3 Symbolit	79
1.4 Tuotteen yleiskuvaus.....	79
1.5 Turvallisuusmääräykset	80
1.6 Yleiset turvallisuusohjeet.....	81
2 Asennus	82
2.1 Tuotteen asentaminen.....	82
2.2 Tuotteen käyttäminen.....	82
2.3 Tuotteen nollaus	85
2.4 LED-valon tila	85
3 Varastointi	85
4 Huolto	85
5 Vianetsintä	86
6 Hävittäminen	87
6.1 Tuotteen hävittäminen	87
7 Tekninen data	87

1 Johdanto

Tuote on IP-kamera.

Tämä on SMART-tuote, joka voidaan liittää olemassa olevaan Wi-Fi-verkkoon ja jota voidaan ohjata Smart Life -sovelluksella. Voit ohjata sovelluksessa kaikkia SMART-tuotteita ja käyttää eri toimintoja, kuten ajastinta, aikataulutusta ja automatisoituja tapahtumia. Smart Life -sovellus on yhteensopiva esimerkiksi Google Assistantin ja Amazon Alexan kanssa.

1.1 Käyttötarkoitus

Tuote on tarkoitettu käytettäväksi vain rajoitetun pääsyn alueella. Kuten pihatie, puutarha tai muu ulkotila.



Huom! Tämä laite ei sovellu käytettäväksi paikoissa, joissa on todennäköisesti lapsia.

1.2 Järjestelmävaatimukset

- Wi-Fi-verkko (2,4 GHz)
- Wi-Fi-reititin
- iPhone, iPad (IOS 9.0 tai uudempi) tai Android (5.0 tai uudempi).

Muistutus! Tuote ei edellytä erillistä keskitintä/reititintä.

1.3 Symbolit

	Lue käyttöohjeet huolellisesti ja varmista ennen tuotteen käytön aloittamista, että olet ymmärtänyt ohjeet. Säilytä ohjeet myöhempää käyttöä varten.
	Tämä tuote noudattaa soveltuvia EU:n direktiivejä ja säädöksiä.
	Kierrätetään sähkö- ja elektroniikkalaiteromun mukana.

1.4 Tuotteen yleiskuvaus

Kuva 1

1. Tilan merkkivalo
2. Mikrofoni
3. Kaiutin
4. SD-korttipaikka
5. Nollauspainike

1.4.1 Toiminnot

- **Videon kääntö** - Käännä videonäkymä ylös tai alas.
- **Liikkeentunnistus** - Tuote tukee älykästä liikkeentunnistusta. Kamera havaitsee liikkeitä ja lähettää push-ilmoituksen.
- **Tallennus** - tuote tukee 24 tunnin jatkuvaa tallennusta suuren kapasiteetin SD-tallennustilassa tai pilvitalennustilassa.
- **Yönäkö** - tunnistusetäisyys jopa 10 m.

6. Turvallisuus

1.5 Turvallisuusmääräykset

 **Varoitus!** Jos näitä ohjeita ei noudateta, seurauksena voi olla kuolema tai vammautuminen.

 **Huomio!** Jos näitä ohjeita ei noudateta, tuote, muut materiaalit tai ympäröivä alue voivat vahingoittua.

Huom! Välttämättömiä tietoja tiettyihin tilanteisiin.

1.6 Yleiset turvallisuusohjeet



Huomio! Jos näitä ohjeita ei noudateta, tuote, muut materiaalit tai ympäröivä alue voivat vahingoittua.

- Lue seuraavat varoitukset ja ohjeet ennen tuotteen käytön aloittamista.
- Älä anna lasten tai tuotteen käyttöön perehtymättömien henkilöiden käyttää tuotetta.
- Älä käytä tuotetta, jos se on vahingoittunut.
- Älä muuta tuotetta.
- Tuotetta saa käyttää vain sen käyttötarkoituksen mukaisesti.
- Älä pura tuotetta äläkä yritä muuttaa tai korjata sitä.
- Vaurioitunut virtajohto tai -pistoke on vaihdettava valtuutetussa huoltoliikkeessä tai muun pätevän ammattilaisen toimesta käytön turvallisuuden varmistamiseksi.
- Tuote on asennettava ohjeiden ja paikallisten määräysten mukaisesti.
- Huolto ja korjaukset tulee teettää pätevällä ammattilaisella.
- Älä kytke tuotetta virtalähteeseen, joka on löysästi kiinni tai muuten vaurioitunut.

- Älä säilytä tuotetta kosteassa paikassa.
- Varmista, ettei tuotteen sisään pääse vettä tai muuta nestettä, sillä tämä voi vahingoittaa tuotetta.
- Älä säilytä tai käytä tuotetta äärimmäisissä lämpötiloissa. Älä altista tuotetta yli 60°C:een lämpötiloille. Älä polta tuotetta.
- Älä altista tuotetta iskuille tai kolhuille.
- Älä käytä tuotteen puhdistamiseen voimakasta puhdistusainetta tai liuotinta.

2 Asennus

2.1 Tuotteen asentaminen

- 1 Asenna tuote seinään mukana tulevilla ruuveilla. (Kuva 2)

Huom! Jos tuote asennetaan betoniseinään, poraa reiät ja käytä seinätulppia.

- 2 Säädä tuotteen kulma niin, että näkymä on oikea. (Kuva 3)

2.2 Tuotteen käyttäminen

Huom! Kun asennat tuotteen, varmista, että reititin, matkapuhelin ja tuote ovat lähellä toisiaan. Varmista, että reititin on asetettu 2,4 GHz:n taajuudelle (Kuva 4)

2.2.1 Smart Life -sovelluksen asentaminen

- 1 Skannaa QR-koodi tai lataa Smart Life -sovellus. Voit myös etsiä sen App Storesta tai Play Storesta. (Kuva 5)
- 2 Käynnistä sovellus ja rekisteröidy tai kirjaudu tilillesi. (Kuva 6)

2.2.2 Rekisteröityminen Smart Life -sovellukseen

- Rekisteröidy käyttämällä matkapuhelinnumeroasi tai sähköpostiosoitettasi. Valitse "Get Verification Code" (Hanki vahvistuskoodi). Kirjaudu sisään antamalla vahvistuskoodi. (Kuva 7)

Huom! Maa-asetukset noudattavat matkapuhelinjärjestelmää, mutta voit muuttaa maakoodia / maakohtaisia asetuksia manuaalisesti ennen rekisteröinnin viimeistelemistä (niitä ei voi muuttaa rekisteröinnin jälkeen).

2.2.3 Kirjautuminen Smart Life -sovellukseen

- 1 Valitse "Log in with an existing account" (Kirjaudu olemassa olevalla tilillä).
- 2 Kirjaudu sisään antamalla rekisteröitymisen yhteydessä käyttämäsi matkapuhelinnumero tai sähköpostiosoite sekä salasana.

2.2.4 Tuotteen yhdistäminen Smart Life -sovellukseen

Huom! Tuote tukee 2,4 GHz:n Wifi-verkkoa, ei 5 GHz:n verkkoa. Jos Wi-Fi-verkkosi taajuudeksi asetettu on asetettu 5 GHz, vaihda se 2,4 GHz:n taajuuteen. Katso ohjeet reitittimesi käyttöoppaasta.

- 1 Aseta reitittimen parametrit ennen yhteyden muodostamista Wi-Fi-verkkoon ja tallenna Wi-Fi-verkkosi SSID ja salasana.
- 2 Avaa Smart Life -sovellus ja seuraa ohjeita sovelluksessa.

2.2.5 QR-koodin määrittäminen

- 1 Skannaa tuotteen QR-koodi puhelimeesi. Kun kamera havaitaan, kuuluu äänimerkki "dong dong dong". Määrittäminen kestää noin 30 sekuntia. (Kuva 8)

Huom! Skannaa QR-koodi 15–20 cm:n etäisyydeltä.

- 2 Varmista yhteyden muodostamisen aikana, että reititin, matkapuhelin ja kamera ovat mahdollisimman lähellä.
- 3 Kun kameran lisätty, nimeä kamera uudelleen napauttamalla kynäkuvaketta ja valitse sitten "Done" (Valmis).

2.3 Tuotteen nollaus

- Pidä painiketta painettuna teräväkärkisellä työkalulla 5 sekunnin ajan.

Huom! Jos olet muuttanut asetuksia, ne palautuvat tehdasasetuksiin.

2.4 LED-valon tila

LED-valo	Tila
Vilkkuva PUNAINEN valo	Odotetaan verkkoyhteyttä.
Tasainen SININEN valo	Tuote toimii oikein.
Tasainen PUNAINEN valo	Tuote ei toimi oikein.

3 Varastointi

- Säilytä tuote kuivassa, pakkasettomassa tilassa poissa suorasta auringonvalosta.

4 Huolto

- Puhdista tuote tarvittaessa kostealla liinalla.

5 Vianetsintä

Ongelma	Toimenpide
Tuotetta ei voida tunnistaa.	Varmista, että verkko toimii oikein, ja aseta tuote lähelle reitintä. Jos ongelma jatkuu, nollaa tuote ja lisää se uudelleen.
Tuote on edelleen "My Devices" (Omat laitteet) -luettelossa nollauksen jälkeen.	Tuote nollaa vain verkkomäärityksen, ei sovelluksen määrittystä. Jos haluat poistaa tuotteen luettelosta, poista se sovelluksesta.
Tuotteeseen rekisteröidyn verkon vaihtaminen.	Poista ja nollaa tuote ensin sovelluksessa ja lisää ja määritä laite sitten uudelleen.
Tuote ei tunnista SD-korttia.	Aseta SD-kortti ennen tuotteen käynnistämistä. Varmista, että SD-kortin muoto on FAT32. Varmista, että sinulla on hyvä Internet-yhteys.
Tuote ei lähetä ilmoituksia.	Varmista, että sovellus on käynnissä puhelimesi ja että tarvittava ilmoitustoiminto on asetettu. Siirry matkapuhelinjärjestelmäsi kohtaan Viesti-ilmoitukset ja valtuutuksen vahvistus ja aktivoi toiminto.

6 Hävittäminen

6.1 Tuotteen hävittäminen

- Varmista, että hävität tuotteen paikallisten määräysten mukaisesti. Älä polta tuotetta.

7 Tekninen data

Tekniset tiedot	Arvo
Kamera	
Kuvasensori	3 megapikselin CMOS
Tehokkaat pikselit	2304 (vaaka) x 1296 (pysty)
Sulkija	1/15~1 / 10 000 s
Vähimmäisvalaistus	Väri 0,1 lx F2.0 aukolla, mustavalkoinen 0,01 lx F2.0 aukolla
Infrapunakuvau- setäisyys	Näkyvyys yöllä jopa 10 m
Päivä/yö	Automaattinen (ICR) / väri/ mustavalkoinen
WDR	DWDR
Objektiivi ja näkökenttä (vaaka/ pysty/halkaisija)	3,6 mm F2.0 aukolla, 85°/45°/100°

Tekniset tiedot	Arvo
Video ja ääni	
Pakkaus	H.264
Bittinopeus	32 Kb/s ~ 2 Mb/s
Kuvataajuus	1-25 fps
Dual stream	Kyllä
Äänitulo/-lähtö	Sisäänrakennettu mikrofoni/kaiutin
Verkko	
Hälytyksen laukaisija	Älykäs liikkeentunnistus
Langaton suojaus	64/128-bittinen WPA/WPA2, WPA-PSK / WPA2-PSK, WPS
Yhteyskäytäntö	HTTP, DHCP, DNS, TCP/IP, RTSP
Rajapintaprotokolla	Yksityinen
Langaton	2,4 Ghz:n Wi-Fi (IEEE802.11b/g/n)
Matkapuhelimen käyttöjärjestelmä	iOS 9 tai uudempi, Android 5 tai uudempi
Turvallisuus	AES128
Käyttöoikeuksia enintään	5

Tekniset tiedot	Arvo
Yleiset	
Käyttölämpötila	-20 °C – 50 °C
IP-luokitus	IP65
Virtalähde	DC 12 V / 1 A
Tehonkulutus	Enimmäismäärä 4,5 W
Tallennus	SD-kortti (enintään 128 Gt), pilvitalennus, NVR
Mitat	64 x 75 x 160 mm
Nettopaino	320 g

Sommaire

1	Introduction	91
1.1	Utilisation prévue.....	91
1.2	Configuration requise.....	91
1.3	Symboles	92
1.4	Présentation du produit.....	92
1.5	Définitions de sécurité.....	93
1.6	Consignes générales de sécurité	94
2	Installation	95
2.1	Pour installer le produit	95
2.2	Pour utiliser le produit.....	96
2.3	Pour réinitialiser le produit	98
2.4	État du voyant LED	98
3	Stockage	98
4	Maintenance	98
5	Dépannage	99
6	Élimination	100
6.1	Pour éliminer le produit.....	100
7	Données techniques	100

1 Introduction

Le produit est une caméra IP.

Il s'agit d'un produit SMART qui peut être connecté à un wifi existant et contrôlé avec l'application Smart Life. Vous pouvez contrôler tous les produits SMART dans l'application et utiliser diverses fonctions telles que le contrôle de la minuterie, la planification et les événements automatisés. L'application Smart Life est compatible avec Google Assistant, Amazon Alexa, etc.

1.1 Utilisation prévue

Le produit est destiné à être utilisé uniquement dans une zone à accès restreint, comme une allée, un jardin ou toute autre zone extérieure.



Remarque ! Cet appareil ne convient pas à une utilisation dans des endroits susceptibles d'être fréquenté par des enfants.

1.2 Configuration requise

- Réseau wifi (2,4 GHz).
- Routeur wifi.
- iPhone, iPad (IOS 9.0 ou supérieur) ou Android (5.0 ou supérieur).

Remarque ! Le produit ne nécessite pas de hub/routeur séparé.

1.3 Symboles

	<p>Lisez attentivement le mode d'emploi et veillez à bien en comprendre les instructions avant d'utiliser le produit. Conservez le mode d'emploi pour toute référence ultérieure.</p>
	<p>Ce produit est conforme aux directives et réglementations européennes en vigueur.</p>
	<p>Recycler comme déchet électrique.</p>

1.4 Présentation du produit

Figure 1

1. Voyant d'état
2. Microphone
3. Haut-parleur
4. Port pour carte SD
5. Bouton de réinitialisation

1.4.1 Fonctions

- **Retournement vidéo** - Retournez votre flux vidéo vers le haut ou vers le bas.
- **Détection de mouvement** - Le produit prend en charge la détection de mouvement intelligente. La caméra détecte les mouvements et envoie une notification.
- **Enregistrement** - Le produit prend en charge un enregistrement continu de 24 heures avec un stockage SD de grande capacité ou un stockage dans le cloud.
- **Vision nocturne** - Distance de détection jusqu'à 10 m.

6. Sécurité

1.5 Définitions de sécurité

 **Attention !** Le non-respect de ces instructions induit un risque de mort ou de blessure.

 **Attention !** Le non-respect des présentes instructions induit un risque d'endommagement du produit, de tout autre matériel ou de la zone adjacente.

Remarque ! Informations nécessaires dans une situation donnée.

1.6 Consignes générales de sécurité



Attention ! Le non-respect des présentes instructions induit un risque d'endommagement du produit, des autres matériels ou de la zone adjacente.

- Lisez les instructions d'avertissement qui suivent avant d'utiliser le produit.
- Ne laissez aucun enfant ni personne ne connaissant pas le produit l'utiliser.
- N'utilisez pas le produit s'il est endommagé.
- Ne modifiez pas le produit.
- Le produit doit être utilisé uniquement aux fins prévues.
- Ne démontez pas le produit et ne tentez pas de le modifier ou de le réparer.
- Tout cordon ou fiche endommagé doit être remplacé par un centre de service agréé ou tout autre personnel qualifié afin de garantir une utilisation sûre.
- Le produit doit être installé conformément aux instructions et aux réglementations locales.
- L'entretien et les éventuelles réparations doivent être effectués par du personnel qualifié.

- Ne branchez pas le produit à une prise secteur mal fixée ou endommagée.
- Ne stockez pas le produit dans un endroit humide.
- Veillez à ce que de l'eau ou aucun autre liquide ne s'infilte dans le produit. Cela pourrait l'endommager.
- Ne stockez pas le produit et ne l'utilisez pas à des températures extrêmes. N'exposez pas le produit à des températures supérieures à 60 °C. Ne brûlez pas le produit.
- N'exposez pas le produit à des chocs ou à des coups.
- N'utilisez pas de détergent ou de solvant puissant pour nettoyer le produit.

2 Installation

2.1 Pour installer le produit

- 1 Fixez le produit au mur à l'aide des vis fournies. (Figure 2)

Remarque ! Si le produit doit être installé sur un mur en béton, percez des trous et insérez-y des chevilles.

- 2 Ajustez l'angle du produit pour obtenir une bonne visibilité. (Figure 3)

2.2 Pour utiliser le produit

Remarque ! À l'installation du produit, veillez à ce que le routeur, le téléphone portable et le produit soient proches l'un de l'autre. Veillez à ce que le routeur soit réglé sur 2,4 GHz (Figure 4).

2.2.1 Pour installer l'application Smart Life

- 1 Scannez le code QR pour télécharger l'application Smart Life. Ou effectuez une recherche dans l'App Store ou le Play Store. (Figure 5)
- 2 Démarrez l'application pour vous inscrire ou vous connecter à votre compte. (Figure 6)

2.2.2 Pour vous inscrire à l'application Smart Life

- Inscrivez-vous avec votre numéro de téléphone portable ou votre adresse e-mail. « Obtenir le code de vérification ». Enregistrez le code de vérification pour vous connecter. (Figure 7)

Remarque ! Les paramètres du pays suivent le système de téléphonie mobile, mais il est possible de modifier manuellement le numéro/les paramètres du pays avant la fin de l'inscription (il est impossible de les modifier par la suite).

2.2.3 Pour vous connecter à l'application Smart Life

- 1 Cliquez sur « Se connecter avec un compte existant ».

- 2 Saisissez le numéro de téléphone portable ou l'adresse e-mail utilisée pour vous inscrire et le mot de passe pour vous connecter.

2.2.4 Pour connecter le produit à l'application Smart Life

Remarque ! Le produit prend en charge le wifi 2,4 GHz, pas le 5 GHz. Si votre wifi est sur 5 GHz, réglez-le sur 2,4 GHz. Reportez-vous au manuel de votre routeur.

- 1 Paramétrez le routeur avant de vous connecter au wifi et enregistrez le SSID et le mot de passe de votre wifi.
- 2 Ouvrez l'application Smart Life et suivez les instructions dans l'application.

2.2.5 Configuration à code QR

- 1 Scannez le code QR du produit avec votre téléphone. Quand la caméra est détectée, un « dong dong dong » sonore se fait entendre. La configuration prend une trentaine de secondes. (Figure 8)

Remarque ! Scannez le code QR à une distance de 15 à 20 cm.

- 2 Lors de la connexion, veillez à ce que le routeur, le téléphone portable et la caméra soient les plus proches possible.

3

Une fois la caméra ajoutée avec succès, cliquez sur l'icône du stylo pour renommer la caméra, puis cliquez sur « Terminé ».

2.3 Pour réinitialiser le produit

- Appuyez sur le bouton de l'épingle et maintenez-le enfoncé pendant 5 secondes.

Remarque ! Si vous avez modifié des paramètres, ils reviendront aux paramètres d'usine.

2.4 État du voyant LED

Voyant LED	Statut
Voyant ROUGE clignotant	En attente d'une connexion réseau.
Voyant BLEU constant	Le produit fonctionne correctement.
Voyant ROUGE constant	Le produit ne fonctionne pas correctement.

3 Stockage

- Conservez le produit dans un endroit sec et à l'abri du gel et de la lumière directe du soleil.

4 Maintenance

- Nettoyez le produit si nécessaire à l'aide d'un chiffon humide.

5 Dépannage

Problème	Action
Le produit ne peut pas être détecté.	Veillez à ce que le réseau fonctionne correctement et placez le produit à proximité du routeur. Si le problème persiste, réinitialisez le produit et ajoutez-le de nouveau.
Le produit est toujours répertorié dans « Mes appareils » après une réinitialisation.	Le produit ne fait que réinitialiser la configuration du réseau. Il ne modifie pas la configuration de l'application. Pour supprimer le produit de la liste, il faut le supprimer dans l'application.
Comment modifier le réseau enregistré sur le produit.	Il faut tout d'abord supprimer et réinitialiser le produit dans l'application puis ajouter et configurer à nouveau l'appareil.
Le produit n'identifie pas la carte SD.	Insérez la carte SD avant de démarrer le produit. Veillez à ce que la carte SD soit au format FAT32. Veillez à avoir une bonne connexion internet.
Le produit n'envoie pas de notifications.	Veillez à ce que l'application fonctionne sur votre téléphone et à ce que la fonction de notification pertinente soit activée. Dans le système de votre téléphone mobile, allez dans « Notification de message » et « Confirmation d'autorité » et activez la fonction.

6 Élimination

6.1 Pour éliminer le produit

- Veuillez à respecter les réglementations locales quand vous mettez le produit au rebut. Ne brûlez pas le produit.

7 Données techniques

Spécifications	Valeur
Caméra	
Capteur d'image	CMOS 3 mégapixels
Pixels effectifs	2304 (H) x 1296 (V)
Obturbateur	1/15~1 / 10,000 s
Éclairage min.	« Color 0.1 Lux @ F2.0 Black/White 0.01 Lux @ F2.0 »
Distance IR	Visibilité nocturne jusqu'à 10 m
Jour/Nuit	Auto (ICR) / Couleur/N&B
WDR	DWDR
Lentille et FOV (H/V/D)	3,6 mm@F2.0, 85°/45°/100°

Spécifications	Valeur
Vidéo et audio	
Compression	H.264
Débit binaire	32 Kbps~2 Mbps
Fréquence d'images	1~25 ips
Double flux	Oui
Entrée/sortie audio	Microphone/haut-parleur intégré
Réseau	
Déclencheur d'alarme	Détection intelligente des mouvements
Sécurité sans fil	64/128-bit WPA/WPA2, WPA-PSK / WPA2-PSK, WPS
Protocole de communication	HTTP, DHCP, DNS, TCP/IP, RTSP
Protocole d'interface	Privé
Sans fil	Wifi 2,4 G (IEEE802.11b/g/n)
Système d'exploitation de téléphone mobile	iOS 9 ou version ultérieure, Android 5 ou version ultérieure
Sécurité	AES128
Accès maximal de l'utilisateur	5

Spécifications	Valeur
Général	
Température de fonctionnement	-20 °C à 50 °C
Indice de protection IP	IP65
Alimentation électrique	CC 12V/1A
Consommation électrique	Max. 4,5 W
Stockage	Carte SD (max. 128 Go), stockage dans le cloud, NVR
Dimensions	64 x 75 x 160 mm
Poids net	320 g

Inhoudsopgave

1	Inleiding	104
1.1	Beoogd gebruik.....	104
1.2	Systeemvereisten	104
1.3	Symbolen.....	105
1.4	Productoverzicht.....	105
1.5	Definities veiligheid	106
1.6	Algemene veiligheidsvoorschriften	107
2	Installatie	108
2.1	Het product installeren.....	108
2.2	Het product bedienen	109
2.3	Het product resetten	111
2.4	Status ledlampje	111
3	Opslag	111
4	Onderhoud	111
5	Problemen oplossen	112
6	Afvoeren	113
6.1	Het product afvoeren	113
7	Technische gegevens	113

1 Inleiding

Het product is een IP-camera.

Dit is een SMART-product dat kan worden aangesloten op een bestaande wifi en kan worden bediend met de app Smart Life. U kunt alle SMART-producten in de app beheren en verschillende functies gebruiken zoals timerbediening, plannen en automatische gebeurtenissen. De Smart Life-app is compatibel met Google Assistant, Amazon Alexa enz.

1.1 Beoogd gebruik

Het product is alleen bedoeld voor gebruik in een gebied met beperkte toegang. Zoals een oprit, een tuin of een andere buitenruimte.

Let op! Deze apparatuur is niet geschikt voor gebruik op locaties waar kinderen aanwezig kunnen zijn.

1.2 Systemvereisten

- Wifi-netwerk (2,4GHz).
- Wifi-router.
- iPhone, iPad (IOS 9.0 of hoger) of Android (5.0 of hoger).

Let op! Voor het product is een afzonderlijke hub/router niet nodig.

1.3 Symbolen

	<p>Lees de gebruiksaanwijzing aandachtig door en zorg ervoor dat u de instructies begrijpt voordat u het product gebruikt. Bewaar de gebruiksaanwijzing voor toekomstig gebruik.</p>
	<p>Dit product voldoet aan de geldende EU-richtlijnen en -regelgeving.</p>
	<p>Recyclen als elektrisch afval.</p>

1.4 Productoverzicht

Afbeelding 1

1. Statuslampje
2. Microfoon
3. Luidspreker
4. SD-kaartsleuf
5. Reset-knop

1.4.1 Functies

- **Video omkeren** – Keer uw videostream omhoog of omlaag
- **Bewegingsdetectie** – Het product ondersteunt intelligente bewegingsdetectie. De camera detecteert bewegingen en stuurt een pushmelding.
- **Opnemen** – Het product ondersteunt 24 uur continu opnemen met SD-opslag met hoge capaciteit of cloudopslag.
- **Nachtzicht** – Detectieafstand tot 10 m.

6. Veiligheid

1.5 Definitie veiligheid

 **Waarschuwing!** Als u zich niet aan deze voorschriften houdt, kan dat leiden tot overlijden of letsel.

 **Voorzichtig!** Als u zich niet aan deze voorschriften houdt, kan dat leiden tot schade aan het product, overige materialen of de nabije omgeving.

Let op! Informatie die in een bepaalde situatie noodzakelijk is.

1.6 Algemene veiligheidsvoorschriften

 **Voorzichtig!** Als u deze instructies niet opvolgt, bestaat het risico op schade aan het product, andere materialen of het aangrenzende gebied.

- Lees de volgende waarschuwingeninstructies voordat u het product gebruikt.
- Laat dit product niet gebruiken door kinderen of mensen die er onbekend mee zijn.
- Gebruik het product niet als het is beschadigd
- Pas het product niet aan.
- Het product mag alleen worden gebruikt voor het beoogde doel.
- Haal het product niet uit elkaar en probeer het niet aan te passen of te repareren.
- Om zeker te zijn van veilig gebruik moet een beschadigd snoer of een beschadigde stekker worden vervangen door een erkend servicecentrum of anderszins gekwalificeerd personeel.
- Het product moet worden geïnstalleerd in overeenstemming met de instructies en lokale voorschriften.
- Onderhoud en eventuele reparaties moeten worden uitgevoerd door gekwalificeerd personeel.

- Sluit het product niet aan op een los of anderszins beschadigd stopcontact.
- Bewaar het product niet in een vochtige ruimte.
- Zorg ervoor dat er geen water of andere vloeistof in het product komt; dit kan het product beschadigen.
- Bewaar of gebruik het product niet bij extreme temperaturen. Stel het product niet bloot aan temperaturen boven 60 °C. Verbrand het product niet.
- Stel het product niet bloot aan stoten en stoten.
- Gebruik geen sterk reinigingsmiddel of oplosmiddel om het product schoon te maken.

2 Installatie

2.1 Het product installeren

- 1 Monteer het product met de meegeleverde schroeven aan de wand. (Afbeelding 2)

Let op! Als het product aan een betonnen muur moet worden geïnstalleerd, boor dan gaten en gebruik de pluggen.

- 2 Pas de hoek van het product aan voor een juiste weergave. (Afbeelding 3)

2.2 Het product bedienen

Let op! Zorg er bij het instellen van het product voor dat de router, de mobiele telefoon en het product zich dicht bij elkaar bevinden. Zorg ervoor dat de router is ingesteld op 2,4 GHz (Afbeelding 4)

2.2.1 De Smart Life-app installeren

- 1 Scan de QR-code om de Smart Life-app te downloaden. Of zoek de app in de App Store of Play Store. (Afbeelding 5)
- 2 Start de app om u te registreren voor of aan te melden bij uw account. (Afbeelding 6)

2.2.2 Registratie voor de Smart Life-app

- Registreer u met uw mobiele telefoonnummer of e-mailadres. 'Verificatiecode ophalen'. Registreer de verificatiecode om in te loggen. (Afbeelding 7)

Let op! Landinstellingen volgen het systeem van de mobiele telefoon, maar het landnummer / de instellingen kunnen handmatig worden aangepast voordat de registratie is voltooid (na de registratie kan dit niet meer worden aangepast).

2.2.3 Aanmelden bij de Smart Life-app

- 1 Klik op Aanmelden met een bestaande account.

- 2 Voer het telefoonnummer of e-mailadres dat u hebt gebruikt voor registratie en het wachtwoord in om u aan te melden.

2.2.4 Het product aansluiten op de Smart Life-app

Let op! Het product ondersteunt 2.4 GHz wifi, niet 5 GHz. Als uw wifi is ingesteld op 5 GHz, verandert u dit in 2.4 GHz. Raadpleeg de handleiding van uw router.

- 1 Stel de parameters van de router in voordat u verbinding maakt met wifi en noteer de SSID en het wachtwoord van uw wifi.
- 2 Open de Smart Life-app en volg de instructies in de app.

2.2.5 Configuratie van QR-codes

- 1 Scan de QR-code in uw telefoon met het product. Wanneer de camera wordt gedetecteerd, hoort u een audiosignaal 'dong dong dong'. Het duurt ongeveer 30 seconden om de configuratie te voltooien. (Afbeelding 8)

Let op! Scan de QR-code op 15-20 cm afstand.

- 2 Zorg er tijdens het verbinden voor dat de router, de mobiele telefoon en de camera zich zo dicht mogelijk bij elkaar bevinden.

- 3** Wanneer het toevoegen van de camera is geslaagd, klikt u op het penpictogram om de naam van de camera te wijzigen en klikt u vervolgens op 'Gereed'.

2.3 Het product resetten

- Houd de knop met een speld 5 seconden ingedrukt.

Let op! Als u de instellingen hebt gewijzigd, worden deze teruggezet naar de fabrieksinstellingen.

2.4 Status ledlampje

Ledlampje	Status
Knipperend ROOD lampje	Wachten op een netwerkverbinding.
Constant BLAUW lampje	Het product werkt naar behoren.
Constant ROOD licht	Het product werkt niet naar behoren.

3 Opslag

- Bewaar het product op een droge, vorstvrije plaats buiten direct zonlicht.

4 Onderhoud

- Maak het product indien nodig schoon met een vochtige doek.

5 Problemen oplossen

Probleem	Actie
Het product kan niet worden gedetecteerd.	Zorg ervoor dat het netwerk correct werkt en plaats het product dicht bij de router. Als het probleem aanhoudt, reset dan het product en voeg het opnieuw toe.
Het product wordt nog steeds vermeld in 'Mijn apparaten' nadat een reset is uitgevoerd.	Het product reset alleen de netwerkconfiguratie, het verandert de configuratie in de app niet. Als u het product uit de lijst wilt verwijderen, moet het in de app worden verwijderd.
Het netwerk wijzigen dat op het product is geregistreerd.	Verwijder en reset eerst het product in de app en voeg vervolgens het apparaat opnieuw toe en configureer het opnieuw.
Het product identificeert de SD-kaart niet.	Plaats de SD-kaart voordat het product wordt gestart. Zorg ervoor dat de SD-kaart de indeling FAT32 heeft. Zorg voor een goede internetverbinding.
Het product verzendt geen meldingen.	Zorg ervoor dat de app op uw telefoon draait en dat de relevante meldingsfunctie is ingesteld. Ga naar Berichtmelding en autoriteitsbevestiging in uw mobiele telefoonsysteem en activeer de functie.

6 Afvoeren

6.1 Het product afvoeren

- Zorg ervoor dat u de lokale voorschriften volgt wanneer u het product afvoert. Verbrand het product niet.

7 Technische gegevens

Specificatie	Waarde
Camera	
Beeldsensor	3 Megapixel CMOS
Effectieve pixels	2304 (H) x 1296 (V)
Sluiter	1/15~1 / 10,000 s
Min. Verlichting	'Kleur 0,1 Lux @ F2.0 Zwart/Wit 0,01 Lux @ F2.0'
IR-afstand	Nachtzicht tot 10 m
Dag/Nacht	Auto (ICR) /kleur/zwart-wit
WDR	DWDR
Lens & FOV (H/V/D)	3,6mm@F2.0, 85°/45°/100°

Specificatie	Waarde
Video en audio	
Compressie	H.264
Bitsnelheid	32 Kbps~2 Mbps
Framesnelheid	1~25 fps
Dubbele stroom	Ja
Audio-ingang/- uitgang	Ingebouwde microfoon/luidspreker
Netwerk	
Alarmtrigger	Intelligente bewegingsdetectie
Draadloze beveiliging	64/128-bits WPA/WPA2, WPA-PSK/WPA2-PSK, WPS
Communicatieprotocol	HTTP, DHCP, DNS, TCP/IP, RTSP
Interfaceprotocol	Privé
Draadloos	2,4 GB wifi (IEEE802.11b/g/n)
Besturingssysteem voor mobiele telefoons	iOS 9 of hoger, Android 5 of hoger
Beveiliging	AES128
Maximale gebruikerstoegang	5

Specificatie	Waarde
Algemeen	
Bedrijfstemperatuur	-20 °C tot 50 °C
IP-classificatie	IP65
Stroomvoorziening	GELIJKSTROOM 12V/1A
Stroomverbruik	Max. 4,5 W
Opslag	SD-kaart (max. 128 GB), cloudopslag, NVR
Afmetingen	64 x 75 x 160 mm
Netto gewicht	320 g



**EU DECLARATION OF CONFORMITY / EU FÖRSÄKRAN OM ÖVERENSSTÄMMELSE /
EU SAMSVARSERKLÄRING / DEKLARACJA ZGODNOŚCI UE /
EU KONFORMITÄTSEKTLÄRUNG / EU VAATIMUSTENMUKAISUUSVAKUUTUS /
DÉCLARATION UE DE CONFORMITÉ / EU CONFORMITEITSVERKLARING**

Jula Item number / Artikelnummer / Artikkelnummer / Numer artykułu / Artikelnummer /
Tuotenumero / Numéro de référence / Artikelnummer

027959

Model no.: Bullet 3T

Jula AB, Box 363, SE-532 24 SKARA, SWEDEN

This declaration of conformity is issued under the sole responsibility of the manufacturer. / Denna försäkran om överensstämmelse utfärdas på tillverkarens eget ansvar. / Denne samsvarserklæring er utstedt under ansvaret til produsenten. / Niniejsza deklaracja zgodności wydana zostaje na wyłączną odpowiedzialność producenta. /

Diese Konformitätserklärung wird unter der alleinigen Verantwortung des Herstellers ausgestellt. / Tämä vaatimustenmukaisuusvakuutus on annettu valmistajan yksinomaisella vastuulla. / La présente déclaration de conformité est émise sous la seule responsabilité du fabriquant. / Deze conformiteitsverklaring wordt afgegeven onder de uitsluitende verantwoordelijkheid van de fabrikant. /

**SMART CAMERA EN / SMART KAMERA SE / SMART KAMERA NO / KAMERA SMART
PL / SMARTE KAMERA DE / SMART KAMERA FI / CAMÉRA INTELLIGENTE FR /
SLIMME CAMERA NL**

Conforms to the following directives, regulations and standards. / Överensstämmer med följande direktiv, förordningar och standarder. / Er i samsvar med følgende direktiver, forordning og standarder. / Są zgodne z następującymi dyrektywami, regulacją i normami. / Entspricht den folgenden Richtlinien, Vorschriften und Normen. / Seuraavien direktiivien, asetusten ja standardien mukainen. / Conforme aux directives, règlements et normes suivants. / Voldoet aan de volgende richtlijnen, voorschriften en normen:

<u>Directive/Regulation</u>	<u>Harmonised standard</u>
RED 2014/53/EU	ETSI EN 300328 V2.2.2 (2019-07) ETSI EN 301 489-1 V2.2.3 (2019-11), ETSI EN 301489-17 V3.2.4 (2020-09) EN 55032:2015+A11, EN 55035:2017+A11, EN 50130-4:2011+A1, EN IEC 61000-3-2:2019+A1, EN 61000-3-3:2013+A2+AC EN IEC 62311:2020, EN 50665:2017 EN IEC 62368-1:2020+A11
Eco design Directive 2009/125/EC	
External power supplies Regulation (EU) 2019/1782	EN 50563:2011+A1, EN 50564:2011
RoHS 2011/65/EU + 2015/863	EN 50581:2012

This product was CE marked in year. / Produkten CE-märktes år. / Dette produktet ble CE-merket dette året. / Wyrób oznakowany znakiem CE w roku. / Dieses Produkt erhielt die CE-Kennzeichnung im Jahr. / Tämä tuote on CE-merkitty vuonna. / Ce produit a reçu le marquage CE en. / Dit product werd CE-gemarkeerd in het jaar. -24

Signed for and on behalf of / Undertecknad för och på uppdrag av / Signert for og på vegne av / Podpisano w imieniu i na rzecz / Unterzeichnet für und im Auftrag von / Allekirjoitettu puolesta ja puolesta / Signé pour et au nom de / Ondertekend voor en namens:

Skara 2024-01-11

Doc: EN-SE-NO-PL-DE-FI-FR-NL

Fredrik Bohman
BUSINESS AREA MANAGER



www.jula.com

027959 - 002
2024-03-08