



LITHIUM BATTERY CHARGER

OPERATING INSTRUCTIONS - Original instructions

**SV LITIAM BATTERILADDARE
BRUKSANVISNING**
Översättning av originalinstruktioner

**DE LITHIUM-AKKULADEGERÄT
BEDIENUNGSANLEITUNG**
Übersetzung der Originalanleitung

**NO LITIAM-BATTERILADER
BETJENINGSANVISNINGER**
Oversettelse av originalinstruksjonene

**FI LITIAM-AKKULATURI
KÄYTTÖOHJE**
Alkuperäisten ohjeiden käänös

**DA LITHIUMBATTERI-OPLADER
BETJENINGSVEJLEDNING**
Oversættelse af den originale vejledning

**FR CHARGEUR DE BATTERIE AU LITHIUM
INSTRUCTIONS D'UTILISATION**
Traduction des instructions d'origine

**PL ŁADOWARKA DO AKUMULATORÓW
LITOWYCH
INSTRUKCJA OBSŁUGI**
Przekład instrukcji oryginalnej

**NL LITHIUM-ACCULADER
BEDIENINGSINSTRUCTIES**
Vertaling van de originele instructies

Jula AB förbehåller sig rätten att göra ändringar på produkten. Jula AB innehar upphovsrätten till denna dokumentation. Det är inte tillåtet att modifiera eller ändra denna dokumentation på något sätt och bruksanvisningen ska skrivas ut och användas som den är i förhållande till produkten. Se Julas webbplats för den senaste versionen av bruksanvisningen.

Jula AB forbeholder seg retten til å endre produktet. Jula AB innehar opphavsretten til denne dokumentasjonen. Det er ikke tillatt å modifisere eller endre denne dokumentasjonen på noen som helst måte, og håndboken skal trykkes og brukes som den er i forhold til produktet. For siste versjon av betjeningsanvisningene, se Julas nettsider.

Jula AB forbeholder sig retten til at ændre produktet. Jula AB har ophavsretten til denne dokumentation. Det er ikke tilladt at modificere eller ændre denne dokumentation på nogen måde, og manualen skal printes og bruges som den er i forhold til produktet. For den seneste version af betjeningsvejledningen, se Julas hjemmeside.

Jula AB zastrzega sobie prawo do wprowadzania zmian w produkcie. Jula AB zastrzega sobie prawa autorskie do niniejszej dokumentacji. Dokumentacji nie wolno w żaden sposób modyfikować ani zmieniać, a instrukcję należy drukować i używać ją w odniesieniu do produktu w stanie niezmienionym. Najnowszą wersję instrukcji obsługi można znaleźć na stronie internetowej Jula.

Jula AB reserves the right to make changes to the product. Jula AB claims copyright on this documentation. It is not allowed to modify or alter this documentation in any way and the manual shall be printed and used as it is in relation to the product. For the latest version of operating instructions, refer to the Jula website.

Jula AB behält sich das Recht vor, Änderungen am Produkt vorzunehmen. Jula AB beansprucht die Urheberrechte an dieser Dokumentation. Es ist nicht zulässig, diese Dokumentation in irgendeiner Weise zu verändern oder umzugestalten. Die Anleitung muss gedruckt und so verwendet werden, wie sie in Bezug zum Produkt steht. Die aktuellste Version der Bedienungsanleitung finden Sie auf der Website von Jula.

Jula AB pidättää oikeuden tehdä tuoteeseen muutoksia. Jula AB:llä on tämän dokumentaation tekijänoikeus. Tätä dokumentaatiota ei saa muuttaa millään tavalla ja käyttöopas on tulostettava ja sitä on käytettävä sellaisena kuin se on tämän tuotteen kanssa. Käyttöohjeiden uusin versio löytyy Julan verkkosivustolta.

Jula AB se réserve le droit d'apporter des modifications au produit. Jula AB revendique les droits d'auteur sur cette documentation. Il est interdit de modifier ou d'altérer cette documentation de quelque manière que ce soit et le manuel doit être imprimé et utilisé tel quel en relation avec le produit. Pour obtenir la dernière version des instructions d'utilisation, consultez le site Web de Jula.

Jula AB behoudt zich het recht voor om wijzigingen aan het product aan te brengen. Jula AB claimt het copyright op deze documentatie. Het is niet toegestaan om deze documentatie op welke manier dan ook te wijzigen of te veranderen. De handleiding moet worden afgedrukt en gebruikt zoals deze in relatie tot het product staat. Raadpleeg de Jula-website voor de laatste versie van de bedieningsinstructies.

WWW.JULA.COM

© JULA AB 2025-10-28

**JULA AB
BOX 363, 532 24 SKARA, SWEDEN**

1

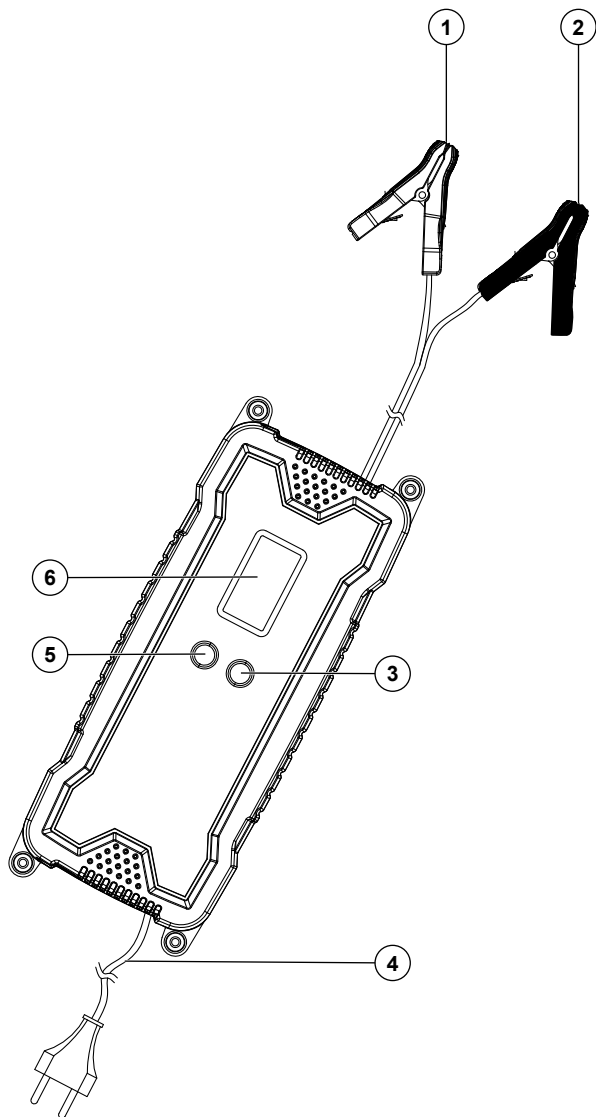

1 Introduktion

1.1 Produktbeskrivning

Produkten är en batteriladdare.

1.2 Avsedd användning

Produkten är avsedd för laddning av 12 V-litiumbatterier.

1.3 Symboler

	Läs bruksanvisningen noggrant och se till att du förstår instruktionerna innan du börjar använda produkten. Spara bruksanvisningen för framtida bruk.
	Endast för inomhusbruk.
	Dubbelisolering (säkerhetsklass II), behöver inte jordas.
	Denna produkt uppfyller tillämpliga EU-direktiv och -bestämmelser.
	Återvinns som elektroniskt avfall.

1.4 Produktöversikt

Bild 1

1. Positiv polklämma
2. Negativ polklämma
3. Aktivera-knapp
4. Strömkabel
5. Start- och stoppknapp
6. Display

2 Säkerhet

2.1 Säkerhetsdefinitioner

⚠ Varning! Om du inte följer dessa instruktioner finns det risk för skador och dödsfall.

⚠ Försiktighet! Om du inte följer dessa instruktioner finns det risk att du skadar produkten, andra material eller det närliggande området.

Obs! Information som är nödvändig i en specifik situation.

2.2 Säkerhetsinstruktioner för användning

⚠ Varning! Om du inte följer dessa instruktioner finns det risk för skador och dödsfall.

- Läs varningsinstruktionerna nedan innan du använder produkten.
- Produkten kan användas av barn från 8 års ålder och personer med fysiska, sensoriska och mentala variationer eller bristande erfarenhet eller kunskaper om de hålls under uppsikt eller får instruktioner om hur man använder produkten på ett säkert sätt och förstår riskerna.
- Låt inte barn leka med produkten.
- Rengörings- och användningsunderhåll ska inte utföras av barn utan uppsikt.
- Produkten är endast avsedd för inomhusbruk.
- Ladda inte batterier som inte är avsedda att laddas med produkten.
- Ladda inte upp icke laddningsbara batterier.

- Undersök alltid att produkten inte är skadad före användning. Använd inte produkten om det finns något tecken på skada.
- Sätt inte ett batteri på produkten.
- Använd produkten på ett så säkert och skyddat område som möjligt.
- Produkten får endast anslutas till ett jordat eluttag.
- Använd inte produkten om du är trött, sjuk, eller är påverkad av alkohol, droger eller läkemedel. Detta har en negativ påverkan på din syn, uppmärksamhet, koordination och omdöme.
- Gör inga ändringar på produkten.
- Ta inte isär produkten.
- Produkten får endast användas för sitt avsedda ändamål.

3 Användning

3.1 Att ansluta produkten till ett batteri

- 1 Anslut den röda (+) klämman till den positiva (+) polen på batteriet.
- 2 Anslut den svarta (-) klämman till den negativa (-) polen på batteriet.
- 3 Anslut strömkabeln till ett eluttag.

3.2 Att ladda batteriet

- 1 Anslut produkten till batteriet. Se "[3.1 Att ansluta produkten till ett batteri](#)" på sida 5.
- 2 Tryck på knappen "START/STOPP" för att starta produkten.

Obs! Under laddning visas spänningen på displayen och batterisymbolen blinkar.

- 3 Om batteriet är helt urladdat, aktivera batterihanteringssystemet. Se "[3.3 Att aktivera batterihanteringssystemet \(BMS\)](#)" på sida 5.
- 4 Laddningen avbryts automatiskt när batteriet är fulladdat. Tryck på knappen "START/STOPP" för att stoppa laddningen manuellt.
- 5 Koppla bort produkten från batteriet. Se "[3.4 Att koppla bort produkten från batteriet](#)" på sida 6.

3.3 Att aktivera batterihanteringssystemet (BMS)

- 1 Tryck och håll inne knappen "ACTIVATE" i 5 sekunder. Batterisymbolen blinkar med ett klickljud när BMS aktiveras.

Obs! Produkten går automatiskt in i laddningsläge när BMS har aktiverats.

- 2 För att gå ur aktiveringsläget, tryck och håll inne knappen "ACTIVATE" i 3-5 sekunder.

3.4 Att koppla bort produkten från batteriet

- 1 Koppla bort strömkabeln från eluttaget.
- 2 Ta bort den svarta (-) klämman från den negativa (-) polen på batteriet
- 3 Ta bort den röda (+) klämman från den positiva (+) polen på batteriet.

4 Förvaring

- Förvara produkten i ett torrt och säkert område och inte i direkt solljus.

5 Underhåll

- Rengör produkten med en fuktig duk. Använd ett mildt rengöringsmedel vid behov.

6 Kasserung

6.1 Kassera produkten

- Se till att du följer lokala bestämmelser när du kasserar produkten. Bränn inte produkten.

7 Tekniska data

Specifikation	Värde
Märkspänning	230 V, 50 Hz
Effekt	240 W
Ström	20 A±10 %
Laddningens avstängningsspänning	14,3±0,3 V
Omgivningstemperatur	-10°C-40°C
Kabellängd	1,8 m
Mått (BxHxD)	32,2 x 12,7 x 7,4 cm

1 Innledning

1.1 Produktbeskrivelse

Produktet er en batterilader.

1.2 Tiltenkt bruk

Produktet er beregnet for lading av 12 V litiumbatterier.

1.3 Symboler

	Les bruksanvisningen nøye og forsikre deg om at du har forstått den før du tar produktet i bruk. Lagre instruksjonene for fremtidig bruk.
	Kun til innendørs bruk.
	Dobbeltisolert (sikkerhetsklasse II), trenger ikke å jordes.
	Dette produktet er i samsvar med gjeldende EU-direktiver og -forskrifter.
	Gjenvinn som elektrisk avfall.

1.4 Produktoversikt

Figur 1

1. Positiv polklemme
2. Negativ polklemme
3. Aktiveringsknapp
4. Strømkabel
5. Start- og stoppknapp
6. Skjerm

2 Sikkerhet

2.1 Sikkerhetsdefinisjoner

⚠ Advarsel! Hvis du ikke følger disse instruksjonene, er det fare for død eller personskade.

⚠ Forsiktig! Hvis du ikke følger disse instruksjonene, er det fare for skade på produktet, andre materialer eller omgivelsene.

Merk! Informasjon som er nødvendig i en gitt situasjon.

2.2 Sikkerhetsinstruksjoner for bruk

⚠ Advarsel! Hvis du ikke følger disse instruksjonene, er det fare for død eller personskade.

- Les advarslene som følger før du bruker produktet.
- Produktet kan brukes av barn fra 8 år og oppover og personer med reduserte fysiske, sensoriske eller mentale evner eller mangel på erfaring og kunnskap hvis de har fått tilsyn eller instruksjoner om hvordan produktet brukes på en sikker måte og forstår farene som er involvert.
- Ikke la barn leke med produktet.
- Rengjøring og brukervedlikehold skal ikke utføres av barn uten tilsyn.
- Produktet er kun beregnet for innendørs bruk.
- Ikke lad batterier som ikke er beregnet på å bli ladet med produktet.
- Ikke lad opp engangsbatterier.
- Undersøk produktet og strømkabelen for skader før hver bruk. Ikke bruk produktet hvis det er tegn på skade.
- Ikke sett et batteri på produktet.

- Bruk produktet på et så sikkert og beskyttet sted som mulig.
- Produktet må kun kobles til en jordet stikkontakt.
- Bruk ikke produktet hvis du er trøtt, syk eller påvirket av alkohol, narkotika eller medisiner. Dette har en negativ effekt på synet, årvåkenheten, koordinasjonen og dømmekraften.
- Produktet må ikke modifiseres.
- Produktet må ikke demonteres.
- Produktet må kun brukes til det tiltenkte formålet.

3 Drift

3.1 Slik kobler du produktet til et batteri

- 1 Koble den røde (+) klemmen til batteriets plusspol (+).
- 2 Koble den svarte (-) klemmen til batteriets minuspol (-).
- 3 Koble strømkabelen til en stikkontakt.

3.2 Slik lader du et batteri

- 1 Koble produktet til batteriet. Se "[3.1 Slik kobler du produktet til et batteri](#)" på side 8.
- 2 Trykk på "START/STOP"-knappen for å starte produktet.

Merk! Under lading vises spenningen på displayet, og batterisymbolet blinker.

- 3 Hvis batteriet er helt utladet, må du aktivere batteristyringssystemet. Se "[3.3 Slik aktiverer du batteristyringssystemet \(BMS\)](#)" på side 8.

- 4 Ladingen stopper automatisk når batteriet er fulladet. Trykk på "START/STOP"-knappen for å stoppe ladingen manuelt.

- 5 Koble produktet fra batteriet. Se "[3.4 Slik kobler du produktet fra batteriet](#)" på side 8.

3.3 Slik aktiverer du batteristyringssystemet (BMS)

- 1 Trykk og hold inne knappen "ACTIVATE" i 5 sekunder. Batterisymbolet blinker med en klikkelyd når BMS er aktivert.

Merk! Produktet går automatisk inn i lademodus når BMS er aktivert.

- 2 For å gå ut av aktiveringsmodus, trykk og hold inne "ACTIVATE"-knappen i 3–5 sekunder.

3.4 Slik kobler du produktet fra batteriet

- 1 Koble strømkabelen fra stikkontakten.
- 2 Fjern den svarte (-) klemmen fra batteriets minuspol (-).
- 3 Fjern den røde (+) klemmen fra batteriets plusspol (+).

4 Lagring

- Oppbevar produktet på et tørt og sikkert sted og ikke i direkte sollys.

5 Vedlikehold

- Rengjør produktet med en fuktig klut. Bruk eventuelt et mildt rengjøringsmiddel.

6 Kassering

6.1 Kassere produktet

- Sørg for at du følger lokale forskrifter når du kasserer produktet. Produktet må ikke brennes.

7 Tekniske data

Spesifikasjoner	Verdi
Nominell spenning	230 V, 50 Hz
Effekt	240 W
Strøm	20 A±10%
Utkoblingsspenning for lading	14,3±0,3 V
Omgivelsestemperatur	-10 °C - 40 °C
Kabellengde	1,8 m
Dimensjoner (BxHxD)	32,2 x 12,7 x 7,4 cm

1 Indledning

1.1 Produktbeskrivelse

Produktet er en batterioplader.

1.2 Anvendelse

Produktet er beregnet til opladning af 12 V litiumbatterier.

1.3 Symboler

	Læs betjeningsvejledningen omhyggeligt, og vær sikker på, du forstår den, før du tager produktet i brug. Gem betjeningsvejledningen til senere brug.
	Kun til indendørs brug.
	Dobbeltisoleret (sikkerhedsklasse II), behøver ikke at blive jordet.
	Produktet overholder gældende EU-direktiver og -forordninger.
	Skal bortskaffes som elektronikaffald.

1.4 Produktoversigt

Figur 1

1. Klemme til positiv pol
2. Klemme til negativ pol
3. Aktiveringsknap
4. Strømkabel
5. Start- og stop-knap
6. Display

2 Sikkerhed

2.1 Sikkerhedsdefinitioner

⚠ Advarsel! Manglende overholdelse af disse anvisninger kan medføre død eller personskade.

⚠ Forsigtig! Manglende overholdelse af disse anvisninger kan medføre skader på produktet, andre materialer eller det omgivende område.

Bemærk! Information der er nødvendig i bestemte situationer.

2.2 Sikkerhedsmeddelelse for brug

⚠ Advarsel! Manglende overholdelse af disse anvisninger kan medføre død eller personskade.

- Læs nedenstående advarsler, før du bruger produktet.
- Dette produkt kan bruges af børn fra 8 år og opefter og personer med nedsatte fysiske, sensoriske eller mentale evner eller manglende erfaring og viden, hvis de er blevet instrueret i og har lært at bruge produktet på en sikker måde og forstår de involverede risici.
- Lad ikke børn lege med produktet.
- Rengøring og vedligeholdelse må ikke foretages af børn uden opsyn.
- Produktet er kun til indendørs brug.
- Oplad ikke batterier, der ikke er beregnet til at blive opladet med produktet.
- Undlad at oplade ikke-opladelige batterier.
- Undersøg produktet og strømkablet for skader før hver brug. Brug ikke produktet, hvis der er tegn på skader.

- Kom ikke et batteri på produktet.
- Brug produktet i et så sikkert og beskyttet område som muligt.
- Produktet må kun tilsluttes en stikkontakt med jordforbindelse.
- Brug ikke produktet, hvis du er træt, syg eller påvirket af alkohol, stoffer eller medicin. Dette har en negativ effekt på dit syn og din opmærksomhed, koordination og dømmekraft.
- Undlad at foretage ændringer på produktet.
- Undgå at skille produktet ad.
- Produktet må kun bruges til det tilsigtede formål.

3 Brug

3.1 Sådan sluttes produktet til et batteri

- 1 Tilslut den røde (+) klemme til batteriets positive (+) pol.
- 2 Tilslut den sorte (-) klemme til batteriets negative (-) pol.
- 3 Sæt stikket i stikkontakten.

3.2 Sådan oplader du et batteri

- 1 Sådan sluttes produktet til batteriet. Se "[3.1 Sådan sluttes produktet til et batteri](#)" på side 11.
- 2 Tryk på knappen "START/STOP" for at starte produktet.

Bemærk! Under opladningen vises spændingen på displayet, og batterisymbolet blinker.

- 3 Hvis batteriet er helt afladet, skal du aktivere batteristyringssystemet. Se "[3.3 Sådan aktiveres batteristyringssystemet \(BMS\)](#)" på side 11.
- 4 Opladningen stopper automatisk, når batteriet er fuldt opladet. Tryk på knappen "START/STOP" for at stoppe opladningen manuelt.
- 5 Afbryd produktet fra batteriet. Se "[3.4 Sådan kobler du produktet fra batteriet](#)" på side 11.

3.3 Sådan aktiveres batteristyringssystemet (BMS)

- 1 Tryk på knappen "ACTIVATE", og hold den nede i 5 sekunder. Batterisymbolet blinker med en kliklyd, når BMS er aktiveret.

Bemærk! Produktet går automatisk i opladningstilstand, når BMS er blevet aktiveret.

- 2 Tryk på og hold knappen "ACTIVATE" nede i 3-5 sekunder for at gå ud af aktiveringstilstand.

3.4 Sådan kobler du produktet fra batteriet

- 1 Tag strømkablet ud af stikkontakten.
- 2 Fjern den sorte (-) klemme fra batteriets negative (-) pol
- 3 Fjern den røde (+) klemme fra batteriets positive (+) pol.

4 Opbevaring

- Opbevar produktet et tørt og sikkert sted uden direkte sollys.

5 Vedligeholdelse

- Rengør produktet med en fugtig klud. Brug om nødvendigt et mildt rengøringsmiddel.

6 Bortskaffelse

6.1 Sådan bortskaffes produktet

- Følg de lokale regler ved bortskaffelse af produktet. Brænd ikke produktet.

7 Tekniske data

Specifikation	Værdi
Nominal spænding	230 V, 50 Hz
Effekt	240 W
Strøm	20 A \pm 10 %
Opladningens slutspænding	14,3 \pm 0,3 V
Omgivelsestemperatur	-10 °C - 40 °C
Kabellængde	1,8 m
Mål (BxHxD)	32,2 x 12,7 x 7,4 cm

1 Wprowadzenie

1.1 Opis produktu

Ładowarka do akumulatorów.

1.2 Przeznaczenie

Produkt jest przeznaczony do ładowania akumulatorów litowych 12 V.

1.3 Symbole

	Przed użyciem produktu należy dokładnie i ze zrozumieniem przeczytać tę instrukcję obsługi. Instrukcję tę należy zachować do wykorzystania w przyszłości.
	Tylko do użytku wewnątrz pomieszczeń.
	Podwójna izolacja (klasa bezpieczeństwa II), nie wymaga uziemienia.
	Niniejszy produkt spełnia wymagania stosownych dyrektyw i rozporządzeń unijnych.
	Utylizuj jak odpady elektryczne.

1.4 Przegląd produktu

Rysunek 1

1. Zacisk bieguna dodatniego
2. Zacisk bieguna ujemnego
3. Przycisk aktywacji
4. Kabel zasilający
5. Przycisk włączania i wyłączania
6. Wyświetlacz

2 Bezpieczeństwo

2.1 Definicje bezpieczeństwa

⚠ Ostrzeżenie! W razie niestosowania się do niniejszej instrukcji zachodzi ryzyko śmierci lub obrażeń ciała.

⚠ Uwaga! W razie niestosowania się do niniejszej instrukcji zachodzi ryzyko uszkodzenia produktu lub innych materiałów w pobliżu.

Uwaga! Informacje istotne w konkretnej sytuacji.

2.2 Instrukcja bezpiecznej obsługi

⚠ Ostrzeżenie! W razie niestosowania się do niniejszej instrukcji zachodzi ryzyko śmierci lub obrażeń ciała.

- Przed użyciem produktu zapoznaj się z ostrzeżeniami w niniejszej instrukcji.
- Produkt może być używany przez dzieci w wieku od 8 lat i starsze oraz osoby o ograniczonych zdolnościach fizycznych, sensorycznych lub umysłowych lub nieposiadające doświadczenia i wiedzy, jeśli są one nadzorowane lub zostały poinstruowane w zakresie bezpiecznego korzystania z produktu i rozumieją związane z tym zagrożenia.
- Nie pozwól, aby dzieci bawiły się produktem.
- Czynności związane z czyszczeniem i konserwacją produktu mogą być wykonywane przez dzieci wyłącznie pod nadzorem.
- Produkt jest przeznaczony wyłącznie do użytku wewnątrz pomieszczeń.
- Nie należy ładować akumulatorów, które nie są przeznaczone do ładowania za pomocą produktu.

- Nie należy ładować baterii nienadających się do ładowania.
- Przed każdym użyciem należy sprawdzić produkt i kabel zasilający pod kątem uszkodzeń. Nie używaj produktu, jeśli widoczne są jakiegokolwiek oznaki uszkodzenia.
- Nie należy umieszczać baterii na produkcie.
- Produkt należy stosować w możliwie najbardziej bezpiecznym i chronionym miejscu.
- Produkt musi być podłączony do uziemionego gniazda zasilania.
- Nie używaj produktu w stanie zmęczenia, choroby, pod wpływem alkoholu, narkotyków lub leków. Ma to negatywny wpływ na zdolność widzenia, czujność, koordynację i ocenę sytuacji.
- Nie wolno modyfikować konstrukcji urządzenia.
- Nie wolno demontować urządzenia.
- Produktu wolno używać wyłącznie zgodnie z przeznaczeniem.

3 Obsługa

3.1 Podłączanie produkt do akumulatora

- 1 Podłącz czerwony (+) zacisk do dodatniego (+) bieguna akumulatora.
- 2 Podłącz czarny (-) zacisk do ujemnego (-) bieguna akumulatora.
- 3 Podłącz kabel zasilający do gniazdka elektrycznego.

3.2 Ładowanie akumulatora

- 1 Podłącz produkt do akumulatora. Więcej informacji można znaleźć w punkcie "[3.1 Podłączanie produkt do akumulatora](#)" na stronie 14.
- 2 Naciśnij przycisk „START/STOP”, aby włączyć produkt.

Uwaga! Podczas ładowania na wyświetlaczu pokazywane jest napięcie, a symbol akumulatora miga.

- 3 Jeśli akumulator jest całkowicie rozładowany, należy aktywować system zarządzania akumulatorem. Więcej informacji można znaleźć w punkcie "[3.3 Aktywowanie system zarządzania akumulatorem \(BMS\)](#)" na stronie 14.
- 4 Ładowanie zostanie automatycznie zatrzymane, gdy akumulator zostanie w pełni naładowany. Naciśnij przycisk „START/STOP”, aby ręcznie wyłączyć ładowanie.
- 5 Odłącz produkt od akumulatora. Więcej informacji można znaleźć w punkcie "[3.4 Odłączanie produktu od akumulatora](#)" na stronie 15.

3.3 Aktywowanie system zarządzania akumulatorem (BMS)

- 1 Naciśnij i przytrzymaj przycisk „ACTIVATE” przez 5 sekund. Po aktywacji systemu BMS symbol akumulatora będzie migać i emitować dźwięk kliknięcia.

Uwaga! Po aktywacji systemu BMS produkt przejdzie w tryb ładowania automatycznie.

- 2 Aby wyjść z trybu aktywacji, naciśnij i przytrzymaj przycisk „ACTIVATE” przez 3-5 sekund.

3.4 Odłączanie produktu od akumulatora

- 1 Wymij kabel zasilający z gniazdka zasilania.
- 2 Usuń czarny (-) zacisk z ujemnego (-) bieguna akumulatora.
- 3 Usuń czerwony (+) zacisk z dodatniego (+) bieguna akumulatora.

4 Przechowywanie

- Przechowuj produkt w suchym miejscu nienarażonym na bezpośrednie promieniowanie słoneczne.

5 Konserwacja

- Produkt należy czyścić wilgotną ściereczką. W razie potrzeby użyj łagodnego detergentu.

6 Utylizacja

6.1 Usuwanie produktu

- Pamiętaj, aby postępować zgodnie z lokalnymi przepisami dotyczącymi utylizacji. Nie spalaj produktu.

7 Dane techniczne

Specyfikacja	Wartość
Napięcie znamionowe	230 V, 50 Hz
Moc	240 W
Natężenie	20 A±10%
Napięcie odcięcia ładowania	14,3±0,3 V
Temperatura otoczenia	-10°C-40°C
Długość kabla	1,8 m
Wymiary (szer. x wys. x gł.)	32,2 x 12,7 x 7,4 cm

1 Introduction





1.1 Product description

The product is a battery charger.

1.2 Intended use

The product is intended for charging 12 V lithium batteries.

1.3 Symbols

	Read the operating instructions carefully and make sure that you understand the instructions before you use the product. Save the instructions for future reference.
	For indoor use only.
	Double insulation (safety class II), does not need to be earthed.
	This product complies with applicable EU directives and regulations.
	Recycle as electrical waste.

1.4 Product overview

Figure 1

1. Positive pole clamp
2. Negative pole clamp
3. Activate button
4. Power cable
5. Start and stop button
6. Display

2 Safety

2.1 Safety definitions

Warning! If you do not obey these instructions, there is a risk of death or injury.

Caution! If you do not obey these instructions, there is a risk of damage to the product, other materials or the adjacent area.

Note! Information that is necessary in a given situation.

2.2 Safety instructions for operation

Warning! If you do not obey these instructions, there is a risk of death or injury.

- Read the warning instructions that follow before you use the product.
- The product can be used by children aged from 8 years and above and persons with reduced physical, sensory or mental capabilities or lack of experience and knowledge if they have been given supervision or instruction concerning use of the product in a safe way and understand the hazards involved.
- Do not let children play with the product.
- Cleaning and user maintenance shall not be made by children without supervision.
- The product is for indoor use only.
- Do not charge batteries that is not intend to be charged with the product.
- Do not recharge non-chargeable batteries.

- Examine the product and the power cable for damage before each use. Do not use the product if there is any sign of damage.
- Do not put a battery on the product.
- Use the product in the most secure and protected area possible.
- The product must only be connected into a earthed power outlet.
- Do not use the product if you are tired, ill or under the influence of alcohol, drugs or medicine. This has a negative effect on your vision, alertness, coordination and judgement.
- Do not modify the product.
- Do not disassemble the product.
- The product must only be used for its intended purpose.

3 Operation

3.1 To connect the product to a battery

- 1 Connect the red (+) clamp to the positive (+) pole of the battery.
- 2 Connect the black (-) clamp to the negative (-) pole of the battery.
- 3 Connect the power cable to a power outlet.

3.2 To charge a battery

- 1 Connect the product to the battery. Refer to "[3.1 To connect the product to a battery](#)" on page 17.
- 2 Press the "START/STOP" button to start the product.

Note! During charging the voltage is shown on the display and the battery symbol is flashing.

- 3 If the battery is completely discharged, activate the battery management system. Refer to "[3.3 To activate the battery management system \(BMS\)](#)" on page 17.
- 4 The charging will automatically stop when the battery is fully charged. Push the "START/STOP" button to stop the charging manually.
- 5 Disconnect the product from the battery. Refer to "[3.4 To disconnect the product from the battery](#)" on page 18.

3.3 To activate the battery management system (BMS)

- 1 Push and hold the "ACTIVATE" button for 5 seconds. The battery symbol will flash with a clicking sound when the BMS is activated.

Note! The product will enter charge mode automatically when the BMS has been activated.

- 2 To exit activation mode, push and hold the "ACTIVATE" button for 3–5 seconds.

3.4 To disconnect the product from the battery

- 1 Disconnect the power cable from the power outlet.
- 2 Remove the black (-) clamp from the negative (-) pole of the battery
- 3 Remove the red (+) clamp from the positive (+) pole of the battery.

4 Storage

- Store the product in a dry and secure area and out of direct sunlight.

5 Maintenance

- Clean the product with a damp cloth. If needed, use a mild detergent.

6 Disposal

6.1 To discard the product

- Make sure that you follow local regulations when you discard the product. Do not burn the product.

7 Technical data

Specification	Value
Rated voltage	230 V, 50 Hz
Power	240 W
Current	20 A±10%
Charging cut-off voltage	14.3±0.3 V
Ambient temperature	-10°C-40°C
Cable length	1.8 m
Dimensions (WxHxD)	32.2 x 12.7 x 7,4 cm

1 Einführung

1.1 Produktbeschreibung

Das Produkt ist ein Batterieladegerät.

1.2 Verwendungszweck

Das Produkt ist zum Laden von 12-V-Lithiumbatterien bestimmt.

1.3 Symbole

	Lesen Sie die Bedienungsanleitung sorgfältig durch und stellen Sie sicher, dass Sie die Anweisungen verstanden haben, bevor Sie das Produkt verwenden. Bewahren Sie die Anweisungen zum späteren Nachschlagen auf.
	Nur für den Innengebrauch.
	Doppelt isoliert (Schutzklasse II), muss nicht geerdet werden.
	Dieses Produkt entspricht den geltenden EU-Richtlinien und -Vorschriften.
	Als Elektroschrott entsorgen.

1.4 Produktübersicht

Abbildung 1

1. Pluspolklemme
2. Minuspolklemme
3. Schaltfläche aktivieren
4. Stromkabel
5. Start- und Stoptaste
6. Anzeige

2 Sicherheit

2.1 Sicherheitsdefinitionen

⚠️ Warnung! Wenn Sie diese Anweisungen nicht befolgen, besteht Lebens- und Verletzungsgefahr.

⚠️ Vorsicht! Wenn Sie diese Anweisungen nicht befolgen, besteht die Gefahr, dass das Produkt, andere Materialien oder der angrenzende Bereich beschädigt werden.

Hinweis! Informationen, die in einer bestimmten Situation notwendig sind.

2.2 Sicherheitshinweise zum Betrieb

⚠️ Warnung! Wenn Sie diese Anweisungen nicht befolgen, besteht Lebens- und Verletzungsgefahr.

- Lesen Sie die folgenden Warnhinweise, bevor Sie das Produkt verwenden.
- Das Produkt kann von Kindern ab 8 Jahren und darüber sowie von Personen mit eingeschränkter körperlicher, sensorischer oder geistiger Fähigkeiten oder Mangel an Erfahrung und Wissen verwendet werden, wenn sie beaufsichtigt oder in die sichere Verwendung des Produkts eingewiesen wurden und die Gefahren verstehen beteiligt.
- Lassen Sie Kinder nicht mit dem Produkt spielen.
- Reinigung und Benutzerwartung dürfen nicht von Kindern ohne Aufsicht durchgeführt werden.
- Das Produkt ist nur für den Innenbereich bestimmt.
- Laden Sie keine Akkus auf, die nicht mit dem Produkt aufgeladen werden sollen.
- Laden Sie nicht aufladbare Batterien nicht auf.

- Untersuchen Sie das Produkt und das Netzkabel vor jedem Gebrauch auf Beschädigungen. Benutzen Sie das Produkt nicht, wenn es Anzeichen von Beschädigungen aufweist.
- Legen Sie keine Batterie in das Produkt ein.
- Verwenden Sie das Produkt in einem möglichst sicheren und geschützten Bereich.
- Das Produkt darf nur an eine geerdete Steckdose angeschlossen werden.
- Verwenden Sie das Produkt nicht, wenn Sie müde oder krank sind oder unter dem Einfluss von Alkohol, Drogen oder Medikamenten stehen. Dies wirkt sich negativ auf Ihr Sehvermögen, Ihre Aufmerksamkeit, Koordination und Ihr Urteilsvermögen aus.
- Modifizieren Sie das Produkt nicht.
- Zerlegen Sie das Produkt nicht.
- Das Produkt darf nur für den vorgesehenen Zweck verwendet werden.

3 Betrieb

3.1 So schließen Sie das Produkt an eine Batterie an

- 1 Verbinden Sie die rote (+) Klemme mit dem Pluspol (+) der Batterie.
- 2 Verbinden Sie die schwarze (-) Klemme mit dem Minuspol (-) der Batterie.
- 3 Schließen Sie das Netzkabel an eine Steckdose an.

3.2 So laden Sie eine Batterie auf

- 1 Schließen Sie das Produkt an die Batterie an. Siehe ["3.1 So schließen Sie das Produkt an eine Batterie an" auf Seite 20.](#)
- 2 Drücken Sie die „START/STOP“-Taste, um das Produkt zu starten.

Hinweis! Während des Ladevorgangs wird die Spannung auf dem Display angezeigt und das Batteriesymbol blinkt.

- 3 Wenn die Batterie vollständig entladen ist, aktivieren Sie das Batteriemanagementsystem. Siehe ["3.3 So aktivieren Sie das Batteriemanagementsystem \(BMS\)" auf Seite 20.](#)
- 4 Der Ladevorgang stoppt automatisch, wenn die Batterie vollständig aufgeladen ist. Drücken Sie die „START/STOP“-Taste, um den Ladevorgang manuell zu stoppen.
- 5 Trennen Sie das Produkt von der Batterie. Siehe ["3.4 So trennen Sie das Produkt von der Batterie" auf Seite 21.](#)

3.3 So aktivieren Sie das Batteriemanagementsystem (BMS)

- 1 Halten Sie die Taste „ACTIVATE“ fünf Sekunden lang gedrückt. Das Batteriesymbol blinkt mit einem Klickgeräusch, wenn das BMS aktiviert ist.

Hinweis! Das Produkt wechselt automatisch in den Lademodus, wenn das BMS aktiviert wurde.

- 2 Um den Aktivierungsmodus zu verlassen, halten Sie die „ACTIVATE“-Taste 3-5 Sekunden lang gedrückt.

3.4 So trennen Sie das Produkt von der Batterie

- 1 Trennen Sie das Netzkabel von der Steckdose.
- 2 Entfernen Sie die schwarze (-) Klemme vom Minuspol (-) der Batterie
- 3 Entfernen Sie die rote (+) Klemme vom Pluspol (+) der Batterie.

4 Lagerung

- Lagern Sie das Produkt an einem trockenen und sicheren Ort und vor direkter Sonneneinstrahlung geschützt.

5 Wartung und Pflege

- Reinigen Sie das Produkt mit einem feuchten Tuch. Verwenden Sie bei Bedarf ein mildes Reinigungsmittel.

6 Entsorgung

6.1 So entsorgen Sie das Produkt

- Stellen Sie sicher, dass Sie die örtlichen Vorschriften befolgen, wenn Sie das Produkt entsorgen. Verbrennen Sie das Produkt nicht.

7 Technische Daten

Spezifikation	Wert
Nennspannung	230 V, 50 Hz
Leistung	240 W
Spannung	20 A \pm 10 %
Ladeabschaltspannung	14,3 \pm 0,3 V
Umgebungstemperatur	-10°C-40°C
Kabellänge	1,8 m
Abmessungen (B x H x T)	32,2 x 12,7 x 7,4 cm

1 Johdanto

1.1 Tuotteen kuvaus

Tuote on akkulaturi.

1.2 Käyttötarkoitukset

Tuote on tarkoitettu 12 V:n litiumakkujen lataamiseen.

1.3 Symbolit

	Lue käyttöohjeet huolellisesti ja varmista ennen tuotteen käytön aloittamista, että olet ymmärtänyt ohjeet. Säilytä ohjeet myöhempää käyttöä varten.
	Vain sisäkäyttöön.
	Kaksoiseristetty (suojausluokka II), ei vaadi maadoitusta.
	Tämä tuote on siihen sovellettavien EU-direktiivien ja säännösten mukainen.
	Kierrätetään sähkö- ja elektroniikkalaiteromun mukana.

1.4 Tuotteen yleiskuvaus

Kuva 1

1. Positiivinen napapuristin
2. Negatiivinen napapuristin
3. Aktivointipainike
4. Virtajohto
5. Käynnistys- ja pysäytyspainike
6. Näyttö

2 Turvallisuus

2.1 Turvallisuusmääräykset

⚠ Varoitus! Jos näitä ohjeita ei noudateta, seurauksena voi olla kuolema tai vammautuminen.

⚠ Varoitus! Jos näitä ohjeita ei noudateta, tuote, muut materiaalit tai ympäröivä alue voivat vahingoittua.

Huom! Tiettyä tilannetta koskevia välttämättömiä tietoja.

2.2 Turvaohjeet käyttöä varten

⚠ Varoitus! Jos näitä ohjeita ei noudateta, seurauksena voi olla kuolema tai vammautuminen.

- Lue seuraavat varoitukset ja ohjeet ennen tuotteen käytön aloittamista.
- Tuotteen käyttö on sallittu yli 8 vuotta täyttäneille lapsille sekä henkilöille, joilla on fyysinen vamma, aistivamma tai kehitysvamma, sekä henkilöille, joilla ei ole vaadittua kokemusta tai osaamista, jos heitä valvotaan tai jos heille on annettu tuotteen turvallisen käytön ohjeet ja he ymmärtävät käyttöön liittyvät vaarat.
- Älä anna lasten leikkiä tuotteella.
- Lapset eivät saa puhdistaa tai huoltaa laitetta ilman valvontaa.
- Tuote on tarkoitettu vain sisäkäyttöön.
- Älä lataa akkuja, joiden lataukseen tuote ei ole suunniteltu.
- Älä lataa ladattavia paristoja.
- Tutki tuote ja virtajohto vaurioiden varalta ennen jokaista käyttökertaa. Älä käytä tuotetta, jos siinä on merkkejä vaurioista.

- Älä laita tuotteeseen akkua.
- Käytä tuotetta mahdollisimman turvallisella ja suojatulla alueella.
- Tuotteen saa kytkeä vain maadoitettuun pistorasiaan.
- Älä käytä tuotetta, jos olet väsynyt, sairaana tai alkoholin, huumeiden tai lääkkeiden vaikutuksen alainen. Nämä asiat heikentävät näkökykyäsi, valppauttasi, koordinaatiokykyäsi ja harkintakykyäsi.
- Älä muokkaa tuotetta.
- Älä pura tuotetta.
- Tuotetta saa käyttää vain sen käyttötarkoituksen mukaisesti.

3 Käyttäminen

3.1 Tuotteen liittäminen akkuun

- 1 Kytke punainen (+) puristin akun positiiviseen (+) napaan.
- 2 Kytke musta (-) puristin akun negatiiviseen (-) napaan.
- 3 Kytke virtajohto pistorasiaan.

3.2 Akun lataaminen

- 1 Kytke tuote akkuun. Katso lisätietoja kohdasta ["3.1 Tuotteen liittäminen akkuun"](#) sivulla 23.
- 2 Käynnistä tuote painamalla START/STOP-painiketta.

Huom! Latauksen aikana jännite näkyy näytössä ja akkusymboli vilkkuu.

- 3 Jos akku on täysin tyhjä, aktivoi akun hallintajärjestelmä. Katso lisätietoja kohdasta ["3.3 Akunhallintajärjestelmän \(BMS\) aktivoiminen"](#) sivulla 23.
 - 4 Lataus pysähtyy automaattisesti, kun akku on ladattu täyteen. Lopeta lataus manuaalisesti painamalla START/STOP-painiketta.
 - 5 Irrota tuote akusta. Katso lisätietoja kohdasta ["3.4 Tuotteen irrottaminen akusta"](#) sivulla 23.
- ### 3.3 Akunhallintajärjestelmän (BMS) aktivoiminen
- 1 Pidä ACTIVATE-painiketta painettuna 5 sekunnin ajan. Akun symboli vilkkuu ja kuuluu naksahava ääni, kun BMS on aktivoitu.

Huom! Tuote siirtyy lataustilaan automaattisesti, kun BMS on aktivoitu.

- 2 Poistu aktivointitilasta painamalla ACTIVATE-painiketta ja pitämällä sitä painettuna 3-5 sekuntia.

3.4 Tuotteen irrottaminen akusta

- 1 Irrota virtajohto pistorasiasta.
- 2 Irrota musta (-) puristin akun negatiivisesta (-) navasta.
- 3 Irrota punainen (+) puristin akun positiivisesta (+) navasta.

4 Varastointi

- Säilytä tuote kuivassa ja turvallisessa paikassa ja poissa suorasta auringonvalosta.

5 Huolto

- Puhdista tuote kostealla liinalla. Käytä tarvittaessa neutraalia pesuainetta.

6 Hävittäminen

6.1 Tuotteen hävittäminen

- Varmista, että hävität tuotteen paikallisten määräysten mukaisesti. Älä polta tuotetta.

7 Tekninen data

Tekniset tiedot	Arvo
Nimellisjännite	230 V, 50 Hz
Teho	240 W
Virta	20 A \pm 10 %
Latauksen katkaisujännite	14,3 \pm 0,3 V
Ympäristön lämpötila	-10 °C–40 °C
Kaapelin pituus	1,8 m
Mitat (L x K x S)	32,2 x 12,7 x 7,4 cm

1 Introduction

1.1 Description du produit

Le produit est un chargeur de batterie.

1.2 Utilisation prévue

Le produit est destiné à charger des batteries au lithium de 12 V.

1.3 Symboles

	Lisez attentivement le mode d'emploi et veillez à bien en comprendre les instructions avant d'utiliser le produit. Conservez le mode d'emploi pour toute référence ultérieure.
	Pour une utilisation en intérieur uniquement.
	Double isolation (classe de sécurité II), ne nécessite pas de mise à la terre.
	Ce produit est conforme aux directives et réglementations européennes en vigueur.
	Recycler comme déchet électrique.

1.4 Présentation du produit

Figure 1

1. Pince à pôle positif
2. Pince à pôle négatif
3. Bouton « Activate »
4. Câble d'alimentation
5. Bouton « Start/Stop »
6. Écran

2 Sécurité

2.1 Définitions relatives à la sécurité

⚠ Attention ! Le non-respect de ces instructions induit un risque de mort ou de blessure.

⚠ Attention ! Le non-respect des présentes instructions induit un risque d'endommagement du produit, de tout autre matériel ou de la zone adjacente.

Remarque ! Informations nécessaires dans une situation donnée.

2.2 Consignes de sécurité pour le fonctionnement

⚠ Attention ! Le non-respect de ces instructions induit un risque de mort ou de blessure.

- Lisez les instructions d'avertissement qui suivent avant d'utiliser le produit.
- Ce produit peut être utilisé par des enfants à partir de 8 ans et des personnes ayant des capacités physiques, sensorielles ou mentales réduites ou un manque d'expérience et de connaissances s'ils ont bénéficié d'une surveillance ou reçu des instructions concernant l'utilisation du produit de manière sûre et comprennent les dangers impliqués.
- Ne laissez pas des enfants jouer avec le produit.
- Le nettoyage et l'entretien par l'utilisateur ne doivent pas être effectués par des enfants sans surveillance.
- Ce produit est destiné uniquement à un usage intérieur.
- Ne chargez pas de batteries qui ne sont pas destinées à être chargées avec le produit.

- Ne rechargez pas de batteries non rechargeables.
- Avant chaque utilisation, vérifiez si le produit et le câble d'alimentation ne présentent aucun dommage. N'utilisez pas le produit s'il présente un quelconque signe d'endommagement.
- Ne posez pas de batterie sur le produit.
- Utilisez le produit à l'endroit le plus sûr et le plus protégé possible.
- Le produit ne peut être branché que sur une prise de courant mise à la terre.
- N'utilisez pas le produit si vous êtes fatigué(e), malade ou sous l'influence de l'alcool, de drogues ou de médicaments. Cela a un effet négatif sur votre vision, votre vigilance, votre coordination et votre jugement.
- Ne modifiez pas le produit.
- Ne démontez pas le produit.
- Le produit doit être utilisé uniquement aux fins prévues.

3 Fonctionnement

3.1 Pour brancher le produit à une batterie

- 1 Branchez la pince rouge (+) au pôle positif (+) de la batterie.
- 2 Branchez la pince noire (-) au pôle négatif (-) de la batterie.
- 3 Branchez le câble d'alimentation à une prise de courant.

3.2 Pour charger une batterie

- 1 Branchez le produit à la batterie. Reportez-vous à « [3.1 Pour brancher le produit à une batterie](#) » à la page 26.
- 2 Appuyez sur la touche « START/STOP » pour démarrer le produit.

Remarque ! Pendant la charge, la tension est indiquée à l'écran et le symbole de la batterie clignote.

- 3 Si la batterie est complètement déchargée, activez le système de gestion de la batterie. Reportez-vous à « [3.3 Pour activer le système de gestion de la batterie](#) » à la page 26.
- 4 La charge s'arrête automatiquement quand la batterie est complètement chargée. Appuyez sur le bouton « START/STOP » pour arrêter la charge manuellement.
- 5 Débranchez le produit de la batterie. Reportez-vous à « [3.4 Pour débrancher le produit de la batterie](#) » à la page 27.

3.3 Pour activer le système de gestion de la batterie

- 1 Appuyez sur le bouton « ACTIVATE » et maintenez-le enfoncé pendant 5 secondes. Le symbole de la batterie clignote et un dé clic se fait entendre quand le système de gestion de la batterie est activé.

Remarque ! Le produit entre automatiquement en mode de charge quand le système de gestion de la batterie est activé.

- 2 Pour quitter le mode d'activation, appuyez sur le bouton « ACTIVATE » et maintenez-le enfoncé pendant 3 à 5 secondes.

3.4 Pour débrancher le produit de la batterie

- 1 Débranchez le câble d'alimentation de la prise secteur.
- 2 Retirez la pince noire (-) du pôle négatif (-) de la batterie.
- 3 Retirez la pince rouge (+) du pôle positif (+) de la batterie.

4 Stockage

- Stockez le produit dans un endroit sec et sûr, à l'abri de la lumière directe du soleil.

5 Maintenance

- Nettoyez le produit à l'aide d'un chiffon humide.
Si nécessaire, utilisez un détergent doux.

6 Élimination

6.1 Pour éliminer le produit

- Veillez à respecter les réglementations locales quand vous mettez le produit au rebut. Ne brûlez pas le produit.

7 Données techniques

Spécifications	Valeur
Tension nominale	230V~50 Hz
Puissance	240 W
Courant	20 A±10 %
Tension de coupure de la charge	14,3±0,3 V
Température ambiante	-10 °C-40 °C
Longueur de câble	1,8 m
Dimensions (LxlxP)	32,2 x 12,7 x 7,4 cm

1 Introductie

1.1 Productomschrijving

Het product is een batterijlader.

1.2 Beoogd gebruik

Het product is bedoeld voor het opladen van 12 V lithiumbatterijen.

1.3 Symbolen

	Lees de gebruiksaanwijzing aandachtig door en zorg ervoor dat u de instructies begrijpt voordat u het product gebruikt. Bewaar de instructies voor toekomstig gebruik.
	Alleen voor gebruik binnenshuis.
	Dubbele isolatie (veiligheidsklasse II), hoeft niet geaard te worden.
	Dit product voldoet aan de toepasselijke EU-richtlijnen en -verordeningen.
	Recyclen als elektrisch afval.

1.4 Produktoverzicht

Figuur 1

1. Positieve poolklem
2. Negatieve poolklem
3. Activatieknop
4. Stroomkabel
5. Start- en stopknop
6. Beeldscherm

2 Veiligheid

2.1 Definities van veiligheid

⚠ Waarschuwing! Als u deze instructies niet opvolgt, bestaat er gevaar op (dodelijk) letsel.

⚠ Voorzichtig Als u deze instructies niet opvolgt, bestaat het risico op schade aan het product, andere materialen of het aangrenzende gebied.

Let op Informatie die in een bepaalde situatie noodzakelijk is.

2.2 Veiligheidsinstructies voor gebruik

⚠ Waarschuwing Als u deze instructies niet opvolgt, bestaat er gevaar op (dodelijk) letsel.

- Lees de volgende waarschuwingsinstructies voordat u het product gebruikt.
- Het product kan worden gebruikt door kinderen van 8 jaar en ouder en personen met verminderde fysieke, zintuiglijke of mentale vermogens of gebrek aan ervaring en kennis als ze onder toezicht staan of instructies hebben gekregen over het veilige gebruik van het product en de gevaren begrijpen.
- Laat kinderen niet met het product spelen.
- Reiniging en onderhoud door de gebruiker mogen niet zonder toezicht door kinderen worden uitgevoerd.
- Het product is alleen voor gebruik binnenshuis.
- Laad geen batterijen op die niet bedoeld zijn om met het product te worden opgeladen.
- Laad geen niet-oplaadbare batterijen op.

- Controleer het product en het netsnoer voor elk gebruik op beschadigingen. Gebruik het product niet als er tekenen van schade zijn.
- Plaats geen batterij op het product.
- Gebruik het product in een zo veilig en beschermd mogelijk gebied.
- Het product mag alleen worden aangesloten op een geaard stopcontact.
- Gebruik het product niet als u moe, ziek of onder invloed bent van alcohol, drugs of medicijnen. Dit heeft een negatief effect op je zicht, alertheid, coördinatie en beoordelingsvermogen.
- Modificeer het product niet.
- Haal het product niet uit elkaar.
- Het product mag alleen worden gebruikt voor het beoogde doel.

3 Bediening

3.1 Om het product op een batterij aan te sluiten

- 1 Sluit de rode (+) klem aan op de positieve (+) pool van de batterij.
- 2 Sluit de zwarte (-) klem aan op de minpool (-) van de batterij.
- 3 Sluit het netsnoer aan op een stopcontact.

3.2 Een batterij opladen

- 1 Sluit het product aan op de batterij. Zie "[3.1 Om het product op een batterij aan te sluiten](#)" op pagina 29.
- 2 Druk op de knop "START/STOP" om het product te starten.

Let op Tijdens het opladen wordt de spanning op het display weergegeven en knippert het batterijsymbool.

- 3 Als de batterij volledig leeg is, activeert u het batterijbeheersysteem. Zie "[3.3 Om het batterijbeheersysteem \(BMS\) te activeren](#)" op pagina 29.
- 4 Het opladen stopt automatisch wanneer de batterij volledig is opgeladen. Druk op de "START/STOP"-knop om het opladen handmatig te stoppen.
- 5 Koppel het product los van de batterij. Zie "[3.4 Om het product los te koppelen van de batterij](#)" op pagina 30.

3.3 Om het batterijbeheersysteem (BMS) te activeren

- 1 Houd de knop "ACTIVATE" 5 seconden ingedrukt. Het batterijsymbool knippert met een klikgeluid wanneer het BMS is geactiveerd.

Let op Het product gaat automatisch naar de oplaadmodus wanneer het BMS is geactiveerd.

- 2 Om de activeringsmodus te verlaten, houdt u de knop "ACTIVATE" 3-5 seconden ingedrukt.

3.4 Om het product los te koppelen van de batterij

- 1 Haal de stekker uit het stopcontact.
- 2 Verwijder de zwarte (-) klem van de minpool (-) van de batterij
- 3 Verwijder de rode (+) klem van de positieve (+) pool van de batterij.

4 Opslag

- Bewaar het product op een droge en veilige plaats en niet in direct zonlicht.

5 Onderhoud

- Reinig het product met een vochtige doek. Gebruik indien nodig een mild schoonmaakmiddel.

6 Afvalverwerking

6.1 Het product weggooien

- Zorg ervoor dat u de lokale voorschriften volgt wanneer u het product weggooit. Verbrand het product niet.

7 Technische gegevens

Specificatie	Waarde
Nominale spanning	230 V, 50 Hz
Vermogen	240 W
Actueel	20 A \pm 10%
Uitschakelspanning opladen	14,3 \pm 0,3 V
Omgevingstemperatuur	-10°C - 40°C
Kabellengte	1,8 m
Afmetingen (BxHxD)	32,2 x 12,7 x 7,4 cm



www.jula.com