



FOLDING WORKBENCH

**SV VIKBAR ARBETSBÄNK
BRUKSANVISNING**

Översättning av originalinstruktioner

**DE KLAPPBARE WERKBANK
BEDIENUNGSANLEITUNG**

Übersetzung der Originalanleitung

**NO SAMMENLEGGBAR ARBEIDSBENK
BETJENINGSANVISNINGER**

Oversettelse av originalinstruksjonene

**FI TAITETTAVA TYÖPÖYTÄ
KÄYTTÖOHJE**

Alkuperäisten ohjeiden käännös

**PL SKŁADANY STÓŁ ROBOCZY
INSTRUKCJA OBSŁUGI**

Przekład instrukcji oryginalnej

**FR ÉTABLI RABATTABLE
INSTRUCTIONS D'UTILISATION**

Traduction des instructions d'origine

**EN FOLDING WORKBENCH
OPERATING INSTRUCTIONS**

Original instructions

**NL OPKLAPBARE WERKBANK
BEDIENINGSINSTRUCTIES**

Vertaling van de originele instructies

Jula AB förbehåller sig rätten att göra ändringar på produkten. Jula AB innehar upphovsrätten till denna dokumentation. Det är inte tillåtet att modifiera eller ändra denna dokumentation på något sätt och bruksanvisningen ska skrivas ut och användas som den är i förhållande till produkten. Se Julas webbplats för den senaste versionen av bruksanvisningen.

Jula AB forbeholder seg retten til å endre produktet. Jula AB innehar opphavsretten til denne dokumentasjonen. Det er ikke tillatt å modifisere eller endre denne dokumentasjonen på noen som helst måte, og håndboken skal trykkes og brukes som den er i forhold til produktet. For siste versjon av betjeningsanvisningene, se Julas nettsider.

Jula AB zastrzega sobie prawo do wprowadzania zmian w produkcie. Jula AB zastrzega sobie prawa autorskie do niniejszej dokumentacji. Dokumentacji nie wolno w żaden sposób modyfikować ani zmieniać, a instrukcję należy drukować i używać ją w odniesieniu do produktu w stanie niezmienionym. Najnowszą wersję instrukcji obsługi można znaleźć na stronie internetowej Jula.

Jula AB reserves the right to make changes to the product. Jula AB claims copyright on this documentation. It is not allowed to modify or alter this documentation in any way and the manual shall be printed and used as it is in relation to the product. For the latest version of operating instructions, refer to the Jula website.

Jula AB behält sich das Recht vor, Änderungen am Produkt vorzunehmen. Jula AB beansprucht die Urheberrechte an dieser Dokumentation. Es ist nicht zulässig, diese Dokumentation in irgendeiner Weise zu verändern oder umzugestalten. Die Anleitung muss gedruckt und so verwendet werden, wie sie in Bezug zum Produkt steht. Die aktuellste Version der Bedienungsanleitung finden Sie auf der Website von Jula.

Jula AB pidättää oikeuden tehdä tuotteeseen muutoksia. Jula AB:llä on tämän dokumentaation tekijänoikeus. Tätä dokumentaatiota ei saa muuttaa millään tavalla ja käyttöopas on tulostettava ja sitä on käytettävä sellaisena kuin se on tämän tuotteen kanssa. Käyttöohjeiden uusin versio löytyy Julan verkkosivustolta.

Jula AB se réserve le droit d'apporter des modifications au produit. Jula AB revendique les droits d'auteur sur cette documentation. Il est interdit de modifier ou d'altérer cette documentation de quelque manière que ce soit et le manuel doit être imprimé et utilisé tel quel en relation avec le produit. Pour obtenir la dernière version des instructions d'utilisation, consultez le site Web de Jula.

Jula AB behoudt zich het recht voor om wijzigingen aan het product aan te brengen. Jula AB claimt het copyright op deze documentatie. Het is niet toegestaan om deze documentatie op welke manier dan ook te wijzigen of te veranderen. De handleiding moet worden afgedrukt en gebruikt zoals deze in relatie tot het product staat. Raadpleeg de Jula-website voor de laatste versie van de bedieningsinstructies.

WWW.JULA.COM

© JULA AB 2023-12-22

**JULA AB
BOX 363, 532 24 SKARA, SWEDEN**

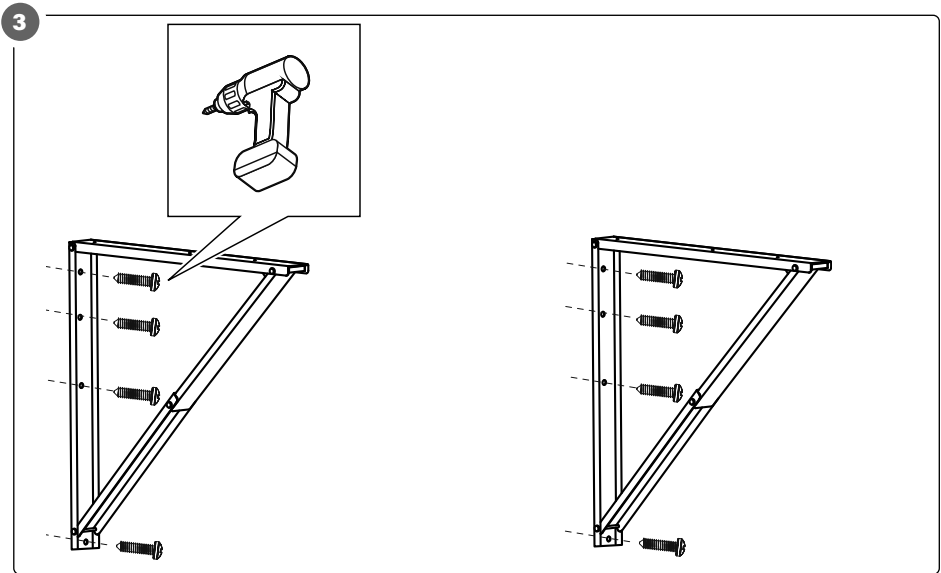
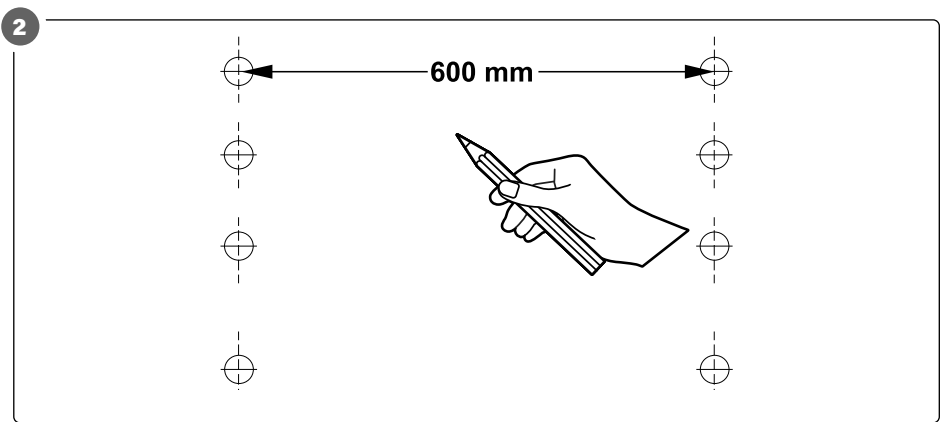
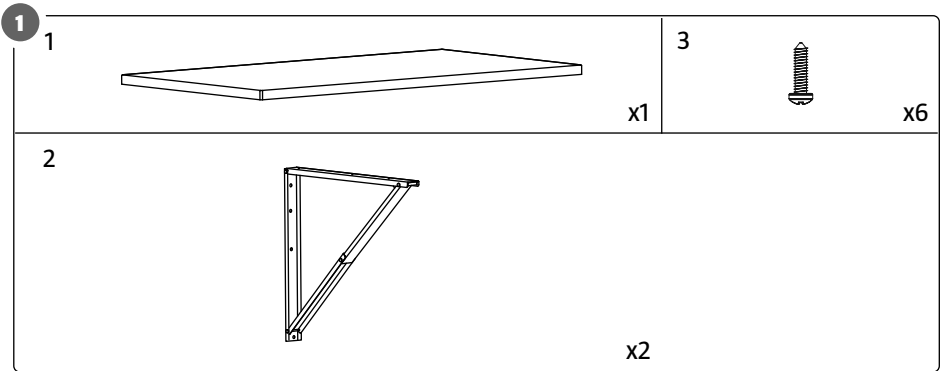

4

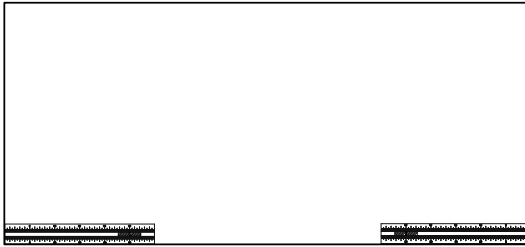
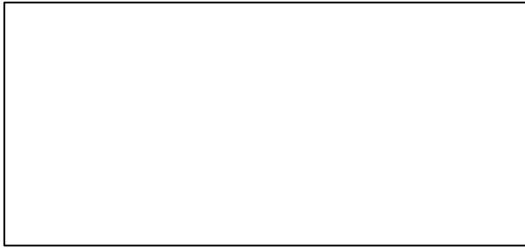

5

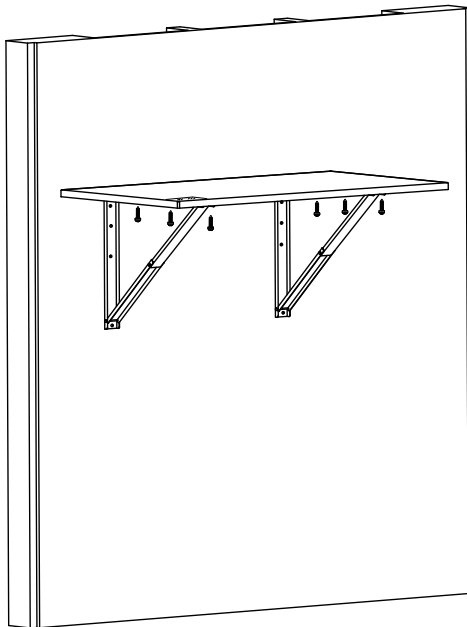

SÄKERHETSANVISNINGAR

VARNING!

- **Kontrollera före montering att inga delar saknas eller är skadade.**
- **Kontrollera att den vägg på vilken montering ska ske har tillräcklig stabilitet och bärrighet, och använd rätt skruvar.**
- **Överbelasta inte.**
- **Stå eller klättra inte på produkten – risk för personskada.**

SYMBOLER



Läs bruksanvisningen.

TEKNISKA DATA

Max. belastning	150 kg
Hopfällt mått	110 x 60 x 14,5 cm
Mått uppfälld	110 x 60 x 52 cm
Vikt	14,5 kg

BESKRIVNING

Väggmonterad arbetsbänk med vikbara konsoler som gör den lämplig för små utrymmen. Bänkskivan är tillverkad av MDF och konsolerna av pulverlackerat stål.

DELAR

1. *MDF-skiva*
2. *Metallkonsol*
3. *Självgängande skruv M5 x 16*
(För montering av MDF-skivan på konsolerna)

BILD 1

MONTERING

1. Markera hål för konsolerna på 600 mm inbördes avstånd.
2. Borra hål i väggen enligt markeringarna. Hålcentrumavstånd 600 mm.

BILD 2

3. Fäst de båda konsolerna på väggen. Använd rätt skrutyp för det aktuella väggmaterialet.

BILD 3

4. MDF-skivan ska monteras med rätt sida uppåt – sidan med mätskalorna ska vara vänd nedåt.

BILD 4

5. Montera MDF-skivan på de båda konsolerna.

BILD 5

SIKKERHETSANVISNINGER

ADVARSEL!

- **Før montering, kontroller at ingen deler mangler eller er skadet.**
- **Kontroller at veggen det skal monteres på, har tilstrekkelig stabilitet og bæreevne, og bruk riktige skruer.**
- **Ikke overbelast.**
- **Ikke stå eller klatre på produktet – fare for personskade.**

SYMBOLER



Les bruksanvisningen.

TEKNISKE DATA

Maks. belastning	150 kg
Sammenlagt mål	110 x 60 x 14,5 cm
Mål oppslått	110 x 60 x 52 cm
Vekt	14,5 kg

BESKRIVELSE

Veggmontert arbeidsbenk med sammenleggbare konsoller som gjør at den er egnet for små plasser. Benkeplaten er laget av MDF og konsollene av pulverlakkert stål.

DELER

1. *MDF-plate*
2. *Metallkonsoll*
3. *Selvgjengende skrue M5 x 16*
(for montering av MDF-platen på konsollene)

BILDE 1

MONTERING

1. Marker hull for konsollene med en innbyrdes avstand på 600 mm.
2. Bor hull i veggen i henhold til markeringene. Hullsenteravstand 600 mm.

BILDE 2

3. Fest begge konsollene på veggen. Bruk riktig type skrue til det aktuelle veggmaterialet.

BILDE 3

4. MDF-platen skal monteres med riktig side oppover – siden med måleskalaene skal være vendt nedover.

BILDE 4

5. Monter MDF-platen på begge konsollene.

BILDE 5

ZASADY BEZPIECZEŃSTWA

OSTRZEŻENIE!

- **Przed montażem sprawdź, czy nie brakuje żadnych części i czy nie są one uszkodzone.**
- **Upewnij się, że ściana, na której ma być przeprowadzony montaż, ma odpowiednią stabilność i nośność. Użyj prawidłowych wkrętów.**
- **Nie przeciążaj produktu.**
- **Nie stawaj na produkcie ani się na niego nie wspinaj – ryzyko obrażeń ciała.**

SYMBOLE



Przeczytaj instrukcję obsługi.

DANE TECHNICZNE

Maksymalne obciążenie	150 kg
Wymiary po złożeniu	110 x 60 x 14,5 cm
Wymiary po rozłożeniu	110 x 60 x 52 cm
Masa	14,5 kg

OPIS

Stół roboczy do montażu na ścianie wyposażony w składane wsporniki, dzięki czemu nadaje się do małych pomieszczeń. Blat wykonano z MDF, a wsporniki ze stali lakierowanej proszkowo.

CZĘŚCI

1. *Płyta MDF*
2. *Wspornik metalowy*
3. *Wkręt samogwintujący M5 x 16*
(Do montażu płyty MDF na wspornikach)

RYS. 1

MONTAŻ

1. Zaznacz otwory na wsporniki z odstępem wewnętrznym 600 mm.
2. Wywierć otwory w ścianie zgodnie z oznakowaniem. Odległość między środkami otworów: 600 mm.

RYS. 2

3. Zamocuj obydwie wsporniki na ścianie. Użyj wkrętów odpowiednich do danego materiału ściany.

RYS. 3

4. Płytę MDF należy zamontować odpowiednią stroną w górę – strona z podziałkami – w dół.

RYS. 4

5. Zamontuj płytę MDF na obydwu wspornikach.

RYS. 5

SAFETY INSTRUCTIONS

WARNING!

- **Check before installation that no parts are missing or damaged.**
- **Make sure that the wall on which the product is to be mounted is strong enough to support it. Use the correct bolts/screws.**
- **Do not overload.**
- **Do not stand or climb on the product – risk of bodily injury.**

SYMBOLS



Read the instructions.

TECHNICAL DATA

Max. load	150 kg
Size, folded away	110 x 60 x 14.5 cm
Size, folded out	110 x 60 x 52 cm
Product weight	14.5 kg

DESCRIPTION

Wall mounted workbench with folding brackets that make it ideal for small spaces. The top is made of MDF and the brackets are made of powder coated steel.

PARTS

1. *MDF board*
2. *Metal bracket*
3. *Self-tapping screw M5 x 16*
(For mounting the MDF board on the brackets)

FIG. 1

INSTALLATION

1. Mark the location of the holes for the brackets, at a distance of 600 mm between the centre points.
2. Drill holes in the wall at the marked locations. The centre-to-centre distance between the holes is 600 mm.

FIG. 2

3. Secure the brackets to the wall. Use the correct type of anchor for the wall material.

FIG. 3

4. Install the MDF board the right way, i.e. the side with the rulers faces down.

FIG. 4

5. Secure the MDF board to both the brackets.

FIG. 5

SICHERHEITSHINWEISE

WARNUNG!

- **Vor der Montage sicherstellen, dass keine Teile fehlen oder beschädigt sind.**
- **Die Wand, an der die Montage erfolgen soll, auf ausreichende Stabilität und Tragfähigkeit prüfen und die richtigen Schrauben verwenden.**
- **Nicht überlasten.**
- **Nicht auf dem Produkt stehen oder auf das Produkt steigen – Verletzungsgefahr.**

SYMBOLE



Gebrauchsanweisung lesen.

TECHNISCHE DATEN

Max. Last	150 kg
Maße (zusammengeklappt)	110 x 60 x 14,5 cm
Maße (ausgeklappt)	110 x 60 x 52 cm
Gewicht	14,5 kg

BESCHREIBUNG

Wandmontierte Werkbank mit klappbaren Halterungen, die sie für kleine Räume geeignet machen. Die Werkbank ist aus MDF und die Halterungen aus pulverlackiertem Stahl.

TEILE

1. *MDF-Platte*
2. *Metallhalterung*
3. *Selbstschneidende Schraube M5 x 16 (Zur Befestigung der MDF-Platte an den Halterungen)*

ABB. 1

MONTAGE

1. Löcher für die Halterungen im Abstand von 600 mm markieren.
2. Löcher gemäß den Markierungen in die Wand bohren. Lochmittenabstand 600 mm.

ABB. 2

3. Beide Halterungen an der Wand befestigen. Den richtigen Schraubentyp für das jeweilige Wandmaterial verwenden.

ABB. 3

4. Die MDF-Platte muss mit der richtigen Seite nach oben montiert werden – Seite mit den Messskalen nach unten zeigen.

ABB. 4

5. Die MDF-Platte an den beiden Halterungen befestigen.

ABB. 5

TURVALLISUUSOHJEET

VAROITUS!

- **Tarkista ennen asennusta, että mitään osia ei puutu tai ole vaurioitunut.**
- **Tarkista, että seinä, johon asennus tehdään, on riittävän tukeva ja kantava. Asennuksessa on käytettävä oikeanlaisia ruuveja.**
- **Älä ylikuormita.**
- **Älä seiso tai kiipeä tuotteen päälle – henkilövahinkojen riski.**

SYMBOLIT



Lue käyttöohje.

TEKNISET TIEDOT

Suurin kuormitus	150 kg
Mitat kokoonaitettuna	110 x 60 x 14,5 cm
Mitat avattuna	110 x 60 x 52 cm
Paino	14,5 kg

KUVAUS

Seinään asennettava työpöytä, jonka taitettavat kannattimet tekevät siitä sopivan pieniin tiloihin. Työpöytä on valmistettu MDF:stä ja kannattimet ovat jauhemaalattua terästä.

OSAT

1. *MDF-levy*
2. *Metallikannake*
3. *Itsekierteittävä ruuvi M5 x 16 (MDF-levyn kiinnittämiseen kannakkeisiin)*

KUVA 1

ASENNUS

1. Merkitse kannakkeiden kiinnitysreikien paikat. Reikien keskietäisyyden tulee olla 600 mm.
2. Pora reiät merkintöjen kohdalle. Reikien keskietäisyys on 600 mm.

KUVA 2

3. Kiinnitä kannakkeet seinään. Käytä seinämateriaaliin sopivia ruuveja.

KUVA 3

4. Kiinnitä MDF-levy oikein päin, mitta-asteikon tulee olla alla.

KUVA 4

5. Kiinnitä MDF-levy kannakkeisiin.

KUVA 5

CONSIGNES DE SÉCURITÉ

ATTENTION !

- **Vérifiez avant le montage qu'aucune pièce ne manque ou n'est endommagée.**
- **Vérifiez que le mur sur lequel le montage doit être réalisé possède une stabilité et une portance suffisantes, et utilisez des vis adéquates.**
- **Ne pas surcharger.**
- **Ne jamais grimper sur le produit ou ne jamais s'y tenir debout. Risque de blessures corporelles.**

PICTOGRAMMES



Lisez le mode d'emploi.

CARACTÉRISTIQUES TECHNIQUES

Charge maxi	150 kg
Dimensions, plié	110 x 60 x 14,5 cm
Dimensions, déplié	110 x 60 x 52 cm
Poids	14,5 kg

DESCRIPTION

Établi mural avec supports pliants, pour les espaces exigus. Plan de travail en MDF et consoles en acier thermolaqué.

COMPOSANTS

1. *Plateau en MDF*
2. *Support métallique*
3. *Vis autotaraudeuses M5 x 16 (pour le montage du plateau en MDF sur les supports)*

FIG. 1

MONTAGE

1. Marquez les trous pour les supports avec un espacement de 600 mm.
2. Percez des trous dans le mur au niveau des marques. Distance de entre à centre : 600 mm.

FIG. 2

3. Fixez les deux supports au mur. Utilisez le type de vis adapté au matériau du mur.

FIG. 3

4. Le plateau en MDF doit être monté avec la bonne face au-dessus, c'est-à-dire le côté avec les échelles vers le bas.

FIG. 4

5. Montez le plateau en MDF sur les deux supports.

FIG. 5

VEILIGHEIDSINSTRUCTIES

WAARSCHUWING!

- **Controleer voor de montage of er geen onderdelen ontbreken of beschadigd zijn.**
- **Controleer of de muur waarop het product moet worden gemonteerd voldoende stabiliteit en draagkracht heeft en gebruik de juiste schroeven.**
- **Niet overbelasten.**
- **Sta of klim niet op het product – risico op lichamelijk letsel.**

SYMBOLEN



Lees de gebruiksaanwijzing.

TECHNISCHE GEGEVENS

Max. belasting	150 kg
Afmetingen opgevouwen	110 x 60 x 14,5 cm
Afmetingen uitgeklast	110 x 60 x 52 cm
Gewicht	14,5 kg

BESCHRIJVING

Wandgemonteerde werkbank met opklapbare consoles waardoor deze geschikt is voor krappe ruimten. Het werkblad is gemaakt van MDF en de consoles zijn van gepoedercoat staal.

ONDERDELEN

1. *MDF-plaat*
2. *Metalen console*
3. *Zelftappende schroef M5 x 16 (voor montage van de MDF-plaat op de consoles)*

AFB. 1

MONTAGE

1. Markeer de gaten voor de consoles op een onderlinge afstand van 600 mm.
2. Boor gaten in de wand op de plaats van de markeringen. Hartafstand tussen de gaten 600 mm.

AFB. 2

3. Bevestig beide consoles aan de muur. Gebruik het juiste type schroeven voor het materiaal van de wand.

AFB. 3

4. De MDF-plaat moet met de juiste kant naar boven worden gemonteerd – de kant met de maatverdeling naar beneden.

AFB. 4

5. Monteer de MDF-plaat op beide consoles.

AFB. 5