

**MEEC
TOOLS**

Item no. 014716



40 V
5 Ah

BRUSH CUTTER

BATTERIDRIVEN SLYTRIMMER

BATTERIDREVET BUSKTRIMMER

BATTERIDREVEN BUSKRYDDER

AKUMULATOROWA PODKASZARKA DO ZAROŚLI

BATTERIEBETRIEBENER HECKENTRIMMER

AKKUKÄYTTÖINEN RUOHORAIVURI

COUPE-BORDURE À BATTERIE

ACCU-SNOEISCHAAR



EN OPERATING INSTRUCTIONS

▲ Important! Read the user instructions carefully before use. Save them for future reference. (Translation of the original instructions)

SV BRUKSANVISNING

▲ Viktigt! Läs bruksanvisningen före användning. Spara den för framtida bruk. (Original bruksanvisning)

NO BRUKSANVISNING

▲ Viktigt! Les bruksanvisningen nøye før bruk. Ta vare på den for fremtidig bruk. (Oversettelse av original bruksanvisning)

DA BETJENINGSVEJLEDNING

▲ Vigtigt! Læs betjeningsvejledningen før brug. Gem den til senere brug. (Oversættelse af den originale vejledning)

PL INSTRUKCJA OBSŁUGI

▲ Ważne! Przed użyciem uważnie przeczytaj instrukcję obsługi! Zachowaj ją na przyszłość. (Tłumaczenie oryginalnej instrukcji)

DE BEDIENUNGSANLEITUNG

▲ Wichtig! Die Bedienungsanleitung vor der Verwendung bitte sorgfältig durchlesen! Für die zukünftige Verwendung aufbewahren. (Bedienungsanleitung im Original)

FI KÄYTTÖOHJEESTA

▲ Tärkeää! Lue käyttöohje huolella ennen käyttöä! Säilytä se myöhempää käyttöä varten. (Käännös alkuperäisestä käyttöohjeesta)

FR MODE D'EMPLOI

▲ Important ! Lisez attentivement le mode d'emploi avant la mise en service. Conservez-le. (Traduction des instructions originales)

NL GEBRUIKSAANWIJZING

▲ Belangrijk! Lees de gebruiksaanwijzing aandachtig door voordat u het apparaat gebruikt. Bewaar de gebruiksaanwijzing voor toekomstig gebruik. (Vertaling van de originele instructies)

Värna om miljön!

Kasserad produkt ska återvinnas enligt gällande bestämmelser.

Verne om miljøet!

Kassert produkt skal gjenvinnes etter gjeldende lover og regler.

Beskyt miljøet!

Produktet skal bortskaffes i henhold til gjældende regler.

Dbaj o środowisko!

Zużyty produkt należy poddać recyklingowi zgodnie z obowiązującymi przepisami.

Care for the environment!

Recycle discarded product in accordance with local regulations.

Schützen Sie die Umwelt!

Das entsorgte Produkt muss gemäß den geltenden Bestimmungen recycelt werden.

Suojele ympäristöä!

Käytöstä poistettu tuote on kierrätettävä voimassa olevien säännösten mukaisesti.

Pensez à l'environnement

Les appareils hors d'usage doivent être recyclés conformément à la réglementation en vigueur.

Bescherm het milieu!

Afgedankte producten moeten worden gerecycleerd volgens de van toepassing zijnde regelgeving.



Rätten till ändringar förbehålles.

För senaste version av bruksanvisningen se www.jula.se

Med forbehold om endringer.

Nyeste versjon av bruksanvisningen finner du på www.jula.no

Ret til ændringer forbeholdes.

Den seneste version af betjeningsvejledningen findes på www.jula.com

Z zastrzeżeniem prawa do zmian.

Najnowsza wersja instrukcji obsługi znajduje się na www.jula.pl

Jula reserves the right to make changes.

For latest version of operating instructions, see www.jula.com

Änderungen vorbehalten.

Die aktuellste Version der Bedienungsanleitung finden Sie auf www.jula.com

Pidätämme oikeuden muutoksiin.

Katso käyttöohjeiden uusin versio täältä: www.jula.com

Nous nous réservons le droit d'apporter des modifications.

Vous trouverez la dernière version des consignes d'utilisation sur www.jula.com

Wijzigingen voorbehouden.

Voor de recentste editie van de gebruikershandleiding, zie www.jula.com

JULA AB, BOX 363, SE-532 24 SKARA

2025-05-16

© Julia AB



EU DECLARATION OF CONFORMITY / EU FÖRSÄKRAN OM ÖVERENSSTÄMMELSE / EU SAMSVARSERKLÄRING / EU-OVERENSSTEMMELSESERKLÄRING / DEKLARACJA ZGODNOŚCI UE / EU KONFORMITÄTSEKRLÄRUNG / EU VAATIMUSTENMUKAISUUSVAKUUTUS / DÉCLARATION UE DE CONFORMITÉ / EU CONFORMITEITSEKVERKLARING

Item number / Artikelnummer / Artikelnummer / Varennummer / Numer artykułu / Artikelnummer / Tuotenumero / Numéro de référence / Artikelnummer

014716



Jula AB, Box 363, SE-532 24 SKARA, SWEDEN

This declaration of conformity is issued under the sole responsibility of the manufacturer. / Denna försäkran om överensstämmelse utfärdas på tillverkarens eget ansvar. / Denne samsvarserklæring er utstedt under ansvaret til produsenten. / Denne overensstemmelseserklæring er utstedt under produsentens eieansvar. / Niniejsza deklaracja zgodności wydana zostaje na wyłączną odpowiedzialność producenta. / Diese Konformitätserklärung wird unter der alleinigen Verantwortung des Herstellers ausgestellt. / Tämä vaatimustenmukaisuusvakuutus on annettu valmistajan yksinomaista vastuulla. / La présente déclaration de conformité est émise sous la seule responsabilité du fabricant. / Deze conformiteitsverklaring wordt afgegeven onder de uitsluitende verantwoordelijkheid van de fabrikant.

BRUSH SAW / RÖJSÄG / RYDDESÄG / BUSKRYDDER / WYKASZARKA / BATTERIEBETRIEBENER HECKTRIMMER AKKUKÄYTÖINEN RUOHORAIVURI / COUPE-BORDURE À BATTERIE / ACCU-SNOEISCHAAR

40VDC, 5500/min

Conforms to the following directives, regulations and standards: / Överensstämmer med följande direktiv, förordningar och standarder: / Er i samsvar med følgende direktiver, forordning og standarder: / Overholder følgende direktiver, forordninger og standarder: / Są zgodne z następującymi dyrektywami, regulacjami i normami: / Entspricht den folgenden Richtlinien, Vorschriften und Normen: / Seuraavien direktiivien, asetusten ja standardien mukainen: / Conforme aux directives, règlements et normes suivants: / Voldoet aan de volgende richtlijnen, voorschriften en normen.

<u>Directive/Regulation</u>	<u>Harmonised standard</u>
MD 2006/42/EC	EN 60335-1:2012+A11+A13+A1+A2+A14, EN 50636-2-91:2014, EN ISO 11806-1:2011
EMC 2014/30/EU	EN 55014-1:2017, EN 55014-2:2015
OND 2000/14/EC + 2005/88/EC	
RoHS 2011/65/EU + 2015/86/3	EN 50581:2012

<p>Measured sound power level on an equipment representative for this type: Upmätt ljudeffektnivå på en utrustning som är representativ för denna typ: Mått lydeffektnivå for utstyr som er representativt for vedkommende type: Mått lydeffektnivå for utstyr, der er representativt for denne type: Zmierzony poziom mocy akustycznej urządzenia reprezentatywnego dla danego typu: Gemessener Schalleistungspegel eines für diesen Typ repräsentativen Geräts: Mittattu äänitehotaso tätä tyyppiä edustavassa laitteessa: Niveau de puissance acoustique mesurée sur un équipement représentatif de ce type: Gemeten geluidsvermogen aan een apparaat dat representatief is voor dit type.</p>	<p>Guaranteed sound power level: Garanterad ljudeffektnivå: Garantert lydeffektnivå: Garanteret lydeffektniveau: Gwarantowana moc akustyczna: Garantierter Schalleistungspegel: Taattu äänitehotaso: Puissance acoustique garantie: Gegarandeerd geluidsvermogen:</p>	<p>Conformity assessment procedure according to 2000/14/EC: Förfarande för bedömning av överensstämmelse enligt 2000/14/EC: Framgangsmåter for samsvarsvurdering iht. 2000/14/EC: Procedure for overensstemmelsesvurdering i henhold til 2000/14/EF: Procedura oceny zgodności na podstawie dyrektywy 2000/14/WE: Konformitätsbewertungsverfahren gemäß Richtlinie 2000/14/EG: 2000/14/EE'n mukainen vaatimustenmukaisuuden arviointimenetely: Procédure d'évaluation de la conformité conformément à 2000/14/CE: Conformiteitsbeoordeling conform 2000/14/EG:</p>
88 dB(A)	92 dB(A)	Annex V / Bilaga V / Vedlegg V / Bilag V / Załącznik V / Anhang V / Liite V / Annexe V / Bijlage V

Name and address of the notified body involved:
Namn och adress hos involverat kontrollorgan:
Navn og adresse til det aktuelle meldte organet:
Navn og adresse på bemyndiget organ:
Nazwa i adres organu kontrolnego:
Name und Anschrift der beteiligten benannten Stelle:
Ilmoitettu laitoksen nimi ja osoite:
Nom et adresse de l'organisme notifié
Naam en adres van de betrokken aangemelde instantie:

Intertek Testing & Certification Ltd.
Davy Avenue, Knowhill, Milton Keynes, MK5 8NL
NB0359
71604

This product was CE marked in year: / Produkten CE-märktes år: / Dette produktet ble CE-merket dette året: / Produktet blev CE-mærket i år: / Wyrób oznakowany znakiem CE w roku: / Dieses Produkt erhielt die CE-Kennzeichnung im Jahr: / Tämä tuote on CE-merkitty vuonna: / Ce produit a reçu le marquage CE en: / Dit product werd CE-gemarkeerd in het jaar: -20

Skara 2021-06-09

Mattias Lif

BUSINESS AREA MANAGER (Signatory for Jula and authorised to complete the technical documentation. / Underteknet for Jula samt behørigt at sammanställa den tekniska dokumentationen. / Signert for Jula og kvalifisert til å sammenfatte den tekniske dokumentasjonen. / Underskrevet på vegne af Jula og bemyndiget til udarbejdelse af den tekniske dokumentation. / Podpisano w imieniu Jula oraz osoby upoważnionej do sporządzenia dokumentacji technicznej. / Unterzeichnet im Namen von Jula und befugt, die technische Dokumentation zusammenzustellen. / Allekijottanut Julan puolesta ja valtuutettu kokemaan tekniset asiakirjat. / Signé au nom de Jula et habilité à établir la documentation technique. / Ondertekend namens Jula en gemachtigde voor de samenstelling van de technische documentatie

Doc: EN-SE-NO-DA-PL-DE-FI-FR-NL

1



2

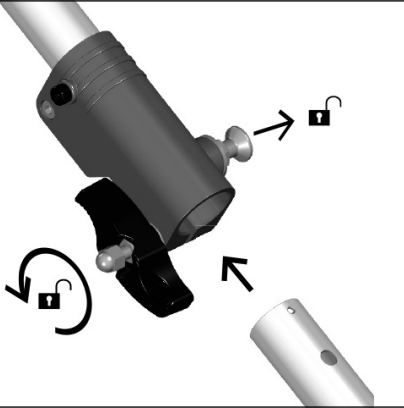

3

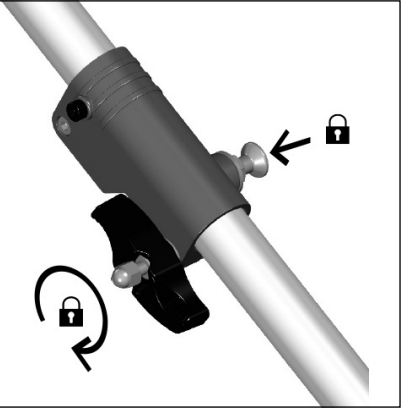

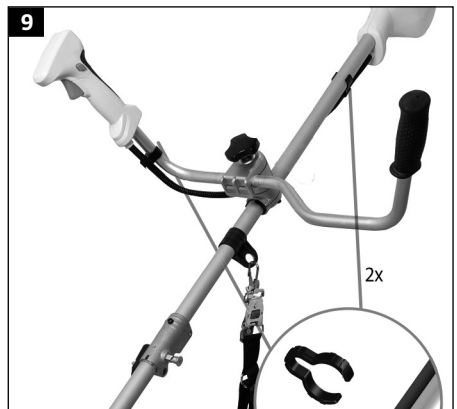
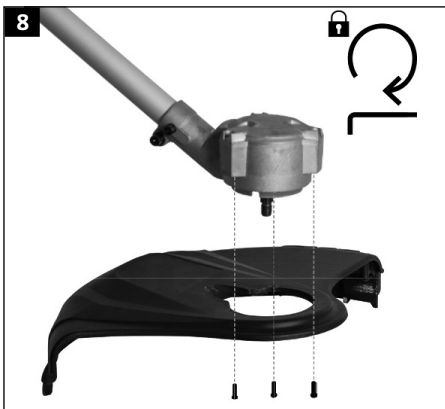
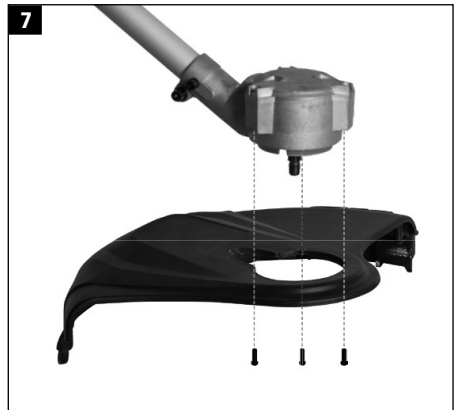
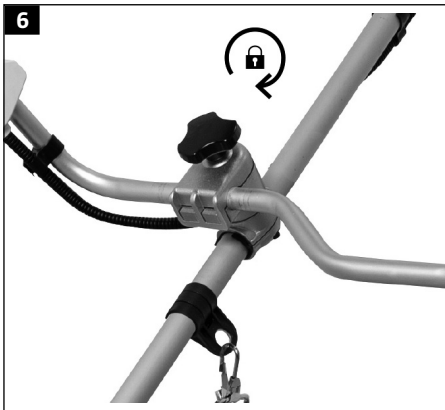
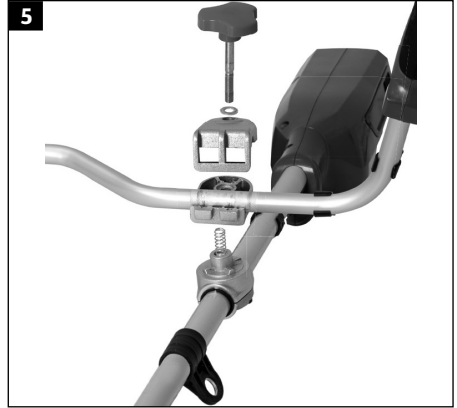
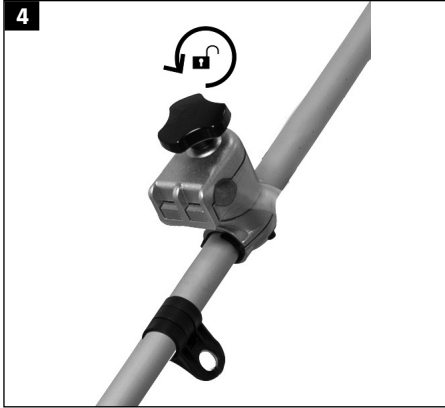

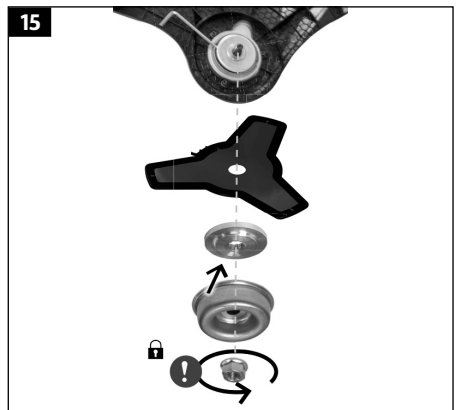
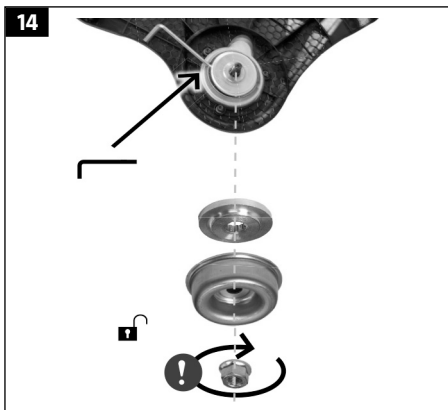
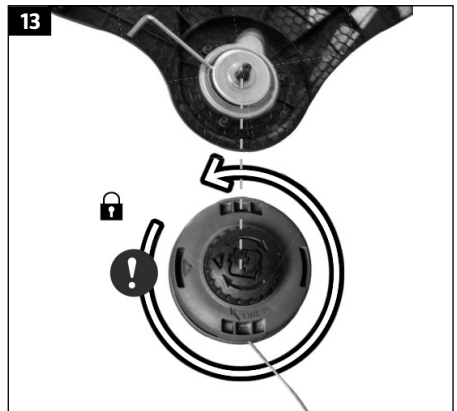
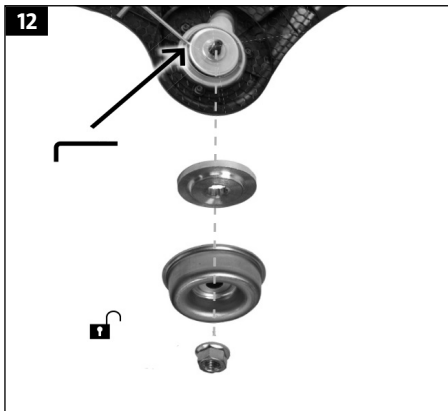
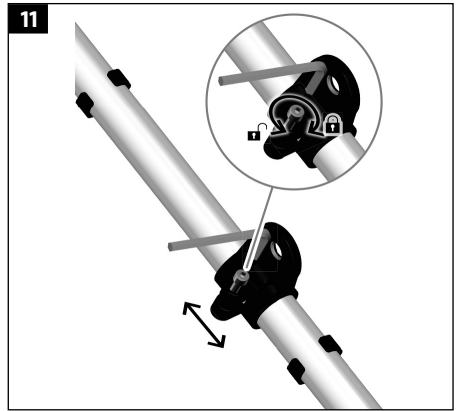
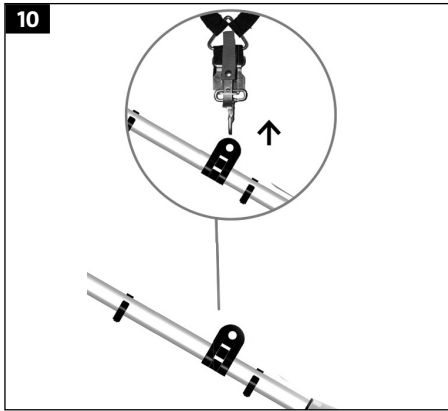

16



17



18

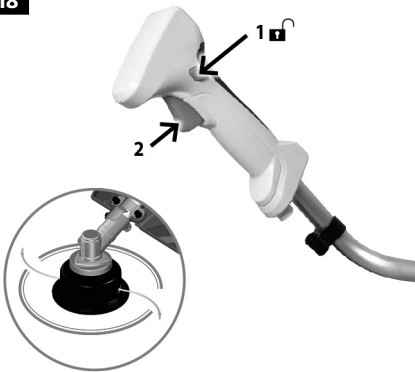

19



20

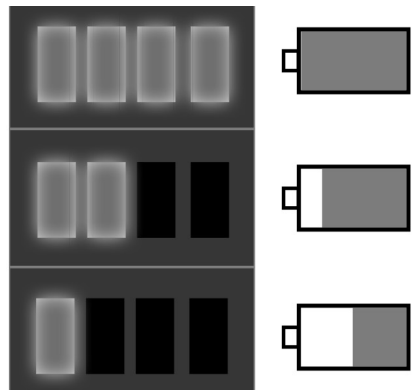

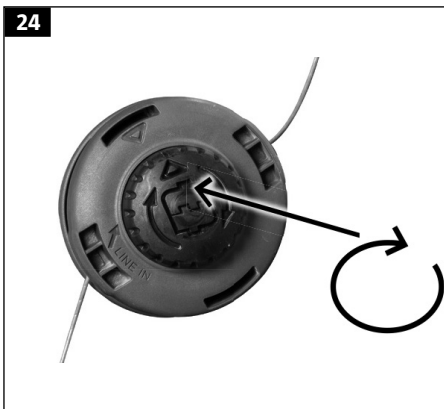
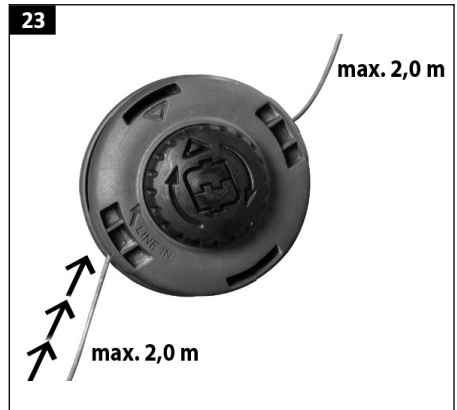
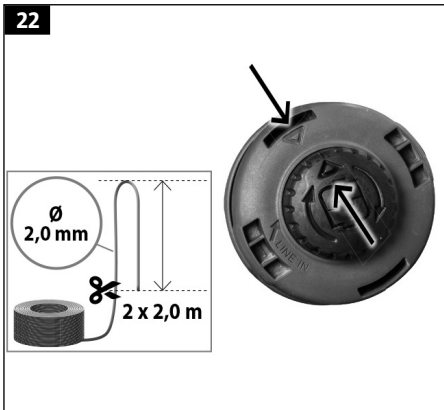
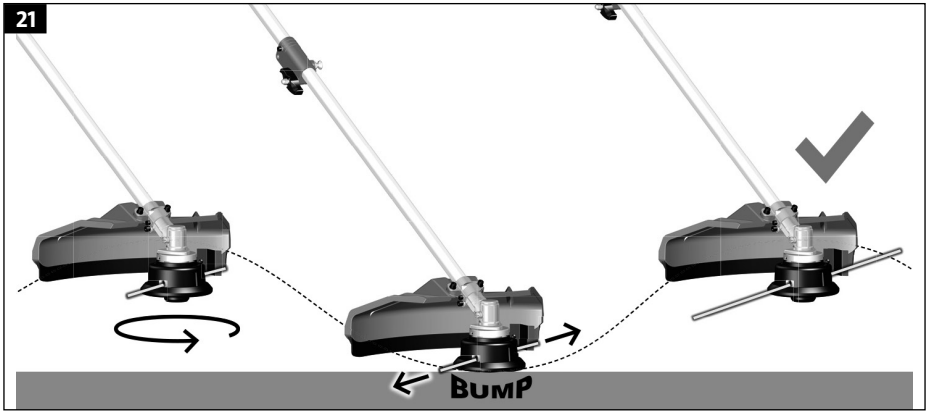

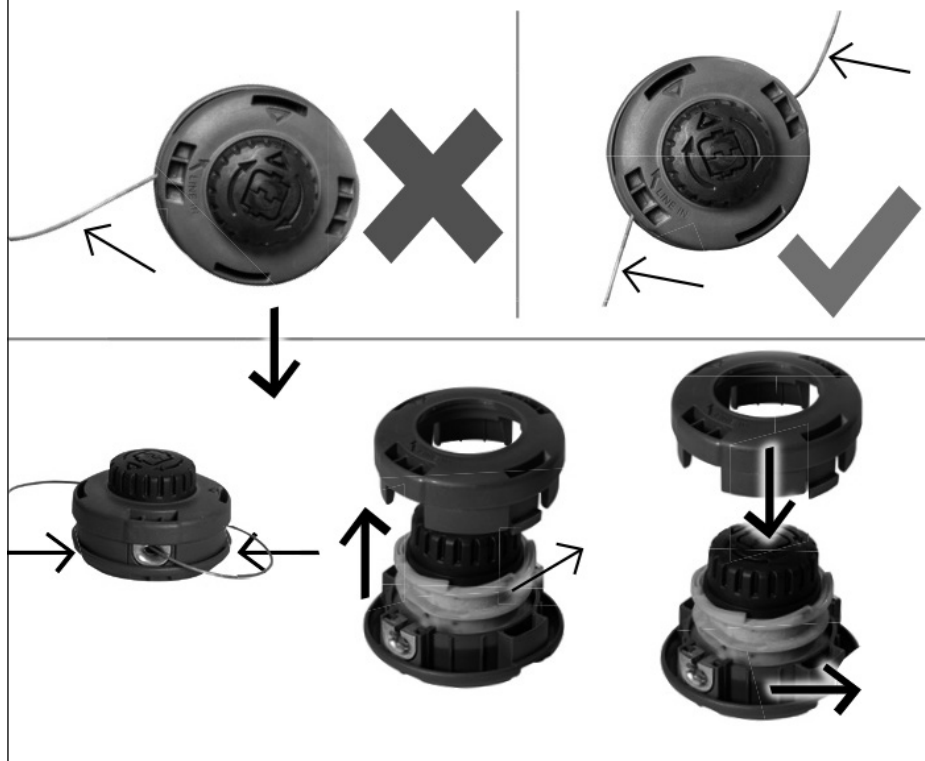

SÄKERHETSANVISNINGAR

VARNING!

Läs alla varningar, säkerhetsanvisningar och andra anvisningar noga före användning. Om inte alla anvisningar och säkerhetsanvisningar följs finns risk för elolycksfall, brand och/eller allvarlig personskada.

- Spara dessa anvisningar och säkerhetsanvisningar för framtida behov.
- Termen elverktyg i varningarna nedan avser nätanslutna (sladdförsedda) eller batteridrivna (sladdlösa) elverktyg.

ARBETSOMRÅDE

- Arbetsområdet ska hållas rent och väl upplyst. Belamrade och mörka utrymmen ökar risken för skador.
- Använd inte elverktyg i explosiv miljö, exempelvis i närheten av brännbara vätskor, gaser eller damm. Elverktyg genererar gnistor som kan antända damm eller ångor.
- Håll kringstående personer, speciellt barn, samt husdjur på säkert avstånd när elverktyg används. Om du blir distraherad kan du tappa kontrollen över produkten.

ELSÄKERHET

- Undvik kroppskontakt med jordade ytor som rör, radiatorer, spisar och kylskåp. Risken för elolycksfall ökar om din kropp jordas.
- Utsätt inte elverktyg för regn eller fukt. Om vatten kommer in i elverktyg ökar risken för elolycksfall.

PERSONLIG SÄKERHET

- Var uppmärksam. Var hela tiden försiktig och tillämpa sunt förnuft vid arbete med elverktyg. Använd aldrig elverktyg vid

trötthet eller vid påverkan av droger, alkohol eller läkemedel. Kom ihåg att en bråkdels sekunds ouppmärksamhet eller slarv räcker för att orsaka allvarlig personskada

- Använd personlig skyddsutrustning. Använd skyddsglasögon. Säkerhetsutrustning som dammfiltermask, halkfria skyddsskor, skyddshjälm och hörselskydd, alltefter produktens typ och användning, minskar risken för personskada.
- Undvik oavsiktlig start. Kontrollera att strömbrytaren är i frånslaget läge innan du sätter i stickproppen eller batteriet eller lyfter/bär produkten. Olycksrisken är stor om du bär elverktyget med fingret på strömbrytaren eller ansluter ström till elverktyg vars strömbrytare är i startläge.
- Avlägsna ställnycklar och liknande innan produkten startas. Nyckel eller liknande som sitter kvar på en roterande del på produkten kan orsaka personskada.
- Sträck dig inte för långt. Ha hela tiden säkert fotfäste och god balans. Det ger bättre kontroll över elverktyget i oväntade situationer.
- Använd lämpliga kläder. Använd inte löst sittande kläder eller smycken. Håll hår, kläder och handskar borta från rörliga delar. Löst sittande kläder, smycken och långt hår kan fastna i rörliga delar.
- Om det finns utrustning för dammsugning och -uppsamling ska denna anslutas och användas korrekt. Sådana anordningar kan minska risken för problem som orsakas av damm.

ANVÄNDNING OCH SKÖTSEL

- Tvinga inte elverktyget. Använd rätt elverktyg för det planerade arbetet. Elverktyget fungerar bättre och säkrare med den belastning det är avsett för.
- Använd inte elverktyget om det inte går att starta och stänga av det med strömbrytaren. Elverktyg som inte kan

styras med strömbrytaren är farliga och måste repareras.

- Dra ut stickproppen och/eller ta ut batteriet innan justeringar görs, tillbehör byts ut eller elverktyg ställs undan. Sådana förebyggande säkerhetsåtgärder minskar risken för att elverktyget startas oavsiktligt.
- Elverktyg som inte används ska förvaras utom räckhåll för barn. Låt aldrig barn eller personer som inte känner till elverktyget eller har tagit del av dessa anvisningar använda det. Elverktyg är farliga om de används av oerfarna personer.
- Underhåll och vårda elverktyg. Kontrollera före användning om rörliga delar är feljusterade eller kärvar, om delar gått sönder eller andra faktorer föreligger som kan påverka produktens funktion. Låt reparera eventuella skador innan produkten används. Många olyckor orsakas av bristfälligt underhållna elverktyg.
- Håll skärande verktyg skarpa och rena. Skärande verktyg som underhålls korrekt och har vassa eggar kärvar mindre ofta och är lättare att kontrollera.
- Använd elverktyget, tillbehör, bits etc. i enlighet med dessa anvisningar, med beaktande av rådande arbetsförhållanden och den uppgift som ska utföras. Det kan vara farligt att använda elverktyg för andra ändamål än de är avsedda för.
- Använd inte produkten om handtag eller säkerhetsanordningar är demonterade eller skadade. Demontera inte produkten och försök inte ändra eller reparera den – risk för personskada och/eller egendomsskada.
- Bekanta dig med arbetsområdet och var uppmärksam på eventuella risker som du kanske inte uppmärksammar när produkten är igång.
- Använd inte produkten när andra personer, speciellt barn, eller husdjur finns i närheten.

ANVÄNDNING OCH HANTERING AV SLADDLÖSA PRODUKTER

- Ladda batteriet endast med den laddare som tillverkaren rekommenderar. En laddare som är avsedd för ett batteri kan orsaka brandrisk om den används med ett annat batteri.
- Använd endast batterier av den typ som tillverkaren rekommenderar. Om andra batterier används finns risk för personskada och/eller brand.
- När batteriet inte används ska det hållas åtskilt från andra metallföremål som gem, mynt, nycklar, spikar, skruvar och andra små metallföremål som kan kortsluta polerna. Vid kortslutning urladdas stora mängder energi och kan orsaka brand och/eller allvarlig personskada.
- Om batteriet hanteras ovarsamt kan vätska läcka ut från batteriet. Undvik kontakt med batterivätskan. Om du får batterivätska på huden, skölj omedelbart med stora mängder rent vatten. Om du får batterivätska i ögonen, spola ögonen med rent vatten i minst 10 minuter och uppsök därefter omedelbart läkare. Vätskan som läcker ut från batteriet kan orsaka irritation eller frätskada.
- Läs alla anvisningar och säkerhetsanvisningar för laddare och/eller batteri.

SERVICE

- Elverktyget får endast servas av kvalificerad personal som använder identiska reservdelar. Detta säkerställer att elverktyget förblir säkert.

SÄRSKILDA SÄKERHETSANVISNINGAR

- Håll produkten i de isolerade greppytorna vid arbeten där det kan komma i kontakt med dolda ledningar. Vid kontakt med

spänningsförande ledare blir produktens metalldelar spänningsförande – risk för elolycksfall.

- Använd skyddsglasögon och hörselskydd. Skyddshjälm med visir, skyddshandskar samt halkfria skyddsskor med skydd för underben rekommenderas.
- Sträck dig inte för långt. Ha hela tiden säkert fotfäste och god balans. Använd produkten endast på plant, stabilt underlag. Använd aldrig produkten från stege, träd eller annan instabil plats, det kan göra att du tappar balansen eller tappar kontrollen över produkten.
- Håll handtagen rena, torra och fria från olja och fett. Hala handtag gör produkten svår att hålla – risk för personskada och/eller egendomsskada.
- Använd produkten endast för att avlägsna gräs och något grövre undervegetation. Använd inte produkten för något annat ändamål än det avsedda. Felaktig användning medför risk för allvarlig personskada.

ORSAKER TILL KAST OCH SÄTT ATT FÖRHINDRA DET

- Kast kan uppkomma om klingans spets kommer i kontakt med trä eller andra hårda föremål.
- Produkten kastas då okontrollerat bakåt mot användaren.
- Kast kan göra att du förlorar kontrollen över produkten och medför risk för dödsfall och/eller allvarlig personskada. Förlita dig inte på produktens säkerhetsanordningar. Vidta lämpliga åtgärder för att förebygga olyckor och personskada.
- Kast uppstår vid felaktig användning av produkten och/eller felaktiga arbetsmetoder eller -förhållanden och kan undvikas genom nedanstående åtgärder.
 - Håll produkten stadigt med båda händerna och håll armarna och kroppen i ett läge som förhindrar kast. Släpp inte produkten.

- Använd endast tillbehör som rekommenderas av tillverkaren. Användning av andra tillbehör ökar risken för kast.
- Följ tillverkarens anvisningar för underhåll.

YTTERLIGARE SÄKERHETSANVISNINGAR

- Läs alla varningar, säkerhetsanvisningar och andra anvisningar noga före användning och bekanta dig med produktens reglage och användning, dess användningsområde, dess begränsningar och möjliga risker. Vi rekommenderar att du går någon lämplig utbildning.
- Produkten är inte avsedd att användas av personer (barn eller vuxna) med någon typ av funktionshinder eller av personer som inte har tillräcklig erfarenhet eller kunskap för att använda den, såvida de inte har fått anvisningar gällande användande av produkten av någon med ansvar för deras säkerhet. Barn ska hållas under uppsikt så att de inte leker med produkten.
- Stäng av produkten och ta bort batteriet i nedanstående situationer:
 - Innan produkten lämnas utan uppsikt.
 - Före kontroll, justering, rengöring eller annat arbete på produkten.
 - Om produkten börjar vibrera onormalt.
- Håll kringstående personer, speciellt barn, samt husdjur på säkert avstånd från användningsområdet.
- Inspektera regelbundet det område där produkten ska användas och avlägsna främmande föremål som kan fastna i och slungas iväg av produkten. Föremål som slungas iväg kan orsaka allvarlig personskada och/eller egendomsskada.
- Stäng av produkten och vänta tills alla rörliga delar har stannat helt innan du lägger den ifrån dig.

- Lämna aldrig produkten utan uppsikt när batteriet är isatt.
- Stäng av produkten före transport.
- Använd inte produkten om handtag eller säkerhetsanordningar är demonterade eller skadade. Använd inte produkten om den inte är fullständigt monterad.
- Demontera inte produkten och försök inte ändra eller reparera den, det gör att garantin upphör att gälla och medför risk för personskada och/eller egendomsskada.
- Använd endast reservdelar som rekommenderas av tillverkaren. Ta bort batteriet före byte av tillbehör och/eller reservdelar. Montera tillbehör och/eller reservdelar enligt tillverkarens anvisningar.
- Håll produkten stadigt med båda händerna och rikta klingan/trimmerhuvudet bort från kroppen
- Kontrollera att klingan/trimmerhuvudet inte är i kontakt med underlaget eller något föremål när produkten startas
- Kontrollera att strömbrytaren är i avstängt läge innan batteriet sätts i. Strömbrytaren och strömbrytarspärren får inte vara i låst läge.
- Håll andra personer, i synnerhet barn, och husdjur minst 15 meter från arbetsområdet.
- Använd produkten endast i dagsljus eller i god artificiell belysning.
- Använd skyddsglasögon, hörselskydd, skyddshandskar, halkfria skyddsskor samt kraftiga långbyxor.
- Använd inte löst sittande kläder, smycken, klocka eller liknande, som kan fastna i rörliga delar. Använd inte produkten barfota eller med öppna skor.
- Håll minst 10 m avstånd från elledning.
- Sträck dig inte för långt. Ha hela tiden säkert fotfäste och god balans. Använd produkten endast på plant, stabilt underlag.

- Var försiktig så att du inte halkar eller faller, i synnerhet när du går baklänges.
- Stäng omedelbart av produkten och ta bort batteriet från produkten om klingan kläms fast. Avlägsna blockeringen.
- Kontrollera att strömbrytaren är i avstängt läge innan batteriet sätts i. Strömbrytaren och strömbrytarspärren får inte vara i låst läge.
- Demontera eller ändra aldrig produktens skyddsanordningar.
- Använd inte produkten om den är skadad eller om inte alla skyddsanordningar sitter på plats och fungerar korrekt. Byt skadade eller slitna delar.
- Använd inte produkten i explosiv miljö, exempelvis i närheten av brännbara vätskor, gaser eller damm – risk för brand och/eller explosion.

WARNING!

Produkten genererar ett elektromagnetiskt fält under användning. Detta fält kan under vissa omständigheter påverka aktiva eller passiva medicinska implantat. Om du har ett medicinskt implantat bör du rådfråga din läkare och/eller tillverkaren av det medicinska implantatet innan du använder produkten, för att minska risken för allvarlig personskada eller dödsfall.

SÄKERHETSANVISNINGAR FÖR BATTERI

- Försök aldrig under några omständigheter öppna batterier.
- Utsätt inte batterier för regn eller fukt.
- Bränn aldrig batteriet, inte ens om det är skadat eller inte längre går att ladda.
- Batteriet kan explodera om det bränns.
- Förvara inte där temperaturen kan överskrida 40 °C.
- Låt inte batteriet sitta kvar i laddaren när det är färdigladdat – risk för batteriläckage.

- Ladda endast vid rumstemperatur.
- Ladda endast med medföljande laddare.
- Kontrollera att batteriet är torrt och rent före laddning.
- Använd endast batteri av den typ som medföljer verktyget.
- Uttjänta batterier ska avfallshanteras i enlighet med gällande regler.
- En liten mängd vätska kan läcka ut ur batteriet vid extrem användning eller extrema temperaturer. Följ anvisningarna nedan om du upptäcker vätska på batteriet.
- Torka försiktigt bort vätskan med en trasa.
- Undvik kontakt med batterivätskan.
- Battericellerna är av litiumjontyp. Kasta inte batterier i hushållsoporna, i eld eller i vatten. Uttjänta batterier ska avfallshanteras i enlighet med gällande regler.

SÄKERHETSANVISNINGAR FÖR LADDARE

- Laddarens stickpropp måste passa till nätuttaget. Ändra aldrig stickproppen på något sätt. Icke modifierade stickproppar och passande nätuttag minskar risken för elolycksfall.
- Laddaren får endast användas för den batterityp som rekommenderas av tillverkaren. Laddning av andra batterier kan resultera i explosion, personskada eller egendomsskada.
- Ladda inte fler än två batterier i följd utan att låta laddaren svalna.
- Efter avslutad laddning, dra ut laddarens nätsladd och ta bort batteriet från laddaren. Låt inte batterier sitta kvar i laddaren.
- Bär aldrig produkten i sladden. Dra inte i sladden för att dra ut stickproppen.
- Skydda sladden från värme, olja och skarpa kanter.

- Försök inte ladda icke laddningsbara batterier.
- Laddarens sladd kan inte bytas ut. Använd inte laddaren om sladden eller stickproppen är skadad.
- Utsätt inte laddaren för regn eller fukt.
- Öppna inte laddaren.
- Stick inte föremål genom laddarens ventilationsöppningar.
- Laddaren är endast avsedd för inomhusbruk.
- Vid långvarig användning blir batteriet varmt. Låt det svalna cirka 30 minuter före laddning.
- Under laddning kan laddaren och batteriet bli varma. Detta är helt normalt.
- Använd helst laddaren i rumstemperatur.
- Täck inte batteriladdaren. Ladda inte batteriet i direkt solljus eller i närheten av värmekällor.
- Batteriet ska laddas när det inte längre kan driva verktyget tillfredsställande.
- Fortsätt inte använda verktyget när batteriet inte längre kan driva verktyget tillfredsställande. Ladda batteriet enligt anvisningarna. Batteriet kan laddas när som helst utan att ta skada, även om det inte är helt urladdat.
- Se till att laddarens plintar inte kortsluts av metallföremål när laddarens sladd är isatt. Dra ut sladden när laddaren inte används. Dra ut sladden före rengöring.
- Dränk aldrig laddaren i vatten eller annan vätska.
- Låt aldrig vätska tränga in i laddaren – risk för elolycksfall.

RISK FÖR BRAND OCH/ELLER EXPLOSION

- Använd aldrig skadade, defekta eller deformerade batterier. Försök inte öppna batteriet och utsätt det inte för slag och eller stötar.

- Ladda aldrig batteriet i närheten av syror och/eller antändliga gaser eller ämnen.
- Utsätt inte batterier för stark värme eller öppen låga.
- Använd eller ladda inte batteriet vid temperatur lägre än 10 °C eller högre än 40 °C, det kan skada batteriet.
- Utsätt inte batteriet för hög temperatur eller starkt solljus under längre tid.
- Vid långvarig användning blir batteriet varmt. Låt det svalna före laddning.
- Kortslut aldrig batteripolerna.
- Batteriet måste förpackas i plastpåse eller låda, eller batteripolerna förseglas, före transport eller förvaring samt före avfallshandling av batteriet.

KVARSTÅENDE RISKER

- Även om tillämpliga säkerhetsregler följs och säkerhetsanordningar används kan inte alla risker elimineras. Nedanstående risker kvarstår:
 - Risk för skärskada.
 - Risk för hörselskada.
- Långvarig användning utan hörselskydd medför risk för hörselskada. Använd hörselskydd.
- Risk för personskada till följd av vibration vid långvarig och/eller felaktig användning.
- Vibrationer misstänks vid långvarig användning kunna ge upphov till så kallat hand-/armvibrationssyndrom eller Raynauds sjukdom ("vita fingrar"). Avbryt omedelbart arbetet och sök läkare om du upplever domning, klåda, stickande känsla, smärta, hudfärgsförändring eller förlust av känsel. Begränsa risken för skador till följd av vibration genom att underhålla verktyget korrekt, hålla händerna varma och ta vilopaus.
- Även om produkten används enligt anvisningarna är det omöjligt att eliminera alla risker.

VARNING!

- **Produkten får inte användas för häckklippning, klippning av kraftiga grenar eller för sönderdelning av material som ska komposteras.**
- **Produkten får inte användas för att klippa eller trimma gräs som inte växer på marken – gräs på väggar, i stenpartier etc. får inte klippas eller trimmas med produkten.**

KVARSTÅENDE RISKER

- Även om produkten används enligt anvisningarna är det omöjligt att utesluta alla riskfaktorer. Nedanstående risker kan förekomma till följd av produktens konstruktion och utformning:
 - Lungskada (om inte effektiv ansiktsmask används).
 - Hörselskada (om inte effektiva hörselskydd används).
 - Vibrationsskada (om produkten används under långa perioder eller inte hanteras och underhålls korrekt).
- Vibrationer misstänks vid långvarig användning kunna ge upphov till så kallat hand-/armvibrationssyndrom eller Raynauds sjukdom ("vita fingrar"). Avbryt omedelbart arbetet och sök läkare om du upplever domning, klåda, stickande känsla, smärta, hudfärgsförändring eller förlust av känsel. Begränsa risken för skador till följd av vibration genom att underhålla verktyget korrekt, hålla händerna varma och ta vilopaus.
- Även om produkten används enligt anvisningarna är det omöjligt att eliminera alla risker.

VARNING!

Produkten genererar ett elektromagnetiskt fält under drift. Detta fält kan under vissa omständigheter påverka aktiva eller passiva medicinska implantat. Om du har

ett medicinskt implantat bör du rådfråga din läkare och/eller tillverkaren av det medicinska implantatet innan du använder produkten, för att minska risken för allvarlig personskada eller dödsfall.

VIKTIG INFORMATION OM BATTERI

- Demontera inte batteriet och försök inte att byta ut battericellerna.
- Hantering av detta batteri kan leda till allvarlig brännskada om batteripolerna kortsluts av t.ex. smycken eller verktyg.
- Förvara batteriet torrt och vid högst 27 °C.
- Förvara batteriet med 30% – 50% laddning.
- Ladda batteriet var sjätte vecka vid förvaring.

SYMBOLER

	Läs bruksanvisningen.
	Använd hörselskydd.
	Använd skyddsglasögon.
	Använd skyddshandskar.
	Använd skyddsskor.
	Utsätt inte produkten för regn eller fukt.

	VARNING!
	Ta alltid bort batteriet före underhåll.
	Föremål som slungas iväg kan orsaka allvarlig personskada och/eller egendomsskada. Håll kringstående personer, speciellt barn, samt husdjur minst 15 meter från användningsområdet.
	Garanterad ljudeffektnivå.
	Godkänd enligt gällande direktiv.
	Uttjänt produkt ska sorteras enligt gällande bestämmelser.

TEKNISKA DATA

Märkspänning	40 VDC
Batterikapacitet	5 Ah
Varvtal	5000/min
Klippbredd	255/380 mm
Vikt	3,8 kg
Ljudtrycksnivå, LpA	76,5 dB(A), K= 3 dB
Ljudeffektnivå, LwA*	88 dB(A), K= 3 dB
Ljudeffektnivå, LwA**	92 dB(A)
Max. vibrationsnivå	1,58 m/s ² , K= 1,5 m/s ²

*Uppmätt, **Garanterad

Använd alltid hörselskydd!

Det deklarerade värdet för vibration, som har uppmätts i enlighet med standardiserad testmetod, kan användas för att jämföra olika verktyg med varandra och för en preliminär bedömning av exponering. Mätvärdena har fastställts i enlighet med EN 50636.2.91:2014.

VARNING!

Den faktiska vibrationsnivån under användning av elverktyg kan skilja sig från det angivna totalvärdet beroende på hur verktyget används. Identifiera därför de säkerhetsåtgärder som krävs för att skydda användaren baserat på en uppskattning av exponering i verkliga driftförhållanden (som tar hänsyn till alla delar av arbetscykeln såsom tiden när verktyget är avstängt och när det körs på tomgång, utöver igångsättningstiden).

BESKRIVNING

1. Övre rigg
2. Nedre rigg
3. Handtag
4. Bärrem
5. Skyddskåpa
6. Trimmerhuvud
7. Slyklinga
8. Clips
9. Verktyg

BILD 1

MONTERING

VIKTIGT!

Sätt inte i batteriet förrän produkten är fullständigt monterad och justerad. Använd skyddshandskar vid arbete på produkten. Packa upp produkten och kontrollera att alla delar finns med och är oskadade.

MONTERING AV RIGG

BILD 2

BILD 3

MONTERING AV HANDTAG

1. Lossa ratten som håller fästet stängt.

BILD 4

2. Placera handtaget i fästet.

BILD 5

3. Dra åt ratten så att handtaget hålls ordentligt på plats.

BILD 6

MONTERING AV SKYDDSKÅPA

Montera skyddskåpan på dess fäste med tre skruvar. Dra åt skruvarna stadigt.

BILD 7

BILD 8

MONTERING AV CLIPS

Montera clipsen som håller gasvajern.

BILD 9

MONTERING AV BÄRREM

1. Montera bärremmen enligt bilden och passa in den så att den sitter bekvämt.

BILD 10

2. Bärremmens fäste kan justeras för optimal arbetsposition.

BILD 11

MONTERING AV TRIMMERSPOLE

1. Passa in hålen i flänsen och kåpan mot varandra.

- Lås flänsen med en insexnyckel eller liknande och lossa muttern medurs.

BILD 12

- När muttern avlägsnats, lossa den inre kåpan. Lås flänsen med en skruvmejsel eller liknande. Placera trimmerspolen på axeln. Vrid trimmerspolen moturs för att låsa den på plats.

BILD 13

- Demontera trimmerspolen genom att låsa flänsen med en skruvmejsel eller liknande och vrid trimmerspolen medurs för att lossa den.

MONTERING AV SLYKLINGA

- Lossa muttern och avlägsna den yttre flänsen.

BILD 14

- Montera klingan, den yttre flänsen, kåpan och muttern. Var noga med att montera klingan med den rotationsriktning som anges på maskinen.

BILD 15

- Lås flänsen med en insexnyckel och dra åt muttern stadigt moturs.
- Demontera slyklingen genom att låsa flänsen med en insexnyckel eller liknande och lossa muttern med hylsnyckeln och avlägsna klingan.

ISÄTTNING/BYTE AV BATTERI

- Ladda batteriet enligt beskrivningen i bruksanvisningen för laddaren.
- Tryck in det laddade batteriet i batterihållaren så att det klickar på plats.

BILD 16

- Tryck ner spärrknappen och dra ut batteriet.

BILD 17**VIKTIGT!**

Skydda batteripolerna när batteriet inte används. Annars kan batteriet kortslutas, vilket medför risk för brand och/eller explosion.

HANDHAVANDE**AVSEDD ANVÄNDNING**

- Produkten är avsedd för klippning/trimmning av gräs, buskage och ogräs.
- Slyklingen är avsedd för grövre gräs och kvistar med diameter upp till 2 cm.
- Trimmerhuvudet är avsett för gräsvegetation och ej förvedat ogräs intill staket, väggar, fundament, gångbanor eller runt trädstammar.
- Produkten får endast användas på avsett sätt och i enlighet med dessa anvisningar. All annan användning betraktas som felaktig användning. Tillverkaren påtar sig inget ansvar för personskada och/eller egendomsskada som uppkommer till följd av felaktig användning. Hela ansvaret för sådan personskada och/eller egendomsskada åvilar användaren.

STARTA/STÄNG AV**VIKTIGT!**

Kontrollera att slyklingen inte är i kontakt med underlaget eller något föremål när produkten startas – risk för allvarlig personskada.

- Håll produkten stadigt med båda händerna.
- Håll startspärren (1) intryckt och tryck in strömbrytaren (2).

BILD 18

- Släpp startspärren.
- Släpp strömbrytaren för att stänga av.

BILD 19

VISNING AV BATTERISTATUS

- Tryck på knappen på batteriet för att visa batteriladdningen med indikeringslamporna.

BILD 20

- Indikeringen slocknar efter 5 sekunder. Om indikeringslamporna blinkar behöver batteriet laddas.

ANVÄNDNING

Före varje användning

Kontrollera att alla delar är korrekt och stadigt monterade och att produkten är fri från synliga defekter.

Håll produkten korrekt

- Ha hela tiden säkert fotfäste och god balans.
- Sträck dig inte för långt.
- Använd inte produkten vid dåligt väder eller otillräckligt ljus.
- Stå med båda fötterna stadigt på marken.
- Var uppmärksam på hinder i arbetsområdet.
- Håll alltid produkten stadigt med båda händerna enligt anvisningarna.

Tips

- För bästa avverkning, håll trimmerhuvudet vinklat något mot det område som ska trimmas.
- Produkten avverkar bäst när den förs från vänster till höger över det område som ska trimmas. Den avverkar mindre effektivt när den förs från höger till vänster.
- Låt trimmertrådens spets avverka gräset. Tvinga inte in trimmerhuvudet i otrimmat gräs.
- Kontakt med fasta föremål, som kantsten, staket, väggar och tråd, gör att trimmertråden slits fort eller till och med går av.

- Undvik kontakt med träd och buskar. Trädbark, staketstolpar, träpaneler, trälistor och liknande skadas lätt av trimmertråden.

FRAMMATNING AV TRIMMERTRÅD

Produkten är försedd med automatisk frammatning av trimmertråd. Stöt trimmerhuvudet lätt mot marken för att mata fram tråd.

BILD 21

UNDERHÅLL

VARNING!

Ta bort batteriet från produkten helt före rengöring, justering, underhåll och/eller byte av tillbehör. Risk för skärskada vid hantering av slyklinga – använd skyddshandskar.

RENGÖRING

- Rengör produkten efter varje användning för bästa funktion. Rengör produkten med en mjuk borste.
- Håll ventilationsöppningarna fria från damm och smuts.

VIKTIGT!

Använd inte vatten eller flytande rengöringsmedel.

BYTE AV TRIMMERTRÅD

- Ta bort batteriet.
 - Avlägsna trådspolen från trimmerhuvudet. Avlägsna eventuell kvarvarande trimmertråd från spolen.
 - Klipp till cirka fyra meter trimmertråd.
- BILD 22**
- För in trimmertråden i förankringshålet upptill på spolen. Se till att det är två meter tråd åt respektive håll.

BILD 23

5. Linda trimmertråden medurs runt spolens övre del (se pilarna på spolen). Placera trimmertråden i slitsen på spolens övre fläns, så att cirka 15 cm trimmertråd sticker ut utanför slitsen. Linda inte på för mycket – när trimmertråden är pålindad ska det finnas minst 6 mm fritt utrymme mellan trimmertråden och spolens ytterkant.
6. Sätt tillbaka spolen och spolkåpan enligt anvisningarna ovan.

BILD 24**FÖRVARING**

- Ta bort batteriet från produkten före förvaring.
- Avlägsna allt främmande material från produkten.

- Förvara produkten oåtkomligt för barn.
- Förvara produkten åtskilt från korrosiva ämnen som t.ex. tösalt.
- Ladda och förvara batterier i svalt utrymme. Temperatur över eller under normal rumstemperatur förkortar batteriets livslängd.
- Förvara inte batterier i oladdat tillstånd. Låt batteriet svalna och fulladda det sedan snarast.
- Förvara batteriet torrt och vid högst 27 °C.
- Batterier självladdas, i synnerhet vid hög temperatur. För bästa batterilivslängd, ladda batteriet varje eller varannan månad, även när produkten inte används.

FELSÖKNING

Problem	Möjlig orsak	Åtgärd
Tråden matas inte fram av den automatiska trådframmatningen.	Trimmertråden har klibbat fast.	Smörj tråden med silikonsprej.
	För lite trimmertråd på spolen.	Sätt i ny trimmertråd enligt anvisningarna.
	Trimmertråden är för kort.	Håll spärrknappen intryckt och dra ut trimmertråden för hand.
	Trimmertråden har trasslat sig på spolen.	Avlägsna trimmertråden från trådspolen och linda om den enligt anvisningarna.
Gräs lindas runt trimmerhuvudet.	Högt gräs trimmas i marknivå.	Trimma högt gräs i omgångar.
Motorn startar inte när varvtalsreglaget trycks in.	Batteriet är inte korrekt isatt.	Kontrollera att batteriet låsts på plats före användning.
	Batteriet är urladdat.	Ladda batteriet enligt anvisningarna.
	Skaftet är inte korrekt monterat.	Kontrollera att skaftets nedre del är korrekt monterat med kopplingen på skaftets övre del.

SIKKERHETSANVISNINGER

ADVARSEL!

Les alle advarsler, sikkerhetsanvisninger og andre anvisninger grundig før bruk. Manglende overholdelse av anvisninger og sikkerhetsanvisninger kan medføre el-ulykker, brann og/eller alvorlig personskade.

- Ta vare på disse anvisningene og sikkerhetsanvisningene for fremtidig bruk.
- Begrepet el-verktøy i advarslene nedenfor gjelder for strømtilkoblede (med ledning) eller batteridrevne (uten ledning) el-verktøy.

ARBEIDSOMRÅDE

- Arbeidsområdet skal holdes rent og godt opplyst. Uoversiktlige og mørke steder gir økt fare for skader.
- Ikke bruk el-verktøy i eksplosive miljøer, for eksempel i nærheten av brannfarlig væske, gass eller støv. El-verktøy skaper gnister som kan antenne støv og damp.
- Hold personer og husdyr i området på trygg avstand, spesielt barn, når el-verktøy er i bruk. Hvis du blir distrauert, kan du miste kontrollen over produktet.

EL-SIKKERHET

- Unngå kroppskontakt med jodede overflater som rør, radiatorer, komfyrer og kjøleskap. Risikoen for el-ulykker øker hvis kroppen din jordes.
- Ikke utsett el-verktøy for regn eller fukt. Hvis det kommer vann inn i et el-verktøy, øker faren for el-ulykker.

PERSONLIG SIKKERHET

- Vær oppmerksom. Vær alltid forsiktig og bruk sunn fornuft når du arbeider med el-verktøy. Ikke bruk el-verktøy hvis du er trøtt eller påvirket av narkotika, legemidler eller alkohol. Husk at et

øyeblikk uoppmerksomhet eller slurv er nok til å forårsake alvorlig personskade.

- Bruk personlig verneutstyr. Bruk vernebriller. Sikkerhetsutstyr som støvfiltermaske, sklisliske vernesko, hjelm og hørselvern reduserer faren for personskade, alt etter produkttype og bruksområde.
- Unngå utilsiktet start. Kontroller at strømbryteren er slått av før du setter inn støpselet eller batterier, eller løfter/bærer produktet. Ulykkesfaren er stor hvis du bærer el-verktøyet med fingeren på strømbryteren eller kobler verktøyet til strøm når strømbryteren er i startposisjon.
- Fjern justeringsnøkler og lignende før produktet startes. Nøkler eller lignende som sitter igjen på en roterende del på produktet, kan forårsake personskade.
- Ikke strekk deg for langt. Sørg for å ha godt fotfeste og god balanse til enhver tid. Det gir bedre kontroll over el-verktøyet i uventede situasjoner.
- Bruk passende klær. Ikke bruk løstsittende klær eller smykker. Hold hår, klær og hansker unna bevegelige deler. Løstsittende klær, smykker og langt hår kan sette seg fast i bevegelige deler.
- Hvis det finnes utstyr for støvavsug og støvoppsamling, skal dette kobles til og benyttes på riktig måte. Slikt utstyr kan redusere faren for problemer forårsaket av støv.

BRUK OG VEDLIKEHOLD

- El-verktøyet må ikke overbelastes. Bruk riktig el-verktøy til det planlagte arbeidet. El-verktøyet fungerer bedre og sikrere med den belastningen det er beregnet for.
- Ikke bruk el-verktøyet dersom det ikke kan slås på og av med strømbryteren. El-verktøy som ikke kan styres med strømbryteren, er farlige og må repareres.
- Trekk ut støpselet og/eller ta ut batteriet før du gjør justeringer, bytter tilbehør eller rydder vekk el-verktøyet.

Slike forebyggende sikkerhetstiltak reduserer risikoen for at el-verktøyet startes utilsiktet.

- El-verktøy som ikke er i bruk, skal oppbevares utilgjengelig for barn. Ikke la barn eller personer som ikke kjenner el-verktøyet, eller som ikke har lest disse anvisningene, bruke det. El-verktøy er farlige hvis de brukes av uerfarne personer.
- El-verktøy trenger stell og vedlikehold. Kontroller før bruk om bevegelige deler er feiljusterte eller fastlåste, om deler er ødelagte, eller om det foreligger andre faktorer som kan påvirke produktets funksjon. Få eventuelle skader reparert før du tar produktet i bruk igjen. Mange ulykker forårsakes av dårlig vedlikeholdt el-verktøy.
- Hold skjæreverktøy skarpe og rene. Skjæreverktøy som vedlikeholdes riktig og har skarpe egger, låser seg sjeldnere og er lettere å kontrollere.
- Bruk el-verktøy, tilbehør, bits osv. i henhold til anvisningene, og ta hensyn til gjeldende arbeidsforhold og det arbeidet som skal utføres. Det kan være farlig å bruke el-verktøy til andre formål enn det er beregnet for.
- Ikke bruk produktet hvis håndtak eller sikkerhetsanordninger er demonterte eller skadet. Ikke demonter produktet, og ikke forsøk å endre eller reparere det – fare for personskade og/eller eiendomsskade.
- Gjør deg kjent med arbeidsområdet og vær oppmerksom på eventuelle risikoer som du kanskje ikke er like oppmerksom på når produktet er i gang.
- Produktet må ikke brukes når det befinner seg andre personer, særlig barn, eller husdyr i nærheten.

BRUK OG HÅNDTERING AV LEDNINGSFRIE PRODUKTER

- Batteriet må kun lades med laderen som produsenten anbefaler. En lader som passer til én type batterier, kan medføre brannfare hvis den brukes til en annen type batterier.

- Bruk bare batterier av den typen som anbefales av produsenten. Bruk av andre batterier medfører fare for personskade og/eller brann.
- Når batteriet ikke er i bruk, skal det oppbevares atskilt fra andre metallgjenstander som binders, mynter, nøkler, spiker, skruer og andre små metallgjenstander som kan kortslutte polene. Ved kortslutning utlades store mengder energi, og det kan forårsake brann og/eller alvorlig personskade.
- Hvis batteriet behandles uforsiktig, kan det lekke væske ut av det. Unngå kontakt med batterivæskan. Hvis du får batterivæske på huden, må du skylle umiddelbart med store mengder rent vann. Hvis du får batterivæske i øynene, skylt øynene med rent vann i minst ti minutter og oppsøk deretter lege umiddelbart. Væskan som lekker ut fra batteriet, kan forårsake irritasjon eller etseskader.
- Les alle anvisninger og sikkerhetsanvisninger for laderen og/eller batteriet.

SERVICE

- Service på el-verktøy må bare utføres av kvalifisert personell som bruker originale reservedeler. Det sikrer at el-verktøyet alltid er i forsvarlig stand.

SPEIELLE SIKKERHETS-ANVISNINGER

- Hold produktet i de isolerte gripeflatene under arbeid hvor det kan komme i kontakt med skjulte ledninger. Ved kontakt med en strømførende leder blir produktets metalleder strømførende – fare for el-ulykker.
- Bruk vernebriller og hørselvern. Vernehjelm med visir, vernehansker og sklisikre vernesko med beskyttelse for leggene anbefales.

- Ikke strekk deg for langt. Sørg for å ha godt fotfeste og god balanse til enhver tid. Produktet skal kun brukes på jevnt, stabilt underlag. Ikke bruk produktet mens du står i en stige, i et tre eller et annen ustødig sted, det kan gjøre at du mister balansen eller mister kontrollen over produktet.
- Hold håndtakene rene, tørre og frie for olje og fett. Glatte håndtak gjør produktet vanskelig å holde – fare for personskade og/eller eiendomsskade.
- Bruk kun produktet for å fjerne gress og annen grov undervegetasjon. Ikke bruk produktet til andre formål enn det er beregnet for. Feil bruk medfører fare for alvorlig personskade.

ÅRSAKER TIL KAST OG MÅTER Å UNNGÅ DET PÅ

- Kast kan forekomme hvis sagbladets spiss kommer i kontakt med tre eller andre harde gjenstander.
- Produktet kaster da ukontrollert bakover mot brukeren.
- Kast kan føre til at du mister kontroll over produktet, og medfører fare for dødsfall og/eller alvorlig personskade. Stol ikke for mye på produktet sikkerhetsanordninger. Ta nødvendige forholdsregler for å forebygge ulykker og personskade.
- Kast oppstår ved feil bruk av produktet og/eller feil arbeidsmetoder eller -forhold og kan unngås gjennom tiltakene nedenfor.
 - Hold produktet stødig med begge hendene og hold armene og kroppen i en stilling som forhindrer kast. Ikke slipp produktet.
 - Bruk kun tilbehør som anbefales av produsenten. Bruk av annet tilbehør øker risikoen for kast.
 - Følg produsentens anvisninger for vedlikehold.

YTTERLIGERE SIKKERHETS-ANVISNINGER

- Les alle advarsler, sikkerhetsanvisninger og andre anvisningene nøye før bruk, og gjør deg kjent med produktets betjeningsorganer og bruk, bruksområde, begrensninger og mulige risikoer. Vi anbefaler at du gjennomgår relevant opplæring.
- Produktet er ikke beregnet for bruk av personer (barn eller voksne) med funksjonshemninger eller av personer uten tilstrekkelig erfaring med eller kunnskap i å bruke det, med mindre de har fått anvisninger om bruk av produktet fra noen som er ansvarlig for deres sikkerhet. Barn skal holdes under oppsyn, slik at de ikke leker med produktet.
- Slå av produktet og ta løs batteriet i følgende situasjoner:
 - Fjør du forlater produktet uten tilsyn.
 - Fjør kontroll, justering, rengjøring eller annet arbeid på produktet.
 - Hvis produktet begynner å vibrere unormalt.
- Hold personer og husdyr i området, spesielt barn, på trygg avstand fra arbeidsområdet.
- Inspiser regelmessig arbeidsområdet hvor produktet skal brukes og fjern fremmedlegemer som kan sette seg fast i produktet eller slynges avgårde av produktet. Gjenstander som slynges ut, kan forårsake alvorlig personskade og/eller materielle skader.
- Slå av produktet og vent til alle bevegelige deler har stanset helt før du legger det fra deg.
- Produktet må ikke forlates uten tilsyn når batteriet er satt inn.
- Slå av produktet før transport.
- Ikke bruk produktet hvis håndtak eller sikkerhetsanordninger er demonterte eller skadet. Ikke bruk produktet hvis det ikke er fullstendig montert.

- Ikke demonter produktet, og ikke forsøk å endre eller reparere det. Det gjør at garantien bortfaller, og medfører risiko for personskade og/eller eiendomsskade.
- Bruk kun reservedeler som anbefales av produsenten. Ta ut batteriet før bytte av tilbehør og/eller reservedeler. Monter tilbehør og/eller reservedeler i henhold til produsentens anvisninger.
- Hold produktet stødig med begge hendene og rett sagbladet/trimmerhodet bort fra kroppen.
- Kontroller at sagbladet/trimmerhodet ikke er i kontakt med underlaget eller noen gjenstand når produktet startes.
- Kontroller at strømbryteren er i avslått posisjon før batteriet settes inn. Strømbryteren og strømbrytersperren skal ikke være i låst posisjon.
- Hold andre personer, særlig barn, og kjæledyr minst 15 meter unna arbeidsområdet.
- Produktet skal kun brukes i dagslys eller god kunstig belysning.
- Bruk vernebriller, hørselvern, beskyttelseshansker, sklisikre vernesko og kraftige langbukser.
- Ikke bruk løstsittende klær, smykker, klokke eller lignende som kan sette seg fast i bevegelige deler. Bruk ikke produktet barføtt eller med åpne sko.
- Hold minst 10 m avstand til strømledninger.
- Ikke strekk deg for langt. Sørg for å ha godt fotfeste og god balanse til enhver tid. Produktet skal kun brukes på jevnt, stabilt underlag.
- Vær forsiktig så du ikke sklir eller faller, spesielt når du går baklengs.
- Slå umiddelbart av produktet og fjern batteriet fra produktet dersom sagbladet klemmes fast. Fjern blokkeringen.
- Kontroller at strømbryteren er i avslått posisjon før batteriet settes inn. Strømbryteren og strømbrytersperren skal ikke være i låst posisjon.

- Produktets beskyttelsesinnretninger må aldri demonteres eller endres.
- Ikke bruk produktet hvis det er skadet, eller dersom ikke alle beskyttelsesinnretninger sitter på plass og fungerer korrekt. Bytt skadde eller slitte deler.
- Ikke bruk produktet i eksplosive miljøer, for eksempel i nærheten av brannfarlig væske, gass eller støv – fare for brann og/eller eksplosjon.

ADVARSEL!

Produktet genererer et elektromagnetisk felt under bruk. Dette feltet kan under visse omstendigheter påvirke aktive eller passive medisinske implantater. Hvis du har et medisinsk implantat, bør du, for å redusere faren for alvorlig personskade eller dødsfall, rådføre deg med din lege og/eller produsent av det medisinske implantatet før du tar i bruk produktet.

SIKKERHETSANVISNINGER FOR BATTERI

- Du må ikke under noen omstendigheter prøve å åpne batterier.
- Ikke utsett batterier for regn eller fukt.
- Batteriet må aldri brennes, heller ikke hvis det er skadet eller ikke kan lades lenger.
- Batteriet kan eksplodere hvis det brennes.
- Ikke oppbevar batteriet på steder der temperaturen kan komme over 40 °C.
- Ikke la batteriet bli sittende i laderen når det er ferdig ladet – fare for batterilekkasje.
- Batteriet skal kun lades i romtemperatur.
- Lad bare med den medfølgende laderen.
- Kontroller at batteriet er tørt og rent før lading.
- Bruk bare batteri av den typen som følger med verktøyet.

- Brukte batterier skal kastes i henhold til gjeldende regler.
- En liten mengde væske kan lekke ut av batteriet ved ekstrem bruk eller ekstreme temperaturer. Følg anvisningene nedenfor hvis du oppdager væske på batteriet.
- Tørk væsken forsiktig vekk med en klut.
- Unngå kontakt med batterivæsken.
- Battericellene er av typen litium-ion. Ikke kast batterier i husholdningsavfallet, i ild eller i vann. Brukte batterier skal kastes i henhold til gjeldende regler.

SIKKERHETSANVISNINGER FOR LADER

- Laderens støpsel må passe i stikkontakten. Foreta aldri endringer på støpselet. Ikke-modifiserte støpsler og egnede stikkontakter reduserer risikoen for el-ulykker.
- Laderen skal kun brukes til den batteritypen som anbefales av produsenten. Lading av andre batterier kan medføre eksplosjon, personskaide eller skade på eiendom.
- Ikke lad flere enn to batterier etter hverandre før du lar laderen kjøle seg ned.
- Etter avsluttet lading skal laderens støpsel kobles fra og batteriet fjernes fra laderen. Ikke la batterier være igjen i laderen.
- Ikke bær produktet etter ledningen. Ikke dra i ledningen når du skal trekke ut støpselet.
- Beskytt ledningen mot varme, olje og skarpe kanter.
- Ikke prøv å lade engangsbatterier.
- Laderens ledning kan ikke byttes ut. Laderen må ikke brukes hvis ledningen eller støpselet er skadet.
- Ikke utsett laderen for regn eller fukt.
- Ikke åpne laderen.
- Ikke stikk gjenstander inn i laderens ventilasjonsåpninger.

- Laderen er kun beregnet på innendørs bruk.
- Ved langvarig bruk blir batteriet varmt. La batteriet avkjøles cirka 30 minutter før lading.
- Under lading kan laderen og batteriet bli varme. Dette er helt normalt.
- Bruk helst laderen i romtemperatur.
- Ikke dekk til laderen. Ikke lad batteriet i direkte sollys eller i nærheten av varmekilder.
- Batteriet skal lades når det ikke lenger klarer å drive verktøyet på en tilfredsstillende måte.
- Ikke fortsett å bruke verktøyet når batteriet ikke lenger klarer å drive verktøyet tilfredsstillende. Lad batteriet i henhold til anvisningene. Batteriet kan lades når som helst uten å ta skade, selv om det ikke er helt utladet.
- Sørg for at laderens koblingsklemmer ikke blir kortslettet av metallgjenstander når ledningen til batteriet er koblet til. Trekk ut ledningen når laderen ikke er i bruk. Trekk ut støpselet før rengjøring.
- Senk aldri laderen ned i vann eller annen væske.
- Ikke la væske trenge inn i laderen – fare for elektrisk støt.

FARE FOR BRANN OG/ELLER EKSPLOSJON

- Bruk aldri skadde, defekte eller deformerte batterier. Forsøk aldri å åpne batteriet, og ikke utsett det for slag eller støt.
- Lad aldri batteriet i nærheten av syrer og/eller antennelige gasser eller stoffer.
- Ikke utsett batteriet for sterk varme eller åpen ild.
- Ikke bruk eller lad batteriet ved lavere temperaturer enn 10 °C eller høyere enn 40 °C, det kan skade batteriet.

- Batteriet må ikke utsettes for høye temperaturer eller sterkt sollys over lengre tid.
- Ved langvarig bruk blir batteriet varmt. La det avkjøles før lading.
- Kortslett aldri batteripolene.
- Batteriet må pakkes i plastpose eller eske, eller batteripolene må forsegles, før transport eller oppbevaring samt før avfallshåndtering av batteriet.

ANDRE RISIKOER

- Selv om sikkerhetsbestemmelsene følges og sikkerhetsmekanismene er i drift, er det umulig å eliminere alle farer. Det er fortsatt fare for følgende:
 - Fare for kuttskader.
 - Fare for hørselskade.
- Langvarig bruk uten hørselvern medfører fare for hørselskade. Bruk hørselvern.
- Fare for personskade som følge av vibrasjon ved langvarig og/eller feilaktig bruk.
- Ved bruk over lang tid kan vibrasjoner forårsake såkalt hånd-/armvibrasjonssyndrom eller Raynauds fenomen («hvite fingre»). Avbryt umiddelbart arbeidet og oppsøk lege hvis du opplever doving, kløe, stikkende følelse, smerte, blek hud eller nedsatt følelse. Begrens risikoen for vibrasjonsskader ved å vedlikeholde verktøyet korrekt, holde hendene varme og ta hvilepauser.
- Selv om produktet brukes i henhold til anvisningene, er det umulig å utelukke alle risikoer.

ADVARSEL!

- **Produktet skal ikke brukes til å klippe hekker, kappe kraftige grener eller finfordele materiale som skal komposteres.**

- **Produktet skal ikke brukes til å klippe eller trimme gress som ikke vokser på bakken – gress på vegger, i steinpartier etc. skal ikke klippes eller trimmes med produktet.**

ANDRE RISIKOER

- Selv om produktet brukes i henhold til anvisningene, er det umulig å utelukke alle risikofaktorer. Nedenstående risikoer kan forekomme som følge av produktets konstruksjon og utforming:
 - Lungeskade (hvis ikke effektiv ansiktsmaske blir bruk).
 - Hørselskader (hvis det ikke brukes effektivt hørselvern).
 - Vibrasjonsskader (dersom apparatet brukes i lange perioder av gangen, eller ikke brukes og vedlikeholdes korrekt).
- Ved bruk over lang tid kan vibrasjoner forårsake såkalt hånd-/armvibrasjonssyndrom eller Raynauds fenomen («hvite fingre»). Avbryt umiddelbart arbeidet og oppsøk lege hvis du opplever doving, kløe, stikkende følelse, smerte, blek hud eller nedsatt følelse. Begrens risikoen for vibrasjonsskader ved å vedlikeholde verktøyet korrekt, holde hendene varme og ta hvilepauser.
- Selv om produktet brukes i henhold til anvisningene, er det umulig å utelukke alle risikoer.

ADVARSEL!

Produktet genererer et elektromagnetisk felt under drift. Dette feltet kan under visse omstendigheter påvirke aktive eller passive medisinske implantater. Hvis du har et medisinsk implantat, bør du, for å redusere faren for alvorlig personskade eller dødsfall, rådføre deg med din lege og/eller produsent av det medisinske implantatet før du tar i bruk produktet.

VIKTIG INFORMASJON OM BATTERI

- Ikke demonter batteriet, og ikke forsøk å bytte ut battericellene.
- Håndtering av dette batteriet kan forårsake alvorlig brannskade dersom batteripolene kortsluttes av f.eks. smykker eller verktøy.
- Oppbevar batteriet tørt og ved maks. 27 °C.
- Oppbevar batteriet med 30–50 % lading.
- Lad batteriet hver sjette uke under oppbevaring.

SYMBOLER

	Les bruksanvisningen.
	Bruk hørselvern.
	Bruk vernebriller.
	Bruk vernehansker.
	Bruk vernesko.
	Produktet må ikke utsettes for regn eller fuktighet.
	ADVARSEL!
	Ta alltid ut batteriet før vedlikehold.

	Gjenstander som slynges ut, kan forårsake alvorlig personskade og/eller materielle skader. Hold personer, spesielt barn, og husdyr i nærheten på minst 15 meters avstand fra arbeidsområdet.
	Garantert lydeffektnivå.
	Godkjent i henhold til gjeldende direktiv.
	Utrangert produkt skal kildesorteres i henhold til gjeldende forskrifter.

TEKNISKE DATA

Nominell spenning	40 VDC
Batterikapasitet	5 Ah
Turtall	5000/min
Klippebredde	255/380 mm
Vekt	3,8 kg
Lydtrykknivå, LpA	76,5 dB(A), K= 3 dB
Lydeffektnivå, LwA*	88 dB(A), K= 3 dB
Lydeffektnivå, LwA**	92 dB(A)
Maks. vibrasjonsnivå	1,58 m/s ² , K= 1,5 m/s ²

*Målt, **Garantert

Bruk alltid hørselvern!

Den angitte verdien for vibrasjon, som er målt i henhold til standardiserte testmetoder, kan brukes til å sammenlikne ulike verktøy med hverandre, og til å gi en foreløpig vurdering av eksponering. Måleverdiene er fastsatt i henhold til EN 50636.2.91:2014.

ADVARSEL!

Det faktiske vibrasjonsnivået ved bruk av el-verktøy kan avvike fra den angitte totalverdien, avhengig av hvordan verktøyet

brukes. Finn derfor ut hvilke sikkerhetstiltak som er nødvendig for å beskytte brukeren, på grunnlag av en vurdering av eksponeringen under reelle driftsforhold (som tar hensyn til alle delene av arbeidsprosessen, som tiden når verktøyet er avslått, og når det kjøres på tomgang, utover igangsettingstiden).

BESKRIVELSE

1. Øvre rigg
2. Nedre rigg
3. Håndtak
4. Bærereim
5. Beskyttelsesdeksel
6. Trimmerhode
7. Ryddesagblad
8. Clips
9. Verktøy

BILDE 1

MONTERING

VIKTIG!

Ikke sett inn batteriet før produktet er fullstendig montert og innstilt. Bruk beskyttelseshansker når du jobber med produktet. Pakk ut produktet og kontroller at alle deler er med og er uskadde.

MONTERING AV RIGG

BILDE 2

BILDE 3

MONTERING AV HÅNDTAK

1. Løsne rattet som holder festet stengt.

BILDE 4

2. Sett håndtaket i festet.

BILDE 5

3. Stram rattet slik at håndtaket holdes skikkelig på plass.

BILDE 6

MONTERING AV BESKYTTELSESEKSEL

Monter beskyttelsesdekslet på festet med tre skruer. Stram skruene godt.

BILDE 7

BILDE 8

MONTERING AV KLIPS

Monter klipsen som holder gassvaieren.

BILDE 9

MONTERING AV BÆREREIM

1. Monter bærereimen som vist på bildet og juster den slik at den sitter komfortabelt.

BILDE 10

2. Bærereimens feste kan justeres for å skape optimal arbeidsposisjon.

BILDE 11

MONTERING AV TRIMMERSPOLE

1. Innrett hullene i flensen og dekslet mot hverandre.
2. Lås flensen med en sekskantnøkkel eller lignende, og løsne mutteren ved å skru den med klokken.

BILDE 12

3. Når mutteren er løsne, skrur du løs det innvendige dekslet. Lås flensen med en skrutrekker eller lignende. Plasser trimmerspolen på akselen. Vri trimmerspolen mot klokken for å låse den på plass.

BILDE 13

4. Demonter trimmerspolen ved å låse flensen med en skrutrekker eller tilsvarende, og vri trimmerspolen med klokken for å løsne den.

MONTERING AV RYDDESAGBLAD

1. Løsne mutteren og fjern den ytre flensen.

BILDE 14

2. Monter sagbladet, den ytre flensen, dekselet og mutteren. Vær nøye med å montere sagbladet med den rotasjonsretningen som angis på maskinen.

BILDE 15

3. Lås flensen med en sekskantnøkkel og stram mutteren skikkelig mot klokken.
4. Demonter ryddesagbladet ved å låse flensen med en sekskantnøkkel eller lignende og løsne med pipenøkkelen og ta av sagbladet.

INNSETTING/BYTT AV BATTERI

1. Lad batteriet i henhold til beskrivelsen i bruksanvisningen for laderen.
2. Trykk inn det ladede batteriet i batteriholderen slik at det klikker på plass.

BILDE 16

3. Trykk ned sperreknappen og dra ut batteriet.

BILDE 17

VIKTIG!

Beskytt batteripolene når batteriet ikke er i bruk. Ellers kan batteriet kortsluttes, noe som medfører fare for brann og/eller eksplosjon.

BRUK

TILTENKT BRUKSOMRÅDE

- Produktet er beregnet på klipping/trimming av gress, buskas og ugress.
- Ryddesagbladet er beregnet på grovere gress og kvister med diameter opptil 2 cm.
- Trimmerhodet er beregnet for gressvegetasjon og mykt ugress inntil

gjerder, vegger, grunnmurer, gangveier eller rundt trestammer.

- Produktet skal kun brukes til det som det er beregnet for, og i henhold til disse anvisningene. All annen bruk anses som feil bruk. Produsenten påtar seg ikke ansvar for personskader og/eller materielle skader som oppstår som følge av feil bruk av produktet. Brukeren bærer hele ansvaret for personskader og/eller materielle skader.

SLÅ PÅ/AV

VIKTIG!

Kontroller at ryddesagbladet ikke er i kontakt med underlaget eller noen gjenstand når produktet startes – fare for alvorlig personskade.

1. Hold produktet stødig med begge hendene.
2. Hold startsperran (1) trykket inn og trykk inn strømbryteren (2).

BILDE 18

3. Slipp startsperran.
4. Slipp strømbryteren for å slå av.

BILDE 19

VISNING AV BATTERISTATUS

1. Trykk på knappen på batteriet for å vise batteriladingen med indikatorlampene.

BILDE 20

2. Indikatoren slukkes etter 5 sekunder. Hvis indikatorlampene blinker, må batteriet lades.

BRUK

Før hver gangs bruk

Kontroller at alle deler er korrekt og godt montert, og at produktet ikke har noen synlige defekter.

Hold produktet riktig

- Sørg for å ha godt fotfeste og god balanse til enhver tid.
- Ikke strekk deg for langt.
- Ikke bruk produktet ved dårlig vær eller utilstrekkelig lys.
- Stå med begge føttene stødig på bakken.
- Vær oppmerksom på hindringer i arbeidsområdet.
- Hold alltid produktet stødig med begge hendene i henhold til anvisningene.

Tips

- Best beskjæring oppnås ved å holde trimmerhodet litt vinklet mot området som skal trimmes.
- Produktet fungerer best når det føres fra venstre mot høyre over området som skal trimmes. Det fungerer mindre effektivt når det føres fra venstre mot høyre.
- La enden av trimmertråden beskjære gresset. Ikke tving trimmerhodet inn i utrimmet gress.
- Kontakt med faste gjenstander som kantstein, gjerder, vegger og trær gjør at trimmertråden slites fort eller til og med ryker.
- Unngå kontakt med trær og busker. Bark på trær, gjerdestolper, trepaneler, trelister og lignende blir lett skadet av trimmertråden.

FREMMATING AV TRIMMERTRÅD

Produktet er utstyrt med automatisk fremmating av trimmertråd. Støt trimmerhodet lett mot bakken for å mate ut tråd.

BILDE 21

VEDLIKEHOLD

ADVARSEL!

Fjern batteriet helt fra produktet før rengjøring, justering, vedlikehold og/eller bytte av tilbehør. Risiko for skjærskade ved håndtering av sagblad – bruk vernehansker.

RENGJØRING

- Rengjør produktet etter hver gangs bruk for best funksjon. Rengjør produktet med en myk børste.
- Hold ventilasjonsåpningene frie for støv og smuss.

VIKTIG!

Ikke bruk vann eller flytende rengjøringsmiddel.

BYTTE AV TRIMMERTRÅD

1. Ta ut batteriet.
2. Fjern trådspolen fra trimmerhodet og fjern eventuell trimmertråd som er igjen på spolen.
3. Klipp til rundt fire meter trimmertråd.

BILDE 22

4. Før trimmertråden inn i forankringshullet øverst på spolen. Pass på at det er to meter tråd i hver retning.

BILDE 23

5. Vikle trimmertråden med klokken rundt den øvre delen av spolen (se pilene på spolen). Plasser trimmertråden i spalten på den øvre flensen på spolen slik at cirka 15 cm trimmertråd stikker ut av spalten. Unngå å vikle på for mye – når trimmertråden er viklet på, skal det være minst 6 mm ledig plass mellom trimmertråden og spolens ytterkant.
6. Sett spolen og spoledexelet på plass igjen i henhold til anvisningene over.

BILDE 24

OPPBEVARING

- Ta batteriet ut av produktet før oppbevaring.
- Fjern alle fremmedlegemer fra produktet.
- Produktet skal oppbevares utilgjengelig for barn.

- Oppbevar produktet atskilt fra korrosive stoffer som for eksempel tinesalt.
- Lad og oppbevar batterier i et svalt rom. Temperaturer over eller under normal romtemperatur forkorter batteriets levetid.
- Ikke oppbevar batterier i uladet tilstand. La batteriet svalne, og fullad det deretter raskest mulig.
- Oppbevar batteriet tørt og ved maks. 27 °C.
- Batterier selvtlades, særlig ved høy temperatur. For at batteriet skal få lengst mulig levetid skal det lades hver eller annenhver måned, også når produktet ikke er i bruk.

FEILSØKING

Problem	Mulig årsak	Tiltak
Tråden mates ikke frem at den automatiske trådmatingsmekanismen.	Trimmertråden har satt seg fast.	Smør tråden med silikonspray.
	For lite trimmertråd på spolen.	Sett inn ny trimmertråd i henhold til anvisningene.
	Trimmertråden er for kort.	Hold sperreknappen inne og dra trimmertråden ut for hånd.
	Trimmertråden har floket seg på spolen.	Fjern trimmertråden fra trådspolen og vikle den på nytt i henhold til anvisningene.
Gress vikler seg rundt trimmerhodet.	Høyt gress trimmes på bakkenivå.	Trim høyt gress i omganger.
Motoren starter ikke når turtallsreguleringen trykkes inn.	Batteriet er ikke satt inn riktig.	Kontroller at batteriet er låst på plass før bruk.
	Batteriet er utladet.	Lad batteriet i henhold til anvisningene.
	Skaffet er ikke riktig montert.	Kontroller at den nedre delen av skaffet er korrekt montert i koblingen på den øvre delen av skaffet.

SIKKERHEDSMEDDELELSER

VARNING!

Læs alle advarsler, sikkerhedsmeddelelser og andre anvisninger omhyggeligt før brug. Hvis du ikke følger alle anvisninger og sikkerhedsmeddelelser, kan det medføre elektrisk stød, brand og/eller alvorlig personskade.

- Opbevar disse anvisninger og sikkerhedsmeddelelser til senere brug.
- Ved udtrykket "elværktøj" forstås i advarslerne nedenfor eldrevne (med kabel) eller batteridrevne (uden kabel) elværktøj.

ARBEJDSOMRÅDE

- Arbejdsområdet skal holdes rent og godt oplyst. Overfyldte og mørke rum øger risikoen for skader.
- Brug ikke produktet i eksplosive miljøer, f.eks. i nærheden af brandfarlige væsker, gasser eller støv. Elværktøj frembringer gnister, der kan antænde støv eller dampe.
- Sørg for, at omkringstående personer, navnlig børn, og husdyr opholder sig på sikker afstand, når produktet betjenes. Du kan nemt miste kontrollen over produktet, hvis du bliver distraheret.

ELEKTRISK SIKKERHED

- Undgå kropskontakt med jordele overflader som f.eks. rør, radiatorer, komfurer og køleskabe. Hvis din krop er jordforbundet, øges risikoen for elektrisk stød.
- Udsæt ikke produktet for regn eller fugt. Hvis der trænger vand ind i elværktøjet, kan der være fare for elektrisk stød.

PERSONLIG SIKKERHED

- Vær opmærksom. Udvis altid forsigtighed og sund fornuft, når du arbejder med elværktøj. Betjen aldrig produktet, hvis du er træt eller påvirket af stoffer, alkohol eller medicin. Husk, at et øjeblik uopmærksomhed eller skødesløshed er nok til at forårsage alvorlige skader
- Brug personlige værnemidler. Brug beskyttelsesbriller. Sikkerhedsudstyr som støvfiltermasker, skridsikre sikkerhedssko, sikkerhedshjelme og høreværn reducerer risikoen for personskader, afhængigt af værktøjstypen og brugen af den.
- Undgå utilsigtet start. Kontroller, at strømafbryderen er i slukket position, før du sætter stikket i eller batteriet eller løfter/bærer værktøjet. Der er stor risiko for ulykker, hvis du bærer elværktøjet med fingeren på strømafbryderen eller slutter strøm til værktøjet, mens det er i startposition.
- Fjern skruenøgler og lignende, før du starter produktet. Nøgler eller lignende, der efterlades på en roterende del af produktet, kan forårsage personskade.
- Undgå at overstrække dig. Sørg for hele tiden at stå godt fast og have en god balance. Det giver dig bedre kontrol over produktet i uventede situationer.
- Bær fornuftigt arbejdstøj. Bær ikke løstsiddende tøj eller smykker. Hold hår, tøj og handsker væk fra bevægelige dele. Løstsiddende tøj, smykker og langt hår kan komme i klemme i bevægelige dele.
- Hvis der findes udstyr til støvudsugning og -opsamling, skal det tilsluttes og bruges korrekt. Sådanne anordninger kan reducere risikoen for problemer forårsaget af støv.

BRUG OG PLEJE

- Brug ikke magt på elværktøjet. Brug det rigtige værktøj til det planlagte arbejde. Elværktøjet arbejder bedre og mere sikkert med den belastning, det er beregnet til.

- Brug ikke elværktøjet, hvis det ikke kan tændes og slukkes ved hjælp af strømafbryderen. Produkter, der ikke kan kontrolleres med tænd-/slukknappen, er farlige og skal repareres.
- Tag stikket ud og/eller fjern batteriet, før du foretager justeringer, udskifter tilbehør eller opbevarer elværktøjet. Sådanne sikkerhedsforanstaltninger mindsker faren for utilsigtet start af produktet.
- Elværktøj, der ikke er i brug, skal opbevares utilgængeligt for børn. Lad aldrig børn eller personer, der ikke kender produktet eller denne vejledning, betjene det. Elværktøj kan være farligt, hvis det betjenes af uerfarne personer.
- Vedligeholdelse og pleje af elværktøj. Før brug skal du kontrollere, om de bevægelige dele sidder forkert eller sidder fast, om der er brud på dele, eller om der er andre faktorer, der kan påvirke produktets funktion. Få eventuelle skader repareret, før du bruger produktet. Mange ulykker skyldes dårligt vedligeholdte produkter.
- Sørg for, at skæreknive osv. er skarpe og rene. Korrekt vedligeholdte skæreknive med skarpe skær sætter sig ikke så nemt fast og er lettere at kontrollere.
- Brug produktet, tilbehøret, bits osv. i overensstemmelse med disse anvisninger og under hensyntagen til de gældende arbejdsforhold og den opgave, der skal udføres. Det kan være farligt at bruge elværktøj til andre formål end dem, det er beregnet til.
- Brug ikke produktet, hvis håndtag eller sikkerhedsanordninger er afmonteret eller beskadiget. Skil ikke produktet ad, og forsøg ikke at ændre eller reparere det – risiko for elektrisk ulykke, personskade og/eller materiel skade.
- Gør dig bekendt med arbejdsområdet, og vær opmærksom på mulige risici, som du måske ikke lægger mærke til, når produktet kører.
- Brug ikke produktet, når der er andre mennesker, især børn, eller kæledyr i nærheden.

BRUG OG HÅNDTERING AF LEDNINGSFRI PRODUKTER

- Oplad kun batterierne med den oplader, der er anbefalet af producenten. En oplader, der er beregnet til én type batteri, kan medføre brandfare, hvis den bruges til en anden type batteri.
- Brug kun batterier af den type, der er anbefalet af producenten. Hvis der bruges andre batterier, er der fare for personskade og brand.
- Når batteriet er taget ud, må det ikke opbevares i nærheden af andre metalgenstande såsom papirclips, mønter, nøgler, søm, skruer og andre metalgenstande, der kan kortslutte polerne. I tilfælde af kortslutning udløses store mængder energi, som kan forårsage brand og/eller alvorlig personskade.
- Hvis batteriet håndteres uforsigtigt, kan der løbe væske ud af batteriet. Undgå kontakt med batterivæsken. Hvis du får batterivæske på huden, skal du straks skylle med rigelige mængder rent vand. Skyl øjnene med rent vand i mindst 10 minutter, og søg lægehjælp med det samme, hvis du får batterivæske i øjnene. Væske, der lækker fra batteriet, kan forårsage irritation eller korrosion.
- Læs alle instruktioner og sikkerhedsanvisninger for opladeren og/eller batteriet.

REPARATION

- Der må kun udføres reparation af produktet af kvalificeret reparatør, der anvender identiske reservedele. Det gør, at produktet altid er sikkert at bruge.

SÆRLIGE SIKKERHEDSMEDDELELSER

- Hold fast i produktet i de isolerede grebsoverflader under arbejdet, hvor det kan komme i kontakt med skjulte strømkabler. Kontakt med et strømførende kabel medfører, at produktets metaldele

også bliver strømførende, hvilket kan medføre elektrisk stød.

- Brug sikkerhedsbriller og høreværn. Det anbefales at bruge hjelm med visir, beskyttelseshandsker og skridsikre sikkerhedssko og beskyttelse af skinneben.
- Undgå at overstrække dig. Sørg for hele tiden at stå godt fast og have en god balance. Installer kun produktet på en plan, stabil overflade. Betjen aldrig produktet fra en stige, et træ eller på andet ustabilt underlag, da du kan miste balancen eller kontrollen over produktet.
- Sørg for, at håndtagene er rene, tørre og fri for olie og smøremiddel. Glatte håndtag gør det svært at holde på produktet – risiko for personskade og/eller materielle skader.
- Brug kun produktet til at fjerne græs og lidt grovere undervegetation. Brug ikke produktet til andre formål end det, det er beregnet til. Forkert brug udgør en risiko for alvorlige skader.

ÅRSAGER TIL TILBAGESLAG OG MÅDER AT UNDGÅ DETTE

- Der kan forekomme tilbageslag, hvis spidserne af bladet kommer i kontakt med træ eller andre hårde genstande.
- Produktet kastes derefter ukontrolleret baglæns mod brugeren.
- Tilbageslag kan betyde, at du mister kontrollen over produktet og risikerer at dø og/eller komme alvorligt til skade. Forlad dig ikke på produktets sikkerhedsanordninger. Tag passende forholdsregler for at forhindre ulykker og personskade.
- Rekyll opstår, hvis produktet anvendes forkert og/eller betjenes forkert eller under uegnede forhold og kan undgås som beskrevet nedenfor.
 - Hold godt fast i produktet med begge hænder, og hold armene i en position, der forhindrer tilbageslag. Slip ikke produktet.

- Brug kun tilbehør, der er anbefalet af producenten. Brug af andet tilbehør øger risikoen for tilbageslag.
- Følg producentens anvisninger angående vedligeholdelse.

YDERLIGERE SIKKERHEDSMEDDELELSER

- Læs alle advarsler, sikkerhedsanvisninger og andre instruktioner omhyggeligt før brug, og gør dig bekendt med produktets betjening og funktion, dets anvendelsesområde, dets begrænsninger og mulige risici. Vi anbefaler, at du følger en passende træning.
- Produktet er ikke beregnet til betjening af personer (børn eller voksne) med nogen form for handicap eller af personer, der ikke har tilstrækkelig erfaring eller viden til at betjene det, uden opsyn af en person, der er ansvarlig for deres sikkerhed. Børn skal være under opsyn, så de ikke leger med produktet.
- Sluk for produktet, og tag batteriet ud i følgende situationer:
 - Før du efterlader produktet uden opsyn.
 - Før du kontrollerer, justerer, rengør eller udfører andet arbejde på produktet.
 - Hvis produktet begynder at vibrere unormalt.
- Sørg for, at omkringstående personer, navnlig børn, og kæledyr opholder sig på sikker afstand af anvendelsesområdet.
- Undersøg regelmæssigt det område, hvor produktet skal bruges, og fjern eventuelle fremmedlegemer, der kan blive fanget og slynget væk af produktet. Slyngede genstande kan forårsage alvorlig personskade og/eller materielle skader.
- Sluk for produktet, og vent, indtil alle bevægelige dele er standset helt, før du lægger det fra dig.
- Efterlad aldrig produktet uden opsyn, når batteriet er sat i.

- Sluk for produktet før transport.
- Brug ikke produktet, hvis håndtag eller sikkerhedsanordninger er afmonteret eller beskadiget. Brug ikke produktet, hvis det ikke er helt samlet.
- Du må ikke skille produktet ad eller forsøge at ændre eller reparere det, da det vil gøre garantien ugyldig og kan resultere i personskade og/eller materiel skade.
- Brug kun reservedele, som anbefales af producenten. Tag batteriet ud, før du udskifter tilbehør og/eller reservedele. Monter tilbehør og/eller reservedele i henhold til producentens anvisninger.
- Hold produktet fast med begge hænder, og ret bladet/trimmerhovedet væk fra kroppen
- Sørg for, at klingens/trimmerhovedet ikke rører jorden eller andre genstande, når produktet startes
- Kontroller, at der er slukket for strømafbryderen, inden batteriet sættes i. Strømafbryderen og strømafbryderlåsen må ikke være i låst position.
- Sørg for, at andre personer, navnlig børn, og kæledyr opholder sig mindst 15 meter fra arbejdsområdet.
- Brug kun produktet i dagslys eller i god kunstig belysning.
- Brug sikkerhedsbriller, høreværn, beskyttelseshandsker, skridsikre sikkerhedssko og kraftige lange bukser.
- Bær ikke løstsiddende tøj, smykker, ure eller lignende, der kan komme i klemme i bevægelige dele. Brug ikke produktet barfodet eller med åbne sko.
- Hold mindst 10 meters afstand til elledninger.
- Undgå at overstrække dig. Sørg for hele tiden at stå godt fast og have en god balance. Installer kun produktet på en plan, stabil overflade.
- Pas på ikke at glide eller falde, især når du går baglæns.

- Sluk straks for produktet, og tag batteriet ud af produktet, hvis klingens sidder fast. Fjern blokeringen.
- Kontroller, at der er slukket for strømafbryderen, inden batteriet sættes i. Strømafbryderen og strømafbryderlåsen må ikke være i låst position.
- Afmonter eller modificer aldrig produktets beskyttelsesanordninger.
- Brug ikke produktet, hvis det er beskadiget, eller hvis alle beskyttelsesanordninger ikke er på plads og fungerer korrekt. Udskift beskadigede eller slidte dele.
- Brug ikke produktet i eksplosive atmosfærer, f.eks. i nærheden af brandfarlige væsker, gasser eller støv – risiko for brand og/eller eksplosion.

WARNING!

Produktet genererer et elektromagnetisk felt under brug. Dette felt kan under visse omstændigheder påvirke aktive eller passive medicinske implantater. Hvis du har et medicinsk implantat, bør du konsultere din læge og/eller producenten af det medicinske implantat, før du bruger produktet, for at reducere risikoen for alvorlig skade eller død.

SIKKERHEDSANVISNINGER FOR BATTERI

- Forsøg aldrig at åbne batterierne under nogen omstændigheder.
- Udsæt ikke batterierne for regn eller fugt.
- Brænd aldrig batteriet, selv om det er beskadiget eller ikke længere kan oplades.
- Batteriet kan eksplodere, hvis det brænder.
- Må ikke opbevares, hvor temperaturen kan overstige 40 °C.
- Lad ikke batteriet sidde i opladeren, når det er fuldt opladet – risiko for batterilækage.
- Oplad kun ved stuetemperatur.

- Oplad kun med den medfølgende oplader.
- Kontroller, at batteriet er tørt og rent, før det oplades.
- Brug kun den type batteri, der følger med værktøjet.
- Udtjente batterier skal bortskaffes i overensstemmelse med de gældende regler.
- En lille mængde væske kan lække ud af batteriet ved ekstrem brug eller ekstreme temperaturer. Hvis du opdager væske på batteriet, skal du følge instruktionerne nedenfor.
- Tør forsigtigt væsken af med en klud.
- Undgå kontakt med batterivæsken.
- Battericellerne er af lithium-ion-typen. Batterier må ikke smides ud i husholdningsaffald, ild eller vand. Udtjente batterier skal bortskaffes i overensstemmelse med de gældende regler.

SIKKERHEDSANVISNINGER FOR OPLADER

- Opladerens stik skal passe til stikkontakten. Foretag aldrig ændringer af stikket på nogen måde. Uændrede stik og matchende stikkontakter mindsker faren for elektrisk stød.
- Opladeren må kun bruges til den batteritype, der er anbefalet af producenten. Opladning af andre batterier kan resultere i eksplosion, personskade eller materielle skader.
- Oplad ikke mere end to batterier efter hinanden uden at lade opladeren køle af.
- Når opladningen er færdig, skal du trække opladerens netledning ud og fjerne batteriet fra opladeren. Lad ikke batterierne sidde i opladeren.
- Bær aldrig produktet i ledningen. Træk ikke i ledningen for at tage stikket ud.
- Beskyt ledningen mod varme, olie og skarpe kanter.
- Forsøg ikke at oplade ikke-genopladelige batterier.

- Opladerledningen kan ikke udskiftes. Brug ikke opladeres, hvis ledningen eller stikket er beskadiget.
- Udsæt ikke opladeren for regn eller fugt.
- Åbn ikke opladeren.
- Stik ikke genstande gennem opladerens ventilationsåbninger.
- Batteriopladeren er kun beregnet til indendørs brug.
- Ved længere tids brug bliver batteriet varmt. Lad det køle af i ca. 30 minutter, før du oplader det.
- Under opladning kan oplader og batteri blive varme. Det er helt normalt.
- Brug helst opladeren ved stuetemperatur.
- Dæk ikke batteriopladeren til. Oplad ikke batteriet i direkte sollys eller i nærheden af varmekilder.
- Batteriet skal oplades, når det ikke længere kan drive værktøjet tilstrækkeligt.
- Fortsæt ikke med at bruge værktøjet, når batteriet ikke længere kan drive det tilstrækkeligt. Oplad batteriet i henhold til anvisningerne. Batteriet kan til enhver tid genoplades uden at tage skade, selv om det ikke er helt afladet.
- Sørg for, at opladerterminalerne ikke kortsluttes af metalgenstande, når opladerledningen sættes i. Tag ledningen ud, når opladeren ikke er i brug. Tag ledningen ud før rengøring.
- Nedsenk aldrig opladeren i vand eller andre væsker.
- Lad aldrig væske komme ind i opladeren – risiko for elektrisk stød.

RISIKO FOR BRAND OG/ELLER EKSPLOSION

- Brug aldrig beskadigede, defekte eller deformerede batterier. Forsøg ikke at åbne batteriet, og udsæt det ikke for slag og/eller stød.
- Oplad aldrig batteriet i nærheden af syrer og/eller brændbare gasser eller stoffer.

- Udsæt ikke batterierne for kraftig varme eller åben ild.
- Brug eller oplad ikke batteriet ved temperaturer under 10 °C eller over 40 °C, da det kan beskadige batteriet.
- Udsæt ikke batteriet for høje temperaturer eller stærkt sollys i længere tid.
- Ved længere tids brug bliver batteriet varmt. Lad det køle af, før du oplader det.
- Kortslut aldrig batteripolerne.
- Batteriet skal pakkes ind i en plastikpose eller -kasse, eller batteripolerne skal forsegles, før transport eller opbevaring og før bortskaffelse af batteriet.

OVERHÆNGENDE FARER

- Selv om gældende sikkerhedsregler overholdes, og der anvendes beskyttelsesudstyr, er det ikke alle farer, der kan undgås. Der er fortsat følgende risici:
 - Risiko for at skære sig.
 - Risiko for høreskader.
- Langvarig brug uden høreværn udgør en risiko for høreskader. Brug høreværn.
- Risiko for personskade på grund af vibrationer ved længerevarende og/eller forkeret brug.
- Ved længere tids brug er der mistanke om, at vibrationer kan forårsage såkaldt hånd/arm-vibrationssyndrom eller Raynauds sygdom ("hvide fingre"). Stop straks arbejdet og søg læge, hvis du oplever følelseløshed, kløe, svie, smerte, ændring i hudfarve eller tab af følelse. Begræns risikoen for skader fra vibrationer ved at vedligeholde værktøjet korrekt, holde hænderne varme og holde hvilepauser.
- Selv om produktet bruges i henhold til anvisningerne, er det umuligt at udelukke alle risikofaktorer.

WARNING!

- **Produktet må ikke bruges til hækklipping, klipping af kraftige grene**

eller til makulering af materiale, der skal komposteres.

- **Produktet må ikke bruges til at klippe eller trimme græs, der ikke vokser på jorden – græs på vægge, i stensætninger osv. må ikke klippes eller trimmes med produktet.**

RESTERENDE RISICI

- Selv om produktet bruges i henhold til anvisningerne, er det umuligt at udelukke alle risikofaktorer. Nedenstående risici kan opstå på grund af produktets konstruktion og design:
 - Lungeskade (medmindre der anvendes effektiv ansigtsmaske).
 - Høreskade (medmindre der anvendes effektivt høreværn).
 - Vibrationsskader (hvis produktet bruges i længere tid eller ikke betjenes og vedligeholdes korrekt).
- Ved længere tids brug er der mistanke om, at vibrationer kan forårsage såkaldt hånd/arm-vibrationssyndrom eller Raynauds sygdom ("hvide fingre"). Stop straks arbejdet og søg læge, hvis du oplever følelseløshed, kløe, svie, smerte, ændring i hudfarve eller tab af følelse. Begræns risikoen for skader fra vibrationer ved at vedligeholde værktøjet korrekt, holde hænderne varme og holde hvilepauser.
- Selv om produktet bruges i henhold til anvisningerne, er det umuligt at udelukke alle risikofaktorer.

WARNING!

Produktet genererer et elektromagnetisk felt under drift. Dette felt kan under visse omstændigheder påvirker aktive eller passive medicinske implantater. Hvis du har et medicinsk implantat, bør du konsultere din læge og/eller producenten af det medicinske implantat, før du bruger produkt, for at reducere risikoen for alvorlig personskade eller død.

VIGTIG INFORMATION OM BATTERIET

- Skil ikke batteriet ad, og forsøg ikke at udskifte battericellerne.
- Håndtering af dette batteri kan føre til alvorlige forbrændinger, hvis batteripolerne kortsluttes af f.eks. smykker eller værktøj.
- Opbevar batteriet på et tørt sted og ved højst 27 °C.
- Opbevar batteriet med 30-50 % opladning.
- Oplad batteriet hver sjette uge under opbevaring.

SYMBOLER

	Læs betjeningsvejledningen.
	Brug høreværn.
	Brug beskyttelsesbriller.
	Brug beskyttelseshandsker.
	Brug sikkerhedssko.
	Udsæt ikke produktet for regn eller fugt.
	WARNING!

	Tag altid batteriet ud før vedligeholdelse.
	Slyngede genstande kan forårsage alvorlig personskade og/eller materielle skader. Hold omkringstående personer, især børn, og kæledyr mindst 15 meter fra anvendelsesområdet.
	Garanteret lydeffektniveau.
	Godkendt i henhold til de gældende direktiver.
	Udtjente produkter skal bortskaffes i henhold til gældende regler.

TEKNISKE DATA

Mærkespænding	40V DC
Batterikapacitet	5 Ah
RPM	5000/min
Klippebredde	255/380 mm
Vægt	3,8 kg
Lydtryksniveau, LpA	76,5 dB(A), K=3 dB
Lydeffektniveau, LwA*	88 dB(A), K=3 dB
Lydeffektniveau, LwA**	92 dB(A)
Maks. vibrationsniveau	1,58 m/s ² , K=1,5 m/s ²

*Målt, **Garanteret

Brug altid høreværn!

Den oplyste værdi for vibrationer, målt i henhold til en standardiseret testmetode, kan bruges til at sammenligne forskellige værktøjer

med hinanden og til en foreløbig vurdering af eksponeringen. Måleværdierne er bestemt i overensstemmelse med EN 50636.2.91:2014.

VARNING!

Det faktiske vibrationsniveau under brug af elværktøj kan afvige fra den angivne totalværdi afhængigt af, hvordan værktøjet bruges. Identificer derfor de sikkerhedsforanstaltninger, der er nødvendige for at beskytte brugeren, baseret på en vurdering af eksponeringen under reelle driftsforhold (under hensyntagen til alle dele af arbejds cyklussen, fx den tid, hvor værktøjet er slukket, og hvor det kører i tomgang, ud over opstartstiden).

BESKRIVELSE

1. Øvre aksel
2. Nedre aksel
3. Håndtag
4. Bæresele
5. Beskyttelseskærm
6. Trimmerhoved
7. Skæreklinge
8. Clips
9. Værktøj

FIGUR 1

MONTERING

VIGTIGT!

Sæt ikke batteriet i, før produktet er helt samlet og justeret. Brug beskyttelseshandsker, når du arbejder med produktet. Pak produktet ud, og kontroller, at alle dele forefindes og er ubeskadigede.

MONTERING AF RIG

FIGUR 2

FIGUR 3

MONTERING AF HÅNDTAG

1. Løsn knappen, der holder beslaget fast.

FIGUR 4

2. Placer håndtaget i beslaget.

FIGUR 5

3. Stram knappen, så håndtaget holdes godt på plads.

FIGUR 6

MONTERING AF BESKYTTELSESSKÆRM

Monter beskyttelseskærmen på dets beslag med de tre skruer. Stram skruerne godt til.

FIGUR 7

FIGUR 8

MONTERING AF CLIPS

Monter de clips, der holder gaskablet.

FIGUR 9

MONTERING AF BÆREREM

1. Monter bæreremmen, som vist på figuren, og juster den, så den sidder godt.

FIGUR 10

2. Bæreremmen kan justeres til optimal arbejdsposition.

FIGUR 11

MONTERING AF TRIMMERSPOLE

1. Juster hullerne i flangen og dækslet i forhold til hinanden.
2. Lås flangen med en unbrakonøgle eller lignende, og løs møtrikken med uret.

FIGUR 12

3. Når møtrikken er fjernet, løsnes den indvendige skærm. Lås flangen

med en skruetrækker eller lignende. Sæt trimmerspolen på akslen. Drej trimmerspolen mod uret for at låse den på plads.

FIGUR 13

4. Fjern trimmerspolen ved at låse flangen med en skruetrækker eller lignende, og drej trimmerspolen med uret for at løsne den.

MONTERING AF SKÆREKLINGE

1. Løsn møtrikken, og fjern den ydre flange.

FIGUR 14

2. Sæt klingen på, den ydre flange, skærmen og møtrikken. Sørg for at klingen er sat på, så den følger den rotationsretning, der er angivet på produktet.

FIGUR 15

3. Lås flangen med en unbrakonøgle, og stram møtrikken godt til mod uret.
4. Tag skæreklingen af ved at skrue flangen af med en unbrakonøgle eller lignende, og løsn møtrikken med topnøglen, og tag klingens af.

ISÆTNING/UDSKIFTNING AF BATTERI

1. Oplad batteriet som beskrevet i opladerens betjeningsvejledning.
2. Skub det opladede batteri ind i batteriholderen, så det klikker på plads.

FIGUR 16

3. Tryk på låseknappen, og træk batteriet ud.

FIGUR 17

VIGTIGT!

Beskyt batteripolerne, når batteriet ikke er i brug. Ellers kan batteriet kortslutte og udgøre en risiko for brand og/eller eksplosion.

BETJENING

TILSIGTET BRUG

- Produktet er beregnet til klipning/trimning af græs, buske og ukrudt.
- Skæreklingen er designet til groft græs og kviste med en diameter på op til 2 cm.
- Trimmerhovedet er beregnet til græsvegetation og ikke-træagtigt ukrudt ved siden af hegn, mure, fundamenter, gangstier eller omkring træstammer.
- Produktet må kun anvendes efter hensigten og i overensstemmelse med denne vejledning. Enhver anden brug betragtes som fejlagtig brug. Producenten påtager sig intet ansvar for personskader og/eller materielle skader som følge af ukorrekt brug. Det fulde ansvar for sådanne personskader og/eller materielle skader påhviler brugeren.

TÆND/SLUK

VIGTIGT!

Når du starter produktet, skal du kontrollere, at skæreklingen ikke er i kontakt med jorden eller andre genstande – risiko for alvorlig personskade.

1. Hold godt fast i produktet med begge hænder.
2. Tryk på startspærren (1), hold den inde, og tryk på strømafbryderen (2).

FIGUR 18

3. Slip startspærren.
4. Slip strømafbryderen for at slukke.

FIGUR 19

VISNING AF BATTERISTATUS

1. Tryk på knappen på batteriet for at vise batteriets opladning med indikatorlamperne.

FIGUR 20

- Indikatoren slukkes efter 5 sekunder. Hvis indikatorlamperne blinker, skal batteriet oplades.

BETJENING

Før hver brug

Kontroller, at alle dele er korrekt og solidt samlet, og at produktet er fri for synlige fejl.

Vedligehold produktet korrekt

- Sørg for hele tiden at stå godt fast og have en god balance.
- Undgå at overstrække dig.
- Brug ikke produktet i dårligt vejr eller med utilstrækkeligt lys.
- Stå med begge fødder solidt plantet på jorden.
- Vær opmærksom på forhindringer i arbejdsområdet.
- Hold altid produktet fast med begge hænder som anvist.

Tip

- For at opnå den bedste klipning skal du holde trimmerhovedet let vinklet mod det område, der skal trimmes.
- Produktet fungerer bedst, når det bevæges fra venstre mod højre over det område, der skal trimmes. Det fungerer mindre effektivt, når det flyttes fra højre til venstre.
- Lad spidsen af trimmersnoren spids klippe græsset. Tving ikke trimmerhovedet ind i utrimmet græs.
- Kontakt med faste genstande som kantsten, hegn, mure og træer betyder, at trimmersnoren hurtigt bliver slidt eller endda knækker.
- Undgå kontakt med træer og buske. Træbark, hegnspæle, træpaneler, trælister og lignende beskadiges let af trimmersnoren.

FREMFORING AF TRIMMERSNOR

Produktet er udstyret med automatisk trimmersnorfremføring. Tryk trimmerhovedet let mod jorden for at kaste snoren frem.

FIGUR 21

VEDLIGEHOELSE

VARNING!

Tag batteriet helt ud af produktet, før du rengør, justerer, vedligeholder og/eller udskifter tilbehør. Der er risiko for at komme til at skære sig ved håndtering af skæreklingen – brug beskyttelseshandsker.

RENGØRING

- Rengør produktet efter hver brug for at opnå den bedste ydeevne. Rengør produktet med en blød børste.
- Sørg for, at ventilationsåbningerne ikke er tilstoppet af støv og snavs.

VIGTIGT!

Brug ikke vand eller flydende rengøringsmidler.

UDSKIFTNING AF TRIMMERSNOR

1. Tag batteriet ud.
2. Fjern snorspolen fra trimmerhovedet. Fjern eventuel resterende trimmersnor fra spolen.
3. Klip til cirka fire meter trimmersnor.

FIGUR 22

4. Sæt trimmersnoren ind i forankringhullet øverst på spolen. Sørg for, at der er to meter snor i hver retning.

FIGUR 23

5. Vikl trimmersnoren med uret rundt om toppen af spolen (se pilene på spolen). Placer trimmersnoren i slidsen på spolens øverste flange, så ca. 15 cm af trimmersnoren stikker ud af slidsen. Vikl

ikke for meget – når trimmersnoren er viklet, skal der være mindst 6 mm fri plads mellem trimmersnoren og den ydre kant af spolen.

- Udskift spolen og spolekappen i henhold til anvisningerne ovenfor.

FIGUR 24

OPBEVARING

- Tag batteriet ud af produktet før opbevaring.
- Fjern alt fremmed materiale fra produktet.
- Opbevar produktet utilgængeligt for børn.
- Opbevar produktet væk fra ætsende stoffer som f.eks. vejsalt.

- Oplad og opbevar batterierne på et køligt sted. Temperaturer over eller under normal stuetemperatur vil forkorte batteriets levetid.
- Opbevar ikke batterier i uopladet tilstand. Lad batteriet køle af, og oplad det derefter fuldt ud så hurtigt som muligt.
- Opbevar batteriet på et tørt sted og ved højst 27 °C.
- Batterier aflader sig selv, især ved høje temperaturer. For at få den bedste batterilevetid skal du oplade batteriet hver eller hver anden måned, også når produktet ikke er i brug.

FEJLFINDING

Problem	Mulig årsag	Løsning
Snoren fremføres ikke af den automatiske snorfremfører.	Trimmersnoren har sat sig fast.	Smør snoren med silikonespray.
	For lidt trimmersnor på spolen.	Indsæt ny trimmersnor i henhold til anvisningerne.
	Trimmersnoren er for kort.	Tryk på låseknappen, hold den inde, og træk trimmersnoren ud med hånden.
	Trimmersnoren er blevet viklet ind i spolen.	Tag trimmersnoren af spolen, og spol den op i henhold til anvisningerne.
Græsset er viklet rundt om trimmerhovedet.	Højt græs klippes i jordhøjde.	Trim højt græs ad flere omgange.
Motoren starter ikke, når der trykkes på hastighedsreguleringen.	Batteriet er ikke sat korrekt i.	Kontroller, at batteriet er låst på plads før brug.
	Batteriet er afladet.	Oplad batteriet i henhold til anvisningerne.
	Skaftet er ikke monteret korrekt.	Kontroller, at den nederste del af skaftet er korrekt monteret med koblingen på den øverste del af skaftet.

ZASADY BEZPIECZEŃSTWA

OSTRZEŻENIE!

Przed użyciem zapoznaj się ze wszystkimi ostrzeżeniami, z zasadami bezpieczeństwa i innymi wskazówkami. Nieprzestrzeganie wszystkich zaleceń i zasad bezpieczeństwa grozi porażeniem prądem, pożarem i/lub ciężkimi obrażeniami ciała.

- Zachowaj niniejszą instrukcję do przyszłego użytku.
- Używane w poniższych ostrzeżeniach pojęcie „elektronarzędzie” oznacza stacjonarne elektronarzędzia zasilane przemiennym sieciowym prądem elektrycznym (wyposażone w przewód zasilający) lub akumulatorami (bezwodowodowe).

MIEJSCE PRACY

- Zapewnij czystość i dobre oświetlenie w miejscu pracy. Przetadowane miejsce pracy i niedostateczne oświetlenie zwiększają ryzyko wystąpienia wypadków.
- Nie używaj elektronarzędzi w otoczeniu zagrożonym wybuchem, np. w pobliżu łatwopalnych płynów, gazów lub pyłów. Elektronarzędzia wytwarzają iskry, które mogą spowodować zapłon pyłów lub oparów.
- Osoby postronne, zwłaszcza dzieci, oraz zwierzęta powinny przebywać w bezpiecznej odległości od działającego elektronarzędzia. Brak koncentracji może spowodować utratę kontroli nad produktem.

BEZPIECZEŃSTWO ELEKTRYCZNE

- Unikaj bezpośredniego kontaktu z uziemionymi powierzchniami, takimi jak rury, grzejniki, kuchenki i lodówki. Ryzyko porażenia prądem zwiększa się, jeśli ciało użytkownika jest uziemione.

- Nie narażaj elektronarzędzia na działanie deszczu i wilgoci. Kontakt elektronarzędzia z wodą zwiększa ryzyko porażenia prądem.

BEZPIECZEŃSTWO OSOBISTE

- Zachowuj ostrożność. Podczas pracy z elektronarzędziem przez cały czas zachowuj ostrożność i kieruj się zdrowym rozsądkiem. Nigdy nie używaj elektronarzędzia w stanie zmęczenia ani pod wpływem narkotyków, alkoholu lub leków. Pamiętaj, że chwila nieuwagi wystarczy, żeby spowodować poważne obrażenia ciała.
- Stosuj środki ochrony indywidualnej. Używaj okularów ochronnych. Środki ochrony indywidualnej stosowane w zależności od rodzaju produktu oraz sposobu posługiwania się nim, np. maski przeciwpyłowe, obuwie antypoślizgowe, hełm ochronny i środki ochrony słuchu, zmniejszają ryzyko odniesienia obrażeń.
- Unikaj niezamierzonego uruchomienia urządzenia. Przed włożeniem wtyku do gniazda, zamontowaniem akumulatora lub podniesieniem/przeniesieniem produktu upewnij się, że przełącznik jest ustawiony w położeniu wyłączonym. Ryzyko wystąpienia wypadku zwiększa się podczas przenoszenia elektronarzędzia z palcem na przełączniku oraz podłączania narzędzia do prądu, jeśli przełącznik jest w położeniu startowym.
- Przed włączeniem produktu zdejmij klucze nastawne i inne przedmioty. Klucz lub inne narzędzia pozostawione na obracającej się części produktu mogą spowodować obrażenia.
- Nie pochylaj się zbyt do przodu. Przez cały czas utrzymuj stabilną postawę, aby nie stracić równowagi. Dzięki temu łatwiej będzie kontrolować elektronarzędzie w nieoczekiwanych sytuacjach.
- Noś odpowiednią odzież. Nie noś luźnych ubrań ani biżuterii. Trzymaj włosy, ubrania i rękawice z dala od ruchomych części urządzenia. Luźne ubrania, biżuteria

i długie włosy mogą zostać wciągnięte przez ruchome części urządzenia.

- Jeżeli na wyposażeniu jest sprzęt do odsysania i zbierania pyłu, należy go podłączyć i korzystać z niego w należyty sposób. Takie urządzenia minimalizują ryzyko powstawania problemów spowodowanych zapyleniem.

OBŚLUGA I KONSERWACJA

- Nie przeciążaj elektronarzędzia. Używaj elektronarzędzia odpowiedniego do zaplanowanych prac. Elektronarzędzie działa lepiej i bezpieczniej przy obciążeniu, które jest dla niego przewidziane.
- Nie używaj elektronarzędzia, którego nie można włączyć i wyłączyć przełącznikiem. Elektronarzędzia, których nie można włączyć lub wyłączyć przełącznikiem, są niebezpieczne i wymagają naprawy.
- Przed regulacją elektronarzędzia, wymianą akcesoriów lub odflozowaniem elektronarzędzia, wyjmij akumulator i/lub wyciągnij wtyk z gniazda. Takie zapobiegawcze środki ostrożności zmniejszają ryzyko niezamierzonego uruchomienia elektronarzędzia.
- Przechowuj elektronarzędzia, z których nie korzystasz, w miejscu niedostępnym dla dzieci. Nie pozwól, aby elektronarzędzie było używane przez dzieci lub osoby, które go nie znają ani nie zapoznały się z zaleceniami dotyczącymi jego bezpiecznej obsługi. W rękach osób niedoświadczonych elektronarzędzia mogą być niebezpieczne.
- Utrzymuj elektronarzędzie w nienagannym stanie technicznym. Przed użyciem sprawdzaj, czy elementy ruchome nie są źle ustawione, zakleszczone, pęknięte lub uszkodzone w sposób utrudniający prawidłowe funkcjonowanie produktu. Przed ponownym użyciem zleć naprawę ewentualnych uszkodzeń. Niedostateczny poziom konserwacji elektronarzędzia jest przyczyną wielu wypadków.

- Utrzymuj narzędzia tnące w czystości i dbaj o ich ostrość. Narzędzia tnące, które są prawidłowo konserwowane i mają zaostrzone krawędzie, rzadziej się zakleszczają i są łatwiejsze w obsłudze.
- Stosuj elektronarzędzia, akcesoria, końcówki itp. zgodnie z zaleceniami i z uwzględnieniem warunków pracy oraz przewidzianego zadania. Zastosowanie elektronarzędzi do celów innych niż te, do których są przeznaczone, może być niebezpieczne.
- Nie używaj produktu z uszkodzonym lub zdemontowanym uchwytem lub zabezpieczeniem. Nie demontuj produktu i nie próbuj go modyfikować ani naprawiać ze względu na ryzyko obrażeń ciała i/lub szkód materialnych.
- Zapoznaj się z miejscem pracy i zwróć uwagę na ewentualne zagrożenia, które podczas pracy produktu mogłyby pozostać niezauważone.
- Nie używaj produktu, jeśli w pobliżu znajdują się inne osoby, zwłaszcza dzieci, lub zwierzęta.

UŻYTKOWANIE I OBSŁUGA PRODUKTÓW BEZPRZEWODOWYCH

- Akumulator może być ładowany wyłącznie za pomocą ładowarki rekomendowanej przez producenta. Ładowarka przeznaczona do jednego rodzaju akumulatora może spowodować pożar, jeśli zostanie użyta z akumulatorem innego rodzaju.
- Używaj wyłącznie akumulatorów zalecanych przez producenta. Stosowanie innych akumulatorów grozi obrażeniami ciała i/lub pożarem.
- Jeśli nie korzystasz z akumulatora, przechowuj go z dala od spinaczy, monet, kluczy, gwoździ, śrub i innych małych metalowych przedmiotów, które mogą spowodować zwarcie. Podczas zwarcia wyładowują się duże ilości energii, co może wywołać pożar i/lub spowodować ciężkie obrażenia ciała.

- Jeżeli akumulator eksploatowany jest niezgodnie z instrukcją, może dojść do wycieku płynu z akumulatora. Unikaj kontaktu z płynem z akumulatora. Jeżeli płyn z akumulatora przedostanie się na skórę, przemyj to miejsce dużą ilością czystej wody. Jeżeli płyn z akumulatora dostanie się do oczu, przemywaj je czystą wodą przez co najmniej 10 minut i niezwłocznie skontaktuj się z lekarzem. Płyn wyciekający z akumulatora może powodować podrażnienia i oparzenia ciała.
- Przeczytaj wszystkie zalecenia i zasady bezpieczeństwa dotyczące ładowarki i/lub akumulatorów.

SERWIS

- Elektronarzędzie może być serwisowane wyłącznie przez wykwalifikowany personel, stosujący identyczne części zamienne. Gwarantuje to bezpieczną pracę elektronarzędzia.

SZCZEGÓLNE ZASADY BEZPIECZEŃSTWA

- Jeśli podczas pracy zachodzi ryzyko kontaktu produktu z ukrytymi przewodami, trzymaj produkt za izolowane części uchwytu. Zetknięcie z przewodem pod napięciem spowoduje pojawienie się napięcia na metalowych częściach obudowy – ryzyko porażenia prądem.
- Noś okulary ochronne i stosuj środki ochrony słuchu. Zaleca się stosowanie kasku ochronnego z szybką, rękawic ochronnych oraz obuwia ochronnego z antypoślizgową podeszwą oraz osłoną goleni.
- Nie pochylaj się zbyt do przodu. Przez cały czas utrzymuj stabilną postawę, aby nie stracić równowagi. Używaj produktu wyłącznie na płaskim, stabilnym podłożu. Nie posługuj się produktem, stojąc na

drabinie, drzewie lub w innym niestabilnym miejscu, gdzie możesz stracić równowagę lub kontrolę nad produktem.

- Utrzymuj uchwyty w czystości i dbaj, aby były suche i wolne od smaru oraz tłuszczu. Śliskie uchwyty utrudniają trzymanie produktu – ryzyko obrażeń ciała i/lub szkód materialnych.
- Produktu należy używać wyłącznie do usuwania trawy i nieco grubszej warstwy podszytu. Nie używaj produktu do innych celów niż zgodne z przeznaczeniem. Nieprawidłowe użytkowanie stwarza ryzyko ciężkich obrażeń ciała.

PRZYCZYNY ODBIĆ I SPOSOBY ZAPOBIEGANIA ODBICIOM

- Gdy wierzchołek tarczy zetknie się z drewnem lub innym twardym przedmiotem, produkt może odbić.
- Następuje wtedy niekontrolowany wyrzut produktu w kierunku użytkownika.
- Odbicie powoduje utratę kontroli nad produktem i ryzyko śmierci i/lub ciężkich obrażeń ciała. Nie polegaj na mechanizmach zabezpieczających produktu. Aby zapobiec wypadkowi i obrażeniom, stosuj odpowiednie środki bezpieczeństwa.
- Odbicie powstaje na skutek błędnego posługiwania się produktem i/lub stosowania niewłaściwych metod lub warunków pracy, których należy unikać, stosując odpowiednie środki ostrożności opisane poniżej.
 - Trzymaj produkt pewnie obiema rękami, a ramiona i ciało ustaw w pozycji, która zniweluje siłę odbicia. Nie puszczać produktu.
 - Korzystaj wyłącznie z akcesoriów zalecanych przez producenta. Stosowanie innych akcesoriów zwiększa ryzyko odbicia.
 - Stosuj się do wskazówek producenta dotyczących konserwacji.

DODATKOWE ZASADY BEZPIECZEŃSTWA

- Przed użyciem uważnie przeczytaj wszystkie ostrzeżenia, wskazówki bezpieczeństwa i inne instrukcje oraz zapoznaj się ze sposobem regulacji i użytkowania produktu, jego zastosowaniem, ograniczeniami i możliwymi zagrożeniami. Zalecamy udział w stosownym kursie.
- Produkt nie jest przeznaczony do stosowania przez osoby (dzieci lub dorosłych) z jakąkolwiek formą dysfunkcji lub osoby nieposiadające wystarczającego doświadczenia lub umiejętności w zakresie obsługi, o ile nie uzyskają wskazówek dotyczących obsługi produktu od osoby odpowiedzialnej za ich bezpieczeństwo. Należy dopilnować, aby dzieci nie bawiły się produktem.
- Wyłącz produkt i wyjmij baterię w wymienionych poniżej sytuacjach:
 - przed pozostawieniem produktu bez nadzoru;
 - przed przeglądem, regulacją, czyszczeniem i innymi czynnościami wykonywanymi bezpośrednio na produkcie;
 - jeżeli produkt zaczyna nieprawidłowo drgać.
- Osoby postronne, zwłaszcza dzieci, oraz zwierzęta, powinny przebywać w bezpiecznej odległości od obszaru roboczego.
- Regularnie sprawdzaj teren, na którym będzie używany produkt, i usuń z niego obce przedmioty, które mogą utknąć w produkcie i zostać wyrzucone w powietrze. Wyrzucane przedmioty mogą spowodować ciężkie obrażenia ciała i/lub uszkodzenie mienia.
- Wyłącz produkt i zanim go odłożysz, odczekaj, aż wszystkie ruchome części całkowicie się zatrzymają.
- Nigdy nie pozostawiaj produktu bez nadzoru, jeżeli akumulator znajduje się w produkcie.
- Wyłącz produkt przed transportem.
- Nie używaj produktu z uszkodzonym lub zdemontowanym uchwytem lub zabezpieczeniem. Nie korzystaj z produktu, jeśli jest źle zamontowany.
- Nie demontuj produktu i nie próbuj go modyfikować ani naprawiać, gdyż powoduje to utratę praw gwarancyjnych i stwarza ryzyko obrażeń ciała i/lub szkód materialnych.
- Stosuj wyłącznie części zalecane przez producenta. Przed wymianą akcesoriów wyjmij akumulator i/lub części zamienne. Zamontuj akcesoria i/lub części zamienne zgodnie z instrukcją od producenta.
- Mocno trzymaj produkt obiema rękami z tarczą/głowicą żyłkową oddaloną od ciała.
- Podczas włączania produktu upewnij się, że tarcza/głowica żyłkowa nie styka się z podłożem lub jakimkolwiek przedmiotem.
- Przed włożeniem akumulatora sprawdź, czy przełącznik znajduje się w położeniu wyłączonym. Przełącznik i blokada przełącznika nie mogą być w pozycji zablokowanej.
- Osoby postronne, zwłaszcza dzieci, i zwierzęta domowe powinny znajdować się co najmniej 15 metrów od obszaru roboczego.
- Używaj produktu wyłącznie w świetle dziennym lub przy dobrym oświetleniu sztucznym.
- Stosuj okulary ochronne, środki ochrony słuchu, rękawice ochronne, antypoślizgowe obuwie ochronne oraz wytrzymałe długie spodnie.
- Nie noś luźnych ubrań, biżuterii, zegarka ani podobnych przedmiotów, które mogą zostać wciągnięte przez ruchome części urządzenia. Nie używaj produktu boso ani w odkrytych butach.
- Zachowuj odległość co najmniej 10 m od przewodów elektrycznych.
- Nie pochylaj się zbyt blisko do przodu.

Przez cały czas utrzymuj stabilną postawę, aby nie stracić równowagi. Używaj produktu wyłącznie na płaskim, stabilnym podłożu.

- Uważaj, aby się nie poślizgnąć lub nie upaść, zwłaszcza kiedy poruszasz się do tyłu.
- Jeśli nastąpi zakleszczenie tarczy, natychmiast wyłącz produkt i wyjmij akumulator. Usuń przyczynę blokady.
- Przed włożeniem akumulatora sprawdź, czy przełącznik znajduje się w położeniu wyłączonym. Przełącznik i blokada przełącznika nie mogą być w pozycji zablokowanej.
- Nigdy nie demontuj ani nie dokonuj zmian w zabezpieczeniach produktu.
- Nie używaj produktu, jeśli jest uszkodzony lub jeśli nie wszystkie zabezpieczenia są zamontowane bądź nie działają we właściwy sposób. Wymień uszkodzone lub zużyte części.
- Nie używaj produktu w otoczeniu zagrożonym wybuchem, np. w pobliżu łatwopalnych płynów, gazów lub pyłów ze względu na ryzyko wystąpienia pożaru i/ lub wybuchu.

OSTRZEŻENIE!

Podczas pracy produkt wytwarza pole elektromagnetyczne. Pole to w niektórych okolicznościach może wpłynąć na aktywne i pasywne implanty medyczne. Przed rozpoczęciem pracy z produktem osoby z implantem powinny skonsultować się z lekarzem lub producentem implantu w celu zmniejszenia ryzyka ciężkich obrażeń i śmierci.

ZASADY BEZPIECZEŃSTWA DOTYCZĄCE AKUMULATORA

- Pod żadnym pozorem nie próbuj otwierać akumulatora.
- Nie narażaj akumulatora na działanie deszczu ani wilgoci.

- Nigdy nie wrzucaj akumulatora do ognia, nawet jeżeli jest uszkodzony i nie można go już naładować.
- Akumulator może eksplodować w ogniu.
- Nie przechowuj produktu w miejscu, w którym temperatura może przekroczyć 40°C.
- Wyjmij akumulator z ładowarki bezpośrednio po naładowaniu – w przeciwnym razie stworzysz ryzyko wycieku płynu z akumulatora.
- Akumulator można ładować wyłącznie w temperaturze pokojowej.
- Do ładowania akumulatora używaj wyłącznie dołączonej ładowarki.
- Przed przystąpieniem do ładowania sprawdź, czy akumulator jest czysty i suchy.
- Używaj wyłącznie akumulatora tego samego typu co dołączony do narzędzia.
- Zużyte akumulatory/baterie należy zutylizować zgodnie z obowiązującymi przepisami.
- W przypadku intensywnego korzystania z narzędzia lub ekstremalnej temperatury z akumulatora może wyciec niewielka ilość płynu. Jeżeli zauważysz wyciek płynu, postępuj zgodnie z poniższymi wskazówkami.
- Ostrożnie wytrzyj płyn szmatką.
- Unikaj kontaktu z płynem z akumulatora.
- Akumulator ma ogniwa litowo-jonowe. Nie wyrzucaj akumulatorów razem ze zwykłymi odpadami gospodarczymi ani do ognia i wody. Zużyte akumulatory/baterie należy zutylizować zgodnie z obowiązującymi przepisami.

ZASADY BEZPIECZEŃSTWA DOTYCZĄCE ŁADOWARKI

- Wtyk ładowarki powinien pasować do gniazda sieciowego. Nigdy nie dokonuj żadnych zmian we wtyku. Niemodyfikowane wtyki i dopasowane gniazda zmniejszają ryzyko porażenia prądem.

- Ładowarki należy używać wyłącznie do ładowania akumulatorów zalecanych przez producenta. Ładowanie innego rodzaju akumulatorów może doprowadzić do wybuchu, obrażeń lub szkód materialnych.
- Nie ładuj więcej niż dwóch akumulatorów pod rząd, jeśli ładowarka jeszcze nie ostygła.
- Po zakończeniu ładowania wyciągnij przewód ładowarki z gniazda i wyjmij z niej akumulator. Nie zostawiaj naładowanego akumulatora w ładowarce.
- Nie przenoś produktu, trzymając za przewód. Nie ciągnij za przewód, aby wyjąć wtyk.
- Chroń przewód przed wysoką temperaturą, smarami i ostrymi krawędziami.
- Nie próbuj ładować baterii jednorazowych.
- Przewód ładowarki nie podlega wymianie. Nie używaj ładowarki, jeśli przewód lub wtyk są uszkodzone.
- Nie narażaj ładowarki na działanie deszczu ani wilgoci.
- Nie otwieraj ładowarki.
- Nie wkładaj żadnych przedmiotów przez otwory wentylacyjne ładowarki.
- Ładowarka jest przeznaczona wyłącznie do użytku wewnątrz pomieszczeń.
- Akumulator nagrzewa się podczas długotrwałego użycia. Przed ładowaniem odczekaj około 30 minut, aż ostygnie.
- Podczas ładowania akumulator i ładowarka mogą się nagrzewać. Jest to zupełnie normalne zjawisko.
- Zaleca się stosowanie ładowarki w temperaturze pokojowej.
- Nie przykrywaj ładowarki. Nie ładuj akumulatora w miejscu narażonym na bezpośrednie działanie promieni słonecznych ani w pobliżu źródeł ciepła.
- Akumulator powinien zostać naładowany, gdy zapewnia zadowalającego funkcjonowania narzędzia.

- Nie używaj narzędzia, jeżeli akumulator nie jest w stanie zasilać go w sposób zadowalający. Ładuj akumulator zgodnie z instrukcją obsługi. Akumulator może być ładowany w każdym momencie, również gdy nie jest całkowicie rozładowany.
- Upewnij się, że gdy podłączysz przewód do zasilania, zaciski ładowarki nie zostaną zwarte przez metalowe przedmioty. Odłącz przewód zasilający, jeżeli ładowarka nie jest używana. Przed czyszczeniem wyjmij wtyk z gniazda.
- Nigdy nie zanurzaj ładowarki w wodzie lub innych płynach.
- Nie dopuszczaj do przedostania się cieczy do ładowarki – stwarza to ryzyko porażenia prądem.

RYZYKO POŻARU I/LUB POPARZENIA

- Nigdy nie używaj uszkodzonych, wadliwych lub zdeformowanych produktów. Staraj się nie otwierać akumulatora ani nie narażać go na uderzenia i wstrząsy.
- Nigdy nie ładuj akumulatora w pobliżu kwasów i/lub palnych gazów lub substancji.
- Nie narażaj akumulatorów na wysokie temperatury lub sąsiedztwo otwartego ognia.
- Nie ładuj ani nie używaj akumulatora w temperaturze niższej niż 10°C lub wyższej niż 40°C, ponieważ może to spowodować jego uszkodzenie.
- Nie narażaj akumulatora na działanie wysokiej temperatury lub silnych promieni słonecznych przez dłuższy czas.
- Akumulator nagrzewa się podczas długotrwałego użycia. Przed ładowaniem odczekaj, aż akumulator ostygnie.
- Nigdy nie dopuszczaj do zwarcia biegunów akumulatora.
- Akumulator należy zapakować w plastikową torebkę lub do pudełka,

ewentualnie zapieczętować jego zaciski przed transportem, odłożeniem do przechowywania i przed utylizacją.

POZOSTAŁE ZAGROŻENIA

- Nawet jeśli przestrzegane są zalecenia dotyczące zmniejszenia ryzyka, nie można wyeliminować wszystkich zagrożeń. Poniższe zagrożenia nie mogą zostać wyeliminowane:
 - Ryzyko skaleczenia.
 - Ryzyko uszkodzenia słuchu.
- Długotrwałe używanie urządzenia bez środków ochrony słuchu grozi uszkodzeniem słuchu. Używaj środków ochrony słuchu.
- Ryzyko obrażeń ciała w wyniku drgań przy długotrwałym i/lub nieprawidłowym użytkowaniu.
- W przypadku długotrwałego użytkowania drgania mogą spowodować wystąpienie syndromu drgania dłoni/ramienia lub uszkodzenia nerwowo-naczyniowego, tzw. objawu Raynauda. Jeżeli doświadczasz drętwienia, swędzenia, kłucia, bólu, zmiany zabarwienia skóry lub utraty czucia, natychmiast przerwij pracę i zasięgnij porady lekarza. Ogranicz ryzyko uszczerbku na zdrowiu w wyniku drgań, dbając o odpowiednią konserwację narzędzia, utrzymując odpowiednią temperaturę dłoni i robiąc przerwy w pracy.
- Nawet jeśli produkt jest wykorzystywany zgodnie z zaleceniami, nie można wykluczyć wszystkich czynników ryzyka.

OSTRZEŻENIE!

- **Produktu nie wolno wykorzystywać do przycinania żywoptotu, cięcia grubych gałęzi ani rozdrabniania materiałów przeznaczonych na kompost.**
- **Produktu nie wolno używać do koszenia lub przycinania trawy, która nie rośnie na ziemi, np. trawy porastającej ściany, skałki itd.**

POZOSTAŁE ZAGROŻENIA

- Nawet jeśli produkt jest wykorzystywany zgodnie z zaleceniami, nie można wykluczyć wszystkich czynników ryzyka. Wymienione poniżej sytuacje mogą zaistnieć na skutek budowy i kształtu produktu:
 - Uszkodzenie płuc (jeśli nie jest używana odpowiednia maska ochronna).
 - Uszkodzenie słuchu (jeśli nie są stosowane odpowiednie środki ochrony słuchu).
 - Uszkodzenie powstałe na skutek drgań (w przypadku korzystania z produktu przez dłuższy czas albo nieprawidłowego użycia lub konserwacji).
- W przypadku długotrwałego użytkowania drgania mogą spowodować wystąpienie syndromu drgania dłoni/ramienia lub uszkodzenia nerwowo-naczyniowego, tzw. objawu Raynauda. Jeżeli doświadczasz drętwienia, swędzenia, kłucia, bólu, zmiany zabarwienia skóry lub utraty czucia, natychmiast przerwij pracę i zasięgnij porady lekarza. Ogranicz ryzyko uszczerbku na zdrowiu w wyniku drgań, dbając o odpowiednią konserwację narzędzia, utrzymując odpowiednią temperaturę dłoni i robiąc przerwy w pracy.
- Nawet jeśli produkt jest wykorzystywany zgodnie z zaleceniami, nie można wykluczyć wszystkich czynników ryzyka.

OSTRZEŻENIE!





Podczas pracy produkt wytwarza pole elektromagnetyczne. Pole to w niektórych okolicznościach może wpłynąć na aktywne i pasywne implanty medyczne. Przed rozpoczęciem pracy z produktem osoby z implantem powinny skonsultować się z lekarzem lub producentem implantu w celu zmniejszenia ryzyka ciężkich obrażeń i śmierci.

WAŻNA INFORMACJA O AKUMULATORACH

- Nie rozbieraj akumulatora na części i nie próbuj wymieniać jego ogniw.
- Użytkowanie akumulatora może nieść ze sobą ryzyko oparzeń, jeśli w wyniku kontaktu m.in. z biżuterią lub narzędziami dojdzie do zwarcia biegunów.
- Przechowuj akumulator w suchym miejscu w temperaturze niższej niż 27°C.
- Przechowuj akumulator na poziomie naładowania 30–50%.
- W czasie przechowywania ładuj akumulator co sześć tygodni.

SYMBOLE

	Przeczytaj instrukcję obsługi.
	Stosuj środki ochrony słuchu.
	Używaj okularów ochronnych.
	Używaj rękawic ochronnych.
	Używaj obuwia ochronnego.
	Nie narażaj produktu na działanie deszczu ani wilgoci.
	OSTRZEŻENIE!

	Przed przystąpieniem do konserwacji zawsze wyjmuj akumulator.
	Wyrzucane przedmioty mogą spowodować ciężkie obrażenia ciała i/lub uszkodzenie mienia. Osoby postronne, zwłaszcza dzieci, a także zwierzęta domowe, powinny przebywać w odległości minimum 15 metrów od obszaru roboczego.
	Gwarantowany poziom mocy akustycznej.
	Zatwierdzona zgodność z obowiązującymi dyrektywami.
	Zużyty produkt oddaj do utylizacji, postępując zgodnie z obowiązującymi przepisami.

DANE TECHNICZNE

Napięcie znamionowe	40 V DC
Pojemność akumulatora	5 Ah
Prędkość obrotowa	5000/min
Szerokość koszenia	255/380 mm
Masa	3,8 kg
Poziom ciśnienia akustycznego, LpA	76,5 dB(A), K = 3 dB
Poziom mocy akustycznej, LwA*	88 dB(A), K = 3 dB
Poziom mocy akustycznej, LwA**	92 dB(A)
Maksymalny poziomy drgań	1,58 m/s ² , K= 1,5 m/s ²

*Zmierzony, **Gwarantowany

Zawsze stosuj środki ochrony słuchu!

Deklarowaną wartość drgań zmierzoną zgodnie ze standardową metodą testową można wykorzystać do porównania różnych narzędzi oraz dokonania wstępnej oceny narażenia na działanie drgań. Wartości pomiarowe określono zgodnie z normą EN 50636.2.91:2014.

OSTRZEŻENIE!

W zależności od sposobu korzystania z elektronarzędzia rzeczywisty poziom drgań podczas pracy może różnić się od podanej wartości całkowitej. Dlatego na podstawie oceny narażenia na oddziaływanie szkodliwych czynników w warunkach rzeczywistych (biorąc pod uwagę wszystkie etapy cyklu roboczego, jak również czas, w którym narzędzie jest wyłączone lub pracuje na biegu jałowym, poza czasem rozruchu) należy zidentyfikować środki ostrożności wymagane do ochrony użytkownika.

OPIS

1. Górny trzonek
2. Dolny trzonek
3. Uchwyt
4. Pasek
5. Osłona
6. Głowica żyłkowa
7. Tarcza do zarośli
8. Klipsy
9. Narzędzia

RYS. 1

MONTAŻ

WAŻNE!

Nie wkładaj akumulatora, dopóki produkt nie będzie poprawnie zmontowany i wyregulowany. Podczas pracy z produktem

używaj rękawic ochronnych. Rozpakuj produkt i upewnij się, że wszystkie części w opakowaniu są nieuszkodzone.

MONTAŻ TRZONKA

RYS. 2

RYS. 3

MONTAŻ UCHWYTU

1. Odkręć pokrętko, które trzyma mocowanie w położeniu zamkniętym.

RYS. 4

2. Umieść uchwyt w mocowaniu.

RYS. 5

3. Dokręć pokrętko, aby stabilnie zamocować uchwyt.

RYS. 6

MONTAŻ POKRYWY OCHRONNEJ

Zamontuj pokrywę na jej mocowaniu, używając trzech śrub. Mocno dokręć śruby.

RYS. 7

RYS. 8

MONTAŻ KLIPSÓW

Zamontuj klipsy, które podtrzymują linkę gazu.

RYS. 9

MONTAŻ PASKA

1. Zamontuj pasek zgodnie z ilustracją i wyreguluj jego długość tak, aby było Ci wygodnie podczas pracy.

RYS. 10

2. Mocowanie paska można regulować, aby znaleźć optymalną pozycję roboczą.

RYS. 11

MONTAŻ SZPULI Z ŻYTKĄ TNĄCĄ

1. Dopasuj otwory w kołnierzu i obudowie.
2. Zablokuj kołnierz kluczem imbusowym lub podobnym narzędziem i odkręć nakrętkę, kręcąc w prawo.

RYS. 12

3. Po zdjęciu nakrętki odkręć wewnętrzną pokrywę. Zablokuj kołnierz śrubokrętem lub podobnym narzędziem. Umieść szpulę na osi. Przekręć szpulę w lewo, aby ją zablokować.

RYS. 13

4. Zdemontuj szpulę, blokując kołnierz śrubokrętem lub podobnym narzędziem i przekręcając ją w prawo, aby ją odkręcić.

MONTAŻ TARCZY DO ZAROŚLI

1. Poluzuj nakrętkę i zdejmij kołnierz zewnętrzny.

RYS. 14

2. Zamontuj tarczę, kołnierz zewnętrzny, pokrywę i nakrętkę. Pamiętaj, aby zamontować tarczę zgodnie z kierunkiem obrotów wskazanym na urządzeniu.

RYS. 15

3. Zablokuj kołnierz kluczem imbusowym i dokręć mocno nakrętkę, kręcąc w lewo.
4. Zdemontuj tarczę do zarośli, blokując kołnierz kluczem imbusowym lub podobnym narzędziem i odkręcając nakrętkę kluczem nasadowym. Zdejmij tarczę.

WKŁADANIE/WYMIANA AKUMULATORA

1. Ładuj akumulator zgodnie z instrukcją obsługi ładowarki.
2. Włóż naładowany akumulator do komory i dociśnij, aż usłyszysz kliknięcie.

RYS. 16

3. Wciśnij przycisk blokady i wyciągnij akumulator.

RYS. 17

WAŻNE!

Zabezpiecz zaciski akumulatora, gdy nie jest używany. W innym wypadku zaciski mogą ulec zwarcia, co powoduje ryzyko pożaru i/ lub wybuchu.

OBSŁUGA

ZASTOSOWANIE ZGODNE Z PRZEZNACZENIEM

- Produkt jest przeznaczony do koszenia/ przycinania trawy, krzewów i chwastów.
- Tarcza do zarośli jest przeznaczona do grubszej trawy i gałązek o średnicy do 2 cm.
- Głowica żytkowa jest przeznaczona do roślinności trawiastej i niezdrzewiałych chwastów przy płotach, ścianach, fundamentach, chodnikach lub wokół pni drzew.
- Produktu można używać wyłącznie w określony sposób, zgodnie z niniejszą instrukcją. Wszystkie inne zastosowania są traktowane jako nieprawidłowe. Producent nie ponosi odpowiedzialności za obrażenia ciała i/ lub szkody materialne powstałe na skutek błędnego użytkowania produktu. Użytkownik ponosi pełną odpowiedzialność za obrażenia i szkody materialne.

WŁĄCZANIE/WYŁĄCZANIE

WAŻNE!

Podczas włączania produktu upewnij się, że tarcza nie styka się z podłożem lub jakimkolwiek przedmiotem – ryzyko ciężkich obrażeń ciała.

1. Mocno trzymaj produkt obiema rękami.

- Naciśnij i przytrzymaj blokadę rozruchu (1) i wciśnij przełącznik (2).

RYS. 18

- Zwolnij blokadę rozruchu.
- Aby wyłączyć, zwolnij przełącznik.

RYS. 19

WYŚWIETLANIE STANU AKUMULATORA

- Naciśnij przycisk na akumulatorze, aby diody kontrolne wskazały poziom naładowania.

RYS. 20

- Diody wyłączą się po 5 sekundach. Jeśli diody migają, należy naładować akumulator.

SPOSÓB UŻYCIA

Przed każdym użyciem

Sprawdź, czy wszystkie części są prawidłowo i stabilnie zamontowane i czy produkt nie ma widocznych wad.

Trzymaj produkt poprawnie

- Przez cały czas utrzymuj stabilną postawę, aby nie stracić równowagi.
- Nie pochylaj się zbyt do przodu.
- Nie używaj produktu przy złych warunkach atmosferycznych lub niedostatecznym oświetleniu.
- Stój, trzymając obie stopy stabilnie na podłożu.
- Uważaj na przeszkody w miejscu pracy.
- Zawsze mocno trzymaj produkt obiema rękami zgodnie z instrukcją.

Wskazówki

- Aby osiągnąć najlepsze rezultaty, trzymaj głowicę pod niewielkim kątem do przycinanego obszaru.

- Urządzenie przycina najlepiej, jeśli jest prowadzone od lewej do prawej nad obszarem przycinania. Działa mniej skutecznie, jeśli jest prowadzone od prawej do lewej.
- Ostrze żyłki tnącej przycina trawę. Nie wciskaj głowicy tnącej w nieprzyciętą trawę.
- Kontakt z przedmiotami takimi jak krawężnik, płot, mury lub drzewa powoduje zużycie lub nawet odłamanie się żyłki tnącej.
- Unikaj kontaktu z drzewami i krzewami. Żyłka tnąca łatwo niszczy się w kontakcie z korą drzewną, słupkami ogrodzenia, boazeriami, listwami drewnianymi itp.

WYCIĄGANIE ŻYŁKI TNĄCEJ

Produkt jest wyposażony w funkcję automatycznego wyciągania żyłki tnącej. Stuknij lekko głowicą żyłkową o ziemię, aby wysunąć żyłkę.

RYS. 21

KONSERWACJA

OSTRZEŻENIE!

Przed czyszczeniem, regulacją, konserwacją i/lub wymianą akcesoriów wyjmij akumulator z produktu. Obsługując tarczę, zawsze używaj rękawic ochronnych ze względu na ryzyko skaleczenia.

CZYSZCZENIE

- Czyść produkt po każdym użyciu dla zachowania jego sprawności. Czyść produkt miękką szczotką.
- Dopilnuj, aby w otworach wentylacyjnych nie znajdowały się kurz ani zanieczyszczenia.

WAŻNE!

Nie używaj wody ani środków czyszczących w płynie.

WYMIANA ŻYŁKI PODKASZARKI

1. Wyjmij akumulator.
2. Usuń szpulę żyłki z głowicy tnącej. Usuń ze szpuli ewentualne resztki żyłki.
3. Przytnij żyłkę do mniej więcej 4 m.

RYS. 22

4. Wprowadź żyłkę podkaszarki przez otwór do zamocowania, do góry na szpulę. Upewnij się, że z każdej strony są 2 m żyłki.

RYS. 23

5. Nawiń żyłkę na górnej stronie szpuli zgodnie z ruchem wskazówek zegara (patrz strzałki na szpuli). Przeprowadź żyłkę przez otwór na górnym brzegu szpuli, tak aby mniej więcej 15 cm żyłki wystawało przez otwór. Nie nawiń za dużo – kiedy żyłka jest nawinięta, między żyłką a zewnętrzną krawędzią szpuli powinno być 6 mm wolnej przestrzeni.
6. Włóż szpulę i pokrywę szpuli z powrotem zgodnie z instrukcjami powyżej.

RYS. 24

PRZECHOWYWANIE

- Przed odłożeniem do przechowywania wyjmij akumulator z produktu.
- Zdejmij z urządzenia wszelkie obce materiały.
- Przechowuj produkt w miejscu niedostępnym dla dzieci.
- Przechowuj produkt z dala od substancji korodujących, np. soli do odladzania.
- Przechowuj i ładuj akumulatory w chłodnym pomieszczeniu. Temperatury wyższe lub niższe niż zwykła temperatura pokojowa skracają czas życia akumulatora.
- Nie przechowuj akumulatorów w stanie nienaładowanym. Odczekaj, aż akumulator ostygnie, a następnie naładuj go do pełna jak najszybciej.

- Przechowuj akumulator w suchym miejscu w temperaturze niższej niż 27°C.
- Akumulatory ulegają samoczynnemu rozładowaniu, zwłaszcza przy wysokiej temperaturze. Aby jak najbardziej wydłużyć życie akumulatora, ładuj go co miesiąc lub co dwa miesiące, nawet jeśli nie korzystasz z urządzenia.

WYKRYWANIE USTEREK

Problem	Możliwa przyczyna	Rozwiązanie
Nie działa automatyczne wyciąganie żytki.	Żyłka tnąca skleiła się.	Posmaruj żytkę smarem silikonowym.
	Na szpuli jest za mało żytki.	Włóż nową żytkę zgodnie z instrukcjami.
	Żyłka tnąca jest zbyt krótka.	Trzymaj wciśnięty przycisk blokady i ręcznie wyciągnij żytkę tnącą.
	Żyłka splątała się na szpuli.	Odwiń żytkę ze szpuli i nawiń ją zgodnie z instrukcją.
Na głowicę tnącą nawinęła się trawa.	Wysoka trawa była koszona z poziomego gruntu.	Wysoką trawę należy kosić stopniowo.
Silnik nie uruchamia się po wciśnięciu regulatora prędkości obrotowej.	Akumulator jest włożony nieprawidłowo.	Przed użyciem upewnij się, że akumulator jest dobrze zamocowany.
	Rozładowany akumulator.	Ładuj akumulator zgodnie z instrukcją obsługi.
	Trzonek nie został poprawnie zamontowany.	Upewnij się, że górna i dolna część trzonka są poprawnie zamontowane za pomocą złączki po górnej stronie trzonka.

SAFETY INSTRUCTIONS

WARNING!

Read all warnings, safety instructions and other instructions carefully before use.

Failure to follow all the instructions and safety instructions can result in the risk of electric shock, fire and/or serious personal injury.

- Save these instructions and safety instructions for future reference.
- The term "power tool" in all the warnings below refers to mains-powered (corded) or battery-powered (cordless) power tools.

WORK AREA

- Keep the work area clean and well lit. Dark and cluttered work areas increase the risk of accidents and injuries.
- Do not use power tools in explosive environments, such as in the vicinity of flammable liquids, gas or dust. Power tools produce sparks that can ignite dust and fumes.
- Keep onlookers, especially children, and pets at a safe distance when using power tools. You can easily lose control of the product if you are distracted.

ELECTRICAL SAFETY

- Avoid body contact with earthed surfaces such as pipes, radiators, cookers and refrigerators. There is an increased risk of electric shock if your body is earthed.
- Do not expose power tools to rain or moisture. There is a greater risk of electric shock if water gets into a power tool.

PERSONAL SAFETY

- Stay alert. Pay attention to what you are doing, and use your common sense when working with power tools. Never use

power tools if you are tired or under the influence of drugs, alcohol or medication. Remember that a fraction of a second of inattention or negligence can result in serious personal injury.

- Use personal safety equipment. Wear safety glasses. Depending on the type of product and how it is used, safety equipment such as dust masks, non-slip safety shoes, safety helmets and ear protection reduce the risk of personal injury.
- Avoid accidental starting. Check that the power switch is in the OFF position before plugging in the plug or battery, or lifting/carrying the product. Carrying a power tool with your finger on the switch, or connecting a tool to the mains supply when the switch is in the ON position, increases the risk of accidents and injuries.
- Remove any adjuster keys and the like before starting the product. Spanners or the like that are left in a rotating part of the product can cause personal injury.
- Do not overreach. Always maintain a firm footing and good balance. This ensures better control over the power tool in unexpected situations.
- Wear suitable clothing. Do not wear loose-fitting clothing or jewellery. Keep your hair, clothing and gloves away from moving parts. Loose-fitting clothing, jewellery and long hair can get caught in moving parts.
- If dust extraction and dust collection equipment is available, this should be connected and used correctly. The use of such devices can reduce the risk of dust-related problems.

USE AND CARE

- Do not force the power tool. Use the correct power tool for the planned work. The power tool does the job better and safer when used at the rate for which it was designed.

- Do not use the power tool if it cannot be switched on and off with the power switch. Power tools that cannot be controlled with the power switch are dangerous and must be repaired.
- Pull out the plug and/or remove the battery before making any adjustments, changing accessories or putting the power tool away. These safety precautions reduce the risk of accidentally starting the power tool.
- Store power tools out of the reach of children when not in use. Never allow children, or anyone who is unfamiliar with the power tool and these instructions, to use the tool. Power tools are dangerous if used by inexperienced persons.
- Maintain and take good care of power tools. Check before use that moving parts are properly adjusted and do not jam, and that no parts are damaged. Check for other factors that could affect the functionality of the product. Have the product repaired before using it again. Many accidents are caused by poorly maintained power tools.
- Keep cutting tools sharp and clean. Properly maintained cutting tools with sharp cutting edges are less likely to jam and are easier to control.
- Use the power tool, accessories and bits etc., in accordance with these instructions, taking into account the actual working conditions and the work that is to be done. It can be dangerous to use power tools for purposes other than those for which they are intended to be used.
- Do not use the product if a handle or safety device is dismantled or damaged. Do not dismantle the product or attempt to modify or repair it – risk of personal injury and/or material damage.
- Look around the work area for potential risks that you might not notice when the product is in use.
- Do not use the product when other persons, especially children, or pets, are in the vicinity.

USING AND HANDLING CORDLESS PRODUCTS

- Only charge the battery with the charger recommended by the manufacturer. A charger intended for one type of battery can result in a fire risk if used with another type of battery.
- Only use batteries recommended by the manufacturer. The use of other batteries can result in a risk of personal injury and/or fire.
- When the battery is not in use keep it away from metal objects such as paper-clips, coins, keys, nails, screws and other small metal objects that can short circuit the terminals. Short circuiting discharges large amounts of energy and can cause a fire and/or serious personal injury.
- Failure to handle the battery carefully can cause fluid to leak from the battery. Avoid contact with battery fluid. If you get battery fluid on your skin, rinse immediately in plenty of fresh water. If you get battery fluid in your eyes, rinse your eyes with clean water for at least 10 minutes and then seek medical attention immediately. Fluid leaking from the battery can cause irritation or burns.
- Read all the instructions and safety instructions for the charger and/or battery.

SERVICE

- The power tool must only be serviced by qualified personnel using identical spare parts. This will ensure that the power tool remains safe to use.

SPECIAL SAFETY INSTRUCTIONS

- Hold the product by the insulated grips when working in areas where it could come into contact with concealed cables. Contact with a live cable will cause the metal parts on the product to also become live – risk of electric shock.

- Wear safety glasses and ear protection. A safety helmet with visor, safety gloves and non-slip safety shoes with protection for the lower part of the leg are recommended.
- Do not overreach. Always maintain a firm footing and good balance. Only use the product on a level, stable surface. Never use the product from a ladder, tree or other unstable place. This could cause you to lose your balance or lose control of the product.
- Keep the handles clean, dry and free from oil and grease. Greasy handles make it difficult to hold the product— risk of personal injury and/or material damage.
- Only use the product to remove grass and somewhat thicker undergrowth. Do not use the product for any other purpose than the one it is intended to be used for. Incorrect use can result in a risk of serious personal injury.

CAUSES OF KICKBACK AND WAYS TO PREVENT IT

- Kickback can occur if the tip of the blade comes into contact with wood or other solid objects.
- The product is then thrown backwards out of control towards the user.
- Kickback can cause you to lose control of the product, with a risk of fatal or serious personal injury. Do not rely on the safety mechanisms on the product. Take suitable precautions to prevent accidents and personal injury.
- Kickback occurs when the product is used incorrectly and/or with the wrong work methods or in the wrong conditions, and can be avoided as follows.
 - Hold the product firmly with both hands and hold your arms and body in a position that prevents kickback. Do not let go of the product.
 - Only use accessories recommended by the manufacturer. The use of other accessories increases the risk of kickback.
 - Follow the manufacturer's instructions for maintenance.

ADDITIONAL SAFETY INSTRUCTIONS

- Read all the warnings, safety instructions and other instructions carefully before use and familiarise yourself with the controls on the product and how to use them, their applications, limits and potential risks. It is recommended to undertake a suitable training course.
- The product is not intended to be used by persons (children or adults) with any form of functional disorders, or by persons who do not have sufficient experience or knowledge on how to use it, unless they have received instructions concerning the use of the product from someone who is responsible for their safety. Keep children under supervision to make sure they do not play with the product.
- Switch off the product and remove the battery in the following situations.
 - Before leaving the product unattended.
 - Before checking, adjusting, cleaning or doing any other work on the product.
 - If the product starts vibrating abnormally.
- Keep onlookers, especially children and pets at a safe distance from the work area.
- Carefully inspect the area where the product is to be used and remove any foreign objects that can fasten and be thrown out by the product. Ejected objects can cause serious personal injury and/or material damage.
- Switch off the product and wait until all moving parts have completely stopped before putting it down.

- Never leave the product unattended when the battery is inserted.
- Switch off the product before transporting it.
- Do not use the product if a handle or safety device is dismantled or damaged. Do not use the product if it is not fully assembled.
- Do not dismantle the product or attempt to modify or repair it, this will invalidate the warranty and can result in a risk of personal injury and/or material damage.
- Only use spare parts recommended by the manufacturer. Remove the battery before changing accessories and/or spare parts. Fit accessories and/or spare parts in accordance with the manufacturer's instructions.
- Hold the product firmly with both hands and point the blade/trimmer head away from the body.
- Check that the blade/trimmer head is not touching the ground or an object when starting the product.
- Check that the power switch is in the OFF position before putting in the battery. The power switch and lock must not be in the locked position.
- Keep other people, especially children, and pets at least 15 metres away from the work area.
- Only use the product in daylight, or in good artificial lighting.
- Wear safety glasses, ear protection, safety gloves, non-slip safety shoes and heavy-duty long trousers.
- Do not wear loose-fitting clothing, jewellery or watches that can get caught in moving parts. Do not use the product barefoot or wearing open shoes.
- Stay at least 10 metres away from power lines.
- Do not overreach. Always maintain a firm footing and good balance. Only use the product on a level, stable surface.
- Be careful to avoid slipping or falling, especially when walking backwards.
- Switch off the product immediately and remove the battery from the product if the blade jams. Remove the blockage.
- Check that the power switch is in the OFF position before putting in the battery. The power switch and lock must not be in the locked position.
- Never dismantle or modify the safety devices on the product.
- Do not use the product if it is damaged, or if all the safety devices are not in place and working properly. Replace damaged or worn parts.
- Do not use the product in an explosive environment, e.g. near flammable liquids, gas or dust – risk of fire and/or explosion.

WARNING!

The product produces an electromagnetic field when in use. This field can in some circumstances affect active or passive medical implants. If you have a medical implant you should consult your doctor and/or the manufacturer of the medical implant before using the product to reduce the risk of serious or fatal personal injury.

SAFETY INSTRUCTIONS FOR BATTERY

- Never attempt to open batteries in any circumstances.
- Do not expose batteries to rain or moisture.
- Never burn the battery, not even if it is damaged and can no longer be charged.
- The battery can explode if it is burned.
- Do not store the where the temperature can exceed 40°C.
- Do not leave the battery in the charger after it is fully charged – risk of battery leakage.

- Only charge at room temperature.
- Only charge with the supplied charger.
- Check that the battery is dry and clean before charging.
- Only use the type of battery supplied with the tool.
- Recycle used batteries in accordance with local regulations.
- A small amount of fluid can leak out of the battery during extreme usage, or in extreme temperatures. Follow the instructions below if you discover fluid on the battery.
- Carefully wipe away the fluid with a cloth.
- Avoid contact with battery fluid.
- The battery cells are of the lithium-ion type. Do not discard batteries with household waste, in a fire or in water. Recycle used batteries in accordance with local regulations.

SAFETY INSTRUCTIONS FOR CHARGER

- The plug on the charger must match the power point. Never modify the plug in any way. Unmodified plugs and matching outlets reduce the risk of electric shock.
- The charger must only be used with the type of battery recommended by the manufacturer. Charging other batteries can result in an explosion, personal injury or material damage.
- Do not charge more than two consecutive batteries without allowing the charger to cool.
- After charging, unplug the power cord to the charger and remove the battery from the charger. Do not leave batteries in the charger.
- Never carry the product by the power cord. Do not pull the power cord to pull out the plug.
- Keep the power cord away from heat, oil and sharp edges.
- Do not attempt to charge non-rechargeable batteries.
- The power cord for the charger cannot be replaced. Do not use the charger if the power cord or plug are damaged.
- Do not expose the charger to rain or moisture.
- Do not open the charger.
- Do not insert objects into the ventilation openings on the charger.
- The charger is only intended for indoor use.
- The battery will get hot during long periods of use. Allow it to cool for at least 30 minutes before charging.
- The charger and battery can get hot during the charging. This is quite normal.
- The charger should preferably be used at room temperature.
- Do not cover the battery charger. Do not charge the battery in direct sunlight or near sources of heat.
- The battery must be charged when it no longer supplies the tool with enough power.
- Do not continue to use the tool when the battery no longer supplies the tool with enough power. Charge the battery according to the instructions. The battery can be recharged at any time, even if it is not fully discharged.
- Make sure that the charger terminals are not short circuited by any metal objects when the power cord on the charger is plugged in. Unplug the power cord when the charger is not in use. Unplug the power cord before cleaning.
- Never immerse the charger in water or any other liquid.
- Never allow water to get into the charger – risk of electric shock.

RISK OF FIRE AND/OR EXPLOSION

- Never use damaged, defective or deformed batteries. Never attempt to open the battery or subject it to knock and blows.
- Never charge the battery near acid and/or flammable gas or other substances.
- Do not expose batteries to heat or naked flames.
- Do not charge the battery at temperatures below 10°C or above 40°C, this can damage the battery.
- Do not expose the battery to high temperatures or strong sunlight for long periods.
- The battery will get hot during long periods of use. Allow it to cool before charging.
- Never short-circuit the battery terminals.
- The battery must be packed in a plastic bag or box, or the battery terminals sealed, before transport or storage and before waste disposal of the battery.

REMAINING RISKS

- Even if appropriate safety regulations are adhered to and safety devices are used, it is not possible to eliminate all risks. The following risks remain:
 - Risk of cut injuries.
 - Risk of hearing impairment.
- Prolonged use without ear protection can result in the risk of a hearing impairment. Wear ear protection.
- Risk of personal injury as a result of vibration during prolonged and/or incorrect use.
- During prolonged use vibrations are suspected to cause circulation problems in the hands and arms, or Raynaud's syndrome (white fingers). Stop working immediately and seek medical attention if you experience numbness, itching, tingling or pain, or if your skin changes colour. Limit the risk of injuries as a result

of vibrations by maintaining the tool correctly, keeping your hands warm and taking breaks.

- Even if the product is used in accordance with the instructions it is impossible to rule out all risk factors.

WARNING!

- **The product must not be used to trim hedges, cut thick branches, or to shred material to be composted.**
- **The product must not be used to cut or trim grass that is not growing on the ground – grass on roads, paving etc. must not be cut or trimmed with the product.**

REMAINING RISKS

- Even if the product is used in accordance with the instructions it is impossible to rule out all risk factors. The following are potential risks associated with the type and design of the product:
 - Damage to lungs (if an effective face mask is not worn).
 - Damage to ears (if effective ear protection is not worn).
 - Vibration injuries (if the product is used for long periods, or is not handled and maintained correctly).
- During prolonged use vibrations are suspected to cause circulation problems in the hands and arms, or Raynaud's syndrome (white fingers). Stop working immediately and seek medical attention if you experience numbness, itching, tingling or pain, or if your skin changes colour. Limit the risk of injuries as a result of vibrations by maintaining the tool correctly, keeping your hands warm and taking breaks.
- Even if the product is used in accordance with the instructions it is impossible to rule out all risk factors.

WARNING!

The product produces an electromagnetic field when in use. This field can in some circumstances affect active or passive medical implants. If you have a medical implant you should consult your doctor and/or the manufacturer of the medical implant before using the product to reduce the risk of serious or fatal personal injury.

IMPORTANT INFORMATION ON BATTERY

- Do not dismantle the battery or attempt to replace the battery cells.
- Short circuiting the battery terminals on this battery by jewellery or tools can result in serious burn injuries.
- Store the battery in a dry place at no more than 27°C.
- Store the battery with a 30% – 50% charge.
- Charge the battery every seven weeks during storage.

SYMBOLS

	Read the instructions.
	Wear ear protection.
	Wear safety glasses.
	Wear safety gloves.

	Wear safety shoes.
	Do not expose the product to rain or moisture.
	WARNING!
	Always remove the battery before maintenance.
	Ejected objects can cause serious personal injury and/or material damage. Keep onlookers, especially children, and pets at least 15 metres from the work area.
	Guaranteed sound power level.
	Approved as per applicable directives.
	Recycle discarded product in accordance with local regulations.

TECHNICAL DATA

Rated voltage	40 VDC
Battery capacity	5 Ah
Speed	5000 rpm
Cutting width	255/380 mm
Weight	3.8 kg
Sound pressure level, LpA	76.5 dB(A), K= 3 dB

Sound power level, LwA*	88 dB(A), K= 3 dB
Sound power level, LwA**	92 dB(A)
Max vibration level	1.58 m/s ² , K= 1.5 m/s ²

*Measured, **Guaranteed

Always wear ear protection.

The declared vibration value, which has been measured by a standardised test method, can be used to compare different tools with each other and for a preliminary assessment of exposure. The measurement values have been determined in accordance with EN 50636.2.91:2014.

WARNING!

The actual vibration level when using power tools may differ from the specified maximum value, depending on how the tool is used. It is therefore necessary to determine which safety precautions are required to protect the user, based on an estimate of exposure in actual operating conditions (taking into account all stages of the work cycle, e.g. the time when the tool is switched off and when it is idling, in addition to the start-up time).

DESCRIPTION

1. Top shaft
2. Bottom shaft
3. Handle
4. Carry strap
5. Guard
6. Trimmer head
7. Clearing blade
8. Clips
9. Tools

FIG. 1

ASSEMBLY

IMPORTANT:

Do not put in the battery before the product is fully assembled and adjusted. Wear safety gloves when working on the product. Unpack the product and check that all the parts are included and undamaged.

FITTING THE SHAFT

FIG. 2

FIG. 3

FITTING THE HANDLE

1. Release the knob that holds the fastener closed.

FIG. 4

2. Put the handle in the fastener.

FIG. 5

3. Tighten the knob to hold the handle firmly in place.

FIG. 6

FITTING THE GUARD

Fit the guard on its holder with three screws. Firmly tighten the screws.

FIG. 7

FIG. 8

FITTING THE CLIPS

Fit the clips that hold the throttle wire.

FIG. 9

FITTING THE CARRY STRAP

1. Fit the carry strap as shown in the figure and adjust to make it comfortable.

FIG. 10

- The fastener for the strap can be adjusted for an optimal working posture.

FIG. 11

FITTING THE TRIMMER SPOOL

- Align the holes in the flange and the guard to each other.
- Lock the flange with a hex key or the equivalent and undo the nut clockwise.

FIG. 12

- After removing the nut, release the inner cap. Lock the flange with a screwdriver, or equivalent. Place the trimmer spool on the axle. Twist the trimmer spool anticlockwise to lock it in place.

FIG. 13

- Remove the trimmer spool by locking the flange with a screwdriver or equivalent and twisting the trimmer spool clockwise to release it.

FITTING THE CLEARING BLADE

- Undo the nut and remove the outer flange.

FIG. 14

- Fit the blade, the outer flange, the cap and the nut. Make sure to fit the blade with the direction of rotation specified on the machine.

FIG. 15

- Lock the flange using a hex key and tighten the nut firmly anti-clockwise.
- Remove the clearing blade by locking the flange with a hex key or equivalent, lock the nut with a ring spanner, and then take off the blade.

INSERTING/REPLACING THE BATTERY

- Charge the battery as described in the instructions for the charger.
- Press the charged battery in the battery holder so that it clicks in place.

FIG. 16

- Press down the lock button and pull out the battery.

FIG. 17

IMPORTANT:

Protect the battery terminals when the battery is not in use. Otherwise the battery can be short circuited, which can result in a risk of fire and/or explosion.

USE

INTENDED USE

- The product is intended for cutting/trimming grass, brushwood and weeds.
- The brush cutter is intended for thick grass and twigs with a diameter of up to 2 cm.
- The trimmer head is intended for grass and non lignified weeds beside fences, walls, foundations, paths and round tree trunks.
- The product must only be used for its intended purpose and in accordance with these instructions. All other use is considered to be unsuitable. The manufacturer cannot accept liability for personal injury and/or material damage resulting from improper use. The full responsibility for any such personal injury and/or material damage rests on the user.

START/SWITCH OFF

IMPORTANT:

Check that the clearing blade is not touching the ground or an object when starting the product – risk of serious personal injury.

1. Hold the product firmly with both hands.
2. Press in the start inhibitor (1) and press in the power switch (2).

FIG. 18

3. Release the start inhibitor.
4. Release the power switch to switch off.

FIG. 19

DISPLAY OF BATTERY STATUS

1. Press the button on the battery to show the battery charge with the status lights.

FIG. 20

2. The status light go off after 5 seconds. The battery needs to be charged when the status lights flash.

HOW TO USE

Before using

Check that all the parts are correctly and firmly in place and that the product has no visible defects.

Keep the product correctly

- Always maintain a firm footing and good balance.
- Do not overreach.
- Do not use the product in bad weather or poor light.
- Stand with both feet firmly on the ground.
- Watch out for obstructions in the work area.
- Hold the product firmly with both hands in accordance with the instructions.

Tips

- For best results hold the trimmer head at a slight angle to the area to be trimmed.
- The product works best when it is moved from left to right over the area to be

trimmed. It cuts less effectively when moved from right to left.

- Let the tip of the trimmer line cut the grass. Do not force the trimmer head into uncut grass.
- Contact with solid objects, such as curbstones, fences, walls and trees, rapidly wears the trimmer line and can also break it.
- Avoid contact with trees and bushes. Bark, fence posts and boarding etc. can easily become damaged by the trimmer line.

FEEDING OUT THE TRIMMER LINE

The product has automatic feeding of the trimmer line. Bump the trimmer head against the ground to feed out the line.

FIG. 21

MAINTENANCE

WARNING!

Remove the battery from the product before cleaning, adjustment, maintenance and/or replacing accessories. Risk of cut injuries when handling the clearing blade – wear safety gloves.

CLEANING

- Clean the product after it has been used for best functionality. Clean product with a soft brush.
- Keep the ventilation openings free from dust and dirt.

IMPORTANT:

Do not use water or liquid detergent.

REPLACING THE TRIMMER LINE

1. Remove the battery.
2. Remove the line spool from the trimmer head. Remove any remaining trimmer line from the spool.

- Cut about four metres of trimmer line.

FIG. 22

- Put the trimmer line in the anchor hole on the top of the spool. Make sure there is about two metres of wire both ways.

FIG. 23

- Wind the trimmer line clockwise round the top of the spool (see arrows on spool). Put the trimmer line in the slot on the top flange of the spool, so that about 15 cm of trimmer line sticks out from the slot. Do not wind on too much – when the trimmer line is wound on there should be at least 6 mm of free space between the trimmer line and the outer edge of the spool.
- Replace the spool and spool casing as per the instructions above.

FIG. 24**STORAGE**

- Remove the battery from the product before putting into storage.
- Remove all foreign material from the product.
- Keep this product out of the reach of children.
- Store the product away from corrosive substances, such as salt.
- Charge and store batteries in a cool area. Temperatures over or below normal room temperature reduce battery life.
- Do not store discharged batteries. Allow the battery to cool and then charge it.
- Store the battery in a dry place at no more than 27°C.
- Batteries self-discharge, especially in high ambient temperature. For best battery life, charge the battery every or every other month, even when the product is not in use.

TROUBLESHOOTING

Problem	Possible cause	Action
The line does not feed out automatically.	The line has got stuck.	Lubricate the line with silicone spray.
	Not enough line on the spool.	Put in new trimmer line according to the instructions.
	The trimmer line is too short.	Press in the lock button and pull out the trimmer line by hand.
	The line has got entangled on the spool.	Remove the line from the spool and wind it on as per the instructions.
Grass winds round the trimmer head.	Tall grass trimmed at ground level.	Trim tall grass in steps.
The motor does not start when the speed control is pressed.	The battery is not correctly inserted.	Check that the battery is locked in place before use.
	The battery is flat.	Charge the battery according to the instructions.
	The handle is not correctly assembled.	Check that the bottom part of the handle is correctly assembled with the coupling on the top part of the handle.

SICHERHEITSHINWEISE

WARNUNG!

Lesen Sie vor der Verwendung alle Warnungen, Sicherheitshinweise und sonstigen Anweisungen. Werden nicht alle Anweisungen und Sicherheitshinweise befolgt, besteht Stromschlag-, Brand- oder schwere Verletzungsgefahr.

- Bewahren Sie diese Anweisungen und Sicherheitshinweise für die zukünftige Verwendung auf.
- Der Begriff „Elektrowerkzeug“ in den nachfolgenden Warnungen bezieht sich auf netzbetriebene (mit Kabel) und batteriebetriebene (kabellose) Elektrowerkzeuge.

ARBEITSBEREICH

- Der Arbeitsbereich muss sauber und gut beleuchtet sein. Unordentliche und dunkle Arbeitsplätze erhöhen die Gefahr von Verletzungen.
- Elektrowerkzeuge dürfen nicht in explosiven Umgebungen verwendet werden, z. B. in der Nähe brennbarer Flüssigkeiten, Gase oder Stäube. Elektrowerkzeuge erzeugen Funken, die Staub oder Dampf entzünden können.
- Umstehende Personen, insbesondere Kinder und Haustiere, müssen sich während der Verwendung von Elektrowerkzeugen in sicherem Abstand befinden. Bei Ablenkungen können Sie die Kontrolle über das Produkt verlieren.

ELEKTRISCHE SICHERHEIT

- Körperkontakt mit geerdeten Oberflächen wie Rohren, Heizkörpern, Herden oder Kühlschränken muss vermieden werden. Wird der Körper geerdet, steigt die Gefahr eines Stromschlags.
- Elektrowerkzeuge dürfen weder Regen noch Feuchtigkeit ausgesetzt werden.

Dringt Wasser in das Elektrowerkzeug ein, steigt die Gefahr eines Stromschlags.

PERSÖNLICHE SICHERHEIT

- Arbeiten Sie aufmerksam. Seien Sie vorsichtig und wenden Sie bei Arbeiten mit Elektrowerkzeugen den gesunden Menschenverstand an. Arbeiten Sie nicht mit Elektrowerkzeugen, wenn Sie müde sind oder unter dem Einfluss von Drogen, Alkohol oder Medikamenten stehen. Denken Sie daran, dass ein Bruchteil einer Sekunde reicht, in dem Sie unaufmerksam oder nachlässig sind, damit es zu schweren Verletzungen kommen kann.
- Verwenden Sie persönliche Schutzausrüstung. Schutzbrille tragen. Der Art und Verwendung des Produkts angepasste Sicherheitsausrüstung wie eine Staubfiltermaske, rutschfeste Sicherheitsschuhe, Schutzhelm und Gehörschutz verringern die Gefahr von Verletzungen.
- Ein unbeabsichtigter Start muss vermieden werden. Kontrollieren Sie, dass sich der Netzschalter in der Position Aus befindet, bevor Sie den Stecker einstecken oder Batterien einsetzen bzw. das Produkt anheben oder tragen. Die Unfallgefahr ist hoch, wenn Sie das Elektrowerkzeug mit dem Finger an der Ein-/Austaste tragen oder an den Strom anschließen, wenn das Elektrowerkzeug bereits eingeschaltet ist.
- Stellschlüssel u. Ä. entfernen, bevor das Produkt gestartet wird. Schlüssel oder Ähnliches, die sich noch an rotierenden Teilen des Produkts befinden, können zu Verletzungen führen.
- Überstrecken Sie sich bei der Arbeit nicht. Sorgen Sie immer für einen festen Stand und gutes Gleichgewicht. Damit haben Sie in unerwarteten Situationen mehr Kontrolle über das Elektrowerkzeug.
- Tragen Sie geeignete Kleidung. Tragen Sie keine weite Kleidung oder Schmuck. Haare, Kleidung und Handschuhe dürfen

nicht in die Nähe beweglicher Teile kommen. Weite Kleidung, loser Schmuck oder langes Haar kann sich in beweglichen Teilen verfangen.

- Geräte zum Absaugen und Sammeln von Staub müssen, soweit vorhanden, korrekt angeschlossen und verwendet werden. Diese Geräte können Probleme im Zusammenhang mit Staub verringern.

VERWENDUNG UND PFLEGE

- Überlasten Sie das Elektrowerkzeug nicht. Verwenden Sie ein geeignetes Elektrowerkzeug für die beabsichtigten Arbeiten. Das Elektrowerkzeug funktioniert besser und sicherer mit der vorgesehenen Belastung.
- Verwenden Sie das Elektrowerkzeug nicht, wenn es sich nicht am Schalter ein- oder ausschalten lässt. Elektrowerkzeuge, die nicht mit dem Schalter bedient werden können, sind gefährlich und müssen repariert werden.
- Ziehen Sie den Stecker bzw. entfernen Sie die Batterie, bevor Anpassungen durchgeführt, Zubehör ausgetauscht oder das Elektrowerkzeug weggelegt wird. Diese vorbeugenden Sicherheitsmaßnahmen verringern die Gefahr, dass sich das Elektrowerkzeug unbeabsichtigt einschaltet.
- Nicht verwendete Elektrowerkzeuge müssen außerhalb der Reichweite von Kindern aufbewahrt werden. Kinder oder Personen, die das Elektrowerkzeug nicht kennen oder diese Anweisungen nicht gelesen haben, dürfen das Elektrowerkzeug nicht verwenden. Elektrowerkzeuge sind gefährlich, wenn sie von unerfahrenen Personen verwendet werden.
- Wartung und Pflege von Elektrowerkzeugen. Prüfen Sie vor der Verwendung, ob bewegliche Teile falsch eingestellt, verklemmt oder gebrochen sind oder andere Faktoren den Betrieb des Produkts beeinträchtigen könnten. Lassen

Sie vor der Verwendung des Produkts Schäden beheben. Viele Unfälle sind auf mangelhaft gepflegte Elektrowerkzeuge zurückzuführen.

- Schneidewerkzeuge müssen scharf und sauber gehalten werden. Korrekt gepflegte Schneidewerkzeuge mit scharfen Schneiden klemmen weniger und sind leichter zu kontrollieren.
- Elektrowerkzeuge, Zubehör, Bits usw. müssen gemäß diesen Anweisungen und unter Beachtung der vorherrschenden Arbeitsverhältnisse und der zu erledigenden Aufgabe verwendet werden. Die Verwendung von Elektrowerkzeugen für andere Zwecke als die beabsichtigten kann gefährlich sein.
- Das Gerät darf nicht verwendet werden, wenn Griff oder Schutzeinrichtungen demontiert oder beschädigt sind. Das Produkt darf nicht auseinandergenommen, geändert oder repariert werden – es besteht die Gefahr von Verletzungen oder Produktschäden.
- Machen Sie sich mit dem Arbeitsbereich vertraut und achten Sie auf alle Gefahren, die Sie während des Betriebs des Produkts möglicherweise nicht kennen.
- Das Produkt darf nicht in der Nähe anderer Personen, insbesondere Kindern, oder Haustieren verwendet werden.

VERWENDUNG UND HANDHABUNG VON SCHNURLOSEN PRODUKTEN

- Die Batterien dürfen nur mit dem vom Hersteller empfohlenen Ladegerät geladen werden. Ein für eine spezielle Batterie vorgesehenes Ladegerät kann zu Brandgefahr führen, wenn es mit einer anderen Batterie verwendet wird.
- Verwenden Sie nur die Batterieart, die der Hersteller empfiehlt. Werden andere Batterien verwendet, besteht Verletzungs- oder Brandgefahr.

- Werden die Batterien nicht verwendet, dürfen sie nicht in der Nähe von Metallgegenständen wie Büroklammern, Münzen, Schlüsseln, Nägeln, Schrauben oder anderen kleinen Metallgegenständen aufbewahrt werden, die einen Kurzschluss in den Polen verursachen können. Bei einem Kurzschluss wird sehr viel Energie freigesetzt, was zu Bränden und/oder Verletzungen führen kann.
- Werden Batterien unvorsichtig behandelt, kann Flüssigkeit aus der Batterie austreten. Vermeiden Sie Kontakt mit der Batterieflüssigkeit. Wenn Batterieflüssigkeit auf die Haut gelangt, sofort mit viel sauberem Wasser abspülen. Wenn Batterieflüssigkeit in Ihre Augen gelangt ist, die Augen mindestens 10 Minuten lang mit sauberem Wasser spülen und sofort einen Arzt aufsuchen. Ausgetretene Flüssigkeit aus der Batterie kann zu Reizungen oder Verätzungen führen.
- Lesen Sie alle Anweisungen und Sicherheitshinweise für das Ladegerät und/oder die Batterie.

WARTUNG

- Das Elektrowerkzeug darf nur von qualifiziertem Personal gewartet werden, das gleichwertige Ersatzteile verwendet. Dies gewährleistet die Sicherheit des Elektrowerkzeugs.

BESONDERE SICHERHEITSHINWEISE

- Halten Sie das Gerät an den isolierten Griffflächen fest, wenn es beim Arbeiten mit verdeckten Stromleitungen in Berührung kommen kann. Bei Kontakt mit spannungsführenden Leitern stehen die Metallteile des Gerätes unter Spannung und es besteht die Gefahr eines Stromschlags.
- Schutzbrille und Gehörschutz tragen. Es werden Schutzhelm mit Visier,

Schutzhandschuhe und rutschfeste Sicherheitsschuhe mit Unterschenkelschutz empfohlen.

- Überstrecken Sie sich bei der Arbeit nicht. Sorgen Sie immer für einen festen Stand und gutes Gleichgewicht. Verwenden Sie das Produkt nur auf einem stabilen und ebenen Untergrund. Verwenden Sie das Produkt niemals von einer Leiter, einem Baum oder einer anderen instabilen Stelle aus, da dies zu einem Verlust des Gleichgewichts oder der Kontrolle über das Produkt führen kann.
- Die Griffe müssen sauber, trocken und öl- und fettfrei sein. Rutschige Griffe erschweren das Halten des Produkts – Verletzungsgefahr und/oder Beschädigungen.
- Verwenden Sie das Produkt nur zum Entfernen von Gras und etwas gröberes Unterholz. Das Produkt darf nur für den vorgesehenen Zweck verwendet werden. Eine unsachgemäße Verwendung kann zu schweren Verletzungen führen.

GRÜNDE FÜR EINEN RÜCKSTOSS UND MÖGLICHKEITEN, DIESEN ZU VERHINDERN

- Ein Rückstoß kann auftreten, wenn die Blattspitze mit Holz oder anderen harten Gegenständen in Berührung kommt.
- Das Produkt wird dann unkontrolliert in Richtung Benutzer zurückgeschleudert.
- Ein Rückstoß kann dazu führen, dass Sie die Kontrolle über das Produkt verlieren und das Risiko von Tod und/oder schweren Verletzungen besteht. Verlassen Sie sich nicht auf die Sicherheitsvorrichtungen des Produkts. Treffen Sie geeignete Maßnahmen, um Unfälle und Verletzungen zu vermeiden.
- Ein Rückstoß tritt auf, wenn das Produkt falsch verwendet wird und/oder wenn die Arbeitsmethoden oder -Bedingungen nicht korrekt sind. Er kann durch die folgenden Schritte vermieden werden.

- Halten Sie das Produkt mit beiden Händen fest und halten Sie Ihre Arme und Ihren Körper in einer Position, die Rückstöße verhindert. Lassen Sie das Produkt nicht los.
- Es darf nur vom Hersteller empfohlenes Zubehör verwendet werden. Die Verwendung von anderem Zubehör erhöht das Risiko von einem Rückschlag.
- Befolgen Sie die Wartungsanweisungen des Herstellers.

ZUSÄTZLICHE SICHERHEITSHINWEISE

- Lesen Sie vor der Verwendung alle Warnungen, Sicherheitshinweise und andere Anweisungen sorgfältig durch und machen Sie sich mit den Kontrollen und der Bedienung des Produkts, seiner Verwendung, seinen Einschränkungen und potenziellen Gefahren vertraut. Wir empfehlen Ihnen, eine entsprechende Schulung zu absolvieren.
- Dieses Produkt darf von Personen (Kinder und Erwachsene) mit Behinderungen oder unzureichender Erfahrung oder Kenntnis nicht verwendet werden, sofern sie nicht von einer Person, die für ihre Sicherheit verantwortlich ist, in die Verwendung des Produkts eingewiesen wurden. Kinder beaufsichtigen, um sicherzustellen, dass sie nicht mit dem Gerät spielen.
- Schalten Sie das Produkt aus und entfernen Sie die Batterie:
 - Ehe Sie das Produkt unbeaufsichtigt lassen.
 - Vor der Kontrolle, Einstellung, Reinigung oder anderen Arbeiten am Produkt.
 - Wenn das Gerät merkwürdig vibriert.
- Umstehende Personen, insbesondere Kinder und Haustiere, müssen sich in sicherem Abstand vom Arbeitsbereich befinden.
- Überprüfen Sie regelmäßig den Bereich, in dem das Produkt verwendet werden soll, und entfernen Sie alle Fremdkörper, die vom Produkt eingeklemmt und geworfen werden können. Gegenstände können aufgeworfen werden und schwere Verletzungen und/oder Sachschäden verursachen.
- Schalten Sie das Produkt aus und warten Sie, bis alle beweglichen Teile vollständig stillstehen, ehe Sie es ablegen.
- Lassen Sie das Produkt niemals unbeaufsichtigt, wenn die Batterie eingesetzt ist.
- Schalten Sie das Produkt vor dem Transport aus.
- Das Gerät darf nicht verwendet werden, wenn Griff oder Schutzeinrichtungen demontiert oder beschädigt sind. Verwenden Sie das Produkt nicht, wenn es nicht vollständig montiert ist.
- Nehmen Sie das Produkt nicht auseinander und versuchen Sie nicht, es zu verändern oder zu reparieren. Dadurch erlischt die Garantie und es kann zu Verletzungen und/oder Sachschäden kommen.
- Es dürfen nur vom Hersteller empfohlene Ersatzteile verwendet werden. Entfernen Sie die Batterie, bevor Sie Zubehör und/oder Ersatzteile austauschen. Montieren Sie Zubehör und/oder Ersatzteile gemäß den Anweisungen des Herstellers.
- Halten Sie das Produkt mit beiden Händen fest und richten Sie die Klinge/ den Trimmerkopf vom Körper weg
- Achten Sie darauf, dass Klinge/ Trimmerkopf beim Starten des Produkts nicht mit dem Boden oder Gegenständen in Berührung kommen.
- Stellen Sie sicher, dass sich der Netzschalter in der Aus-Position befindet, bevor Sie die Batterie einsetzen. Der Netzschalter und die Schalterverriegelung dürfen sich nicht in der Verriegelungsposition befinden.

- Halten Sie andere Personen, insbesondere Kinder und Haustiere, mindestens 15 Meter vom Arbeitsbereich entfernt.
- Das Produkt darf nur bei ausreichend Tageslicht oder guter künstlicher Beleuchtung verwendet werden.
- Tragen Sie eine Schutzbrille, einen Gehörschutz, Schutzhandschuhe, rutschfeste Sicherheitsschuhe und eine lange, strapazierfähige Hose.
- Tragen Sie keine lose Kleidung, Schmuck, Uhren oder ähnliches, die sich in beweglichen Teilen verfangen können. Das Gerät darf nicht barfuß oder mit offenen Schuhen verwendet werden.
- Halten Sie einen Mindestabstand von 10 m zu elektrischen Leitungen ein.
- Überstrecken Sie sich bei der Arbeit nicht. Sorgen Sie immer für einen festen Stand und gutes Gleichgewicht. Verwenden Sie das Produkt nur auf einem stabilen und ebenen Untergrund.
- Seien Sie vorsichtig, nicht zu rutschen oder zu fallen, besonders wenn Sie rückwärts gehen.
- Wenn die Klinge eingeklemmt ist, schalten Sie das Produkt sofort aus und entfernen Sie die Batterie aus dem Produkt. Entfernen Sie die Blockierung.
- Stellen Sie sicher, dass sich der Netzschalter in der Aus-Position befindet, bevor Sie die Batterie einsetzen. Der Netzschalter und die Schalterverriegelung dürfen sich nicht in der Verriegelungsposition befinden.
- Die Schutzvorrichtungen des Produkts dürfen nicht zerlegt oder verändert werden.
- Verwenden Sie das Produkt nicht, wenn es beschädigt ist oder nicht alle Schutzvorrichtungen vorhanden sind und ordnungsgemäß funktionieren. Beschädigte oder abgenutzte Teile austauschen.
- Das Produkt darf nicht in explosiven Umgebungen verwendet werden, z. B. in

der Nähe brennbarer Flüssigkeiten, Gase oder Stäube - Gefahr einer Explosion und/oder eines Feuers.

WARNUNG!

Während des Betriebs erzeugt das Produkt ein elektromagnetisches Feld. Dieses Feld kann unter bestimmten Umständen aktive oder passive medizinische Implantate beeinflussen. Haben Sie ein medizinisches Implantat, müssen Sie Ihren Arzt oder den Hersteller des medizinischen Implantats vor der Verwendung des Produkts konsultieren, um die Gefahr schwerer Verletzungen oder Todesfälle zu minimieren.

SICHERHEITSHINWEISE FÜR DIE BATTERIE

- Die Batterien dürfen unter keinen Umständen geöffnet werden.
- Batterien dürfen weder Regen noch Feuchtigkeit ausgesetzt werden.
- Batterien dürfen nicht verbrannt werden, auch nicht, wenn sie beschädigt sind oder nicht mehr geladen werden können.
- Batterien können explodieren, wenn sie verbrannt werden.
- Sie dürfen nicht bei Temperaturen über 40 °C gelagert werden.
- Nach dem Laden müssen die Batterien aus dem Ladegerät entfernt werden, sie können ansonsten auslaufen.
- Es darf nur bei Zimmertemperatur geladen werden.
- Es darf nur das mitgelieferte Ladegerät verwendet werden.
- Kontrollieren Sie, dass die Batterie vor dem Laden trocken und sauber ist.
- Verwenden Sie nur die Batterieart, die mit dem Werkzeug mitgeliefert wird.
- Leere Batterien müssen vorschriftsmäßig entsorgt werden.
- Bei extremer Verwendung oder extremen Temperaturen kann eine kleine Menge

Flüssigkeit aus der Batterie austreten. Befolgen Sie die nachfolgenden Anweisungen, wenn Sie Flüssigkeit an der Batterie entdecken.

- Wischen Sie die Flüssigkeit mit einem Tuch vorsichtig ab.
- Vermeiden Sie Kontakt mit der Batterieflüssigkeit.
- Bei den Zellen handelt es sich um Lithium-Ionen-Zellen. Batterien dürfen niemals in den Haushaltsmüll, in Feuer oder Wasser geworfen werden. Leere Batterien müssen vorschriftsmäßig entsorgt werden.

SICHERHEITSHINWEISE FÜR LADEGERÄTE

- Der Stecker des Ladegeräts muss zur Steckdose passen. Der Stecker darf in keiner Weise verändert werden. Unveränderte Stecker und passende Steckdosen verringern die Gefahr eines Stromschlags.
- Das Ladegerät darf nur für die vom Hersteller empfohlene Batterieart verwendet werden. Das Laden anderer Batterien kann zu Explosionen, Verletzungen oder Sachschäden führen.
- Es dürfen nicht mehr als zwei Batterien nacheinander geladen werden. Danach muss das Ladegerät abkühlen.
- Nach dem Ladevorgang müssen der Netzstecker des Ladegeräts gezogen und die Batterien aus dem Ladegerät entfernt werden. Batterien dürfen nicht im Ladegerät verbleiben.
- Das Produkt nicht am Kabel tragen. Ziehen Sie nicht am Kabel, sondern am Stecker.
- Das Kabel vor Wärme, Öl und scharfen Kanten schützen.
- Es dürfen keine nicht aufladbaren Batterien aufgeladen werden.
- Das Kabel des Ladegeräts kann nicht ausgetauscht werden. Das Ladegerät darf nicht verwendet werden, wenn das Kabel oder der Stecker beschädigt ist.
- Das Ladegerät darf weder Regen noch Feuchtigkeit ausgesetzt werden.
- Das Ladegerät nicht öffnen.
- Keine Gegenstände in die Ventilationsöffnungen des Ladegeräts stecken.
- Das Ladegerät ist ausschließlich für die Innenanwendung vorgesehen.
- Bei langer Verwendungsdauer wird die Batterie warm. Sie muss zirka 30 Minuten abkühlen, bevor sie geladen werden darf.
- Während des Ladevorgangs können Ladegerät und Batterie warm werden. Dies ist völlig normal.
- Das Ladegerät sollte bei Zimmertemperatur verwendet werden.
- Das Ladegerät darf nicht abgedeckt werden. Die Batterie nicht unter direkter Sonneneinstrahlung oder in der Nähe von Wärmequellen laden.
- Die Batterie muss geladen werden, wenn das Werkzeug nicht mehr zufriedenstellend betrieben werden kann.
- Das Werkzeug darf nicht mehr verwendet werden, wenn die Batterie das Werkzeug nicht mehr zufriedenstellend mit Strom versorgen kann. Die Batterie muss gemäß den Anweisungen geladen werden. Die Batterie kann zu einem beliebigen Zeitpunkt geladen werden, auch wenn sie noch nicht vollständig entladen ist.
- Achten Sie darauf, dass sich in den Klemmen des Ladegeräts kein Kurzschluss durch Metallgegenstände bildet, wenn das Kabel mit der Steckdose verbunden ist. Ziehen Sie das Kabel aus der Steckdose, wenn das Ladegerät nicht verwendet wird. Das Kabel vor der Reinigung entfernen.
- Das Ladegerät niemals in Wasser oder andere Flüssigkeiten tauchen.
- Es darf kein Wasser in das Ladegerät eindringen, es besteht Stromschlaggefahr.

GEFAHR EINES BRANDES UND/ ODER EINER EXPLOSION.

- Verwenden Sie niemals beschädigte, defekte oder verformte Batterien. Versuchen Sie nicht, die Batterie zu öffnen und setzen Sie sie keinen Schlägen oder Stößen aus.
- Laden Sie die Batterie niemals in Gegenwart von Säuren und/oder brennbaren Gasen oder Substanzen auf.
- Setzen Sie die Batterien nicht übermäßiger Hitze oder offenen Flammen aus.
- Verwenden oder laden Sie die Batterie nicht bei Temperaturen unter 10 Grad oder über 40 Grad Celsius, da dies zu Schäden an der Batterie führen kann.
- Setzen Sie die Batterie über einen längeren Zeitraum keinen hohen Temperaturen oder starker Sonneneinstrahlung aus.
- Bei langer Verwendungsdauer wird die Batterie warm. Lassen Sie sie vor dem Aufladen abkühlen.
- Schließen Sie niemals die Batterieklemmen kurz.
- Die Batterie muss vor dem Transport, der Lagerung und der Entsorgung in einem Plastikbeutel oder in einem Karton verpackt oder die Batterieklemmen müssen versiegelt werden.

RESTRISIKEN

- Selbst wenn geltende Sicherheitsregeln befolgt und Sicherheitsvorrichtungen verwendet werden, können nicht alle Risiken beseitigt werden. Die folgenden Risiken bleiben bestehen:
 - Schnittgefahr.
 - Gefahr von Hörschäden.
- Eine längere Verwendung ohne Gehörschutz kann zu Hörverlust führen. Gehörschutz verwenden.
- Verletzungsgefahr durch Vibration bei längerer und/oder unsachgemäßer Verwendung.

- Vibrationen können bei längerem Gebrauch das sogenannte Hand-/Arm-Vibrationssyndrom oder die Raynaud-Krankheit verursachen („weiße Finger“). Stoppen Sie die Arbeit unverzüglich und suchen Sie einen Arzt auf, wenn Sie unter Taubheit, Juckreiz, Stechen, Schmerzen, Veränderungen der Hautfarbe oder Gefühlsverlust leiden. Um das Verletzungsrisiko durch Vibrationen zu begrenzen, halten Sie das Gerät korrekt, halten Sie Ihre Hände warm und legen Sie Pausen ein.
- Auch wenn das Produkt gemäß den Anweisungen verwendet wird, können nicht alle Risiken ausgeschlossen werden.

WARNUNG!

- **Das Produkt darf nicht zum Heckenschneiden, Schneiden schwerer Äste oder zum Zerkleinern von zu kompostierenden Materialien verwendet werden.**
- **Das Produkt darf nicht zum Schneiden oder Trimmen von Gras verwendet werden, das nicht auf dem Boden wächst – Gras an Wänden, in Steinbereichen usw. darf nicht mit dem Produkt geschnitten oder getrimmt werden.**

RESTRISIKEN

- Auch wenn das Produkt gemäß den Anweisungen verwendet wird, können Restrisiken nicht ausgeschlossen werden. Die folgenden Risiken können sich aufgrund des Aufbaus und der Ausführung des Produkts ergeben:
 - Lungenschäden (sofern keine wirksame Gesichtsmaske getragen wird).
 - Gehörschäden (sofern kein wirksamer Gehörschutz getragen wird).
 - Schäden durch Vibrationen (wenn das Produkt über einen langen Zeitraum oder nicht ordnungsgemäß verwendet oder gewartet wird).

- Vibrationen können bei längerem Gebrauch das sogenannte Hand-/ Arm-Vibrationssyndrom oder die Raynaud-Krankheit verursachen („weiße Finger“). Stoppen Sie die Arbeit unverzüglich und suchen Sie einen Arzt auf, wenn Sie unter Taubheit, Juckreiz, Stechen, Schmerzen, Veränderungen der Hautfarbe oder Gefühlsverlust leiden. Um das Verletzungsrisiko durch Vibrationen zu begrenzen, halten Sie das Gerät korrekt, halten Sie Ihre Hände warm und legen Sie Pausen ein.
- Auch wenn das Produkt gemäß den Anweisungen verwendet wird, können nicht alle Risiken ausgeschlossen werden.

WARNUNG!

Während der Verwendung erzeugt das Produkt ein elektromagnetisches Feld. Dieses Feld kann unter bestimmten Umständen aktive oder passive medizinische Implantate beeinflussen. Im Falle eines medizinischen Implantats müssen der Arzt und/oder der Hersteller des medizinischen Implantats vor der Verwendung des Produkts konsultiert werden, um die Gefahr Verletzungen oder Todesfälle zu minimieren.

WICHTIGE INFORMATIONEN ZUR BATTERIE

- Die Batterie darf nicht demontiert werden und die Batteriezellen können nicht ausgetauscht werden.
- Der Umgang mit der Batterie kann zu schweren Verbrennungen führen, wenn die Batteriepole beispielsweise durch Schmuck oder Werkzeuge kurzgeschlossen werden.
- Die Batterie muss trocken und bei höchstens 27 °C aufbewahrt werden.
- Die Batterie muss in einem Ladezustand von 30–50 % gelagert werden.
- Bei längerer Lagerung muss die Batterie alle sechs Wochen geladen werden.

SYMBOLE

	Die Bedienungsanleitung lesen.
	Gehörschutz verwenden.
	Schutzbrille tragen.
	Schutzhandschuhe tragen.
	Tragen Sie Sicherheitsschuhe.
	Das Produkt darf weder Regen noch Feuchtigkeit ausgesetzt werden.
	WARNUNG!
	Entnehmen Sie die Batterie vor der Pflege stets.
	Gegenstände können aufgeworfen werden und schwere Verletzungen und/oder Sachschäden verursachen. Umstehende Personen, insbesondere Kinder und Haustiere, müssen sich mindestens 15 Meter vom Arbeitsbereich entfernt befinden.

	Garantierter Schallleistungspegel.
	Zulassung gemäß geltender Verordnung.
	Das verbrauchte Produkt muss gemäß den geltenden Bestimmungen recycelt werden.

TECHNISCHE DATEN

Nennspannung	40 V DC
Batteriekapazität	5 Ah
Drehzahl	5000 U/min
Schnittbreite	255/380 mm
Gewicht	3,8 kg
Schalldruckpegel, LpA	76,5 dB(A), K = 3 dB
Schallleistungspegel, LwA*	88 dB(A), K = 3 dB
Schallleistungspegel, LwA**	92 dB(A)
Max. Vibrationsstärke	1,58 m/s ² , K= 1,5 m/s ²

*Gemessen, **Garantiert

Immer einen Gehörschutz verwenden!

Die angegebenen Werte für Vibrationen wurden in normierten Versuchen gemessen und können zum Vergleich verschiedener Werkzeuge und zu einer vorläufigen Einschätzung der Belastung herangezogen werden. Die Messwerte wurden gemäß EN 50636.2.91:2014 ermittelt.

WARNUNG!

Die tatsächliche Vibrationsstärke beim Gebrauch des Elektrowerkzeugs kann je nach Verwendungsweise vom angegebenen Gesamtwert abweichen. Sicherheitsmaßnahmen zum Schutz des Anwenders müssen daher auf einer Einschätzung der Verhältnisse während

der tatsächlichen Verwendung ergriffen werden (dies beinhaltet u. a. den gesamten Arbeitszyklus, d. h. neben der Einschaltzeit auch Zeiten, in denen das Werkzeug ausgeschaltet ist oder im Leerlauf läuft)..

BESCHREIBUNG

1. Oberes Gestänge
2. Unteres Gestänge
3. Griff
4. Tragegurt
5. Schutzabdeckung
6. Trimmerkopf
7. Dickichtmesser
8. Clips
9. Werkzeug

ABB. 1

MONTAGE

WICHTIG!

Die Batterie erst einsetzen, wenn das Produkt vollständig montiert und eingestellt ist. Tragen Sie bei der Arbeit am Produkt Schutzhandschuhe. Packen Sie das Produkt aus und überprüfen Sie, ob alle Teile vorhanden und unbeschädigt sind.

MONTAGE DES GESTÄNGES

ABB. 2

ABB. 3

MONTAGE DES GRIFFS

1. Lösen Sie den Knopf, mit dem die Halterung geschlossen gehalten wird.
2. Setzen Sie den Griff in die Halterung ein.

ABB. 4

ABB. 5

3. Ziehen Sie den Knopf fest, um den Griff fest zu halten.

ABB. 6

MONTAGE DER SCHUTZABDECKUNG

Die Schutzabdeckung auf der Halterung mit drei Schrauben montieren. Die Schrauben fest anziehen.

ABB. 7

ABB. 8

MONTAGE DER CLIPS

Bringen Sie die Clips an, mit denen der Gasseilzug befestigt ist.

ABB. 9

MONTAGE DES TRAGEGURTS

1. Den Gurt gemäß Abbildung montieren und so einstellen, dass er bequem sitzt.

ABB. 10

2. Der Tragegurt kann für eine optimale Arbeitsposition eingestellt werden.

ABB. 11

MONTAGE DER MÄHSPULE

1. Die Löcher im Flansch und der Abdeckung übereinander setzen.
2. Den Flansch mit einem Innsechskantschlüssel o. Ä. verriegeln und die Mutter im Uhrzeigersinn drehen.

ABB. 12

3. Die Mutter entfernen und die Innenabdeckung lösen. Den Flansch mit einem Schraubendreher o. Ä. verriegeln. Die Mähspule auf die Achse setzen. Die Mähspule entgegen des Uhrzeigersinns drehen, um sie zu verriegeln.

ABB. 13

4. Die Mähspule entfernen, indem der Flansch mit einem Schraubendreher o. Ä. verriegelt wird und die Mähspule im Uhrzeigersinn gedreht wird, um sie zu lösen.

MONTAGE DES DICKICHTMESSERS

1. Die Mutter lösen und den äußeren Flansch entfernen.

ABB. 14

2. Das Messer, den äußeren Flansch, die Abdeckung und die Mutter montieren. Darauf achten, dass das Messer in der auf dem Gerät angegebenen Drehrichtung montiert wird.

ABB. 15

3. Den Flansch mit einem Inbusschlüssel verriegeln und die Mutter entgegen des Uhrzeigersinns fest anziehen.
4. Das Dickichtmesser entfernen, indem der Flansch mit einem Inbusschlüssel o. Ä. verriegelt wird und die Mutter mit dem Steckschlüssel gelöst und das Messer entfernt wird.

EINSETZEN/AUSTAUSCHEN DER BATTERIE

1. Laden Sie die Batterie wie in der Bedienungsanleitung des Ladegeräts beschrieben auf.
2. Schieben Sie die geladene Batterie in den Batteriehalter, bis sie einrastet.

ABB. 16

3. Drücken Sie die Entriegelungstaste und ziehen Sie die Batterie heraus.

ABB. 17

WICHTIG!

Schützen Sie die Batterieklemmen, wenn die Batterie nicht verwendet wird. Andernfalls kann es zu einem Kurzschluss der Batterie kommen, was zu einer Brand- und/oder Explosionsgefahr führt.

BEDIENUNG

BESTIMMUNGSGEMÄSSE VERWENDUNG

- Das Produkt ist zum Schneiden/Trimmen von Gras, Sträuchern und Unkraut bestimmt.
- Die Klinge ist für gröbere Gräser und Zweige mit einem Durchmesser von bis zu 2 cm bestimmt.
- Der Trimmerkopf ist für Grasvegetation bestimmt und nicht für Unkraut, das an Zäunen, Mauern, Fundamenten, Gehwegen oder um Baumstämme herum liegt.
- Das Produkt darf nur bestimmungsgemäß und gemäß diesen Anweisungen verwendet werden. Jede andere Verwendung gilt als unsachgemäßer Gebrauch. Der Hersteller übernimmt keine Verantwortung für Personen- und/oder Sachschäden, die durch unsachgemäßen Gebrauch entstehen. Die gesamte Verantwortung für solche Verletzungen und/oder Sachschäden liegt beim Benutzer.

STARTEN/STOPPEN

WICHTIG!

Achten Sie darauf, dass die Klinge beim Starten des Produkts nicht mit dem Boden oder Gegenständen in Berührung kommt - Verletzungsgefahr.

1. Halten Sie das Produkt stets mit beiden Händen fest.
2. Halten sie die Startsperr (1) gedrückt und drücken Sie den Schalter (2).

ABB. 18

3. Lassen Sie die Startsperr los.
4. Lassen Sie den Schalter los, um das Gerät auszuschalten.

ABB. 19

BATTERIESTATUSANZEIGE

1. Drücken Sie die Taste auf der Batterie, um den Batterieladezustand anzuzeigen.

ABB. 20

2. Die Anzeige erlischt nach 5 Sekunden. Wenn die Anzeigeleuchten blinken, muss die Batterie aufgeladen werden.

VERWENDUNG

Vor jeder Verwendung

Überprüfen Sie, ob alle Teile korrekt und fest montiert sind und ob das Produkt frei von sichtbaren Defekten ist.

Halten Sie das Produkt richtig

- Sorgen Sie immer für einen festen Stand und gutes Gleichgewicht.
- Überstrecken Sie sich bei der Arbeit nicht.
- Verwenden Sie das Produkt nicht bei schlechtem Wetter oder zu wenig Licht.
- Stehen Sie mit beiden Füßen fest auf dem Boden.
- Achten Sie auf Hindernisse im Arbeitsbereich.
- Halten Sie das Produkt nach den Anweisungen stets mit beiden Händen fest.

Tipp

- Um die beste Leistung zu erreichen, halten Sie den Trimmerkopf leicht schräg zum zu schneidenden Bereich.
- Das Produkt funktioniert am besten, wenn es von links nach rechts über den zu trimmenden Bereich bewegt wird. Es ist weniger effektiv, wenn es von rechts nach links bewegt wird.
- Lassen Sie die Spitze des Trimmerdrahts das Gras abschneiden. Zwingen Sie den Trimmerkopf nicht in ungeschnittenes Gras.
- Der Kontakt mit festen Gegenständen wie Bordsteinen, Zäunen, Wänden und

Bäumen führt dazu, dass der Trimmerdraht schnell verschleißt oder sogar reißen kann.

- Vermeiden Sie den Kontakt mit Bäumen und Sträuchern. Holzrinde, Zaunpfosten, Holzplatten, Holzleisten und dergleichen werden durch den Trimmerdraht leicht beschädigt.

AUSTAUSCHEN DES TRIMMERDRAHTES

Das Produkt ist mit einer automatischen Zuführung für den Trimmerdraht ausgestattet. Klopfen Sie den Trimmerkopf leicht gegen den Boden, um den Draht zu führen.

ABB. 21

PFLEGE

WARNUNG!

Entfernen Sie die Batterie vollständig aus dem Gerät, bevor Sie Zubehör reinigen, einstellen, warten und/oder austauschen. Schnittgefahr beim Umgang mit der Klinge - Schutzhandschuhe tragen.

REINIGUNG

- Reinigen Sie das Produkt nach jedem Gebrauch, um eine optimale Leistung zu erzielen. Reinigen Sie das Produkt mit einer weichen Bürste.
- Halten Sie die Lüftungsöffnungen frei von Staub und Schmutz.

WICHTIG!

Verwenden Sie kein Wasser oder scheuernde Reinigungsmittel.

AUSTAUSCHEN DES MÄHFADENS

1. Entfernen Sie die Batterie.
2. Entfernen Sie die Drahtspule vom Trimmerkopf. Entfernen Sie verbleibenden Trimmerdraht von der Spule.
3. Schneiden Sie ca. 4 Meter Trimmerdraht ab.

ABB. 22

4. Führen Sie den Trimmerdraht in die Verankerungsöffnung an der Spule ein. Stellen Sie sicher, dass in jede Richtung zwei Meter Draht vorhanden sind.

ABB. 23

5. Wickeln Sie den Trimmerdraht im Uhrzeigersinn um die Oberseite der Spule (siehe Pfeile auf der Spule). Legen Sie den Trimmerdraht in den Schlitz am oberen Spulenflansch, so dass ca. 15 cm Trimmerdraht aus dem Schlitz herausragen. Nicht zu viel wickeln – Wenn der Trimmerdraht eingewickelt ist, muss zwischen dem Trimmerdraht und der Außenkante der Spule ein Abstand von mindestens 6 mm bestehen.
6. Die Spule und die Spulenabdeckung wie oben beschrieben wieder einbauen.

ABB. 24

AUFBEWAHRUNG

- Entfernen Sie die Batterie vor dem Aufbewahren des Produkts.
- Entfernen Sie alle Fremdkörper vom Produkt.
- Bewahren Sie das Produkt außerhalb der Reichweite von Kindern auf.
- Lagern Sie das Produkt nicht in der Nähe von korrosiven Substanzen wie z. B. Streusalz.
- Laden und lagern Sie Batterien an einem kühlen Ort. Temperaturen über oder unter der normalen Raumtemperatur verkürzen die Batterielebensdauer.
- Lagern Sie Batterien nicht in einem nicht geladenen Zustand. Lassen Sie die Batterie abkühlen und laden Sie sie dann so schnell wie möglich vollständig auf.
- Die Batterie muss trocken und bei höchstens 27 °C aufbewahrt werden.
- Die Batterien entlädt sich selbst, insbesondere bei hohen Temperaturen. Um eine optimale Batterielebensdauer zu erreichen, laden Sie sie jeden Monat oder alle 2 Monate auf, auch wenn das Produkt nicht verwendet wird.

FEHLERSUCHE

Problem	Mögliche Ursache	Maßnahme
Der Draht wird nicht durch die automatische Drahtzuführung zugeführt.	Der Trimmerdraht ist eingeklemmt.	Silikonspray auf den Draht auftragen.
	Zu wenig Trimmerdraht auf der Spule.	Führen Sie den neuen Trimmerdraht gemäß den Anweisungen ein.
	Der Trimmerdraht ist zu kurz.	Halten Sie die Entriegelungstaste gedrückt und ziehen Sie den Trimmerdraht von Hand heraus.
	Der Trimmerdraht ist an der Spule verwickelt.	Entfernen Sie den Trimmerdraht von der Drahtspule und wickeln Sie ihn wie beschrieben neu auf.
Um den Trimmerkopf wickelt sich Gras.	Hohes Gras wird auf Bodenhöhe getrimmt.	Schneiden Sie hohes Gras in mehreren Durchgängen.
Der Motor startet nicht, wenn der Gashebel gedrückt wird.	Die Batterie ist nicht richtig eingesetzt.	Stellen Sie sicher, dass die Batterie vor dem Gebrauch verriegelt ist.
	Die Batterie ist entladen.	Die Batterie muss gemäß den Anweisungen geladen werden.
	Der Stiel ist nicht richtig montiert.	Sicherstellen, dass das untere Rohr korrekt mit der Kupplung am oberen Rohr verbunden ist.

TURVALLISUUSOHJEET

VAROITUS!

Lue kaikki varoitukset, turvallisuus- ja muut ohjeet huolellisesti ennen käyttöä. Ohjeiden ja turvatoimien noudattamatta jättäminen voi johtaa sähkötapaturmaan, tulipaloon ja/ tai vakavaan loukkaantumiseen.

- Säilytä nämä ohjeet ja turvallisuusohjeet myöhempää käyttöä varten.
- Jäljempänä olevissa varoituksissa termi sähkötyökalut viittaa verkkovirralla (johdollinen) tai akulla (johdoton) toimiviin sähkötyökaluihin.

TYÖSKENTELYALUE

- Työskentelyalue on pidettävä puhtaana ja hyvin valaistuna. Ahtaat ja pimeät tilat lisäävät loukkaantumiseriskiä.
- Älä käytä sähkötyökaluja räjähdysalttiissa ympäristöissä, kuten syttyvien nesteiden, kaasujen tai pölyn läheisyydessä. Sähkötyökalut synnyttävät kipinöitä, jotka voivat sytyttää pölyn tai höyryt.
- Pidä sivulliset, erityisesti lapset ja lemmikkieläimet, turvallisen välimatkan päässä, kun käytät sähkötyökaluja. Jos jokin häiritsee sinua, saatat menettää tuotteen hallinnan.

SÄHKÖTURVALLISUUS

- Vältä koskettamista maadoitettuihin pintoihin, kuten putkiin, pattereihin, liesiin ja jääkaappeihin. Sähkötapaturman riski kasvaa, jos kehosi on maadoitettu.
- Älä altista sähkötyökaluja sateelle tai kosteudelle. Jos sähkötyökaluun pääsee vettä, sähkötapaturman vaara kasvaa.

HENKILÖKOHTAINEN TURVALLISUUS

- Ole tarkkana. Ole aina varovainen ja käytä tervettä järkeä sähkötyökaluilla työskennellessäsi. Älä koskaan käytä

sähkötyökaluja väsyneenä tai huumeiden, alkoholin tai lääkkeiden vaikutuksen alaisena. Muista, että sekunnin murto-osan tarkkaamattomuus tai huolimattomuus riittää aiheuttamaan vakavan vamman

- Käytä henkilökohtaisia suojarusteita. Käytä suojalaseja. Tuotteen tyyppistä ja käytöstä riippuen suojarusteet, kuten hengityssuojain, turvakengät, suojakypäriä ja kuulosuojaimet, vähentävät henkilövahinkojen vaaraa.
- Vältä tahaton käynnistys. Varmista, että virtakytkin on pois päältä ennen kuin kytket pistotulpan tai akun tai nostat/ kannat sähkötyökalua. Onnettomuusriski on suuri, jos kuljetat sähkötyökalua sormi virtakytkimellä tai kytket sähkötyökaluun virran kytkimen ollessa päällä-asennossa.
- Poista säätöavaimet ja vastaavat ennen työkalun käynnistämistä. Työkalun pyörivään osaan jätetty avain tai vastaava voi aiheuttaa loukkaantumisen.
- Älä kurkota liian kauas. Pidä aina tukeva jalansija ja hyvä tasapaino. Silloin voit hallita sähkötyökalua paremmin odottamattomissa tilanteissa.
- Käytä sopivia vaatteita. Älä käytä löysiä vaatteita tai koruja. Pidä hiukset, vaatteet ja käsiineet kaukana liikkuvista osista. Löysät vaatteet, korut ja pitkät hiukset voivat tarttua liikkuviin osiin.
- Jos käytettävissä on pölynpoisto- ja keräyslaitteita, ne on kytkettävä ja niitä on käytettävä oikein. Tällaiset laitteet voivat vähentää pölyn aiheuttamien ongelmien riskiä.

KÄYTTÖ JA HOITO

- Älä ylikuormita sähkötyökalua. Käytä oikeanlaisia sähkötyökaluja suunniteltuun työhön. Sähkötyökalu toimii paremmin ja turvallisemmin, kun sitä kuormitetaan suunnitellulla kuormalla.
- Älä käytä sähkötyökalua, jos sitä ei voi kytkeä päälle ja pois päältä

virtakytkimellä. Sähkötyökalut, joita ei voi ohjata kytkimellä, ovat vaarallisia ja ne on korjattava.

- Irrota pistotulppa ja/tai irrota akku ennen kuin teet säätöjä, vaihdat tarvikkeen tai lopetat sähkötyökalun käytön. Tällaiset ennaltaehkäisevät turvatoimet vähentävät sähkötyökalun tahattoman käynnistymisen riskiä.
- Sähkötyökalut, jotka eivät ole käytössä, on pidettävä lasten ulottumattomissa. Älä koskaan anna lasten tai henkilöiden, jotka eivät tunne sähkötyökalua tai näitä ohjeita, käyttää sitä. Sähkötyökalut ovat vaarallisia, jos niitä käyttävät kokemattomat ihmiset.
- Sähkötyökalujen kunnossapito ja hoito. Tarkista ennen käyttöä, että liikkuvat osat eivät ole väässä asennossa tai kuluneet, osat eivät ole rikkoutuneet eivätkä muut tekijät voi vaikuttaa tuotteen toimintaan. Korjaa mahdolliset vauriot ennen tuotteen käyttöä. Monet onnettomuudet johtuvat huonosti huolletuista sähkötyökaluista.
- Pidä leikkuutyökalut terävinä ja puhtaina. Asianmukaisesti huolletut ja terävät leikkuutyökalut takertelevat vähemmän ja ovat helpommin hallittavissa.
- Käytä sähkötyökalua, tarvikkeita, teriä jne. näiden ohjeiden mukaisesti ottaen huomioon vallitsevat työolosuhteet ja suoritettava tehtävä. Sähkötyökalujen käyttäminen muuhun kuin niiden käyttötarkoitukseen voi olla vaarallista.
- Älä käytä tuotetta, jos kahva tai turvalaitteet on irrotettu tai vaurioituneet. Älä pura tuotetta äläkä yritä muuttaa tai korjata sitä - henkilövahinkojen ja/tai omaisuusvahinkojen vaara.
- Tutustu työskentelyalueeseen ja huomioi kaikki vaarat, joita et ehkä huomaa, kun tuote on käynnissä.
- Älä käytä tuotetta, kun lähellä on muita ihmisiä, erityisesti lapsia, tai lemmikkejä.

AKKUTYÖKALUJEN KÄYTTÖ JA KÄSITTELY

- Lataa akku vain valmistajan suosittelemalla laturilla. Yhdelle akulle suunniteltu laturi voi aiheuttaa palovaaran, jos sitä käytetään toisen akun kanssa.
- Käytä vain työkalun mukana toimitettua akkutyyppeä. Muita akkuja käytettäessä on olemassa henkilövahinkojen ja/tai tulipalon vaara.
- Kun akkua ei käytetä, pidä se kaukana metalliesineistä, kuten paperiliittimistä, kolikoista, avaimista, nauloista, ruuveista ja muista pienistä metalliesineistä, jotka voivat oikosulkea liittimet. Oikosulussa purkautuu suuri määrä energiaa, joka voi aiheuttaa tulipalon ja/tai palovammoja.
- Jos akkua käsitellään huolimattomasti, akusta voi vuotaa nestettä. Vältä kosketusta akkunesteen kanssa. Jos saat akkunestettä ihollesi, huuhtele välittömästi runsaalla puhtaalla vedellä. Jos akkunestettä joutuu silmiin, huuhtele silmiä puhtaalla vedellä vähintään 10 minuutin ajan ja hakeudu välittömästi lääkäriin. Akusta vuotava neste voi aiheuttaa ärsytystä tai korroosiota.
- Lue kaikki laturia ja/tai akkua koskevat ohjeet ja turvallisuusohjeet.

HUOLTO

- Sähkötyökaluja saa huoltaa vain pätevä henkilö kunta käyttäen samanlaisia varaosia. Näin varmistetaan, että sähkötyökalu pysyy turvallisena.

ERITYISET TURVALLISUUSOHJEET

- Pidä työkalua eristetyistä tartuntapinnoista, kun työskentelet paikassa, jossa työkalu voi joutua kosketuksiin piilossa olevien johtojen kanssa. Jos sähkötyökalu joutuu kosketuksiin jännitteisten johtimien

kanssa, sen metalliosat muuttuvat jännitteelliseksi - sähkötapaturman vaara.

- Käytä suojalaseja ja kuulosuojaimia. Suojakypärä visiirillä, suojakäsineet ja luistamattomat turvakengät, joissa on säärisuojat, ovat suositeltavia.
- Älä kurkota liian kauas. Pidä aina tukeva jalansija ja hyvä tasapaino. Käytä työkalua ainoastaan tasaisella ja vakaalla alustalla. Älä koskaan käytä sähkötyökalua tikkailta, puusta tai muusta epävakaaasta paikasta, sillä saatat menettää tasapainosi tai sähkötyökalun hallinnan.
- Pidä kahvat puhtaina, kuivina, öljyttömänä ja rasvattomina. Liukkaat kahvat vaikeuttavat tuotteen hallintaa - henkilövahingon ja/tai omaisuusvahinkojen vaara.
- Käytä tuotetta vain ruohon ja hieman karkeamman aluskasvillisuuden poistamiseen. Älä käytä sähkötyökalua mihinkään muuhun kuin sen tarkoitettuun käyttötarkoitukseen. Vääränlainen käyttö voi aiheuttaa vakavia henkilövahinkoja.

TAKAPOTKUN SYYT JA KEINOT SEN ESTÄMISEKSI

- Takapotku voi tapahtua, jos terän kärki osuu puuhun tai muihin koviin esineisiin.
- Tuote sinkoutuu silloin hallitsemattomasti taaksepäin kohti käyttäjää.
- Takapotku voi aiheuttaa tuotteen hallinnan menettämisen ja johtaa kuolemaan ja/tai vakavaan loukkaantumiseen. Älä luota sähkötyökalun turvalaitteisiin. Ryhdy asianmukaisiin toimenpiteisiin onnettomuuksien ja loukkaantumisten ehkäisemiseksi.
- Takapotku johtuu työkalun virheellisestä käytöstä ja/tai vääristä työmenetelmistä tai -olosuhteista, ja se voidaan välttää seuraavilla toimenpiteillä.
 - Pidä työkalusta tukevasti kiinni molemmilla käsillä ja pidä käsivarret

ja vartalo sellaisessa asennossa, että se estää takapotkun. Älä päästä irti tuotteesta.

- Käytä vain valmistajan suosittelemia lisävarusteita. Muiden lisävarusteiden käyttö lisää takapotkun riskiä.
- Noudata valmistajan huolto-ohjeita.

MUITA TURVALLISUUSOHJEITA

- Lue kaikki varoitukset, turvallisuusohjeet ja muut ohjeet huolellisesti ennen käyttöä ja tutustu tuotteen säätimiin ja käyttöön, sen käyttökohteisiin, rajoituksiin ja mahdollisiin riskeihin. Suosittelemme, että suoritat asianmukaisen koulutuksen.
- Tuotetta eivät saa käyttää henkilöt (lapset tai aikuiset), joilla on jokin toimintarajoitus tai joilla ei ole riittävää kokemusta tai tietoa sen käyttämiseen, ellei joku heidän turvallisuudestaan vastaava henkilö ole opastanut heitä tuotteen käytössä. Huolehdi siitä, että lapset eivät leiki laitteella.
- Pysäytä tuote ja irrota akku seuraavissa tilanteissa:
 - Ennen kuin jätät tuotteen ilman valvontaa.
 - Ennen tuotteen tarkistamista, säätämistä, puhdistamista tai muuta työskentelyä.
 - Jos tuote alkaa täristä epänormaalisti.
- Pidä sivulliset, erityisesti lapset ja lemmikkieläimet, turvallisen välimatkan päässä työskentelyalueesta.
- Tarkasta säännöllisesti alue, jossa tuotetta käytetään, ja poista kaikki vieraat esineet, jotka voivat jäädä kiinni tuotteeseen ja jotka tuote singota pois. Sinkoutuvat esineet voivat aiheuttaa vakavia henkilövahinkoja ja/tai omaisuusvahinkoja.
- Pysäytä tuote ja odota, että kaikki liikkuvat osat ovat pysähtyneet kokonaan ennen kuin lasket sen käsistesi.

- Älä koskaan jätä tuotetta ilman valvontaa, kun akku on asennettu.
- Sammuta tuote ennen kuljetusta.
- Älä käytä tuotetta, jos kahva tai turvalaitteet on irrotettu tai vaurioituneet. Älä käytä tuotetta, jos se ei ole täysin koottu.
- Älä pura tuotetta tai yritä muuttaa tai korjata sitä, sillä tämä mitätöi takuun ja voi johtaa henkilövahinkoihin ja/tai omaisuusvahinkoihin.
- Käytä vain valmistajan suosittelemia varaosia. Irrota akku ennen lisävarusteiden ja/tai varaosien vaihtoa. Asenna lisävarusteet ja/tai varaosat valmistajan ohjeiden mukaisesti.
- Pidä tuotteesta tukevasti kiinni molemmilla käsillä ja suuntaa terä/siimapää pois päin vartalosta.
- Varmista, että terä/siimapää ei ole kosketuksissa maahan tai mihinkään esineeseen, kun käynnistät tuotteen.
- Varmista, että virtakytkin on pois päältä -asennossa ennen akun asettamista. Kytkin ja kytkimen salpa eivät saa olla lukitusasennossa.
- Pidä muut ihmiset, erityisesti lapset ja lemmikit vähintään 15 metrin päässä työskentelyalueesta.
- Käytä tuotetta vain päivänvalossa tai hyvässä keinovalaistuksessa.
- Käytä suojalaseja, kuulosuojaimia, suojakäsineitä, pitäviä turvakengkiä ja paksuja pitkiä housuja.
- Älä käytä löysiä vaatteita, koruja, kelloja tai vastaavia, jotka voivat jäädä kiinni liikkuviin osiin. Älä käytä tuotetta paljain jaloin tai avokengissä.
- Pysy vähintään 10 metrin etäisyydellä sähkölinjoista.
- Älä kirkota liian kauas. Pidä aina tukeva jalansija ja hyvä tasapaino. Käytä työkalua ainoastaan tasaisella ja vakaalla alustalla.
- Varo liukastumasta tai kaatumasta, erityisesti kävellessäsi taaksepäin.

- Sammuta tuote välittömästi ja irrota akku tuotteesta, jos terä juuttuu kiinni. Poista tukos.
- Varmista, että virtakytkin on pois päältä -asennossa ennen akun asettamista. Kytkin ja kytkimen salpa eivät saa olla lukitusasennossa.
- Älä koskaan pura tai muuta tuotteen turvavarusteita.
- Älä käytä tuotetta, jos se on vaurioitunut tai jos kaikki turvavarusteet eivät ole paikoillaan ja toimi oikein. Vaihda vaurioituneet tai kuluneet osat.
- Älä käytä tuotetta räjähdysvaarallisessa ympäristössä, kuten syttyvien nesteiden, kaasujen tai pölyn läheisyydessä - tulipalon ja/tai räjähdysvaaran vaara.

VAROITUS!

Tuote tuottaa sähkömagneettisen kentän käytön aikana. Tämä kenttä voi tietyissä olosuhteissa vaikuttaa aktiivisiin tai passiivisiin lääketieteellisiin implantteihin. Jos sinulla on lääketieteellinen implantti, ota yhteyttä lääkäriin ja/tai lääketieteellisen implantin valmistajaan ennen laitteen käyttöä, jotta vähennät vakavan loukkaantumisen tai kuoleman riskiä.

AKUN TURVALLISUUSOHJEET

- Älä koskaan ja missään olosuhteissa yritä avata akkuja.
- Älä altista akkuja sateelle tai kosteudelle.
- Älä koskaan polta akkua, vaikka se olisi vaurioitunut tai ei enää ladattavissa.
- Akku voi räjähtää, jos se palaa.
- Älä säilytä paikassa, jossa lämpötila voi ylittää 40 °C.
- Älä jätä akkua laturiin, kun se on ladattu täyteen - akun vuotamisen vaara.
- Lataa vain huoneenlämmössä.
- Lataa vain mukana toimitetulla laturilla.

- Varmista, että akku on kuiva ja puhdas ennen lataamista.
- Käytä vain saman tyyppisiä akkuja kuin työkalun mukana tulevat.
- Käytetyt paristot on hävitettävä voimassa olevien määräysten mukaisesti.
- Akusta voi vuotaa pieni määrä nestettä äärimmäisessä käytössä tai äärimmäisissä lämpötiloissa. Noudata alla olevia ohjeita, jos havaitset akulla nestettä.
- Pyyhi neste varovasti pois liinalla.
- Vältä kosketusta akkunesteen kanssa.
- Akkukennot ovat litium-ionityyppisiä. Älä hävitä akkuja kotitalousjätteen mukana äläkä heitä sitä tuleen tai veteen. Käytetyt paristot on hävitettävä voimassa olevien määräysten mukaisesti.

LATURIEN TURVALLISUUSOHJEET

- Sähkötyökalun pistotulpan on sovittava pistorasiaan. Älä koskaan muuta pistotulppaa millään tavalla. Muuttamattomat pistotulpat ja sopivat pistorasiat vähentävät sähkötapaturmien riskiä.
- Laturia saa käyttää vain valmistajan suositteleman akkutyypin lataukseen. Muiden akkujen lataaminen voi aiheuttaa räjähdyksen, henkilövahinkoja tai omaisuusvahinkoja.
- Älä lataa useampaa kuin kahta akkua peräkkäin antamatta laturin jäähtyä.
- Kun lataus on valmis, irrota laturin virtajohto ja irrota akku laturista. Älä jätä akkua laturiin.
- Älä koskaan kannata tuotetta johdosta. Älä irrota pistotulppaa johdosta vetämällä.
- Suojaa johto kuumuudelta, öljyltä ja teräviltä reunoilta.
- Älä yritä ladata muita kuin ladattavia akkuja.
- Laturin johto ei voi vaihtaa. Älä käytä laturia, jos johto tai pistoke on vahingoittunut.

- Älä altista laturia sateelle tai kosteudelle.
- Älä avaa laturia.
- Älä työnnä esineitä laturin tuuletusaukkojen läpi.
- Laturia saa käyttää vain sisätiloissa.
- Pitkäaikaisessa käytössä akku kuumenee. Anna sen jäähtyä noin 30 minuuttia ennen lataamista.
- Latauksen aikana laturi ja akku voivat kumentua. Tämä on täysin normaalia.
- Käytä laturia mieluiten huoneenlämmössä.
- Älä peitä akkulaturia. Älä lataa akkua suorassa auringonvalossa tai lämmönlähteen läheisyydessä.
- Akku on ladattava, kun työkalu ei enää toimi tyydyttävästi.
- Älä jatka työkalun käyttöä, kun akku ei enää jaksaa käyttää työkalua tyydyttävästi. Lataa akku ohjeiden mukaisesti. Akku voidaan ladata milloin tahansa ilman, että se vahingoittuu, vaikka se ei olisikaan täysin tyhjä.
- Varmista, että metalliesineet eivät oikosulje laturin koskettimia, kun laturin johto on kytkettynä. Irrota pistotulppa pistorasiasta, kun laturia ei käytetä. Irrota virtajohto ennen puhdistusta.
- Älä koskaan upota laturia veteen tai muihin nesteisiin.
- Älä koskaan päästä nestettä laturiin - sähkötapaturman vaara.

TULIPALON JA/TAI RÄJÄHDYKSEN VAARA

- Älä koskaan käytä vahingoittuneita, viallisia tai sulaneita akkuja. Älä yritä avata akkua äläkä altista sitä iskuille tai törmäyksille.
- Älä koskaan lataa akkua happojen ja/tai syttyvien kaasujen tai aineiden lähellä.
- Älä altista akkuja voimakkaalle kuumuudelle tai avotulelle.

- Älä käytä tai lataa akkua alle 10 °C:n tai yli 40 °C:n lämpötiloissa, sillä se voi vahingoittaa akkua.
- Älä altista akkua korkeille lämpötiloille tai voimakkaalle auringonvalolle pitkäksi aikaa.
- Pitkäaikaisessa käytössä akku kuumenee. Anna akun jäähtyä ennen lataamista.
- Älä koskaan oikosulje akun napoja.
- Akku on pakattava muovipussiin tai -laatikkoon tai akun navat on sinetöitävä ennen kuljetusta tai varastointia ja ennen akun hävittämistä.

JÄLJELLÄ OLEVAT RISKIT

- Vaikka sovellettavia turvallisuussääntöjä noudatetaan ja turvalaitteita käytetään, kaikkia riskejä ei voida poistaa. Seuraavat riskit ovat edelleen olemassa:
 - Viiltohaavan riski.
 - Kuulovamman riski.
- Pitkäaikainen käyttö ilman kuulosuojaimia aiheuttaa kuulovaurion riskin. Käytä kuulosuojaimia.
- Tärinästä johtuva henkilövahinkojen vaara, jos laitetta käytetään pitkään ja/tai väärin.
- Pitkäaikaisen tärinän epäillään aiheuttavan käsien ja käsivarsien tärinäoireyhtymää tai Raynaud'n tautia ("valkoiset sormet"). Lopeta työskentely välittömästi ja hakeudu lääkäriin, jos ilmenee tunnottomuutta, kutinaa, pistelyä, kipua, ihon värimuutoksia tai tuntohäiriöitä. Rajoita tärinän aiheuttamaa loukkaantumiseriskää huoltamalla työkalu asianmukaisesti, pitämällä kädet lämpiminä ja pitämällä taukoja.
- Vaikka tuotetta käytettäisiin ohjeiden mukaisesti, kaikkia riskitekijöitä on mahdotonta sulkea pois.

VAROITUS!

- **Tuotetta ei saa käyttää pensasaitojen leikkaamiseen, paksujen oksien**

leikkaamiseen tai kompostoitavan materiaalin silppuamiseen.

- **Tuotteella ei saa leikata tai trimmata ruohoa, joka ei kasva maassa - seinillä, kivikkopuutarhoissa jne. kasvavaa ruohoa ei saa leikata tai trimmata tuotteella.**

JÄLJELLÄ OLEVAT RISKIT

- Vaikka tuotetta käytettäisiin ohjeiden mukaisesti, kaikkia riskitekijöitä on mahdotonta sulkea pois. Tuotteen rakenteesta ja suunnittelusta voi aiheutua seuraavia riskejä:
 - Keuhkovaurio (ellei käytetä tehokasta kasvonaamaria).
 - Kuulovaurio (ellei käytetä tehokkaita kuulosuojaimia).
 - Tärinävaurio (jos tuotetta käytetään pitkään tai jos sitä ei käsitellä ja huolleta asianmukaisesti).
- Pitkäaikaisen tärinän epäillään aiheuttavan käsien ja käsivarsien tärinäoireyhtymää tai Raynaud'n tautia ("valkoiset sormet"). Lopeta työskentely välittömästi ja hakeudu lääkäriin, jos ilmenee tunnottomuutta, kutinaa, pistelyä, kipua, ihon värimuutoksia tai tuntohäiriöitä. Rajoita tärinän aiheuttamaa loukkaantumiseriskää huoltamalla työkalu asianmukaisesti, pitämällä kädet lämpiminä ja pitämällä taukoja.
- Vaikka tuotetta käytettäisiin ohjeiden mukaisesti, kaikkia riskitekijöitä on mahdotonta sulkea pois.

VAROITUS!

Tuote tuottaa sähkömagneettisen kentän käytön aikana. Tämä kenttä voi tietyissä tilanteissa vaikuttaa aktiivisiin tai passiivisiin lääketieteellisiin implanteihin. Jos sinulla on lääketieteellinen implantti, keskustele lääkärisi ja/tai implantin valmistajan kanssa ennen kuin käytät tuotetta vakavan henkilövahingon tai kuoleman riskin pienentämiseksi.

TÄRKEITÄ TIETOJA AKUSTA

- Älä pura akkua tai yritä vaihtaa akkukkenoja.
- Tämän akun käsittely voi aiheuttaa vakavia palovammoja, jos akun navat oikosuljetaan esim. korujen tai työkalujen avulla.
- Säilytä akku kuivassa paikassa enintään 27 °C:n lämpötilassa.
- Säilytä akkua 30–50 %:n varaustilassa.
- Lataa akku kuuden viikon välein pidemmän varastoinnin yhteydessä.

SYMBOLIT

	Lue käyttöohje.
	Käytä kuulonsuojaimia.
	Käytä suojalaseja.
	Käytä suojakäsineitä.
	Käytä turvasaappaita.
	Älä altista tuotetta sateelle tai kosteudelle.
	VAROITUS!

	Irrota akku aina ennen huoltoa.
	Sinkoutuvat esineet voivat aiheuttaa vakavia henkilövahinkoja ja/ tai omaisuusvahinkoja. Pidä sivulliset, erityisesti lapset ja lemmikkieläimet, vähintään 15 metrin päässä työskentelyalueesta.
	Taattu äänitehotaso.
	Hyväksytty voimassa olevien direktiivien mukaisesti.
	Käytetty tuote on lajiteltava voimassa olevien säännösten mukaisesti.

TEKNISET TIEDOT

Nimellisjännite	40 VDC
Akkukapasiteetti	5 Ah
Pyörimisnopeus	5000 r/min
Leikkuleveys	255/380 mm
Paino	3,8 kg
Äänenpainetaso, LpA	76,5 dB(A), k= 3 dB
Äänitehotaso, LwA*	88 dB(A), k= 3 dB
Äänitehotaso, LwA**	92 dB(A)
Maks. tärinätaso	1,58 m/s ² , K= 1,5 m/s ²

*Mitattu, **Taattu

Käytä aina kuulonsuojaimia!

Tärinän ilmoitettua arvoa, joka on mitattu standardoidulla testimenetelmällä, voidaan käyttää eri työkalujen keskinäiseen vertailuun ja altistumisen alustavaan arviointiin.

Mitatut arvot on määritetty standardin EN 50636.2.91:2014 mukaisesti.

VAROITUS!

Todellinen tärinätaso työkalun käytön aikana voi poiketa määritellystä kokonaisarvosta riippuen siitä, miten työkalua käytetään. Määritä sen vuoksi käyttäjän suojelemiseksi tarvittavat turvatoimenpiteet, jotka perustuvat arvioon altistumisesta todellisissa käyttöolosuhteissa (ottaen huomioon kaikki työkierron osat, kuten aika, jolloin työkalu on pois päältä ja tyhjäkäynnillä, käynnistysajan lisäksi).

KUVAUS

1. Ylempi runkoputki
2. Alempi runkoputki
3. Kädensija
4. Kantohihna
5. Suojakotelo
6. Siimapää
7. Raivausterä
8. Klipsi
9. Työkalu

KUVA 1

ASENNUS

TÄRKEÄÄ!

Älä aseta akkua paikalleen ennen kuin tuote on täysin koottu ja säädetty. Käytä suojakäsineitä, kun työskentelet tuotteen parissa. Pura tuote pakkauksesta ja tarkista, että kaikki osat ovat tallella ja ehjiä.

RUNKOPUTKEN ASENTAMINEN

KUVA 2

KUVA 3

KAHVAN ASENNUS

1. Löysää pidikkeen kiristysnuppia.

KUVA 4

2. Aseta kahva pidikkeeseen.

KUVA 5

3. Kiristä nuppi niin, että kahva pysyy tukevasti paikallaan.

KUVA 6

SUOJUksen ASENTAMINEN

Kiinnitä suojakotelo sen pidikkeeseen kolmella ruuvilla. Kiristä ruuvit ristikkäin.

KUVA 7

KUVA 8

PIDIKKEEN ASENNUS

Asenna kaasuvaijerin pidike.

KUVA 9

KANTOHIHNNAN ASENNUS

1. Asenna kantohihna kuvan mukaisesti ja säädä se sopivaksi.

KUVA 10

2. Kantohihnan kiinnikettä voidaan säätää optimaaliseen työskentelyasentoon.

KUVA 11

TRIMMERIPÄÄN ASENTAMINEN

1. Sovita laipan ja kotelon reiät yhteen.
2. Lukitse laippa kuusiokoloavaimella tai vastaavalla ja löysää mutteria myötäpäivään.

KUVA 12

3. Kun mutteri on irrotettu, irrota sisäkansi. Lukitse laippa ruuvimeisselillä tai vastaavalla. Aseta trimmeripää akselille.

Lukitse trimmeripää kiertämällä sitä myötöpäivään.

KUVA 13

4. Irrota trimmeripää lukitsemalla laippa ruuvimeisselillä tai vastaavalla ja kääntämällä trimmeripäätä myötöpäivään vapauttamiseksi.

RAIVAUSTERÄN ASENTAMINEN

1. Löysää mutteri ja irrota ulompi laippa.

KUVA 14

2. Asenna terä, ulompi laippa, suojus ja mutteri. Varmista, että terä asennetaan koneessa ilmoitettuun pyörimissuuntaan.

KUVA 15

3. Lukitse laippa kuusiokoloavaimella ja kiristä mutteri tiukasti vastapäivään.
4. Irrota raivausterä lukitsemalla laippa kuusiokoloavaimella tai vastaavalla ja löysäämällä mutteri hylsyavaimella ja irrota terä.

AKUN ASENTAMINEN/ VAIHTAMINEN

1. Lataa akku laturin käyttöohjeessa kuvatulla tavalla.
2. Työnnä ladattu akku akunpitimeen niin, että se lukittuu paikalleen.

KUVA 16

3. Paina salpapistinettä ja vedä akku ulos.

KUVA 17

TÄRKEÄÄ!

Suojaa akun napoja, kun akku ei ole käytössä. Muussa tapauksessa akku voi mennä oikosulkuun, mikä voi aiheuttaa tulipalon ja/tai räjähdyksen vaaran.

KÄYTTÖ

SUUNNITELTU KÄYTTÖTARKOITUS

- Tuote on tarkoitettu ruohon, pensaiden ja rikkaruohojen leikkaamiseen/trimmaamiseen.
- Raivausterä on suunniteltu karkealle ruoholle ja oksille, joiden halkaisija on enintään 2 cm.
- Siimapää on suunniteltu ruohon ja rikkaruohojen trimmaamiseen aitojen, seinien, perustusten, kulkuväylien tai puiden runkojen ympärillä.
- Tuotetta saa käyttää vain asianmukaisesti ja näiden ohjeiden mukaisesti. Kaikki muu käyttö katsotaan epäasianmukaiseksi. Valmistaja ei ota vastuuta väärästä käytöstä johtuvista henkilövahingoista ja/tai omaisuusvahingoista. Kaikki vastuu tällaisista henkilövahingoista ja/tai omaisuusvahingoista on käyttäjällä.

KÄYNNISTYS/PYSÄYTYS

TÄRKEÄÄ!

Varmista, että raivausterä ei ole kosketuksissa maahan tai mihinkään esineeseen, kun käynnistät tuotteen - vakavien henkilövahinkojen riski.

1. Pidä tuotteesta tukevasti kiinni molemmin käsin.
2. Pidä käynnistyssalpa (1) painettuna ja paina virtapistinettä (2).

KUVA 18

3. Vapauta käynnistyssalpa.
4. Sammuta laite vapauttamalla virtapistinettä.

KUVA 19

AKUN VARAUSTILAN NÄYTTÖ

1. Paina akun painiketta, jolloin akun varaustaso näytetään akun varauksen merkkivaloilla.

KUVA 20

2. Merkkivalo sammuu 5 sekunnin kuluttua. Jos merkkivalot vilkkuvat, akku on ladattava.

KÄYTTÖ

Ennen ensimmäistä käyttöä

Tarkista, että kaikki osat on asennettu oikein ja tukevasti ja että tuotteessa ei ole näkyviä vikoja.

Käsittele tuotetta oikein

- Pidä aina tukeva jalansija ja hyvä tasapaino.
- Älä kirkota liian kauas.
- Älä käytä tuotetta huonolla säällä tai riittämättömässä valaistuksessa.
- Seiso molemmat jalat tukevasti maassa.
- Huomioi mahdolliset esteet työalueella.
- Pidä tuotetta aina tiukasti kiinni molemmilla käsillä ohjeiden mukaisesti.

Vinkkejä

- Parhaan tuloksen saat pitämällä siimapäätä hieman kallellaan leikattavaa aluetta vasten.
- Tuote leikkaa parhaiten, kun sitä siirretään vasemmalta oikealle leikattavan alueen yli. Se on vähemmän tehokas, kun sitä siirretään oikealta vasemmalle.
- Anna siiman kärjen leikata ruoho. Älä työnnä siimapäätä väkisin leikkaamattomaan ruohoon.
- Kosketus kiinteisiin esineisiin, kuten reunakiviin, aitoihin, seiniin ja puihin, aiheuttaa siiman nopean kulumisen tai jopa katkeamisen.
- Vältä kosketusta puiden ja pensaiden kanssa. Siima vahingoittaa helposti puun kuorta, aidan pylviäitä, puupaneeleita, puulistoja ja vastaavia.

SIIMAN SYÖTTÖ

Tuotteessa on automaattinen siiman syöttö. Napauta siimapäätä kevyesti maahan siiman syöttämiseksi.

KUVA 21

HUOLTO

VAROITUS!

Irrota akku tuotteesta kokonaan ennen kuin puhdistat, säädät, huollat ja/tai vaihdat lisävarusteita. Raivausterää käsiteltäessä viiltovaara - käytä suojakäsineitä.

PUHDISTUS

- Puhdista tuote jokaisen käyttökerran jälkeen jotta se toimisi parhaalla mahdollisella tavalla. Puhdista tuote pehmeällä harjalla.
- Pidä tuuletusaukot puhtaina pölystä ja liasta.

TÄRKEÄÄ!

Älä käytä vettä tai nestemäisiä puhdistusaineita.

SIIMAN VAIHTO

1. Poista akku.
2. Irrota siimakela siimapäädästä. Poista jäljellä oleva siima kelalta.
3. Leikkaa noin neljä metriä siimaa.

KUVA 22

4. Työnnä siima kelan yläosassa olevaan kiinnitysreikään. Varmista, että siimaa on kaksi metriä kumpaankin suuntaan.

KUVA 23

5. Kierrä siimaa myötäpäivään kelan yläosan ympärille (katso nuolet kelassa). Aseta siima kelan ylälaipassa olevaan aukkoon siten, että noin 15 cm siimaa työnny aukon ulkopuolelle. Älä kääri liikaa -

kun siima on kääritty, siiman ja kelan ulkoreunan väliin on jätettävä vähintään 6 mm vapaata tilaa.

6. Asenna kela ja kotelo edellä kuvatulla tavalla.

KUVA 24

SÄILYTYS

- Irrota akku tuotteesta ennen varastointia.
- Poista kaikki vieraat materiaalit tuotteesta.
- Säilytä tuote lasten ulottumattomissa.
- Säilytä tuote kaukana syövyttävistä aineista, kuten suolasta ja lannoitteista.

- Lataa ja säilytä akut viileässä paikassa. Normaalaa huonelämpötilaa korkeammat tai matalammat lämpötilat lyhentävät akun käyttöikää.
- Älä säilytä akkuja lataamattomina. Anna akun jäähtyä ja lataa se sitten mahdollisimman pian.
- Säilytä akku kuivassa paikassa enintään 27 °C:n lämpötilassa.
- Akut purkautuvat itsestään erityisesti korkeissa lämpötiloissa. Parhaan akun käyttöiän saavuttamiseksi lataa akku yhden tai kahden kuukauden välein, vaikka tuote ei olisi käytössä.

VIANETSINTÄ

Ongelma	Mahdollinen syy	Toimenpide
Automaattinen siimansyöttölaite ei syötä siimaa.	Siima on liimautunut kiinni.	Voitele siima silikonisuihkeella.
	Kelalla on liian vähän siimaa.	Aseta uusi siima ohjeiden mukaisesti.
	Siima on liian lyhyt.	Pidä lukituspainiketta painettuna ja vedä siimaa käsin ulos.
	Siima on sotkeutunut kelalle.	Irrota siima kelalta ja kiedo se uudelleen ohjeiden mukaisesti.
Ruohoa on kietoutunut siimapään ympärille.	Korkea ruoho leikataan maanpinnan tasolta.	Leikkaa korkea ruoho erissä.
Moottori ei käynnisty, kun nopeudensäädintä painetaan.	Akkua ei ole asetettu oikein.	Varmista, että akku on lukittu paikalleen ennen käyttöä.
	Akku on tyhjentynyt.	Lataa akku ohjeiden mukaisesti.
	Runkoputkea ei ole asennettu oikein.	Tarkista, että putken alaosa on asennettu oikein yläosassa olevaan kytkimeen.

CONSIGNES DE SÉCURITÉ

ATTENTION !

Lisez attentivement l'ensemble des avertissements, indications et consignes de sécurité avant d'utiliser l'appareil. Si toutes les instructions et consignes de sécurité ne sont pas respectées, il y a un risque d'accident électrique, d'incendie et/ou de blessures graves.

- Conservez les présentes instructions et consignes de sécurité en cas de besoin ultérieur.
- Le terme « outil électrique » dans les mises en garde ci-dessous couvre les outils électriques qui se branchent sur le secteur (filaires) ou alimentés par batterie (sans fil).

ZONE DE TRAVAIL

- La zone de travail doit être propre et bien éclairé. Les espaces encombrés et mal éclairés augmentent le risque de blessure.
- N'utilisez pas les outils électriques dans un environnement explosif, notamment à proximité de liquides, de gaz ou de poussières inflammables. Les outils électriques produisent des étincelles qui peuvent enflammer les poussières ou les vapeurs.
- À l'utilisation d'un outil électrique, veillez à ce que les passants, en particulier les enfants et les animaux domestiques, restent à une distance sûre. Si votre attention est détournée, vous risquez de perdre le contrôle du produit.

SÉCURITÉ ÉLECTRIQUE

- Évitez tout contact corporel avec des surfaces mises à la terre telles que des tuyaux, des radiateurs, des cuisinières et des réfrigérateurs. Le risque d'accidents électriques augmente si le corps est mis à la terre.

- N'exposez pas les outils électriques à la pluie ou à l'humidité. Le risque d'accident électrique est plus élevé si de l'eau pénètre dans l'outil.

SÉCURITÉ PERSONNELLE

- Soyez vigilant. Soyez toujours attentif et faites preuve de bon sens en utilisant des outils électriques. N'utilisez jamais un outil électrique si vous êtes fatigué ou sous l'influence de drogues, d'alcool ou de médicaments. Rappelez-vous qu'il suffit d'une fraction de seconde d'inattention ou de négligence pour causer des graves blessures.
- Portez un équipement de protection individuelle. Portez des lunettes de protection. Selon le type de produit et son utilisation, des équipements de sécurité tels que des masques antipoussières, des chaussures de sécurité antidérapantes, des casques de sécurité et des protections auditives permettent de réduire le risque de blessures.
- Évitez les démarrages accidentels. Vérifiez que l'interrupteur électrique est positionné sur OFF avant de brancher la fiche secteur ou la batterie ou de soulever/porter l'appareil. Le risque d'accident est important si vous portez l'outil électrique en gardant le doigt sur l'interrupteur ou si vous branchez l'outil électrique au secteur avec l'interrupteur en position de marche.
- Avant de mettre l'outil électrique en marche, retirez toutes les clés de réglage, etc. Laissée sur une pièce rotative de l'outil électrique, une clé ou une pièce similaire peut provoquer des blessures corporelles.
- Ne vous penchez pas trop en avant. Veillez à garder un bon appui au sol et un bon équilibre. Cela permet d'avoir un meilleur contrôle de l'outil électrique dans des situations imprévues.
- Portez des vêtements appropriés. Ne portez pas des vêtements amples ou des

bijoux. Gardez les cheveux, les vêtements et les gants à distance des pièces mobiles. Les vêtements amples, les bijoux et les cheveux longs peuvent se prendre dans les pièces mobiles.

- Si un équipement d'extraction et de collecte des poussières est disponible, celui-ci doit être raccordé et utilisé de manière correcte. Ce genre de dispositif peut réduire le risque de problèmes liés à la poussière.

UTILISATION ET ENTRETIEN

- Ne pas forcer sur l'outil électrique. Utilisez l'outil électrique adapté au travail prévu. L'outil électrique fonctionne mieux et de façon plus sûre sous la charge pour laquelle il est conçu.
- Ne pas utiliser l'outil s'il n'est pas possible de le démarrer et de l'arrêter au moyen de l'interrupteur. Les outils électriques dont l'interrupteur ne fonctionne pas sont dangereux et doivent être réparés.
- Avant d'effectuer des réglages, de remplacer des accessoires ou de ranger l'outil électrique, débranchez la fiche secteur et/ou retirez la batterie. Ces consignes de sécurité préventives réduisent le risque de démarrage involontaire de l'outil électrique.
- Gardez les outils électriques non utilisés hors de portée des enfants. Ne laissez jamais des enfants ou des personnes non familiarisées avec l'outil électrique ou n'ayant pas pris connaissance de ces instructions, l'utiliser. Les outils électriques sont dangereux s'ils sont utilisés par des personnes inexpérimentées.
- Procédez à l'entretien et à la maintenance de l'outil électrique. Vérifiez avant l'utilisation que les pièces mobiles sont bien ajustées et ne sont pas coincées, qu'aucune pièce n'est cassée ou s'il existe d'autres facteurs susceptibles d'affecter le fonctionnement du produit. Faites réparer les dommages éventuels avant d'utiliser le produit. Des outils électriques mal

entretenus sont la cause de nombreux accidents.

- Gardez les outils de coupe affûtés et propres. Les outils de coupe correctement entretenus et bien aiguisés sont moins susceptibles de se coincer et plus faciles à maîtriser.
- Utilisez l'outil électrique, les accessoires, les embouts, etc. conformément à ces instructions en prenant en considération les conditions de travail effectives et la nature du travail à effectuer. Il peut être dangereux d'utiliser l'outil électrique à des fins autres que celles pour lesquelles il est conçu.
- N'utilisez pas le produit si des poignées ou des dispositifs de sécurité ont été enlevés ou endommagés. Ne pas démonter le produit et ne pas essayer de le modifier ou de le réparer. (risque de blessures corporelles ou de dommages matériels).
- Familiarisez-vous avec la zone de travail et soyez attentif aux risques éventuels que vous ne verrez peut-être pas lorsque le produit sera en marche.
- Ne pas utiliser le produit quand d'autres personnes, en particulier des enfants, ou des animaux de compagnie sont à proximité.

UTILISATION ET MANIPULATION DES APPAREILS SANS FIL

- Chargez la batterie uniquement à l'aide du chargeur recommandé par le fabricant. Un chargeur conçu pour une batterie peut causer un risque d'incendie s'il est utilisé avec une autre.
- Utilisez uniquement des piles du type recommandé par le fabricant. Si vous utilisez d'autres batteries, il existe un risque de blessure et/ou d'incendie.
- Lorsque la batterie n'est pas utilisée, gardez-la à l'écart des objets métalliques tels que les trombones, les pièces de monnaie, les clés, les clous, les vis et les autres petits objets métalliques pouvant court-circuiter les pôles. Un court-circuit

libère de grandes quantités d'énergie, ce qui peut provoquer un incendie et/ou de graves blessures corporelles.

- Si la batterie est manipulée avec négligence, du liquide peut s'échapper de la batterie. Évitez tout contact avec le liquide de batterie. Si le liquide de la batterie est entré en contact avec la peau, rincez immédiatement à grandes eaux à l'eau pure. Si le liquide de batterie pénètre dans vos yeux, rincez-les avec de l'eau pure pendant au moins 10 minutes et consultez immédiatement un médecin. Une fuite de liquide de la batterie peut provoquer une irritation ou des dommages corrosifs.
- Lisez toutes les instructions et les consignes de sécurité du chargeur et/ou de la batterie.

MAINTENANCE

- L'outil électrique ne doit être réparé que par un personnel qualifié utilisant des pièces de rechange identiques. Cela garantit que l'outil électrique reste sûr.

CONSIGNES DE SÉCURITÉ SPÉCIFIQUES

- Pendant les travaux où l'appareil peut entrer en contact avec des fils électriques cachés, tenez-le par les surfaces de préhension isolées électriquement. En cas de contact avec des conducteurs sous tension, les parties métalliques du produit passent elles aussi sous tension – risque d'accident électrique.
- Portez des lunettes de protection et une protection auditive. Il est conseillé d'utiliser un casque de sécurité avec visière, des gants de protection et des chaussures de sécurité antidérapantes avec protection pour le bas des jambes.
- Ne vous penchez pas trop en avant. Veillez à garder un bon appui au sol et un bon équilibre. Utilisez le produit uniquement sur un support stable et plat. N'utilisez jamais un appareil en vous tenant sur une

échelle, un arbre ou un autre endroit instable. Vous pouvez perdre l'équilibre ou le contrôle de l'appareil.

- Gardez les poignées propres, sèches et exemptes d'huile et de graisse. Les poignées glissantes rendent l'outil difficile à tenir : risques de blessures et/ou de dommages matériels.
- Utilisez l'appareil uniquement pour éliminer l'herbe et de la végétation un peu plus dense en dessous. Ne jamais utiliser le produit à d'autres fins que celles auxquelles il est destiné. Une mauvaise utilisation peut provoquer des blessures corporelles graves.

CAUSES DES PROJECTIONS ET MOYENS DE LES ÉVITER

- Un rebond peut se produire si la pointe de la lame entre en contact avec du bois ou d'autres objets durs.
- L'appareil est alors projeté en arrière de manière incontrôlée vers l'utilisateur.
- Le rebond peut vous faire perdre le contrôle du produit, entraînant un risque de décès et/ou de blessures graves. Ne vous reposez pas sur les dispositifs de sécurité du produit. Prenez des mesures appropriées pour prévenir les accidents et les blessures.
- Un rebond est causé par une mauvaise utilisation du produit et/ou des méthodes ou des conditions de travail non appropriées et peut être évité par les mesures suivantes.
 - Tenez fermement le produit avec les deux mains et gardez vos bras et votre corps dans une position qui empêche ce rebond. Ne relâchez pas l'appareil.
 - N'utilisez que les accessoires recommandés par le fabricant. L'utilisation d'autres accessoires que ceux recommandés augmente le risque de rebond.
 - Conformez-vous aux instructions du fabricant pour l'entretien.

CONSIGNES DE SÉCURITÉ SUPPLÉMENTAIRES

- Lisez attentivement l'ensemble des avertissements, consignes de sécurité et instructions avant utilisation et familiarisez-vous avec les commandes et l'utilisation, les domaines d'utilisation, les limites fixées et les risques potentiels de l'appareil. Nous vous recommandons de suivre une formation appropriée.
- L'appareil n'est pas destiné à être utilisé par des personnes (enfants ou adultes) présentant un quelconque type de handicap ou par des personnes n'ayant pas l'expérience ou les connaissances suffisantes pour l'utiliser, sauf si elles ont reçu des indications, d'une personne responsable de leur sécurité, sur la manière d'utiliser le produit. Les enfants doivent être sous surveillance pour veiller à ce qu'ils ne jouent pas avec le produit.
- Arrêtez l'appareil et retirez la batterie dans les situations suivantes :
 - Avant de laisser le produit sans surveillance.
 - Avant de vérifier, de régler, de nettoyer ou d'effectuer d'autres travaux sur le produit.
 - Si le produit commence à vibrer de façon anormale.
- Tenez les personnes à proximité, en particulier les enfants et les animaux, à une distance de sécurité de la zone d'utilisation.
- Inspectez régulièrement la zone où le produit doit être utilisé et retirez les corps étrangers qui risquent de se coincer et d'être projetés hors du produit. Les pièces qui sont projetées peuvent causer des blessures graves et/ou des dommages matériels.
- Arrêtez l'appareil et attendez que toutes les pièces mobiles se soient complètement arrêtées avant de le ranger.
- Ne laissez jamais l'appareil sans surveillance lorsque la batterie électrique est en place.
- Éteignez toujours l'appareil avant le transport.
- N'utilisez pas le produit si des poignées ou des dispositifs de sécurité ont été enlevés ou endommagés. N'utilisez pas le produit s'il n'est pas entièrement monté.
- Ne pas démonter le produit et ne pas essayer de le modifier ou de le réparer : cela annule la garantie et fait courir un risque de blessures corporelles et/ou de dommages matériels.
- N'utilisez que des pièces de rechange recommandées par le fabricant. Retirez la batterie avant de changer les accessoires et/ou d'installer des pièces de rechange. Installez les accessoires et/ou les pièces de rechange conformément aux instructions du fabricant.
- Tenez fermement l'outil avec les deux mains et orientez la lame/la tête de coupe dans la direction opposée à votre corps
- Vérifiez que la lame/la tête de coupe n'est pas en contact avec le sol ou tout objet lors de la mise en marche de l'outil.
- Assurez-vous que l'interrupteur est positionné sur OFF avant d'insérer la batterie. L'interrupteur et le dispositif de verrouillage ne doivent pas être en position verrouillée.
- Éloignez les autres personnes, en particulier les enfants et les animaux domestiques, à au moins 15 mètres de la zone de travail.
- Utilisez uniquement le produit à la lumière du jour ou sous un bon éclairage artificiel.
- Portez des lunettes de protection, une protection auditive, des gants de protection, des chaussures de sécurité antidérapantes et un pantalon long.
- Les vêtements amples, les bijoux et les cheveux longs peuvent être happés par des pièces mobiles. N'utilisez pas le produit pieds nus ou chaussé de sandales.

- Restez à au moins 10 m des lignes électriques.
- Ne vous penchez pas trop en avant. Veillez à garder un bon appui au sol et un bon équilibre. Utilisez le produit uniquement sur un support stable et plat.
- Faites attention de ne pas glisser ou tomber, surtout quand vous reculez.
- Si la lame se coince, éteignez immédiatement l'outil et retirez la batterie. Éliminez le blocage.
- Assurez-vous que l'interrupteur est positionné sur OFF avant d'insérer la batterie. L'interrupteur et le dispositif de verrouillage ne doivent pas être en position verrouillée.
- Ne démontez et ne modifiez jamais les dispositifs de protection de l'appareil.
- N'utilisez pas le produit s'il est endommagé ou si tous les dispositifs de protection ne sont pas en place et ne fonctionnent pas correctement. Remplacez les pièces usées ou endommagées.
- N'utilisez pas le produit dans un environnement explosif, notamment à proximité de liquides, de gaz ou de poussières inflammables (risque d'incendie et/ou d'explosion).

ATTENTION !

Le produit génère un champ électromagnétique lorsqu'il est utilisé. Dans certaines circonstances, ce champ peut affecter des implants médicaux actifs ou passifs. Si vous portez un implant médical, vous devez demander l'avis de votre médecin et/ou du fabricant de l'implant avant d'utiliser l'appareil afin de réduire les risques de dommages corporels graves pouvant être mortels.

CONSIGNES DE SÉCURITÉ POUR LA BATTERIE

- Ne jamais tenter d'ouvrir les batteries, quelles que soient les circonstances.

- Ne pas exposer les batteries à la pluie ou à l'humidité.
- Ne jamais brûler la batterie, même si elle est endommagée ou n'est plus rechargeable.
- La batterie peut exploser si elle brûle.
- Ne pas conserver dans des endroits où la température peut dépasser 40 °C.
- Ne pas laisser la batterie dans le chargeur si elle est complètement chargée. Risque de fuite de la batterie.
- Chargez uniquement à température ambiante.
- Chargez uniquement avec le chargeur fourni.
- Vérifiez si la batterie est sèche et propre avant de la charger.
- Utilisez uniquement des batteries du type fourni avec l'outil.
- Les piles électriques hors d'usage doivent être éliminées conformément à la réglementation en vigueur.
- Une petite quantité de liquide peut fuir de la batterie lors d'une utilisation extrême ou à des températures extrêmes. Suivez les instructions ci-dessous si vous remarquez du liquide sur la batterie.
- Essayez délicatement le liquide à l'aide d'un chiffon.
- Évitez tout contact avec le liquide de batterie.
- Les éléments de batterie sont du type lithium-ion. Ne pas jeter les batteries dans les ordures ménagères, dans du feu ou dans de l'eau. Les piles électriques hors d'usage doivent être éliminées conformément à la réglementation en vigueur.

CONSIGNES DE SÉCURITÉ POUR LE CHARGEUR

- La fiche du chargeur doit être compatible avec la prise secteur. N'effectuez jamais aucune modification sur la fiche secteur.

Des fiches non modifiées et des prises de courant compatibles réduisent le risque d'accidents électriques.

- La batterie ne doit être utilisée que pour le type de batterie recommandé par le fabricant. La charge d'autres batteries peut entraîner une explosion, des blessures corporelles ou des dommages matériels.
- Ne pas charger plus de deux batteries d'affilée sans laisser le chargeur refroidir.
- Après la charge, débranchez le chargeur du secteur et retirez la batterie du chargeur. Ne pas laisser de batteries usagées dans le chargeur.
- Ne jamais porter le produit par le cordon. Ne pas tirer sur le cordon pour débrancher la prise.
- Protégez le cordon d'alimentation de la chaleur, de l'huile et des bord coupants.
- Ne pas tenter de charger des batteries non rechargeables.
- Le cordon du chargeur ne peut pas être remplacé. Ne pas utiliser le chargeur si la fiche ou le cordon est endommagé.
- Ne pas exposer le chargeur à la pluie ou à l'humidité.
- Ne pas ouvrir le chargeur.
- Ne pas insérer d'objets à travers les événements du chargeur.
- Le chargeur est conçu uniquement pour un usage intérieur.
- En cas d'utilisation prolongée, la batterie devient chaude. Laissez refroidir environ 30 minutes avant de charger.
- Pendant la charge, le chargeur et la batterie deviennent chauds. C'est tout à fait normal.
- Utilisez de préférence le chargeur à température ambiante.
- Ne pas couvrir le chargeur de batterie. Ne pas charger la batterie à la lumière directe du soleil ou à proximité de sources de chaleur.

- La batterie doit être chargée quand elle n'est plus en mesure de faire fonctionner l'outil de façon satisfaisante.
- Ne pas continuer à utiliser l'outil quand la batterie n'est plus en mesure de le faire fonctionner de façon satisfaisante. Chargez la batterie conformément aux instructions. La batterie peut être chargée à tout moment sans être endommagée, même si elle n'est pas tout à fait déchargée.
- Veillez à ce que les bornes du chargeur ne soient pas court-circuitées par des objets métalliques quand le cordon du chargeur est branché. Débranchez le cordon quand vous n'utilisez pas le chargeur. Débranchez le cordon avant de nettoyer le chargeur.
- Ne jamais plonger le chargeur dans l'eau ou tout autre liquide.
- Ne jamais laisser du liquide pénétrer dans le chargeur. Risque d'accident électrique.

RISQUE D'INCENDIE ET/OU D'EXPLOSION

- N'utilisez jamais des batteries endommagées, défectueuses ou déformées. Ne tentez jamais d'ouvrir la batterie et ne l'exposez pas à des coups et/ou à des chocs.
- Ne chargez jamais la batterie à proximité d'acides et/ou de gaz ou de substances inflammables.
- N'exposez pas les batteries à une chaleur excessive ou à des flammes vives.
- N'utilisez et ne chargez pas la batterie à une température inférieure à 10 °C ou supérieure à 40 °C : une telle utilisation pouvant endommager la batterie.
- N'exposez pas la batterie pendant de longues périodes à des températures élevées ou à la lumière directe du soleil.
- En cas d'utilisation prolongée, la batterie devient chaude. Laissez la batterie refroidir avant de la charger.

- Ne court-circuitez jamais les pôles de la batterie.
- La batterie doit être emballée dans un sac en plastique ou une boîte, ou les pôles de la batterie doivent être scellés, avant le transport ou l'entreposage et avant la mise au rebut de la batterie.

AUTRES RISQUES

- Même si les règles de sécurité applicables sont respectées et que des dispositifs de sécurité sont utilisés, tous les risques ne peuvent pas être éliminés. Les risques suivants subsistent :
 - Risque de blessure par cisaillement.
 - Risque de lésion auditive.
- L'utilisation prolongée sans protection auditive fait courir un risque de lésions auditives. Portez une protection auditive.
- Risque de blessure en raison de vibrations en cas d'utilisation prolongée et/ou erronée.
- Dans le cadre d'une utilisation prolongée, on soupçonne que les vibrations peuvent provoquer ce qu'on appelle la maladie de Raynaud (« doigts blancs »). Arrêtez immédiatement votre travail et consultez un médecin si vous éprouvez un engourdissement, des démangeaisons, des picotements, des douleurs, un changement de couleur de la peau ou une perte de sensations. Limitez le risque de lésions dues aux vibrations en tenant l'outil correctement, en gardant les mains au chaud et en faisant des pauses.
- Même si le produit est utilisé conformément aux instructions, il est impossible de supprimer tous les risques.

ATTENTION !

- **L'appareil ne doit pas être utilisé pour tailler les haies, couper des grosses branches ou pour débiter des matériaux à composter.**

- **L'appareil ne doit pas être utilisé pour couper ou tondre de l'herbe ne poussant pas au sol : l'herbe sur les murs, sur des éléments en pierre, etc. ne doit pas être coupée ou tonte avec l'appareil.**

AUTRES RISQUES

- Même si le produit est utilisé conformément aux instructions, il est impossible d'exclure tous les facteurs de risque. Les risques suivants peuvent survenir en raison de la construction et de la conception du produit.
 - Dommages pulmonaires (sauf si une protection faciale efficace est utilisée).
 - Dommages auditifs (sauf si une protection auditive efficace est utilisée).
 - Lésions causés par les vibrations (si l'outil est utilisé pendant de longues périodes ou s'il n'est pas manipulé et entretenu correctement).
- Dans le cadre d'une utilisation prolongée, on soupçonne que les vibrations peuvent provoquer ce qu'on appelle la maladie de Raynaud (« doigts blancs »). Arrêtez immédiatement votre travail et consultez un médecin si vous éprouvez un engourdissement, des démangeaisons, des picotements, des douleurs, un changement de couleur de la peau ou une perte de sensations. Limitez le risque de lésions dues aux vibrations en tenant l'outil correctement, en gardant les mains au chaud et en faisant des pauses.
- Même si le produit est utilisé conformément aux instructions, il est impossible de supprimer tous les risques.

ATTENTION !

L'appareil génère un champ électromagnétique pendant son fonctionnement. Dans certaines circonstances, ce champ peut affecter







les implants médicaux actifs ou passifs. Si vous portez un implant médical, vous devez demander conseil à votre médecin et/ou au fabricant de l'implant médical avant d'utiliser l'appareil afin de réduire le risque de dommages corporels graves pouvant être mortels.

INFORMATIONS IMPORTANTES SUR LA BATTERIE

- Ne démontez pas la batterie et n'essayez pas de remplacer les éléments.
- La manipulation de cette pile peut entraîner de graves brûlures si les bornes de la pile sont court-circuitées, par exemple par des bijoux ou des outils.
- Conservez la batterie au sec et à 27 °C maximum.
- Stockez la batterie avec une charge de 30 à 50 %.
- Chargez la pile tous les six semaines en cas d'inutilisation prolongée.

PICTOGRAMMES

	Lisez le mode d'emploi.
	Portez une protection auditive.
	Portez des lunettes de protection.
	Portez des gants de protection.
	Portez des chaussures de sécurité.

	Ne pas exposer le produit à la pluie ou à l'humidité.
	ATTENTION !
	Retirez toujours la batterie des travaux de maintenance.
	Les pièces qui sont projetées peuvent causer des blessures graves et/ou des dommages matériels. Veillez à ce que les passants, en particulier les enfants et les animaux domestiques, restent à au moins 15 mètres de la zone d'utilisation.
	Niveau de puissance sonore garanti.
	Homologué selon les directives en vigueur.
	Les appareils hors d'usage doivent faire l'objet d'un tri conformément aux réglementations en vigueur.

CARACTÉRISTIQUES TECHNIQUES

Tension nominale	40 VDC
Capacité, batterie/pile	5 Ah
Régime	5000 tr/min
Largeur de coupe	255/380 mm

Poids	3,8 kg
Niveau de pression acoustique, LpA	76,5 dB(A), K= 3 dB
Niveau de puissance acoustique, LwA*	88 dB(A), K= 3 dB
Niveau de puissance acoustique, LwA**	92 dB(A)
Niveau de vibration maxi	1,58 m/s ² , K= 1,5 m/s ²

*Mesuré, **Garanti

Portez toujours une protection auditive !

La valeur déclarée en ce qui concerne les vibrations, qui a été mesurée conformément à une méthode d'essai normalisée, peut être utilisée pour comparer différents outils et effectuer une première évaluation de l'exposition. Mesures réalisées conformément à la norme EN 50636.2.91:2014.

ATTENTION !

Le niveau effectif de vibration à l'utilisation de l'outil électrique peut différer de la valeur totale indiquée en fonction de la façon dont il est utilisé. Il convient dès lors de déterminer les consignes de sécurité nécessaires afin de protéger l'utilisateur sur la base d'une estimation de l'exposition dans des conditions d'utilisation réelles (en tenant compte de tous les éléments du cycle de travail, notamment du moment où l'outil est éteint et de celui où il tourne au ralenti, en plus du temps de démarrage).

DESCRIPTION

1. *Perche supérieure*
2. *Perche inférieure*
3. *Poignée*
4. *Sangle*
5. *Protection*

6. *Tête de coupe*
7. *Lame de coupe*
8. *Clips*
9. *Outil*

FIG. 1

MONTAGE

IMPORTANT !

N'insérez pas la batterie avant que l'appareil soit complètement assemblé et réglé. Portez des gants de protection lorsque vous travaillez sur le produit. Déballez l'appareil et assurez-vous que toutes les pièces sont présentes et en bon état.

MONTAGE DE LA PERCHE

FIG. 2

FIG. 3

MONTAGE DES POIGNÉES

1. Desserrez la molette maintenant l'attache.

FIG. 4

2. Placez la poignée de la pompe dans l'attache.

FIG. 5

3. Tournez la molette de manière à bien maintenir la poignée en place.

FIG. 6

INSTALLATION DU CAPOT DE PROTECTION

Installez la protection à l'aide avec trois vis. Serrez fermement les vis.

FIG. 7

FIG. 8

MONTAGE DES CLIPS

Installez les clips maintenant le câble d'allumage.

FIG. 9

MONTAGE DE LA SANGLE

1. Installez la sangle comme illustré et ajustez-la afin d'avoir une posture confortable.

FIG. 10

2. La fixation de la sangle peut être réglée pour optimiser la position de travail.

FIG. 11

INSTALLATION DU BOBINEAU

1. Alignez trous de la bride et de la protection.
2. Bloquez la bride à l'aide d'une clé Allen ou similaire, et desserrez l'écrou dans le sens horaire.

FIG. 12

3. Une fois l'écrou retiré, retirez la protection intérieure. Verrouillez la bride avec un tournevis ou analogue. Placez la bobine de coupe sur l'axe. Tournez la bobine de coupe dans le sens antihoraire pour la verrouiller en place.

FIG. 13

4. Retirez la bobine de coupe en verrouillant la bride avec un tournevis ou analogue et en tournant la bobine de coupe dans le sens horaire pour la desserrer.

INSTALLATION DE LA LAME DE DÉBROUSSAILLEMENT

1. Desserrez l'écrou et retirez la bride extérieure.

FIG. 14

2. Installez la lame, la bride extérieure, le capot et l'écrou. Assurez-vous d'installer la

lame dans le sens de rotation indiqué sur la machine.

FIG. 15

3. Serrez la bride avec une clé Allen et serrez fermement l'écrou dans le sens antihoraire.
4. Retirez la lame débrousseuse en verrouillant la bride avec une clé Allen ou similaire et en desserrant l'écrou à l'aide d'une clé à cliquet.

MISE EN PLACE/REPLACEMENT DE LA BATTERIE

1. Chargez la batterie comme décrit dans les instructions d'utilisation du chargeur.
2. Insérez la batterie chargée dans le compartiment de batterie pour qu'elle se verrouille en place avec un clic.

FIG. 16

3. Appuyez sur le bouton d'arrêt et sortez la batterie.

FIG. 17

IMPORTANT !

Protégez les pôles de la batterie lorsqu'elle n'est pas utilisée. Dans le cas contraire, la batterie peut être court-circuitée, avec un risque d'incendie et/ou d'explosion.

UTILISATION

UTILISATION PRÉVUE

- L'outil est destiné à la coupe/la tonte de l'herbe, des buissons et des mauvaises herbes.
- La lame de coupe est destinée aux herbes hautes et aux petites branches d'un diamètre jusqu'à 2 cm.
- La tête de taille est destinée à l'herbe et aux adventices non ligneuses le long des clôtures, des murs, des fondations, des allées ou autour des arbres.

- L'outil ne peut être utilisé que de la manière prévue et conformément à ces instructions. Toute autre utilisation est considérée comme non conforme. Le fabricant décline toute responsabilité pour tout dommage éventuel – y compris les dommages indirects – résultant d'une utilisation non conforme. L'utilisateur est seul responsable de ces dommages corporels et/ou matériels.

MISE EN MARCHÉ/ARRÊT

IMPORTANT !

Assurez-vous que la lame de coupe n'est pas en contact avec le sol ou d'autres objets lorsque l'outil est mis en marche (risque de blessure grave).

1. Tenez fermement l'appareil avec les deux mains.
2. Maintenez l'appui sur le contacteur du démarreur (1) et appuyez sur l'interrupteur (2).

FIG. 18

3. Relâchez le contacteur du démarreur.
4. Relâchez l'interrupteur pour arrêter l'outil.

FIG. 19

AFFICHAGE DE LA CHARGE DE LA BATTERIE

1. Appuyez sur le bouton de la batterie pour afficher la charge de la batterie grâce aux voyants lumineux.

FIG. 20

2. L'affichage disparaît au bout de 5 secondes. Si les voyants lumineux clignotent, la batterie doit être chargée.

UTILISATION

Avant chaque utilisation

Assurez-vous que toutes les pièces sont correctement et solidement fixées et que l'appareil est exempt de défauts visibles.

Tenez correctement l'appareil

- Veillez à garder un bon appui au sol et un bon équilibre.
- Ne vous penchez pas trop en avant.
- N'utilisez pas le produit par mauvais temps ou avec une lumière insuffisante.
- Gardez vos deux pieds au sol en permanence.
- Faites attention aux obstacles dans la zone de travail.
- Tenez fermement l'appareil avec les deux mains conformément aux instructions.

Conseils

- Pour obtenir de meilleurs résultats, tenez la tête de coupe inclinée par rapport à la zone à couper.
- L'outil fonctionne mieux lorsqu'il est déplacé de gauche à droite au-dessus de la zone à couper. Il fonctionne moins bien de droite à gauche.
- Coupez l'herbe avec l'extrémité du fil de coupe. N'enfonchez pas la tête de coupe dans l'herbe haute.
- Le contact avec des objets durs, tels que des bordures de trottoir, clôtures, murs et arbres, accélèrent l'usure du fil de coupe et peuvent également le casser.
- Évitez tout contact avec les arbres et buissons. L'écorce, les poteaux, les panneaux et baguettes en bois, etc. peuvent facilement endommager le fil de coupe.

SORTIE DU FIL DE COUPE

L'outil est muni d'un dispositif de sortie automatique du fil de coupe. Tapez légèrement la tête de débroussaillage contre le sol pour faire sortir le fil de coupe.

FIG. 21

ENTRETIEN

ATTENTION !

Retirez complètement la batterie de l'appareil avant le nettoyage, le réglage, l'entretien et/ou le remplacement des accessoires.

Risque de blessure par cisaillement lors de la manipulation de la lame de coupe : utilisez des gants de protection.

NETTOYAGE

- Nettoyez l'appareil après chaque utilisation pour obtenir des performances optimales. Nettoyez l'outil avec une brosse souple.
- Nettoyez les ouvertures d'aération de la poussière et de la saleté.

IMPORTANT !

N'utilisez pas d'eau ou de détergent liquide.

REMPACEMENT DU FIL DE COUPE

1. Enlevez la batterie.
2. Enlevez le bobineau de la tête decoupe. Enlevez le fil de coupe éventuellement restant sur le bobineau.
3. Coupez environ quatre mètres de fil de coupe.

FIG. 22

4. Insérez le fil de coupe dans le trou de fixation jusqu'au bobineau. Veillez à ce qu'il y ait environ deux mètres de fil dans les deux directions.

FIG. 23

5. Enroulez le fil de coupe dans le sens antihoraire autour de la partie supérieure du bobineau (voir les flèches sur le bobineau). Faites passer le fil de coupe dans l'encoche en haut sur le côté, de manière à ce que 15 cm de fil sorte par l'encoche. N'enroulez pas trop. Lorsque le fil de coupe est enroulé, il doit y avoir un espace de 6 mm au moins entre le fil et le bord extérieur du bobineau.
6. Remettez le bobineau en place ainsi que le cache, en suivant les instructions ci-dessus.

FIG. 24

RANGEMENT

- Retirez la batterie du produit avant le rangement.
- Retirez toutes les matières étrangères du produit.
- Gardez le produit hors de la portée des enfants.
- Conservez le produit à l'écart des substances corrosives, comme les sels de décongélation.
- Chargez et conservez les batteries dans un endroit tempéré. Les températures au-dessus ou en dessous de la température ambiante intérieure normale réduisent la durée de vie de la batterie.
- Ne rangez pas des batteries déchargées. Laissez la batterie refroidir, puis rechargez-la complètement dès que possible.
- Conservez la batterie au sec et à 27 °C maximum.
- Les batteries s'autodéchargent, en particulier à des températures élevées. Afin de prolonger la durée de vie de la batterie, chargez-la une fois par mois ou tous les deux mois, même si vous n'utilisez pas l'outil.

RECHERCHE DE PANNES

Problème	Cause possible	Solution
Le fil ne se déroule pas automatiquement.	Le fil de coupe est bloqué.	Lubrifiez le fil avec un spray de silicone.
	Trop peu de fil sur le bobineau.	Installez un fil neuf conformément aux instructions.
	Le fil de coupe est trop court.	Maintenez l'appui sur le bouton de verrouillage et tirez le fil à la main.
	Le fil de coupe s'est emmêlé sur le bobineau.	Enlevez le fil du bobineau et enrroulez-le conformément aux instructions.
L'herbe s'enroule autour de la tête.	L'herbe haute est coupée au niveau du sol.	Coupez l'herbe haute par paliers.
Le moteur ne démarre pas lors de l'appui sur la commande de vitesse.	La batterie n'est pas bien en place.	Vérifiez que la batterie est bien en place avant d'utiliser l'outil.
	La batterie est déchargée.	Chargez la batterie conformément aux instructions.
	La poignée n'est pas montée correctement.	Vérifiez que la partie inférieure de la poignée est correctement montée avec le raccord sur la partie supérieure.

VEILIGHEIDSINSTRUCTIES

WAARSCHUWING!

Lees voor gebruik alle waarschuwingen, veiligheidsinstructies en andere instructies zorgvuldig door. Als niet alle instructies en veiligheidsinstructies worden opgevolgd, bestaat het risico van elektrische ongevallen, brand en/of ernstig persoonlijk letsel.

- Bewaar deze instructies en veiligheidsaanwijzingen voor later gebruik.
- Hierna wordt onder de term "elektrisch gereedschap" zowel op het elektriciteitsnet aangesloten (met snoer) als accu-aangedreven (snoerloos) elektrisch gereedschap bedoeld.

WERKOMGEVING

- Zorg ervoor dat de werkomgeving schoon en goed verlicht is. In donkere en rommelige ruimten bestaat een groter risico van ongevallen.
- Gebruik geen elektrisch gereedschap in een explosieve omgeving, bijvoorbeeld in de buurt van brandbare vloeistoffen, gassen of stof. Elektrisch gereedschap veroorzaakt vonken die stof of dampen kunnen doen ontvlammen.
- Houd omstanders, met name kinderen, en huisdieren op een veilige afstand bij het gebruik van het elektrische gereedschap. Als u wordt afgeleid, kunt u de controle over het product verliezen.

ELEKTRISCHE VEILIGHEID

- Zorg dat uw lichaam niet in aanraking komt met geaarde oppervlakken, zoals pijpen, radiatoren, fornuizen en koelkasten. Als uw lichaam geaard wordt, neemt het risico van elektrische ongevallen toe.
- Stel elektrisch gereedschap niet bloot aan regen of vocht. Als er water een elektrisch gereedschap binnendringt, neemt het risico op elektrische ongevallen toe.

PERSOONLIJKE VEILIGHEID

- Wees altijd alert. Wees altijd voorzichtig en gebruik uw gezond verstand als u met elektrische gereedschap werkt. Gebruik nooit elektrisch gereedschap als u vermoeid bent of als u onder invloed bent van drugs, alcohol of geneesmiddelen. Eén moment van onoplettendheid kan al leiden tot ernstig persoonlijk letsel.
- Gebruik persoonlijke beschermingsmiddelen. Draag een veiligheidsbril. Afhankelijk van het soort product en het gebruik, beperkt veiligheidsuitrusting, zoals een stofmasker, antislipveiligheidsschoenen, een veiligheidshelm en gehoorbescherming, het risico op persoonlijk letsel.
- Voorkom onbedoeld inschakelen. Controleer of de schakelaar in de uit-stand staat voordat u de stekker in het stopcontact steekt, de accu aansluit of het product optilt of draagt. Er bestaat een grote kans op ongevallen als u het elektrische gereedschap draagt met uw vinger op de schakelaar of als u het elektrische gereedschap aansluit met de schakelaar in de aan-stand.
- Verwijder stelsleutels en dergelijke voordat u het product in werking stelt. Afstelsleutels en dergelijke die nog bevestigd zitten op een draaiend onderdeel van het product, kunnen persoonlijk letsel veroorzaken.
- Probeer niet te ver te reiken. Zorg ervoor dat u altijd stevig en in evenwicht staat. Zo heeft u betere controle over het elektrische gereedschap in onverwachte situaties.
- Draag geschikte kleding. Draag geen loszittende kleding of sieraden. Houd uw haar, kleding en handschoenen weg van bewegende delen. Loszittende kleding, sieraden en lang haar kunnen vast komen te zitten in bewegende delen.
- Als er hulpstukken aanwezig zijn voor het afzuigen en opvangen van stof, moeten deze op de juiste wijze worden

aangesloten en gebruikt. Dergelijke voorzieningen kunnen het risico van door stof veroorzaakte problemen verminderen.

GEBRUIK EN ONDERHOUD

- Forceer het elektrische gereedschap niet. Gebruik het juiste elektrische gereedschap voor het geplande werk. Het elektrische werktuig werkt beter en veiliger met de belasting waarvoor het ontworpen is.
- Gebruik het elektrische gereedschap niet als het niet kan worden in- en uitgeschakeld met behulp van de aan/uit-schakelaar. Elektrisch gereedschap dat niet met de schakelaar kan worden bediend, is gevaarlijk en moet worden gerepareerd.
- Trek de stekker uit het stopcontact en/of verwijder de accu voordat u afstellingen uitvoert, van accessoire wisselt of het gereedschap opbergt. Dergelijke preventieve veiligheidsmaatregelen verminderen het risico dat het elektrische gereedschap onbedoeld wordt ingeschakeld.
- Elektrisch gereedschap dat niet wordt gebruikt, moet buiten het bereik van kinderen worden opgeborgen. Laat nooit kinderen of personen die niet bekend zijn met het elektrische gereedschap of deze instructies niet hebben gelezen, gebruikmaken van het gereedschap. Elektrisch gereedschap is gevaarlijk als het door onervaren mensen wordt gebruikt.
- Elektrisch gereedschap moet worden onderhouden en verzorgd. Controleer vóór gebruik of bewegende delen verkeerd zijn afgesteld of stroef werken, of er onderdelen stuk zijn gegaan en of er andere factoren zijn die de werking van het product negatief kunnen beïnvloeden. Laat eventuele schade repareren voordat u het product gaat gebruiken. Veel ongelukken worden veroorzaakt door slecht onderhouden elektrisch gereedschap.

- Houd snijgereedschap scherp en schoon. Snijgereedschap dat op de juiste wijze wordt onderhouden en scherpe snijvlakken heeft, loopt minder snel vast en is gemakkelijker onder controle te houden.
- Gebruik elektrisch gereedschap, accessoires, bits, enz. in overeenstemming met deze instructies, met inachtneming van de heersende werkomstandigheden en de uit te voeren taak. Het kan gevaarlijk zijn om elektrisch gereedschap te gebruiken voor andere doeleinden dan waarvoor het bedoeld is.
- Gebruik het product niet als er handgrepen of veiligheidsvoorzieningen gedemonteerd of beschadigd zijn. Demonteer het product niet en probeer ook niet om het aan te passen of te repareren. Dit kan leiden tot persoonlijk letsel en/of materiële schade.
- Zorg ervoor dat u de werkomgeving goed kent en let op eventuele risico's die u mogelijk niet opvallen als het product in bedrijf is.
- Gebruik het product niet wanneer er andere personen, met name kinderen, of huisdieren in de buurt zijn.

GEBRUIK EN OMGAAN MET SNOERLOZE PRODUCTEN

- Laad de accu uitsluitend op met de door de fabrikant aanbevolen oplader. Een lader die voor een bepaalde accu bedoeld is, kan brandgevaar opleveren indien gebruikt met een andere accu.
- Gebruik alleen accu's van het type dat wordt aanbevolen door de fabrikant. Als er andere accu's worden gebruikt, bestaat het risico op persoonlijk letsel en/of brand.
- Als de accu niet wordt gebruikt, moet deze uit de buurt van andere metalen voorwerpen, zoals paperclips, munten, sleutels, spijkers, bouten en andere kleine metalen voorwerpen, worden bewaard,

aangezien deze kortsluiting van de polen kunnen veroorzaken. Bij kortsluiting komen grote hoeveelheden energie vrij en die kunnen brand en/of ernstig persoonlijk letsel veroorzaken.

- Als de accu niet nauwkeurig wordt gehanteerd, kan er vloeistof uit de accu lekken. Vermijd contact met de accuvloeistof. Als u batterijvloeistof op uw huid krijgt, onmiddellijk afspoelen met veel schoon water. Als u accuvloeistof in de ogen krijgt, moet u de ogen minimaal 10 minuten spoelen met schoon water en daarna direct een arts raadplegen. Vloeistof die uit de accu lekt, kan irritatie of chemische brandwonden veroorzaken.
- Lees alle instructies en veiligheidsinstructies voor de lader en/of accu door.

SERVICE

- Het elektrische gereedschap mag uitsluitend onderhouden worden door gekwalificeerd personeel die identieke reserveonderdelen gebruiken. Zo weet u zeker dat het elektrische gereedschap veilig blijft.

SPECIALE VEILIGHEIDSINSTRUCTIES

- Houd het product vast aan de geïsoleerde greepoppervlakken wanneer u werkt op een plaats waar het in contact kan komen met verborgen leidingen. In geval van contact met draden die onder spanning staan, komen metalen delen van het product onder spanning te staan – risico van elektrische ongevallen.
- Draag een veiligheidsbril en gehoorbescherming. Veiligheidshelm met vizier, veiligheidshandschoenen en antislipveiligheidsschoenen met bescherming voor de onderbenen worden aangeraden.
- Probeer niet te ver te reiken. Zorg ervoor dat u altijd stevig en in evenwicht staat. Gebruik het product alleen op een vlakke

en stabiele ondergrond. Gebruik het product nooit vanaf een trap, een boom of een andere instabiele plaats. Hierdoor kunt u uw evenwicht of de controle over het product verliezen.

- Houd de handgrepen schoon, droog en vrij van olie en vet. Gladde handgrepen maken het product moeilijk vast te houden – risico op persoonlijk letsel en/of materiële schade.
- Gebruik het product alleen voor het verwijderen van gras en iets dikkere bodembedekkers. Gebruik het product niet voor andere doeleinden dan het beoogde doel. Onjuist gebruik kan leiden tot ernstig persoonlijk letsel.

OORZAKEN VOOR TERUGSLAG EN HOE U DAT KUNT VOORKOMEN

- Terugslag kan optreden als de punt van het blad in contact komt met hout of andere harde voorwerpen.
- Het product wordt dan ongecontroleerd achterwaarts in de richting van de gebruiker geworpen.
- Terugslag kan ertoe leiden dat u de controle over het product verliest en kan de dood en/of ernstig letsel tot gevolg hebben. Vertrouw niet op de veiligheidsvoorzieningen van het product. Neem passende maatregelen om ongelukken en verwondingen te voorkomen.
- Terugslag treedt op bij een onjuist gebruik van het product en/of onjuiste werkmethoden of arbeidsomstandigheden en kan worden voorkomen met de onderstaande maatregelen.
 - Houd het product stevig vast met beide handen en houd uw armen en lichaam in een positie die terugslag voorkomt. Laat het product niet los.
 - Gebruik alleen accessoires die door de fabrikant worden aangeraden.

Het gebruiken van andere accessoires vergroot het risico op terugslag.

- Volg de onderhoudsinstructies van de fabrikant.

AANVULLENDE VEILIGHEIDSINSTRUCTIES

- Lees vóór gebruik alle waarschuwingen, veiligheidsinstructies en andere instructies zorgvuldig door en zorg ervoor dat u goed op de hoogte bent van de bediening en het gebruik van het product en van het toepassingsgebied, de beperkingen en de mogelijke risico's van het product. Wij adviseren om een passende opleiding te doorlopen.
- Het product is niet bedoeld voor gebruik door personen (kinderen of volwassenen) met een functiebeperking of door personen die onvoldoende ervaring of kennis hebben voor het gebruik ervan, tenzij zij instructies hebben gehad over het gebruik van het product van iemand die verantwoordelijk is voor hun veiligheid. Houd kinderen in de gaten om te voorkomen dat zij met het product spelen.
- Schakel het product uit en verwijder de accu in de volgende situaties:
 - Voordat u het product onbeheerd achterlaat.
 - Vóór controle, afstelling, reiniging of andere werkzaamheden aan het product.
 - Als het product abnormaal begint te trillen.
- Houd omstanders, met name kinderen, en huisdieren op een veilige afstand van het werkgebied.
- Inspecteer regelmatig de zone waar het product zal worden gebruikt en verwijder alle vreemde voorwerpen die door het product kunnen worden ingeklemd en weggeslingerd. Voorwerpen die worden weggeslingerd, kunnen ernstig persoonlijk letsel en/of materiële schade veroorzaken.
- Schakel het product uit en wacht tot alle bewegende delen volledig tot stilstand zijn gekomen voordat u het weglegt.
- Laat het product nooit onbeheerd achter als de accu er nog in zit.
- Schakel het product uit vóór transport.
- Gebruik het product niet als er handgrepen of veiligheidsvoorzieningen gedemonteerd of beschadigd zijn. Gebruik het product niet als het niet volledig is gemonteerd.
- Demonteer het product niet en probeer ook niet om het aan te passen of te repareren, omdat hierdoor de garantie komt te vervallen en omdat het kan leiden tot persoonlijk letsel en/of materiële schade.
- Gebruik alleen reserveonderdelen die door de fabrikant worden aanbevolen. Verwijder de accu voordat u accessoires en/of reserveonderdelen gaat vervangen. Monteer accessoires en/of reserveonderdelen volgens de instructies van de fabrikant.
- Houd het product stevig vast met beide handen en zorg ervoor dat u het blad / de trimmerkop van het lichaam af richt
- Controleer of het blad / de trimmerkop geen contact maakt met het oppervlak of met een voorwerp als u het product gaat starten
- Controleer of de aan/uit-schakelaar in de uitgeschakelde stand staat voordat u de accu gaat plaatsen. De aan/uit-schakelaar en de schakelaarblokking mogen niet in de vergrendelde stand staan.
- Houd andere personen, vooral kinderen, en huisdieren op minstens 15 meter afstand van het werkgebied.
- Gebruik het product alleen bij daglicht of bij goed kunstlicht.
- Draag een veiligheidsbril, gehoorbescherming, beschermende handschoenen, antislipveiligheidsschoenen en een stevige lange broek.

- Draag geen loszittende kleding, sieraden, horloges of soortgelijke voorwerpen, die in bewegende delen verstrikt kunnen raken. Gebruik het product niet met blote voeten of met open schoenen.
- Houd minstens 10 m afstand van elektriciteitskabels.
- Probeer niet te ver te reiken. Zorg ervoor dat u altijd stevig en in evenwicht staat. Gebruik het product alleen op een vlakke en stabiele ondergrond.
- Wees voorzichtig en zorg ervoor dat u niet uitglijdt of valt, vooral als u achteruit loopt.
- Schakel het product direct uit en haal de accu uit het product als het blad vast komt te zitten. Verwijder het obstakel.
- Controleer of de aan/uit-schakelaar in de uitgeschakelde stand staat voordat u de accu gaat plaatsen. De aan/uit-schakelaar en de schakelaarblokkering mogen niet in de vergrendelde stand staan.
- De beveiligingen van het product mogen nooit worden gedemonteerd of aangepast.
- Gebruik het product niet als het beschadigd is of als niet alle veiligheidsvoorzieningen op hun plaats zitten en naar behoren werken. Vervang beschadigde of versleten onderdelen.
- Gebruik het product niet in een explosieve omgeving, bijvoorbeeld in de buurt van brandbare vloeistoffen, gasen of stof. Er bestaat dan een risico op brand en/of explosie.

WAARSCHUWING!

Het product genereert een elektromagnetisch veld tijdens het gebruik. Dit veld kan onder bepaalde omstandigheden gevolgen hebben voor actieve of passieve medische implantaten. Indien u een medisch implantaat heeft, dient u uw arts en/of de fabrikant van het medisch implantaat te raadplegen alvorens het product te gebruiken, om het risico van ernstig letsel of overlijden te beperken.

VEILIGHEIDSINSTRUCTIES VOOR DE BATTERIJ

- Probeer nooit batterijen te openen.
- Stel batterijen niet bloot aan regen of vocht.
- Verbrand de batterij nooit, zelfs niet als deze beschadigd is of niet meer oplaadbaar is.
- De batterij kan exploderen als deze verbrandt.
- Niet bewaren wanneer de temperatuur hoger kan zijn dan 40 °C.
- Laat de batterij niet in de oplader zitten wanneer deze volledig is opgeladen – gevaar voor batterijlekkage.
- Alleen opladen bij kamertemperatuur.
- Laad alleen op met de meegeleverde oplader.
- Zorg ervoor dat de batterij droog en schoon is voordat u hem oplaadt.
- Gebruik alleen een batterij van het type dat bij het gereedschap wordt geleverd.
- Voer lege batterijen af overeenkomstig de lokale regelgeving.
- Bij extreem gebruik of extreme temperaturen kan er een kleine hoeveelheid vloeistof uit de accu lekken. Als er vloeistof op de batterij wordt gedetecteerd, volgt u de onderstaande instructies.
- Veeg de vloeistof voorzichtig af met een doek.
- Vermijd contact met de accuvloeistof.
- De batterijcellen zijn van lithium-ion type. Gooi batterijen niet in het huisvuil, in het vuur of in het water. Voer lege batterijen af overeenkomstig de lokale regelgeving.

VEILIGHEIDSINSTRUCTIES VOOR DE LADER

- De stekker van de lader moet op het stopcontact passen. Verander niets aan de stekker. Niet-gemodificeerde stekkers en geschikte contactdozen verminderen het risico van elektrische ongevallen.

- De lader mag alleen worden gebruikt voor het door de fabrikant aanbevolen batterijtype. Het opladen van andere batterijen kan leiden tot explosie, persoonlijk letsel of materiële schade.
- Laad niet meer dan twee batterijen achter elkaar op zonder de lader af te laten koelen.
- Haal na het opladen de stekker uit het stopcontact en haal de batterij uit de oplader. Laat geen batterijen in de oplader.
- Draag het product nooit in het snoer. Trek niet aan het snoer om de stekker eruit te trekken.
- Bescherm het snoer tegen hitte, olie en scherpe randen.
- Probeer nooit om niet-oplaadbare accu's op te laden.
- Het snoer van de oplader kan niet worden vervangen. Gebruik de oplader niet als het snoer of de stekker beschadigd is.
- Stel de oplader niet bloot aan regen of vocht.
- Open de oplader niet.
- Steek geen voorwerpen door de ventilatieopeningen van de lader.
- De oplader is alleen bedoeld voor gebruik binnenshuis.
- Bij langdurig gebruik wordt de accu warm. Laat het ongeveer 30 minuten afkoelen voordat u het oplaadt.
- Tijdens het opladen kunnen de lader en de batterij heet worden. Dat is normaal.
- Gebruik de oplader bij voorkeur op kamertemperatuur.
- Dek de acculader niet af. Laad de batterij niet op in direct zonlicht of in de buurt van warmtebronnen.
- De batterij moet worden opgeladen wanneer deze het gereedschap niet meer naar behoren kan bedienen.
- Blijf het gereedschap niet gebruiken als de batterij het gereedschap niet meer naar behoren kan bedienen. Laad de batterij

op volgens de instructies. De batterij kan op elk moment zonder schade worden opgeladen, zelfs als deze niet volledig is ontladen.

- Zorg ervoor dat de laderklemmen niet worden kortgesloten door metalen voorwerpen wanneer het snoer van de lader wordt geplaatst. Trek de stekker uit het stopcontact wanneer de lader niet in gebruik is. Trek de stekker uit het stopcontact voordat u het schoonmaakt.
- Dompel de oplader nooit onder in water of andere vloeistof.
- Laat nooit vloeistof in de oplader dringen – gevaar voor elektrische ongevallen.

RISICO OP BRAND EN/OF EXPLOSIE

- Gebruik nooit beschadigde, defecte of vervormde accu's. Probeer de accu niet open te maken en stel hem niet bloot aan slagen en/of stoten.
- Laad de accu nooit op in de buurt van zuren en/of ontvlambare gassen of stoffen.
- Stel de accu niet bloot aan hitte of open vuur.
- De accu mag niet worden gebruikt of opgeladen bij temperaturen lager dan 10 °C of hoger dan 40 °C, omdat de accu hierdoor beschadigd kan raken.
- Stel de accu niet voor langere tijd bloot aan een hoge temperatuur of fel zonlicht.
- Bij langdurig gebruik wordt de accu warm. Laat hem dan afkoelen voordat u hem gaat opladen.
- Voorkom altijd kortsluiting tussen de accupolen.
- De accu moet worden verpakt in een plastic zak of doos (of met afgeschermd accupolen) vóór transport of opslag dan wel vóór de afvoer van de accu als afval.

OVERIGE RISICO'S

- Ook al worden de nodige veiligheidsvoorschriften nageleefd en

veiligheidsvoorzieningen gebruikt, toch kunnen niet alle risico's worden uitgesloten. De onderstaande risico's blijven bestaan:

- Risico van snijwonden.
- Risico op gehoorbeschadiging.
- Langdurig gebruik zonder gehoorbescherming brengt risico op gehoorbeschadiging met zich mee. Draag een gehoorscherming.
- Risico op persoonlijk letsel als gevolg van trillingen bij langdurig en/of onjuist gebruik.
- Het vermoeden bestaat dat trillingen bij langdurig gebruik de zogenaamde ziekte van Raynaud kunnen veroorzaken (ook wel het "witte vinger syndroom" genoemd). Stop direct met de werkzaamheden en raadpleeg een arts bij een verdoofd gevoel, jeuk, tintelingen, pijn, huidverkleuringen of verlies van gevoel. Beperk het risico op letsel als gevolg van trillingen door het gereedschap correct te onderhouden, de handen warm te houden en pauzes in te lassen.
- Ook als het product wordt gebruikt volgens de instructies kunnen deze risico's niet geheel worden uitgesloten.

WAARSCHUWING!

- **Gebruik het product niet voor het snoeien van heggen, het doorzagen van sterke takken of voor het in stukken zagen van materiaal dat u gaat composteren.**
- **Het product mag niet worden gebruikt voor het maaien of trimmen van gras dat niet op de grond groeit. Gras op muren, tussen stenen e.d. mag niet met het product worden gemaaid of getrimd.**

OVERIGE RISICO'S

- Ook als het product wordt gebruikt volgens de instructies kunnen niet alle risicofactoren worden uitgesloten. Door

de constructie en vormgeving van het product kunnen de volgende risico's zich voordoen:

- Longschade (tenzij een geschikt masker wordt gedragen).
- Gehoorverlies (tenzij effectieve gehoorbeschermers worden gebruikt).
- Trillingsschade (als het product langdurig wordt gebruikt of niet correct wordt behandeld en onderhouden).
- Het vermoeden bestaat dat trillingen bij langdurig gebruik de zogenaamde ziekte van Raynaud kunnen veroorzaken (ook wel het "witte vinger syndroom" genoemd). Stop direct met de werkzaamheden en raadpleeg een arts bij een verdoofd gevoel, jeuk, tintelingen, pijn, huidverkleuringen of verlies van gevoel. Beperk het risico op letsel als gevolg van trillingen door het gereedschap correct te onderhouden, de handen warm te houden en pauzes in te lassen.
- Ook als het product wordt gebruikt volgens de instructies kunnen deze risico's niet geheel worden uitgesloten.

WAARSCHUWING!

Het product genereert tijdens bedrijf een elektromagnetisch veld. Dit veld kan onder bepaalde omstandigheden actieve of passieve medische implantaten beïnvloeden. Als u een medisch implantaat hebt, moet u uw arts en/of de fabrikant van dat medische implantaat om advies vragen voordat u het product gebruikt om het risico van ernstig lichamelijk letsel of overlijden te verkleinen.

BELANGRIJKE INFORMATIE OVER DE ACCU

- Demonteer de accu niet en probeer de accucellen niet te vervangen.

- Het hanteren van deze accu kan leiden tot ernstige brandwonden als de accuklemmen worden kortgesloten door bijvoorbeeld sieraden of gereedschap.
- Bewaar de accu droog en niet boven 27 °C.
- Bewaar de accu met 30% – 50% lading.
- Laad een opgeslagen accu om de zeven weken op.

SYMBOLEN	
	Lees de gebruiksaanwijzing.
	Draag een gehoorscherming.
	Draag een veiligheidsbril.
	Draag veiligheidshandschoenen.
	Draag beschermend schoeisel.
	Stel het product niet bloot aan regen of vocht.
	WAARSCHUWING!
	Verwijder altijd de accu vóór onderhoud.

	Voorwerpen die worden weggeslingerd, kunnen ernstig persoonlijk letsel en/of materiële schade veroorzaken. Houd omstanders, vooral kinderen, en huisdieren op een afstand van minstens 15 meter van het werkgebied.
	Gegarandeerd geluidsvermogensniveau.
	Goedgekeurd volgens de geldende richtlijnen.
	Het afgedankte product moet gerecycled worden volgens de geldende voorschriften.

TECHNISCHE GEGEVENS

Nominale spanning	40 V DC
Capaciteit, batterij/accu	5 Ah
Toerental	5000 tpm
Knipbreedte	255/380 mm
Gewicht	3,8 kg
Geluidsrukniveau, LpA	76,5 dB(A), K= 3 dB
Geluidsvermogensniveau, LwA*	88 dB(A), K= 3 dB
Geluidsvermogensniveau, LwA**	92 dB(A)
Max. trillingsniveau	1,58 m/s ² , K= 1,5 m/s ²

*Gemeten, **Gegarandeerd

Draag altijd gehoorbescherming!

De vermelde waarde voor trillingen, gemeten volgens een standaardtestmethode, kan worden gebruikt om verschillende gereedschappen met elkaar te vergelijken en voor een voorlopige beoordeling van de blootstelling. De meetwaarden zijn bepaald in overeenstemming met NEN-EN 50636.2.91:2014.

WAARSCHUWING!

Het werkelijke trillingsniveau tijdens het gebruik van elektrisch gereedschap kan verschillen van de vermelde totale waarde, afhankelijk van de manier waarop het gereedschap wordt gebruikt. Bepaal daarom de veiligheidsmaatregelen die nodig zijn om de gebruiker te beschermen op basis van een schatting van de blootstelling in reële bedrijfsomstandigheden (waarbij rekening wordt gehouden met alle onderdelen van de werkcyclus, zoals het tijdstip waarop het gereedschap wordt uitgeschakeld en wanneer het inactief is, naast de opstarttijd).

BESCHRIJVING

1. *Bovenste stang*
2. *Onderste stang*
3. *Handgreep*
4. *Draagriem*
5. *Beschermhoes*
6. *Trimmerkop*
7. *Slagmes*
8. *Clips*
9. *Werktuig*

AFB. 1**MONTAGE****BELANGRIJK!**

Plaats de accu pas als het product volledig is gemonteerd en afgesteld. Draag veiligheidshandschoenen bij werkzaamheden aan het product. Pak het product uit en controleer of alle onderdelen aanwezig en onbeschadigd zijn.

STANG MONTEREN**AFB. 2****AFB. 3****HANDGRIEP MONTEREN**

1. Draai de knop los waarmee de bevestiging vastzit.

AFB. 4

2. Plaats de handgreep in de bevestiging.

AFB. 5

3. Draai de knop vast om de handgreep goed vast te zetten.

AFB. 6**BESCHERMKAP MONTEREN**

Zet de beschermkap op de daarvoor bedoelde houder vast met drie schroeven. Draai de schroeven stevig vast.

AFB. 7**AFB. 8****CLIPS MONTEREN**

Monteer de clips waarmee de gaskabel vastzit.

AFB. 9**DRAAGRIEM MONTEREN**

1. Bevestig de draagriem zoals op de afbeelding en pas hem zo aan dat hij prettig zit.

AFB. 10

2. De bevestiging van de draagriem kan worden bijgesteld voor een optimale werkhouding.

AFB. 11**TRIMMERSPOEL MONTEREN**

1. Plaats de gaten in de flens en de kap zo, dat ze op elkaar aansluiten.
2. Zet de flens vast met een inbussleutel o.i.d. en draai de moer rechtsom los.

AFB. 12

3. Nadat u de moer hebt verwijderd, maakt u de binnenkap los. Zet de flens vast met een schroevendraaier o.i.d. Plaats de trimmerspoel op de as. Draai de trimmerspoel linksom om hem vast te zetten.

AFB. 13

- Demonteer de trimmerspoel door de flens vast te zetten met een schroevendraaier o.i.d. en de trimmerspoel rechtsom te draaien om hem los te maken.

SLAGMES MONTEREN

- Draai de moer los en verwijder de buitenste flens.

AFB. 14

- Monteer het mes, de buitenste flens, de kap en de moer. Zorg er goed voor dat u het mes monteert met de op de machine aangegeven draairichting.

AFB. 15

- Zet de flens vast met een inbussleutel en draai de moer stevig linksom vast.
- Demonteer het slagmes door de flens vast te zetten met een inbussleutel o.i.d. en de moer los te draaien met de dopsleutel en het mes te verwijderen.

ACCU PLAATSEN/VERVANGEN

- Laad de accu op zoals beschreven in de gebruiksaanwijzing van de lader.
- Duw de opgeladen accu in de accuhouder om deze op zijn plaats te klikken.

AFB. 16

- Druk de vergrendelknop omlaag en trek de accu eruit.

AFB. 17

BELANGRIJK!

Bescherm de accupolen wanneer de accu niet in gebruik is. Anders kan er kortsluiting in de accu ontstaan, met brand- en/of explosiegevaar tot gevolg.

AANWENDING

BEOOGD GEBRUIK

- Het product is bedoeld voor het maaien/trimmen van gras, struikgewas en onkruid.
- Het slagmes is bedoeld voor dikker gras en takken met een diameter van maximaal 2 cm.
- De trimmerkop is bedoeld voor gras en niet-verhoude delen van onkruid bij hekken, muren, fundering en paden of rond boomstammen.
- Het product mag alleen worden gebruikt zoals bedoeld en in overeenstemming met deze instructies. Elk ander gebruik wordt beschouwd als oneigenlijk gebruik. De fabrikant aanvaardt geen aansprakelijkheid voor persoonlijk letsel en/of materiële schade als gevolg van onjuist gebruik. De volledige aansprakelijkheid voor dergelijk persoonlijk letsel en/of materiële schade ligt bij de gebruiker.

IN WERKING STELLEN/ UITSCHAKELLEN

BELANGRIJK!

Controleer of het slagmes geen contact maakt met het oppervlak of met een voorwerp als u het product gaat starten. Dit kan leiden tot ernstig persoonlijk letsel.

- Houd het product stevig met beide handen vast.
- Houd de startvergrendeling (1) ingedrukt en druk op de aan/uit-uitschakelaar (2).

AFB. 18

- Laat de startvergrendeling los.
- Laat de schakelaar los om uit te schakelen.

AFB. 19

WEERGAVE VAN ACCUNIVEAU

- Druk op de knop op de accu om het accuniveau weer te geven met de indicatielampjes.
- Het controlelampje gaat na 5 seconden uit. Als de indicatielampjes knipperen, moet de accu worden geladen.

GEBRUIK

Vóór elk gebruik

Controleer of alle onderdelen correct en stevig zijn gemonteerd en of het product geen zichtbare defecten heeft.

Houd het product op de juiste manier vast

- Zorg ervoor dat u altijd stevig en in evenwicht staat.
- Probeer niet te ver te reiken.
- Gebruik het product niet bij slecht weer of bij onvoldoende licht.
- Sta met beide voeten stevig op de grond.
- Let op obstakels in het werkgebied.
- Houd het product altijd stevig met beide handen vast volgens de instructies.

Tips

- Houd voor een optimale afwerking de trimmerkop iets in een hoek ten opzichte van het oppervlak dat u gaat trimmen.
- Het product zorgt voor een optimale afwerking als u het van links naar rechts over het te trimmen oppervlak beweegt. Als u van rechts naar links beweegt, is de afwerking minder efficiënt.
- Laat de punt van de trimmerdraad het gras afsnijden. Duw de trimmerkop niet in ongetrimd gras.
- Bij contact met vaste voorwerpen, zoals trottoirbanden, hekken, muren en bomen zal de trimmerdraad snel slijten of er zelfs af gaan.
- Vermijd contact met bomen en struiken. Boomschors, palen van hekken, houten panelen en lijsten e.d. raken makkelijk beschadigd door de trimmerdraad.

AANVOER VAN TRIMMERDRAAD

Het product is voorzien van een automatische aanvoer van trimmerdraad. Tik met de trimmerkop zachtjes tegen de grond om draad aan te voeren.

AFB. 21

ONDERHOUD

WAARSCHUWING!

Verwijder de accu volledig uit het product vóór reiniging, afstelling, onderhoud en/ of vervanging van onderdelen. Risico op snijwonden bij het werken met het slagmes. Draag veiligheidshandschoenen.

REINIGING

- Reinig het product na elk gebruik voor de beste werking. Maak het product schoon met een zachte borstel.
- Zorg ervoor dat er geen stof en vuil zit in de ventilatieopeningen.

BELANGRIJK!

Gebruik geen water of vloeibare reinigingsmiddelen.

TRIMMERDRAAD VERVANGEN

1. Verwijder de accu.
 2. Verwijder de draadspoel van de trimmerkop. Verwijder eventueel resterende trimmerdraad van de spoel.
 3. Knip ca. vier meter trimmerdraad af.
- AFB. 22**
4. Voer de trimmerdraad in door het gat aan de bovenkant van de spoel. Zorg voor twee meter draad in beide richtingen.
- AFB. 23**
5. Wikkel de trimmerdraad rechtsond rond het bovenste deel van de spoel (zie de pijlen op de spoel). Plaats de trimmerdraad in de sleuf van de bovenste flens van de spoel, zodat er ca. 15 cm trimmerdraad uit de sleuf steekt. Wikkel er niet te veel op. Als de trimmerdraad erop is gewikkeld, moet er minimaal 6 mm vrije ruimte zitten tussen de trimmerdraad en de buitenkant van de spoel.
 6. Plaats de spoel en de spoelkap terug volgens de bovenstaande instructies.

AFB. 24

OPSLAG

- Verwijder de accu van het product voordat u het opbergt.
- Verwijder alle vreemde materialen van het product.
- Bewaar het product buiten het bereik van kinderen.
- Houd het product uit de buurt van bijtende stoffen, zoals pekelzout.
- Laad de accu's op en bewaar ze op een koele plaats. Bij temperaturen boven of onder de normale kamertemperatuur gaat de accu minder lang mee.
- Bewaar accu's niet in ongeladen toestand. Laat de accu afkoelen en laad hem daarna zo snel mogelijk weer op.
- Bewaar de accu droog en niet boven 27 °C.
- Accu's ontladen zichzelf, vooral bij hoge temperaturen. Voor een optimale levensduur van de batterij moet u deze om de een of twee maanden opladen, ook als het product niet in gebruik is.

PROBLEEMOPLOSSING

Probleem	Mogelijke oorzaak	Oplossing
De draad wordt niet automatisch aangevoerd.	De trimmerdraad is vast gaan plakken.	Smeer de draad met siliconenspray.
	Te weinig trimmerdraad op de spoel.	Breng nieuwe trimmerdraad aan volgens de instructies.
	De trimmerdraad is te kort.	Houd de vergrendelknop ingedrukt en trek de trimmerdraad er met de hand uit.
	De trimmerdraad is op de spoel in de war geraakt.	Haal de trimmerdraad van de draadspoel en wikkel die er weer om volgens de instructies.
Er wikkelt zich gras rond de trimmerkop.	U trimt hoog gras dichtbij de grond.	Trim hoog gras in meerdere keren.
De motor start niet als de toerentalregelaar wordt ingedrukt.	De accu is niet goed geplaatst.	Zorg ervoor dat de accu goed op zijn plaats vergrendeld is vóór het gebruik.
	De accu is leeg.	Laad de batterij op volgens de instructies.
	De stang is niet correct gemonteerd.	Controleer of het onderste deel van de stang correct gekoppeld is aan de koppeling op het bovenste deel van de stang.

