

Menuett®

008023



SV BÄNKUGN

Bruksanvisning i original
Viktigt! Läs bruksanvisningen noggrant innan användning!
Spara den för framtida behov.

NO BENKCOMFYR

Bruksanvisning
(Oversettelse av original bruksanvisning)
Viktig! Les bruksanvisningen nøye før bruk.
Ta vare på den for fremtidig bruk.

PL MINIPIEKARNIK

Instrukcja obsługi
(Tłumaczenie oryginalnej instrukcji)
Ważny! Przed użyciem uważnie przeczytaj instrukcję obsługi!
Zachowaj ją na przyszłość.

EN TABLETOP OVEN

Operating instructions
(Translation of the original instructions)
Important! Read the user instructions carefully before use.
Save them for future reference.

DE TISCHBACKOFEN

Gebrauchsanweisung
(Übersetzung der Original-Gebrauchsanweisung)
Wichtig! Die Bedienungsanleitung vor der Verwendung bitte
sorgfältig durchlesen!
Für die zukünftige Verwendung aufbewahren.

FI PÖYTÄUUNI

Käyttöohje
(Käännös alkuperäisestä käyttöohjeesta)
Tärkeää! Lue käyttöohje huolella ennen käyttöä!
Säilytä se myöhempää käyttöä varten.

FR MINI-FOUR

Mode d'emploi
(Traduction du mode d'emploi original)
Important! Lisez attentivement le mode d'emploi avant
la mise en service. Conservez-le pour pouvoir le consulter
ultérieurement.

NL TISCHBACKOFEN

Gebruiksaanwijzing (Nederlandse vertaling)
(Vertaling van originele gebruiksaanwijzing)
Belangrijk! Lees de gebruiksaanwijzing aandachtig door
voordat u het apparaat gebruikt.
Bewaar de gebruiksaanwijzing voor toekomstig gebruik.

Värna om miljön!

Kasserad produkt ska återvinnas enligt gällande bestämmelser.

Verne om miljøet!

Kassert produkt skal gjenvinnes etter gjeldende lover og regler.

Dbaj o środowisko!

Zużyty produkt należy poddać recyklingowi zgodnie z obowiązującymi przepisami.

Care for the environment!

Recycle discarded product in accordance with local regulations.

Schützen Sie die Umwelt!

Das entsorgte Produkt muss gemäß den geltenden Bestimmungen recycelt werden.

Suojele ympäristöä!

Käytöstä poistettu tuote on kierrätettävä voimassa olevien säännösten mukaisesti.

Pensez à l'environnement

Les appareils hors d'usage doivent être recyclés conformément à la réglementation en vigueur.

Bescherm het milieu!

Afgedankte producten moeten worden gerecycleerd volgens de van toepassing zijnde regelgeving.



Rätten till ändringar förbehålles.

För senaste version av bruksanvisningen se www.jula.se

Med forbehold om endringer.

Nyeste versjon av bruksanvisningen finner du på www.jula.no

Z zastrzeżeniem prawa do zmian.

Najnowsza wersja instrukcji obsługi znajduje się na www.jula.pl

Jula reserves the right to make changes.

For latest version of operating instructions, see www.jula.com

Änderungen vorbehalten.

Die aktuellste Version der Bedienungsanleitung finden Sie auf www.jula.com

Pidätämme oikeuden muutoksiin.

Katso käyttöohjeiden uusin versio täältä: www.jula.com

Nous nous réservons le droit d'apporter des modifications.

Vous trouverez la dernière version des consignes d'utilisation sur www.jula.com

Wijzigingen voorbehouden.

Voor de recentste editie van de gebruikershandleiding, zie www.jula.com

1

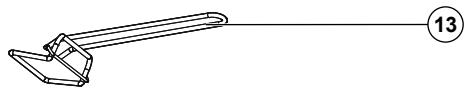
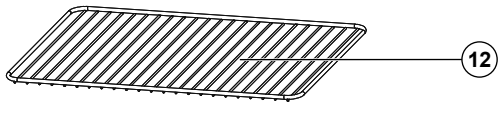
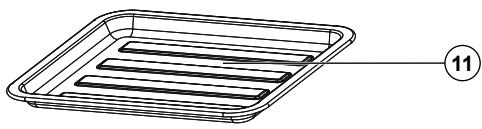
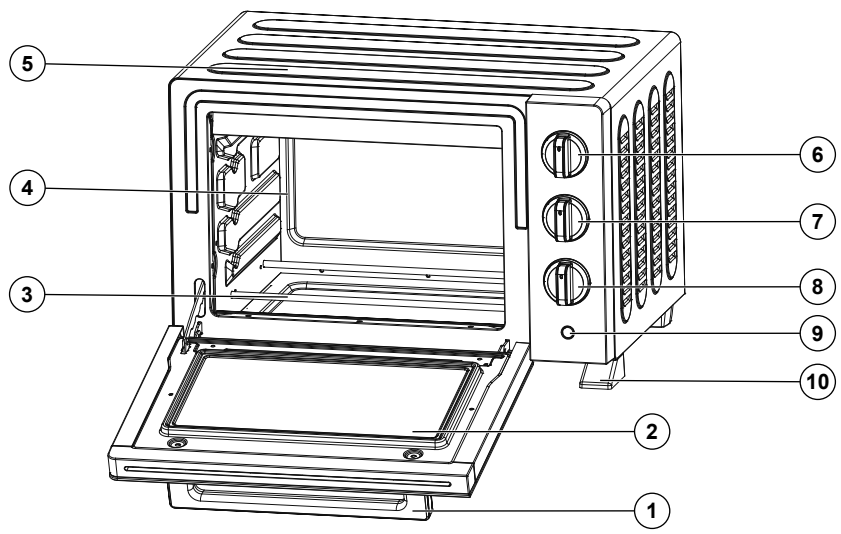

2

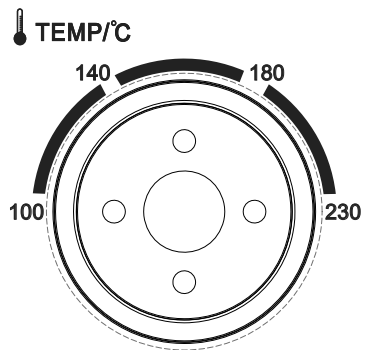

3

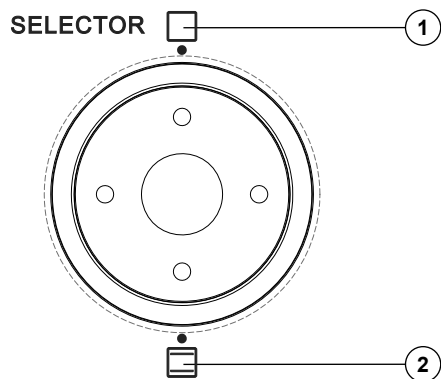

4

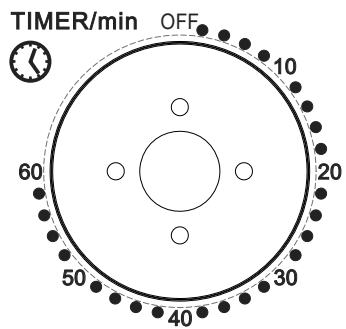

SÄKERHETSANVISNINGAR

- Läs dessa anvisningar noga före användning och spara dem för framtida behov.
- Produkten är endast avsedd för hushållsbruk.
- Läs alla anvisningar noga före användning.
- Det ska finnas minst 10 cm fritt utrymme på alla sidor av produkten och 30 cm ovanför, för att säkerställa tillräcklig luftcirkulation.
- Vidrör inte heta ytor. Använd handtag och knoppar.
- Dränk inte produkten, sladden eller stickproppen i vatten eller annan vätska – risk för elolycksfall.
- Övervaka produkten noga när den används av eller i närheten av barn.
- Produkten är inte avsedd att användas av personer (barn eller vuxna) med någon typ av funktionshinder, såvida de inte övervakas eller har fått anvisningar gällande användande av produkten av någon med ansvar för deras säkerhet.
- Små barn ska hållas under uppsikt så att de inte leker med produkten.
- Dra ut stickproppen före rengöring samt när produkten inte används. Låt produkten svalna före rengöring samt före byte av delar.
- Använd inte produkten om den är skadad eller inte fungerar normalt, eller om sladden eller stickproppen är skadad. Lämna produkten till behörig servicerepresentant för kontroll, reparation eller justering.
- Använd inte andra tillbehör än dem som rekommenderas eller säljs av tillverkaren. Användning av andra tillbehör kan orsaka brand, elolycksfall och/eller personskada.
- Använd inte produkten utomhus.
- Låt inte sladden hänga över bords- eller bänkkant.
- Placera inte produkten på eller nära varm spis eller i varm ugn.

- Hantera produkten försiktigt när det finns heta livsmedel i den.
- Dra ut sladden för att göra produkten spänningslös.
- Använd aldrig produkten för något annat ändamål än det avsedda.
- Om sladden eller stickproppen är skadad ska den bytas ut av behörig serviceverkstad, för att undvika fara.
- Produkten är inte avsedd att styras med extern timer eller separat fjärrkontroll.
- Produkten är endast avsedd för hushållsbruk.
- Produkten innehåller inga delar som kan repareras av användaren. Reparationer får endast utföras av kvalificerad serviceverkstad.
- Produkten har kort nätsladd för att förhindra att den fastnar eller utgör en snubblingsrisk. Använd inte förlängningssladd om det inte är absolut nödvändigt. Förlängningssladdens

ledartvårsnittetsarea ska vara tillräcklig för produktens strömförsörjning.

Förlängningssladden ska placeras så att den inte hänger ned från bords- eller bänkkant och så att den inte utgör en snubblingsrisk.

- Produkten kan användas av personer från 8 år och av personer med nedsatt fysisk, sensorisk eller mental förmåga eller brist på erfarenhet eller kunskap om de har fått övervakning eller anvisningar gällande användning av produkten på säkert sätt och förstår föreliggande risker. Barn ska hållas under uppsikt så att de inte leker med produkten. Låt inte barn yngre än 8 år använda, rengöra eller underhålla produkten utan övervakning. Förvara produkten och dess sladd oåtkomligt för barn yngre än 8 år.
- Placera aldrig antändliga material som kartong, plast, papp, stearinljus eller liknande på produkten.

- Produkten är avsedd att användas i hushåll eller i till exempel personalrum, hotellrum och liknande miljöer.
- Uttjänt produkt ska avfallshanteras i enlighet med gällande regler.

WARNING!

- **Placera inte produkten för nära väggen – brandrisk och/eller risk för missfärgning. Placera inte produkten i närheten av gardiner eller annat antändligt material – brandrisk. Placera produkten på värmetåligt underlag.**
- **Använd alltid handtaget vid hantering av långpannan, annars finns risk för brännskada.**
- **Dra inte i sladden för att dra ut stickproppen.**
- **Rör inte vid sladden, stickproppen eller produkten med våta händer eller kroppsdelar. Dra ut stickproppen efter avslutad användning. Lämna aldrig produkten utan uppsikt när stickproppen är isatt.**
- **Placera inte produkten nära spis eller annan värmekälla och utsätt den inte för drag under användning, det kan göra att temperaturregleringen inte fungerar korrekt.**
- **Placera aldrig föremål på ugnen när den är varm, det kan skada höljet.**
- **Försök aldrig värma slutna flaskor eller burkar, de kan sprängas och orsaka allvarlig personskada.**
- **Delar av produkten blir heta under användning – risk för brännskada.**
- **Utsätt inte glasluckan för vatten när den är varm, det kan göra att glaset spricker.**
- **Dränk inte produkten i vatten eller annan vätska.**
- **Stickproppen ska anslutas till lämpligt nätuttag, som är korrekt installerat, säkrat och jordat i enlighet med gällande bestämmelser. Anslut produkten till en separat elkrets.**

- **Vid tillagning av livsmedel som avger fett, placera aluminiumfolie i långpannan och över livsmedlet, för att skydda produkten mot fettstänk.**

SYMBOLER

	Läs bruksanvisningen.
	Godkänd enligt gällande direktiv/förordningar.
	Uttjänt produkt ska sorteras som elskrot
	Varning! Varm yta.

TEKNISKA DATA

Märkspänning	230 V ~ 50-60 Hz
Effekt	1380 W
Volym	20 L
Mått	45,5 x 27 x 36 cm
Vikt	6,5 kg
Kabellängd	0,86 m

BESKRIVNING

1. Luckhandtag
2. Glaslucka
3. Värmeelement
4. Ugnsutrymme

5. Hölje
6. Temperaturvred
7. Inställningsvred
8. Timervred
9. Indikeringslampa
10. Fötter
11. Långpanna
12. Ugngaller
13. Handtag för långpanna

BILD 1

Tillbehör

Del	Funktion
Långpanna (11)	Kyckling, stek, gratäng, mjuka kakor och andra rätter som tillagas i ugn.
Ugngaller (12)	Bakad potatis, torra livsmedel.
Långpanna (11) och ugngaller (12)	Livsmedel som avger vätska, kokt fisk etc.

MONTERING

Det ska finnas minst 10 cm fritt utrymme på alla sidor av bänkgugnen och 30 cm ovanför, för att säkerställa tillräcklig luftcirkulation.

HANDHAVANDE

INSTÄLLNING

Temperaturvred

Ställ in önskad temperatur mellan 100 och 230 °C med temperaturvredet.

BILD 2

Inställningsvred

1. AV
2. Över- och undervärme

BILD 3

Timervred

1. Vrid timervredet till lämpligt antal minuter för det livsmedel som ska tillagas.
2. Vrid timervredet medurs. Efter den inställda tiden stängs bänkugnen av automatiskt och en ljudsignal avges.

För att ställa in kortare tid än 5 minuter, vrid vredet till mer än 6 minuter och vrid sedan tillbaka till önskad tid.

3. Bänkugnen kan när som helst stängas av manuellt genom att timervredet vrids moturs till läge 0.

BILD 4

ANVÄNDING

Plåthållare

Placera gallret/långpannan på lämplig höjd för det livsmedel som ska tillagas. Placera livsmedlet högt upp för mest övervärme och långt ned för mest undervärme.

Före första användning

Värm upp den tomma bänkugnen.

1. Sätt in långpannan och ugnsgallret.
2. Sätt inställningsvredet till läget för över- och undervärme, sätt temperaturvredet till 230 °C och vänta cirka 10 minuter.

OBS!

Första gången bänkugnen används kan det ryka och lukta lite om den. Detta är helt normalt och upphör snart.

Temperaturvred

Ställ in önskad temperatur mellan med temperaturvredet.

Inställningsvred

1. Välj över- och undervärme. Indikeringslampan på framsidan lyser när bänkugnen är igång.
2. Vrid timervredet till lämpligt antal minuter för det livsmedel som ska tillagas.
3. Vrid timervredet medurs.
4. Efter den inställda tiden stängs bänkugnen av automatiskt och en ljudsignal avges.
 - För att ställa in kortare tid än 5 minuter, vrid vredet till mer än 6 minuter och vrid sedan tillbaka till önskad tid.

UNDERHÅLL

RENGÖRING

- Dra ut stickproppen och låt bänkugnen svalna helt före rengöring.
- Rengör produkten utvändigt och invändigt med en trasa eller svamp fuktad med mildt rengöringsmedel.
- Diska alla tillbehör med vatten och mildt rengöringsmedel.

OBS!

Använd inte lösningsmedel, starka eller slipande rengöringsmedel eller hårda eller slipande föremål som kan skada ytan.

Matlagningstips

Livmedel	Antal eller tjocklek	Temperatur (°C)	Tid (minuter)
Sandwich	2–3 st.	200	2-3
Rostat bröd	2–4 st.	230	2-5
Hamburgare	2–3 st.	200	3-5
Fisk	/	200	7-10
Skinka	2 cm	200	7-12
Korv	3–4 st	200-230	8-10
Mjuk kaka	/	150	20-30
Stek	1–2 cm	230	10-15
Kyckling	Halv kyckling	175-200	30-40

SIKKERHETSANVISNINGER

- Les disse anvisningene nøye før bruk, og ta vare på dem for eventuell fremtidig bruk.
- Produktet er bare beregnet for privat bruk.
- Les alle anvisninger grundig før bruk.
- Det skal finnes minst 10 cm klaring på alle sider og 30 cm over for å sikre tilstrekkelig luftsirkulasjon.
- Ikke ta på varme overflater. Bruk håndtak og knotter.
- Produktet, ledningen eller støpselet må aldri senkes ned i vann eller annen væske – fare for el-ulykke.
- Overvåk produktet nøye når det brukes av eller i nærheten av barn.
- Produktet er ikke beregnet på å bli brukt av personer (barn eller voksne) med noen form for funksjonshemning, med mindre de overvåkes eller har fått instruksjoner for bruk av produktet av noen med ansvar for deres sikkerhet.
- Små barn skal holdes under oppsyn, slik at de ikke leker med produktet.
- Trekk ut støpselet før rengjøring og når produktet ikke brukes. La produktet kjøle seg ned før rengjøring eller utskifting av deler.
- Ikke bruk produktet dersom det er skadet eller ikke fungerer normalt, eller hvis ledningen eller støpselet er skadet. Lever produktet til autorisert servicerepresentant for kontroll, reparasjon eller justering.
- Ikke bruk annet tilbehør enn det som anbefales eller selges av produsenten. Hvis du bruker annet tilbehør, kan det føre til brann, el-ulykker og/eller personskade.
- Produktet må ikke brukes utendørs.
- Ikke la ledningen henge over bord- eller benkekanter.
- Ikke plasser produktet på eller i nærheten av varme komfyrer eller i varme ovner.

- Håndter produktet forsiktig når det er varme matvarer i det.
- Trekk ut støpselet for å koble produktet fra nettspenningen.
- Ikke bruk produktet til annet enn det det er beregnet for.
- Hvis ledningen eller støpselet er skadet, må de byttes ut av et kvalifisert serviceverksted for å unngå fare.
- Produktet er ikke beregnet for styring med eksternt tidsur eller separat fjernkontroll.
- Produktet er bare beregnet for privat bruk.
- Produktet inneholder ingen deler som kan repareres av brukeren. Reparasjoner skal kun utføres av et kvalifisert serviceverksted.
- Produktet har kort strømledning for å hindre at det setter seg fast eller utgjør en snublefare. Ikke bruk skjøteledning hvis det ikke er absolutt nødvendig. Skjøteledningens ledertverrsnitt skal være stort nok for produktets strømforsyning. Skjøteledningen skal plasseres slik at den ikke henger ned fra bord- eller benkekant, og slik at ingen kan snuble over den.
- Produktet kan brukes av personer fra 8 år, av personer med nedsatt fysiske, sansemessige eller mentale evner og personer med manglende erfaring og kunnskap dersom de holdes under oppsyn eller har fått instruksjoner for trygg bruk av produktet og forstår risikoene som foreligger. Barn skal holdes under oppsyn, slik at de ikke leker med produktet. Ikke la barn under 8 år bruke, rengjøre eller vedlikeholde produktet uten tilsyn. Oppbevar produktet og ledningen utilgjengelig for barn under 8 år.
- Bruk aldri antennerlige materialer som kartong, plast, papp, stearinlys eller tilsvarende på produktet.

- Produktet er beregnet til bruk i husholdninger, personalrom, hotellrom eller lignende steder.
- Utrangert produkt skal kasseres i henhold til gjeldende regler.

ADVARSEL!

- **Ikke plasser produktet for nær veggen – brannfare og/ eller fare for misfarging. Ikke sett produktet i nærheten av gardiner eller andre antenkelige materialer – brannfare. Plasser produktet på et varmebestandig underlag.**
- **Bruk alltid håndtaket ved håndtering av langpannen, ellers er det fare for brannskade.**
- **Ikke dra i ledningen når du skal trekke ut støpselet.**
- **Ikke ta borti ledningen, støpselet eller produktet med våte hender eller kroppsdeler. Trekk ut støpselet etter avsluttet bruk. Produktet må ikke forlates uten tilsyn når støpselet er koblet til stikkontakten.**
- **Produktet må ikke plasseres i nærheten av komfyrer eller andre varmekilder, og heller ikke utsettes for trekk mens det er i bruk, det kan gjøre at temperaturreguleringen ikke fungerer som den skal.**
- **Sett aldri gjenstander på ovnen når den er varm, det kan skade eksteriøret.**
- **Forsøk aldri å varme lukkede flasker eller bokser, de kan eksplodere og forårsake alvorlig personskade.**
- **Deler av produktet blir varme ved bruk – fare for brannskade.**
- **Ikke utsett glassdøren for vann når den er varm, det kan føre til at glasset sprekker.**
- **Ikke senk produktet ned i vann eller annen væske.**
- **Støpselet skal kobles til et egnet strømuttak som er riktig installert, sikret og jordet i henhold til gjeldende bestemmelser. Koble produktet til en separat strømkrets.**

- **Ved tilberedning av matvarer som avgir fett, plasserer du aluminiumsfolie i langpannen og over matvarene for å beskytte produktet mot fettsprut.**

SYMBOLER

	Les bruksanvisningen.
	Godkjent i henhold til gjeldende direktiver/forskrifter.
	Uttjent produkt skal sorteres som elektrisk avfall
	Advarsel!! Varm overflate.

TEKNISKE DATA

Nominell spenning	230 V ~ 50-60 Hz
Effekt	1380 W
Volum	20 l
Mål	45,5 x 27 x 36 cm
Vekt	6,5 kg
Kabellengde	0,86 m

BESKRIVELSE

1. Dørhåndtak
2. Glassdør
3. Varmeelement
4. Ovnrom
5. Deksel

6. Temperaturbryter
7. Innstillingshjul
8. Tidsurbytter
9. Indikatorlampe
10. Bein
11. Langpanne
12. Ovnsrist
13. Håndtak til langpanne

BILDE 1

Tilbehør

Del	Funksjon
Langpanne (11)	Kylling, stek, grateng, myke kaker og andre retter som tilberedes i ovn.
Ovnsrist (12)	Bakte poteter, tørre matvarer.
Langpanne (11) og ovnsrist (12)	Matvarer som avgir væske, kokt fisk etc.

MONTERING

Det skal finnes minst 10 cm klaring på alle sider av benkkomfyren og 30 cm over for å sikre tilstrekkelig luftsirkulasjon.

BRUK

INNSTILLING

Temperaturbryter

Still inn ønsket temperatur mellom 100 og 230 °C med temperaturbryteren.

BILDE 2

Innstillingshjul

1. AV
2. Over- og undervarme

BILDE 3

Tidsurbryter

1. Vri tidsurbyreren til et passende antall minutter for den matvaren som skal tilberedes.
2. Vri tidsurbyreren med klokken. Etter den innstilte tiden slår benkkomfyren seg av automatisk og avgir et lydsignal.

For å stille inn kortere tid enn 5 minutter, vri du byreren til mer enn 6 minutter og deretter tilbake til ønsket tid.

3. Du kan når som helst slå av benkkomfyren ved å vri tidsurbyreren til posisjon 0.

BILDE 4

BRUK

Brettholdere

Sett risten/langpannen på en høyde som passer for den matvaren som skal tilberedes. Sett matvaren høyt oppe for mest overvarme og lavt nede for mest undervarme.

Før første gangs bruk

Varm opp den tomme benkkomfyren.

1. Sett inn ovnsristen og langpannen.
2. Sett innstillingsbyreren på over- og undervarme, sett temperaturbyreren på 230 °C og vent i ca. 10 minutter.

MERK!

Første gang du bruker benkkomfyren, kan det hende at det ryker og lukter litt av den. Dette er helt normalt og går fort over.

Temperaturbyrter

Still inn ønsket temperatur med temperaturbyreren.

Innstillingshjul

1. Velg over- og undervarme. Indikatorlampen på forsiden lyser når benkeovnen er i gang.
2. Vri tidsurbyreren til et passende antall minutter for den matvaren som skal tilberedes.
3. Vri tidsurbyreren med klokken.
4. Etter den innstilte tiden slår benkkomfyren seg av automatisk og avgir et lydsignal.
 - For å stille inn kortere tid enn 5 minutter, vri du byreren til mer enn 6 minutter og deretter tilbake til ønsket tid.

VEDLIKEHOLD

RENGJØRING

- Trekk støpselet ut og vent til benkkomfyren har kjølnet helt før du rengjør den.
- Rengjør produktet utvendig og innvendig med en klut eller svamp fuktet med mildt rengjøringsmiddel.
- Vask alle tilbehør med vann og et mildt rengjøringsmiddel.

MERK!

Ikke bruk løsemidler, sterke eller slipende rengjøringsmidler, eller harde/slipende gjenstander som kan skade overflaten.

Matlagingstips

Matvare	Antall eller tykkelse	Temperaturenhet (°C)	Tid (min.)
Sandwich	2–3 stk.	200	2-3
Ristet brød	2–4 stk.	230	2–5
Hamburgere	2–3 stk.	200	3–5
Fisk	/	200	7–10
Skinke	2 cm	200	7–12
Pølser	3–4 stk	200–230	8–10
Myk kake	/	150	20–30
Steik	1–2 cm	230	10–15
Kylling	Halv kylling	175–200	30–40

ZASADY BEZPIECZEŃSTWA

- Przed użyciem zapoznaj się z niniejszą instrukcją i zachowaj ją na przyszłość.
- Produkt jest przeznaczony wyłącznie do użytku domowego.
- Przed użyciem dokładnie przeczytaj wszystkie wskazówki.
- Zostaw co najmniej 10 cm wolnej przestrzeni bo bokach produktu oraz 30 cm nad nim, aby zagwarantować wystarczającą cyrkulację powietrza.
- Nie dotykaj gorących powierzchni. Używaj uchwytów i gałek.
- Nie zanurzaj produktu, przewodu ani wtyku w wodzie ani innej cieczy ze względu na ryzyko porażenia prądem.
- Zachowaj kontrolę nad produktem, jeżeli jest używany przez dzieci lub w ich pobliżu.
- Produkt nie jest przeznaczony do stosowania przez osoby (dzieci lub dorosłych) z jakąkolwiek formą dysfunkcji, o ile nie działają pod nadzorem

lub nie uzyskały wskazówek co do jego obsługi od osoby odpowiedzialnej za ich bezpieczeństwo.

- Należy dopilnować, aby dzieci nie bawiły się produktem.
- Wyjmuj wtyk z gniazda przed czyszczeniem oraz gdy nie używasz produktu. Oczekaj, aż produkt ostygnie, zanim przystąpisz do czyszczenia oraz przed przystąpieniem do wymiany części.
- Nie używaj produktu, jeżeli jest niesprawny, nie działa w normalny sposób lub jeżeli przewód lub wtyk są uszkodzone. Aby dokonać przeglądu, naprawy lub regulacji, oddaj produkt do autoryzowanego serwisu.
- Nie stosuj akcesoriów innych niż zalecane lub sprzedawane przez producenta. Użycie innych akcesoriów może spowodować pożar, porażenie prądem i/lub obrażenia ciała.
- Nie używaj produktu na zewnątrz pomieszczeń.
- Dopilnuj, aby przewód nie zwisał ze stołu ani blatu.

- Nie umieszczaj produktu na gorącej kuchence, w gorącym piekarniku lub w ich pobliżu.
- Obchodź się z produktem ostrożnie, jeżeli znajduje się w nim gorąca żywność.
- Aby odłączyć produkt od zasilania, wyjmij wtyk z gniazda.
- Nie używaj produktu w inny sposób niż zgodny z przeznaczeniem.
- Aby uniknąć zagrożenia, uszkodzony przewód lub wtyk powinny zostać wymienione w autoryzowanym serwisie.
- Produktem nie można sterować przy użyciu zewnętrznego wyłącznika czasowego lub osobnego pilota.
- Produkt jest przeznaczony wyłącznie do użytku domowego.
- Produkt nie zawiera żadnych części, które może naprawić użytkownik. Napraw może dokonywać tylko autoryzowany warsztat serwisowy.
- Przewód produktu jest krótki, aby zapobiec jego utknięciu lub

potknięciu się o niego. Jeżeli nie jest to bezwzględnie konieczne, nie podłączaj żadnych przedłużaczy. Powierzchnia przekroju przedłużacza powinna być odpowiednio dopasowana do zasilania produktu. Przedłużacz należy umieścić w taki sposób, by nie zwisał ze stołu lub blatu i by nie można było się o niego potknąć.

- Produktem mogą używać osoby w wieku powyżej ośmiu lat, osoby o obniżonej sprawności fizycznej lub psychicznej oraz osoby, które nie używały go wcześniej, o ile korzystają z niego pod nadzorem lub otrzymały wskazówki dotyczące jego bezpiecznej obsługi oraz rozumieją zachodzące ryzyko. Należy dopilnować, aby dzieci nie bawiły się produktem. Nie pozwalaj dzieciom w wieku poniżej ośmiu lat używać, czyścić ani konserwować produktu bez nadzoru. Przechowuj produkt wraz z przewodem w miejscu niedostępnym dla dzieci w wieku poniżej 8 lat.

- Nigdy nie kładź na produkcie łatwopalnych materiałów, takich jak karton, plastik, papier, świece itp.
- Produkt jest przeznaczony do użytku domowego lub w pomieszczeniach socjalnych, pokojach hotelowych i innych podobnych miejscach.
- Zużyty produkt należy przekazać do utylizacji zgodnie z obowiązującymi przepisami.

OSTRZEŻENIE!

- **Nie umieszczaj produktu zbyt blisko ścian – ryzyko pożaru i/lub przebarwień. Nie umieszczaj produktu w pobliżu firanek/zasłon ani innych palnych materiałów – stwarza to ryzyko pożaru. Umieść produkt na podłożu odpornym na działanie ciepła.**
- **Do manewrowania blachą używaj zawsze uchwyty, w przeciwnym razie występuje ryzyko oparzenia.**
- **Nie ciągnij za przewód, aby wyjąć wtyk.**
- **Nie dotykaj przewodu, wtyku ani produktu mokrymi rękoma. Po zakończeniu używania urządzenia wyciągnij wtyk z kontaktu. Nigdy nie pozostawiaj produktu bez nadzoru, jeżeli wtyk jest podłączony do gniazda.**
- **Nie umieszczaj produktu w pobliżu kuchenek lub innych źródeł ciepła i nie narażaj go na przeciągi podczas użytkowania, gdyż może to spowodować nieprawidłowe działanie regulacji temperatury.**
- **Nigdy nie umieszczaj przedmiotów na rozgrzanym produkcie, gdyż może to uszkodzić obudowę.**
- **Nie próbuj podgrzewać zamkniętych butelek ani słoików – mogą pęknąć i spowodować ciężkie obrażenia.**
- **Części produktu nagrzewają się podczas użytkowania – ryzyko oparzeń.**
- **Nie narażaj szklanych drzwiczek na działanie wody, kiedy są nagrzane – może to spowodować pęknięcie szkła.**

- **Nie zanurzaj produktu w wodzie ani innych cieczach.**
- **Wtyk powinien być podłączony do odpowiedniego gniazda, prawidłowo zamontowanego, zabezpieczonego i uziemionego zgodnie z obowiązującymi przepisami. Podłącz produkt do oddzielnego obwodu elektrycznego.**
- **Przyrządzając żywność uwalniającą tłuszcz, umieść folię aluminiową na blasze oraz na przygotowywanej potrawie, aby ochronić produkt przed zachlapaniem tłuszczem.**

SYMBOLE

	Przeczytaj instrukcję obsługi.
	Zatwierdzona zgodność z obowiązującymi dyrektywami/rozporządzeniami.
	Zużyty produkt należy zutylizować jako złom elektryczny



Ostrzeżenie!
Ciepła powierzchnia.

DANE TECHNICZNE

Napięcie znamionowe	230 V~50-60 Hz
Moc	1380 W
Pojemność	20 l
Wymiary	45,5 x 27 x 36 cm
Masa	6,5 kg
Długość przewodu	0,86 m

OPIS

1. Uchwyt drzwiczek
2. Szklane drzwiczki
3. Grzałka
4. Wnętrze piekarnika
5. Obudowa
6. Pokrętło regulacji temperatury
7. Pokrętło regulacyjne
8. Pokrętło wyłącznika czasowego
9. Lampka kontrolna
10. Nóżki
11. Blacha
12. Ruszt
13. Uchwyt do blachy

RYS. 1

Aksesoria

Część	Funkcja
Blacha (11)	Kurczak, pieczeń, zapiekanka, ciasta biszkoptowe i inne potrawy przyrządzane w piekarniku.
Ruszt (12)	Pieczone ziemniaki, suche produkty spożywcze.
Blacha (11) i ruszt (12)	Produkty uwalniające płyny, gotowana ryba itd.

MONTAŻ

Zostaw co najmniej 10 cm wolnej przestrzeni bo bokach minipiekarnika oraz 30 cm nad nim, aby zagwarantować wystarczającą cyrkulację powietrza.

OBŚŁUGA

USTAWIENIA

Pokrętło regulacji temperatury

Przy pomocy pokrętła regulacji temperatury ustaw żądaną temperaturę między 100 a 230°C.

RYS. 2

Pokrętło regulacyjne

1. WYŁ
2. *Grzanie góra i dół*

RYS. 3

Pokrętło wyłącznika czasowego

1. Ustaw pokrętłem liczbę minut odpowiednią do przyrządzenia danej potrawy.
2. Obracaj pokrętło w prawo. Po upływie czasu piekarnik wyłącza

się automatycznie, wydając sygnał dźwiękowy.

Aby ustawić czas krótszy niż 5 minut, przekręć pokrętło na wartość wyższą niż 6 minut, a następnie przekręć w drugą stronę do żądanej wartości.

3. W każdej chwili możesz wyłączyć minipiekarnik ręcznie, ustawiając pokrętło wyłącznika czasowego w położeniu 0.

RYS. 4

SPOSÓB UŻYCIA

Prowadnice

Umieść ruszt/blachę na wysokości odpowiedniej do przyrządzenia danej potrawy. Umieść potrawę na najwyższym poziomie, by uzyskać najsilniejsze grzanie z góry, a na najniższym, by osiągnąć najsilniejsze grzanie z dołu.

Przed pierwszym użyciem

Nagrzej pusty piekarnik.

1. Włóż blachę i ruszt.
2. Ustaw pokrętło regulacyjne w położeniu grzania z góry i z dołu, ustaw pokrętło regulacji temperatury na 230°C i odczekaj około 10 minut.

UWAGA!

Przy pierwszym zastosowaniu minipiekarnik może nieco dymić i wydzielać nietypowy zapach. Jest to zupełnie normalne zjawisko i wkrótce minie.

Pokrętło regulacji temperatury

Przy pomocy pokrętła regulacji temperatury ustaw żądaną temperaturę.

Wskazówki dotyczące gotowania

Potrawa	Liczba lub grubość	Temperatura (°C)	Czas (w minutach)
Kanapka	2–3 szt.	200	2-3
Tost	2–4 szt.	230	2-5
Hamburger	2–3 szt.	200	3-5
Ryba	/	200	7–10
Szynka	2 cm	200	7–12
Kiełbasa	3–4 szt.	200–230	8–10
Biszkopt	/	150	20–30
Pieczeń	1–2 cm	230	10–15
Kurczak	Pół kurczaka	175–200	30–40

Pokrętko regulacyjne

- Wybierz tylko grzanie z góry lub grzanie z góry i z dołu. Lampka kontrolna z przodu świeci, kiedy piekarnik jest włączony.
- Ustaw pokrętkiem liczbę minut odpowiednią do przyrządzenia danej potrawy.
- Obracaj pokrętko w prawo.
- Po upływie ustawionego czasu piekarnik wyłącza się automatycznie, wydając sygnał dźwiękowy.
 - Aby ustawić czas krótszy niż 5 minut, przekręć pokrętko na wartość wyższą niż 6 minut, a następnie przekręć w drugą stronę do żądanej wartości.

KONSERWACJA

CZYSZCZENIE

- Przed rozpoczęciem czyszczenia wyciągnij wtyk z gniazda i odczekaj, aż piekarnik całkowicie ostygnie.
- Czyść produkt na zewnątrz i od wewnątrz szmatką lub gąbką zwilżoną łagodnym środkiem czyszczącym.
- Wszystkie akcesoria myj wodą z łagodnym środkiem czyszczącym.

UWAGA!

Nie używaj rozpuszczalników, silnych ani ściernych środków czyszczących, a także twardych i szorujących przedmiotów, które mogłyby uszkodzić powierzchnię.

SAFETY INSTRUCTIONS

- Read these instructions carefully before use, and save them for future reference.
- The product is only intended for household use.
- Read all the instructions carefully before use.
- Leave at least 10 cm of free space on all sides of the product and 30 cm above to ensure the adequate circulation of air.
- Do not touch hot surfaces. Use the handles and knobs.
- Do not immerse the product, the power cord or plug, in water or any other liquid – risk of electric shock.
- Keep the product under careful supervision when it is used by, or near children.
- The product is not intended to be used by persons (children or adults) with any form of functional disorder, unless they are supervised or have received instructions concerning the use of the product by someone who is responsible for their safety.
- Keep small children under supervision to make sure they do not play with the product.
- Pull out the plug before cleaning and when the product is not in use. Allow the product to cool before cleaning or replacing parts.
- Do not use the product if it is damaged or not working properly, or if the power cord or plug are damaged. Take the product to an authorised service centre to be checked, repaired or adjusted.
- Do not use accessories other than those recommended or sold by the manufacturer. The use of other accessories can result in fire, electric shock and/or personal injury.
- Do not use the product outdoors.
- Do not allow the power cord to hang over the edge of a table or worktop.
- Do not put the product on or near a hot stove or in a hot oven.
- Handle the product with care when there is hot food in it.

- Unplug the power cord to disconnect the power supply to the product.
- Never use the product for anything other than the purpose it was designed for.
- If the power cord or plug are damaged they must be replaced by an authorised service centre to ensure safe use.
- The product is not intended to be controlled by an external timer or a separate remote control.
- The product is only intended for household use.
- The product does not contain any parts that can be repaired by the user. Repairs must only be carried out by an authorised service centre.
- The product has a short power cord to prevent it fastening, or someone tripping over it. Do not use an extension cord unless absolutely necessary. The wire cross-sectional area of the extension cord must be dimensioned for the power supply to the product. An extension cord should be placed so that it does not hang over the edge of a table or worktop, and so that there is no risk of tripping over it.
- This product can be used by children from 8 years and upwards and by persons with physical, sensorial or mental disabilities, or persons who lack experience or knowledge, if they are supervised or receive instructions concerning the safe use of the product and understand the risks involved. Keep children under supervision to make sure they do not play with the product. Do not allow children under 8 to use, clean or maintain the product without supervision. Store the product and its power cord out of the reach of children less than 8 years old.
- Never put any flammable materials like cardboard, plastic, paper, candles etc. on the product.





- The product is intended for household use, or for use in staff rooms, hotel rooms or other similar places.
- Recycle the product at the end of its useful life in accordance with local regulations.

WARNING!

- **Do not put the product too close to a wall – fire risk/or risk of discolouring. Do not put the product near curtains, or other flammable materials – fire risk Put the product on a heat-resistant surface.**
- **Always use the handle when handling the long pan, otherwise there is a risk of burn injury.**
- **Do not pull the power cord to pull out the plug.**
- **Do not touch the power cord, plug or product with wet hands. Pull out the plug when you have finished. Never leave the product unattended when plugged in.**
- **Do not place the product near an oven or other source of heat, or expose it to a draught when in use, this can prevent the temperature from being properly adjusted.**
- **Never put objects on the oven when it is hot, this can damage the casing.**
- **Never attempt to heat sealed bottles or cans, they can burst and cause serious personal injury.**
- **Parts of the product get hot when in use – risk of burn injury.**
- **Do not expose the glass door to water when it is hot, this can cause the glass to crack.**
- **Do not immerse the product in water or any other liquid.**
- **Plug the plug into a suitable power point, which has been properly installed and earthed in accordance with local regulations. Connect the product to a separate power circuit.**

- **When cooking food that produces fat put aluminium foil in the long pan and over the food to protect the product from splashing.**

SYMBOLS

	Read the instructions.
	Approved in accordance with the relevant directives.
	Recycle discarded product as electrical waste.
	Warning: Hot surface.

TECHNICAL DATA

Rated voltage	230 V ~ 50-60 Hz
Output	1380 W
Volume	20 L
Size	45.5 x 27 x 36 cm
Weight	6.5 kg
Cord length	0.86 m

DESCRIPTION

1. Door handle
2. Glass door
3. Heating element
4. Oven
5. Casing
6. Temperature control

7. Control dial
8. Timer dial
9. Status light
10. Feet
11. Long pan
12. Oven grille
13. Handle for long pan

FIG. 1

Accessory

Part	Function
Long pan (11)	Chicken, steak, ... au gratin, sponge cakes and other dishes cooked in an oven.
Oven rack (12)	Baked potato, dry food.
Long pan (11) and oven grille (12)	Food that produces liquid, cooked fish etc.

INSTALLATION

Leave at least 10 cm of free space on all sides of the tabletop oven and 30 cm above to ensure the adequate circulation of air.

USE

SETTINGS

Temperature control

Set the required temperature from 100 to 230°C with the temperature control.

FIG. 2

Control dial

1. Off
2. Top and bottom heating

FIG. 3

Timer dial

1. Turn the timer dial to a suitable number of minutes for the food to be cooked.
2. Turn the timer dial clockwise. The oven will switch off automatically after the set time and give an audio prompt.

To set a time shorter than 5 minutes, turn the dial to more than 6 minutes and then turn back to the required time.

3. The oven can be switched off manually at any time by turning the timer dial anticlockwise to the 0 position.

FIG. 4

HOW TO USE

Plate holder

Put the grille/long pan at a suitable level for the food to be cooked. Put food at the top for most top heat, and at the bottom for most bottom heat.

Before using for the first time

Heat up the empty oven.

1. Put in the long pan and grille.
2. Set the control dial to top and bottom heating, set the temperature control to 230°C, and wait about 10 minutes.

NOTE:

The first time the oven is used it may smoke and smell a little. This is completely normal and soon stops.

Temperature control

Set the required temperature with the temperature control.

Control dial

1. Select top and bottom heating. The status light on the front goes on when the oven is on.
2. Turn the timer dial to a suitable number of minutes for the food to be cooked.
3. Turn the timer dial clockwise.
4. The oven will switch off automatically after the set time and give an audio prompt.
 - To set a time shorter than 5 minutes, turn the dial to more than 6 minutes and then turn back to the required time.

MAINTENANCE

CLEANING

- Pull out the plug and allow the oven to cool before cleaning.
- Clean the outside and inside of the product with a cloth or sponge, moistened with a mild detergent.
- Wash all accessories with water and a mild detergent.

NOTE:

Do not use solvent, strong or abrasive detergents, or hard or abrasive utensils that can damage the surface.

Cooking tips

Food	Quantity or thickness	Temperature (°C)	Time (minutes)
Sandwich	2-3	200	2-3
Toasted bread	2-4	230	2-5
Hamburgers	2-3	200	3-5
Fish	/	200	7-10
Ham	2 cm	200	7-12
Sausages	3-4	200-230	8-10
Sponge cake	/	150	20-30
Steak	1-2 cm	230	10-15
Chicken	Half chicken	175-200	30-40

SICHERHEITSHINWEISE

- Bitte lesen Sie diese Anweisungen vor der Verwendung sorgfältig durch und bewahren Sie sie zum späteren Nachschlagen auf.
- DAS GERÄT IST AUSSCHLIESSLICH FÜR DIE VERWENDUNG IM HAUSHALT VORGESEHEN.
- Lesen Sie alle Anweisungen vor der Verwendung gründlich durch.
- Um eine ausreichende Luftzirkulation zu gewährleisten, sollte an allen Seiten des Geräts ein Freiraum von mindestens 10 cm und darüber ein Freiraum von 30 cm vorhanden sein.
- Berühren Sie keine heißen Oberflächen. Verwenden Sie Griffe und Knöpfe.
- Tauchen Sie das Gerät, das Kabel oder den Stecker niemals in Wasser oder andere Flüssigkeiten – Stromschlaggefahr.
- Das Gerät nicht unbeaufsichtigt lassen, wenn es von oder in der Nähe von Kindern verwendet wird.
- Dieses Gerät darf nicht von Personen (Kinder und Erwachsene) mit Behinderungen verwendet werden, sofern sie nicht von einer Person, die für ihre Sicherheit verantwortlich ist, beaufsichtigt werden oder in die Verwendung des Geräts eingewiesen wurden.
- Kleinkinder müssen beaufsichtigt werden, damit sie nicht mit dem Produkt spielen.
- Den Stecker entfernen, wenn das Produkt gereinigt oder nicht verwendet wird. Das Gerät abkühlen lassen, bevor es gereinigt wird oder Teile ausgetauscht werden.
- Verwenden Sie das Gerät nicht, wenn es beschädigt ist oder nicht ordnungsgemäß funktioniert oder wenn das Kabel oder der Netzstecker beschädigt ist. Bringen Sie das Gerät zur Überprüfung, Reparatur oder Einstellung zu einem autorisierten Kundendienst.

- Verwenden Sie nur Zubehör, das vom Gerätehersteller empfohlen oder verkauft wird. Die Verwendung von anderem Zubehör kann zu Brand-, Stromschlag- oder Verletzungsgefahr führen.
- Das Gerät darf nicht im Freien verwendet werden.
- Lassen Sie das Kabel nicht über die Tisch- oder Arbeitsflächenkante herabhängen.
- Das Gerät nicht auf oder in der Nähe eines warmen Ofens oder Herdes aufstellen.
- Verwenden Sie das Gerät vorsichtig, wenn es warme Speisen enthält.
- Ziehen Sie den Netzstecker und machen Sie das Gerät spannungslos.
- Das Produkt darf nur für den vorgesehenen Zweck verwendet werden.
- Ist das Kabel oder der Stecker beschädigt, muss das entsprechende Teil von einer zugelassenen Servicewerkstatt ausgetauscht werden, um Gefahren zu vermeiden.
- Das Gerät ist nicht für die Steuerung durch eine externe Zeitschaltuhr oder eine separate Fernbedienung vorgesehen.
- Das Gerät ist ausschließlich für die Verwendung im Haushalt vorgesehen.
- Das Gerät enthält keine Teile, die vom Benutzer repariert werden können. Reparaturen dürfen nur von einer qualifizierten Servicewerkstatt durchgeführt werden.
- Das Gerät hat ein kurzes Netzkabel, damit es nicht hängen bleibt oder eine Stolperfalle darstellt. Verwenden Sie keine Verlängerungskabel, es sei denn, dies ist absolut notwendig – Brandgefahr. Der Leiterquerschnitt des Verlängerungskabels muss für die Stromversorgung des Geräts ausreichend sein. Das Verlängerungskabel sollte so verlegt werden, dass es nicht von der Tisch- oder

Bankkante herabhängt und keine Stolperfalle darstellt.

- Das Gerät kann von Personen ab 8 Jahren sowie von Personen mit körperlichen, sensorischen oder geistigen Beeinträchtigungen oder mangelnder Erfahrung und Kenntnis verwendet werden, wenn sie beaufsichtigt werden oder Anweisungen zur sicheren Verwendung des Geräts erhalten haben und die damit verbundenen Risiken verstehen. Kinder müssen beaufsichtigt werden, damit sie nicht mit dem Produkt spielen. Kinder unter 8 Jahren dürfen das Produkt nicht unbeaufsichtigt verwenden, reinigen oder pflegen. Bewahren Sie das Gerät und sein Kabel außerhalb der Reichweite von Kindern unter 8 Jahren auf.
- Platzieren Sie niemals brennbare Materialien wie Pappe, Plastik, Papier, Kerzen oder ähnliches auf das Gerät.
- Das Produkt ist für die

Verwendung in Haushalten oder z. B. in Personalräumen, Hotelzimmern und ähnlichen Umgebungen bestimmt.

- Das Produkt am Ende der Nutzungsdauer vorschriftsmäßig entsorgen.

WARNUNG!

- **Stellen Sie das Gerät nicht zu nah an der Wand auf – es besteht Brand- und/oder Verfärbungsgefahr. Verwenden Sie das Gerät nicht in der Nähe von Gardinen oder anderen brennbaren Materialien – Brandgefahr. Stellen Sie das Gerät auf eine hitzebeständige Unterlage.**
- **Benutzen Sie immer den Griff, wenn Sie das Blech anfassen, sonst besteht Verbrennungsgefahr.**
- **Das Gerät darf nicht am Kabel aus der Steckdose gezogen werden.**
- **Berühren Sie das Kabel, den Stecker oder das Gerät nicht mit nassen Händen oder Körperteilen. Ziehen Sie**

den Netzstecker nach der Verwendung. Lassen Sie das Gerät niemals unbeaufsichtigt, wenn der Netzstecker eingesteckt ist.

- Stellen Sie das Gerät nicht in der Nähe eines Ofens oder einer anderen Wärmequelle auf und setzen Sie es während der Verwendung keinem Luftzug aus, da dies zu Fehlfunktionen der Temperaturregelung führen kann.
- Stellen Sie niemals Gegenstände auf den heißen Ofen, da dies das Gehäuse beschädigen kann.
- Versuchen Sie niemals geschlossene Flaschen oder Dosen zu erhitzen, sie könnten platzen und schwere Verletzungen verursachen.
- Teile des Geräts werden bei der Benutzung sehr heiß – es besteht Verbrennungsgefahr.
- Bringen Sie die heiße Scheibe der Backofentür

nicht mit Wasser in Berührung, da dies zu Rissen im Glas führen kann.

- Tauchen Sie das Gerät nicht in Wasser oder eine andere Flüssigkeit.
- Der Stecker muss an eine geeignete, vorschriftsmäßig installierte, abgesicherte und geerdete Netzsteckdose angeschlossen werden. Schließen Sie das Gerät an einen separaten Stromkreis an.
- Legen Sie beim Garen von fetthaltigen Speisen Alufolie auf das Blech und über die Speisen, um das Gerät vor Fettspritzern zu schützen.

SYMBOLE

	Die Bedienungsanleitung lesen.
	Zulassung gemäß den geltenden Vorschriften/Verordnungen.
	Altprodukte müssen als Elektroschrott entsorgt werden.
	Warnung! Heiße Oberflächen.

TECHNISCHE DATEN

Nennspannung	230 V ~ 50–60 Hz
Leistung	1.380 W
Fassungsvermögen	20 l
Maße	45,5 x 27 x 36 cm
Gewicht	6,5 kg
Kabellänge	0,86 m

BESCHREIBUNG

1. Griff der Backofentür
2. Glasscheibe
3. Heizelement
4. Backraum
5. Gehäuse
6. Temperaturregler
7. Programmregler
8. Zeitregler
9. Kontrolleuchte
10. Fuß
11. Blech
12. Rost
13. Griff für Blech

ABB. 1

Zubehör

Teil	Funktion
Blech (11)	Hähnchen, Steak, Gratin, weiche Kuchen und andere Ofengerichte.
Rost (12)	Ofenkartoffeln, trockene Lebensmittel.
Blech (11) und Rost (12)	Lebensmittel, die Flüssigkeit abgeben, gekochter Fisch usw.

AUFBAU

Um eine ausreichende Luftzirkulation zu gewährleisten, sollte an allen Seiten des Backofens ein Freiraum von mindestens 10 cm und darüber ein Freiraum von 30 cm vorhanden sein.

BEDIENUNG

EINSTELLUNG

Temperaturregler

Stellen Sie mit dem Temperaturregler die gewünschte Temperatur zwischen 100 und 230 °C ein.

ABB. 2

Programmregler

1. AUS
2. Ober- und Unterhitze

ABB. 3

Zeitregler

1. Stellen Sie den Zeitregler auf die für die zu garenden Speisen geeignete Minutenanzahl ein.
2. Drehen Sie den Zeitregler im Uhrzeigersinn. Nach Ablauf der eingestellten Zeit schaltet sich der Tischbackofen automatisch ab und ein akustisches Signal ertönt.

Um eine kürzere Dauer als 5 Minuten einzustellen, drehen Sie den Drehknopf auf mehr als 6 Minuten und dann zurück auf die gewünschte Dauer.

3. Der Backofen kann jederzeit manuell ausgeschaltet werden, indem der Zeitregler gegen den Uhrzeigersinn auf 0 gedreht wird.

ABB. 4

BEDIENUNG

Schienen

Schieben Sie den Rost/das Blech auf die für das Gargut geeignete Höhe. Für mehr Oberhitze schieben Sie das Gargut weiter oben in den Ofen, für mehr Unterhitze weiter unten.

Vor der ersten Verwendung

Heizen Sie den leeren Backofen auf.

1. Setzen Sie das Blech und den Rost ein.
2. Stellen Sie den Einstellknopf auf Über-/Unterhitze, stellen Sie den Temperaturregler auf 230 °C und warten Sie etwa 10 Minuten.

ACHTUNG!

Wenn Sie den Backofen zum ersten Mal benutzen, kann es ein wenig riechen und qualmen. Das ist völlig normal und hört bald auf.

Temperaturregler

Stellen Sie mit dem Temperaturregler die gewünschte Temperatur ein.

Programmregler

1. Wählen Sie Ober- und Unterhitze. Die Kontrollleuchte an der Vorderseite leuchtet auf, wenn der Tischbackofen eingeschaltet ist.
2. Stellen Sie den Zeitregler auf die für die zu garenden Speisen geeignete Minutenanzahl ein.
3. Drehen Sie den Zeitregler im Uhrzeigersinn.
4. Nach Ablauf der eingestellten Zeit schaltet sich der Tischbackofen automatisch ab und ein akustisches Signal ertönt.

- Um eine kürzere Dauer als 5 Minuten einzustellen, drehen Sie den Drehknopf auf mehr als 6 Minuten und dann zurück auf die gewünschte Dauer.

PFLEGE

REINIGUNG

- Ziehen Sie den Netzstecker heraus und lassen Sie den Tischbackofen vollständig abkühlen, ehe Sie ihn reinigen.
- Reinigen Sie das Gerät innen und außen mit einem angefeuchteten Tuch oder Schwamm mit mildem Reinigungsmittel.
- Spülen Sie das Zubehör mit Wasser und einem milden Reinigungsmittel.

ACHTUNG!

Verwenden Sie keine Lösungsmittel, scharfe oder scheuernde Reinigungsmittel oder harte oder scheuernde Gegenstände, die die Oberfläche beschädigen könnten.

Zubereitungstipps

Lebensmittel	Menge oder Dicke	Temperatur (°C)	Dauer (Minuten)
Sandwich	2–3 Stk.	200	2-3
Toastbrot	2–4 Stk.	230	2-5
Hamburger	2–3 Stk.	200	3-5
Fisch	/	200	7-10
Schinken	2 cm	200	7-12
Wurstchen	3–4 Stk.	200-230	8-10
Biskuit	/	150	20-30
Steak	1–2 cm	230	10-15
Hähnchen	Halbes Hähnchen	175-200	30-40

TURVALLISUUSOHJEET

- Lue nämä ohjeet huolellisesti ennen käyttöä ja säilytä ne myöhempää käyttöä varten.
- TUOTE ON TARKOITETTU AINOASTAAN KOTITALOUSKÄYTTÖÖN.
- Lue kaikki ohjeet huolellisesti ennen käyttöä.
- Tuotteen kaikilla sivuilla on oltava vähintään 10 cm vapaata tilaa ja sen yläpuolella 30 cm, jotta varmistetaan riittävä ilmankierto.
- Älä koske kuumiin pintoihin. Käytä kahvoja ja nuppeja.
- Älä upota tuotetta, johtoa tai pistotulppaa veteen tai muuhun nesteeseen - Sähköiskun vaara.
- Valvo tuotetta huolellisesti, kun lapset käyttävät sitä tai sitä käytetään lasten läheisyydessä.
- Tuotetta eivät saa käyttää henkilöt (lapset tai aikuiset), joilla on jokin toimintarajoitus tai joilla ei ole riittävää kokemusta tai tietoa sen käyttämiseen, ellei

joku heidän

turvallisuudestaan vastaava henkilö ole opastanut heitä tuotteen käytössä.

- Pieniä lapsia on valvottava, jotta he eivät leiki laitteella.
- Irrota pistotulppa pistorasiasta ennen puhdistusta ja kun tuotetta ei käytetä. Anna tuotteen jäähtyä ennen puhdistusta ja ennen osien vaihtamista.
- Älä käytä tuotetta, jos se on vaurioitunut tai ei toimi normaalisti tai jos johto tai pistotulppa on vaurioitunut. Toimita laite valtuutetulle huoltoedustajalle tarkastusta, korjausta tai säätöä varten.
- Älä käytä muita kuin valmistajan suosittelemia tai myymiä lisävarusteita. Muiden tarvikkeiden käyttö voi aiheuttaa tulipalon, sähkötapaturmia ja/tai henkilövahinkoja.
- Älä käytä tuotetta ulkona.
- Älä anna johdon roikkua pöydän tai penkin reunan yli.

- Älä aseta tuotetta kuumalle liedelle tai kuumaan uuniin tai niiden läheisyyteen.
 - Käsittele tuotetta varoen, kun se sisältää kuumia elintarvikkeita.
 - Vedä pistotulppa pistorasiasta niin, että tuote on jännitteetön.
 - Älä koskaan käytä tuotetta mihinkään muuhun kuin suunniteltuun käyttötarkoitukseen.
 - Jos johto tai pistotulppa on vaurioitunut, valtuutetun huoltokorjaamon on vaihdettava se vaaran välttämiseksi.
 - Tuotetta ei ole tarkoitettu ohjattavaksi ulkoisella ajastimella tai erillisellä kaukosäätimellä.
 - Tuote on tarkoitettu ainoastaan kotitalouskäyttöön.
 - Tuote ei sisällä käyttäjän korjattavia osia. Korjaukset saa tehdä vain valtuutettu huoltokorjaamo.
- Tuotteessa on lyhyt virtajohto, jotta se ei jää jumiin tai aiheuta kompastumisvaaraa. Älä käytä jatkojohtoa, ellei se ole välttämätöntä. Jatkojohton johtimien poikkipinta-alan on oltava riittävä tuotteen virransyötölle. Jatkojohto on sijoitettava siten, että se ei roiku pöydän tai penkin reunasta alaspäin eikä aiheuta kompastumisvaaraa.
 - Tätä tuotetta voivat käyttää lapset 8 vuoden iästä alkaen ja henkilöt, joilla on fyysinen tai psyykkinen toimintarajoitus tai joilla ei ole kokemusta tai tietoa, edellyttäen, että heitä valvotaan tai opastetaan tuotteen turvallisessa käytössä ja että he ymmärtävät tuotteen käyttöön liittyvät riskit. Huolehdi siitä, että lapset eivät leiki laitteella. Alla 8-vuotiaat lapset eivät saa käyttää, puhdistaa tai huoltaa laitetta valvomatta. Pidä tuote ja sen johto poissa

alle 8-vuotiaiden lasten olottuvilta.

- Älä koskaan aseta tuotteen päälle syttyviä materiaaleja, kuten pahvia, muovia, kartonkia, kynttilöitä tai vastaavaa.
- Tuote on tarkoitettu käytettäväksi kotitalouksissa tai esimerkiksi henkilöstötiloissa, hotellihuoneissa ja vastaavissa ympäristöissä.
- Käytetty tuote on hävitettävä voimassa olevien säännösten mukaisesti.

VAROITUS!

- **Älä sijoita tuotetta liian lähelle seinää - tulipalon ja/ tai värimuutosten vaara. Älä käytä tuotetta verhojen tai muiden syttyvien materiaalien läheisyydessä - tulipalon vaara. Aseta tuote lämmönkestävälle pinnalle.**
- **Käytä aina kahvaa, kun käsittelet pannua, muuten on olemassa palovammojen vaara.**
- **Älä irrota pistotulppa johdosta vetämällä.**
- **Älä koske johtoon, pistotulppaan tai tuotteeseen märillä käsillä. Vedä pistotulppa ulos käytön jälkeen. Älä koskaan jätä tuotetta ilman valvontaa, kun pistotulppa on pistorasiassa.**
- **Älä sijoita tuotetta liedien tai muun lämmönlähteen lähelle äläkä altista sitä vedolle käytön aikana, sillä tämä voi aiheuttaa lämpötilan säädön toimintahäiriön.**
- **Älä koskaan aseta esineitä uunin päälle, kun se on kuuma, sillä se voi vahingoittaa koteloä.**
- **Älä koskaan yritä lämmittää suljettuja pulloja tai purkkeja, ne voivat räjähtää ja aiheuttaa vakavia vammoja.**
- **Tuotteen osat kuumenevat käytön aikana - Palovammojen vaara.**
- **Älä altista lasiluukkua vedelle, kun se on kuuma,**

sillä se voi aiheuttaa lasin halkeamisen.

- Älä upota tuotetta veteen tai muihin nesteisiin.
- Pistotulppa on kytkettävä sopivaan pistorasiaan, joka on asennettu oikein, suojattu ja maadoitettu voimassa olevien määräysten mukaisesti. Kytke tuote erilliseen virtapiiriin.
- Kun kypsennät ruokia, joista irtoaa rasvaa, aseta alumiinifolio pannulle ja ruoan päälle suojaamaan tuotetta rasvaroiskeilta.

SYMBOLIT

	Lue käyttöohje.
	Hyväksytty voimassa olevien direktiivien/säädösten mukaisesti.
	Käytöstä poistettu tuote on lajiteltava sähköromuksi
	Varoitus! Kuuma pinta.

TEKNISET TIEDOT

Nimellisjännite	230 V ~ 50-60 Hz
Teho	1380 W
Tilavuus	20 L
Mitat	45,5 x 27 x 36 cm
Paino	6,5 kg
Johdon pituus	0,86 m

KUVAUS

1. Luukun kahva
2. Lasiluukku
3. Lämmitysvastus
4. Uunitila
5. Kotelo
6. Lämpötilan säädin
7. Säätonuppi
8. Ajastimen nuppi
9. Merkkivalo
10. Jalat
11. Uunipelti
12. Uuniritilä
13. Kahva uunipeltiä varten

KUVA 1

Lisävaruste

Osa	Toiminto
Uunipelti (11)	Kanaa, pihvejä, gratiinia, pehmeitä kakkuja ja muita uuniruokia.
Uuniritilä (12)	Paistetut perunat, kuivat elintarvikkeet.
Uunipelti (11) ja uuniritilä (12)	Nestettä luovuttavat elintarvikkeet, kypsennetty kala jne.

ASENNUS

Pöytäuunin kaikilla sivuilla on oltava vähintään 10 cm vapaata tilaa ja sen yläpuolella 30 cm, jotta varmistetaan riittävä ilmankierto.

KÄYTTÖ

SÄÄTÖ

Lämpötilan säädin

Aseta haluttu lämpötila 100-230 °C:n säätönupilla.

KUVA 2

Säätönuppi

1. POIS
2. Ylä- ja alalämpö

KUVA 3

Ajastimen nuppi

1. Käännä ajastimen nuppi kypsennettävälle ruoalle sopivan minuuttimäärän kohdalle.
2. Käännä ajastimen nuppia myötöpäivään. Asetetun ajan kuluttua pöytäuuni kytkeytyy automaattisesti pois päältä ja siitä kuuluu äänimerkki.

Jos haluat asettaa aikaa lyhyemmäksi kuin 5 minuuttia, käännä säädintä yli 6 minuuttiin ja käännä se sitten takaisin haluttuun aikaan.

3. Pöytäuuni voidaan kytkeä pois päältä manuaalisesti milloin tahansa kääntämällä ajastimen nuppia vastapäivään asentoon 0.

KUVA 4

KÄYTTÖ

Pellinpidike

Aseta ritilä/uunipelti sopivalle korkeudelle kypsennettävää ruokaa varten. Aseta ruoka korkealle, jos haluat enemmän ylälämpöä, ja matalalle, jos haluat enemmän alalämpöä.

Ennen ensimmäistä käyttöä

Kuumenna tyhjä pöytäuuni.

1. Aseta uunipelti ja uuniritilä paikoilleen.
2. Aseta säätönuppi ylä-/alalämpöasentoon, aseta lämpötilanuppi 230 °C:een ja odota noin 10 minuuttia.

HUOM!

Ensimmäisellä käyttökerralla tuote saattaa savuta ja haista hieman. Tämä on täysin normaalia ja loppuu pian.

Lämpötilan säädin

Aseta haluamasi lämpötila lämpötilanupilla.

Säätönuppi

1. Valitse ylä- ja alalämpö. Etupuolella oleva merkkivalo syttyy, kun pöytäuuni on päällä.
2. Käännä ajastimen nuppi kypsennettävälle ruoalle sopivan minuuttimäärän kohdalle.
3. Käännä ajastimen nuppia myötöpäivään.
4. Asetetun ajan kuluttua pöytäuuni kytkeytyy automaattisesti pois päältä ja siitä kuuluu äänimerkki.
 - Jos haluat asettaa ajan lyhyemmäksi kuin 5 minuuttia, käännä säädintä yli 6 minuuttiin ja käännä se sitten takaisin haluttuun aikaan.

KUNNOSSAPITO

PUHDISTUS

- Irrota pistotulppa pistorasiasta ja anna pöytäuunin jäähtyä kokonaan ennen puhdistamista.
- Puhdista tuote ulko- ja sisäpuolelta miedolla pesuaineella kostutetulla liinalla tai sienellä.
- Pese kaikki tarvikkeet vedellä ja miedolla pesuaineella.

HUOM!

Älä käytä liuottimia, voimakkaita tai hankaavia puhdistusaineita tai kovia tai hankaavia esineitä, jotka voivat vahingoittaa pintaa.

Ruoanlaittovinkkejä

Ruoka	Lukumäärä tai paksuus	Lämpötila (°C)	Aika (minuuttia)
Voileipä	2–3 kpl	200	2-3
Paahdettu leipä	2–4 kpl	230	2-5
Hampurilaiset	2–3 kpl	200	3-5
Kala	/	200	7-10
Kinkku	2 cm	200	7-12
Makkara	3–4 kpl	200-230	8-10
Pehmeä kakku	/	150	20-30
Pihvi	1-2 cm	230	10-15
Broileri	Puolikas broileri	175-200	30-40

CONSIGNES DE SÉCURITÉ

- Lisez attentivement ces instructions avant utilisation et conservez-le pour des besoins futurs.
- CET APPAREIL EST CONÇU UNIQUEMENT POUR UN USAGE DOMESTIQUE.
- Lisez attentivement toutes les instructions avant utilisation.
- Il doit y avoir au moins 10 cm d'espace libre sur tous les côtés du produit et 30 cm au-dessus, pour assurer une circulation d'air suffisante.
- Ne touchez pas les surfaces chaudes. Utilisez la poignée et les boutons.
- Ne plongez pas le produit, le cordon ou la prise électrique dans l'eau ou tout autre liquide - risque d'accident électrique.
- Surveillez attentivement l'appareil lorsqu'il est utilisé par des enfants ou à proximité d'enfants.
- L'appareil n'est pas destiné à être utilisé par des personnes (enfants ou adultes) présentant un type quelconque de handicap, sauf si elles bénéficient d'une surveillance ou ont reçu d'une personne responsable de leur sécurité des indications sur la manière d'utiliser l'appareil.
- Les jeunes enfants doivent être sous surveillance pour s'assurer qu'ils ne jouent pas avec le produit.
- Débranchez la prise électrique du produit avant de le nettoyer et lorsqu'il n'est pas utilisé. Laissez l'appareil refroidir avant de le nettoyer et avant de remplacer des pièces.
- N'utilisez pas le produit s'il est endommagé ou ne fonctionne pas normalement, ou si le cordon ou la prise secteur sont endommagés. Confiez le produit à un agent de service qualifié pour inspection, réparation ou réglage.
- N'utilisez pas d'autres accessoires que ceux qui sont recommandés ou vendus par

le fabricant. L'utilisation d'autres accessoires peut causer un incendie, un accident électrique et/ou des dommages corporels.

- N'utilisez pas le produit en plein air.
 - Ne laissez pas le cordon pendre au-dessus du bord de la table ou du plan de travail.
 - Ne placez pas le produit sur ou à proximité d'une cuisinière chaude ou dans un four chaud.
 - Manipulez le produit avec précaution lorsqu'il contient des aliments chauds.
 - Débranchez le cordon pour mettre le produit hors tension.
 - N'utilisez jamais le produit à d'autres fins que l'usage auquel il est destiné.
 - Si le cordon ou la prise électrique sont endommagés, faites-les remplacer par un prestataire agréé pour éviter tout danger.
- Le produit n'est pas destiné à être commandé par une minuterie externe ou une télécommande séparée.
 - Cet appareil est conçu uniquement pour un usage domestique.
 - Le produit ne contient aucune pièce réparable par l'utilisateur. Les réparations ne peuvent être effectuées que dans un atelier de service agréé.
 - Le produit est doté d'un cordon d'alimentation court pour éviter qu'il ne se coince ou n'entraîne un risque de trébuchement. N'utilisez pas de rallonge, sauf en cas de nécessité absolue. La surface transversale du fil de la rallonge doit être suffisante pour l'alimentation électrique du produit. La rallonge doit être placée de manière à ne pas pendre au bord de la table ou du banc et qu'elle n'entraîne aucun risque de trébuchement.
 - Le produit peut être utilisé par des personnes à partir de

8 ans et par des personnes ayant des capacités physiques, sensorielles ou mentales réduites ou un manque d'expérience ou de connaissances, si elles ont reçu un suivi ou des instructions concernant l'utilisation du produit en toute sécurité et comprennent les risques existants. Les enfants doivent être surveillés pour s'assurer qu'ils ne jouent pas avec le produit. Ne laissez pas les enfants de moins de 8 ans utiliser, nettoyer ou entretenir le produit sans surveillance. Tenez le produit et son cordon hors de portée des enfants âgés de moins de 8 ans.

- Ne placez jamais sur le produit des matériaux inflammables de type carton, plastique, papier, bougies ou autres.
- Le produit est destiné à l'usage domestique ou, par exemple, dans les chambres du personnel, les chambres

d'hôtel et les environnements similaires.

- Le produit en fin de vie doit être trié comme déchet conformément à la réglementation en vigueur.

ATTENTION !





- **Ne placez pas le produit trop près du mur - risque d'incendie et/ou de décoloration. Ne placez pas le produit à proximité de rideaux ou d'autres matériaux inflammables - risque d'incendie. Placez le produit sur une surface résistante à la chaleur.**
- **Utilisez toujours la poignée lorsque vous manipulez la lèchefrite, sinon il y a un risque de brûlure.**
- **Ne tirez pas sur le cordon pour débrancher la prise.**
- **Ne touchez pas le cordon, la prise électrique ou le produit avec des mains ou des parties du corps humides. Retirez la prise électrique après utilisation. Ne laissez jamais le produit**

sans surveillance lorsque la prise électrique est insérée.

- Ne placez pas le produit à proximité d'une cuisinière ou d'une autre source de chaleur et ne l'exposez pas aux courants d'air pendant l'utilisation, car cela pourrait empêcher le bon fonctionnement du thermostat.
- Ne posez jamais d'objets sur le four lorsqu'il est chaud, cela pourrait endommager le boîtier.
- N'essayez jamais de chauffer des bouteilles ou des bocaux fermés, ils pourraient exploser et causer des blessures graves.
- Certaines parties du produit deviennent très chaudes pendant l'utilisation - risque de brûlures.
- N'exposez pas la porte vitrée à l'eau lorsqu'elle est chaude, car cela pourrait faire éclater la vitre.
- Ne plongez pas le produit dans l'eau ou tout autre liquide.

- La prise électrique doit être branchée sur une prise murale appropriée, correctement installée, sécurisée et mise à la terre conformément aux réglementations en vigueur. Connectez le produit à un circuit électrique séparé.
- Lors de la préparation d'aliments libérant de la graisse, placez une feuille d'aluminium dans la lèchefrite et sur les aliments, afin de protéger le produit des projections de graisse.

PICTOGRAMMES

	Lisez le mode d'emploi.
	Conforme aux directives et règlements en vigueur.
	L'appareil en fin de vie doit être trié comme un déchet d'équipement électrique.
	Attention ! Surface chaude.

CARACTÉRISTIQUES TECHNIQUES

Tension nominale	230 V ~ 50-60 Hz
Puissance	1380 W
Contenance	20 litres
Dimensions	45,5 x 27 x 36 cm
Poids	6,5 kg
Longueur du cordon d'alimentation	0,86 m

DESCRIPTION

1. *Poignée de porte*
2. *Porte vitrée*
3. *Élément chauffant*
4. *Espace four*
5. *Boîtier*
6. *Bouton de température*
7. *Bouton de réglage*
8. *Bouton de minuterie*
9. *Voyant*
10. *Pieds*
11. *Lèche-frite*
12. *Grille de four*
13. *Poignée de lèche-frite*

FIG. 1

Accessoires

Partie	Fonction
Lèche-frite (11)	Poulet, rôti, gratin, gâteaux moelleux et autres plats cuits au four.
Grille de four (12)	Pommes de terre au four, aliments secs.
Lèche-frite (11) et grille de four (12)	Aliments qui libèrent du liquide, poisson bouilli, etc.

INSTALLATION

Il doit y avoir au moins 10 cm d'espace libre sur tous les côtés du poêle de banc et 30 cm au-dessus, pour assurer une circulation d'air suffisante.

UTILISATION

RÉGLAGE

Bouton de température

Réglez la température souhaitée entre 100 et 230 °C avec le bouton de température.

FIG. 2

Bouton de réglage

1. *ARRÊT*
2. *Chaleur du haut et du bas*

FIG. 3

Bouton de minuterie

1. Réglez le bouton de la minuterie sur le nombre de minutes nécessaire à la cuisson des aliments.
2. Tournez le bouton de la minuterie dans le sens des aiguilles d'une montre. Selon la durée sélectionnée, le mini-four s'éteint automatiquement et un signal sonore retentit.

Pour sélectionner une durée inférieure à 5 minutes, tournez le bouton sur plus de 6 minutes puis revenez à la durée souhaitée.

3. Vous pouvez à tout moment éteindre manuellement le mini-four en tournant le bouton de la minuterie dans le sens inverse des aiguilles d'une montre jusqu'à la position 0.

FIG. 4

UTILISATION

Support de plaque

Placez le gril/la lèchefrite à une hauteur adaptée aux aliments à cuire. Placez les aliments en haut pour la plupart des chauffages par le haut et tout en bas pour la plupart des chauffages par le bas.

Avant la première utilisation

Chauffez le mini-four vide.

1. Insérez la lèchefrite et la grille du four.
2. Réglez le bouton de réglage sur la position de chaleur par le haut ou par le bas, réglez le bouton de température sur 230°C et attendez environ 10 minutes.

REMARQUE !

La première fois que le mini-four est utilisé, il peut fumer et sentir un peu. Ceci est tout à fait normal et cessera bientôt.

Bouton de température

Réglez la température souhaitée avec le bouton de température.

Bouton de réglage

1. Sélectionnez la chaleur par le haut ou par le bas. Le voyant en façade s'allume lorsque le mini-four est en marche.
2. Réglez le bouton de la minuterie sur le nombre de minutes nécessaire à la cuisson des aliments.
3. Tournez le bouton de la minuterie dans le sens des aiguilles d'une montre.
4. Selon la durée sélectionnée, le mini-four s'éteint automatiquement et un signal sonore retentit.

- Pour sélectionner une durée inférieure à 5 minutes, tournez le bouton sur plus de 6 minutes puis revenez à la durée souhaitée.

ENTRETIEN

NETTOYAGE

- Retirez la prise secteur et laissez le mini-four refroidir complètement avant de le nettoyer.
- Nettoyez l'extérieur et l'intérieur du produit avec un chiffon ou une éponge humidifiés avec un détergent doux.
- Lavez tous les accessoires avec de l'eau et un détergent doux.

REMARQUE !

N'utilisez pas de solvants, de détergents puissants ou décapants, ni d'objets durs ou rugueux qui pourraient endommager la surface.

Conseils de cuisine

Aliments	Nombre ou épaisseur	Température (°C)	Durée (minutes)
Sandwich	2 à 3 u.	200	2 à 3
Pain grillé	2 à 4 u.	230	2 à 5
Hamburger	2 à 3 u.	200	3 à 5
Poisson	/	200	7 à 10
Jambon	2 cm	200	7 à 12
Saucisse	3 à 4 u.	200 à 230	8 à 10
Gâteau moelleux	/	150	20 à 30
Rôti	1 à 2 cm	230	10 à 15
Poulet	Demi-poulet	175 à 200	30 à 40

VEILIGHEIDSIINSTRUCTIES

- Lees deze gebruiksaanwijzing zorgvuldig voor gebruik en bewaar ze indien u ze later nodig zou hebben.
- Het product is uitsluitend bedoeld voor huishoudelijk gebruik.
- Lees voor gebruik alle instructies zorgvuldig.
- Aan alle zijden van het product en op 30 cm daarboven moet ten minste 10 cm vrije ruimte zijn om een adequate luchtcirculatie te garanderen.
- Raak geen hete oppervlakken aan. Gebruik handgrepen en knoppen.
- Dompel het product, het snoer of de stekker niet onder water of andere vloeistoffen – gevaar voor een elektrische schok.
- Houd zorgvuldig toezicht op het product wanneer het door of in de buurt van kinderen wordt gebruikt.
- Het product is niet bedoeld voor gebruik door personen

(kinderen of volwassenen) met enige handicap, tenzij ze onder toezicht staan of instructies hebben gekregen over het gebruik van het product door iemand die verantwoordelijk is voor hun veiligheid.

- Hou kinderen in de gaten zodat ze niet met het product spelen.
- Trek de stekker uit het stopcontact vóór het reinigen en wanneer het product niet in gebruik is. Laat het product afkoelen voordat u het reinigt of onderdelen vervangt.
- Gebruik het product niet als het beschadigd is of niet normaal werkt, of als het snoer of de stekker beschadigd is. Stuur het product terug naar een erkende servicevertegenwoordiger voor inspectie, reparatie of afstelling.
- Gebruik geen andere accessoires dan de toebehoren die door de fabrikant worden aanbevolen

of verkocht. Andere accessoires gebruiken kan leiden tot brand, elektrische schok en/of persoonlijk letsel.

- Gebruik het product niet buitenshuis.
- Laat het snoer niet over de rand van de tafel of bank hangen.
- Plaats het product niet op of naast een warm fornuis of in een hete oven.
- Behandel het product zorgvuldig wanneer er heet voedsel in zit.
- Trek de stekker uit het stopcontact om het product van de stroom te halen.
- Gebruik het product nooit voor een ander doeleinde dan waarvoor het bedoeld is.
- Als het snoer of de stekker beschadigd is, moet deze worden vervangen door een gekwalificeerd servicecentrum om gevaar te voorkomen.
- Het product is niet bedoeld om te worden bestuurd door een externe timer of

afzonderlijke afstandsbediening.

- Het product is uitsluitend bedoeld voor huishoudelijk gebruik.
- Het product bevat geen onderdelen die door de gebruiker kunnen worden gerepareerd. Reparaties mogen alleen worden uitgevoerd door een gekwalificeerd servicecentrum.
- Het product heeft een kort netsnoer om te voorkomen dat het vastloopt of het risico loopt te struikelen. Gebruik geen verlengsnoer tenzij dit absoluut noodzakelijk is. De doorsnede van het verlengsnoer moet voldoende zijn voor de stroomvoorziening van het product. Het verlengsnoer mag niet over de rand van tafel of werkblad hangen zodat het geen struikelgevaar veroorzaakt.
- Het product mag worden gebruikt door personen van 8 jaar en ouder en door

personen met een fysieke, zintuiglijke of mentale handicap of met gebrek aan ervaring of kennis, indien zij onder toezicht staan of instructies hebben gekregen over het veilige gebruik van het product en de risico's begrijpen. Houd kinderen in de gaten om te voorkomen dat zij met het product spelen. Laat kinderen jonger dan 8 jaar het product niet zonder toezicht gebruiken, reinigen of onderhouden. Houd het product en het snoer weg bij kinderen jonger dan 8 jaar.

- Plaats nooit brandbare materialen zoals karton, plastic, kaarsen en dergelijke op het product.
- Het product is bedoeld voor huishoudelijk gebruik of bijvoorbeeld in vergaderruimtes, hotelkamers en dergelijke omgevingen.
- Het afgedankte product moet volgens de geldende voorschriften verwijderd worden.

WAARSCHUWING!

- **Plaats het product niet te dicht bij de muur – brandgevaar en/of gevaar voor verkleuring. Plaats het product niet in de buurt van gordijnen of ander brandbaar materiaal – brandgevaar. Plaats het product op een hittebestendig oppervlak.**
- **Gebruik altijd het handvat bij het hanteren van de lange pan, anders bestaat er brandgevaar.**
- **Trek niet aan het snoer om het uit het stopcontact te trekken.**
- **Raak het snoer, de stekker of het product niet aan met natte handen of lichaamsdelen. Trek de stekker uit het stopcontact wanneer u de oven niet meer nodig hebt. Laat het product nooit onbeheerd achter wanneer de stekker in het stopcontact zit.**
- **Plaats het product niet in de buurt van het fornuis of een andere warmtebron en stel**

het tijdens het gebruik niet bloot aan tocht, dit kan leiden tot een storing in de temperatuurregeling.

- Plaats nooit voorwerpen op de oven als hij heet is, dit kan de behuizing beschadigen.
- Probeer nooit gesloten flessen of blikjes te verwarmen, ze kunnen exploderen en ernstig persoonlijk letsel veroorzaken.
- Delen van het product worden heet tijdens gebruik – risico op brandwonden.
- Stel de glazen deur niet bloot aan water wanneer deze heet is, het kan ervoor zorgen dat het glas barst.
- Dompel het product niet onder in water of andere vloeistof.
- De stekker moet worden aangesloten op het juiste stopcontact, dat correct is geïnstalleerd, beveiligd en geaard in overeenstemming met de geldende

voorschriften. Sluit het product aan op een afzonderlijk elektrisch circuit.

- Plaats bij het koken van voedingsmiddelen die vet uitstoten aluminiumfolie in de lange pan en over het voedsel, om het product te beschermen tegen vetspatten.

SYMBOLEN

	Lees de gebruiksaanwijzing.
	Goedgekeurd volgens de geldende richtlijnen/verordeningen.
	Het afgedankte product moet gerecycled worden als elektrisch afval.
	Waarschuwing! Heet oppervlak.

TECHNISCHE GEGEVENS

Nominale spanning	230 V ~ 50-60 Hz
Vermogen	1380 W
Volume	20 L
Afmetingen	45,5 x 27 x 36 cm
Gewicht	6,5 kg
Kabellengte	0,86 m

BESCHRIJVING

1. *Deurknop*
2. *Glazen deur*
3. *Radiator*
4. *Ovenruimte*
5. *Behuizing*
6. *Temperatuurregeling*
7. *Instelknop*
8. *Timerknop*
9. *Indicatielampje*
10. *Pootjes*
11. *Lange pan*
12. *Ovenrooster*
13. *Handgreep lange pan*

AFB. 1

Accessoire

Deel	Functie
Lange pan (11)	Kip, biefstuk, gratin, zachte taarten en andere gerechten bereid in de oven.
Ovenrooster (12)	Gebakken aardappelen, droge gerechten.
Lange pan (11) en ovenrooster (12)	Voedingsmiddelen die vocht afgeven, zoals gekookte vis, enz.

MONTAGE

Aan alle zijden van de tafeloven en 30 cm erboven moet ten minste 10 cm vrije ruimte zijn om een adequate luchtcirculatie te garanderen.

GEBRUIK

INSTALLATIE

Temperatuurregeling

Stel met de temperatuurknop de gewenste temperatuur in tussen 100 en 230 °C.

AFB. 2

Instelknop

1. *UIT*
2. *Boven- en onderwarmte*

AFB. 3

Timerknop

1. Zet de timer op het juiste aantal minuten om het voedsel te koken.
2. Draai de timer met de klok mee. Na de ingestelde tijd schakelt de oven automatisch uit en klinkt er een pieptoon.

Om minder dan 5 minuten in te stellen, draait u de knop verder dan 6 minuten en draait u vervolgens terug naar de gewenste tijd.

3. De oven kan op elk moment handmatig worden uitgeschakeld door de timer tegen de klok in te draaien op stand 0.

AFB. 4

GEBRUIK

Bordhouder

Plaats het rooster/de lange pan op de juiste hoogte om het voedsel te garen. Zet de schotel met eten hoog in de oven voor bovenwarmte en onder in de oven voor onderwarmte.

Vóór het eerste gebruik

Verwarm de lege tafeloven.

1. Plaats de lange pan en het ovenrooster in de oven.
2. Zet de instelknop op de stand boven- en onderwarmte en stel de temperatuur in op 230 °C en wacht ongeveer 10 minuten.

LET OP!

De eerste keer dat de tafeloven wordt gebruikt, kan hij een beetje over roken en ruiken. Dit is volkomen normaal en duurt niet lang.

Temperatuurregeling

Stel de gewenste temperatuur in met de temperatuurknop.

Instelknop

1. Selecteer boven- en onderwarmte. Het voorste controlelampje gaat branden wanneer de tafeloven ingeschakeld is.
2. Zet de timer op het juiste aantal minuten om het voedsel te koken.
3. Draai de timer met de klok mee.
4. Na de ingestelde tijd schakelt de oven automatisch uit en klinkt er een pieptoon.
 - Om minder dan 5 minuten in te stellen, draait u de knop verder dan 6 minuten en draait u vervolgens terug naar de gewenste tijd.

ONDERHOUD

REINIGING

- Trek de stekker uit en laat de tafeloven volledig afkoelen voordat u hem schoonmaakt.
- Reinig het product aan de binnen- en buitenkant met een doek of spons bevochtigd en een mild reinigingsmiddel.
- Was alle accessoires met water en een mild reinigingsmiddel.

LET OP!

Gebruik geen oplosmiddelen, sterke of schurende reinigingsmiddelen of harde of schurende voorwerpen die het oppervlak kunnen beschadigen.

Kooktips

Voeding	Aantal of dikte	Temperatuur (°C)	Tijd (minuten)
Sandwich	2-3 stuks.	200	2-3
Toast	2-4 stuks.	230	2-5
Hamburger	2-3 stuks.	200	3-5
Vis	/	200	7-10
Ham	2 cm	200	7-12
Worst	3-4 stuks	200-230	8-10
Zachte cake	/	150	20-30
Biefstuk	1-2 cm	230	10-15
Kip	Halve kip	175-200	30-40

