



HALF MASK

OPERATING INSTRUCTIONS - Original instructions

**SV HALVMASK
BRUKSANVISNING**

Översättning av originalinstruktioner

**NO HALVMASKE
BETJENINGSANVISNINGER**

Oversettelse av originalinstruksjonene

**DA HALVMASKE
BETJENINGSVEJLEDNING**

Oversættelse af den originale vejledning

**PL PÓŁMASKA
INSTRUKCJA OBSŁUGI**

Przekład instrukcji oryginalnej

**DE HALBMASKE
BEDIENUNGSANLEITUNG**

Übersetzung der Originalanleitung

**FI PUOLINAAMARI
KÄYTTÖOHJE**

Alkuperäisten ohjeiden käännös

**FR DEMI-MASQUE
INSTRUCTIONS D'UTILISATION**

Traduction des instructions d'origine

**NL HALFGELAATMASKER
BEDIENINGSINSTRUCTIES**

Vertaling van de originele instructies

Jula AB förbehåller sig rätten att göra ändringar på produkten. Jula AB innehar upphovsrätten till denna dokumentation. Det är inte tillåtet att modifiera eller ändra denna dokumentation på något sätt och bruksanvisningen ska skrivas ut och användas som den är i förhållande till produkten. Se Julas webbplats för den senaste versionen av bruksanvisningen.

Jula AB forbeholder seg retten til å endre produktet. Jula AB innehar opphavsretten til denne dokumentasjonen. Det er ikke tillatt å modifisere eller endre denne dokumentasjonen på noen som helst måte, og håndboken skal trykkes og brukes som den er i forhold til produktet. For siste versjon av betjeningsanvisningene, se Julas nettsider.

Jula AB forbeholder sig retten til at ændre produktet. Jula AB har ophavsretten til denne dokumentation. Det er ikke tilladt at modificere eller ændre denne dokumentation på nogen måde, og manualen skal printes og bruges som den er i forhold til produktet. For den seneste version af betjeningsvejledningen, se Julas hjemmeside.

Jula AB zastrzega sobie prawo do wprowadzania zmian w produkcie. Jula AB zastrzega sobie prawa autorskie do niniejszej dokumentacji. Dokumentacji nie wolno w żaden sposób modyfikować ani zmieniać, a instrukcję należy drukować i używać ją w odniesieniu do produktu w stanie niezmienionym. Najnowszą wersję instrukcji obsługi można znaleźć na stronie internetowej Jula.

Jula AB reserves the right to make changes to the product. Jula AB claims copyright on this documentation. It is not allowed to modify or alter this documentation in any way and the manual shall be printed and used as it is in relation to the product. For the latest version of operating instructions, refer to the Jula website.

Jula AB behält sich das Recht vor, Änderungen am Produkt vorzunehmen. Jula AB beansprucht die Urheberrechte an dieser Dokumentation. Es ist nicht zulässig, diese Dokumentation in irgendeiner Weise zu verändern oder umzugestalten. Die Anleitung muss gedruckt und so verwendet werden, wie sie in Bezug zum Produkt steht. Die aktuellste Version der Bedienungsanleitung finden Sie auf der Website von Jula.

Jula AB pidättää oikeuden tehdä tuoteeseen muutoksia. Jula AB:llä on tämän dokumentaation tekijänoikeus. Tätä dokumentaatiota ei saa muuttaa millään tavalla ja käyttöopas on tulostettava ja sitä on käytettävä sellaisena kuin se on tämän tuotteen kanssa. Käyttöohjeiden uusin versio löytyy Julan verkkosivustolta.

Jula AB se réserve le droit d'apporter des modifications au produit. Jula AB revendique les droits d'auteur sur cette documentation. Il est interdit de modifier ou d'altérer cette documentation de quelque manière que ce soit et le manuel doit être imprimé et utilisé tel quel en relation avec le produit. Pour obtenir la dernière version des instructions d'utilisation, consultez le site Web de Jula.

Jula AB behoudt zich het recht voor om wijzigingen aan het product aan te brengen. Jula AB claimt het copyright op deze documentatie. Het is niet toegestaan om deze documentatie op welke manier dan ook te wijzigen of te veranderen. De handleiding moet worden afgedrukt en gebruikt zoals deze in relatie tot het product staat. Raadpleeg de Jula-website voor de laatste versie van de bedieningsinstructies.

WWW.JULA.COM

© JULA AB 2025-11-06

**JULA AB
BOX 363, 532 24 SKARA, SWEDEN**

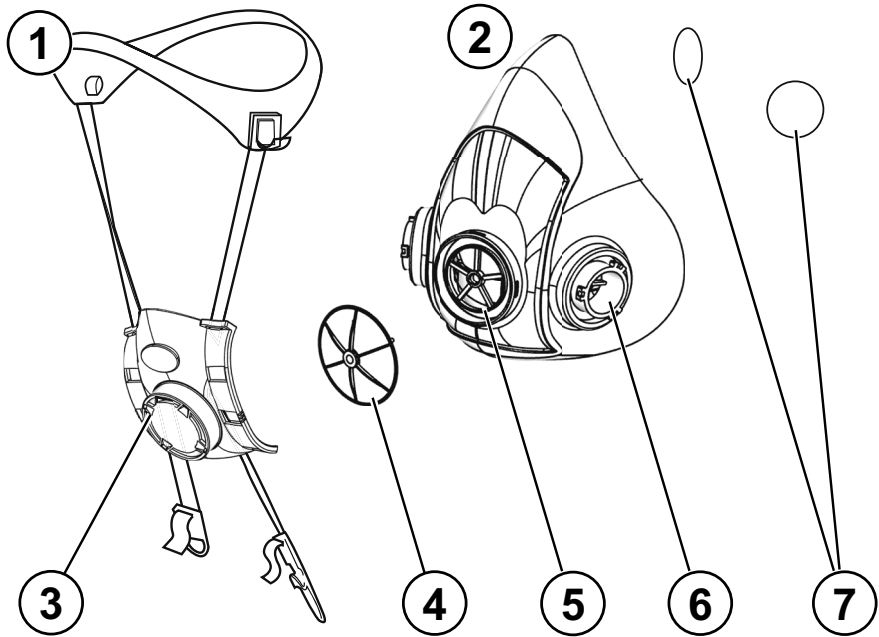

2

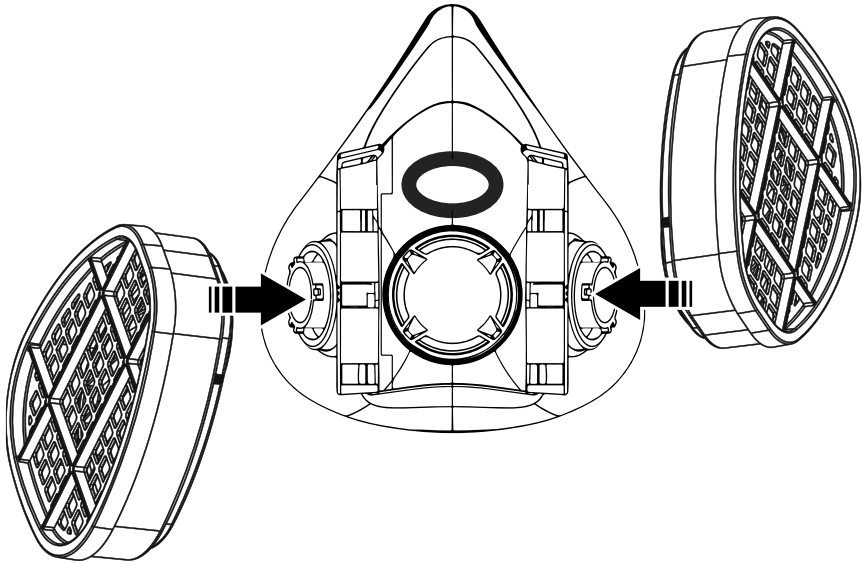

3

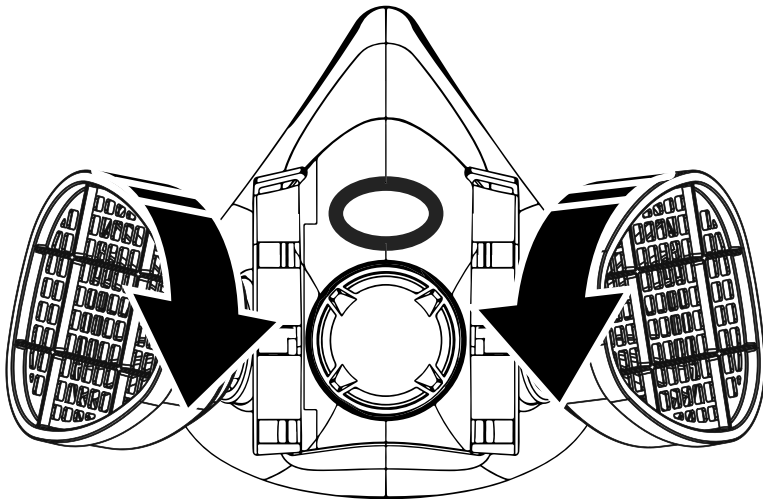

4



5







1 Inledning

1.1 Produktbeskrivning

Denna produkt är en halv andningsmask med dubbla silikonfilter. Produkten måste användas med filter som är anpassade för kontamineringen i varje enskilt fall.

1.2 Symboler

	Se information från tillverkaren.
	Temperaturintervall för förvaringen.
	Maximal relativ fuktighet för förvaringen.
	Utgångsdatum ÅÅÅÅ/MM.
	Denna produkt uppfyller tillämpliga EU-direktiv och -förfordningar.

1.3 Produktöversikt

(Bild 1)

1. Huvudsele
2. Ansiktsmask
3. Framkåpa
4. Utandningsventil
5. Säte för utandningsventil
6. Säte för inandningsventil
7. Inandningsventil

2 Säkerhet

2.1 Säkerhetsdefinitioner

⚠ Varning! Om du inte följer dessa instruktioner finns det risk för skador och dödsfall.

⚠ Försiktighet! Om du inte följer dessa instruktioner finns det risk att du skadar produkten, andra material eller det närliggande området.

Obs! Information som är nödvändig i en specifik situation.

2.2 Förfordningar och standarder

- (EU) 2016/425 – Förfordning om personlig skyddsutrustning (PPE).
- EN 140:1998 - Andningsskydd.
- EN 14387:2004+A1:2008 – Andningsskydd.

Produkten är typgodkänd av det anmälda organet:

CCQS Certification Services Limited,

Block 1 Blanchardstown Corporate Park, Ballycoolin Road, Blanchardstown, Dublin 15 D15 AKK1, Dublin, Ireland, NB 2834.

Försäkras om överensstämmelse finns i produkthandboken.

2.3 Säkerhetsinstruktioner för användning

⚠ Varning! Om du inte följer dessa instruktioner finns det risk för personskador eller dödsfall.

- Läs varningsinstruktionerna nedan innan du använder produkten.
- Felaktig användning kan leda till sjukdom eller dödsfall.
- Denna bruksanvisning innehåller endast information om hur produkten ska användas. Viktig information finns i bruksanvisningen för varje tillbehör som ska användas tillsammans med produkten.
- Produkten tillhandahåller inte syre. Använd inte produkten i atmosfärer som innehåller mindre än 19,5% syre.
- Använd endast produkten i tillräckligt ventilerade utrymmen.
- Använd inte produkten i explosiva miljöer.
- Produkten måste användas med 2 filter.
- Produkten måste användas med rätt typ av filter. Välj typ av filter i enlighet med koncentrationen och typen av kontaminering i varje enskilt fall.
- Använd inte produkten i områden där koncentrationen av kontaminering är omedelbart farliga för liv och hälsa.
- Använd inte produkten under några omständigheter som skydd mot kolmonoxid.
- Använd inte produkten i behållare, brunnar, avlopp eller slutna utrymmen utan ventilation.
- Använd inte produkten med ansiktshår eller andra förhållanden som förhindrar en bra tätning mellan ansiktet och ansiktsmasken på produkten.
- Om produkten skadas, om du känner lukt eller smak av kontaminering, eller om yrsel, irritation eller andra besvär uppstår, lämna omedelbart området och reparera eller byt ut produkten, eller kontakta arbetsledaren.

- Använd inte produkten om du är trött, sjuk, eller är påverkad av alkohol, droger eller läkemedel. Detta har en negativ påverkan på din syn, uppmärksamhet, koordination och omdöme.
- Låt aldrig barn eller någon som inte känner till produkten använda produkten.
- Använd inte produkten om den är skadad.
- Produkten får inte ändras, missbrukas eller användas felaktigt.
- Gör inga ändringar på produkten.
- Produkten får endast användas för sitt avsedda ändamål.

3 Användning

3.1 Utgångsdatum

- Produktens förpackning är märkt med utgångsdatum. Använd inte produkten efter utgångsdatumet.
- Utgångsdatumet gäller så länge förvaringsrekommendationerna i detta dokument följs.
- Produkten måste bytas ut innan dess livslängd är slut enligt ett andningskyddsprogram.

3.2 Att göra innan du använder produkten

- Kontrollera att produkten har alla sina delar: sele och band, inandnings- och utandningsventiler.
- Se till att 2 filter av samma typ finns tillgängliga för produkten.
- Se till att det valda filtret är lämpligt för den avsedda användningen.
- Inspektera produkten. Se ["3.3 Att inspektera produkten" på sida 7](#).

3.3 Att inspektera produkten

- För att säkerställa ett gott driftillstånd måste produkten alltid inspekteras före användning och när produkten rengörs.
- Alla skadade eller defekta delar måste bytas ut före användning. Gå aldrig in i ett kontaminerat område med skadade eller defekta delar.

- 1 Kontrollera att ansiktsmasken inte har sprickor, revor eller smuts. Kontrollera att ansiktsmasken är i gott skick.
- 2 Kontrollera att inhalationsventilerna inte är deformerade, slitna eller har sprickor.
- 3 Kontrollera att banden är hela och har god elasticitet.

- 4 Kontrollera att det inte finns några sprickor eller utmattning i plastdelarna
- 5 Ta bort ventilkåpan och undersök utandningsventilen och kontrollera att ventilsåtana inte är smutsiga, deformerade, är slitna eller spruckna.
- 6 Fäst utandningsventilens kåpa.

3.4 Att installera filtren på produkten

- 1 Montera anslutningen på ett av filtren till filterhållaren på produkten. (Figur 2)
- 2 Tryck och vrid filtret medurs tills det stannar. (Figur 3)
- 3 Sätt i nästa filter.

3.5 Att sätta på produkten

⚠ Varning! Om du inte kan få till en korrekt passform, gå inte in i ett kontaminerat område.

- 1 Justera huvudselen så att den passar ditt huvud.
- 2 Sätt ansiktsmasken över munnen och näsan med en hand. (Figur 4)
- 3 Dra huvudselen över huvudet med den andra handen. (Figur 4)
- 4 Haka ihop de nedre banden i nacken. (Figur 5)
- 5 Dra i bandens ändrar för att justera åtdragningen av huvudselen. Börja med banden på ansiktsmasken och justera sedan banden i nacken.

Obs! Dra inte åt banden för hårt!

- 6 Kontrollera användartätningen med över- eller undertryck. ["3.6 Att kontrollera användartätningen med övertryck" på sida 7](#), ["3.7 Att kontrollera användartätning med undertryck" på sida 8](#).

3.6 Att kontrollera användartätningen med övertryck

- 1 Täck utandningsventilens öppning med handen.
- 2 Andas ut försiktigt.

Obs! Om ansiktsmasken buktar ut något och det inte finns något luftläckage mellan ansiktsstycket och ansiktet är tätningen korrekt.

3 Om det finns ett läckage mellan ansiktsmasken och ansiktet, placera om produkten på ansiktet eller spänn banden.

4 Upprepa kontrollen av användartätningen tills en korrekt tätning har uppnåtts.

3.7 Att kontrollera användartätning med undertryck

1 Täck mitten av filtren med tummarna.

2 Andas in försiktigt.

Obs! Om ansiktsmasken dras närmare ansiktet och det inte finns något luftläckage mellan ansiktsstycket och ansiktet är tätningen korrekt.

3 Om det finns ett läckage mellan ansiktsmasken och ansiktet, placera om produkten på ansiktet eller spänn banden.

4 Upprepa kontrollen av användartätningen tills en korrekt tätning har uppnåtts.

3.8 Att göra efter användning av produkten

1 Rengör produkten. Se "[4.4 Att rengöra produkten](#)" på [sida 8](#).

2 Kontrollera att in- och utandningsventilerna inte är smutsiga eller defekta.

3 Kontrollera att bandens elasticitet inte har försämrats.

4 Om någon av produktens delar uppvisar någon form av deformation, släng produkten.

5 Se till att produkten är helt torr och förvara den i en hermetiskt tillsluten påse. Se "[5 Förvaring](#)" på [sida 9](#).

4 Underhåll

⚠ Varning! Delar av produkten, t.ex. ventilele och band, måste omedelbart bytas ut om de har någon förändring eller deformation.

4.1 Att byta ut huvudselen och framkåpan

1 Placera tummen på den monterade framkåpan och dra bort kåpan från ansiktsmasken.

2 Rikta in pluggen på ansiktsmasken med skåran längst upp på den nya framkåpan.

3 Tryck in den nya framkåpan i ansiktsmasken. Det ska höras ett klick när du fäster framkåpan i ansiktsmasken.

4.2 Att byta ut utandningsventilen

1 Ta bort huvudselen och framkåpan.

2 Ta tag i utandningsventilen och dra ut den från ventilsåtet.

3 Inspektera ventilsåtet och se till att det är rent och i gott skick.

4 Montera det nya filtret och tryck in ventilspindlarna i hålen i ventilsåtet tills de sitter ordentligt på plats. Ventilspindlarna ska vara synliga från insidan av ansiktsmasken.

4.3 Att byta ut inandningsventilerna

- Inandningsventilerna är placerade på insidan av ansiktsmaskens inandningsöppningar.
- Byt ut inandningsventilerna om de är skadade eller borta.

1 Ta tag i den gamla inandningsventilen och dra ut den från mittfäste.

2 Installera den nya inhalationsventilens håll över ventilsåtets mittfäste. Kontrollera att ventilfästet är helt isatt i den nya inandningsventilen och ligger plant.

4.4 Att rengöra produkten

1 Ta bort filtren om de är monterade.

⚠ Varning! Rengör inte produkten med lösningsmedel, starka rengöringsmedel eller petroleumbaserade produkter.

2 Doppa produkten i varmt vatten och rengör den med en fuktig trasa. Använd vid behov ett neutralt rengöringsmedel.

⚠ Varning! Rengör inte produkten i vatten som är varmare än 50°C.

3 Skölj produkten med varmt vatten.

4 Lufttorka produkten i en miljö fri från kontaminering.

5 Förvaring

! **Varning!** Förvara inte produkten i kontaminerade områden.

- Rengör produkten och se till att den är helt torr innan den förvaras.
- Produkten måste förvaras utan monterade filter.
- Produkten måste förvaras i en hermetiskt tillsluten påse.
- Förvara produkten i rumstemperatur på en torr plats utan kontaminering.
- Utsätt inte produkten för temperaturer över 50°C.
- Utsätt inte produkten för direkt solljus.

6 Avfallshantering

6.1 Att kassera produkten

- Se till att du följer lokala bestämmelser när du kasserar produkten. Bränn inte produkten.

7 Tekniska data





Specifikation	Värde
Material	Silikon

1 Introduksjon

1.1 Produktbeskrivelse

Dette produktet er en halvmaske med to filtre. Produktet må brukes med filtre som er tilpasset for forurensningen i hvert enkelt tilfelle.

1.2 Symboler

	Se informasjon fra produsenten.
	Temperaturområde for oppbevaring.
	Maksimal relativ luftfuktighet ved lagring.
	Utlopsdato ÅÅÅÅ/MM.
	Dette produktet er i samsvar med gjeldende EU-direktiver og -forordninger.

1.3 Produktoversikt

(Figur 1)

1. Hodestropper
2. Maske
3. Framre deksel
4. Utåndingsventil
5. Sete til utåndingsventil
6. Innånding ventilsete
7. Innåndingsventil

2 Sikkerhet

2.1 Sikkerhetsdefinisjoner

⚠ Advarsel! Hvis du ikke følger disse instruksjonene er det fare for død eller personskaide.

⚠ Forsiktig! Om du ikke følger disse instruksjonene er det en fare for skade på produktet, på andre materialer eller på området rundt.

Merk! Informasjon som er nødvendig i en gitt situasjon.

2.2 Forordninger og standarder

- (EU)/2016/425 – Forskrift om personlig utstyr (PPE).
- EN 140:1998 – Åndedrettsvern.
- EN 14387:2004+A1:2008 – Åndedrettsvern.

Produktet er typegodkjent av sertifiseringsorganet:

CCQS Certification Services Limited,

Block 1 Blanchardstown Corporate Park, Ballycoolin Road, Blanchardstown, Dublin 15 D15 AKK1, Dublin, Irland, NB 2834.

Samsvarserklæringen finner du i produktmanualen.

2.3 Sikkerhetsinstruksjoner for bruk

⚠ Advarsel! Hvis du ikke følger disse instruksjonene er det fare for død eller skade.

- Les advarselsinstruksjonene som følger før du bruker produktet.
- Feil bruk kan føre til sykdom eller død.
- Denne bruksanvisningen gir kun informasjon om hvordan man bruker produktet. Viktig informasjon er gitt i bruksanvisningen for hvert av tilbehørene som skal brukes med produktet.
- Produktet tilfører ikke oksygen. Ikke bruk produktet i atmosfærer som inneholder mindre enn 19,5 % oksygen.
- Bruk kun produktet i tilstrekkelig ventilerte områder.
- Ikke bruk produktet i eksplosjonsfarlige omgivelser.
- Produktet må brukes med to filtre.
- Produktet må brukes med riktig type filter. Velg filtertype i henhold til konsentrasjonen og typen forurensning som finnes når masken skal brukes.
- Ikke bruk produktet i områder der konsentrasjonen av forurensning er akutt farlig for liv og helse.
- Produktet må ikke under noen omstendigheter brukes som beskyttelse mot karbonmonoksid.
- Ikke bruk produktet i beholdere, brønner, kloakk eller på lukkede steder uten ventilasjon.
- Ikke bruk produktet dersom du har ansiktshår eller under andre forhold som hindrer en god forsegling mellom ansiktet og masken.
- Hvis produktet blir skadet, hvis du lukter eller smaker forurensninger, eller hvis svimmelhet, irritasjon eller annen ubehag oppstår, forlat området umiddelbart, reparer eller bytt ut produktet, eller kontakt veilederen.
- Ikke bruk produktet hvis du er trøtt, syk eller påvirket av

alkohol, narkotika eller medisiner. Dette har en negativ effekt på syn, årvåkenhet, koordinasjon og dømmekraft.

- Ikke la barn eller noen som ikke er kjent med produktet bruke det.
- Ikke bruk produktet hvis det er skadet.
- Ikke foreta endringer på produktet, misbruk eller bruk det feil.
- Ikke utfør endringer på produktet.
- Produktet må kun brukes til det tiltenkte formålet.

3 Drift

3.1 Utløp

- Emballasjen til produktet er merket med utløpsdatoen. Ikke bruk produktet etter utløpsdatoen.
- Utløpsdatoen er gyldig så lenge oppbevaringsanbefalingene i dette dokumentet følges.
- Produktet må skiftes ut før levetiden er utløpt i henhold til et program for åndedrettsvern.

3.2 Før du bruker produktet

- Forsikre deg om at produktet har alle delene: maske og stropper, innåndings- og utåndingsventiler.
- Kontroller at du har to filtre av samme type for å bruke med produktet.
- Forsikre deg om at du har valgt rett filter for tiltenkt bruken.
- Inspiser produktet. Se "[3.3 Inspisere produktet](#)" på side 11.

3.3 Inspisere produktet

- For å sikre at produktet er i god stand, må det inspiseres for bruk og når produktet rengjøres.
- Eventuelle skadede eller defekte deler må skiftes ut før bruk. Gå aldri inn i et forurenset område med skadede eller defekte deler.

- 1 Sjekk masken for sprekker, rifter og smuss. Forsikre deg om at masken er i god stand.
- 2 Kontroller innåndingsventilene for tegn på feil, sprekker og rifter.
- 3 Forsikre deg om at stroppene er uskadede og har god elastisitet.
- 4 Kontroller alle plastdelene for sprekker og feil.

- 5 Fjern utåndingsventildekselet og undersøk utåndingsventilen og ventilsetene for smuss, feil, sprekker og rifter.

- 6 Fest dekselet til utåndingsventilen.

3.4 Slik installerer du filterne på produktet

- 1 Installer tilkoblingen på et av filterne til filterholderen på produktet. (Bilde 2)
- 2 Trykk og vri filteret med klokken til det stopper. (Bilde 3)
- 3 Installer neste filter.

3.5 Bruk produktet

⚠ Advarsel! Hvis produktet ikke passer som det skal, må du ikke gå inn i et forurenset område.

- 1 Juster hodestroppen slik at den passer til hodet ditt.
- 2 Legg masken over munnen og nesen med en hånd. (Bilde 4)
- 3 Trekk hodestroppen over hodet med den andre hånden. (Bilde 4)
- 4 Hekt de nederste stroppene sammen bakpå nakken. (Bilde 5)
- 5 Trekk i endene av stroppene for å justere masken. Start med stroppene på masken og juster deretter stroppene bakpå nakken.

Merk! Ikke stram stroppene for mye!

- 6 Kontroller om forseglingen har positivt eller negativt trykk. Se "[3.6 Kontroller om forseglingen har et positivt trykk](#)" på side 11 og "[3.7 Kontroller om forseglingen har et negativt trykk](#)" på side 12.

3.6 Kontroller om forseglingen har et positivt trykk.

- 1 Dekk åpningen til utåndingsventilen med hånden.
- 2 Pust forsiktig ut.

Merk! Masken er tett dersom den buler litt og det ikke er

luftlekkasje mellom masken og ansiktet.

3 Hvis det er lekkasje mellom masken og ansiktet, plasser produktet over ansiktet igjen eller juster stroppene.

4 Gjenta kontrollen til masken sitter perfekt.

3.7 Kontroller om forseglingen har et negativt trykk.

1 Bruk tomlene til å dekke over midten av filterne.

2 Pust forsiktig inn.

Merk! Masken er tett dersom den trekkes nærmere ansiktet ditt og det ikke er luftlekkasje mellom masken og ansiktet.

3 Hvis det er lekkasje mellom masken og ansiktet, plasser produktet over ansiktet igjen eller juster stroppene.

4 Gjenta kontrollen til masken sitter perfekt.

3.8 Etter bruk av produktet

1 Rengjør produktet. Se ["4.4 Rengjøring av produktet" på side 12.](#)

2 Kontroller innåndings- og utåndingsventilene for smuss og defekter.

3 Forsikre deg om at stroppenes ikke har mistet elastisitet.

4 Hvis deler av produktet viser tegn på skade, kast produktet.

5 Forsikre deg om at produktet er helt tørt og oppbevar det i en hermetisk forsegllet pose. Se ["5 Oppbevaring" på side 12.](#)

4 Vedlikehold

⚠ Advarsel! De ulike delene, for eksempel ventiler og stropper, må skiftes ut umiddelbart dersom de viser tegn til endringer eller skade.

4.1 Slik bytter du hodestropp og det framre dekselet

1 Plasser tommelen på den framre delen av masken og trekk ut frontdekselet.

2 Juster pluggen på masken med innsnittet øverst på det nye dekselet.

3 Trykk det nye dekselet inn i masken. Pass på at du hører et knips når dekselet klikkes på plass.

4.2 Slik bytter du ut utåndingsventilen.

1 Fjern hodestroppen og det framre dekselet.

2 Ta tak i utåndingsventilen og dra den ut av ventilsetet.

3 Kontroller ventilsetet og sørg for at det er rent og i god stand.

4 Plasser det nye filteret og trykk inn i ventilstammene i hullene i ventilsetet til de sitter fast. Ventilstammene skal være synlige fra innsiden av masken.

4.3 Slik bytter du innåndingsventilene

- Innåndingsventilene er plassert på innsiden av maskens innåndingsport.

- Bytt ut innåndingsventilene hvis de blir skadet eller du mister de.

1 Ta tak i den gamle utåndingsventilen og dra den ut av ventilsetet.

2 Plasser hullet til den nye innåndingsventilen over midten på ventilsetet. Forsikre deg om at ventilen er helt festet til den nye innåndingsventilen og ligger flatt.

4.4 Rengjøring av produktet

1 Fjern filterne.

⚠ Advarsel! Ikke rengjør produktet med løsemidler, sterke vaskemidler eller petroleumsbaserte produkter.

2 Senk produktet i varmt vann og rengjør det med en fuktig klut. Bruk om nødvendig et nøytralt vaskemiddel.

⚠ Advarsel! Ikke rengjør produktet i vann varmere enn 50°C.

3 Skyll produktet i varmt vann.

4 Lufttørk produktet i et forurensningsfritt miljø.

5 Oppbevaring

⚠ Advarsel! Ikke oppbevar produktet i forurensede områder.

- Rengjør produktet og sørg for at produktet er helt tørt før

det ryddes vekk.

- Produktet må oppbevares uten filterne.
- Produktet må oppbevares i en hermetisk forseglet pose.
- Oppbevar produktet ved romtemperatur på et tørt sted uten forurensninger.
- Produktet må ikke utsettes for temperaturer over 50°C.
- Ikke utsett produktet for direkte sollys.

6 Avhending

6.1 Kassering av produktet

- Følg lokale forskrifter når du kaster produktet. Ikke brenn produktet.

7 Tekniske data





Spesifikasjon	Verdi
Materiale	Silikon

1 Indledning

1.1 Produktbeskrivelse

Produktet er en halvmaske med dobbeltfilter i silikone til åndedrætsværn. Produktet skal bruges med filtre, der er tilpasset til den pågældende forurening.

1.2 Symboler

	Se oplysninger fra producenten.
	Temperaturområde for opbevaring.
	Maksimal relativ luftfugtighed ved opbevaring.
	Udløbsdato ÅÅÅÅ/MM.
	Produktet overholder gældende EU-direktiver og -forordninger.

1.3 Produktoversigt

(Figur 1)

1. Hovedsele
2. Ansigtstykket
3. Frontdæksel
4. Udåndingsventil
5. Sæde til udåndingsventil
6. Sæde til indåndingsventil
7. Indåndingsventil

2 Sikkerhed

2.1 Sikkerhedsdefinitioner

⚠ Advarsel! Manglende overholdelse af disse anvisninger kan medføre død eller personskade.

⚠ Forsigtig! Manglende overholdelse af disse anvisninger kan medføre skader på produktet, andre materialer eller det omgivende område.

Bemærk! Information der er nødvendig i bestemte situationer.

2.2 Forskrifter og standarder

- (EU)/2016/425 - Forordning om personlige værnemidler (PPE).
- EN 140:1998 – Åndedrætsværn.
- EN 14387:2004+A1:2008 - Åndedrætsværn.

Produktet er typegodkendt af det bemyndigende organ:

CCQS Certification Services Limited,

Block 1 Blanchardstown Corporate Park, Ballycoolin Road, Blanchardstown, Dublin 15 D15 AKK1, Dublin, Irland, NB 2834.

Overensstemmelseserklæring kan findes i produktmanualen.

2.3 Sikkerhedsanvisninger for brug

⚠ Advarsel! Manglende overholdelse af disse anvisninger kan medføre død eller personskade.

- Læs nedenstående advarsler, før du bruger produktet.
- Forkert brug kan resultere i sygdom eller død.
- Denne betjeningsvejledning indeholder kun oplysninger om brugen af produktet. Der er vigtige oplysninger i betjeningsvejledningen for hvert tilbehørsstykke, der skal bruges sammen med produktet.
- Produktet tilfører ikke ilt. Brug ikke produktet i atmosfærer, der indeholder mindre end 19,5 % ilt.
- Brug kun produktet i tilstrækkeligt ventilerede områder.
- Brug ikke produktet i eksplosive atmosfærer.
- Produktet skal bruges med 2 filtre.
- Produktet skal bruges med den rigtige type filter. Vælg filtertype i overensstemmelse med koncentrationen og typen af forurening i hvert enkelt tilfælde.
- Brug ikke produktet i områder, hvor koncentrationen af forurenende stoffer er umiddelbart farlig for liv og helbred.
- Brug under ingen omstændigheder produktet som beskyttelse mod kulilte.
- Brug ikke produktet i beholdere, brønde, kloakker eller lukkede steder uden ventilation.
- Brug ikke produktet med ansigtshår eller andre forhold, der forhindrer en god forsegling mellem ansigtet og ansigtstykket på produktet.
- Hvis produktet bliver beskadiget, hvis du lugter eller smager forurenende stoffer, eller hvis der opstår svimmelhed, irritation eller andet ubehag, skal du straks forlade området og reparere eller udskifte produktet eller kontakte den tilsynsførende.

- Brug ikke produktet, hvis du er træt, syg eller påvirket af alkohol, stoffer eller medicin. Dette har en negativ effekt på dit syn og din opmærksomhed, koordination og dømmekraft.
- Lad ikke børn eller personer, som ikke er fortrolige med produktet, benytte det.
- Brug ikke produktet, hvis det er beskadiget.
- Produktet må ikke ændres, misbruges eller anvendes forkert.
- Undlad at foretage ændringer på produktet.
- Produktet må kun bruges til det tilsigtede formål.

3 Brug

3.1 Udløb

- Produktets emballage er mærket med udløbsdatoen. Brug ikke produktet efter udløbsdatoen.
- Udløbsdatoen er gyldig, så længe anbefalingerne om opbevaring i dette dokument overholdes.
- Produktet skal udskiftes inden udløbet af dets levetid i overensstemmelse med et åndedrætsværnsprogram.

3.2 Det skal du gøre, før du bruger produktet

- Sørg for, at produktet har alle sine dele: sele og stropper, indåndings- og udåndingsventiler.
- Sørg for, at der er 2 filtre af samme type til rådighed for produktet.
- Sørg for, at det valgte filter er egnet til den påtænkte brug.
- Undersøg produktet. Se "[3.3 Sådan inspicerer du produktet](#)" på side 15.

3.3 Sådan inspicerer du produktet

- For at sikre en god brugstilstand skal produktet inspiceres før hver brug, og når produktet rengøres.
- Beskadigede eller defekte dele skal udskiftes før brug. Gå aldrig ind i et forurenede område med beskadigede eller defekte dele.

- 1 Tjek ansigtsstykket for revner, rifter og snavs. Sørg for, at ansigtsstykket er i god stand.
- 2 Tjek indåndingsventilerne for tegn på fordrejning, revner og slitage.
- 3 Sørg for, at stropperne er intakte og har god elasticitet.

- 4 Tjek alle plastdele for revner og materialetræthed.
- 5 Fjern dækslet til udåndingsventilen, og undersøg udåndingsventilen og ventilslæderne for snavs, fordrejning, revner og slitage.
- 6 Sæt dækslet til udåndingsventilen på.

3.4 Sådan installeres filtrene på produktet

- 1 Monter forbindelsen på et af filtrene til filterholderen på produktet. (Figur 2)
- 2 Tryk og drej filteret med uret, indtil det stopper. (Figur 3)
- 3 Installer det næste filter.

3.5 Sådan tager du produktet på

⚠ Advarsel! Hvis du ikke kan opnå en ordentlig pasform, må du ikke gå ind i et forurenede område.

- 1 Juster hovedselen, så den passer til dit hoved.
- 2 Sæt mundstykket over mund og næse med den ene hånd. (Figur 4)
- 3 Træk hovedselen over hovedet med den anden hånd. (Figur 4)
- 4 Hægt de nederste stropper sammen i nakken. (Figur 5)
- 5 Træk i enden af stropperne for at justere, hvor stramt hovedselen skal sidde. Start med stropperne på ansigtsstykket, og juster derefter stropperne i nakken.

Bemærk! Stram ikke stropperne for meget!

- 6 Udfør en kontrol af forseglingen med positivt eller negativt tryk. Se "[3.6 Sådan udfører du en kontrol af forseglingen med positivt tryk](#)" på side 15 og "[3.7 Sådan udfører du en kontrol af forseglingen med negativt tryk](#)" på side 16.

3.6 Sådan udfører du en kontrol af forseglingen med positivt tryk

- 1 Dæk udåndingsventilens åbning med din hånd.
- 2 Foretag forsigtigt en udånding.

Bemærk! Hvis ansigtsstykket buler lidt ud, og der ikke er nogen luftlækage mellem ansigtsstykket og ansigtet, er forseglingen i orden.

- 3 Hvis der er lækage mellem ansigtsstykket og ansigtet, skal du placere produktet på ansigtet igen eller stramme stropperne.
- 4 Gentag kontrollen af forseglingen, indtil der er opnået en korrekt forsegling.

3.7 Sådan udfører du en kontrol af forseglingen med negativt tryk

- 1 Dæk midten af filtrene med dine tommelfingre.
- 2 Foretag forsigtigt en indånding.

Bemærk! Hvis ansigtsstykket kommer tættere på ansigtet, og der ikke er nogen luftlækage mellem ansigtsstykket og ansigtet, er forseglingen i orden.

- 3 Hvis der er lækage mellem ansigtsstykket og ansigtet, skal du placere produktet på ansigtet igen eller stramme stropperne.
- 4 Gentag kontrollen af forseglingen, indtil der er opnået en korrekt forsegling.

3.8 Det skal du gøre efter brug af produktet

- 1 Sådan rengør du produktet. Se "[4.4 Sådan rengør du produktet](#)" på side 16.
- 2 Kontroller ind- og udåndingsventilerne for snavs og defekter.
- 3 Sørg for, at stroppernes elasticitet ikke er blevet mindre.
- 4 Hvis nogen af produktets dele viser forvrængninger, skal du bortskaffe produktet.
- 5 Sørg for, at produktet er helt tørt, og opbevar det i en hermetisk lukket pose. Se "[5 Opbevaring](#)" på side 17.

4 Vedligeholdelse

⚠ Advarsel! Produktets dele, f.eks. ventiler, sele og stropper, skal straks udskiftes, hvis de udviser ændringer eller fordrejninger.

4.1 Sådan udskiftes hovedselen og frontdækslet

- 1 Placer tommelfingeren på det monterede frontdæksel, og træk frontdækslet væk fra ansigtsstykket.
- 2 Ret tappen på frontstykket ind efter hakket øverst på det nye frontdæksel.
- 3 Skub det nye frontdæksel ind i ansigtsstykket. Du skal sikre dig, at du hører et klik, når frontdækslet går i indgreb med ansigtsstykket.

4.2 Sådan udskiftes udåndingsventilen

- 1 Fjern hovedselen og frontdækslet.
- 2 Tag fat i udåndingsventilen, og træk den ud af ventil sædet.
- 3 Undersøg ventil sædet, og sørg for, at det er rent og i god stand.
- 4 Monter det nye filter, og skub ventilskafferne ind i hullerne i ventil sædet, indtil de sidder ordentligt fast. Ventilskafferne skal være synlige fra indersiden af ansigtsstykket.

4.3 Sådan udskiftes indåndingsventilerne

- Indåndingsventilerne er placeret på indersiden af ansigtsstykkets indåndingsporte.
 - Udskift indåndingsventilerne, hvis de er beskadigede eller er blevet væk.
- 1 Tag fat i den gamle indåndingsventil, og træk den ud af det midterste beslag.
 - 2 Placer hullet på den nye indåndingsventil over det midterste beslag på ventil sædet. Sørg for, at ventilbeslaget sidder helt fast i den nye indåndingsventil og ligger fladt.

4.4 Sådan rengør du produktet

- 1 Fjern filtrene, hvis de er installeret.

⚠ Advarsel! Rengør ikke produktet med opløsningsmidler, stærke rengøringsmidler eller petroleumsbaserede produkter.

- 2 Nedsænk produktet i varmt vand, og rengør det med en fugtig klud. Brug om nødvendigt et neutralt rengøringsmiddel.

! **Advarsel!** Rengør ikke produktet i vand, der er varmere end 50°C.

- 3 Skyl produktet i varmt vand.
- 4 Lufttør produktet i et forureningsfrit miljø.

5 Opbevaring

! **Advarsel!** Opbevar ikke produktet i forurenede områder.

- Rengør produktet, og sørg for, at det er helt tørt, før det opbevares.
- Produktet skal opbevares uden installerede filtre.
- Produktet skal opbevares i en hermetisk lukket pose.
- Opbevar produktet ved stuetemperatur på et tørt sted uden forurenende stoffer.
- Udsæt ikke produktet for temperaturer på over 50°C.
- Udsæt ikke produktet for direkte sollys.

6 Bortskaffelse

6.1 Sådan bortskaffes produktet

- Følg de lokale regler ved bortskaffelse af produktet. Brænd ikke produktet.

7 Tekniske data



Specifikation	Værdi
Materiale	Silikone

1 Wprowadzenie

1.1 Opis produktu

Produkt to silikonowa półmaska z dwoma filtrami.
Produkt należy zawsze stosować z filtrami dostosowanymi do rodzaju zanieczyszczenia.

1.2 Symbole

	Patrz informacje dostarczone przez producenta.
	Zakres temperatur przechowywania.
	Maksymalna wilgotność względna podczas przechowywania.
	Data przydatności RRRR/MM.
	Niniejszy produkt spełnia wymagania stosownych dyrektyw i rozporządzeń unijnych.

1.3 Przegląd produktu

(Rysunek 1)

1. Uprząż na głowę
2. Część twarzowa
3. Osłona przednia
4. Zawór wydechowy
5. Gniazdo zaworu wydechowego
6. Gniazdo zaworu wdechowego
7. Zawór wdechowy

2 Bezpieczeństwo

2.1 Definicje rodzaju ostrzeżeń

⚠ Ostrzeżenie! W razie niestosowania się do niniejszej instrukcji zachodzi ryzyko śmierci lub obrażeń ciała.

⚠ Przestroga! W razie niestosowania się do niniejszej instrukcji zachodzi ryzyko uszkodzenia produktu lub innych materiałów, a także wyrządzenia szkód w otoczeniu.

Uwaga! Informacje istotne w konkretnej sytuacji.

2.2 Rozporządzenia i normy

- Rozporządzenie (UE) 2016/425 w sprawie środków ochrony indywidualnej (ŚOI).
- Norma EN 140:1998 – Sprzęt ochrony układu oddechowego
- Norma EN 14387:2004+A1:2008 – Sprzęt ochrony układu oddechowego

Produkt jest zatwierdzony przez jednostkę notyfikowaną:

CCQS Certification Services Limited,

Block 1 Blanchardstown Corporate Park, Ballycoolin Road, Blanchardstown, Dublin 15 D15 AKK1, Dublin, Irlandia, NB 2834.

Deklaracja zgodności znajduje się w instrukcji obsługi produktu.

2.3 Instrukcja bezpiecznego użytkowania

⚠ Ostrzeżenie! W razie niestosowania się do niniejszej instrukcji zachodzi ryzyko śmierci lub obrażeń ciała.

- Przed użyciem produktu zapoznaj się z ostrzeżeniami w niniejszej instrukcji.
- Niewłaściwe użycie może spowodować chorobę lub śmierć.
- Niniejsza instrukcja obsługi zawiera wyłącznie informacje dotyczące użytkowania produktu. Każde akcesorium używane z produktem ma oddzielną instrukcję obsługi, która zawiera ważne informacje.
- Produkt nie dostarcza tlenu. Nie używaj produktu w atmosferze zawierającej mniej niż 19,5% tlenu.
- Produkt należy stosować wyłącznie w odpowiednio wentylowanych pomieszczeniach.
- Nie używaj produktu w atmosferze wybuchowej.
- Produktu należy używać z 2 filtrami.
- Produkt musi być używany z odpowiednim rodzajem filtra. Rodzaj filtra należy dobrać odpowiednio do stężenia i rodzaju zanieczyszczeń w każdym przypadku.
- Nie stosuj produktu w pomieszczeniach, w których stężenie zanieczyszczeń stwarza bezpośrednie zagrożenie dla życia i zdrowia.
- W żadnym wypadku nie używaj produktu jako ochrony przed tlenkiem węgla.
- Nie używaj produktu w zbiornikach zamkniętych, studniach, kanałach ściekowych lub zamkniętych miejscach bez wentylacji.
- Nie należy używać produktu w przypadku zarostu na twarzy lub w przypadku innych okoliczności, które

uniemożliwiają dobre uszczelnienie pomiędzy twarzą a częścią twarząwą produktu.

- Jeśli produkt ulegnie uszkodzeniu, poczujesz zapach lub smak zanieczyszczeń bądź jeśli wystąpią zawroty głowy, podrażnienie lub inne niepokojące objawy, natychmiast opuść obszar i napraw lub wymień produkt lub skontaktuj się z przełożonym.
- Nie używaj produktu w stanie zmęczenia, choroby, pod wpływem alkoholu, narkotyków lub leków. Powyższe zdarzenia mają negatywny wpływ na zdolność widzenia, czujność, koordynację oraz ocenę sytuacji.
- Nie pozwól, aby produktu używało dziecko lub osoba nieobeznana z produktem.
- Nie używaj produktu, jeśli jest uszkodzony.
- Nie modyfikuj ani nie używaj produktu w niewłaściwy sposób.
- Nie modyfikuj produktu.
- Produktu wolno używać wyłącznie zgodnie z przeznaczeniem.

3 Obsługa

3.1 Data ważności

- Opakowanie produktu oznaczone jest datą ważności. Nie stosuj produktu po upływie terminu ważności.
- Data ważności gwarantuje zgodność produktu, jeśli był przechowywany zgodnie z zaleceniami dotyczącymi przechowywania podanymi w niniejszym dokumencie.
- Produkt należy wymienić przed końcem okresu zgodności do użycia zgodnie z programem ochrony dróg oddechowych.

3.2 Czynności do wykonania przed rozpoczęciem użytkowania produktu

- Upewnij się, że produkt ma wszystkie części: uprząż i paski, zawory wdechowy i wydechowy.
- Upewnij się, że masz 2 filtry tego samego typu do użycia z produktem.
- Upewnij się, że wybrany filtr jest odpowiedni do zamierzonego zastosowania.
- Sprawdź produkt. Patrz ["3.3 Sprawdzanie produktu"](#) na stronie 19.

3.3 Sprawdzanie produktu

- Aby zapewnić dobre warunki pracy, produkt należy sprawdzić przed każdym użyciem i podczas czyszczenia.

- Wszelkie uszkodzone lub wadliwe części należy wymienić przed użyciem. Nigdy nie wchodzić do zanieczyszczonego obszaru, mając na sobie produkt z uszkodzonymi lub wadliwymi częściami.

- 1 Sprawdź część twarzową pod kątem pęknięć, rozdarć i zabrudzeń. Upewnij się, że część twarzowa jest w dobrym stanie.
- 2 Sprawdź zawory wdechowe pod kątem oznak zniekształceń, pęknięć i rozdarć.
- 3 Upewnij się, że paski są nienaruszone i są wciąż elastyczne.
- 4 Sprawdź wszystkie plastikowe części pod kątem pęknięć i zmęczenia materiału.
- 5 Zdejmij pokrywę zaworu wydechowego i sprawdź zawór wydechowy i gniazda zaworów pod kątem zabrudzenia, zniekształceń, pęknięć i rozdarć.
- 6 Załóż pokrywę zaworu wydechowego.

3.4 Montaż filtrów w produkcie

- 1 Włóż złącze jednego z filtrów do uchwyty filtra na produkcie. (Rysunek 2)
- 2 Dociśnij i obracaj filtr w prawo, aż poczujesz opór. (Rysunek 3)
- 3 Zamontuj następny filtr.

3.5 Zakładanie produktu

⚠ Ostrzeżenie! Jeśli nie możesz dopasować produktu do swojej twarzy, nie wchodzić do zanieczyszczonego obszaru.

- 1 Dopasuj uprząż do rozmiarów swojej głowy.
- 2 Jedną ręką przyłóż maskę do ust i nosa. (Rysunek 4)
- 3 Drugą ręką przeciągnij uprząż od góry głowy. (Rysunek 4)
- 4 Zapnij paski dolne z tyłu na karku. (Rysunek 5)
- 5 Pociągnij końce pasków, aby wyregulować dopasowanie uprząży na głowie. Zaczynaj od pasków na części twarzowej, a następnie wyreguluj paski na karku.

Uwaga! Nie napinaj pasków zbyt mocno!

- Przeprowadź kontrolę dopasowania (szczelności) w stanie podciśnienia lub nadciśnienia. Patrz ["3.6 Sprawdzanie szczelności w stanie nadciśnienia"](#) na stronie 20, ["3.7 Sprawdzanie szczelności w stanie podciśnienia"](#) na stronie 20.

3.6 Sprawdzanie szczelności w stanie nadciśnienia

- Zakryj dłonią otwór zaworu wydechowego.
- Delikatnie wypuść powietrze.

Uwaga! Jeśli maska lekko się wybrzusza i pomiędzy maską a twarzą nie ma wycieku powietrza, uszczelnienie jest prawidłowe.

- Jeżeli pomiędzy maską a twarzą występuje wyciek, należy ponownie umieścić produkt na twarzy lub napiąć paski.
- Powtarzaj test szczelności tak długo, aż dopasujesz maskę tak, aby szczelnie przylegała do twarzy.

3.7 Sprawdzanie szczelności w stanie podciśnienia

- Zakryj kciukami środek filtrów.
- Spokojnie wciągnij powietrze.

Uwaga! Jeśli maska zbliża się do twarzy i nie ma wycieku powietrza pomiędzy maską a twarzą, uszczelnienie jest prawidłowe.

- Jeżeli pomiędzy maską a twarzą występuje wyciek, należy ponownie umieścić produkt na twarzy lub napiąć paski.
- Powtarzaj test szczelności tak długo, aż dopasujesz maskę tak, aby szczelnie przylegała do twarzy.

3.8 Po użyciu produktu

- Wyczyść produkt. Patrz ["4.4 Czyszczenie produktu"](#) na stronie 21
- Sprawdź zawory wdechowe i wydechowe pod kątem zanieczyszczeń i uszkodzeń.

- Upewnij się, że paski są wciąż elastyczne.
- Jeśli widzisz jakiegokolwiek zniekształcenia na dowolnej części produktu, wyrzuć go.
- Przed odłożeniem do przechowywania upewnij się, że produkt jest całkowicie suchy. Produkt przechowuj w hermetycznie zamkniętym woreczku. Patrz ["5 Przechowywanie"](#) na stronie 21.

4 Konserwacja

⚠️ Ostrzeżenie! Części produktu, takie jak zawory, uprząż i paski, należy wymieniać natychmiast, gdy tylko pojawią się na nich oznaki odkształcenia czy jakiegokolwiek zmiany.

4.1 Wymiana uprząży na głowę i osłony przedniej

- Połóż kciuk na zamontowanej osłonie przedniej i pociągnij ją, aby odłączyć od części twarzowej.
- Ustaw nową osłonę przednią tak, aby wypustka na części twarzowej była w tym samym miejscu, co rowek na osłonie.
- Wciśnij nową osłonę przednią w część twarzową. Potwierdzeniem poprawnego osadzenia osłony na części twarzowej jest dźwięk zatrzasknięcia.

4.2 Wymiana zaworu wydechowego

- Zdejmij uprząż i przednią osłonę.
- Chwyć zawór wydechowy i wyciągnij go z gniazda zaworu.
- Sprawdź gniazdo zaworu i upewnij się, że jest czyste i w dobrym stanie.
- Zamontuj nowy filtr i wciśnij trzpienie zaworów w otwory w gnieździe zaworu na tyle mocno, aby były dobrze osadzone i zabezpieczone. Trzpienie zaworów muszą być widoczne od wewnątrz maski.

4.3 Wymiana zaworów wdechowych

- Zawory wdechowe znajdują się po wewnętrznej stronie portów wdechowych maski.
- Wymień zawory wdechowe, jeśli są uszkodzone lub ich nie ma.

- Chwyć stary zawór wdechowy i wyciągnij go ze środkowego słupka.
- Umieść otwór nowego zaworu wdechowego nad środkowym słupkiem gniazda zaworu. Upewnij się, że

wypustka zaworu została całkowicie wprowadzona do nowego zaworu wdechowego i leży płasko.

4.4 Czyszczenie produktu

- 1 Wyciągnij filtry (jeśli są).

! Ostrzeżenie! Nie czyść produktu rozpuszczalnikami, silnymi detergentami ani produktami na bazie ropy naftowej.

- 2 Zanurz produkt w ciepłej wodzie i wyczyść go wilgotną szmatką. W razie potrzeby użyj neutralnego detergentu.

! Ostrzeżenie! Nie czyść produktu w wodzie o temperaturze wyższej niż 50°C.

- 3 Wypłucz produkt ciepłą wodą.
- 4 Wyszusz produkt w środowisku wolnym od zanieczyszczeń.

5 Przechowywanie

! Ostrzeżenie! Nie przechowuj produktu w miejscach skażonych.

- Wyczyść produkt i upewnij się, że jest całkowicie suchy przed odłożeniem do przechowywania.
- Produkt należy przechowywać bez zamontowanych filtrów.
- Produkt należy przechowywać w hermetycznie zamkniętym woreczku.
- Przechowuj produkt w temperaturze pokojowej, w suchym i wolnym od zanieczyszczeń pomieszczeniu.
- Nie wystawiaj produktu na działanie temperatur powyżej 50°C.
- Nie wystawiaj produktu na działanie bezpośredniego światła słonecznego.

6 Utylizacja

6.1 Utylizowanie produktu

- Pamiętaj, aby postępować zgodnie z lokalnymi przepisami dotyczącymi utylizacji. Nie pal produktu.

7 Dane techniczne





Specyfikacja	Wartość
Materiał	Silikon

1 Introduction

1.1 Product description

The product is a silicone twin filter half mask respirator. The product must be used with filters adapted for the contaminant in each case.

1.2 Symbols

	See information supplied by the manufacturer.
	Storage temperature range.
	Storage maximum relative humidity.
	Expiration date YYYY/MM.
	This product complies with applicable EU directives and regulations.

1.3 Product overview

(Figure 1)

1. Head harness
2. Facepiece
3. Front cover
4. Exhalation valve
5. Exhalation valve seat
6. Inhalation valve seat
7. Inhalation valve

2 Safety

2.1 Safety definitions

Warning! If you do not obey these instructions, there is a risk of death or injury.

Caution! If you do not obey these instructions, there is a risk of damage to the product, other materials or the adjacent area.

Note! Information that is necessary in a given situation.

2.2 Regulations and standards

- (EU)/2016/425 – Regulation of personal equipment (PPE).
- EN 140:1998 – Respiratory protective devices.
- EN 14387:2004+A1:2008 – Respiratory protective devices.

The product is type approved by the notified body:

CCQS Certification Services Limited,

Block 1 Blanchardstown Corporate Park, Ballycoolin Road, Blanchardstown, Dublin 15 D15 AKK1, Dublin, Ireland, NB 2834.

Declaration of conformity can be found in the product manual.

2.3 Safety instructions for use

Warning! If you do not obey these instructions, there is a risk of death or injury.

- Read the warning instructions that follow before you use the product.
- Misuse can result in sickness or death.
- These operating instructions provide information about the use of the product only. Important information is provided in the operating instructions for each of the accessories to be used with the product.
- The product does not supply oxygen. Do not use the product in atmospheres that contains less than 19.5% oxygen.
- Use the product only in adequately ventilated areas.
- Do not use the product in explosive atmospheres.
- The product must be used with 2 filters.
- The product must be used with the right type of filter. Choose the type of filter in accordance with the concentration and type of contaminant in each case.
- Do not use the product in areas where the concentration of contaminants are immediately dangerous to life and health.
- Do not use the product for protection against carbon monoxide under any circumstances.
- Do not use the product in containers, wells, sewers or closed places with no ventilation.
- Do not use the product with facial hair or other conditions that prevent a good seal between the face and the facepiece on the product.
- If the product becomes damaged, if you smell or taste contaminants, or if dizziness, irritation, or other distress

occurs, leave the area immediately, and repair or replace the product, or contact the supervisor.

- Do not use the product if you are tired, ill or under the influence of alcohol, drugs or medicine. This has a negative effect on your vision, alertness, coordination and judgement.
- Do not allow any children or anyone who is unfamiliar with the product to use it.
- Do not use the product if it is damaged.
- Do not alter, abuse or misuse the product.
- Do not modify the product.
- The product must only be used for its intended purpose.

3 Operation

3.1 Expiration

- The package of the product is marked with the expiration date Do not use the product after the expiration date.
- The expiration date is valid as long as the storage recommendations given in this document is obtained.
- The product must be replaced before the end of its service life in accordance with a respiratory protection program.

3.2 To do before you use the product

- Make sure the product has all its parts: harness and straps, inhalation and exhalations valves.
- Make sure that 2 filters of the same type are available for the product.
- Make sure that the chosen filter is proper for the intended use.
- Inspect the product. Refer to [“3.3 To inspect the product” on page 23](#).

3.3 To inspect the product

- To ensure a good operating condition, the product must be inspected before each use and when the product is cleaned.
- Any damaged or defective parts must be replaced before use. Never enter a contaminated area with damaged or defective parts.

- 1 Check the facepiece for cracks, tears and dirt. Make sure the facepiece is in good condition.
- 2 Check the inhalation valves for signs of distortion, cracks and tear.

- 3 Make sure the straps are intact and have good elasticity.

- 4 Check all plastic parts for cracks and fatigue.

- 5 Remove the exhalation valve cover and examine the exhalation valve and the valve seats for dirt, distortion, cracks and tear.

- 6 Attach the exhalation valve cover.

3.4 To install the filters to the product

- 1 Install the connection on one of the filters to the filter holder on product. (Figure 2)
- 2 Press and turn the filter clockwise until it stops. (Figure 3)
- 3 Install the next filter.

3.5 To put on the product

Warning! If you cannot achieve a proper fit, do not enter a contaminated area.

- 1 Adjust the head harness to fit your head.
- 2 Put the facepiece over your mouth and nose with one hand. (Figure 4)
- 3 Pull the head harness over the top of the head with the other hand. (Figure 4)
- 4 Hook the bottom straps together at the back of the neck. (Figure 5)
- 5 Pull the ends of the straps to adjust the tightness of the head harness. Start with the straps on the face piece and then adjust the straps at the back of the neck.

Note! Do not over-tighten the straps!

- 6 Do a positive or negative pressure user seal check. Refer to [“3.6 To do a positive pressure user seal check” on page 24](#) and [“3.7 To do a negative pressure user seal check” on page 24](#).

3.6 To do a positive pressure user seal check

- 1 Cover the opening of the exhalation valve with your hand.
- 2 Exhale gently.

Note! If the facepiece bulges slightly and there is no air leak between the facepiece and the face, there is a proper seal.

- 3 If there is a leakage between the facepiece and the face, reposition the product on the face or tension the straps.
- 4 Repeat the user seal check until a proper seal is obtained.

3.7 To do a negative pressure user seal check

- 1 Cover the center of the filters with your thumbs.
- 2 Inhale gently.

Note! If the facepiece pulls closer to your face and there is no air leak between the facepiece and the face, there is a proper seal.

- 3 If there is a leakage between the facepiece and the face, reposition the product on the face or tension the straps.
- 4 Repeat the user seal check until a proper seal is obtained.

3.8 To do after use of the product

- 1 Clean the product. Refer to "[4.4 To clean the product](#)" on [page 25](#).
- 2 Check the inhalation and exhalations valves for dirt and defectives.
- 3 Make sure the elasticity of the straps has not decreased.
- 4 If any of the parts of the product show any distortions, dispose the product.
- 5 Make sure the product is completely dry and store it in a hermetically sealed bag. Refer to "[5 Storage](#)" on [page 25](#).

4 Maintenance

Warning! The parts of the product such as valves harness, and straps must be changed immediately if they show any alteration or distortion.

4.1 To replace the head harness and the front cover

- 1 Place your thumb on the installed front cover and pull the front cover away from the facepiece.
- 2 Align the peg on the facepiece with the notch at the top of the new front cover.
- 3 Push the new front cover into the facepiece. Make sure you hear a snap when the front cover engages into the facepiece.

4.2 To replace the exhalation valve

- 1 Remove the head harness and the front cover.
- 2 Grasp the exhalation valve and pull it out from the valve seat.
- 3 Inspect the valve seat and make sure it is clean and in good condition.
- 4 Install the new filter and push the valve stems into the holes in the valve seat until they are seated and secured. The valve stems shall be visible from inside the facepiece.

4.3 To replace the inhalation valves

- The inhalation valves are located on the inside of the facepiece inhalation ports.
 - Replace the inhalation valves if they are damaged or lost.
- 1 Grasp the old inhalation valve and pull it out from the center post.
 - 2 Install the hole of the new inhalation valve over the center post on the valve seat. Make sure the valve post is fully engaged through the new inhalation valve and lays flat.

4.4 To clean the product

- 1 If installed, remove the filters.

Warning! Do not clean the product with solvents, strong detergents or petroleum based products.

- 2 Immerse the product in warm water and clean it with a damp cloth. If needed, use a neutral detergent.

Warning! Do not clean the product in water warmer than 50°C.

- 3 Rinse the product in warm water.
- 4 Air dry the product in a contaminant free environment.

5 Storage

Warning! Do not store the product in contaminated areas.

- Clean the product and make sure the product is completely dry before it is stored.
- The product must be stored without filters installed.
- The product must be stored in a hermetically sealed bag.
- Store the product at room temperature in a dry area free from contaminants.
- Do not expose the product to temperatures over 50°C.
- Do not expose the product to direct sunlight.

6 Disposal

6.1 To discard the product

- Make sure that you follow local regulations when you discard the product. Do not burn the product.

7 Technical data





Specification	Value
Material	Silicone

1 Einführung

1.1 Produktbeschreibung

Bei dem Produkt handelt es sich um eine Halbmasken-Atmungsgerät mit Doppelfilter aus Silikon. Das Produkt muss mit jeweils auf den Schadstoff abgestimmten Filtern verwendet werden.

1.2 Symbole

	Siehe Angaben des Herstellers.
	Lagertemperaturbereich.
	Maximale reale Luftfeuchtigkeit bei Lagerung.
	Ablaufdatum JJJJ/MM.
	Dieses Produkt entspricht den geltenden EU-Richtlinien und -Verordnungen.

1.3 Produktübersicht

(Abbildung 1)

1. Kopfgeschirr
2. Gesichtsbedeckung
3. Vordere Abdeckung
4. Ausatemventil
5. Sitz des Ausatemventils
6. Sitz des Inhalationsventils
7. Inhalationsventil

2 Sicherheit

2.1 Sicherheitshinweise

⚠️ Warnung! Wenn Sie diese Anweisungen nicht befolgen, besteht Lebens- und Verletzungsgefahr.

⚠️ Achtung! Wenn Sie diese Anweisungen nicht befolgen, besteht die Gefahr, dass das Produkt, andere Materialien oder der angrenzende Bereich beschädigt werden.

Hinweis! Informationen, die in einer bestimmten Situation notwendig sind.

2.2 Vorschriften und Normen

- (EU)/2016/425 – Verordnung über persönliche Schutzausrüstung (PSA).
- EN 140:1998 – Atemschutzgeräte.
- EN 14387:2004+A1:2008 – Atemschutzgeräte.

Das Produkt ist von der benannten Stelle typgenehmigt:
CCQS Certification Services Limited,
Block 1 Blanchardstown Corporate Park, Ballycoolin Road,
Blanchardstown, Dublin 15 D15 AKK1, Dublin, Irland, NB 2834.

Die Konformitätserklärung finden Sie im Produkthandbuch.

2.3 Sicherheitshinweise für die Verwendung

⚠️ Warnung! Wenn Sie diese Anweisungen nicht befolgen, besteht Lebens- und Verletzungsgefahr.

- Lesen Sie die folgenden Warnhinweise, bevor Sie das Produkt verwenden.
- Missbrauch kann zu Krankheit oder Tod führen.
- Diese Bedienungsanleitung gibt nur Auskunft über die Verwendung des Produkts. Wichtige Informationen finden Sie in der Bedienungsanleitung der einzelnen Zubehörteile, die mit dem Produkt verwendet werden sollen.
- Das Produkt liefert keinen Sauerstoff. Verwenden Sie das Produkt nicht in Atmosphären, die weniger als 19,5 % Sauerstoff enthalten.
- Verwenden Sie das Produkt nur in ausreichend belüfteten Bereichen.
- Verwenden Sie das Produkt nicht in explosionsgefährdeten Bereichen.
- Das Produkt muss mit 2 Filtern verwendet werden.
- Das Produkt muss mit dem richtigen Filtertyp verwendet werden. Wählen Sie den Filtertyp entsprechend der jeweiligen Konzentration und Art der Verunreinigung.
- Verwenden Sie das Produkt nicht in Bereichen, in denen die Konzentration von Verunreinigungen unmittelbar gefährlich für Leben und Gesundheit ist.
- Verwenden Sie das Produkt unter keinen Umständen zum Schutz vor Kohlenmonoxid.
- Verwenden Sie das Produkt nicht in Containern, Brunnen, Abwasserkanälen oder geschlossenen Räumen ohne Belüftung.
- Verwenden Sie das Produkt nicht mit Gesichtsbehaarung oder anderen Bedingungen, die eine gute Abdichtung zwischen dem Gesicht und dem Gesichtsstück verhindern.

- Wenn das Produkt beschädigt wird, wenn Sie Verunreinigungen riechen oder schmecken oder wenn Schwindel, Reizungen oder andere Beschwerden auftreten, verlassen Sie den Bereich sofort und reparieren oder ersetzen Sie das Produkt oder wenden Sie sich an den Vorgesetzten.
- Verwenden Sie das Produkt nicht, wenn Sie müde oder krank sind oder unter dem Einfluss von Alkohol, Drogen oder Medikamenten stehen. Dies wirkt sich negativ auf Ihr Sehvermögen, Ihre Wachsamkeit, Ihre Koordination und Ihr Urteilsvermögen aus.
- Erlauben Sie niemals Kindern oder Personen, die mit dem Produkt nicht vertraut sind, es zu benutzen.
- Verwenden Sie das Produkt niemals, wenn es defekt ist.
- Modifizieren und missbrauchen Sie das Produkt nicht und setzen Sie es nur zweckgemäß ein.
- Das Produkt darf nicht modifiziert werden.
- Das Produkt darf nur für den vorgesehenen Zweck verwendet werden.

3 Anwendung

3.1 Ausatmen

- Die Verpackung des Produkts ist mit dem Verfallsdatum gekennzeichnet. Verwenden Sie das Produkt nach dem Verfallsdatum nicht mehr.
- Das Verfallsdatum ist so lange gültig, wie die in diesem Dokument angegebenen Aufbewahrungsempfehlungen eingehalten werden.
- Das Produkt muss vor Ablauf seiner Lebensdauer gemäß einem Atemschutzprogramm ausgetauscht werden.

3.2 Das müssen Sie tun, bevor Sie das Produkt verwenden

- Vergewissern Sie sich, dass das Produkt alle Teile hat: Gurtzeug und Gurte, Ein- und Ausatemventile.
- Stellen Sie sicher, dass zwei Filter des gleichen Typs für das Produkt verfügbar sind.
- Stellen Sie sicher, dass der gewählte Filter für den Verwendungszweck geeignet ist.
- Prüfen Sie das Produkt. Siehe ["3.3 So inspizieren Sie das Produkt" auf Seite 27](#).

3.3 So inspizieren Sie das Produkt

- Um einen guten Betriebszustand zu gewährleisten, muss das Produkt vor jedem Gebrauch und bei der Reinigung des Produkts überprüft werden.

- Beschädigte oder defekte Teile müssen vor dem Gebrauch ausgetauscht werden. Betreten Sie niemals einen kontaminierten Bereich mit beschädigten oder defekten Teilen.

- 1 Überprüfen Sie das Mundstück auf Risse und Schmutz. Stellen Sie sicher, dass das Mundstück in gutem Zustand ist.
- 2 Überprüfen Sie die Einatemventile auf Anzeichen von Verformungen und Rissen.
- 3 Achten Sie darauf, dass die Träger intakt sind und eine gute Elastizität aufweisen.
- 4 Überprüfen Sie alle Kunststoffteile auf Risse und Abnutzung.
- 5 Entfernen Sie den Deckel des Ausatemventils und untersuchen Sie das Ausatemventil und die Ventilsitze auf Schmutz, Verformungen und Risse.
- 6 Bringen Sie die Abdeckung des Ausatemventils an.

3.4 So installieren Sie die Filter im Produkt

- 1 Installieren Sie die Verbindung an einem der Filter zum Filterhalter am Produkt. (Abbildung 2)
- 2 Drücken und drehen Sie den Filter im Uhrzeigersinn, bis er stoppt. (Abbildung 3)
- 3 Installieren Sie den nächsten Filter.

3.5 So ziehen Sie das Produkt an

⚠️ Warnung! Wenn die Passform nicht stimmt, dürfen Sie keinen kontaminierten Bereich betreten.

- 1 Passen Sie den Kopfgurt an Ihren Kopf an.
- 2 Legen Sie das Mundstück mit einer Hand über Mund und Nase. (Abbildung 4)
- 3 Ziehen Sie das Kopfgeschirr mit der anderen Hand über den Kopf. (Abbildung 4)
- 4 Haken Sie die unteren Träger im Nacken zusammen. (Abbildung 5)
- 5 Ziehen Sie an den Enden der Gurte, um die Straffung des Kopfgurtes anzupassen. Beginnen Sie mit den Gurten am Gesichtsteil und passen Sie dann die Träger im Nacken an.

Hinweis! Ziehen Sie die Gurte nicht zu fest an!

- 6 Führen Sie eine Über- oder Unterdruck-Benutzerdichtungsprüfung durch. Weitere Informationen finden Sie unter "[3.6 So führen Sie eine Überdruck-Dichtungsprüfung durch](#)" auf Seite 28, "[3.7 So führen Sie eine Unterdruck-Dichtungsprüfung durch](#)" auf Seite 28.

3.6 So führen Sie eine Überdruck-Dichtungsprüfung durch

- 1 Decken Sie die Öffnung des Ausatemventils mit der Hand ab.
- 2 Atmen Sie sanft aus.

Hinweis! Wenn sich das Mundstück leicht wölbt und kein Luftleck zwischen dem Gesichtsstück und dem Gesicht vorhanden ist, ist die Abdichtung ordnungsgemäß.

- 3 Wenn die Maske zwischen dem Gesichtsteil und dem Gesicht undicht ist, positionieren Sie das Produkt erneut auf dem Gesicht oder spannen Sie die Gurte.
- 4 Wiederholen Sie die Dichtigkeitsprüfung, bis Sie eine ordnungsgemäße Abdichtung erreichen.

3.7 So führen Sie eine Unterdruck-Dichtungsprüfung durch

- 1 Bedecken Sie die Mitte der Filter mit den Daumen.
- 2 Atmen Sie sanft ein.

Hinweis! Wenn das Mundstück näher an Ihr Gesicht herangezogen wird und kein Luftleck zwischen dem Gesichtsteil und dem Gesicht vorhanden ist, liegt eine ordnungsgemäße Abdichtung vor.

- 3 Wenn die Maske zwischen dem Gesichtsteil und dem Gesicht undicht ist, positionieren Sie das Produkt erneut auf dem Gesicht oder spannen Sie die Gurte.
- 4 Wiederholen Sie die Dichtigkeitsprüfung, bis Sie eine ordnungsgemäße Abdichtung erreichen.

3.8 Das müssen Sie nach der Verwendung des Produkts tun

- 1 Reinigen Sie das Produkt. Siehe "[4.4 So reinigen Sie das Produkt](#)" auf Seite 29.

- 2 Überprüfen Sie die Ein- und Ausatemventile auf Schmutz und Defekte.
- 3 Achten Sie darauf, dass die Elastizität der Gurte nicht nachgelassen hat.
- 4 Wenn Teile des Produkts Beschädigungen aufweisen, entsorgen Sie das Produkt.
- 5 Stellen Sie sicher, dass das Produkt vollständig trocken ist, und bewahren Sie es in einem luftdicht verschlossenen Beutelauf. Siehe "[5 Aufbewahrung](#)" auf Seite 29.

4 Wartung

⚠ Warnung! Die Teile des Produkts, wie z. B. Ventile, Geschirr und Gurte, müssen sofort ausgetauscht werden, wenn sie Veränderungen oder Verformungen aufweisen.

4.1 So ersetzen Sie den Kopfgurt und die vordere Abdeckung

- 1 Legen Sie Ihren Daumen auf die installierte vordere Abdeckung und ziehen Sie sie von der Gesichtsmaske weg.
- 2 Richten Sie den Stift am Mundstück an der Kerbe oben an der neuen vorderen Abdeckung aus.
- 3 Schieben Sie die neue Frontabdeckung in die Gesichtsmaske. Stellen Sie sicher, dass Sie ein Knacken hören, wenn die vordere Abdeckung in die Maske einrastet.

4.2 So ersetzen Sie das Ausatemventil

- 1 Entfernen Sie das Kopfgeschirr und die vordere Abdeckung.
- 2 Fassen Sie das Ausatemventil und ziehen Sie es aus dem Ventil Sitz heraus.
- 3 Überprüfen Sie den Ventil Sitz und stellen Sie sicher, dass er sauber und in gutem Zustand ist.
- 4 Setzen Sie den neuen Filter ein und schieben Sie die Ventilschäfte in die Löcher im Ventil Sitz, bis sie sitzen und gesichert sind. Der Ventilschaft muss von der Innenseite des Mundstücks aus sichtbar sein.

4.3 So tauschen Sie die Inhalationsventile aus

- Die Inhalationsventile befinden sich an der Innenseite der Inhalationsöffnungen des Gesichtsstücks.
- Ersetzen Sie die Inhalationsventile, wenn sie beschädigt oder verloren gegangen sind.

- 1 Greifen Sie das alte Einatemventil und ziehen Sie es aus dem Mittelteil heraus.
- 2 Montieren Sie das Loch des neuen Inhalationsventils über dem Mittelstück des Ventilsitzes. Stellen Sie sicher, dass das Ventilstück vollständig in das neue Inhalationsventil eingerastet ist und flach aufliegt.

4.4 So reinigen Sie das Produkt

- 1 Falls installiert, entfernen Sie die Filter.

! Warnung! Reinigen Sie das Produkt nicht mit Lösungsmitteln, scharfen Reinigungsmitteln oder Produkten auf Petroleumbasis.

- 2 Tauchen Sie das Produkt in warmes Wasser und reinigen Sie es mit einem feuchten Tuch. Verwenden Sie bei Bedarf ein neutrales Reinigungsmittel.

! Warnung! Reinigen Sie das Produkt nicht in Wasser, das wärmer als 50°C ist.

- 3 Spülen Sie das Produkt mit warmem Wasser ab.
- 4 Trocknen Sie das Produkt an der Luft in einer kontaminationsfreien Umgebung.

5 Aufbewahrung

! Warnung! Lagern Sie das Produkt nicht in kontaminierten Bereichen.

- Reinigen Sie das Produkt und stellen Sie sicher, dass es vollständig trocken ist, bevor Sie es aufbewahren.
- Das Produkt muss ohne installierte Filter gelagert werden.
- Das Produkt muss in einem luftdicht verschlossenen Beutel aufbewahrt werden.
- Lagern Sie das Produkt bei Raumtemperatur an einem trockenen Ort, der frei von Verunreinigungen ist.
- Setzen Sie das Produkt keinen Temperaturen über 50°C aus.
- Setzen Sie das Produkt keiner direkten Sonneneinstrahlung aus.

6 Entsorgung

6.1 So entsorgen Sie das Produkt

- Achten Sie darauf, dass Sie bei der Entsorgung des Produkts die örtlichen Vorschriften einhalten. Verbrennen Sie das Produkt nicht.

7 Technische Daten

Spezifikation	Wert
Material	Silikon

1 Johdanto

1.1 Tuotteen kuvaus

Tämä tuote on silikoniinen kaksoisuodattimella varustettava puolinaamarimallinen hengityssuojain. Tuotetta tulee käyttää aina kyseiselle epäpuhtaudelle sopivien suodattimien kanssa.

1.2 Symbolit

	Katso valmistajan toimittamat tiedot.
	Säilytyslämpötila-alue.
	Säilytysympäristön suurin suhteellinen kosteus.
	Viimeinen käyttöpäivä VVVV/KK.
	Tämä tuote on siihen sovellettavien EU-direktiivien ja säännösten mukainen.

1.3 Tuotteen yleiskuva

(Kuva 1)

1. Pääkehikko
2. Kasvo-osa
3. Etukansi
4. Uloshengitysenttiili
5. Uloshengitysenttiilin istukka
6. Sisäänhengitysenttiilin istukka
7. Sisäänhengitysenttiili

2 Turvallisuus

2.1 Turvallisuusmääräykset

! **Varoitus!** Jos näitä ohjeita ei noudateta, seurauksena voi olla kuolema tai vammautuminen.

! **Huomio!** Jos näitä ohjeita ei noudateta, tuote, muut materiaalit tai ympäröivä alue voivat vahingoittua.

Huom! Välttämättömiä tietoja tiettyihin tilanteisiin.

2.2 Säännökset ja standardit

- (EU)/2016/425 – Henkilösuojainasetus.
- EN 140:1998 – Hengityksensuojaimet.
- EN 14387:2004+A1:2008 – Hengityksensuojaimet.

Tuote on tyyppihyväksyty ilmoitetussa laitoksessa:

CCQS Certification Services Limited,

Block 1 Blanchardstown Corporate Park, Ballycoolin Road, Blanchardstown, Dublin 15 D15 AKK1, Dublin, Irlanti, NB 2834.

Vaatimustenmukaisuusvakuutus löytyy tuotteen käyttöohjeesta.

2.3 Käytön turvaohjeet

! **Varoitus!** Jos näitä ohjeita ei noudateta, seurauksena voi olla kuolema tai vammautuminen.

- Lue seuraavat varoitukset ennen tuotteen käytön aloittamista.
- Virheellinen käyttö voi johtaa sairastumiseen tai kuolemaan.
- Nämä käyttöohjeet sisältävät tietoja vain itse tuotteen käytöstä. Kunkin tuotteen kanssa käytettävän lisävarusteen käyttöohjeissa on lisää tärkeitä tietoja.
- Tuote ei syötä hapetta. Älä käytä tuotetta ympäristöissä, joissa ilman happipitoisuus on alle 19,5 %.
- Käytä tuotetta vain tiloissa, joissa on riittävä ilmanvaihto.
- Älä käytä tuotetta räjähdysvaarallisissa tiloissa.
- Tuotteen kanssa on käytettävä kahta suodatinta.
- Tuotteen kanssa on käytettävä oikeaa suodatintyyppiä. Valitse kulloinkin käytettävä suodatintyyppi epäpuhtauspitoisuuden ja -tyypin perusteella.
- Älä käytä tuotetta alueilla, joissa epäpuhtauksien pitoisuudet ovat välittömästi vaarallisia hengelle ja terveydelle.
- Älä koskaan käytä tuotetta hiilimonoksidilta (hämä) suojautumiseen.
- Älä käytä tuotetta säiliöissä, kaivoissa, viemäreissä tai suljetuissa paikoissa, joissa ei ole ilmanvaihtoa.
- Älä käytä tuotetta, jos kasvojen karvoitus tai jokin muu tekijä estää hyvän tiiviyden kasvojen ja tuotteen kasvo-osan välillä.
- Jos tuote vaurioituu, jos haistat tai maistat epäpuhtauksia tai jos sinulla ilmenee huimausta, ärsytystä tai muita oireita, poistu välittömästi alueelta ja korjaa tai vaihda tuote tai ota yhteyttä esihenkilöösi.

- Älä käytä tuotetta, jos olet väsynyt, sairaana tai alkoholin, huumeiden tai lääkkeiden vaikutuksen alainen. Nämä asiat heikentävät näkökykyäsi, valppauttasi, koordinaatiokykyäsi ja harkintakykyäsi.
- Älä anna lasten tai tuotteen käyttöön perehymättömien henkilöiden käyttää tuotetta.
- Älä käytä tuotetta, jos se on vahingoittunut.
- Älä muuta tuotetta, käsittele sitä väärin tai käytä sitä väärällä tavalla.
- Älä muuntele tuotetta.
- Tuotetta saa käyttää vain sen käyttötarkoituksen mukaisesti.

3 Käyttö

3.1 Vanhentuminen

- Tuotteen pakkaukseen on merkitty sen viimeinen käyttöpäivä. Älä käytä tuotetta viimeisen käyttöpäivän jälkeen.
- Viimeinen käyttöpäivä pätee edellyttäen, että tässä dokumentissa esitetyt säilytys-suosituksia noudatetaan.
- Tuote on vaihdettava uuteen ennen sen käyttöön päättymistä hengityssuojainohjelman mukaisesti.

3.2 Toimenpiteet ennen tuotteen käyttöä

- Varmista, että tuotteessa on kaikki osat: pääkehikko ja hihnat sekä sisään- ja uloshengitysventtiilit.
- Varmista, että tuotteelle on saatavilla kaksi samaa tyyppiä olevaa suodatinta.
- Varmista, että valittu suodatin sopii aiottuun käyttöön.
- Tarkasta tuote. Katso lisätietoja kohdasta ["3.3 Tuotteen tarkastaminen" sivulla 31](#).

3.3 Tuotteen tarkastaminen

- Tuotteen hyvä toimintakunto on varmistettava tarkastamalla se ennen jokaista käyttökertaa ja aina puhdistuksen yhteydessä.
- Kaikki vaurioituneet tai vialliset osat on vaihdettava ennen käyttöä. Älä koskaan mene epäpuhtaalle alueelle käyttäen vaurioituneita tai viallisia osia.

- 1 Tarkista, ettei kasvo-osassa ole halkeamia, repeämiä tai likaa. Varmista, että kasvo-osa on hyvässä kunnossa.
- 2 Tarkista, ettei sisäänhengitysventtiileissä ole merkkejä vääntymisestä, halkeamista tai repeämisestä.

- 3 Varmista, että hihnat ovat ehjät ja niiden elastisuus on kunnossa.

- 4 Tarkista kaikki muoviosat halkeamien ja väsymisen varalta.

- 5 Irrota uloshengitysventtiilin kansi ja tarkasta, ettei uloshengitysventtiilissä tai venttiilin istukoissa ole likaa, vääntymiä, halkeamia tai repeämiä.

- 6 Kiinnitä uloshengitysventtiilin kansi.

3.4 Suodattimien asentaminen tuotteeseen

- 1 Aseta toisen suodattimen liitinosa tuotteessa olevaan suodattimen pidikkeeseen. (Kuva 2)
- 2 Paina ja käännä suodatinta myötäpäivään, kunnes se pysähtyy. (Kuva 3)
- 3 Asenna seuraava suodatin.

3.5 Tuotteen pukeminen

! Varoitus! Jos et saa tuotetta istumaan kunnolla, älä mene epäpuhtaalle alueelle.

- 1 Säädä pääkehikko päähäsi sopivaksi.
- 2 Aseta yhdellä kädellä kasvo-osa suun ja nenän päälle. (Kuva 4)
- 3 Vedä toisella kädellä pääkehikko pääläen päälle. (Kuva 4)
- 4 Kiinnitä alaremmit yhteen niskassa. (Kuva 5)
- 5 Säädä pääkehikon kireyttä vetämällä hihnojen päistä. Aloita kasvo-osassa olevista hihnoista ja säädä sitten hihnoja niskassa.

Huom! Älä kiristä hihnoja liikaa!

- 6 Varmista tiiviysi käyttäjän ylipaine- tai alipainetarkistuksella. Katso ["3.6 Käyttäjän tekemä tiiviiden ylipainetarkistus" sivulla 31](#) ja ["3.7 Käyttäjän tekemä tiiviiden alipainetarkistus" sivulla 32](#).

3.6 Käyttäjän tekemä tiiviiden ylipainetarkistus

- 1 Peitä uloshengitysventtiilin aukko kädelläsi.

- 2 Hengitä kevyesti ulos.

Huom! Jos kasvo-osa pullistuu hieman eikä kasvo-osan ja kasvojen välistä vuoda ilmaa, tiiviys on kunnossa.

- 3 Jos kasvo-osan ja kasvojen välistä vuotaa ilmaa, aseta tuote uudelleen kasvoille tai kiristä hihnoja.
- 4 Toista käyttäjän tekemä tiiviyn tarkistus, kunnes tiiviys on kunnossa.

3.7 Käyttäjän tekemä tiiviyn alipainetarkistus

- 1 Peitä suodattimien keskikohta peukaloillasi.
- 2 Hengitä kevyesti sisään.

Huom! Jos kasvo-osa painuu lähemmäs kasvojasi eikä kasvo-osan ja kasvojen välistä vuoda ilmaa, tiiviys on kunnossa.

- 3 Jos kasvo-osan ja kasvojen välistä vuotaa ilmaa, aseta tuote uudelleen kasvoille tai kiristä hihnoja.
- 4 Toista käyttäjän tekemä tiiviyn tarkistus, kunnes tiiviys on kunnossa.

3.8 Toimenpiteet tuotteen käytön jälkeen

- 1 Puhdista tuote. Katso lisätietoja kohdasta ["4.4 Tuotteen puhdistaminen"](#) sivulla [32](#).
- 2 Tarkista sisäänhengitys- ja uloshengitysventtiilit lian ja vikojen varalta.
- 3 Varmista, ettei hihnojen elastisuus ole heikentynyt.
- 4 Jos tuotteen missään osassa on yhtään vääntymää, hävitä tuote.
- 5 Varmista, että tuote on täysin kuiva, ja säilytä sitä ilmatiiviisti suljetussa pussissa. Katso lisätietoja kohdasta ["5 Säilyttäminen"](#) sivulla [33](#).

4 Huolto

⚠ Varoitus! Tuotteen osat, kuten venttiilit, kehikko ja hihnat, on vaihdettava välittömästi, jos niissä näkyy muutoksia tai vääntymistä.

4.1 Pääkehikon ja etukannen vaihtaminen

- 1 Aseta peukalosi paikallaan olevan etukannen päälle ja vedä etukansi pois kasvo-osasta.
- 2 Kohdista kasvo-osan tappi uuden etukannen yläosassa olevan loven kanssa.
- 3 Paina uusi etukansi kasvo-osaan. Varmista, että kuulet napsahduksen, kun etukansi kiinnittyy kasvo-osaan.

4.2 Uloshengitysventtiilin vaihtaminen

- 1 Irrota pääkehikko ja etukansi.
- 2 Tartu uloshengitysventtiiliin ja vedä se ulos venttiiliin istukasta.
- 3 Tarkasta venttiiliin istukka ja varmista, että se on puhdas ja hyvässä kunnossa.
- 4 Asenna uusi suodatin ja työnnä venttiilin tappeja venttiiliin istukan reikiin, kunnes ne ovat paikallaan ja kiinnittyneet. Venttiilin tappien pitää näkyä kasvo-osan sisäpuolelta.

4.3 Sisäänhengitysventtiilien vaihtaminen

- Sisäänhengitysventtiilit sijaitsevat kasvo-osan sisäänhengitysaikkojen sisäpuolella.
- Vaihda sisäänhengitysventtiilit, jos ne ovat vaurioituneet tai kadonneet.

- 1 Tartu vanhaan sisäänhengitysventtiiliin ja vedä se pois keskitaipista.
- 2 Aseta uuden sisäänhengitysventtiilin reikä venttiiliin istukan keskitaipin päälle. Varmista, että venttiiliin tappi työntyy perille asti uuden sisäänhengitysventtiilin läpi ja se on liitetäänä paikallaan.

4.4 Tuotteen puhdistaminen

- 1 Jos tuotteeseen on asennettu suodattimet, poista ne.

⚠ Varoitus! Älä puhdista tuotetta liuottimilla, vahvoilla pesuaineilla tai öljypohjaisilla tuotteilla.

- 2 Upota tuote lämpimään veteen ja puhdista se kostealla liinalla. Käytä tarvittaessa neutraalia pesuainetta.

! **Varoitus!** Älä puhdistu tuotetta vedessä, jonka lämpötila on yli 50 °C.

- 3** Huuhtele tuote lämpimässä vedessä.
- 4** Kuivaa tuote ilmassa ympäristössä, jossa ei ole epäpuhtauksia.

5 Säilyttäminen

! **Varoitus!** Älä säilytä tuotetta epäpuhtaissa tiloissa.

- Puhdistu tuote ja varmista, että tuote on täysin kuiva ennen sen varastointia.
- Tuote on säilytettävä ilman suodattimia.
- Tuote on säilytettävä ilmatiiviisti suljetussa pussissa.
- Säilytä tuotetta huoneenlämmössä kuivassa paikassa, jossa ei ole epäpuhtauksia.
- Älä altista tuotetta yli 50 °C lämpötiloille.
- Älä altista tuotetta suoralle auringonvalolle.

6 Hävittäminen

6.1 Tuotteen hävittäminen

- Varmista, että hävität tuotteen paikallisten määräysten mukaisesti. Älä polta tuotetta.

7 Tekniset tiedot





Tieto	Arvo
Materiaali	Silikoni

1 Introduction

1.1 Description du produit

Le produit est un demi-masque respiratoire à double filtre en silicone. Dans tous les cas, le produit doit être utilisé avec des filtres adaptés au contaminant.

1.2 Symboles

	Voir les informations fournies par le fabricant.
	Plage de température de stockage.
	Humidité relative maximale de stockage.
	Date d'expiration AAAA/MM.
	Ce produit est conforme aux directives et réglementations européennes applicables.

1.3 Présentation du produit

(Figure 1)

1. Harnais de tête
2. Partie faciale
3. Couverture avant
4. Valve d'expiration
5. Siège de valve d'expiration
6. Siège de valve d'inspiration
7. Valve d'inspiration

2 Sécurité

2.1 Définitions relatives à la sécurité

⚠ Avertissement ! Le non-respect de ces instructions induit un risque de mort ou de blessure.

⚠ Attention ! Le non-respect des présentes instructions induit un risque d'endommagement du produit, de tout autre matériel ou de la zone adjacente.

Remarque ! Informations nécessaires dans une situation donnée.

2.2 Réglementations et normes

- (UE)/2016/425 – Règlement sur les équipements personnels (EPI).
- EN 140:1998 – Appareils de protection respiratoire.
- EN 14387:2004+A1:2008 – Appareils de protection respiratoire.

Le produit est homologué par l'organisme notifié :

CCQS Certification Services Limited,

Bloc 1 Blanchardstown Corporate Park, Ballycoolin Road, Blanchardstown, Dublin 15 D15 AKK1, Dublin, Irlande, NB 2834.

La déclaration de conformité se trouve dans le manuel du produit.

2.3 Consignes de sécurité d'utilisation

⚠ Avertissement ! Le non-respect de ces instructions induit un risque de mort ou de blessure.

- Lisez les instructions d'avertissement qui suivent avant d'utiliser le produit.
- Une utilisation inappropriée peut entraîner une maladie ou la mort.
- Le présent mode d'emploi fournit uniquement des informations sur l'utilisation du produit. Des informations importantes sont fournies dans le mode d'emploi de chacun des accessoires à utiliser avec le produit.
- Le produit ne fournit pas d'oxygène. N'utilisez pas le produit dans des atmosphères contenant moins de 19,5 % d'oxygène.
- N'utilisez le produit que dans des zones suffisamment ventilées.
- N'utilisez pas le produit dans des atmosphères explosives.
- Le produit doit être utilisé avec 2 filtres.
- Le produit doit être utilisé avec le bon type de filtre. Dans tous les cas, choisissez le type de filtre en fonction de la concentration et du type de contaminant.
- N'utilisez pas le produit dans des zones où la concentration de contaminants est immédiatement dangereuse pour la vie et la santé.
- N'utilisez en aucun cas le produit comme protection contre le monoxyde de carbone.
- N'utilisez pas le produit dans des conteneurs, des puits, des égouts ou des endroits fermés sans ventilation.
- N'utilisez pas le produit avec des poils sur le visage ou dans toute autre condition qui empêche une bonne étanchéité entre le visage et la partie faciale du produit.

- Si le produit est endommagé, si vous sentez ou goûtez des contaminants, ou si des étourdissements, une irritation ou toute autre détresse surviennent, quittez immédiatement la zone et réparez ou remplacez le produit, ou contactez le superviseur.
- N'utilisez pas le produit si vous êtes fatigué(e), malade ou sous l'influence de l'alcool, de drogues ou de médicaments. Cela a un effet négatif sur votre vision, votre vigilance, votre coordination et votre jugement.
- Ne laissez aucun enfant ni personne non familiarisé(e) avec le produit l'utiliser.
- N'utilisez pas le produit s'il est endommagé.
- Ne modifiez pas le produit, ne le malmenez pas ou ne l'utilisez pas à mauvais escient.
- Ne modifiez pas le produit.
- Le produit doit être utilisé uniquement aux fins prévues.

3 Fonctionnement

3.1 Expiration

- L'emballage du produit porte la date de péremption. N'utilisez pas le produit après la date de péremption.
- La date de péremption est valable tant que les recommandations de stockage données dans le présent document sont observées.
- Le produit doit être remplacé avant la fin de sa durée de vie conformément à un programme de protection respiratoire.

3.2 À faire avant d'utiliser le produit

- Veillez à ce que le produit comporte toutes ses pièces : harnais et sangles, valves d'inspiration et d'expiration.
- Veillez à ce que 2 filtres du même type soient disponibles pour le produit.
- Veillez à ce que le filtre choisi soit adapté à l'usage prévu.
- Inspectez le produit. Reportez-vous à « [3.3 Pour inspecter le produit](#) » à la page 35.

3.3 Pour inspecter le produit

- Afin de garantir un bon état de fonctionnement, le produit doit être inspecté avant chaque utilisation et lors de son nettoyage.
- Toute pièce endommagée ou défectueuse doit être remplacée avant utilisation. N'entrez jamais dans une zone contaminée avec des pièces endommagées ou défectueuses.

- 1 Vérifiez la partie facile pour en déceler d'éventuelles fissures, déchirures et saleté. Veillez à ce que la partie facile soit en bon état.
- 2 Vérifiez les valves d'inspiration pour en déceler tout signe de déformation, de fissure et de déchirure.
- 3 Veillez à ce que les sangles soient intactes et présentent une bonne élasticité.
- 4 Vérifiez toutes les pièces en plastique pour en déceler d'éventuelles fissures et usures.
- 5 Retirez le couvercle de la valve d'expiration et examinez la valve et les sièges de valve afin d'en déceler toute saleté, distorsion, fissure ou déchirure.
- 6 Fixez le couvercle de la valve d'expiration.

3.4 Pour installer les filtres sur le produit

- 1 Installez le raccord de l'un des filtres au porte-filtre du produit. (Figure 2)
- 2 Appuyez et tournez le filtre dans le sens horaire jusqu'à ce qu'il s'arrête. (Figure 3)
- 3 Installez le filtre suivant.

3.5 Pour mettre le produit

⚠ Avertissement ! Si vous ne parvenez pas à obtenir un ajustement approprié, n'entrez pas dans une zone contaminée.

- 1 Ajustez le harnais de tête à votre tête.
- 2 Placez la partie faciale sur votre bouche et votre nez à l'aide d'une seule main. (Figure 4)
- 3 Tirez le harnais de tête par-dessus la tête de l'autre main. (Figure 4)
- 4 Accrochez les sangles inférieures ensemble au niveau de la nuque. (Figure 5)
- 5 Tirez sur les extrémités des sangles pour ajuster le serrage du harnais de tête. Commencez par les sangles sur la partie faciale, puis ajustez les sangles au niveau de la nuque.

Remarque ! Ne serrez pas trop les sangles !

- 6** Effectuez une vérification du joint utilisateur à pression positive ou négative. Reportez-vous à « [3.6 Pour effectuer une vérification du joint utilisateur à pression positive](#) » à la page 36 et « [3.7 Pour effectuer une vérification du joint utilisateur à pression négative](#) » à la page 36.

3.6 Pour effectuer une vérification du joint utilisateur à pression positive

- 1** Couvrez l'ouverture de la valve d'expiration avec votre main.
- 2** Expirez doucement.

Remarque ! Si la partie faciale est légèrement bombée et s'il n'y a pas de fuite d'air entre la partie faciale et le visage, l'étanchéité est adéquate.

- 3** S'il y a une fuite entre la partie faciale et le visage, repositionnez le produit sur le visage ou tendez les sangles.
- 4** Répétez la vérification du joint utilisateur jusqu'à ce qu'un joint approprié soit obtenu.

3.7 Pour effectuer une vérification du joint utilisateur à pression négative

- 1** Couvrez le centre des filtres avec vos pouces.
- 2** Inspirez doucement.

Remarque ! Si la partie faciale se rapproche de votre visage et s'il n'y a pas de fuite d'air entre la partie faciale et le visage, l'étanchéité est adéquate.

- 3** S'il y a une fuite entre la partie faciale et le visage, repositionnez le produit sur le visage ou tendez les sangles.
- 4** Répétez la vérification du joint utilisateur jusqu'à ce qu'un joint approprié soit obtenu.

3.8 À faire après utilisation du produit

- 1** Nettoyez le produit. Reportez-vous à « [4.4 Pour nettoyer le produit](#) » à la page 37.
- 2** Vérifiez les valves d'inspiration et d'expiration pour déceler la présence éventuelle de saleté et de défauts.

- 3** Veillez à ce que l'élasticité des sangles n'ait pas diminué.

- 4** Si l'une des parties du produit présente des déformations, jetez le produit.

- 5** Veillez à ce que le produit soit complètement sec et conservez-le dans un sac hermétiquement fermé. Reportez-vous à « [5 Stockage](#) » à la page 37.

4 Maintenance

⚠ Avertissement ! Les pièces du produit, telles que les valves, le harnais et les sangles, doivent être remplacées immédiatement si elles présentent une altération ou une déformation.

4.1 Pour remplacer le harnais de tête et le couvercle avant

- 1** Placez votre pouce sur le couvercle avant installé et retirez-le de la partie faciale.
- 2** Alignez la languette de la partie faciale avec l'encoche en haut du nouveau couvercle avant.
- 3** Poussez le nouveau couvercle avant dans la partie faciale. Veillez à entendre un clic quand le couvercle avant s'enclenche dans la partie faciale.

4.2 Pour remplacer la valve d'expiration

- 1** Retirez le harnais de tête et le couvercle avant.
- 2** Saisissez la valve d'expiration et tirez-la de son siège.
- 3** Inspectez le siège de valve et veillez à ce qu'il soit propre et en bon état.
- 4** Installez le nouveau filtre et poussez les tiges de valve dans les trous du siège de valve, jusqu'à ce qu'elles soient bien en place et fixées. Les tiges de valve doivent être visibles de l'intérieur de la partie faciale.

4.3 Pour remplacer les valves d'inspiration

- Les valves d'inspiration sont situées à l'intérieur des ports d'inspiration de la partie faciale.

- Remplacez les valves d'inspiration si elles sont endommagées ou perdues.

- 1 Saisissez l'ancienne valve d'inspiration et retirez-la de la languette centrale.
- 2 Installez le trou de la nouvelle valve d'inspiration par-dessus la languette centrale sur le siège de valve. Veillez à ce que la languette de valve soit entièrement engagée dans la nouvelle valve d'inspiration et à ce qu'elle y soit à plat.

4.4 Pour nettoyer le produit

- 1 S'ils sont installés, retirez les filtres.

⚠ Attention ! Ne nettoyez pas le produit avec des solvants, des détergents puissants ou des produits à base de pétrole.

- 2 Plongez le produit dans de l'eau tiède et nettoyez-le à l'aide d'un chiffon humide. Si nécessaire, utilisez un détergent neutre.

⚠ Attention ! Ne nettoyez pas le produit dans de l'eau d'une température supérieure à 50 °C.

- 3 Rincez le produit à l'eau tiède.
- 4 Laissez sécher le produit à l'air libre dans un environnement sans contaminants.

5 Stockage

⚠ Avertissement ! Ne stockez pas le produit dans des zones contaminées.

- Nettoyez le produit et veillez à ce qu'il soit complètement sec avant de le stocker.
- Le produit doit être stocké sans filtres installés.
- Le produit doit être conservé dans un sac hermétiquement fermé.
- Conservez le produit à température ambiante dans un endroit sec et exempt de contaminants.
- N'exposez pas le produit à des températures supérieures à 50 °C.
- N'exposez pas le produit à la lumière directe du soleil.

6 Élimination

6.1 Pour éliminer le produit

- Veillez à respecter les réglementations locales quand vous mettez le produit au rebut. Ne brûlez pas le produit.

7 Données techniques

Spécification	Valeur
Matériau	Silicone

1 Inleiding

1.1 Productbeschrijving

Het product is een siliconen halfgelaatsmasker met twee filters. Het product moet worden gebruikt met filters die bij elk gebruik zijn aangepast aan de verontreiniging.

1.2 Symbolen

	Zie de informatie van de fabrikant.
	Temperatuurbereik bij opslag.
	Maximale relatieve luchtvochtigheid bij opslag.
	Vervaldatum JJJJ/MM.
	Dit product voldoet aan de geldende EU-richtlijnen en -regelgeving.

1.3 Productoverzicht

(Afbeelding 1)

1. Hoofdharnas
2. Gelaatsstuk
3. Voorste afdekking
4. Uitademventiel
5. Uitsparing voor het uitademventiel
6. Uitsparing voor het inademventiel
7. Inademventiel

2 Veiligheid

2.1 Definities veiligheid

⚠ Waarschuwing! Als u zich niet aan deze voorschriften houdt, kan dat leiden tot overlijden of letsel.

⚠ Voorzichtig! Als u zich niet aan deze voorschriften houdt, kan dat leiden tot schade aan het product, overige materialen of de nabije omgeving.

Let op! Informatie die in een bepaalde situatie noodzakelijk is.

2.2 Regels en normen

- (EU)/2016/425 – Verordening betreffende persoonlijke beschermingsmiddelen (PBM).
- EN 140:1998 – Ademhalingsbeschermingsmiddelen.
- EN 14387:2004+A1:2008 – Ademhalingsbeschermingsmiddelen.

Het product heeft een typegoedkeuring van de aangemelde instantie:

CCQS Certificatie Services Limited,

Block 1 Blanchardstown Corporate Park, Ballycoolin Road, Blanchardstown, Dublin 15 D15 AKK1, Dublin, Ierland, NB 2834.

De conformiteitsverklaring is te vinden in de producthandleiding.

2.3 Veiligheidsvoorschriften voor gebruik

⚠ Waarschuwing! Als u zich niet aan deze voorschriften houdt, kan dat leiden tot (dodelijk) letsel.

- Lees de onderstaande waarschuwingsvoorschriften voordat u het product gebruikt.
- Verkeerd gebruik kan leiden tot ziekte of overlijden.
- Deze gebruiksaanwijzing geeft alleen informatie over het gebruik van het product. Belangrijke informatie vindt u in de gebruiksaanwijzing van elk van de accessoires die met het product moeten worden gebruikt.
- Het product levert geen zuurstof. Gebruik het product niet in atmosferen die minder dan 19,5% zuurstof bevatten.
- Gebruik het product alleen in goed geventileerde ruimtes.
- Gebruik het product niet in explosieve atmosferen.
- Het product moet worden gebruikt met 2 filters.
- Het product moet worden gebruikt met het juiste type filter. Kies het type filter in overeenstemming met de concentratie en het type verontreiniging bij elk gebruik.
- Gebruik het product niet in gebieden waar de concentratie van verontreinigingen direct gevaarlijk is voor het leven en de gezondheid.
- Gebruik het product in geen geval ter bescherming tegen koolmonoxide.
- Gebruik het product niet in containers, putten, riolen of besloten ruimtes zonder ventilatie.
- Gebruik het product niet met gezichtshaar of andere omstandigheden die een goede afdichting tussen het gezicht en het gelaatsstuk op het product verhinderen.

- Als het product beschadigd raakt, als u verontreinigingen ruikt of proeft, of als duizeligheid, irritatie of ander ongemak optreedt, verlaat dan onmiddellijk het gebied en repareer of vervang het product, of neem contact op met de toezichter.
- Gebruik het product niet als u moe of onder invloed van alcohol, drugs of medicijnen bent. Dat heeft een negatief effect op uw gezichtsvermogen, alertheid en coördinatie- en beoordelingsvermogen.
- Laat dit product niet gebruiken door kinderen of mensen die er onbekend mee zijn.
- Gebruik het product niet als dit is beschadigd.
- Het product niet veranderen, misbruiken of onjuist gebruiken.
- Pas het product niet aan.
- Het product mag uitsluitend worden gebruikt voor het beoogde doel.

3 Gebruik

3.1 Vervaltijd

- De verpakking van het product is gemarkeerd met een vervaldatum. Gebruik het product niet meer na de vervaldatum.
- De vervaldatum is geldig zolang de aanbevelingen voor opslag in dit document worden opgevolgd.
- Het product moet voor het einde van zijn levensduur worden vervangen in overeenstemming met een ademhalingsbeschermingsprogramma.

3.2 Te doen voordat u het product gebruikt

- Zorg ervoor dat het product alle onderdelen heeft: harnas en banden, inadem- en uitademventielen.
- Zorg ervoor dat er 2 filters van hetzelfde type beschikbaar zijn voor het product.
- Zorg ervoor dat het gekozen filter geschikt is voor het beoogde gebruik.
- Inspecteer het product. Zie '[3.3 Het product inspecteren](#)' op pagina 39.

3.3 Het product inspecteren

- Om een goede bedrijfsstoestand te garanderen, moet het product voor elk gebruik en bij het reinigen van het product worden geïnspecteerd.
- Beschadigde of defecte onderdelen moeten voor gebruik worden vervangen. Betreed nooit een besmette ruimte met beschadigde of defecte onderdelen.

- 1 Controleer het gelaatsstuk op barsten, scheuren en vuil. Zorg ervoor dat het gelaatsstuk in goede staat verkeert.
- 2 Controleer de inademventielen op tekenen van vervorming, scheuren en barsten.
- 3 Zorg ervoor dat de banden intact zijn en een goede elasticiteit hebben.
- 4 Controleer alle kunststof onderdelen op scheuren en moeheid.
- 5 Verwijder de afdekking van het uitademventiel en onderzoek het uitademventiel en de ventieluitsparingen op vuil, vervorming, scheuren en barsten.
- 6 Bevestig de afdekking van het uitademventiel.

3.4 De filters op het product installeren

- 1 Installeer de aansluiting van een van de filters op de filterhouder op het product. (Afbeelding 2)
- 2 Druk op het filter en draai het met de klok mee totdat het stopt. (Afbeelding 3)
- 3 Installeer het volgende filter.

3.5 Het product opzetten

⚠ Waarschuwing! Als u geen goede pasvorm kunt bereiken, betreed dan geen besmet gebied.

- 1 Pas het hoofdharnas aan uw hoofd aan.
- 2 Plaats het gelaatsstuk met één hand over uw mond en neus. (Afbeelding 4)
- 3 Trek met de andere hand het hoofdharnas over de bovenkant van uw hoofd. (Afbeelding 4)
- 4 Haak de onderste banden aan de achterkant van de nek aan elkaar. (Afbeelding 5)
- 5 Trek aan de uiteinden van de banden om de strakheid van het hoofdharnas aan te passen. Begin met de bandjes op het gelaatsstuk en pas vervolgens de bandjes aan de achterkant van de nek aan.

Let op! Trek de banden niet te strak aan!

- Voer een controle van de positieve of negatieve druk van de gebruikersafdichting uit. Zie '[3.6 De positieve druk van de gebruikersafdichting controleren](#)' op pagina 40 en '[3.7 De negatieve druk van de gebruikersafdichting controleren](#)' op pagina 40.

3.6 De positieve druk van de gebruikersafdichting controleren

- Bedek de opening van het uitademventiel met uw hand.
- Adem zachtjes uit.

Let op! Als het gelaatsstuk iets uitpuilt en er geen luchttek is tussen het gelaatsstuk en het gezicht, is er een goede afdichting.

- Als er een lekkage is tussen het gelaatsstuk en het gezicht, plaats het product dan opnieuw op het gezicht of trek de banden aan.
- Herhaal de controle van de gebruikersafdichting totdat een goede afdichting is verkregen.

3.7 De negatieve druk van de gebruikersafdichting controleren

- Bedek het midden van de filters met uw duimen.
- Adem zachtjes in.

Let op! Als het gelaatsstuk dichterbij uw gezicht komt en er geen luchttek is tussen het gelaatsstuk en het gezicht, is er een goede afdichting.

- Als er een lekkage is tussen het gelaatsstuk en het gezicht, plaats het product dan opnieuw op het gezicht of trek de banden aan.
- Herhaal de controle van de gebruikersafdichting totdat een goede afdichting is verkregen.

3.8 Te doen na gebruik van het product

- Reinig het product. Zie '[4.4 Het product schoonmaken](#)' op pagina 41.
- Controleer de in- en uitademventielen op vuil en defecten.
- Controleer of de elasticiteit van de banden niet is afgenomen.

- Als onderdelen van het product vervormingen vertonen, gooi het product dan weg.

- Zorg ervoor dat het product volledig droog is en bewaar het in een hermetisch afgesloten zak. Zie '[5. Opbergen](#)' op pagina 41.

4 Onderhoud

⚠ Waarschuwing! De onderdelen van het product, zoals ventielen, harnas en banden, moeten onmiddellijk worden vervangen als ze enige verandering of vervorming vertonen.

4.1 Het hoofdharnas en de voorste afdekking vervangen

- Plaats uw duim op de geïnstalleerde voorste afdekking en trek de afdekking weg van het gelaatsstuk.
- Lijn de pin op het gelaatsstuk uit met de inkeping aan de bovenkant van de nieuwe voorste afdekking.
- Duw de nieuwe voorste afdekking in het gelaatsstuk. Zorg ervoor dat u een klik hoort wanneer de voorste afdekking in het gelaatsstuk grijpt.

4.2 Het uitademventiel vervangen

- Verwijder het hoofdharnas en de voorste afdekking.
- Pak het uitademventiel vast en trek het uit de uitsparing voor het uitademventiel.
- Controleer de uitsparing voor het uitademventiel en zorg ervoor dat deze schoon en in goede staat is.
- Installeer het nieuwe filter en duw de pinnen van het ventiel in de gaten in de uitsparing voor het uitademventiel totdat het stevig op zijn plaats zit. De pinnen van het ventiel moeten zichtbaar zijn vanaf de binnenkant van het gelaatsstuk.

4.3 De inademventielen vervangen

- De inademventielen bevinden zich aan de binnenkant van de inadempopeningen van het gelaatsstuk.
 - Vervang de inhalatieventielen als ze beschadigd zijn of ontbreken.
- Pak het oude inademventiel vast en trek het uit de middenstijl.

- 2 Monteer het gat van het nieuwe inadementiel over de middenstijl op de uitsparing voor het ventiel. Zorg ervoor dat de stijl volledig vastzit in het nieuwe inadementiel en plat ligt.

4.4 Het product schoonmaken

- 1 Indien geïnstalleerd, verwijdert u de filters.

! **Waarschuwing!** Reinig het product niet met oplosmiddelen, sterke reinigingsmiddelen of producten op petroleumbasis.

- 2 Dompel het product onder in warm water en reinig het met een vochtige doek. Gebruik indien nodig een neutraal schoonmaakmiddel.

! **Waarschuwing!** Reinig het product niet in water warmer dan 50°C.

- 3 Spoel het product af met warm water.
- 4 Laat het product aan de lucht drogen in een omgeving zonder verontreinigingen.

5 Opbergen

! **Waarschuwing!** Bewaar het product niet in besmette ruimtes.

- Reinig het product en zorg ervoor dat het product volledig droog is voordat het wordt opgeborgen.
- Het product moet worden opgeslagen zonder geïnstalleerde filters.
- Het product moet worden bewaard in een hermetisch afgesloten zak.
- Bewaar het product bij kamertemperatuur in een droge ruimte die vrij is van verontreinigingen.
- Stel het product niet bloot aan temperaturen boven 50°C.
- Stel het product niet bloot aan direct zonlicht.

6 Afvoeren

6.1 Het product afvoeren

- Denk eraan dat u de plaatselijke regelgeving voor verwijderen van het product naleeft. Verbrand het product niet.

7 Technische gegevens

Specificaties	Waarde
Materiaal	Silicone



EU DECLARATION OF CONFORMITY / EU FÖRSÄKRAN OM ÖVERENSSTÄMMELSE / EU SAMSVARSKLÄRING /
EU-OVERENSSTÄMMELSESKLÄRING / DEKLARACJA ZGODNOŚCI UE / EU KONFORMITÄTSSERKLÄRUNG /
EU VAATIMUSTENMUKAISUUSVAKUUTUS / DÉCLARATION UE DE CONFORMITÉ / EU KONFORMITEITSVERKLARING

Jula Item number / Artikkelnummer / Artikelnummer / Varenummer / Numer artykułu / Artikelnummer / Tuotenumero / Numéro de référence / Artikelnummer

008911

BLUEWEAR®

Jula AB, Box 363, SE-532 24 SKARA, SWEDEN

This declaration of conformity is issued under the sole responsibility of the manufacturer. / Denna försäkran om överensstämmelse utfärdas på tillverkarens eget ansvar. / Denne samsvarserklæring er utstedt under ansvaret til produsenten. / Denne overensstemmelseserklæring udstædes på fabrikantens eneansvar. / Niniejsza deklaracja zgodności wydana zostaje na wyłączną odpowiedzialność producenta. / Diese Konformitätserklärung wird unter der alleinigen Verantwortung des Herstellers ausgestellt. / Tämä vaatimustenmukaisuusvakuutus on annettu valmistajan yksinomaisella vastuulla. / La présente déclaration de conformité est émise sous la seule responsabilité du fabricant. / Deze conformiteitsverklaring wordt afgegeven onder de uitsluitende verantwoordelijkheid van de fabrikant. /

HALF-MASK / HALVMASK / HALVMASKE / HALVMASKE / PÓLMASKA / HALBMASKE /
PUOLINAAMARI / DEMI-MASQUE RESPIRATOIRE / HALFGELAATMASKER
A1 FILTER

Conforms to the following directives, regulations and standards: / Överensstämmer med följande direktiv, förordningar och standarder: / Er i samsvar med følgende direktiver, forordning og standarder: / Overholder følgende direktiver, forordninger og standarder: / Sa zgodne z następującymi dyrektywami, regulacja i normami: / Entspricht den folgenden Richtlinien, Vorschriften und Normen: / Seuraavien direktiivien, asetusten ja standardien mukainen: / Conforme aux directives, règlements et normes suivants: / Voltoet aan de volgende richtlijnen, voorschriften en normen:

Directive / Regulation	Harmonised standard
PPE (EU) / 2016 / 425	EN 140:1998 EN 14387:2004+A1:2008

The PPE is identical to the PPE which is subject of EU type examination certificate No: Skyddsattesteringen är identisk med den som står föremål för EU typkontrollning nr.: Dette personlige værnemiddel er identisk med det vernetstyre som står som föremål for EF-typeprøvningsattest nr.: Det personlige værnemiddel er identisk med det personlige værnemiddel, som er omfattet af EU-typeafprøvningsattest nr.: Srodkci ochrony są identyczne z tymi, których dotyczy świadectwo badania typu UE nr.: Die PBM is identiek aan de PBM die voorwerp is van het EU-typekeuringsofficaat nr.: Henkilösuojain on samanlainen kuin EU-tyypilläkästustodistuksen no.: L'ÉPI est identique à l'EPI auquel s'applique l'attestation d'examen CE de type n°: Die PSA ist identisch mit der PSA, die Gegenstand der EU-Baumstempelbescheinigung ist. Nr.:	Half mask: CE-PC-231101-279-01-9A A1 008913: CE-PC-231101-279-02-9A
Conformity assessment procedure according to (EU) 2016 / 425: Fortfarande för bedömning av överensstämmelse enligt (EU) 2016 / 425: Framgångsmåter för samsvarsvurdering iht. (EU) 2016 / 425: Overensstemmelsesvurderingsprocedure i henhold til forordning (EU) 2016 / 425: Procedura oceny zgodności na podstawie dyrektywy (EU) 2016 / 425: Konformitätsbewertungsverfahren gemäß Verordnung (EU) 2016 / 425: (EU) 2016 / 425:n mukainen vaatimustenmukaisuuden arviointimenettely: Procedure d'évaluation de la conformité conformément à (UE) 2016 / 425: Conformiteitsbeoordeling conform (EU) 2016 / 425:	D
Name and address of the notified body involved: Nomin och adress hos inriverat kontrollorgan: Navn og adresse til det aktuelle meldte organ: Nazwa i adres organu kontroloego: Name und Anschrift der beteiligten benannten Stelle: Ilmoitetun laitoksen nimi ja osoite: Nom et adresse de l'organisme notifié: Naam en adres van de betrokken aangemelde instantie:	CCQS Certification Services Limited Block 1 Blanchardstown Corporate Park, Ballycoolin Road, Blanchardstown, Dublin 15, D15 AKK1, Dublin Ireland NB 2834

This product was CE marked in year: / Produkten CE-märktes år: / Dette produktet ble CE-merket dette året: / Produktet blev CE-mærket i år: / Wyrób oznakowany znakiem CE w roku: / Dieses Produkt erhielt die CE-Kennzeichnung im Jahr: / Tämä tuote on CE-merkitty vuonna: / Ce produit a reçu le marquage CE en: / Dit product werd CE-gemarkeerd in het jaar: -23

Signed for and on behalf of / Underteknad för och på uppdrag av / Signert for og på vegne av / Underskrevet for og på vegne af / Podpisano w imieniu i na rzecz / Unterzeichnet für und im Auftrag von / Allekirjoitettu puolesta ja puolesta / Signé pour et au nom de / Ondertekend voor en namens:

Maria Siuhonen-Grahn

Skara 2023-12-07

Maria Siuhonen Grahn
BUSINESS AREA MANAGER

BLUEWEAR® 

www.jula.com