



027549



GAS GRILL

OPERATING INSTRUCTIONS - Original instructions

SV GASOLGRILL
BRUKSANVISNING

Översättning av originalinstruktioner

PL GRILL GAZOWY
INSTRUKCJA OBSŁUGI

Przekład instrukcji oryginalnej

NO GASSGRILL
BETJENINGSANVISNINGER

Oversettelse av originalinstruksjonene

FI KAASUGRILLI
KÄYTTÖOHJE

Alkuperäisten ohjeiden käännös

DA GASGRILL
BETJENINGSVEJLEDNING

Oversættelse af den originale vejledning

Jula AB förbehåller sig rätten att göra ändringar på produkten. Jula AB innehar upphovsrätten till denna dokumentation. Det är inte tillåtet att modifiera eller ändra denna dokumentation på något sätt och bruksanvisningen ska skrivas ut och användas som den är i förhållande till produkten. Se Julas webbplats för den senaste versionen av bruksanvisningen.

Jula AB förbehåller sig rätten till å ändra produktet. Jula AB innehar upphavsretten till denna dokumentation. Det är inte tillåtet att modifiera eller ändra denna dokumentation på något sätt, och handboken ska tryckas och användas som den är i förhållande till produktet. För senaste version av bruksanvisningarna, se Julas webbplats.

Jula AB förbehåller sig rätten till å ändra produktet. Jula AB har upphavsretten till denna dokumentation. Det är inte tillåtet att modifiera eller ändra denna dokumentation på något sätt, och manualen ska skrivas ut och användas som den är i förhållande till produktet. För senaste version av bruksanvisningarna, se Julas webbplats.

Jula AB zastrzega sobie prawo do wprowadzania zmian w produkcie. Jula AB zastrzega sobie prawa autorskie do niniejszej dokumentacji. Dokumentacji nie wolno w żaden sposób modyfikować ani zmieniać, a instrukcję należy drukować i używać ją w odniesieniu do produktu w stanie niezmienionym. Najnowszą wersję instrukcji obsługi można znaleźć na stronie internetowej Jula.

Jula AB reserves the right to make changes to the product. Jula AB claims copyright on this documentation. It is not allowed to modify or alter this documentation in any way and the manual shall be printed and used as it is in relation to the product. For the latest version of operating instructions, refer to the Jula website.









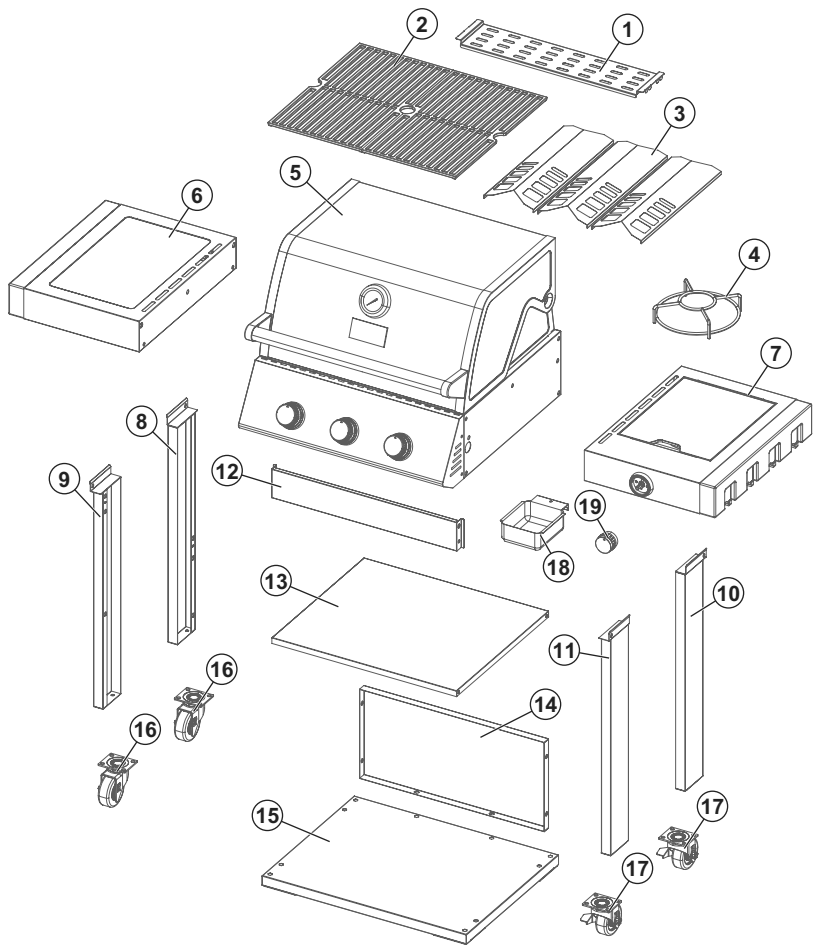

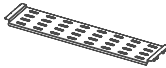
Jula AB pidättää oikeuden tehdä tuoteeseen muutoksia. Jula AB:llä on tämän dokumentaation tekijänoikeus. Tätä dokumentaatiota ei saa muuttaa millään tavalla ja käyttöopas on tulostettava ja sitä on käytettävä sellaisena kuin se on tämän tuotteen kanssa. Käyttöohjeiden uusien versio löytyy Julan verkkosivustolta.

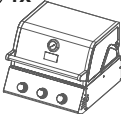
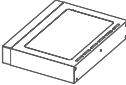
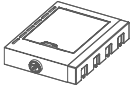
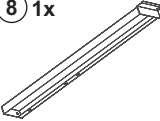
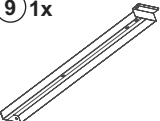
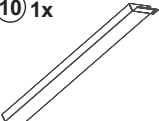
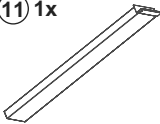

WWW.JULA.COM

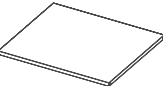
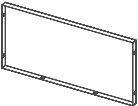
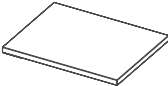
© JULA AB 2025-05-27

**JULA AB
BOX 363, 532 24 SKARA, SWEDEN**



1 1x 	2 2x 	3 3x 	4 1x 	5 1x 
6 1x 	7 1x 	8 1x 	9 1x 	10 1x 
11 1x 	12 1x 	13 1x 	14 1x 	15 1x 
16 2x 	17 2x 	18 1x 	19 1x 	

20 36x  M6x12	21 16x  M6x16
--	--

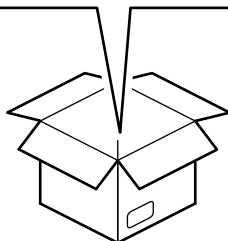

1

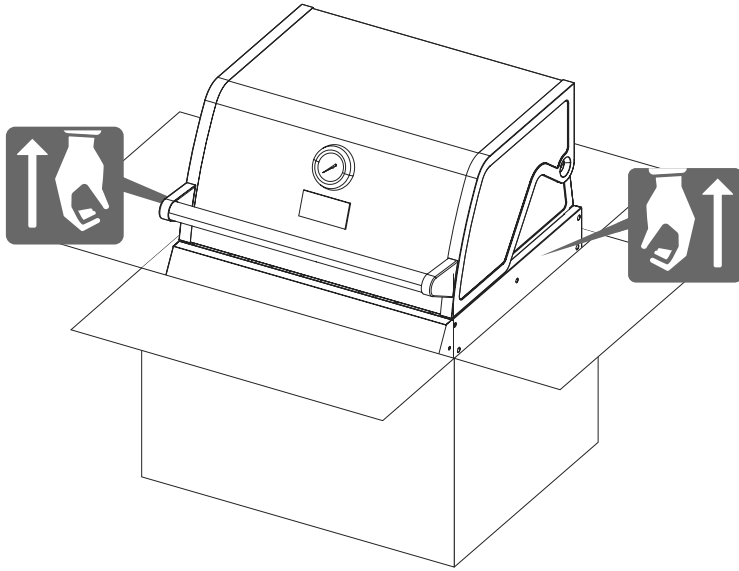

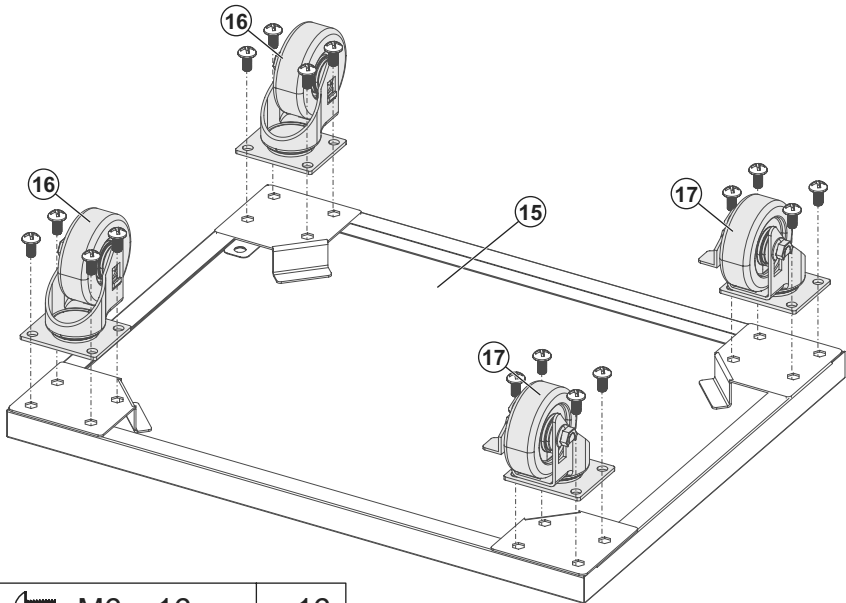

2

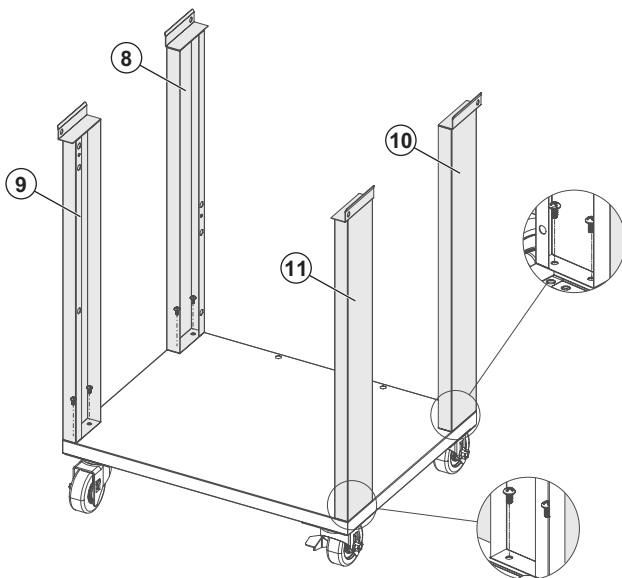

 M6 x 16mm x16

3



 M6 x 12mm x8

4

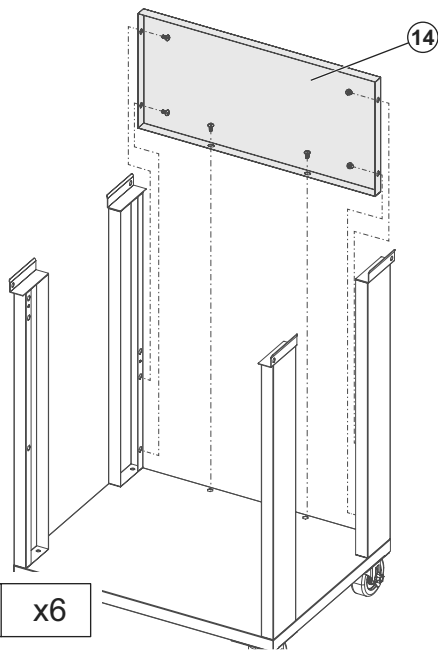

 M6 x 12mm x6

5

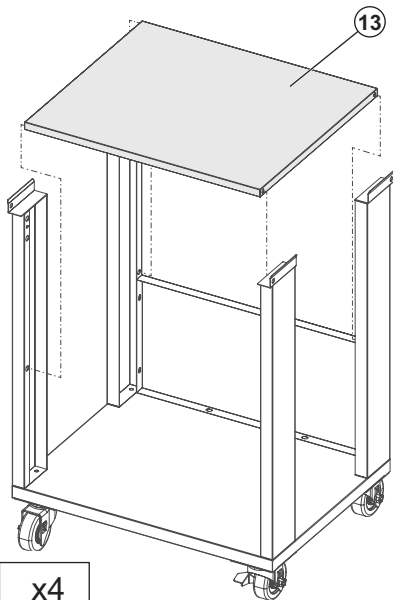

 M6 x 12mm x4

6

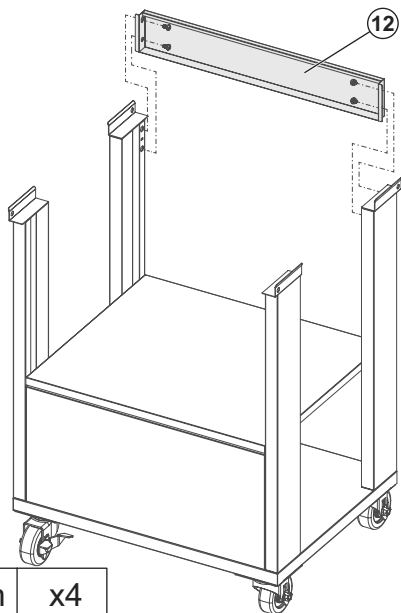

 M6 x 12mm x4

7

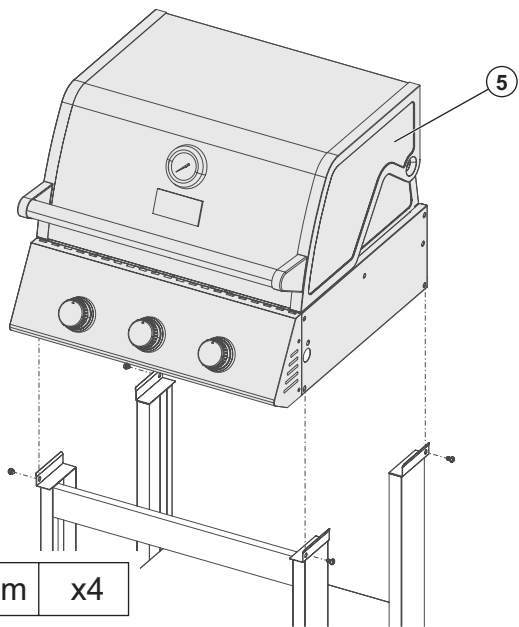

8

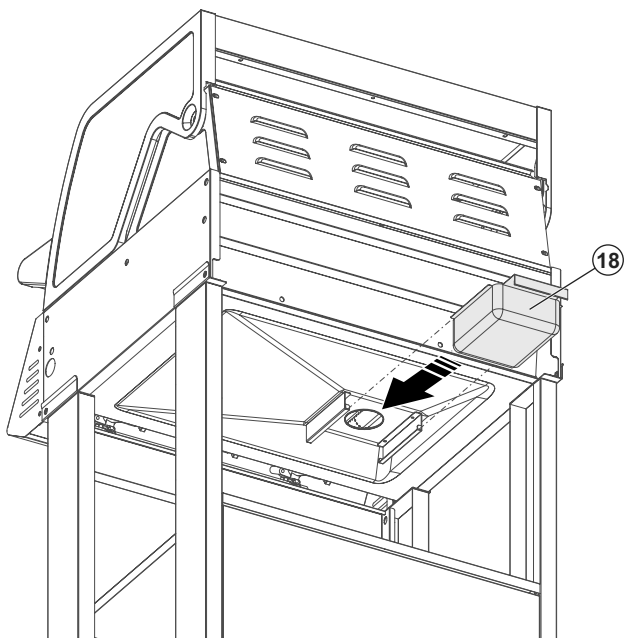

9

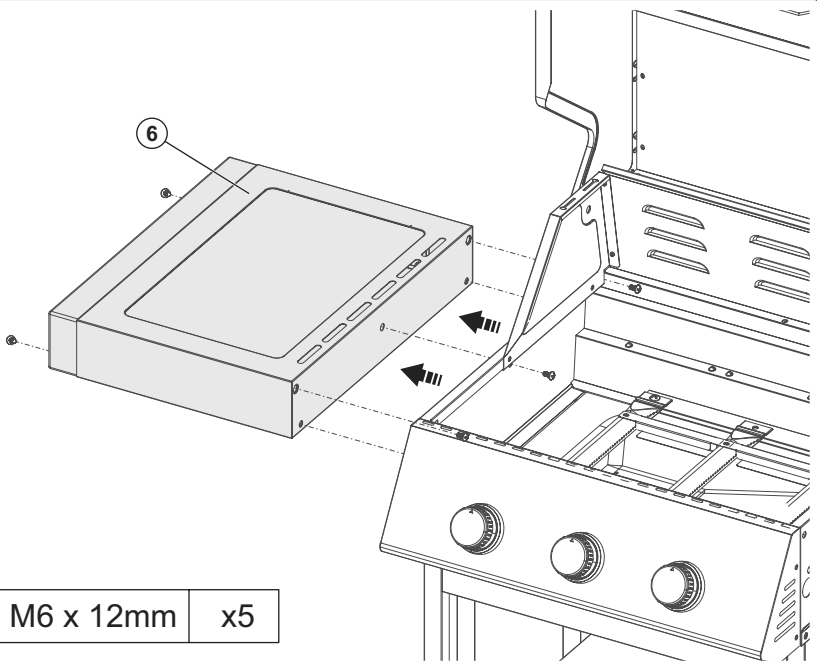

10

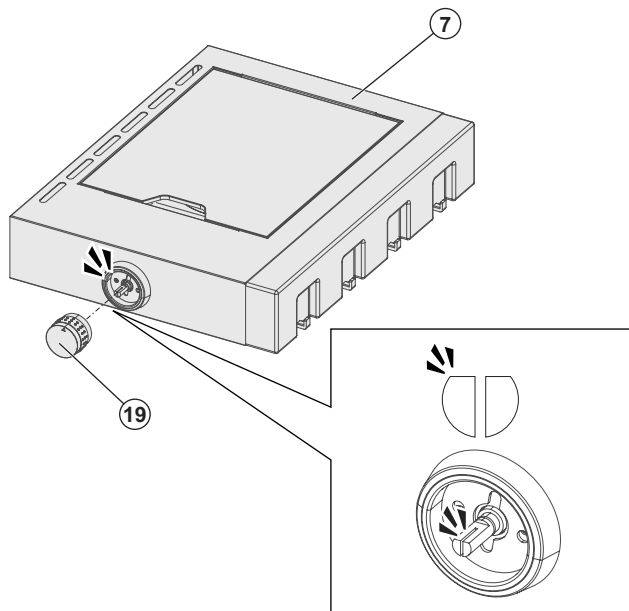

11

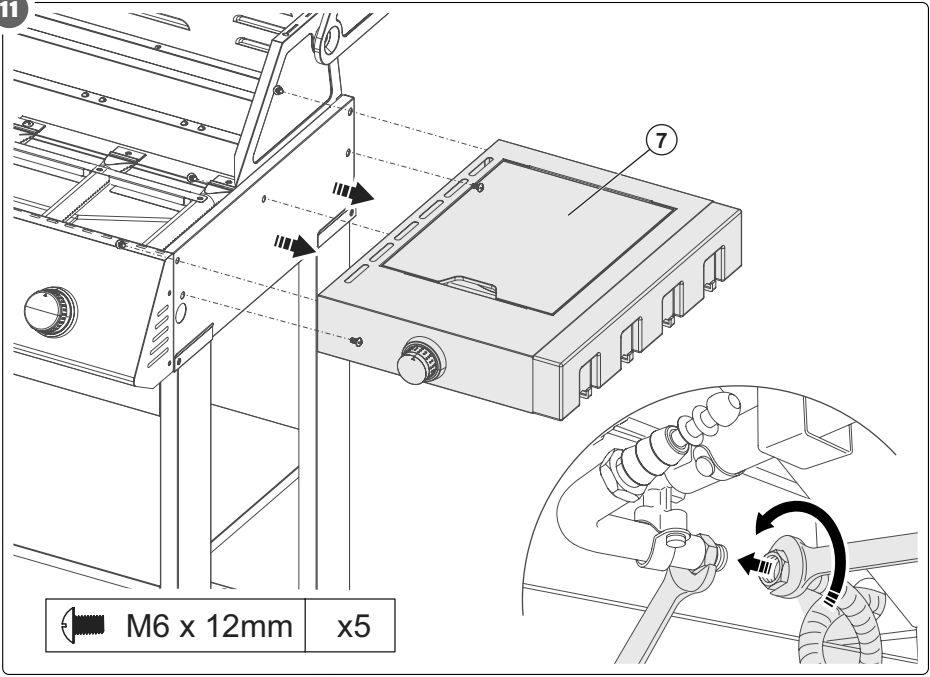

12

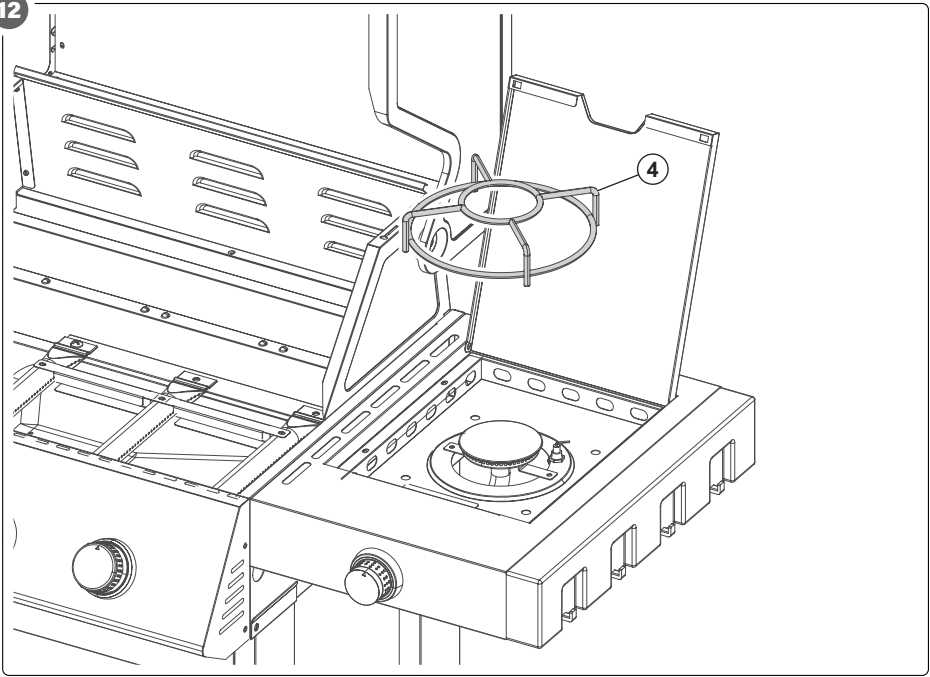

13

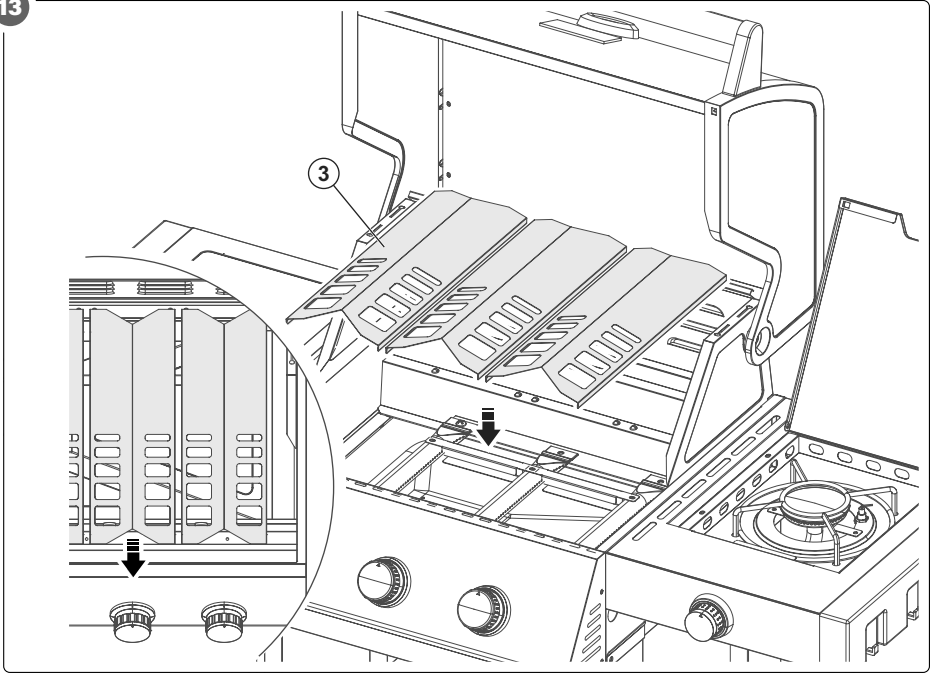

14

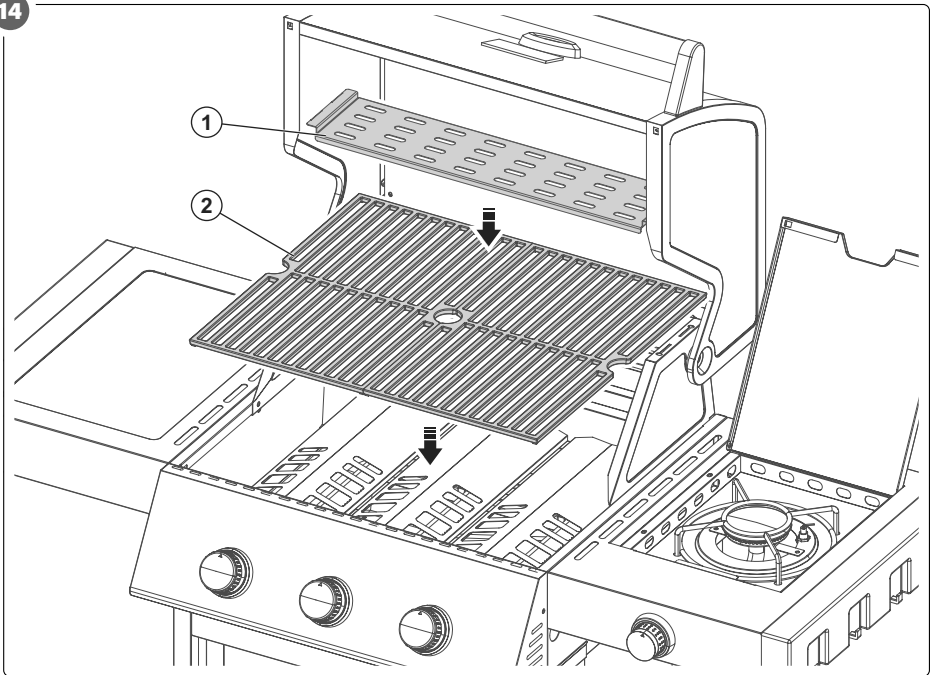

15

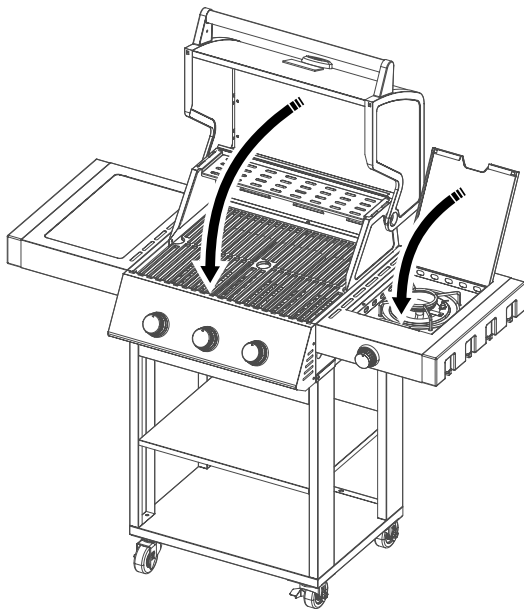

16

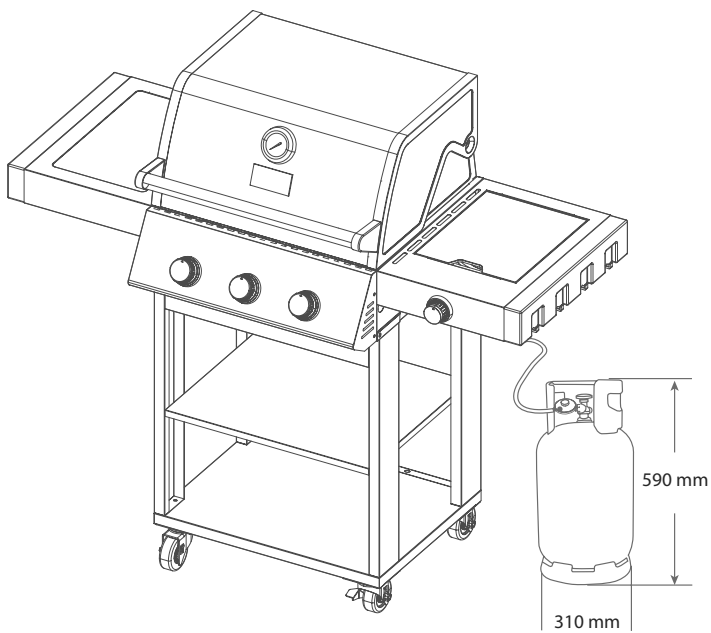

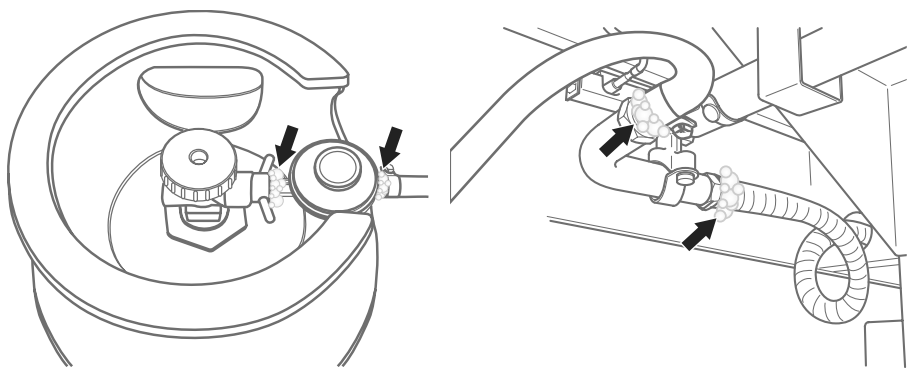

✘

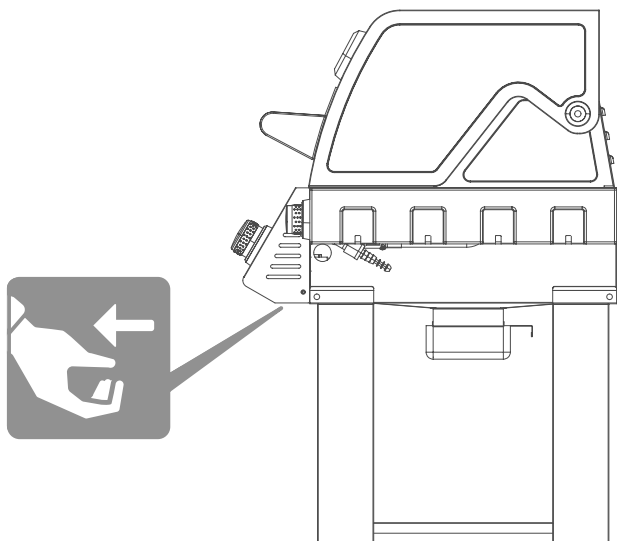

✔

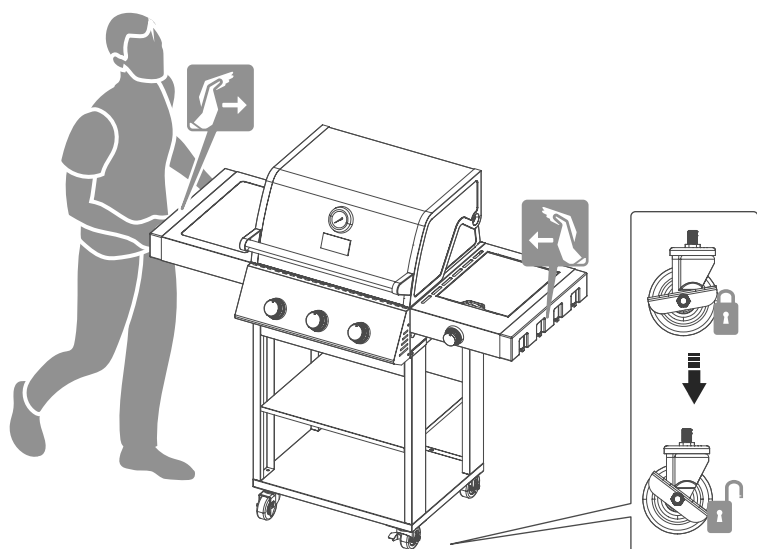

Innehåll

1 Inledning	15
1.1 Produktbeskrivning	15
1.2 Symboler	15
2 Säkerhet	15
2.1 Säkerhetsanvisningar	15
2.2 Säkerhetsanvisningar för användning	15
3 Montering	16
3.1 Förberedelser före montering	16
3.2 Montering av produkten.....	16
4 Användning	16
4.1 Förberedelser före första användning	16
4.2 Användning av produkten	16
5 Underhåll	17
5.1 Rengöring av produkten	17
5.2 Underhåll av produkten	17
5.3 Läckagekontroll	17
5.4 Återmontering av brännare.....	17
6 Förvaring	18
7 Avfallshantering	18
8 Tekniska data	18
9 Felsökning	19

1 Inledning

1.1 Produktbeskrivning

Produkten är en kolgrill avsedd för matlagning utomhus.

1.2 Symboler

	Läs bruksanvisningen noga före användning. Spara bruksanvisningen för framtida behov.
	Produkten uppfyller kraven i tillämpliga EU-direktiv och förordningar.
	Uttjänt produkt ska avfallshanteras i enlighet med gällande regler.

2 Säkerhet

2.1 Säkerhetsanvisningar

⚠ WARNING! Om inte dessa anvisningar följs finns risk för dödsfall och/eller personskada.

⚠ VIKTIGT! Om inte dessa anvisningar följs finns risk för skada på produkten, annan egendom och/eller intilliggande område.

OBS! Markerar information som är viktig i en given situation.

2.2 Säkerhetsanvisningar för användning

⚠ WARNING! Om inte dessa anvisningar följs finns risk för dödsfall och/eller personskada.

- Endast för utomhusbruk.
- Läs anvisningarna före användning.
- **WARNING!** Åtkomliga delar kan vara heta. Håll små barn på säkert avstånd.
- Flytta inte produkten under användning.
- Stäng ventilen på gasbehållaren efter avslutad användning.
- Använd inte produkten i närheten av antändliga material.
- Gör inga ändringar på produkten.
- Stäng omedelbart gasbehållarens ventil vid gasläckage eller gaslukt.
- Använd skyddshandskar vid användning av produkten.

- Öppna inte förseglade komponenter.
- Blockera inte produktens ventilationsöppningar.
- Kontrollera slangarna varje år. Om gasslangen har tecken på slitage, byt ut den i enlighet med gällande regler.
- Låt behörig servicerepresentant kontrollera produkten varje år. Försök inte reparera produkten.
- Använd produkten endast i väl ventilerat utrymme.
- Låt aldrig barn eller personer som inte känner till produkten använda den.
- Använd inte produkten om den är skadad.
- Använd inte produkten som värmare.
- Produkten får användas endast för det avsedda ändamålet.
- Placera inte gasbehållaren nära produkten.
- Förvara alltid gasbehållare i enlighet med gällande regler.
- Använd endast propan eller butan som uppfyller specifikationerna för produkten.
- Placera produkten på stabilt underlag, minst 3 meter från antändliga material eller vegetation.
- Koppla aldrig loss gasanslutningar eller slangar medan produkten används.
- Lämna inte produkten utan uppsikt under användning.
- Luta dig inte över produkten vid tändning.
- Använd inte redskap av plast eller glas tillsammans med produkten.
- Försök inte värma öppnade behållare eller kärl på produkten.
- Låt produkten svalna helt före förvaring.
- Rengör dropptråget före varje användning.
- Rengör produkten regelbundet.

3 Montering

3.1 Förberedelser före montering

- 1 Avlägsna allt förpackningsmaterial och alla klistermärken.

! **WARNING!** Brandrisk. Förpackningsmaterial och klistermärken är antändliga. Kontrollera att allt förpackningsmaterial avlägsnats innan produkten används.

- 2 Lyft ut produkten ur förpackningen.

! **VIKTIGT!** En person ska lyfta vid varje kortsida för att ta ut produkten ut förpackningen. (Bild 1)

3.2 Montering av produkten

- (Bild 2-16)

4 Användning

4.1 Förberedelser före första användning

- Anslut en gasbehållare (säljs separat) till produkten.

4.2 Användning av produkten

4.2.1 Anslutning av gasbehållare

! **WARNING!** Anslut inte gasbehållaren i närheten av värmekälla eller öppen låga.

! **WARNING!** Rök inte vid anslutning eller byte av gasbehållare.

! **VIKTIGT!** Om produkten förvaras utomhus, skydda regulatorerna från nederbörd.

- 1 Kontrollera att gasbehållaren uppfyller kraven i gällande nationella regler och överensstämmer med angivna tekniska data.
- 2 Placera produkten på plant, stabilt underlag och kontrollera att den är sval.
- 3 Anslut en lämplig gasregulator (säljs separat) till ventilen på gasbehållaren (säljs separat) och dra åt stadigt med skruvnyckel.

! **WARNING!** Regulatorn måste uppfylla kraven i EN 16129 samt tillämpliga nationella regler.

- 4 Placera gasbehållaren på produktens högra sida, på avstånd från värme och heta ytor.
- 5 Anslut slangen till regulatorn på gasbehållaren.

OBS! Slangens diameter ska vara 8-10 mm och dess längd högst 1,5 m.

- 6 Anslut slangen till produkten. Kontrollera vid anslutning att slangen inte är vriden, vikt eller klämd.
- 7 Anslut slangen till ventilen för sidobrännaren och till inställningsvredet för sidobrännaren.

- 8** Kontrollera alla slangar och anslutningar med avseende på skada och/eller slitage innan produkten används. Byt ut skadade och/eller trasiga slangar.

! WARNING! Stäng omedelbart gasventilen på gasbehållaren vid läckage.

! WARNING! Utför aldrig läckagekontroll med hjälp av öppen låga.

4.2.2 Tändning av brännare

! WARNING! Ha alltid en brandsläckare av typ BC till hands när produkten används. Försök inte släcka bränder med vatten.

! WARNING! Om fettbrand uppkommer, vrid alla inställningsvred till läge OFF, stäng gasbehållarens gasventil helt och stäng locket. Fettbrand slocknar inte om du bara stänger locket.

! WARNING! Luta dig inte över produkten vid tändning.

! OBS! Locket måste vara öppet när produkten tänds.

- 1** Kontrollera att alla inställningsvred är i avstängt läge.
- 2** Öppna gasbehållarens ventil.
- 3** Håll inställningsvredet intryckt 3 till 5 sekunder och vrid det sedan moturs tills ett klick hörs. Brännaren tänds.

! WARNING! Om brännaren inte tänds, sätt inställningsvredet till avstängt läge och vänta 5 minuter innan du upprepar detta steg. Risk för gasexplosion.

- 4** Håll inställningsvredet intryckt ytterligare 2 sekunder så att slangen fylls med gas.
- 5** Vrid inställningsvredet till önskad temperatur.
- 6** Tillaga maten.
- 7** När du är klar, vrid inställningsvredet till läge OFF och stäng gasbehållarens ventil.

5 Underhåll

5.1 Rengöring av produkten

- Rengör produkten regelbundet för att förebygga fettbrand.

- Sätt inställningsvreden till läge HIGH för att bränna bort matrester.

5.2 Underhåll av produkten

! WARNING! Låt produkten svalna helt före underhåll.

- Låt behörig servicerepresentant kontrollera produkten varje år.
- Kontrollera samtliga slangar varje gång gasbehållaren byts, dock minst 1 gång per år.

! WARNING! Byt ut skadade slangar mot nya av samma typ och längd.

- Byt ut alla slangar vartannat år. Följ gällande nationella regler rörande byte av slangar.

5.3 Läckagekontroll

! WARNING! Läcksökning får endast utföras med såpvatten, aldrig med öppen låga.

! WARNING! Om du detekterar ett läckage som du inte kan avhjälpa själv, lämna produkten till behörig servicerepresentant för reparation. Försök inte reparera produkten själv.

När slangar anslutits till produkten måste de kontrolleras med avseende på läckage.

- 1** Blanda 3 delar vatten och 1 del diskmedel i ett lämpligt kärl.
- 2** Kontrollera att inställningsvredet är i läge OFF.
- 3** Anslut gasregulatorn till gasbehållaren. Dra åt anslutningarna och öppna gasventilen.
- 4** Stryk lösningen på slangen och på alla anslutningar, inklusive sidobrännarananslutningar, slanganslutningar och regulatoranslutning. Eventuellt läckage visar sig som bubblor vid läckagestället. Läckage måste avhjälpas innan produkten används. (Bild 17)
- 5** Utför ny läckagekontroll efter reparation.
- 6** Vrid gasbehållarens ventil till läge OFF efter kontrollen.

5.4 Återmontering av brännare

! WARNING! Kontakta behörig servicerepresentant om brännarinstallationen inte är tillfredsställande.

1 Placera brännaren i rätt läge. Kontrollera att brännaren är centrerad och att dess slangar är i linje med ventilutloppen.

2 Sätt fast brännaren med skruvarna.

OBS! Om det inte går lätt att sätta i skruvarna är brännaren inte korrekt placerad.

3 Utför läckagekontroll.

6 Förvaring

! **VARNING!** Låt produkten svalna helt före förvaring.

- Koppla bort gasbehållaren före förvaring av produkten.
- Förvara inte gasbehållare inomhus.
- Förvara produkten och gasbehållaren i enlighet med gällande nationella regler.
- Placera ett skyddsöverdrag över produkten.
- Täck brännarna med aluminiumfolie för att förhindra att insekter eller skräp kommer in i brännarna.

7 Avfallshantering

7.1 Avfallshantering av produkten

- Uttjänt produkt ska avfallshanteras i enlighet med gällande regler. Produkten får inte brännas.

8 Tekniska data

Data	Värde
Gastyp och tryck	Butan/propan 30 mbar (Polen 37 mbar)
Gaskategori	I3B/P(30) (Polen I3B/P(37))
Injektorstorlek, huvudbrännare	Ø 0,85 mm
Injektorstorlek, sidobrännare	Ø 0,85 mm
Antal huvudbrännare	3
Antal sidobrännare	1
Huvudbrännare	9,0 kW (PolEN 10,2 kW)
Sidobrännare	3,0 kW (Polen 3,4 kW)
Total nominell utgående värmeeffekt	12 kW/873 g/h (PolEN 13,6 kW/989 g/h)
Tändning	Integrerad
Grillyta	50 x 41,5 cm
Varmhållningsyta	49 x 10,5 cm
Grillytans höjd	84 cm
Antal redskapskrokar	8
Max. höjd gasbehållare	590 mm
Max. diameter gasbehållare	310 mm
Max. innehåll gasbehållare	10 kg
Max. kokkärlsstorlek, sidobrännare	Ø 22 cm
Min. kokkärlsstorlek, sidobrännare	Ø 16 cm
Vikt	25 kg
Mått	121 x 110 x 53,5 cm

9 Felsökning

Problem	Möjlig orsak	Åtgärd
Gasläckage från slang.	Skadad slang.	Stäng av gastillförseln och byt ut slangen.
Gasläckage från gasbehållaren eller gasbehållarens ventil.	Mekanisk defekt eller skadade delar.	Stäng gasbehållarens ventil. Byt ut gasbehållaren.
Brännarna tänds inte.	Tom gasbehållare.	Fyll på gasbehållaren.
	Defekt gasregulator.	Byt ut regulatorn.
	Brännare, slangar eller munstycken är igensatta.	Rengör delarna.
Liten låga eller bakeld (lågan brinner i brännarröret och ett väsande ljud hörs).	Brännare, slangar eller munstycken är igensatta.	Rengör delarna.
	Hård vind.	Placera produkten så att den är skyddad från vind.
Det går trögt att vrida inställningsvredet.	Defekt gasventil.	Byt ut gasventilen.

Innhold

1 Introduksjon	20
1.1 Produktbeskrivelse.....	20
1.2 Symboler.....	20
2 Sikkerhet	20
2.1 Sikkerhetsdefinisjoner.....	20
2.2 Sikkerhetsinstruksjoner for bruk.....	20
3 Montering	21
3.1 Før produktet monteres.....	21
3.2 Montere produktet.....	21
4 Bruk	21
4.1 Dette må gjøres før produktet tas i bruk for første gang.....	21
4.2 Bruke produktet.....	21
5 Vedlikehold	22
5.1 Rengjøre produktet.....	22
5.2 Utføre vedlikehold på produktet.....	22
5.3 Utføre en lekkasjetest.....	22
5.4 Montere brenneren igjen.....	22
6 Oppbevaring	23
7 Kassering	23
8 Tekniske data	23
9 Feilsøking	24

1 Introduksjon

1.1 Produktbeskrivelse

Produktet er en utendørs gassgrill som er beregnet for å tilberede mat.

1.2 Symboler

	Les bruksanvisningen nøye og pass på at du forstår instruksjonene før du bruker produktet. Ta vare på disse instruksjonene i tilfelle du får bruk for dem senere.
	Dette produktet samsvarer med gjeldende EU-direktiver og -forordninger.
	Kassert produkt skal resirkuleres i henhold til gjeldende lovgivning.

2 Sikkerhet

2.1 Sikkerhetsdefinisjoner

⚠ Advarsel! Hvis du ikke følger disse instruksjonene, er det fare for dødsfall eller personskade.

⚠ Advarsel! Hvis du ikke følger disse instruksjonene, er det fare for skader på produktet, andre materialer eller området i nærheten.

Merk! Informasjon som er nødvendig i en gitt situasjon.

2.2 Sikkerhetsinstruksjoner for bruk

⚠ Advarsel! Hvis du ikke følger disse instruksjonene, er det fare for dødsfall eller personskade.

- Kun til utendørs bruk.
- Les bruksanvisningen før du bruker apparatet.
- ADVARSEL: tilgjengelige deler kan bli svært varme. Hold unge barn på avstand.
- Ikke flytt apparatet mens det er i bruk.
- Steng gasstilførselen ved gassbeholderen etter bruk.
- Apparatet må holdes på avstand fra brannfarlige materialer når det er i bruk.
- Ikke utfør endringer på apparatet.
- Steng gassbeholderens ventil umiddelbart hvis du oppdager gasslekkasje eller gasslukket.
- Bruk beskyttelseshansker når du bruker produktet.

- Forseglede komponenter må ikke åpnes.
- Ikke blokker noen av produktets ventilasjonsåpninger.
- Kontroller alle slanger hvert år. Skift ut den fleksible gasslangen i henhold til lokal lovgivning eller hvis den viser tegn til slitasje.
- La et autorisert servicesenter kontrollere produktet hvert år. Ikke reparer produktet selv.
- Bruk kun produktet i et godt ventilert område.
- Ikke la barn eller personer som ikke er kjent med el-verktøyet, bruke det.
- Ikke bruk produktet hvis det er skadet.
- Ikke bruk produktet som en varmeovn.
- Produktet skal kun brukes til det som det er beregnet for.
- Ikke sett gassbeholderen i nærheten av produktet.
- Gassbeholderen må oppbevares i samsvar med lokal lovgivning.
- Bruk kun propan eller butan som samsvarer med produktets spesifikasjoner.
- Sett produktet på et stabilt underlag, minst 3 m unna brannfarlige materialer eller vegetasjon.
- Ikke koble fra gasstilkoblinger mens produktet er i bruk.
- Ikke la produktet stå uten tilsyn når det er i bruk.
- Ikke len deg over produktet når du tenner det.
- Ikke bruk redskaper av plast eller glass på produktet.
- Ikke varm opp uåpnede beholdere på produktet.
- La produktet kjøle seg ned før oppbevaring.
- Rengjør fettoppsamlingsbrettet før hver gangs bruk.
- Rengjør produktet regelmessig.

3 Montering

3.1 Før produktet monteres

- 1 Fjern alt av emballasje og klistremerker.

! **Advarsel!** Brannfare. Emballasje og klistremerker er brannfarlige. Pass på at all emballasje er fjernet før du bruker produktet.

- 2 Løft produktet ut fra esken.

! **OBS!** Når du løfter produktet opp fra esken, må en person løfte på hver kortsida. (Bilde 1)

3.2 Montere produktet

- (Bilde 2-16)

4 Bruk

4.1 Dette må gjøres før produktet tas i bruk for første gang

- Koble en gassbeholder (ikke inkludert) til produktet.

4.2 Bruke produktet

4.2.1 Koble til gassbeholderen

! **Advarsel!** Ikke koble til gassbeholderen i nærheten av varme eller åpen flamme.

! **Advarsel!** Ikke røyk mens du kobler til eller skifter ut gassbeholdere.

! **OBS!** Hvis produktet står utendørs, hold regulatorene beskyttet mot nedbør.

- 1 Pass på at gassbeholderen samsvarer med relevante nasjonale lovgivninger og spesifikasjonene i tekniske data.
- 2 Sett produktet på en stabil og vannrett flate, og pass på at produktet ikke er varmt.
- 3 Koble en egnet gassregulator (ikke inkludert) til ventilen på gassbeholderen (ikke inkludert) og stram den helt med en skrunøkkel.

! **Advarsel!** Regulatoren må samsvare med EN 16129 og relevante nasjonale lovgivninger.

- 4 Sett gassbeholderen på høyre side av produktet, på avstand fra varmekilder og varme flater.
- 5 Koble slangen til regulatoren på gassbeholderen.

Merk! Slangens diameteren må være 8-10 mm, og slangen må ikke være lengre enn 1,5 m.

- 6 Koble slangen til produktet. Pass på at slangen ikke er vridd eller klemt når du kobler den til.
- 7 Koble slangen til ventilen for sidebrennere og til styreknotten for sidebrenneren.

- 8** Inspiser alle slanger og koblinger for å se etter skader og lekkasjer før du tar produktet i bruk. Skift ut skadede eller defekte slanger.

⚠ Advarsel! Lukk umiddelbart gassventilen på gassbeholderen hvis det er lekkasje.

⚠ Advarsel! Ikke bruk åpen ild til å se etter lekkasjer.

4.2.2 Tenne brennerne

⚠ Advarsel! Ha alltid en brannslukker av type BC klar og tilgjengelig når du bruker produktet. Ikke bruk vann til å slukke brann.

⚠ Advarsel! Hvis det oppstår en fettbrann, skru alle styreknotter til avslått posisjon (OFF), steng gassventilen på gassbeholderen helt, og lukk lokket. En fettbrann blir ikke slukket hvis du bare lukker lokket.

⚠ Advarsel! Ikke len deg over produktet når du tenner det.

⚠ Merk! Lokket må være åpent når du tenner produktet.

- 1** Sørg for at alle brennerknotter er skrudd av.
- 2** Åpne gassbeholderens ventil.
- 3** Trykk og hold inne brennerknoten i 3–5 sekunder og vri den deretter mot klokken til du hører et klikk. Brenneren tennes.

⚠ Advarsel! Hvis brenneren ikke tennes, må du slå av brennerknoten og vente i 5 minutter før du utfører dette trinnet på nytt. Fare for gassseksplosjon.

- 4** Hold brennerknoten inne i 2 sekunder til for å la gassen fylle brennerøret.
- 5** Skru brennerknoten til ønsket temperatur.
- 6** Stek maten.
- 7** Når du er ferdig, skru brennerknoten til avslått posisjon og lukk ventilen til gassbeholderen.

5 Vedlikehold

5.1 Rengjøre produktet

- Rengjør produktet regelmessig for å unngå fettbrann.

- Skru styreknettene til høy innstilling (HIGH) for å brenne vekk matrester.

5.2 Utføre vedlikehold på produktet

⚠ Advarsel! La produktet kjøle før du utfører vedlikehold.

- La et autorisert servicesenter kontrollere produktet hvert år.
- Kontroller alle slangene minst hvert år og hver gang du skifter gassbeholderen.

⚠ Advarsel! Skift alltid ut skadede slanger med nye slanger som har samme kvalitet og lengde.

- Skift ut alle slanger annenhvert år. Følg nasjonale lovgivninger som gjelder for å skifte ut slanger.

5.3 Utføre en lekkasjetest

⚠ Advarsel! Utfør aldri en lekkasjetest med en åpen flamme – bruk en løsning av såpe og vann.

⚠ Advarsel! Hvis du finner en lekkasje som du ikke kan fikse på egen hånd, leverer du enheten inn til et autorisert servicesenter. Ikke forsøk å reparere selv.

Når slanger kobles til produktet, må de sjekkes for lekkasje.

- 1** Ha 3 deler vann og 1 del såpe i en beholder og bland sammen.
- 2** Pass på at styreknoten er i avslått posisjon (OFF).
- 3** Koble til gassregulatoren på gassbeholderen. Stram tilkoblingene og åpne gassventilen.
- 4** Påfør løsningen på slangen og alle koblingene inkludert sidebrennertilkoblingene, slangetilkoblingene og regulatortilkoblingen. Bobler indikerer lekkasje, og lekkasjer må fikses før produktet tas i bruk. (Bilde 17)
- 5** Utfør en ny lekkasjetest etter reparasjoner.
- 6** Sett gassbeholderens ventil til stengt posisjon (OFF) etter testen.

5.4 Montere brenneren igjen

⚠ Advarsel! Hvis brennerens installasjon ikke er tilfredsstillende, kontakt et autorisert servicesenter.

1 Sett brenneren i posisjon. Pass på at den er sentrert og at slangene på brenneren er på linje med ventilutløpene.

2 Fest brenneren med skruene.

Merk! Hvis skruene ikke er enkle å skru inn, er ikke brenneren riktig plassert.

3 Utfør en lekkasjetest.

6 Oppbevaring

⚠ Advarsel! La produktet kjøle seg ned før du setter det vekk til oppbevaring.

- Koble fra gassbeholderen før du setter produktet til oppbevaring.
- Ikke oppbevar gassbeholdere innendørs.
- Pass på at produktet og gassbeholderen oppbevares i samsvar med relevante nasjonale lovgivninger.
- Sett et beskyttelsestrekk over produktet.
- Dekk brennerne med aluminiumsfolie for å unngå at insekter og rusk kommer inn i brennerne.

7 Kassering

7.1 Kassere produktet

- Pass på at du følger lokal lovgivning når du kasserer produktet. Produktet skal ikke brennes.

8 Tekniske data

Spesifikasjoner	Verdi
Gass og tilførselstrykk	Butan/propan 30 mbar (Polen 37 mbar)
Produktkategori	I3B/P(30) (Polen I3B/P(37))
Injektorstørrelse, hovedbrenner	Ø0,85 mm
Injektorstørrelse, sidebrenner	Ø0,85 mm
Antall hovedbrennere	3
Antall sidebrennere	1
Hovedbrenner	9,0 kW (PolEN 10,2 kW)
Sidebrenner	3,0 kW (Polen 3,4 kW)
Total nominell varmeavgivelse	12 kW / 873 g/t (PolEN 13,6 kW / 989 g/t)
Tenning	Integrert
Grillflate	50 x 41,5 cm
Varmholdingsflate	49 x 10,5 cm
Grillehøyde	84 cm
Antall verktøykroker	8
Maksimal høyde for gassbeholder	590 mm
Maksimal diameter for gassbeholder	310 mm
Maksimalt innhold for gassbeholder	10 kg
Maksimal kokekarstørrelse, sidebrenner	Ø22 cm
Minimum kokekarstørrelse, sidebrenner	Ø16 cm
Vekt	25 kg
Mål	121 x 110 x 53,5 cm

9 Feilsøking

Problem	Mulig årsak	Tiltak
Gasslekkasje fra en slange.	Skadd slange.	Slå av gasstilførselen og skift ut slangen.
Gasslekkasje fra gassbeholderen eller gassbeholderens ventil.	Mekanisk feil eller skadde deler.	Steng gassbeholderens ventil. Skift ut gassbeholderen.
Brennerne tennes ikke.	Gassbeholderen er tom.	Fyll gassbeholderen.
	Defekt regulator.	Skift ut regulatoren.
	Brennerne, slangene eller dysene er blokkerte.	Rengjør delene.
Liten flamme eller baktening (brann i brennerrør og hveselyd).	Brennerne, slangene eller dysene er blokkerte.	Rengjør delene.
	Sterk vind.	Sett produktet på et sted hvor det er beskyttet mot vind.
Brennerknotten er ikke lett å vri.	Defekt gassventil.	Skift ut gassventilen.

Indholdsfortegnelse

1 Indledning	25
1.1 Produktbeskrivelse	25
1.2 Symboler	25
2 Sikkerhed	25
2.1 Sikkerhedsdefinitioner	25
2.2 Sikkerhedsanvisninger for brug	25
3 Samlevejledning	26
3.1 Det skal du gøre, før du samler produktet	26
3.2 Sådan samles produktet	26
4 Brug	26
4.1 Det skal du gøre, før du bruger produktet første gang	26
4.2 Sådan bruger du produktet	26
5 Vedligeholdelse	27
5.1 Sådan rengør du produktet	27
5.2 Sådan vedligeholdes produktet	27
5.3 Sådan foretager du en lækagetest	27
5.4 Sådan monteres brænderen igen	27
6 Opbevaring	28
7 Bortskaffelse	28
8 Tekniske data	28
9 Fejlfinding	29

1 Indledning

1.1 Produktbeskrivelse

Produktet er en udendørs gasgrill beregnet til tilberedning af mad.

1.2 Symboler

	Læs betjeningsvejledningen omhyggeligt, og vær sikker på, du forstår den, før du tager produktet i brug. Gem betjeningsvejledningen til senere brug.
	Produktet overholder gældende EU-direktiver og -forordninger.
	Produktet skal bortskaffes i henhold til gældende regler.

2 Sikkerhed

2.1 Sikkerhedsdefinitioner

⚠ Advarsel! Manglende overholdelse af disse anvisninger kan medføre død eller personskade.

⚠ Forsigtig! Manglende overholdelse af disse anvisninger kan medføre skader på produktet, andre materialer eller det omgivende område.

Bemærk! Information der er nødvendig i bestemte situationer.

2.2 Sikkerhedsanvisninger for brug

⚠ Advarsel! Manglende overholdelse af disse anvisninger kan medføre død eller personskade.

- Må kun bruges udendørs.
- Læs instruktionerne, før du bruger apparatet.
- ADVARSEL: Tilgængelige dele kan være meget varme. Hold små børn væk.
- Flyt ikke apparatet under brug.
- Luk for gastilførslen ved gasflasken efter brug.
- Dette apparat skal holdes væk fra brændbare materialer under brug.
- Undlad at foretage ændringer på apparatet.
- Luk straks for gasflaskens ventil, hvis der er en gaslækage eller en lugt af gas.

- Bær beskyttelseshandsker, når du bruger produktet.
- Forseglede komponenter må ikke åbnes.
- Bloker ikke ventilationsåbninger på produktet.
- Kontrollér alle slanger hvert år. Udskift den fleksible gaslange i henhold til lokale bestemmelser, eller hvis den er slidt.
- Lad et autoriseret servicecenter foretage kontrol af produktet hvert år. Du må ikke selv reparere produktet.
- Brug kun produktet i et godt ventileret område.
- Lad ikke børn eller personer, som ikke er fortrolige med produktet, benytte det.
- Brug ikke produktet, hvis det er beskadiget.
- Brug ikke produktet som varmelegeme.
- Produktet må kun bruges til det tilsigtede formål.
- Stil ikke gasflasken i nærheden af produktet.
- Opbevaring af gasflasken skal ske i overensstemmelse med lokale bestemmelser.
- Brug kun propan eller butan, der er i overensstemmelse med produktets specifikationer.
- Stil produktet på en stabil overflade i en afstand af mindst 3 m fra brændbare materialer eller vegetation.
- Afbryd ikke gastilslutningerne, mens produktet er i brug.
- Lad ikke produktet være uden opsyn, når det er i brug.
- Læn dig ikke ind over produktet, når du tænder op i det.
- Brug ikke redskaber af plast eller glas på produktet.
- Opvarm ikke uåbnede beholdere på produktet.
- Lad produktet køle af før opbevaring.
- Rengør fedtbakken før brug hver gang.
- Rengør produktet regelmæssigt.

3 Samvejledning

3.1 Det skal du gøre, før du samler produktet

- 1 Fjern al emballage og alle klistermærker.

⚠ Advarsel! Risiko for brand. Emballage og klistermærker er brandfarlige. Sørg for, at al emballage er fjernet, før du bruger produktet.

- 2 Løft produktet ud af kartonen.

⚠ Forsigtig! Når produktet løftes ud af kartonen, skal en person løfte fra hver kort side. (Figur 1)

3.2 Sådan samles produktet

- (Figur 2-16)

4 Brug

4.1 Det skal du gøre, før du bruger produktet første gang

- Tilslut en gasflaske (medfølger ikke) til produktet.

4.2 Sådan bruger du produktet

4.2.1 Sådan tilsluttes gasflasken

⚠ Advarsel! Tilslut ikke gasflasken i nærheden af kilder til varme eller flammer.

⚠ Advarsel! Ryg ikke, når du tilslutter eller udskifter gasflasker.

⚠ Forsigtig! Hvis du opbevarer produktet uendørs, skal du holde regulatorerne væk fra nedbør.

- 1 Sørg for, at gasflasken overholder de gældende nationale bestemmelser og specifikationerne i de tekniske data.
- 2 Stil produktet på en stabil og jævn overflade, og sørg for, at produktet er køligt.
- 3 Tilslut en passende gasregulator (medfølger ikke) til ventilen på gasflasken (medfølger ikke), og spænd den helt til med en skrueogle.

⚠ Advarsel! Regulatoren skal være i overensstemmelse med EN 16129 og gældende nationale bestemmelser.

- 4 Placer gasflasken på højre side af produktet væk fra varme overflader.
- 5 Slut slangen til regulatoren på gasflasken.

Bemærk! Slangens diameter skal være 8–10 mm og må ikke være længere end 1,5 m.

- 6 Tilslut slangen til produktet. Sørg for, at slangen ikke er snoet eller klemt, når du tilslutter den.
- 7 Tilslut slangen til sidebrænderens ventil og til sidebrænderens betjeningsknap.
- 8 Undersøg alle slanger og tilslutninger for skader og lækage, før du bruger produktet. Udskift beskadigede eller defekte slanger.

! **Advarsel!** Luk straks gasventilen på gasflasken, hvis der er lækage.

! **Advarsel!** Brug ikke åben ild til at kontrollere for lækage.

4.2.2 Sådan tændes brænderne

! **Advarsel!** Hav altid en pulverslugker klar, når du bruger produktet. Brug ikke vand til at slukke brande.

! **Advarsel!** Hvis der opstår en fedtbrand, skal du dreje alle kontrolknapper til positionen "OFF" (Fra), lukke gasventilen på gasflasken helt og lukke låget. Fedtbrande slukkes ikke, hvis du nøjes med at lukke låget.

! **Advarsel!** Læn dig ikke ind over produktet, når du tænder for det.

! **Bemærk!** Låget skal være åbent, når du tænder for produktet.

- 1 Sørg for, at alle brænderknapper er slukket.
- 2 Åbn gasflaskens ventil.
- 3 Tryk på og hold brænderknappen inde i 3-5 sekunder, og drej derefter mod uret, indtil du hører et klik. Brænderen tændes.

! **Advarsel!** Hvis brænderen ikke tænder, skal du slukke for brænderknappen og vente 5 minutter, før du gentager dette trin. Risiko for gasekspllosion.

- 4 Hold brænderknappen inde i yderligere 2 sekunder for at lade gassen fylde brænderrøret.
- 5 Drej brænderknappen til den ønskede temperatur.
- 6 Tilbered maden.
- 7 Når du er færdig, skal du dreje brænderknappen til slukket position og lukke gasflaskens ventil.

5 Vedligeholdelse

5.1 Sådan rengør du produktet

- Rengør produktet regelmæssigt for at undgå fedtbrande.
- Drej kontrolknapperne til "HIGH" (Høj) for at brænde madrester af.

5.2 Sådan vedligeholdes produktet

! **Advarsel!** Lad produktet køle af, før du foretager vedligeholdelse.

- Lad et autoriseret servicecenter foretage en kontrol af produktet 1 gang om året.
- Kontrollér alle slanger mindst 1 gang om året, og hver gang du udskifter gasflasken.

! **Advarsel!** Udskift altid beskadigede slanger med nye slanger af samme kvalitet og længde.

- Udskift alle slanger hvert 2. år. Følg de nationale bestemmelser for udskiftning af slanger.

5.3 Sådan foretager du en lækagetest

! **Advarsel!** Udfør ikke en lækagetest med åben ild - brug en opløsning af sæbe og vand.

! **Advarsel!** Hvis der opdages en lækage, som du ikke selv kan udbedre, skal du få enheden repareret af et autoriseret servicecenter. Forsøg ikke selv at foretage reparationer.

Når slanger tilsluttes produktet, skal de testes for lækage.

- 1 Kom 3 dele vand og 1 del sæbe i en beholder, og bland det.
- 2 Sørg for, at betjeningsknappen står i positionen "OFF" (Fra).
- 3 Tilslut gasregulatoren til gasflasken. Tilspænd forbindelserne, og åbn gasventilen.
- 4 Påfør opløsningen på slangen og alle tilslutninger, herunder brænder-, slange- og regulatortilslutninger. Bobler er tegn på lækage, som skal udbedres, før produktet tages i brug. (Figur 17)
- 5 Foretag en ny lækagetest efter reparationer.
- 6 Sæt gasflaskens ventil i positionen "OFF" (Fra) efter testen.

5.4 Sådan monteres brænderen igen

! **Advarsel!** Hvis installationen af brænderen er utilfredsstillende, skal du tale med et autoriseret servicecenter.

- 1 Sæt brænderen på plads. Sørg for, at den er centreret, og at rørene på brænderen er på linje med ventiludløbene.
- 2 Fastgør brænderen med skruerne.

Bemærk! Hvis skruerne ikke er lette at sætte fast, er brænderen ikke placeret korrekt.

- 3** Foretag en lækagetest.

6 Opbevaring

⚠ Advarsel! Lad produktet køle af, før du sætter det til opbevaring.

- Frakobl gasflasken, før du opbevarer produktet.
- Opbevar ikke gasflasker indendørs.
- Sørg for, at opbevaringen af produktet og gasflasken er i overensstemmelse med de nationale bestemmelser.
- Sæt et beskyttende dæksel over produktet.
- Dæk brænderne med aluminiumsfolie for at forhindre insekter og snavs i at komme ind i brænderne.

7 Bortskaffelse

7.1 Sådan bortskaffes produktet

- Sørg for at følge de lokale regler ved bortskaffelse af produktet. Brænd ikke produktet.

8 Tekniske data

Specifikation	Værdi
Gas- og forsyningstryk	Butan/propan 30 mbar (Polen 37 mbar)
Produktkategori	I3B/P(30) (Polen I3B/P(37))
Injektorstørrelse, hovedbrænder	Ø0,85 mm
Injektorstørrelse, sidebrænder	Ø0,85 mm
Antal hovedbrændere	3
Antal sidebrændere	1
Hovedbrænder	9,0 kW (Polen 10,2 kW)
Sidebrænder	3,0 kW (Polen 3,4 kW)
Samlet nominel varmeydelse	12 kW/873 g/t (Polen 13,6 kW/989 g/t)
Belysning	Integreret
Overflade til grillning	50 x 41,5 cm
Hold varm-overflade	49 x 10,5 cm
Grillhøjde	84 cm
Antal redskabskroge	8
Gasflaskens maksimale højde	590 mm
Gasflaskens maksimale diameter	310 mm
Gasflaskens maksimale indhold	10 kg
Maks. pandestørrelse, sidebrænder	Ø22 cm
Min. pandestørrelse, sidebrænder	Ø16 cm
Vægt	25 kg
Mål	121 x 110 x 53,5 cm

9 Fejlfinding

Problem	Mulig årsag	Handling
Gaslækage fra en slange.	Beskadiget slange.	Sluk for gastilførslen, og udskift slangen.
Gaslækage fra gasflasken eller gasflaskens ventil.	Mekanisk fejl eller beskadigede dele.	Luk ventilen på gasflasken. Udskift gasflasken.
Brænderne tænder ikke.	Gasflasken er tom.	Fyld gasflasken op igen.
	Defekt regulator.	Udskift regulatoren.
	Brændere, slanger eller dyser er blokeret.	Rengør delene.
En lille flamme eller flashback (ild i brænderrøret og en hvæsende lyd).	Brændere, slanger eller dyser er blokeret.	Rengør delene.
	Stærk vind.	Placer produktet på et sted, der er beskyttet mod vind.
Brænderknappen er ikke let at dreje.	Defekt gasventil.	Udskift gasventilen.

Spis treści

1 Wprowadzenie	30
1.1 Opis produktu	30
1.2 Symbole	30
2 Bezpieczeństwo	30
2.1 Definicje bezpieczeństwa	30
2.2 Zasady bezpieczeństwa dotyczące obsługi	30
3 Montaż	31
3.1 Czynności wymagane przed złożeniem produktu	31
3.2 Montaż produktu	31
4 Obsługa	31
4.1 Wymagane czynności przed pierwszym użyciem produktu	31
4.2 Używanie produktu	31
5 Konserwacja	32
5.1 Czyszczenie produktu	32
5.2 Konserwacja produktu	32
5.3 Próba szczelności	32
5.4 Ponowny montaż palnika	33
6 Przechowywanie	33
7 Utylizacja	33
8 Dane techniczne	33
9 Rozwiązywanie problemów	34

1 Wprowadzenie

1.1 Opis produktu

Opisywany produkt to zewnętrzny grill gazowy przeznaczony do przygotowywania żywności.

1.2 Symbole

	Przed rozpoczęciem korzystania z produktu należy uważnie i ze zrozumieniem przeczytać instrukcję obsługi. Instrukcję należy zachować do późniejszych konsultacji.
	Niniejszy produkt spełnia wymagania odpowiednich dyrektyw i rozporządzeń UE.
	Zużyty produkt należy zutylizować zgodnie z obowiązującymi przepisami.

2 Bezpieczeństwo

2.1 Definicje bezpieczeństwa

! Ostrzeżenie! Nieprzestrzeganie niniejszych instrukcji stwarza ryzyko śmierci lub obrażeń ciała.

! Przewaga! Nieprzestrzeganie niniejszych instrukcji stwarza ryzyko uszkodzenia produktu, innych materiałów lub otoczenia.

Uwaga! Informacje, które należy znać w danej sytuacji.

2.2 Zasady bezpieczeństwa dotyczące obsługi

! Ostrzeżenie! Nieprzestrzeganie niniejszych instrukcji stwarza ryzyko śmierci lub obrażeń ciała.

- Do użytku wyłącznie na zewnątrz.
- Przed użyciem urządzenia przeczytaj instrukcję.
- **OSTRZEŻENIE:** Odślonięte części mogą być bardzo gorące. Nie pozwalaj małym dzieciom zbliżać się do produktu.
- Nie przestawiaj urządzenia w trakcie użytkowania.
- Zakręcaj dopływ gazu na butli z gazem po użyciu.
- Podczas użytkowania urządzenie należy trzymać z dala od materiałów łatwopalnych.
- Nie modyfikuj urządzenia.

- W przypadku wycieku gazu lub zapachu gazu natychmiast zakręć zawór butli z gazem.
- Noś rękawice ochronne podczas używania produktu.
- Nie otwieraj zamkniętych elementów.
- Nie blokuj żadnych otworów wentylacyjnych produktu.
- Raz w roku sprawdzaj wszystkie węże. Wymieniaj elastyczny wąż do gazu zgodnie z lokalnymi przepisami lub jeśli wykazuje oznaki zużycia.
- Raz w roku zlecaj przegląd produktu autoryzowanemu centrum serwisowemu. Nie naprawiaj produktu samodzielnie.
- Używaj produktu tylko w miejscu o dobrej cyrkulacji powietrza.
- Nie pozwalaj używać produktu dzieciom ani osobom z nim niezaznajomionym.
- Nie używaj produktu, jeśli jest uszkodzony.
- Nie używaj produktu jako grzejnika.
- Produkt musi być używany wyłącznie zgodnie z jego przeznaczeniem.
- Nie umieszczaj butli z gazem w pobliżu produktu.
- Miejsce przechowywania butli z gazem musi spełniać lokalne przepisy.
- Używaj tylko propanu lub butanu, który jest zgodny ze specyfikacją produktu.
- Umieść produkt na stabilnej powierzchni, w odległości co najmniej 3 m od materiałów łatwopalnych lub roślinności.
- Nie odłączaj złączy gazu w czasie używania produktu.
- Nie zostawiaj produktu bez nadzoru, kiedy jest używany.
- Nie pochylaj się nad produktem w czasie rozpalania.
- Nie używaj na produkcie przyborów wykonanych z tworzywa sztucznego lub szkła.
- Nie podgrzewaj zamkniętych pojemników na produkcie.
- Zaczekaj przed przechowaniem produktu, aż ostygnie.
- Czyść tackę na tłuszcz przed każdym użyciem.
- Regularnie czyść produkt.

3 Montaż

3.1 Czynności wymagane przed złożeniem produktu

- 1 Usunąć całe opakowanie i naklejki.

! Ostrzeżenie! Ryzyko pożaru. Opakowanie i naklejki są palne. Pamiętaj, aby przed rozpoczęciem korzystania z produktu usunąć całe opakowanie.

- 2 Wyjmij produkt z kartonu.

! Przewaga! Produkt należy wyjmować z kartonu w dwie osoby i każda z nich powinna go chwycić za jeden krótszy bok. (Rysunek 1)

3.2 Montaż produktu

- (Rysunek 2-16)

4 Obsługa

4.1 Wymagane czynności przed pierwszym użyciem produktu

- Podłącz butlę z gazem (brak w zestawie) do produktu.

4.2 Używanie produktu

4.2.1 Podłączanie butli z gazem

! Ostrzeżenie! Nie podłączaj butli z gazem w pobliżu źródeł ciepła lub płomieni.

! Ostrzeżenie! Nie pal podczas podłączania lub wymiany butli z gazem.

! Przewaga! Przechowując produkt na zewnątrz, należy zabezpieczyć reduktory przed opadami atmosferycznymi.

- 1 Upewnij się, że butla z gazem jest zgodna z odpowiednimi przepisami krajowymi i specyfikacjami zawartymi w danych technicznych.
- 2 Ustaw produkt na stabilnej i równej powierzchni i upewnij się, że jest zimny.
- 3 Podłącz odpowiedni reduktor gazu (brak w zestawie) do zaworu na butli z gazem (brak w zestawie) i dokręć go dokładnie kluczem.

! Ostrzeżenie! Reduktor musi być zgodny z normą EN 16129 i odpowiednimi przepisami krajowymi.

- 4 Umieść butlę z gazem po prawej stronie produktu, z dala od ciepła i gorących powierzchni.
- 5 Podłącz wąż do reduktora na butli z gazem.

Uwaga! Średnica węża powinna wynosić 8-10 mm, a jego długość nie może przekraczać 1,5 m.

- 6** Podłącz wąż do produktu. Podczas podłączania upewnij się, że wąż nie jest skręcony ani ściśnięty.
- 7** Podłącz wąż do zaworu i pokrętła sterowania bocznego palnika.
- 8** Przed użyciem produktu sprawdź wszystkie węże i połączenia pod kątem uszkodzeń i nieszczelności. Wymień uszkodzone lub wadliwe węże.

⚠ Ostrzeżenie! W przypadku nieszczelności natychmiast zamknij zawór gazowy na butli z gazem.

⚠ Ostrzeżenie! Nie używaj otwartego ognia do sprawdzania szczelności.

4.2.2 Zapalanie palników

⚠ Ostrzeżenie! Podczas korzystania z produktu zawsze miej pod ręką gaśnicę typu BC. Nie używaj wody do gaszenia płomieni.

⚠ Ostrzeżenie! W przypadku zapalenia się tłuszczu przekręć wszystkie pokrętła sterowania w pozycję „OFF”, całkowicie zamknij zawór gazowy na butli z gazem i zamknij pokrywę. Samo zamknięcie pokrywy nie ugasi palącego się tłuszczu.

⚠ Ostrzeżenie! Nie pochylaj się nad produktem w czasie rozpalania.

⚠ Uwaga! Podczas zapalania produktu pokrywa musi być otwarta.

- 1** Upewnij się, że pokrętła wszystkich palników są zakręcone.
- 2** Otwórz zawór butli z gazem.
- 3** Naciśnij i przytrzymaj pokrętło palnika przez 3-5 sekund, a następnie przekręć w kierunku przeciwnym do ruchu wskazówek zegara, aż usłyszysz kliknięcie. Palnik zapali się.

⚠ Ostrzeżenie! Jeśli palnik nie zapali się, przekręć pokrętło palnika do pozycji wyłącznej i odczekaj 5 minut zanim ponownie wykonasz tę czynność. Ryzyko wybuchu gazu.

- 4** Wcisnij pokrętło palnika jeszcze przez 2 sekundy, aby gaz wypełnił rurkę palnika.
- 5** Przekręć pokrętło palnika na żądaną temperaturę.
- 6** Przygotuj jedzenie.
- 7** Po zakończeniu przekręć pokrętło palnika do pozycji wyłącznej i zamknij zawór butli z gazem.

5 Konserwacja

5.1 Czyszczenie produktu

- Regularnie czyść produkt, aby zapobiec pożarom tłuszczu.
- Przekręć pokrętła sterowania w pozycję „HIGH”, aby spalić resztki jedzenia.

5.2 Konserwacja produktu

⚠ Ostrzeżenie! Przed konserwacją produktu zaczekaj, aż ostygnie.

- Raz w roku zlecaj przegląd produktu autoryzowanemu centrum serwisowemu.
- Sprawdzaj wszystkie węże co najmniej 1 raz w roku i za każdym razem, gdy wymieniasz butlę z gazem.

⚠ Ostrzeżenie! Zawsze wymieniaj uszkodzone węże na nowe takiej samej jakości i długości.

- Wymieniaj wszystkie węże co 2 lata. Wymieniając węże przestrzegaj przepisów krajowych.

5.3 Próba szczelności

⚠ Ostrzeżenie! Nie przeprowadzaj próby szczelności za pomocą otwartego ognia – użyj roztworu wody z mydłem.

⚠ Ostrzeżenie! W razie wykrycia nieszczelności, której nie potrafisz samodzielnie usunąć, zleć naprawę urządzenia autoryzowanemu centrum serwisowemu. Nie próbuj wykonywać napraw samodzielnie.

Po podłączeniu węży do produktu należy sprawdzić ich szczelność.

- 1** Dodaj do pojemnika 3 części wody i 1 część mydła i wymieszaj.
- 2** Upewnij się, że pokrętło sterowania jest w pozycji „OFF”.

- 3 Podłącz reduktor gazu do butli z gazem. Dokręć połączenia i otwórz zawór gazowy.
- 4 Nanieś roztwór na wąż i wszystkie złącza, w tym złącza palnika, złącza węża i złącze reduktora. Pęcherzyki oznaczają nieszczelność, którą należy usunąć przed rozpoczęciem użytkowania produktu. (Rysunek 17)
- 5 Po naprawie powtórz próbę szczelności.
- 6 Po próbie ustaw zawór butli z gazem w pozycji „OFF”.

5.4 Ponowny montaż palnika

! Ostrzeżenie! Jeśli instalacja palnika jest niezadowolająca, skontaktuj się z autoryzowanym centrum serwisowym.

- 1 Ustaw palnik w odpowiednim położeniu. Upewnij się, że jest wyśrodkowany i że rurki palnika są wyrównane z wylotami zaworów.
- 2 Przymocuj palnik za pomocą wkrętów.

Uwaga! Trudności z wkręceniem wkrętów oznaczają, że palnik nie jest ustawiony prawidłowo.

- 3 Wykonaj próbę szczelności.

6 Przechowywanie

! Ostrzeżenie! Przed przechowaniem produktu zaczekaj, aż ostygnie.

- Odłącz butlę z gazem przed przechowaniem produktu.
- Nie przechowuj butli z gazem w pomieszczeniu.
- Upewnij się, że miejsce przechowywania produktu i butli z gazem jest zgodne z przepisami krajowymi.
- Załóż pokrowiec ochronny na produkt.
- Przykryj palniki folią aluminiową, aby zapobiec dostaniu się owadów i zanieczyszczeń do ich wnętrza.

7 Utylizacja

7.1 Utylizacja produktu

- Utylizując produkt należy postępować zgodnie z lokalnymi przepisami. Nie pal produktu.

8 Dane techniczne

Specyfikacja	Wartość
Ciśnienie gazu i zasilające	Butan/propan 30 mbar (Polska 37 mbar)
Kategoria produktu	I3B/P(30) (Polska I3B/P(37))
Średnica dyszy, palnik główny	Ø0,85 mm
Średnica dyszy, palnik boczny	Ø0,85 mm
Liczba głównych palników	3
Liczba bocznych palników	1
Główny palnik	9,0 kW (Polska 10,2 kW)
Boczny palnik	3,0 kW (Polska 3,4 kW)
Całkowita nominalna moc cieplna	12 kW / 873 g/h (Polska 13,6 kW / 989 g/h)
System zapłonu	Zintegrowany
Powierzchnia grillowania	50 x 41,5 cm
Powierzchnia utrzymująca ciepło	49 x 10,5 cm
Wysokość grilla	84 cm
Liczba haczyków na przybory	8
Maks. wysokość butli z gazem	590 mm
Maks. średnica butli z gazem	310 mm
Maks. pojemność butli z gazem	10 kg
Maks. wielkość naczynia, palnik boczny	Ø22 cm
Min. wielkość naczynia, palnik boczny	Ø16 cm
Masa	25 kg
Wymiary	121 x 110 x 53,5 cm

9 Rozwiązywanie problemów

Problem	Możliwa przyczyna	Postępowanie
Wyciek gazu z węża.	Uszkodzony wąż.	Zakręć dopływ gazu i wymień wąż.
Wyciek gazu z butli z gazem lub z zaworu butli z gazem.	Wada mechaniczna lub uszkodzenie części.	Zamknij zawór butli z gazem. Wymień butlę z gazem.
Palniki nie zapalają się.	Butla z gazem jest pusta.	Napełnij butlę z gazem.
	Wadliwy reduktor.	Wymień reduktor.
	Palniki, węże lub dysze są zablokowane.	Wyczyść części.
Mały płomień lub cofanie się płomienia (ogień w rurce palnika i syk).	Palniki, węże lub dysze są zablokowane.	Wyczyść części.
	Silny wiatr.	Umieść produkt w miejscu zabezpieczonym przed wiatrem.
Pokrętko palnika stawia opór podczas obracania.	Uszkodzony zawór gazowy.	Wymień zawór gazowy.

Table of contents



1 Introduction	35
1.1 Product description.....	35
1.2 Symbols	35
2 Safety	35
2.1 Safety definitions.....	35
2.2 Safety instructions for operation.....	35
3 Assembly	36
3.1 To do before you assemble the product	36
3.2 To assemble the product.....	36
4 Operation	36
4.1 To do before you use the product for the first time	36
4.2 To use the product.....	36
5 Maintenance	37
5.1 To clean the product	37
5.2 To do maintenance on the product.....	37
5.3 To do a leakage test	37
5.4 To refit the burner.....	38
6 Storage	38
7 Disposal	38
8 Technical data	38
9 Troubleshooting	39

1 Introduction

1.1 Product description

The product is an outdoor gas grill intended for preparation of food.

1.2 Symbols

	Read the operating instructions carefully and make sure that you understand the instructions before you use the product. Save the instructions for future reference.
	This product complies with applicable EU directives and regulations.
	Discarded product must be recycled according to current regulations.

2 Safety

2.1 Safety definitions

Warning! If you do not obey these instructions, there is a risk of death or injury.

Caution! If you do not obey these instructions, there is a risk of damage to the product, other materials or the adjacent area.

Note! Information that is necessary in a given situation.

2.2 Safety instructions for operation

Warning! If you do not obey these instructions, there is a risk of death or injury.

- Use outdoors only.
- Read the instructions before using the appliance.
- WARNING: accessible parts may be very hot. Keep young children away.
- Do not move the appliance during use.
- Turn off the gas supply at the gas cylinder after use.
- This appliance must be kept away from flammable materials during use.
- Do not modify the appliance.
- Turn off the gas cylinder valve immediately if there is a gas leak or a smell of gas.
- Use protective gloves when you use the product.

- Do not open sealed components.
- Do not block any ventilation openings on the product.
- Do a check of all hoses every year. Replace the flexible gas hose according to local regulations or if it shows any wear.
- Let an authorised service center do a check of the product every year. Do not repair the product yourself.
- Only use the product in a well ventilated area.
- Do not allow any children or anyone who is unfamiliar with the product to use it.
- Do not use the product if it is damaged.
- Do not use the product as a heater.
- The product must only be used for its intended purpose.
- Do not put the gas cylinder near the product.
- Storage of the gas cylinder must comply with local regulations.
- Only use propane or butane that complies with the specifications of the product.
- Put the product on a stable surface, at a minimum distance of 3 m from flammable materials or vegetation.
- Do not disconnect gas connections while the product is in use.
- Do not leave the product unattended when it is in use.
- Do not lean over the product when you light it.
- Do not use utensils made of plastic or glass on the product.
- Do not heat unopened containers on the product.
- Let the product become cool before storage.
- Clean the grease tray before each use.
- Clean the product regularly.

3 Assembly

3.1 To do before you assemble the product

- 1 Remove all packaging and stickers.

Warning! Risk of fire. Packaging and stickers are flammable. Make sure that all packaging is removed before you use the product.

- 2 Lift the product from the carton.

Caution! When lifting the product from the carton, one person must lift from each short side. (Figure 1)

3.2 To assemble the product

- (Figure 2-16)

4 Operation

4.1 To do before you use the product for the first time

- Connect a gas cylinder (not included) to the product.

4.2 To use the product

4.2.1 To connect the gas cylinder

Warning! Do not connect the gas cylinder near sources of heat or flames.

Warning! Do not smoke when you connect or replace gas cylinders.

Caution! If you keep the product outdoors, keep the regulators away from precipitation.

- 1 Make sure that the gas cylinder complies with the applicable national regulations and the specifications in technical data.
- 2 Put the product on a stable and level surface and make sure that the product is cool.
- 3 Connect an applicable gas regulator (not included) to the valve on the gas cylinder (not included) and tighten it fully with a wrench.

Warning! The regulator must comply with EN 16129 and applicable national regulations.

- 4 Put the gas cylinder on the right side of the product, away from heat and hot surfaces.
- 5 Connect the hose to the regulator on the gas cylinder.

Note! The hose diameter must be 8–10 mm and must not be longer than 1.5 m.

- 6 Connect the hose to the product. Make sure that the hose is not twisted or pinched when you connect it.

7 Connect the hose to the valve for the side burner and to the control knob for the side burner.

8 Examine all hoses and connections for damage and leakage before you use the product. Replace damaged or defective hoses.

Warning! Immediately close the gas valve on the gas cylinder if there is leakage.

Warning! Do not use a naked flame to check for leakage.

4.2.2 To light the burners

Warning! Always have a BC type of fire extinguisher ready when you operate the product. Do not use water to extinguish fires.

Warning! If a grease fire develops, turn all control knobs to the "OFF" position, close the gas valve on the gas cylinder fully, and close the lid. Grease fires will not be extinguished if you just close the lid.

Warning! Do not lean over the product when you light it.

Note! The lid must be open when you light the product.

- 1** Make sure that all burner knobs are turned off.
- 2** Open the gas cylinder valve.
- 3** Push and hold the burner knob for 3–5 seconds and then turn counter-clockwise until you hear a click. The burner lights.

Warning! If the burner does not light, turn off the burner knob and wait 5 minutes before you do this step again. Risk of gas explosion.

- 4** Keep the burner knob pushed for 2 more seconds to let the gas fill the burner tube.
- 5** Turn the burner knob to the desired temperature.
- 6** Cook the food.
- 7** When you are finished, turn the burner knob to its off position and close the gas cylinder valve.

5 Maintenance

5.1 To clean the product

- Clean the product regularly to prevent grease fires.
- Turn the control knobs to the "HIGH" to burn off food scraps.

5.2 To do maintenance on the product

Warning! Let the product become cool before you do maintenance.

- Let an authorized service center do a check of the product 1 time per year.
- Do a check of all hoses at least 1 time per year and every time you replace the gas cylinder.

Warning! Always replace damaged hoses with new hoses that have the same quality and length.

- Replace all hoses every 2 years. Follow national regulations for replacement of hoses.

5.3 To do a leakage test

Warning! Do not do a leakage test with a naked flame – use a solution of soap and water.

Warning! If leakage is detected that you cannot fix by yourself, have the unit repaired by an authorized service centre. Do not attempt repairs yourself.

When hoses are connected to the product they must be tested for leakage.

- 1** Add 3 parts water and 1 part soap to a container, and mix it.
- 2** Make sure that the control knob is in the "OFF" position.
- 3** Connect the gas regulator to the gas cylinder. Tighten the connections and open the gas valve.
- 4** Apply the solution to the hose and all the connections including side burner connections, hose connections and regulator connection. Bubbles indicate leakage, which must be corrected before the product is used. (Figure 17)
- 5** Do a new leakage test after repairs.
- 6** Set the gas cylinder valve to the "OFF" position after the test.

5.4 To refit the burner

Warning! If the installation of the burner is unsatisfactory, speak to an authorized service center.

- 1 Set the burner in position. Make sure that it is centered and that the tubes on the burner lines up with the valve outlets.
- 2 Attach the burner with the screws.

Note! If the screws do not attach easily, the burner is not positioned correctly.

- 3 Do a leakage test.

6 Storage

Warning! Let the product become cool before you put it in storage.

- Disconnect the gas cylinder before you store the product.
- Do not store gas cylinders indoors.
- Make sure that the storage of the product and the gas cylinder comply with national regulations.
- Put a protective cover over the product.
- Cover the burners with aluminium foil to prevent insects and debris to get inside the burners.

7 Disposal

7.1 To discard the product

- Make sure that you follow local regulations when you discard the product. Do not burn the product.

8 Technical data

Specification	Value
Gas and supply pressure	Butan/propane 30 mbar (Poland 37 mbar)
Product category	I3B/P(30) (Poland I3B/P(37))
Injector size, main burner	Ø0.85 mm
Injector size, side burner	Ø0.85 mm
Number of main burners	3
Number of side burners	1
Main burner	9.0 kW (Poland 10.2 kW)
Side burner	3.0 kW (Poland 3.4 kW)
Total nominal heat output	12 kW / 873 g/h (Poland 13.6 kW / 989 g/h)
Lighting	Integrated
Grilling surface	50 x 41.5 cm
Keep-warm surface	49 x 10.5 cm
Grilling height	84 cm
Number of tool hooks	8
Gas cylinder max height	590 mm
Gas cylinder max diameter	310 mm
Gas cylinder max content	10 kg
Max. pan size, side burner	Ø22 cm
Min. pan size, side burner	Ø16 cm
Weight	25 kg
Dimensions	121 x 110 x 53.5 cm

9 Troubleshooting

Problem	Possible cause	Action
Gas leak from a hose.	Damaged hose.	Turn off the gas supply and replace the hose.
Gas leak from the gas cylinder or the gas cylinder valve.	Mechanical fault or damaged parts.	Close the gas cylinder valve. Replace the gas cylinder.
The burners do not light.	Gas cylinder empty.	Refill the gas cylinder.
	Defective regulator.	Replace the regulator.
	The burners, hoses or nozzles are blocked.	Clean the parts.
A small flame or flashback (fire in the burner tube and a hissing noise).	The burners, hoses or nozzles are blocked.	Clean the parts.
	Strong wind.	Put the product in a place protected from wind.
The burner knob does not turn easily.	Defective gas valve.	Replace the gas valve.

Sisällysluettelo

1 Johdanto	40
1.1 Tuotteen kuvaus	40
1.2 Symbolit.....	40
2 Turvallisuus	40
2.1 Turvallisuuden määritelmät.....	40
2.2 Käytön turvallisuusohjeet	40
3 Kokoonpano	41
3.1 Valmistelut ennen kokoonpanoa.....	41
3.2 Tuotteen kokoaminen	41
4 Käyttö	41
4.1 Ennen tuotteen ensimmäistä käyttökertaa tehtävät toimet	41
4.2 Tuotteen käyttäminen	41
5 Huolto	42
5.1 Tuotteen puhdistaminen.....	42
5.2 Tuotteen huolto	42
5.3 Vuototestin tekeminen	42
5.4 Polttimen asentaminen takaisin paikalleen	42
6 Varastointi	43
7 Hävittäminen	43
8 Tekniset tiedot	43
9 Vianmääritys	44

1 Johdanto

1.1 Tuotteen kuvaus

Tuote on ruoan valmistukseen tarkoitettu kaasugrilli.

1.2 Symbolit

	Lue käyttöohjeet huolellisesti ja varmista, että ymmärrät ohjeet ennen tuotteen käyttöä. Säilytä ohjeet myöhempää käyttöä varten.
	Tämä tuote on sovellettavien EU-direktiivien ja asetusten mukainen.
	Käytöstä poistettu tuote on kierrätettävä voimassa olevien säännösten mukaisesti.

2 Turvallisuus

2.1 Turvallisuuden määritelmät

! **Varoitus!** Ohjeiden noudattamatta jättäminen aiheuttaa kuoleman tai henkilövahingon vaaran.

! **Varo!** Ohjeiden noudattamatta jättäminen aiheuttaa tuotteen, muiden materiaalien tai viereisten alueiden vahingoittumisen vaaran.

Huom! Tarpeellista tietoa tietyssä tilanteessa.

2.2 Käytön turvallisuusohjeet

! **Varoitus!** Ohjeiden noudattamatta jättäminen aiheuttaa kuoleman tai henkilövahingon vaaran.

- Käytä ainoastaan ulkona.
- Lue ohjeet ennen laitteen käyttöä.
- VARO: osat voivat olla erittäin kuumia. Pidä lapset etäällä.
- Älä siirrä tuotetta käytön aikana.
- Katkaise kaasun tulo kaasupullosta käytön jälkeen.
- Laite on pidettävä käytön aikana erillään syttyivistä materiaaleista.
- Älä tee muutoksia laitteeseen.
- Sulje kaasupullon venttiili välittömästi, jos kaasua vuotaa tai haistat kaasun hajun.
- Käytä suojakäsineitä tuotetta käyttäessäsi.
- Älä avaa sinetöityjä osia.

- Älä tuki tuotteen tuuletusaukkoja.
- Tarkasta kaikki letkut vuosittain. Vaihda joustava kaasuletku paikallisten määräysten mukaisesti tai jos siinä on kulumia.
- Anna valtuutettuun huoltokeskuksen tarkastaa tuote kerran vuodessa. Älä korjaa tuotetta itse.
- Käytä tuotetta vain hyvin tuuletetussa tilassa.
- Älä anna lasten tai sellaisten henkilöiden, jotka eivät tunne tuotetta, käyttää sitä.
- Älä käytä tuotetta, jos se on vaurioitunut.
- Älä käytä tuotetta lämmittimenä.
- Tuotetta saa käyttää vain sille tarkoitettuun tarkoitukseen.
- Älä aseta kaasupulloa tuotteen lähelle.
- Kaasupullo on säilytettävä paikallisten määräysten mukaisesti.
- Käytä vain tuotteen erittelyjen mukaista propaania tai butaania.
- Aseta tuote vakaalle alustalle vähintään 3 metrin etäisyydelle syttyivistä materiaaleista tai kasvillisuudesta.
- Älä irrota kaasuletkuja, kun tuote on käytössä.
- Älä jätä tuotetta valvomatta kun se on päällä.
- Älä nojaa tuotteen päälle, kun sytytät sitä.
- Älä käytä muovista tai lasista valmistettuja välineitä tuotteen kanssa.
- Älä kuumenna avaamattomia astioita tuotteessa.
- Anna tuotteen jäähtyä ennen säilytystä.
- Puhdista rasvakaukalo ennen jokaista käyttökertaa.
- Puhdista tuote säännöllisesti.

3 Kokoanpano

3.1 Valmistelut ennen kokoonpanoa

- 1 Poista kaikki pakkaukset ja tarrat.

! **Varoitus!** Palovaara. Pakkaukset ja tarrat ovat syttyviä. Varmista, että kaikki pakkaukset on poistettu ennen tuotteen käyttöä.

- 2 Nosta tuote pakkauksesta.

! **Varo!** Kun tuotetta nostetaan laatikosta, yhden henkilön on nostettava tuotetta kummaltakin lyhyeltä sivulta. (Kuva 1)

3.2 Tuotteen kokoaminen

- (Kuva 2-16)

4 Käyttö

4.1 Ennen tuotteen ensimmäistä käyttökertaa tehtävät toimet

- Liitä kaasupullo (ei sisälly toimitukseen) tuotteeseen.

4.2 Tuotteen käyttäminen

4.2.1 Kaasupullon liittäminen

! **Varoitus!** Älä liitä kaasupulloja lämmönlähteiden tai avotulen lähelle.

! **Varoitus!** Älä tupakoi, kun liität tai vaihdat kaasupulloja.

! **Varo!** Jos säilytät tuotetta ulkona, pidä säätimet suojassa sateelta.

- 1 Varmista, että kaasupullo on sovellettavien kansallisten määräysten ja teknisten tietojen eritelmien mukainen.
- 2 Aseta tuote vakaalle ja tasaiselle alustalle ja varmista, että tuote on viileä.
- 3 Kytke sopiva kaasusäädin (ei sisälly toimitukseen) kaasupullon venttiiliin (ei sisälly toimitukseen) ja kiristä se kokonaan avaimella.

! **Varoitus!** Säätimen on oltava standardin EN 16129 ja sovellettavien kansallisten säännösten mukainen.

- 4 Aseta kaasupullo tuotteen oikealle puolelle, kauas lämmöstä ja kuumista pinnoista.
- 5 Liitä letku kaasupullon säätimeen.

Huom! Letkun halkaisijan on oltava 8-10 mm, ja sen pituus saa olla enintään 1,5 m.

- 6 Liitä letku tuotteeseen. Varmista, että letku ei ole väännyt tai puristunut, kun liität sen.
- 7 Liitä letku sivupolttimen venttiiliin ja sivupolttimen säätönuppiin.
- 8 Tutki kaikki letkut ja liitännät vaurioiden ja vuotojen varalta ennen tuotteen käyttöä. Vaihda vaurioituneet tai vialliset letkut.

! Varoitus! Sulje kaasupullon kaasuventtiili välittömästi, jos ilmenee kaasuvuoto.

! Varoitus! Älä käytä liekkiä vuotojen tarkistamiseen.

4.2.2 Polttimien sytyttäminen

! Varoitus! Pidä aina BC-tyyppinen sammutin valmiina, kun käytät tuotetta. Älä käytä vettä tulipalojen sammuttamiseen.

! Varoitus! Jos syttyy rasvapalo, käännä kaikki säätönupit OFF-asentoon, sulje kaasupullon kaasuventtiili kokonaan ja sulje kansi. Rasvapalo ei sammu, jos vain suljet kannen.

! Varoitus! Älä nojaa tuotteen päälle, kun sytytät sitä.

! Huom! Kannen on oltava auki, kun sytytät tuotteen.

- 1 Varmista, että kaikki säätönupit ovat OFF-asennossa.
- 2 Avaa kaasupullon kaasuventtiili.
- 3 Pidä säätönuppia painettuna 3–5 sekuntia ja käännä sitten vastapäivään, kunnes kuulet naksahduksen. Poltin syttyy.

! Varoitus! Jos poltin ei syty, sulje kaasu ja odota 5 minuuttia ennen kuin toistat tämän vaiheen. Kaasuräjähdyksivaara.

- 4 Pidä säätönuppia painettuna vielä 2 sekuntia, jotta kaasu täyttää polttimen putken.
- 5 Kierrä säätönuppi halutun lämpötilan kohdalle.
- 6 Kypsennä ruoka.
- 7 Kun olet valmis, käännä säätönuppi OFF-asentoon ja sulje kaasupullon venttiili.

5 Huolto

5.1 Tuotteen puhdistaminen

- Puhdista tuote säännöllisesti rasvapalojen ehkäisemiseksi.
- Käännä säätönupit asentoon "HIGH", jotta ruokajätteet palavat pois.

5.2 Tuotteen huolto

! Varoitus! Anna tuotteen jäähtyä ennen huoltoa.

- Anna valtuutetun huoltokeskuksen tarkastaa tuote kerran vuodessa.
- Tarkasta kaikki letkut vähintään kerran vuodessa ja aina kun vaihdat kaasupullon.

! Varoitus! Vaihda vaurioituneet letkut aina uusiin samanlaatuisiin ja -pituisiin letkuihin.

- Vaihda kaikki letkut 2 vuoden välein. Noudata letkujen vaihtoa koskevia kansallisia määräyksiä.

5.3 Vuototestin tekeminen

! Varoitus! Älä tee vuototestiä paljaalla liekillä - käytä saippua-vesiliuosta.

! Varoitus! Jos havaitset vuotoja, joita et pysty itse korjaamaan, toimita laite valtuutettuun huoltoliikkeeseen. Älä yritä tehdä korjauksia itse.

Kun letkut liitetään tuotteeseen, ne on testattava vuotojen varalta.

- 1 Lisää 3 osaa vettä ja 1 osa saippuaa astiaan ja sekoita se.
- 2 Varmista, että säätönuppi on OFF-asennossa.
- 3 Liitä letku kaasupullon säätimeen. Kiristä liitännät ja avaa kaasuventtiili.
- 4 Levitä liuosta letkuun ja kaikkiin liitännöihin, mukaan lukien sivupolttimen liitännät, letkuliitännät ja säätimen liitännät. Kuplat viittaavat vuotoon, joka on korjattava ennen tuotteen käyttöä. (Kuva 17)
- 5 Tee uusi vuototesti korjausten jälkeen.
- 6 Aseta kaasupullon venttiili OFF-asentoon testin jälkeen.

5.4 Polttimen asentaminen takaisin paikalleen

! Varoitus! Jos polttimen asennus on epätydyttävä, käänny valtuutetun huoltoliikkeen puoleen.

- 1 Aseta poltin oikeaan asentoon. Varmista, että se on keskitetty ja että poltinputket ovat linjassa venttiilin ulostulojen kanssa.
- 2 Kiinnitä poltin ruuveilla.

Huom! Jos ruuvit eivät kiinnity helposti, poltinta ei ole asetettu oikein.

- 3** Tee vuototesti.

6 Varastointi

! **Varoitus!** Anna tuotteen jäähtyä ennen varastointia.

- Irrota kaasupullo ennen tuotteen varastointia.
- Älä säilytä kaasupulloa sisätiloissa.
- Varmista, että tuotteen ja kaasupullon varastointi on kansallisten määräysten mukaista.
- Aseta suojus tuotteen päälle.
- Peitä polttimet alumiinifoliolla, jotta hyönteiset ja roskat eivät pääse polttimien sisään.

7 Hävittäminen

7.1 Tuotteen hävittäminen

- Varmista, että noudatat paikallisia määräyksiä, kun hävität tuotteen. Älä hävitä polttamalla.

8 Tekniset tiedot

Tekniset tiedot	Arvo
Kaasu ja syöttöpaine	Butaani/propaani 30 mbar (Puola 37 mbar)
Tuoteluokka	I3B/P(30) (Puola I3B/P(37))
Suuttimen koko, pääpoltin	Ø0,85 mm
Suuttimen koko, sivupoltin	Ø0,85 mm
Pääpolttimien lukumäärä	3
Sivupolttimien lukumäärä	1
Pääpoltin	9,0 kW (Puola 10,2 kW)
Sivupoltin	3,0 kW (Puola 3,4 kW)
Nimellislämmitysteho	12 kW / 873 g/h (Puola 13,6 kW / 989 g/h)
Valaistus	Integroitu
Grillausala	50 x 41,5 cm
Lämpimänäpitoitaso	49 x 10,5 cm
Grillauskorkeus	84 cm
Työkälukoukkujen lukumäärä	8
Kaasupullon maksimikorkeus	590 mm
Kaasupullon suurin halkaisija	310 mm
Kaasupullon enimmäispitoisuus	10 kg
Pannun maksimikoko, sivupoltin	Ø22 cm
Pannun minimikoko, sivupoltin	Ø16 cm
Paino	25 kg
Mitat	121 x 110 x 53,5 cm

9 Vianmääritys

Ongelma	Mahdollinen syy	Toiminto
Kaasuvuoto letkusta.	Vaurioitunut letku.	Sulje kaasun syöttö ja vaihda letku.
Kaasuvuoto kaasupullosta tai kaasupullon venttiilistä.	Mekaaninen vika tai vaurioituneet osat.	Sulje kaasupullon venttiili. Vaihda kaasupullo.
Polttimet eivät syty.	Kaasupullo on tyhjä.	Vaihda kaasupullo.
	Viallinen säädin.	Vaihda säädin.
	Poltin, letkut tai suuttimet ovat tukossa.	Puhdista osat.
Pieni liekki tai leimahdus (tuli polttimen putkessa ja sihisevä ääni).	Poltin, letkut tai suuttimet ovat tukossa.	Puhdista osat.
	Navakka tuuli.	Laita tuote tuulelta suojattuun paikkaan.
Säätönappi ei käänny helposti.	Viallinen kaasuventtiili.	Vaihda venttiili.



EU DECLARATION OF CONFORMITY / EU FÖRSÄKRAN OM ÖVERENSSTÄMMELSE / EU SAMSVARSEKRLÆRING /
EU-OVERENSSTEMMELSESEKRLÆRING / DEKLARACJA ZGODNOŚCI UE / EU KONFORMITÄTSEKRLÆRING /
EU VAATIMUSTENMUKAISUUSVAKUUTUS / DÉCLARATION UE DE CONFORMITÉ / EU CONFORMITEITSVERKLARING

Item number / Artikelnummer / Artikelnummer / Varenummer / Numer artykułu / Artikelnummer /
Tuotenumero / Numéro de référence / Artikelnummer

027549

Model no.: G310E



Jula AB, Box 363, SE-532 24 SKARA, SWEDEN

This declaration of conformity is issued under the sole responsibility of the manufacturer./ Denna försäkran om överensstämmelse utfärdas på tillverkarens eget ansvar./ Denne samsvarserklæring er utstedt under ansvaret til produsenten./ Denne overensstemmelseserklæring er utstedt under produsentens eneansvar./ Niniejsza deklaracja zgodności wydana zostaje na wyłączną odpowiedzialność producenta./ Diese Konformitätserklärung wird unter der alleinigen Verantwortung des Herstellers ausgestellt./ Tämä vaatimustenmukaisuusvakuutus on annettu valmistajan yksinomaisella vastuulla./ La présente déclaration de conformité est émise sous la seule responsabilité du fabriquant./ Deze conformiteitsverklaring wordt afgegeven onder de uitsluitende verantwoordelijkheid van de fabrikant.

**GAS BARBECUE GRILL / GASOLGRILL / GASSGRILL / GASGRILL / GRILL GAZOWY
GASGRILL / KAASUGRILLI / BARBECUE AU GAZ / GASGRILL**

I3B/P(30), I3+(28-38/37), I3B/P(37)

3+1 Burner

Conforms to the following directives, regulations and standards./ Överensstämmer med följande direktiv, förordningar och standarder./ Er i samsvar med følgende direktiver, forordning og standarder./ Overholder følgende direktiver, forordninger og standarder./ Są zgodne z następującymi dyrektywami, regulacja i normami./ Entspricht den folgenden Richtlinien, Vorschriften und Normen./ Seuraavien direktiivien, asetusten ja standardien mukainen./ Conforme aux directives, règlements et normes suivants./ Voldoet aan de volgende richtlijnen, voorschriften en normen.

Directive/Regulation	Harmonised standard
GAR (EU) 2016/426, Annex III, 1	EN 498:2012, EN 484:2019

Name and address of the notified body involved:

Navn och adress hos involverat kontrollorgan:

Navn og adresse til det aktuelle meldte organet:

Navn og adresse på bemyndiget organ:

Nazwa i adres organu kontrolnego:

Name und Anschrift der beteiligten benannten Stelle:

Ilmotetun laitoksen nimi ja osoite:

Nom et adresse de l'organisme notifié

Naam en adres van de betrokken aangemelde instantie:

DBI Certification A/S

Jernholmen 12, DK-2650 Hvidovre

NB2531

2531-GAR-CGC10640 (exp. date 2029-10-18)

Module B: Type-examination – Production type

This product was CE marked in year./ Produkten CE-märktes år./ Dette produkt ble CE-merket dette året./ Produktet blev CE-mærket i år./ Wyrób oznakowany znakiem CE w roku./ Dieses Produkt erhielt die CE-Kennzeichnung im Jahr./ Tämä tuote on CE-merkitty vuonna./ Ce produit a reçu le marquage CE en./ Dit product werd CE-gemarkeerd in het jaar: -23

Signed for and on behalf of:

Skara 2023-12-13

Mattias Lif

BUSINESS AREA MANAGER (Signatory for Jula and authorised to compile the technical documentation./ Undertecknat för Jula samt behörig att sammanställa den tekniska dokumentationen./ Signert for Jula og kvalifisert til å sammenfatte den tekniske dokumentasjonen./ Underskrevet på vegne af Jula og bemyndiget til udarbejdelse af den tekniske dokumentation./ Podpisano w imieniu Jula oraz osoby upoważnionej do sporządzenia dokumentacji technicznej./ Unterzeichnet im von Jula und befugt, die technische Dokumentation zusammenzustellen./ Allekirjoittanut Julan puolesta ja valtuutettu kokoaan tekniset asiakirjat./ Signé au nom de Jula et habilité. Nomen à établir la documentation technique./ Ondertekend namens Jula en gemachtigde voor de samenstelling van de technische documentatie



www.jula.com