



FLOOR FAN

OPERATING INSTRUCTIONS - Original instructions

**SV GOLVFLÄKT
BRUKSANVISNING**

Översättning av originalinstruktioner

**DE STANDVENTILATOR
BEDIENUNGSANLEITUNG**

Übersetzung der Originalanleitung

**NO GULVIFTE
BETJENINGSANVISNINGER**

Oversettelse av originalinstruksjonene

**FI LATTIATUULETIN
KÄYTTÖOHJE**

Alkuperäisten ohjeiden käännös

**DA GULVVENTILATOR
BETJENINGSVEJLEDNING**

Oversættelse af den originale vejledning

**FR VENTILATEUR SUR PIED
INSTRUCTIONS D'UTILISATION**

Traduction des instructions d'origine

**PL WENTYLATOR STOJĄCY
INSTRUKCJA OBSŁUGI**

Przekład instrukcji oryginalnej

**NL VLOERVENTILATOR
BEDIENINGSINSTRUCTIES**

Vertaling van de originele instructies

Jula AB förbehåller sig rätten att göra ändringar på produkten. Jula AB innehar upphovsrätten till denna dokumentation. Det är inte tillåtet att modifiera eller ändra denna dokumentation på något sätt och bruksanvisningen ska skrivas ut och användas som den är i förhållande till produkten. Se Julas webbplats för den senaste versionen av bruksanvisningen.

Jula AB forbeholder seg retten til å endre produktet. Jula AB innehar opphavsretten til denne dokumentasjonen. Det er ikke tillatt å modifisere eller endre denne dokumentasjonen på noen som helst måte, og håndboken skal trykkes og brukes som den er i forhold til produktet. For siste versjon av betjeningsanvisningene, se Julas nettsider.

Jula AB forbeholder sig retten til at ændre produktet. Jula AB har ophavsretten til denne dokumentation. Det er ikke tilladt at modificere eller ændre denne dokumentation på nogen måde, og manualen skal printes og bruges som den er i forhold til produktet. For den seneste version af betjeningsvejledningen, se Julas hjemmeside.

Jula AB zastrzega sobie prawo do wprowadzania zmian w produkcie. Jula AB zastrzega sobie prawa autorskie do niniejszej dokumentacji. Dokumentacji nie wolno w żaden sposób modyfikować ani zmieniać, a instrukcję należy drukować i używać ją w odniesieniu do produktu w stanie niezmienionym. Najnowszą wersję instrukcji obsługi można znaleźć na stronie internetowej Jula.

Jula AB reserves the right to make changes to the product. Jula AB claims copyright on this documentation. It is not allowed to modify or alter this documentation in any way and the manual shall be printed and used as it is in relation to the product. For the latest version of operating instructions, refer to the Jula website.

Jula AB behält sich das Recht vor, Änderungen am Produkt vorzunehmen. Jula AB beansprucht die Urheberrechte an dieser Dokumentation. Es ist nicht zulässig, diese Dokumentation in irgendeiner Weise zu verändern oder umzugestalten. Die Anleitung muss gedruckt und so verwendet werden, wie sie in Bezug zum Produkt steht. Die aktuellste Version der Bedienungsanleitung finden Sie auf der Website von Jula.

Jula AB pidättää oikeuden tehdä tuoteeseen muutoksia. Jula AB:llä on tämän dokumentaation tekijänoikeus. Tätä dokumentaatiota ei saa muuttaa millään tavalla ja käyttöopas on tulostettava ja sitä on käytettävä sellaisena kuin se on tämän tuotteen kanssa. Käyttöohjeiden uusin versio löytyy Julan verkkosivustolta.

Jula AB se réserve le droit d'apporter des modifications au produit. Jula AB revendique les droits d'auteur sur cette documentation. Il est interdit de modifier ou d'altérer cette documentation de quelque manière que ce soit et le manuel doit être imprimé et utilisé tel quel en relation avec le produit. Pour obtenir la dernière version des instructions d'utilisation, consultez le site Web de Jula.

Jula AB behoudt zich het recht voor om wijzigingen aan het product aan te brengen. Jula AB claimt het copyright op deze documentatie. Het is niet toegestaan om deze documentatie op welke manier dan ook te wijzigen of te veranderen. De handleiding moet worden afgedrukt en gebruikt zoals deze in relatie tot het product staat. Raadpleeg de Jula-website voor de laatste versie van de bedieningsinstructies.

WWW.JULA.COM

© JULA AB 2025-09-10

**JULA AB
BOX 363, 532 24 SKARA, SWEDEN**

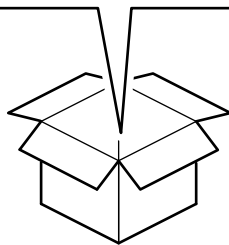
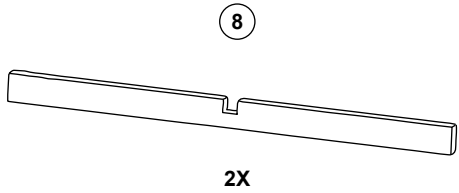
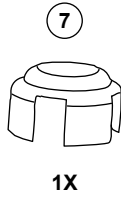
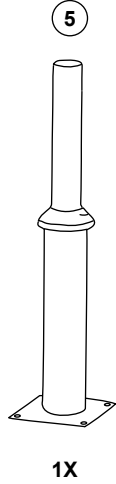
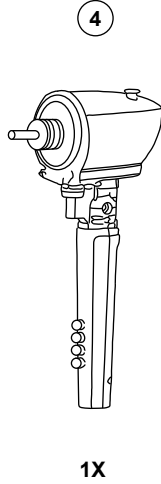
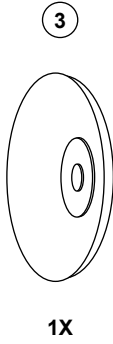
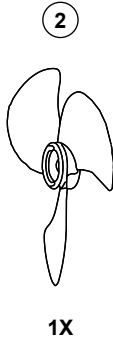
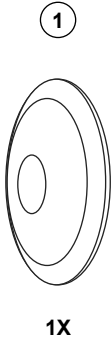

1

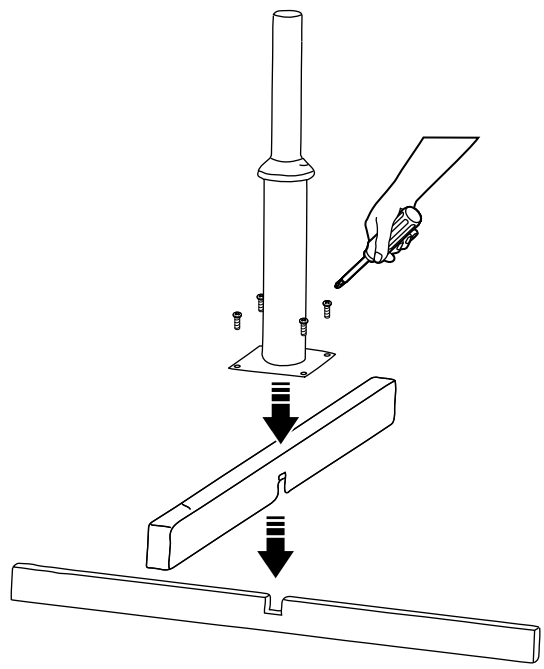

2

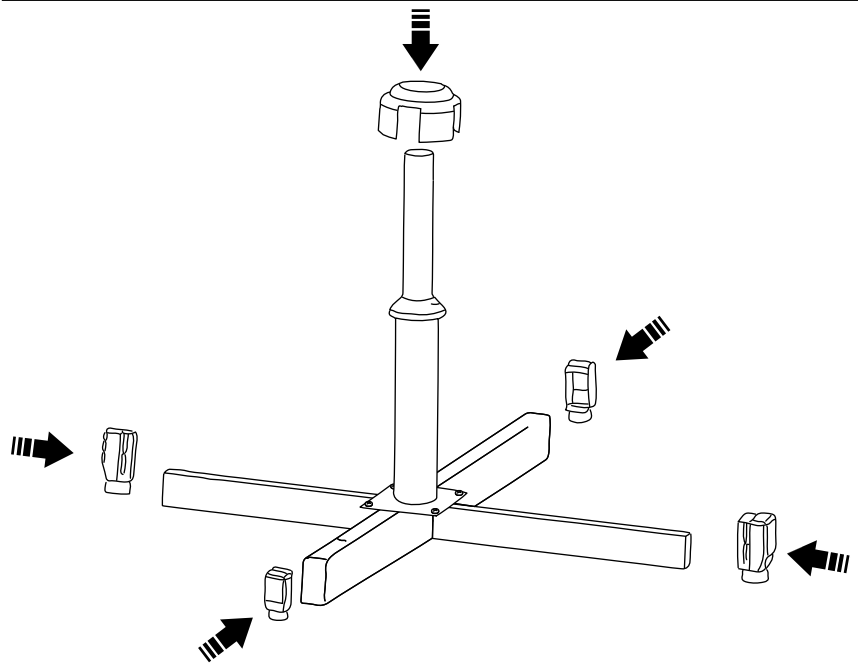

3

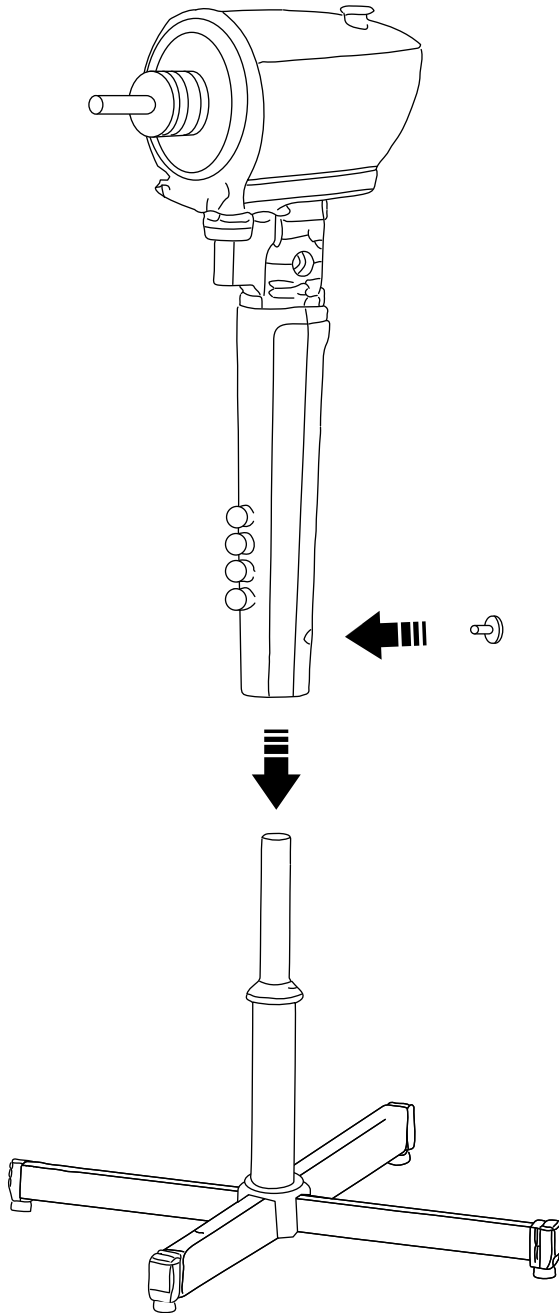

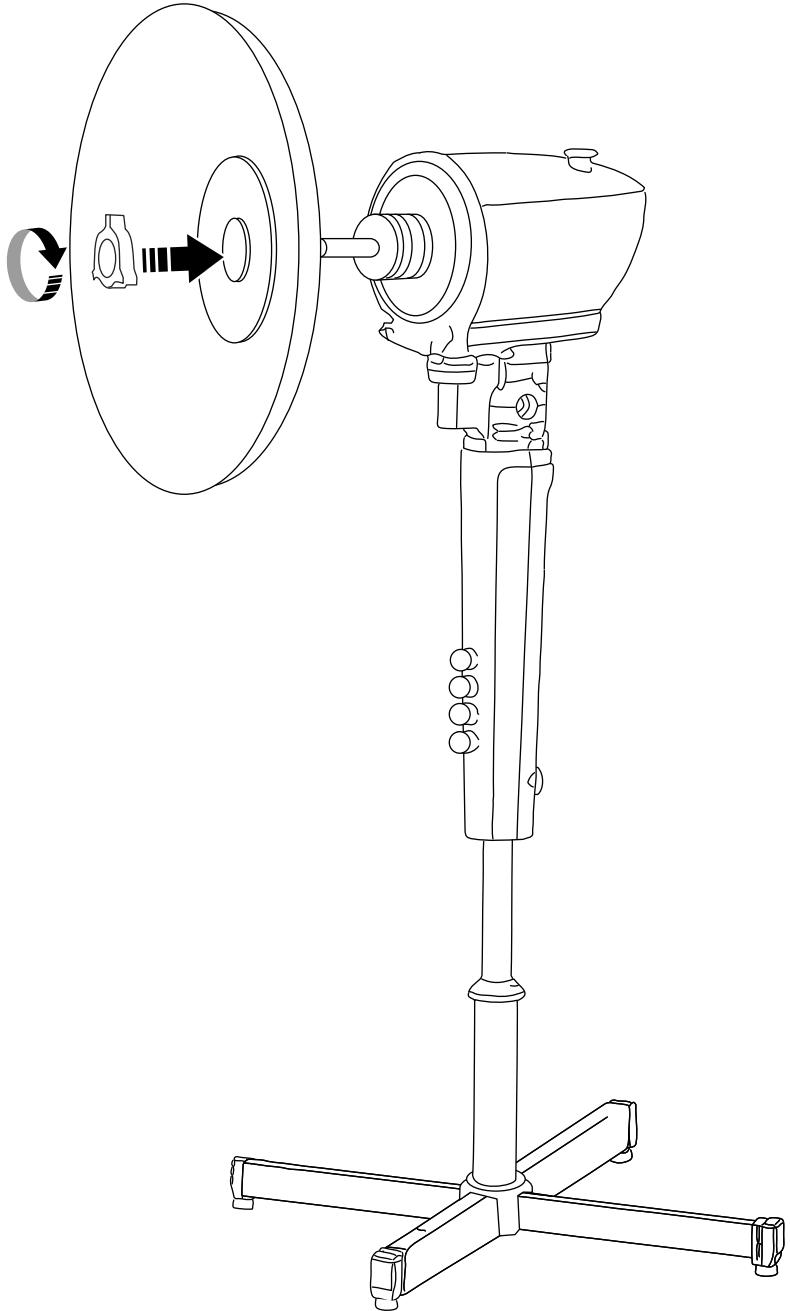

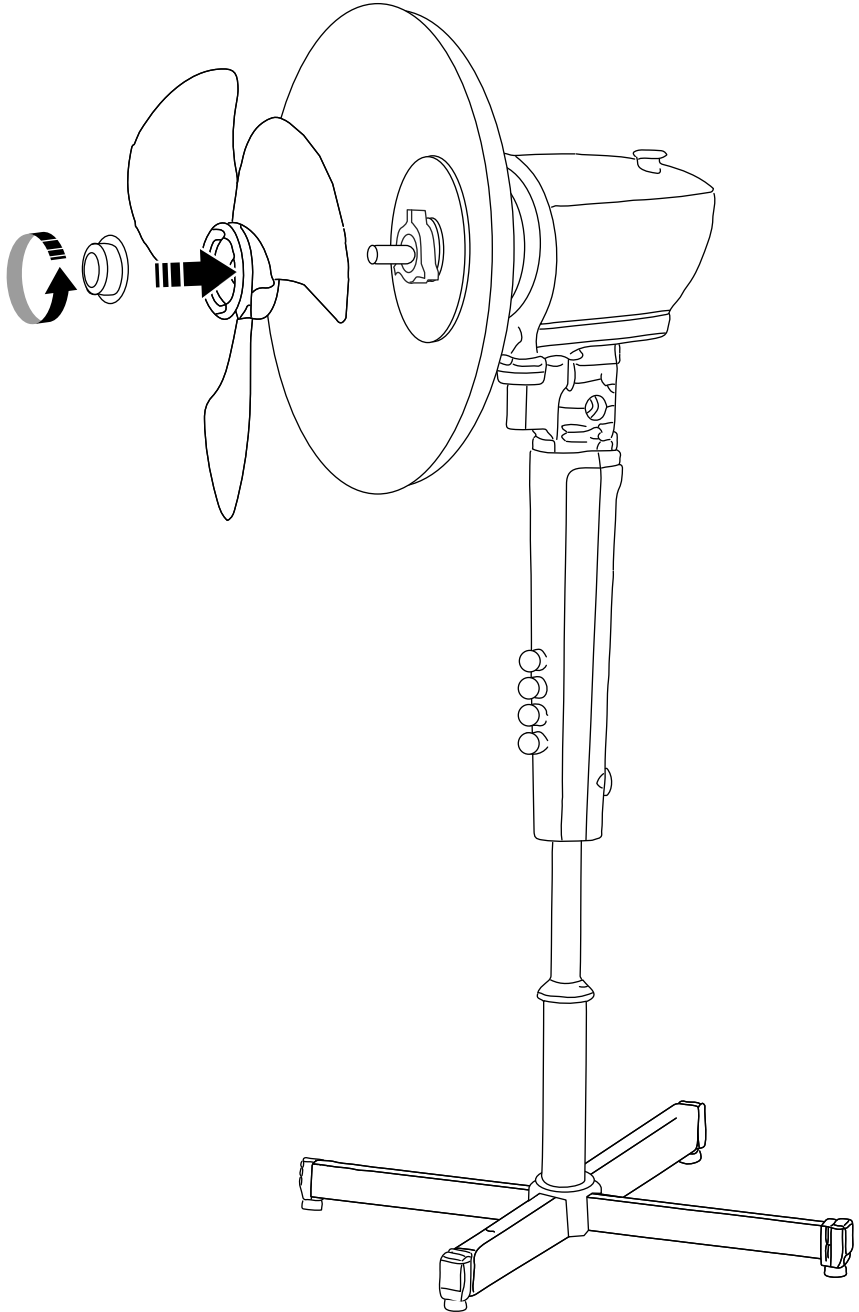

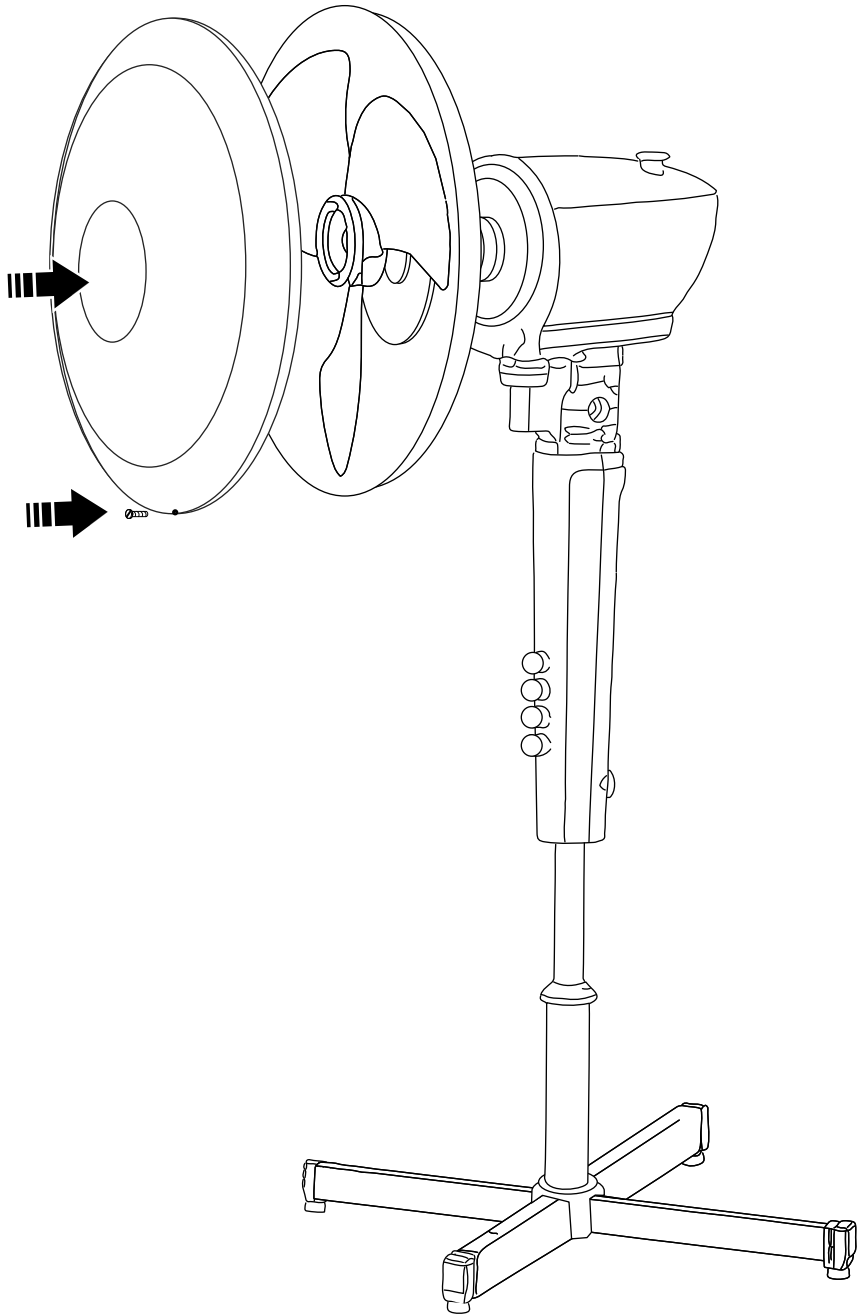

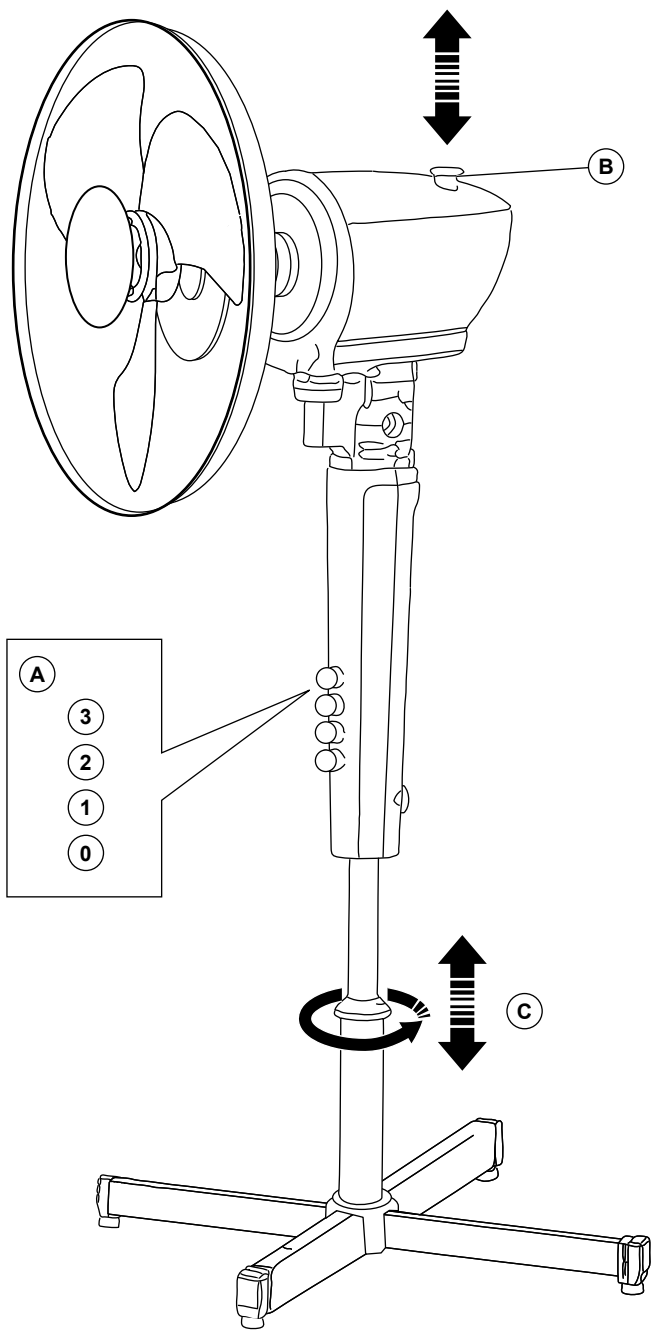

1 Inledning

1.1 Produktbeskrivning

Denna produkt är en golvläkt med justerbar höjd.

1.2 Avsedd användning

Denna produkt är avsedd att användas för att kyla ett rum på golvnivå. Endast för inomhus- och hushållsbruk.

1.3 Symboler

	Läs bruksanvisningen noggrant och se till att du förstår instruktionerna innan du börjar använda produkten. Spara bruksanvisningen för framtida användning.
	Kasserad produkt måste återvinnas i enlighet med gällande förordningar.
	Klass II
	Denna produkt uppfyller tillämpliga EU-direktiv och -förordningar.

1.4 Produktinnehåll

1. Framskydd
2. Fläktblad
3. Bakskydd
4. Fläktenhet
5. Bottenpelare
6. Plasthölje – slutet på balken
7. Plasthölje – bottenpelare
8. Balkens bas
9. Låsmutter – bakskydd
10. Låsmutter – fläktblad
11. Skruv – för bottenpelaren
12. Skruv – för skyddsmonteringen
13. Mutter – för skyddsmonteringen

2 Säkerhet

2.1 Säkerhetsdefinitioner

⚠ Varning! Om du inte följer dessa instruktioner finns det risk för skador och dödsfall.

⚠ Försiktighet! Om du inte följer dessa instruktioner finns det risk att du skadar produkten, andra material eller det närliggande området.

Obs! Information som är nödvändig i en specifik situation.

2.2 Säkerhetsinstruktioner för användning

- Läs varningsinstruktionerna nedan innan du använder produkten.
- Gör inga ändringar på produkten.
- Låt inte barn leka med produkten.
- Produkten får endast användas för sitt avsedda ändamål och i enlighet med dessa instruktioner.
- Täck inte över produkten när den används. Detta kan leda till överhettning eller brand.
- Placera produkten stående upprätt på en jämn, stabil yta.
- Sätt inte produkten på sidan när den används.
- Dra ut stickproppen från eluttaget när produkten inte används.

- Dra inte i strömkabeln för att ta ut stickproppen.
- Se till att produkten kan rotera utan att kollidera med eller hindras av något i närheten.
- Stoppa inga föremål i produktens skydd. Det är viktigt att förklara detta för barn för att se till att de förstår riskerna.
- Använd inte produkten om strömkabeln eller stickproppen är skadad, om produkten vält eller inte fungerar korrekt.
- En skadad strömkabel eller stickpropp måste bytas ut av ett auktoriserat servicecenter eller en kvalificerad person säkerställa säker användning.
- Använd inte produkten utomhus.
- Använd inte denna produkt med en tidsinställning, timer, ett separat fjärrkontrollsystem eller någon annan utrustning som kan starta produkten automatiskt.
- Använd inte produkten nära ett bad, en dusch eller en simbassäng.
- Barn under 3 år måste hållas under uppsikt eller hållas på avstånd från produkten.
- Denna produkt kan startas och stannas av barn från 8 års ålder och personer med fysiska, sensoriska och mentala variationer eller bristande erfarenhet eller kunskaper om de hålls under uppsikt eller får instruktioner om hur man använder produkten på ett säkert sätt och förstår riskerna.
- Rengörings- och användningsunderhåll ska inte utföras av barn utan uppsikt.
- Använd inte produkten nära lättantändliga vätskor eller gas.
- Stanna produkten och dra ut stickproppen innan du rengör den.
- Lämna inte produkten utan uppsikt när den är igång.

3 Montering

3.1 Att montera produkten

- 1 Se till att alla delar finns, ta bort och släng allt förpackningsmaterial.
- 2 Montera produktens bas, sätt en balk på den andra för att bilda ett kors och skruva fast bottenpelaren på basen. (Figur 1)
- 3 Fäst plastöverdraget på varje sida av den korsformade basen och sätt på plastskyddet längst ned på pelaren. (Figur 2)
- 4 Fäst fläktheten på bottenpelaren och lås fast den med tumskraven. (Figur 3)
- 5 Fäst bakskyddet på motoraxeln och lås fast det med en låsmutter. (Figur 4)
- 6 Fäst fläktbladet på motoraxeln, se till att stiftet på axeln sitter i fläktbladets skåra. Vrid muttern moturs för att låsa fläktbladet.

Obs! Se till att muttrarna är korrekt åtdragna och inte kan lossna.

- 7 Fäst framskyddet och se till att låsklämman på framskyddet passar ihop med bakskyddet. Lås ihop skydden med en skruv.

4 Användning

- Se till att produkten står stabilt på en jämn yta.
- Tryck på en av hastighetsknapparna (A) för att starta produkten. Se hastighetsfunktionen nedan:

Figur 7

Knapp	Hastighet
0	AV
1	Låg
2	Medium
3	Snabb

- För att aktivera eller inaktivera oscillation, dra upp eller tryck ned oscillationsknappen (B).
- Tryck försiktigt gallret för att justera luftflödet vertikalt.
- Lossa låsmuttern (C) på pelaren för att justera produktens höjd.

5 Underhåll

5.1 Att rengöra produkten

⚠ Varning! Dra ut stickproppen från strömkällan före installation och/eller rengöring.

⚠ Varning! Reparationer får endast utföras av ett auktoriserat servicecenter.

- Produkten ska rengöras en gång i månader. Rengör fläkten med en mjuk, fuktig duk med ett mildt rengöringsmedel. Se till att inget vatten eller annan vätska kommer in i fläkten.

Obs! Använd inte slipsvamp för att skrubba produkten.

- Kontrollera alla skruvar och muttrar regelbundet, dra åt dem vid behov och se till att produkten fungerar korrekt.

6 Förvaring

Förvara produkten på torr plats som är skyddad från direkt solljus och väta.

7 Avfallshantering

Se till att du följer lokala bestämmelser när du kasserar produkten. Bränn inte produkten.

8 Tekniska data

Parametrar	Specifikation
Märkspänning	230 V
Kabellängd	1,5 m
Bredd	62 cm
Höjd	105-125 cm
Diameter	41 cm
Vikt	2,5 kg

9 Produktdatablad

Beskrivning	Symbol	Värde	Enhet
Fläktens högsta blåshastighet	F	40,56	m ³ /min
Fläktens ineffekt	P	37,8	W
Servicevärde	SV	1,07	(m ³ /min)/W
Strömförbrukning i standby	P _{SB}	0	W
Fläktens ljudeffektnivå	L _{WA}	51,0	dB(A)
Maximal lufthastighet	C	2,4	m/s
Säsongsbunden elförbrukning	Q	12,1	kWh/a
Mätstandard för driftsvärde	IEC 60879:2019 - Fläktar för hushållsbruk - Funktionsprovning.		
Kontaktuppgifter för mer information	www.jula.com		

1 Introduksjon

1.1 Produktbeskrivelse

Produktet er en gulvufte med justerbar høyde.

1.2 Tiltent bruk

Produktet er ment å brukes til å kjøle et rom på gulvnivå.
Kun for innendørs og husholdningsbruk.

1.3 Symboler

	Les bruksanvisningen nøye og sørg for at du forstår instruksjonene før du bruker produktet. Ta vare på bruksanvisningen til senere bruk.
	Kassert produkt må gjenvinnes i henhold til gjeldende lover og regler.
	Klasse II
	Dette produktet er i samsvar med gjeldende EU-direktiver og -forordninger.

1.4 Produktinnhold

1. Frontdeksel
2. Vifteblad
3. Bakdeksel
4. Vifteenhet
5. Bunnstøyle
6. Plastdeksel - enden av søylen
7. Plastdeksel - bunnstøyle
8. Fotstykke
9. Låsemutter - bakdeksel
10. Låsemutter - vifteblad
11. Skrue - til bunnstøylen
12. Skrue - til dekselmontering
13. Mutter - til dekselmontering

2 Sikkerhet

2.1 Sikkerhetsdefinisjoner

⚠ Advarsel! Hvis du ikke følger disse instruksjonene er det fare for død eller personskade.

⚠ Forsiktig! Om du ikke følger disse instruksjonene er det en fare for skade på produktet, på andre materialer eller på området rundt.

Merk! Informasjon som er nødvendig i en gitt situasjon.

2.2 Sikkerhetsinstruksjoner for drift

- Les advarselsinstruksjonene som følger før du bruker produktet.
- Ikke utfør endringer på produktet.
- Ikke la barn leke med produktet.
- Produktet må kun brukes til det tiltenkte formålet og i samsvar med disse instruksjonene.
- Ikke dekk til produktet når det er i bruk, dette kan føre til overoppheting eller brann.
- Plasser produktet stående på en jevn, stabil overflate.
- Ikke legg produktet på siden mens det er i bruk.
- Trekk støpselet ut av stikkontakten når produktet ikke er i bruk.

- Ikke trekk i strømkabelen for å trekke ut støpselet.
- Sørg for at produktet kan rotere uten å kolliderere med eller bli hindret av noe i nærheten.
- Ikke legg noen gjenstander inn i beskyttelsesdekselet på produktet. Det er viktig å forklare dette for barn for å sikre at de forstår risikoen.
- Ikke bruk produktet hvis strømledningen eller støpselet er skadet, hvis produktet har veltet, eller hvis det ikke fungerer som det skal.
- En skadet ledning eller støpsel må skiftes ut av et autorisert servicesenter eller kvalifisert person for å sikre sikker bruk.
- Ikke bruk produktet utendørs.
- Ikke bruk dette produktet med en programmerer, timer, et separat fjernkontrollsystem eller annet utstyr som kan starte produktet automatisk.
- Ikke bruk produktet i nærheten av et badekar, en dusj eller et svømmebasseng.
- Barn under 3 år må holdes under oppsyn eller holdes unna produktet.
- Dette produktet kan startes og stoppes av barn fra 8 år og oppover og personer med reduserte fysiske sensoriske eller mentale evner eller mangel på erfaring og kunnskap, dersom de er under tilsyn eller har blitt instruert i hvordan man bruker produktet på en sikker måte og dersom de forstår farene som er forbundet med bruken av produktet.
- Rengjøring og brukervedlikehold skal ikke utføres av barn uten tilsyn.
- Ikke bruk produktet i nærheten av brennbare væsker eller gass.
- Stopp produktet og trekk ut støpselet før du rengjør det.
- Ikke forlat produktet uten tilsyn mens det er i drift.

3 Montering

3.1 Montere produktet

- 1 Sørg for at alle deler er inkludert, fjern og kast alt emballasjemateriale.
- 2 Sett sammen foten til produktet, sett det ene fotstykket over det andre slik at de blir et kryss, og skru bunnsøylen fast i krysset. (Figur 1)
- 3 Fest plastdekselet på hver side av kryssbasen og sett plastdekselet på bunnen av søylen. (Bilde 2)
- 4 Fest vifteenheten på bunnsøylen og lås den på plass med tommelskruen. (Bilde 3)
- 5 Fest den bakre beskyttelsen på motorakselen og lås den på plass med en låsemutter. (Bilde 4)
- 6 Fest viftebladet på motorakselen, pass på at tapen på akselen går i inngrep i sporet i viftebladet. Vri mutteren mot klokken for å låse viftebladet.

Merk! Sørg for at mutterne er riktig strammet og ikke kan løsne.

- 7 Fest frontdekselet og sørg for at låseklemmen på frontdekselet stemmer overens med bakbeskyttelsen. Lås beskyttelsene sammen med en skrue.

4 Drift

- Sørg for at produktet står stabilt på en flat overflate.
- Trykk på en av hastighetsknappene (A) for å starte produktet. Se hastighetsfunksjonen nedenfor:

Figur 7

Knapp	Hastighet
0	AV
1	Lav
2	Middels
3	Rask

- For å aktivere eller deaktivere oscillasjon, trekk opp eller trykk ned oscillasjonsknappen (B).
- Skyv gitteret forsiktig for å justere luftstrømmen i vertikalplanet.
- Løsne låsemutteren (C) på søylen for å justere høyden på produktet.

5 Vedlikehold

5.1 Rengjøring av produktet

⚠ Advarsel! Trekk ut støpselet fra stikkkontakten før installasjon og/eller rengjøring.

⚠ Advarsel! Reparasjoner må kun utføres av et autorisert servicesenter.

- Produktet bør rengjøres en gang i måneden. Rengjør viften med en myk klut fuktet med et mildt rengjøringsmiddel. Pass på at det ikke kommer vann eller annen væske inn i viften.

Merk! Ikke bruk en skuresvamp til å skrubbe produktet.

- Sjekk alle skruene og mutrene regelmessig, stram dem om nødvendig for å sikre at produktet fungerer som det skal.

6 Oppbevaring

Oppbevar produktet på et tørt sted, beskyttet mot direkte sollys og våte forhold.

7 Avhending

Følg lokale forskrifter når du kaster produktet. Ikke brenn produktet.

8 Tekniske data

Parametre	Spesifikasjon
Nominell spenning	230 V
Kabellengde	1,5 m
Bredde	62 cm
Høyde	105-125 cm
Diameter	41 cm
Vekt	2,5 kg

9 Produktbladdata

Beskrivelse	Symbol	Verdi	Enhet
Viftens maksimale luftstrøm	F	40,56	m ³ /min
Viftens strømforbruk	P	37,8	W
Serviceverdi	SV	1,07	(m ³ /min)/W
Standby strømforbruk	P _{SB}	0	W
Viftens lydnivå	L _{WA}	51,0	dB(A)
Maksimal lufthastighet	C	2,4	m/s
Sesongforbruk strøm	Q	12,1	kWh/a
Målestandard for serviceverdi	IEC 60879:2019 - Komfortvifter og regulatorer for husholdningsformål og lignende - Metoder for måling av ytelse.		
Kontaktinformasjon for å få mer informasjon	www.jula.com		

1 Indledning

1.1 Produktbeskrivelse

Produktet er en gulvventilator med justerbar højde.

1.2 Anvendelse

Produktet er beregnet til rumkøling i gulvhøjde. Kun til indendørs og privat brug.

1.3 Symboler

	Læs betjeningsvejledningen omhyggeligt, og vær sikker på, du forstår den, før du tager produktet i brug. Gem betjeningsvejledningen til senere brug.
	Produktet skal bortskaffes i henhold til gældende regler.
	Klasse II
	Produktet overholder gældende EU-direktiver og -forordninger.

1.4 Produktets indhold

1. Afskærmning, foran
2. Ventilatorblad
3. Afskærmning, bag
4. Ventilatorenhed
5. Bundsøjle
6. Plastdæksel - bjælkeende
7. Plastdæksel - bundsøjle
8. Bundbjælke
9. Låsemøtrik - afskærmning, bag
10. Låsemøtrik - ventilatorblad
11. Skrue - til bundsøjle
12. Skrue - til afskærmningssamling
13. Møtrik - til afskærmningssamling

2 Sikkerhed

2.1 Sikkerhedsdefinitioner

⚠ Advarsel! Manglende overholdelse af denne vejledning kan medføre fare for død eller personskade.

⚠ Forsigtig! Manglende overholdelse af denne vejledning kan medføre skader på produktet, andre materialer eller det omgivende område.

Bemærk! Information der er nødvendig i bestemte situationer.

2.2 Sikkerhedsmeddelelse for brug

- Læs nedenstående advarsler, før du bruger produktet.
- Undlad at foretage ændringer på produktet.
- Lad ikke børn lege med produktet.
- Produktet må kun anvendes til det formål, det er beregnet til og i overensstemmelse med denne vejledning.
- Dæk ikke produktet til, når det er i brug, da det kan forårsage overophedning eller brand.
- Anbring produktet i oprejst position på et plant, stabilt underlag.
- Læg ikke produktet på siden, når det er i brug.

- Tag stikket ud af stikkontakten, når produktet ikke er i brug.
- Træk ikke i ledningen for at tage stikket ud.
- Sørg for, at produktet kan rotere uden at ramme eller blive stoppet af noget i nærheden.
- Kom ikke genstande ind i produktets afskærmning. Det er vigtigt at forklare dette til børn for at sikre, at de forstår risikoen.
- Brug ikke produktet, hvis strømkablet eller stikket er beskadiget, hvis produktet er væltet, eller hvis det ikke fungerer korrekt.
- Et beskadiget kabel eller stik skal udskiftes af et autoriseret servicecenter eller en autoriseret person for at garantere sikker brug.
- Brug ikke produktet udendørs.
- Brug ikke dette produkt sammen med et tænd- og sluk-ur, en timer, et separat fjernbetjeningssystem eller andet udstyr, der kan starte produktet automatisk.
- Brug ikke produktet i nærheden af et badekar, en bruser eller en swimmingpool.
- Børn under 3 år skal være under opsyn eller holdes væk fra produktet.
- Dette produkt må tændes og slukkes af børn fra 8 år og opefter og personer med nedsatte fysiske, sensoriske eller mentale evner eller manglende erfaring og viden, hvis de er blevet instrueret i og har lært at betjene produktet på en sikker måde og forstår de involverede risici.
- Rengøring og vedligeholdelse må ikke foretages af børn uden opsyn.
- Brug ikke produktet i nærheden af brandfarlige væsker eller gas.
- Sluk produktet, og tag stikket ud, før du rengør det.
- Lad ikke produktet være uden opsyn, når det er i brug.

3 Samlevejledning

3.1 Sådan samles produktet

- 1 Sørg for, at alle dele er med, og fjern og bortskaf al emballage.
- 2 Saml produktets base, læg den ene bjælke oven på den anden, så der dannes et kryds, og skru bundsøjlen fast på basen. (Figur 1)
- 3 Sæt plastikdækslet fast i hver side af krydset, og sæt plastikdækslet på i bunden af søjlen. (Figur 2)
- 4 Fastgør ventilatorenheden på bundsøjlen, og lås den fast med fingerskruen. (Figur 3)
- 5 Sæt den bagerste afskærmning på motorakslen, og lås den fast med en låsemøtrik. (Figur 4)
- 6 Sæt ventilatorbladet på motorakslen, sørg for, at stiften på akslen går i indgreb i åbning i ventilatorbladet. Drej møtrikken mod uret for at låse ventilatorbladet.

Bemærk! Sørg for, at møtrikkerne er strammet helt til og ikke kan løse sig.

- 7 Sæt afskærmningen foran på, og sørg for, at låseclipsen på frontafskærmningen passer med afskærmningen bagpå. Lås afskærmningerne sammen med en skrue.

4 Brug

- Sørg for, at produktet står stabilt på en plan overflade.
- Tryk på en af hastighedsknapperne (A) for at tænde produktet. Se hastighedsfunktionen nedenfor:

Figur 7

Knap	Hastighed
0	OFF
1	Lav
2	Middel
3	Hurtig

- Skub oscilleringsknappen (B) op eller tryk knappen ned for at aktivere eller deaktivere oscillering.
- Skub forsigtigt til gitteret for at justere luftstrømmen i et lodret plan.

- Løsn låsemøtrikken (C) på søjlen for at indstille højden på produktet.

5 Vedligeholdelse

5.1 Sådan rengøres produktet

⚠ Advarsel! Tag stikket ud af stikkontakten før installation og/eller rengøring.

⚠ Advarsel! Reparationer må kun udføres af et autoriseret servicecenter.

- Produktet bør rengøres en gang om måneden. Rengør ventilatoren med en blød klud, der er fugtet med et mildt rengøringsmiddel. Sørg for, at der ikke kommer vand eller anden væske ind i ventilatoren.

Bemærk! Brug ikke en skuresvamp til at rengøre produktet.

- Kontroller regelmæssigt alle skruer og møtrikker, og stram dem om nødvendigt for at sikre, at produktet fungerer korrekt.

6 Opbevaring

Opbevar produktet et tørt sted, beskyttet mod direkte sollys og fugt.

7 Bortskaffelse

Følg de lokale regler ved bortskaffelse af produktet. Brænd ikke produktet.

8 Tekniske data

Parametre	Specifikation
Nominel spænding	230 V
Kabellængde	1,5 m
Bredde	62 cm
Højde	105-125 cm
Diameter	41 cm
Vægt	2,5 kg

9 Produktdatablad

Beskrivelse	Symbol	Værdi	Enhed
Maksimal kapacitet	F	40,56	m ³ /min
Ventilatorens strømforbrug	P	37,8	W
Driftsværdi	SV	1,07	(m ³ /min)/W
Strømforbrug i standby	P _{SB}	0	W
Lydeffektniveau	L _{WA}	51,0	dB (A)
Maksimal lufthastighed	C	2,4	m/sek.
Sæsonbestemt elforbrug	Q	12,1	kWh/år
Målestandard for driftsværdi	IEC 60879:2019 – Komfortventilatorer og regulatorer til privat brug og lignende formål – Metoder til måling af ydeevne.		
Kontaktoplysninger for at få mere information	www.jula.com		

1 Wprowadzenie

1.1 Opis produktu

Produkt ten to wentylator stojący z regulacją wysokości.

1.2 Przeznaczenie

Produkt przeznaczony jest do chłodzenia pomieszczeń na wysokości podłogi. Wyłącznie do użytku prywatnego wewnątrz pomieszczeń.

1.3 Symbole

	Przed użyciem produktu przeczytaj dokładnie instrukcję obsługi i upewnij się, że ją rozumiesz. Zachowaj instrukcję na przyszłość.
	W przypadku utylizacji produkt należy przekazać do recyklingu zgodnie z obowiązującymi przepisami.
	Klasa II
	Niniejszy produkt spełnia wymagania stosownych dyrektyw i rozporządzeń unijnych.

1.4 Zawartość opakowania

- Ośłona przednia
- Śmigło wentylatora
- Ośłona tylna
- Moduł wentylatora
- Słupek dolny
- Zaślepka plastikowa – do ramion krzyżaka
- Zaślepka plastikowa – do słupka dolnego
- Podstawa krzyżakowa
- Nakrętka blokująca – osłona tylna
- Nakrętka blokująca – śmigło wentylatora
- Śruba do słupka dolnego
- Śruba do montażu osłony
- Nakrętka do montażu osłony

2 Bezpieczeństwo

2.1 Definicje rodzaju ostrzeżeń

! **Ostrzeżenie!** W razie niestosowania się do niniejszej instrukcji zachodzi ryzyko śmierci lub obrażeń ciała.

! **Przeostrożenie!** W razie niestosowania się do niniejszej instrukcji zachodzi ryzyko uszkodzenia produktu lub innych materiałów, a także wyrządzenia szkód w otoczeniu.

Uwaga! Informacje istotne w konkretnej sytuacji.

2.2 Instrukcja bezpiecznej obsługi

- Przed użyciem produktu zapoznaj się z ostrzeżeniami w niniejszej instrukcji.
- Nie modyfikuj produktu.
- Nie pozwól, aby dzieci bawiły się produktem.
- Produktu wolno używać wyłącznie zgodnie z jego przeznaczeniem oraz załączoną instrukcją obsługi.
- Nie zakrywaj produktu podczas jego pracy ze względu na ryzyko przegrzania lub pożaru.
- Postaw produkt na równej, stabilnej powierzchni.
- Nie kładź produktu na boku, jeśli pracuje.
- Wyciągnij wtyczkę z gniazda zasilania na czas nieużywania produktu.

- Nie ciągnij za przewód, aby wyciągnąć wtyczkę z gniazda.
- Upewnij się, że produkt może się swobodnie obracać bez uderzania ani dotykania jakichkolwiek przedmiotów w pobliżu.
- Nie kładź żadnych przedmiotów do obudowy produktu. Należy wyjaśnić tę zasadę dzieciom, aby były świadome ryzyka.
- Nie używaj produktu, jeśli jego przewód lub wtyczka są uszkodzone, jeśli produkt wcześniej się przewrócił lub jeśli nie działa prawidłowo.
- Uszkodzony przewód lub wtyczkę należy wymienić w autoryzowanym serwisie lub zlecając to osobie posiadającej odpowiednie kwalifikacje.
- Nie używaj produktu na zewnątrz pomieszczeń.
- Nie używaj produktu z programatorem, timerem, zewnętrznym systemem zdalnego sterowania ani żadnym innym sprzętem uruchamiającym produkt samoczynnie.
- Nie używaj produktu w pobliżu wanny, prysznicza ani basenu.
- Dzieci młodsze niż 3 lata muszą przebywać pod nadzorem, jeśli znajdują się w pobliżu produktu.
- Produkt może być używany przez dzieci w wieku powyżej 8 lat oraz osoby o obniżonej sprawności fizycznej, sensorycznej lub umysłowej bądź osoby nieposiadające wiedzy ani doświadczenia z obsługą takiego produktu wyłącznie pod nadzorem lub po ich odpowiednim przeszkoleniu w zakresie bezpiecznej obsługi oraz występującego ryzyka.
- Czynności związane z czyszczeniem i konserwacją produktu mogą być wykonywane przez dzieci wyłącznie pod nadzorem.
- Nie używaj produktu w pobliżu płynów lub gazów łatwopalnych.
- Przed rozpoczęciem czyszczenia wyłącz produkt i wyciągnij wtyczkę z gniazda zasilania.
- Nie pozostawiaj produktu bez nadzoru, jeśli pracuje.

3 Montaż

3.1 Sposób montażu

- 1 Rozpakuj produkt, sprawdź, czy masz wszystkie części, a następnie usuń i wyrzuć opakowanie.
- 2 Zmontuj krzyżakową podstawę produktu – połóż jedno ramię na drugie, aby utworzyć z nich krzyż i przykręć słupkę dolny do podstawy. (Rysunek 1)
- 3 Umocuj plastikową zaślepkę na każdym końcu ramion krzyżaka i oddzielną na słupku. (Rysunek 2)
- 4 Umocuj moduł wentylatora na słupku i przykręć go śrubą. (Rysunek 3)
- 5 Umocuj tylną osłonę na wale silnika i zablokuj na miejscu nakrętką blokującą. (Rysunek 4)
- 6 Umocuj śmigło wentylatora na wale silnika, sprawdź, czy trzpień wału wchodzi w szczelinę śmigła. Przekręć nakrętkę w lewo, aby zablokować śmigło wentylatora.

Uwaga! Sprawdź, czy nakrętki są dobrze przykręcone, tak aby nie odkręciły się samoczynnie.

- 7 Umocuj przednią osłonę i sprawdź, czy zatrask blokujący na przedniej osłonie jest w tym samym miejscu co na tylnej osłonie. Unieruchom obie osłony skręcając je śrubą.

4 Obsługa

- Upewnij się, że produkt stoi stabilnie na płaskiej powierzchni.
- Aby włączyć produkt, naciśnij jeden z przycisków prędkości (A). Patrz opis funkcji prędkości poniżej:

Rysunek 7

Przycisk	Prędkość
0	WYŁ.
1	Niska
2	Średnia
3	Wysoka

- Aby włączyć lub wyłączyć tryb oscylacji, pociągnij w górę lub popchnij do dołu przycisk ruchu oscylacyjnego (B).
- Ostrożnie naciśnij kratkę, aby wyregulować przepływ powietrza w pionie.

- Odkręć nakrętkę blokującą (C) na słupku, aby wyregulować wysokość produktu.

5 Konserwacja

5.1 Czyszczenie produktu

! Ostrzeżenie! Przed rozpoczęciem montażu i/lub czyszczenia wyciągnij wtyczkę z gniazda zasilania.

! Ostrzeżenie! Naprawy mogą być wykonywane wyłącznie przez autoryzowany serwis.

- Produkt należy czyścić raz w miesiącu. Czyść wentylator miękką ściereczką zwilżoną łagodnym detergentem. Zwróć uwagę, aby woda ani inne płyny nie przedostały się do wnętrza wentylatora.

Uwaga! Nie używaj ostrej gąbki do szorowania produktu.

- Regularnie sprawdzaj wszystkie śruby i nakrętki, w razie potrzeby dokręć je, aby mieć pewność, że produkt będzie działał prawidłowo.

6 Przechowywanie

Przechowuj produkt w suchym miejscu zabezpieczonym przed bezpośrednim nasłonecznieniem i wilgocią.

7 Utylizacja

Pamiętaj, aby postępować zgodnie z lokalnymi przepisami dotyczącymi utylizacji. Nie pal produktu.

8 Dane techniczne

Parametry	Specyfikacja
Napięcie znamionowe	230 V
Długość przewodu	1,5 m
Szerokość	62 cm
Wysokość	105–125 cm
Średnica	41 cm
Masa	2,5 kg

9 Karta produktu

Opis	Symbol	Wartość	Jednostka
Maksymalne natężenie przepływu wentylatora	F	40,56	m ³ /min
Moc wejściowa wentylatora	P	37,8	W
Wydajność robocza	SV	1,07	(m ³ /min)/W
Zużycie energii w trybie czuwania	PSB	0	W
Poziom mocy akustycznej wentylatora	LWA	51,0	dB(A)
Maksymalna prędkość powietrza	C	2,4	m/s
Sezonowe zużycie energii elektrycznej	Q	12,1	kWh/a
Norma pomiaru wydajności roboczej	IEC 60879:2019 - Wentylatory klimatyzacyjne i urządzenia sterujące do użytku domowego i podobnego -- Metody pomiaru cech funkcjonalnych.		
Dane kontaktowe do uzyskania dalszych informacji	www.jula.pl		

1 Introduction





1.1 Product description

The product is a floor fan with adjustable height.

1.2 Intended use

The product is intended to be used to cool a room on floor level. For indoor and domestic use only.

1.3 Symbols

	Read the operating instructions carefully and make sure that you understand the instructions before you use the product. Save the instructions for future reference.
	Discarded product must be recycled according to current regulations.
	Class II
	This product complies with applicable EU directives and regulations.

1.4 Product content

1. Front guard
2. Fan blade
3. Rear guard
4. Fan unit
5. Bottom pillar
6. Plastic cover - ending of the beam
7. Plastic cover - bottom pillar
8. Base beam
9. Lock nut - rear guard
10. Lock nut - fan blade
11. Screw - for the bottom pillar
12. Screw - for the guard assembly
13. Nut - for the guard assembly

2 Safety

2.1 Safety definitions

Warning! If you do not obey these instructions, there is a risk of death or injury.

Caution! If you do not obey these instructions, there is a risk of damage to the product, other materials or the adjacent area.

Note! Information that is necessary in a given situation.

2.2 Safety instructions for operation

- Read the warning instructions that follow before you use the product.
- Do not modify the product.
- Do not allow children to play with the product.
- The product must only be used for its intended purpose and in accordance with these instructions.
- Do not cover the product when in use, this can result in overheating or fire.
- Place the product standing upright on a level, stable surface.
- Do not put the product on its side when it is in use.
- Pull out the plug from the power outlet when the product is not in use.

- Do not pull the power cable to pull out the plug.
- Make sure that the product can rotate without colliding with or being obstructed by anything in the near vicinity.
- Do not put any objects into the guard of the product. It is important to explain this to children to make sure they understand the risks.
- Do not use the product if the power cord or plug is damaged, if the product has tipped over, or if it is not working correctly.
- A damaged cord or plug must be replaced by an authorized service center or qualified person to ensure safe use.
- Do not use the product outdoors.
- Do not use this product with a programmer, timer, a separate remote control system, or other equipment that can start the product automatically.
- Do not use the product near a bath, a shower or a swimming pool.
- Children less than 3 years of age must be supervised or kept away from the product.
- This product can be started and stopped by children from 8 years and above and persons with reduced physical sensory or mental capabilities or lack of experience and knowledge if they have given supervision or instruction concerning the use of the product in a safe way and understand the hazards involved.
- Cleaning and user maintenance shall not be made by children without supervision.
- Do not use the product near flammable liquids or gas.
- Stop the product and pull out the plug before you clean it.
- Do not leave the product unattended when it operates.

3 Assembly

3.1 To assemble the product

- 1 Make sure all parts are included, remove and discard all packaging materials.
- 2 Assemble the base of the product, put one beam on top of the other to form a cross and screw the bottom pillar onto the base. (Figure 1)
- 3 Attach the the plastic cover into the each side of the cross base and put the plastic cover on the bottom of the pillar. (Figure 2)
- 4 Attach the fan unit on the bottom pillar and lock it in place with the thumb screw. (Figure 3)
- 5 Attach the rear guard on the motor shaft and lock it in place with a lock nut. (Figure 4)
- 6 Attach the fan blade on the motor shaft , make sure that the pin on the shaft engages in the slot in the fan blade. Turn the nut counter-clockwise to lock the fan blade.

Note! Make sure the nuts are correctly tightened and cannot come loose.

- 7 Attach the front guard and make sure the locking clip on the front guard matches with the rear guard. Lock the guards together with a screw.

4 Operation

- Make sure the product stand stable on flat surface.
- Push one of the speed buttons (A) to start the product. Refer to the speed function below:

Figure 7

Button	Speed
0	OFF
1	Low
2	Medium
3	Fast

- To activate or deactivate oscillation, pull up or push down the oscillation button (B).
- Carefully push the grille to adjust the air flow in the vertical plane.
- Loosen the lock nut (C) on the pillar to adjust the height of the product.

5 Maintenance

5.1 To clean the product

Warning! Pull out the plug from the power point before installation and/or cleaning.

Warning! Repairs must only be carried out by an authorized service center.

- The product should be cleaned once a month. Clean the fan with a soft cloth moistened with a mild detergent. Make sure that no water or other liquid gets into the fan.

Note! Do not use abrasive sponge to scrub the product.

- Do a check of all the screws and nuts regularly, tighten them if necessary to make sure that the product function correctly.

6 Storage

Store the product in a dry area, protected from direct sunlight and wet conditions.

7 Disposal

Make sure that you follow local regulations when you discard the product. Do not burn the product.

8 Technical data

Parameters	Specification
Rated Voltage	230 V
Cable length	1.5 m
Width	62 cm
Height	105-125 cm
Diameter	41 cm
Weight	2.5 kg

9 Product sheet data

Description	Symbol	Value	Unit
Maximum fan blow rate	F	40.56	m ³ /min
Fan power input	P	378	W
Service Value	SV	1.07	(m ³ /min)/W
Standby power consumption	P _{SB}	0	W
Fan sound power level	L _{WA}	51.0	dB (A)
Maximum air velocity	C	2.4	m/sec
Seasonal electricity consumption	Q	12.1	kWh/a
Measurement standard for service value	IEC 60879:2019 - Comfort fans and regulators for household and similar purposes - Methods for measuring performance.		
Contact details for obtaining more information	www.jula.com		

1 Einführung





1.1 Produktbeschreibung

Das Produkt ist ein Bodenventilator mit einstellbarer Höhe.

1.2 Verwendungszweck

Das Produkt ist für die Kühlung eines Raumes auf Bodenhöhe gedacht. Nur für den Innen- und Hausgebrauch.

1.3 Symbole

	Lesen Sie die Gebrauchsanweisung sorgfältig durch und vergewissern Sie sich, dass Sie die Anweisungen verstanden haben, bevor Sie das Produkt benutzen. Bewahren Sie die Anleitung zum späteren Nachschlagen auf.
	Zur Entsorgung muss das Produkt gemäß den geltenden Vorschriften recycelt werden.
	Klasse II
	Dieses Produkt entspricht den geltenden EU-Richtlinien und -Verordnungen.

1.4 Produktinhalt

1. Frontschutzgitter
2. Ventilatorflügel
3. Hinteres Schutzgitter
4. Ventilatoreinheit
5. Unterer Pfeiler
6. Kunststoffabdeckung - Ende des Trägers
7. Kunststoffabdeckung - untere Säule
8. Basisträger
9. Kontermutter - hinterer Schutz
10. Sicherungsmutter - Ventilatorflügel
11. Schraube - für die untere Säule
12. Schraube - für die Schutzvorrichtung
13. Mutter - für die Schutzvorrichtung

2 Sicherheit

2.1 Sicherheitshinweise

⚠️ Warnung! Wenn Sie diese Anweisungen nicht befolgen, besteht Lebens- und Verletzungsgefahr.

⚠️ Achtung! Wenn Sie diese Anweisungen nicht befolgen, besteht die Gefahr, dass das Produkt, andere Materialien oder der angrenzende Bereich beschädigt werden.

Hinweis! Informationen, die in einer bestimmten Situation notwendig sind.

2.2 Sicherheitshinweise für die Bedienung

- Lesen Sie die folgenden Warnhinweise, bevor Sie das Produkt verwenden.
- Das Produkt darf nicht modifiziert werden.
- Lassen Sie Kinder nicht mit dem Produkt spielen.
- Das Produkt darf nur für den vorgesehenen Zweck und gemäß dieser Anleitung verwendet werden.
- Decken Sie das Gerät nicht ab, wenn es in Betrieb ist. Dies kann zu Überhitzung oder zu einem Brand führen.
- Stellen Sie das Produkt aufrecht auf eine ebene, stabile Fläche.
- Legen Sie das Produkt nicht seitlich ab, wenn es in Gebrauch ist.
- Ziehen Sie bei Nichtgebrauch des Geräts den Stecker aus der Steckdose.

- Ziehen Sie nicht am Netzkabel, um den Stecker herauszuziehen.
- Stellen Sie sicher, dass das Produkt rotieren kann, ohne mit irgendetwas in der Nähe zu kollidieren oder von etwas behindert zu werden.
- Stecken Sie keine Gegenstände in die Schutzabdeckung des Geräts. Erklären Sie Ihren Kindern die Risiken und stellen Sie sicher, dass sie diese verstehen.
- Verwenden Sie das Gerät nicht, wenn das Netzkabel oder der Stecker beschädigt ist, wenn das Gerät umgekippt ist oder wenn es nicht richtig funktioniert.
- Ein beschädigtes Kabel oder ein beschädigter Stecker muss von einem autorisierten Kundendienst oder einer ausgebildeten Fachkraft ersetzt werden, um einen sicheren Gebrauch zu gewährleisten.
- Verwenden Sie das Produkt nicht im Freien.
- Verwenden Sie dieses Gerät nicht zusammen mit einem Programmiergerät, einer Zeitschaltuhr, einem separaten Fernbedienungssystem oder anderen Geräten, die das Gerät automatisch starten können.
- Verwenden Sie das Produkt nicht in der Nähe einer Badewanne, einer Dusche oder eines Swimmingpools.
- Kinder unter 3 Jahren müssen beaufsichtigt oder von dem Produkt ferngehalten werden.
- Dieses Produkt kann von Kindern ab 8 Jahren und Personen mit eingeschränkten physischen, sensorischen oder geistigen Fähigkeiten oder mangelnder Erfahrung und Kenntnissen in Betrieb genommen und abgestellt werden, wenn sie beaufsichtigt oder in den sicheren Gebrauch des Produkts eingewiesen wurden und die damit verbundenen Gefahren verstehen.
- Die Reinigung und Wartung darf nicht von Kindern ohne Aufsicht durchgeführt werden.
- Verwenden Sie das Produkt nicht in der Nähe von entflammaren Flüssigkeiten oder Gasen.
- Setzen Sie das Gerät außer Betrieb und ziehen Sie den Stecker heraus, bevor Sie es reinigen.
- Lassen Sie das Gerät nicht unbeaufsichtigt, wenn es in Betrieb ist.

3 Montage

3.1 So montieren Sie das Produkt

- 1 Vergewissern Sie sich, dass alle Teile im Lieferumfang enthalten sind, entfernen Sie alle Verpackungsmaterialien und entsorgen Sie sie.
- 2 Bauen Sie den Unterbau des Produkts zusammen, legen Sie einen Balken über den anderen, um ein Kreuz zu bilden, und schrauben Sie die untere Säule auf den Unterbau. (Abbildung 1)
- 3 Befestigen Sie die Kunststoffabdeckung an jeder Seite des Kreuzfußes und legen Sie die Kunststoffabdeckung auf die Unterseite der Säule. (Abbildung 2)
- 4 Bringen Sie die Ventilatoreinheit an der unteren Säule an und befestigen Sie sie mit der Rändelschraube. (Abbildung 3)
- 5 Bringen Sie den hinteren Schutz an der Motorwelle an und sichern Sie ihn mit einer Kontermutter. (Abbildung 4)
- 6 Befestigen Sie das Ventilatorblatt an der Motorwelle und stellen Sie sicher, dass der Stift an der Welle in den Schlitz im Ventilatorblatt eingreift. Drehen Sie die Mutter gegen den Uhrzeigersinn, um den Ventilatorflügel zu arretieren.

Hinweis! Stellen Sie sicher, dass die Muttern richtig angezogen sind und sich nicht lösen können.

- 7 Bringen Sie die vordere Schutzabdeckung an und vergewissern Sie sich, dass der Verriegelungsclip an der vorderen Abdeckung mit der hinteren Abdeckung übereinstimmt. Verriegeln Sie die Schutzvorrichtungen mit einer Schraube.

4 Verwendung

- Stellen Sie sicher, dass das Produkt stabil auf einer ebenen Fläche steht.
- Drücken Sie eine der Geschwindigkeitstasten (A), um das Gerät in Betrieb zu setzen. Siehe die Geschwindigkeitsfunktion unten:

Abbildung 7

Taste	Geschwindigkeit
0	AUS
1	Niedrig
2	Mittel
3	Schnell

- Um die Schwenkfunktion zu aktivieren oder zu deaktivieren, ziehen Sie die Schwenkfunktionstaste (B) nach oben oder drücken Sie sie nach unten.
- Drücken Sie das Gitter vorsichtig, um den Luftstrom in der vertikalen Ebene einzustellen.
- Lösen Sie die Kontermutter (C) an der Säule, um die Höhe des Produkts einzustellen.

5 Wartung

5.1 So reinigen Sie das Gerät

! Warnung! Ziehen Sie vor der Installation und/oder Reinigung den Stecker aus der Steckdose.

! Warnung! Reparaturen dürfen nur von einem autorisierten Kundendienst durchgeführt werden.

- Das Produkt sollte einmal im Monat gereinigt werden. Reinigen Sie den Ventilator mit einem weichen Tuch, das mit einem milden Reinigungsmittel angefeuchtet ist. Achten Sie darauf, dass kein Wasser oder andere Flüssigkeiten in den Ventilator gelangen.

Hinweis! Verwenden Sie keinen scheuernden Schwamm, um das Produkt abzuschrubben.

- Überprüfen Sie regelmäßig alle Schrauben und Muttern und ziehen Sie sie gegebenenfalls nach, um sicherzustellen, dass das Produkt korrekt funktioniert.

6 Aufbewahrung

Lagern Sie das Produkt an einem trockenen Ort, geschützt vor direkter Sonneneinstrahlung und Nässe.

7 Entsorgung

Achten Sie darauf, dass Sie bei der Entsorgung des Produkts die örtlichen Vorschriften einhalten. Verbrennen Sie das Gerät nicht.

8 Technische Daten

Kennzahlen	Spezifikation
Nennspannung	230 V
Kabellänge	1,5 m
Breite	62 cm
Höhe	105-125 cm
Durchmesser	41 cm
Gewicht	2,5 kg

9 Produktdatenblatt

Beschreibung	Symbol	Wert	Einheit
Maximale Ventilatorleistung	F	40,56	m ³ /min
Leistungsaufnahme des Ventilators	P	37,8	W
Servicewert	SV	1,07	(m ³ /min)/W
Standby-Stromverbrauch	P _{SB}	0	W
Geräuschpegel des Ventilators	L _{WA}	51,0	dB(A)
Maximale Lüftungsgeschwindigkeit	C	2,4	m/Sek.
Saisonaler Stromverbrauch	Q	12,1	kWh/a
Messstandard für den Servicewert	IEC 60879:2019 - Komfortventilatoren und Regler für den Hausgebrauch und ähnliche Zwecke - Verfahren zur Messung der Gebrauchseigenschaften		
Kontaktangaben für weitere Informationen	www.jula.com		

1 Johdanto

1.1 Tuotteen kuvaus

Tuote on lattiatuuletin, jonka korkeutta voi säätää.

1.2 Käyttötarkoituks

Tuotetta käytetään huoneen viilentämiseen lattiatuulettimena. Vain sisä- ja kotikäyttöön.

1.3 Symbolit

	Lue käyttöohjeet huolellisesti ja varmista ennen tuotteen käytön aloittamista, että olet ymmärtänyt ohjeet. Säilytä ohjeet myöhemmä käyttöä varten.
	Kierrätä käytöstä poistettu tuote voimassa olevien määräysten mukaisesti.
	Luokka II
	Tämä tuote on siihen sovellettavien EU-direktiivien ja säännösten mukainen.

1.4 Tuotteen sisältö

1. Etusäleikkö
2. Tuulettimen lapa
3. Takasäleikkö
4. Tuuletinyksikkö
5. Alapilari
6. Muovisuojus - varren pää
7. Muovisuojus - alapilari
8. Tukivarsi
9. Napamutteri - takasäleikkö
10. Napamutteri - tuulettimen lapa
11. Ruuvi - alapilarille
12. Ruuvi - säleikön kiinnitykseen
13. Mutteri - säleikön kiinnitykseen

2 Turvallisuus

2.1 Turvallisuusmääräykset

⚠ Varoitus! Jos näitä ohjeita ei noudateta, seurauksena voi olla kuolema tai vammautuminen.

⚠ Huomio! Jos näitä ohjeita ei noudateta, tuote, muut materiaalit tai ympäröivä alue voivat vahingoittua.

Huom! Tiettyä tilannetta koskevia välttämättömiä tietoja.

2.2 Käyttämisen turvaohjeet

- Lue seuraavat varoitusta koskevat ohjeet ennen tuotteen käytön aloittamista.
- Älä muuta laitetta itse.
- Älä anna lasten leikkiä tuotteella.
- Tuotetta saa käyttää vain käyttötarkoitukseensa näiden ohjeiden mukaisesti.
- Älä peitä tuotetta käytön aikana, sillä se voi aiheuttaa ylikuumenemisen tai tulipalon.
- Sijoita tuote pystyasentoon tasaiselle ja vakaalle pinnalle.
- Älä aseta tuotetta kyljelleen käytön aikana.
- Irrota pistoke virtalähteestä, kun tuotetta ei käytetä.
- Älä irrota pistoketta vetämällä virtakaapelista.

- Varmista, että tuote voi pyöriä osumatta mihinkään tai minkään lähellä olevan estämättä sitä.
- Älä aseta mitään esineitä tuotteen säleikköön. On tärkeää selittää tämä lapsille, jotta he ymmärtävät vaarat.
- Älä käytä tuotetta, jos virtakaapeli tai pistoke ovat vahingoittuneet, jos tuote on kaatunut tai jos se ei toimi oikein.
- Vahingoittunut kaapeli tai pistoke on korjattava valtuutetussa huollossa tai koulutetun henkilön toimesta turvallisen käytön varmistamiseksi.
- Älä käytä tuotetta ulkona.
- Älä käytä tätä laitetta ohjelmoijan, ajastimen tai erillisen kaukosäätimen kanssa tai muiden sellaisten laitteiden kanssa, jotka voivat käynnistää tuotteen automaattisesti.
- Älä käytä tuotetta lähellä kylpyammetta, suihkua tai uima-allasta.
- Alle kolmivuotiaita lapsia tulee valvoa tai heidät on pidettävä loitolla tuotteesta.
- Tuotteen käynnistäminen ja sammuttaminen on sallittu yli 8 vuotta täyttäneille lapsille sekä henkilöille, joilla on fyysinen vamma, aistivamma tai kehitysvamma, sekä henkilöille, joilla ei ole vaadittua kokemusta tai osaamista, jos heitä valvotaan tai jos heille on annettu tuotteen turvallisen käytön ohjeet ja he ymmärtävät käyttöön liittyvät vaarat.
- Lapset eivät saa puhdistaa tai huoltaa laitetta ilman valvontaa.
- Älä käytä tuotetta lähellä syttyviä nesteitä tai kaasuja.
- Pysäytä tuote ja irrota pistoke ennen tuotteen puhdistamista.
- Älä jätä laitetta ilman valvontaa, kun se on käynnissä.

3 Kokoaminen

3.1 Tuotteen kokoaminen

- 1 Varmista, että kaikki osat ovat mukana ja poista ja hävitä pakkausmateriaalit.
- 2 Kokoaa tuotteen alusta, aseta yksi varsi toisen päälle ristin muotoon ja ruuvaa alapilari kiinni alustaan. (Kuva 1)
- 3 Kiinnitä muovisuojus poikittaisvarren kumpaankin päähän ja aseta muovisuojus pilarin alaosaan. (Kuva 2)
- 4 Kiinnitä tuuletinyksikkö alapilariin ja lukitse se paikalleen siipiruuvilla. (Kuva 3)
- 5 Kiinnitä takasäleikkö moottorin akseliin ja lukitse se paikalleen napamutterilla. (Kuva 4)
- 6 Kiinnitä tuulettimen lapa moottorin akseliin ja varmista, että akselissa oleva tappi on kohdistettu tuulettimen lavassa olevaan aukkoon. Lukitse tuulettimen lapa kääntämällä napamutteria myötöpäivään.

Huom! Varmista, että mutterit on kiristetty kunnolla, jotta ne eivät löysty.

- 7 Kiinnitä etusäleikkö ja varmista, että etusäleikön lukitusklipsi asettuu oikein takasäleikköön. Lukitse säleiköt yhteen ruuvilla.

4 Käyttäminen

- Varmista, että tuote on pystysuorassa tasaisella pinnalla.
- Käynnistä tuote painamalla jotakin nopeuspainiketta (A). Katso nopeustoiminnon tiedot alta:

Kuva 7

Painike	Nopeus
0	OFF (pois)
1	Low (Matala)
2	Medium (Keskitaso)
3	Fast (Nopea)

- Ota oskillointitoiminto käyttöön tai poista se käytöstä vetämällä oskillointipainike ylös tai painamalla se alas (B).
- Työnnä säleikköä varovasti, kun haluat säätää ilmavirtausta pystysuunnassa.
- Säädä tuotteen korkeutta löysäämällä pilarissa olevaa napamutteria (C).

5 Huolto

5.1 Tuotteen puhdistaminen

! Varoitus! Irrota pistoke virtalähteestä ennen tuotteen asennusta ja/tai puhdistusta.

! Varoitus! Tuotteen korjauksen saa suorittaa vain valtuutettu huolto.

- Laite tulee puhdistaa kerran kuukaudessa. Puhdista tuuletin pehmeällä liinalla, joka on kostutettu miedolla pesuaineella. Varmista, että tuulettimeen ei pääse vettä eikä muita nesteitä.

Huom! Älä puhdista tuotetta hankaussienellä.

- Tarkista kaikki ruuvit ja mutterit säännöllisesti ja kiristä ne tarvittaessa, jotta tuote toimii oikein.

6 Säilyttäminen

Säilytä tuotetta kuivassa tilassa suojassa suoralta auringonvaloilta ja kosteilta olosuhteilta.

7 Hävittäminen

Varmista, että hävität tuotteen paikallisten määräysten mukaisesti. Älä polta tuotetta.

8 Tekniset tiedot

Parametrit	Tieto
Nimellisjännite	230 V
Kaapelin pituus	1,5 m
Leveys	62 cm
Korkeus	105–125 cm
Halkaisija	41 cm
Paino	2,5 kg

9 Tuotteen tietosivu

Kuvaus	Symboli	Arvo	Yksikkö
Suurin ilmanvirtaus	F	40,56	m ³ /min
Tuulettimen teho	P	37,8	W
Käyttöarvo	SV	1,07	(m ³ /min)/W
Virrankulutus valmiustilassa	P _{SB}	0	W
Tuulettimen äänitaso	L _{WA}	51,0	dB(A)
Suurin ilmannopeus	C	2,4	m/s
Kausiluonteinen sähkönkulutus	Q	12,1	kWh/a
Käyttöarvon mittaustandardi	IEC 60879:2019 - Kotitalouteen ja vastaavaan käyttöön tarkoitetut tuulettimet ja säätimet - Suorituskyvyn mittausten menetelmät.		
Lisätietoja saat osoitteesta	www.jula.com		

1 Introduction





1.1 Description du produit

Le produit est un ventilateur de sol à hauteur réglable.

1.2 Utilisation prévue

Le produit est destiné à être utilisé pour rafraîchir une pièce au niveau du sol. Pour usage intérieur et domestique uniquement.

1.3 Symboles

	Lisez attentivement le mode d'emploi et veillez à bien en comprendre les instructions avant d'utiliser le produit. Conservez le mode d'emploi pour toute référence ultérieure.
	Les produits mis au rebut doivent être recyclés conformément à la réglementation en vigueur.
	Catégorie II
	Ce produit est conforme aux directives et réglementations européennes applicables.

1.4 Contenu du produit

1. Protection avant
2. Pale de ventilateur
3. Protection arrière
4. Unité de ventilation
5. Pilier inférieur
6. Couvercle plastique - terminaison de la poutre
7. Couvercle plastique - pilier inférieur
8. Poutre de base
9. Contre-écrou - protection arrière
10. Contre-écrou - pale de ventilateur
11. Vis - pour le pilier inférieur
12. Vis - pour l'ensemble de protection
13. Ecrou - pour l'ensemble de protection

2 Sécurité

2.1 Définitions relatives à la sécurité

⚠ Avertissement ! Le non-respect de ces instructions induit un risque de mort ou de blessure.

⚠ Attention ! Le non-respect des présentes instructions induit un risque d'endommagement du produit, de tout autre matériel ou de la zone adjacente.

Remarque ! Informations nécessaires dans une situation donnée.

2.2 Consignes de sécurité pour le fonctionnement

- Lisez les instructions d'avertissement qui suivent avant d'utiliser le produit.
- Évitez de modifier le produit.
- Ne laissez pas les enfants jouer avec le produit.
- Le produit doit être utilisé uniquement aux fins prévues et conformément à ces instructions.
- Évitez de couvrir le produit lors de son utilisation, cela pourrait entraîner une surchauffe ou un incendie.
- Placez le produit debout sur une surface plane et stable.
- Évitez de placer le produit sur le côté lorsqu'il est utilisé.
- Retirez la fiche de la prise de courant lorsque le produit n'est pas utilisé.

- Évitez de tirer sur le câble d'alimentation pour retirer la fiche.
- Assurez-vous que le produit peut tourner sans entrer en collision ou être gêné par quoi que ce soit à proximité.
- Ne placez aucun objet dans la protection du produit. Il est important d'expliquer cela aux enfants pour s'assurer qu'ils comprennent les risques.
- Évitez d'utiliser le produit si le cordon d'alimentation ou la fiche est endommagé, si le produit a basculé ou s'il ne fonctionne pas correctement.
- Tout cordon ou fiche endommagé(e) doit être remplacé(e) par un centre de service agréé ou une personne qualifiée pour garantir une utilisation sûre.
- Évitez d'utiliser le produit à l'extérieur.
- Évitez d'utiliser ce produit avec un programmateur, une minuterie, un système de télécommande séparé ou tout autre équipement pouvant démarrer automatiquement le produit.
- Évitez d'utiliser le produit à proximité d'un bain, d'une douche ou d'une piscine.
- Les enfants de moins de 3 ans doivent être surveillés ou tenus à l'écart du produit.
- Ce produit peut être démarré et arrêté par des enfants à partir de 8 ans et des personnes ayant des capacités physiques, sensorielles ou mentales réduites ou un manque d'expérience et de connaissances s'ils ont bénéficié d'une surveillance ou reçu des instructions concernant l'utilisation du produit de manière sûre et comprennent les dangers impliqués.
- Le nettoyage et l'entretien par l'utilisateur ne doivent pas être effectués par des enfants sans surveillance.
- N'utilisez pas le produit à proximité de liquides ou de gaz inflammables.
- Arrêtez le produit et débranchez la fiche avant de le nettoyer.
- Ne laissez pas le produit sans surveillance quand il fonctionne.

3 Assemblage

3.1 Pour assembler le produit

- 1 Assurez-vous que toutes les pièces sont incluses, retirez et jetez tous les matériaux d'emballage.
- 2 Assemblez la base du produit, superposez une poutre sur l'autre pour former une croix et vissez le pilier inférieur sur la base. (Figure 1)
- 3 Fixez le couvercle en plastique de chaque côté de la base transversale et placez le couvercle en plastique au bas du pilier. (Figure 2)
- 4 Fixez l'unité de ventilateur sur le pilier inférieur et verrouillez-la avec la vis à oreilles. (Figure 3)
- 5 Fixez la protection arrière sur l'arbre du moteur et verrouillez-la avec un contre-écrou. (Figure 4)
- 6 Fixez la pale du ventilateur sur l'arbre du moteur, assurez-vous que la goupille de l'arbre s'engage dans la fente de la pale du ventilateur. Tournez l'écrou dans le sens inverse des aiguilles d'une montre pour verrouiller la pale du ventilateur.

Remarque ! Assurez-vous que les écrous sont correctement serrés et ne peuvent pas se desserrer.

- 7 Fixez la protection avant et assurez-vous que le clip de verrouillage de la protection avant correspond à la protection arrière. Verrouillez les protections avec une vis.

4 Fonctionnement

- Assurez-vous que le produit est stable sur une surface plane.
- Appuyez sur l'un des boutons de vitesse (A) pour démarrer le produit. Reportez-vous à la fonction de vitesse ci-dessous :

Figure 7

Bouton	Vitesse
0	OFF
1	Lente
2	Moyenne
3	Rapide

- Pour activer ou désactiver l'oscillation, tirez vers le haut ou appuyez sur le bouton d'oscillation (B).

- Poussez délicatement la grille pour régler le débit d'air dans le plan vertical.
- Desserrez le contre-écrou (C) sur le pilier pour régler la hauteur du produit.

5 Maintenance

5.1 Pour nettoyer le produit

⚠ Attention ! Retirez la fiche de la prise de courant avant l'installation et/ou le nettoyage.

⚠ Attention ! Les réparations doivent être effectuées uniquement par un centre de service agréé.

- Le produit doit être nettoyé une fois par mois. Nettoyez le ventilateur avec un chiffon doux imbibé d'un détergent doux. Assurez-vous qu'aucune eau ou autre liquide ne pénètre dans le ventilateur.

Remarque ! N'utilisez pas d'éponge abrasive pour frotter le produit.

- Vérifiez régulièrement toutes les vis et écrous, serrez-les si nécessaire pour vous assurer que le produit fonctionne correctement.

6 Stockage

Rangez le produit dans un endroit frais, protégé de la lumière directe du soleil et de l'humidité.

7 Élimination

Veillez à respecter les réglementations locales quand vous mettez le produit au rebut. Ne brûlez pas le produit.

8 Données techniques

Paramètres	Spécification
Tension nominale	230 V
Longueur du câble	1,5 m
Largeur	62 cm
Hauteur	105-125 cm
Diamètre	41 cm
Poids	2,5 kg

9 Données de la fiche produit

Description	Symbole	Valeur	Unité
Vitesse de soufflage maximale du ventilateur	F	40,56	m ³ /min
Alimentation du ventilateur	P	37,8	W
Valeur d'entretien	SV	1,07	(m ³ /min)/W
Consommation d'énergie en veille	P _{SB}	0	W
Niveau de puissance sonore du ventilateur	L _{WA}	51,0	dB (A)
Vitesse maximale de l'air	C	2,4	m/s
Consommation électrique saisonnière	Q	12,1	kWh/a
Norme de mesure de la valeur de service	CEI 60879:2019 - Ventilateurs et régulateurs de confort à usage domestique et similaire - Méthodes de mesure des performances.		
Coordonnées pour obtenir plus d'informations	www.jula.com		

1 Inleiding

1.1 Productbeschrijving

Het product is een vloerventilator met verstelbare hoogte.

1.2 Beoogd gebruik

Het product is bestemd voor het koelen van een ruimte op vloerniveau. Uitsluitend voor huishoudelijk en binnenshuis gebruik.

1.3 Symbolen

	Lees de gebruiksaanwijzing zorgvuldig en zorg ervoor dat u de instructies begrijpt voordat u het product gebruikt. Bewaar de gebruiksaanwijzing voor toekomstig gebruik.
	Een afgedankt product moet worden gerecycled voor toekomstig gebruik.
	Klasse II
	Dit product voldoet aan de geldende EU-richtlijnen en -regelgeving.

1.4 Inhoud van het product

1. Bescherming voorzijde
2. Ventilatorblad
3. Bescherming achterzijde
4. Ventilatoreenheid
5. Bodemzuil
6. Kunststof afdekking - uiteinde van de stang
7. Kunststof afdekking - bodemzuil
8. Bodemstang
9. Borgmoer - bescherming achterzijde
10. Borgmoer - ventilatorblad
11. Schroef - voor de bodemzuil
12. Schroef - voor montage van de beschermingen
13. Moer - voor montage van de beschermingen

2 Veiligheid

2.1 Definities veiligheid

⚠ Waarschuwing! Als u zich niet aan deze voorschriften houdt, kan dat leiden tot overlijden of letsel.

⚠ Voorzichtig! Als u zich niet aan deze voorschriften houdt, kan dat leiden tot schade aan het product, overige materialen of het nabijgelegen terrein.

Let op! Informatie die in een bepaalde situatie noodzakelijk is.

2.2 Veiligheidsvoorschriften voor gebruik

- Lees de onderstaande waarschuivingsvoorschriften voordat u het product gebruikt.
- Pas het product niet aan.
- Laat kinderen niet met het product spelen.
- Het product mag uitsluitend worden gebruikt voor het beoogde doel en in overeenstemming met deze instructies.
- Dek het product niet af wanneer het gebruikt wordt, dat kan tot oververhitting of brand leiden.
- Plaats het product recht op een gelijkmatig, stabiel oppervlak.
- Plaats het product niet op zijn zijkant wanneer het in gebruik is.

- Trek de stekker uit het contact wanneer het product niet gebruikt wordt.
- Trek niet aan het netsnoer om de stekker uit het contact te trekken.
- Zorg ervoor dat het product kan draaien zonder dat het in aanraking komt met of belemmerd wordt door iets in de nabijheid.
- Plaats geen voorwerpen in de bescherming van het product. Het is belangrijk om dit uit te leggen aan kinderen, zodat zij de risico's begrijpen.
- Gebruik het product niet als het netsnoer of de stekker beschadigd is, als het product is omgevallen of als het niet goed werkt.
- Een beschadigd snoer of een beschadigde stekker moet worden vervangen door een erkend servicecentrum of een gekwalificeerde elektricien.
- Gebruik het product niet buitenshuis.
- Gebruik dit product niet met een programmer, timer, een apart systeem voor afstandsbediening of andere apparatuur waarmee het product automatisch kan starten.
- Gebruik het product niet in de nabijheid van een bad, douche of zwembad.
- Houd toezicht op kinderen jonger dan 3 jaar of houd ze uit de buurt van het product.
- Dit product kan worden aangenomen en uitgezet door kinderen van 8 jaar en ouder en door mensen met verminderde fysieke, sensorische of geestelijke capaciteiten of met gebrek aan ervaring of kennis, als ze supervisie of instructies betreffende een veilig gebruik van het product hebben gehad en de gevaren ervan begrijpen.
- Reinigen en gebruikersonderhoud mag niet worden uitgevoerd door kinderen zonder toezicht.
- Gebruik het product niet in de nabijheid van ontvlambare vloeistoffen of gassen.
- Zet het product uit en trek de stekker uit het contact voordat u het schoonmaakt.
- Houd altijd toezicht op het product wanneer het in bedrijf is.

3 Montage

3.1 Het product in elkaar zetten

- 1 Let op dat alle onderdelen aanwezig zijn. Verwijder alle verpakkingsmaterialen en gooi deze weg.
- 2 Zet de onderkant van het product in elkaar, plaats de ene stang boven op de andere, zodat ze een kruis vormen en schroef de bodemzuil op de onderkant. (Afbeelding 1)
- 3 Bevestig de kunststof afdekking aan weerszijden van de kruisonderkant en plaats de kunststof afdekking op de onderkant van de zuil. (Afbeelding 2)
- 4 Bevestig de ventilatoreenheid op de bodemzuil en vergrendel deze op zijn plaats met de vleugelschroef. (Afbeelding 3)
- 5 Bevestig de achterste bescherming op de motoras en vergrendel deze op zijn plaats met een borgmoer. (Afbeelding 4)
- 6 Bevestig het ventilatorblad op de motoras; zorg ervoor dat de pin op de as ingrijpt in de groef in het ventilatorblad. Draai de moer linksom om het ventilatorblad te vergrendelen.

Let op! Zorg ervoor dat de moeren correct zijn aangedraaid en niet kunnen losraken.

- 7 Bevestig de voorste bescherming en zorg ervoor dat de borgclip op de voorste bescherming matcht met de achterste bescherming. Vergrendel de beschermingen gezamenlijk met een schroef.

4 Gebruik

- Zorg ervoor dat het product stabiel staat op een vlak oppervlak.
- Druk op een van de snelheidsknoppen (A) om het product te starten. Zie de snelheidsfunctie hieronder:

Afbeelding 7

Knop	Snelheid
0	UIT
1	Laag
2	Gemiddeld
3	Hoog

- Om oscillatie te activeren of deactiveren drukt u de oscillatieknop (B) omhoog of omlaag.
- Druk voorzichtig op het rooster om de luchtstroom in het verticale vlak af te stellen.
- Draai de borgmoer (C) op de zuil los om de hoogte van het product af te stellen.

5 Onderhoud

5.1 Het product schoonmaken

⚠ Waarschuwing! Trek vóór installatie en/of reinigen de stekker uit het stroompunt.

⚠ Waarschuwing! Reparaties mogen uitsluitend worden uitgevoerd door een erkend servicecentrum.

- Het product moet eenmaal per maand worden gereinigd. Reinig de ventilator met een zachte doek, die is bevochtigd met een mild schoonmaakmiddel. Zorg ervoor dat er geen water en andere vloeistoffen in de ventilator komen.

Let op! Gebruik geen schuursponsjes om het product te schrobben.

- Controleer regelmatig alle schroeven en moeren en draai deze zo nodig aan om ervoor te zorgen dat het product naar behoren werkt.

6 Opslag

Sla het product op een droge plaats op, waar het beschermd is tegen direct zonlicht en vochtige omstandigheden.

7 Afvoeren

Denk eraan dat u de plaatselijke regelgeving voor verwijderen van het product naleeft. Verbrand het product niet.

8 Technische gegevens

Parameters	Specificaties
Nominale spanning	230 V
Lengte kabel	1,5 m
Breedte	62 cm
Hoogte	105-125 cm
Diameter	41 cm
Gewicht	2,5 kg

9 Datablad

Beschrijving	Symbool	Waarde	Eenheid
Maximale blaassnelheid ventilator	F	40,56	m ³ /min
Ingangsvermogen ventilator	P	37,8	W
Servicewaarde	SV	1,07	(m ³ /min)/W
Stroomverbruik in stand-by	P _{SB}	0	W
Niveau geluidsvermogen ventilator	L _{WA}	51,0	dB(A)
Maximale luchtsnelheid	C	2,4	m/sec
Seizoensgebonden stroomverbruik	Q	12,1	kWh/a
Meting standaard voor servicewaarde	IEC 60879:2019 - Comfortventilatoren en -regelaars voor huishoudelijk en soortgelijke doeleinden - Methoden voor het meten van prestaties.		
Contactgegevens voor meer informatie	www.jula.com		



www.jula.com