

MEEC TOOLS

Item no. 019801



COMPACT ANGLE GRINDER

12 V
Ø76 mm

KOMPAKT VINKELSLIP
KOMPAKT VINKELSLIPER
KOMPAKT VINKELSLIBER
KOMPAKTOWA SZLIFIERKA KĄTOWA
KOMPakter WINKELSCHLEIFER
KOMPAKTI KULMAHIOMAKONE
MEULEUSE D'ANGLE COMPACTE
COMPACTE HAAKSE SLIJPER



EN OPERATING INSTRUCTIONS

▲ Important! Read the user instructions carefully before use. Save them for future reference. (Translation of the original instructions)

SV BRUKSANVISNING

▲ Viktigt! Läs bruksanvisningen före användning. Spara den för framtida bruk. (Original bruksanvisning)

NO BRUKSANVISNING

▲ Viktig! Les bruksanvisningen nøye før bruk. Ta vare på den for fremtidig bruk. (Oversettelse av original bruksanvisning)

DA BETJENINGSVEJLEDNING

▲ Vigtigt! Læs betjeningsvejledningen før brug. Gem den til senere brug. (Oversættelse af den originale vejledning)

PL INSTRUKCJA OBSŁUGI

▲ Ważne! Przed użyciem uważnie przeczytaj instrukcję obsługi! Zachowaj ją na przyszłość. (Tłumaczenie oryginalnej instrukcji)

DE BEDIENUNGSANLEITUNG

▲ Wichtig! Die Bedienungsanleitung vor der Verwendung bitte sorgfältig durchlesen! Für die zukünftige Verwendung aufbewahren. (Bedienungsanleitung im Original)

FI KÄYTTÖOHJEESTA

▲ Tärkeää! Lue käyttöohje huolella ennen käyttöä! Säilytä se myöhempää käyttöä varten. (Käännös alkuperäisestä käyttöohjeesta)

FR MODE D'EMPLOI

▲ Important ! Lisez attentivement le mode d'emploi avant la mise en service. Conservez-le. (Traduction des instructions originales)

NL GEBRUIKSAANWIJZING

▲ Belangrijk! Lees de gebruiksaanwijzing aandachtig door voordat u het apparaat gebruikt. Bewaar de gebruiksaanwijzing voor toekomstig gebruik. (Vertaling van de originele instructies)

Rätten till ändringar förbehålles.
För senaste version av bruksanvisningen se www.jula.se

Med forbehold om endringer.
Nyeste versjon av bruksanvisningen finner du på www.jula.no

Ret til ændringer forbeholdes.
Den seneste version af betjeningsvejledningen findes på www.jula.com

Z zastrzeżeniem prawa do zmian.
Najnowsza wersja instrukcji obsługi znajduje się na www.jula.pl

Jula reserves the right to make changes.
For latest version of operating instructions, see www.jula.com

Änderungen vorbehalten.
Die aktuellste Version der Bedienungsanleitung finden Sie auf www.jula.com

Pidätämme oikeuden muutoksiin.
Katso käyttöohjeiden uusin versio täältä: www.jula.com

Nous nous réservons le droit d'apporter des modifications.
Pour la dernière version du manuel utilisateur, voir www.jula.com

Wijzigingen voorbehouden.
Voor de nieuwste versie van de gebruiksaanwijzing, zie www.jula.com

JULA AB, BOX 363, SE-532 24 SKARA

2025-10-01

© Jula AB



EU DECLARATION OF CONFORMITY / EU FÖRSÄKRAN OM ÖVERENSSTÄMMELSE / EU SAMSVARERKLÄRING / EU-OVERENSSTEMMELSESERKLÄRING / DEKLARACJA ZGODNOŚCI UE / EU KONFORMITÄTSEKLRÄRUNG / EU VAATIMUSTENMUKAISUUSVAKUUTUS / DÉCLARATION UE DE CONFORMITÉ / EU CONFORMITEITSVERKLARING

Jula Item number / Artikelnummer / Artikelnummer / Varenummer / Numer artykułu /
Artikelnummer / Tuotenumero / Numéro de référence / Artikelnummer

019801

Model no.: DC36933

Jula AB, Box 363, SE-532 24 SKARA, SWEDEN

This declaration of conformity is issued under the sole responsibility of the manufacturer. / Denna försäkran om överensstämmelse utfärdas på tillverkarens eget ansvar. / Denne overensstemmelseserklæring udstedes på fabrikantens eneansvar. / Denne overensstemmelseserklæring er udstedt under producentens eneansvar. / Niniejsza deklaracja zgodności wydana zostaje na wyłączną odpowiedzialność producenta. / Diese Konformitätserklärung wird unter der alleinigen Verantwortung des Herstellers ausgestellt. / Tämä vaatimustenmukaisuusvakuutus on annettu valmistajan yksinomaisella vastuulla. / La présente déclaration de conformité est émise sous la seule responsabilité du fabricant. / Deze conformiteitsverklaring wordt afgegeven onder de uitsluitende verantwoordelijkheid van de fabrikant.

**Angle grinder / Vinkelslip / Vinkelsliper / Vinkelsliber / Szlifierka katowa /
Winkelschleifer / Kulmahiomakone / Meuleuse d'angle / Haakse slijper**

12VDC

Conforms to the following directives, regulations and standards: / Överensstämmer med följande direktiv, förordningar och standarder: / Er i samsvar med følgende direktiver, forordning og standarder: / Overholder følgende direktiver, forordninger og standarder: / Są zgodne z następującymi dyrektywami, regulacja i normami: / Entspricht den folgenden Richtlinien, Vorschriften und Normen: / Seuraavien direktiivien, asetusten ja standardien mukainen: / Conforme aux directives, règlements et normes suivants: / Voldoet aan de volgende richtlijnen, voorschriften en normen:

| <u>Directive / Regulation</u> | <u>Harmonised standard</u> |
|----------------------------------|--|
| MD 2006 / 42 / EC | EN 62841-1:2015 / A11:2022, EN IEC 62841-2-3:2021 / A11:2021 |
| EMC 2014 / 30 / EU | EN IEC 55014-1:2021, EN IEC 55014-2:2021, EN IEC 61000-3-2:2019 / A1:2021, EN 61000-3-3:2013 / A2:2021 |
| RoHS 2011 / 65 / EU + 2015 / 863 | EN IEC 63000:2018 |

This product was CE marked in year: / Produkten CE-märktes år: / Dette produktet ble CE-merket dette året: / Produktet blev CE-mærket i år: / Wyrób oznakowany znakiem CE w roku: / Dieses Produkt erhielt die CE-Kennzeichnung im Jahr: / Tämä tuote on CE-merkitty vuonna: / Ce produit a reçu le marquage CE en: / Dit product werd CE-gemarkeerd in het jaar: -21

Skara 2025-03-10

Göran Martinsson

QUALITY and AFTER SALES MANAGER (Signatory for Jula and authorised to compile the technical documentation. / Undertecknat för Jula samt behörig att sammanställa den tekniska dokumentationen. / Signert for Jula og kvalifisert til å sammenfatte den tekniske dokumentasjonen. / Underskrevet på vegne af Jula og bemyndiget til udarbejdelse af den tekniske dokumentation. / Podpisano w imieniu Jula oraz osoby upoważnionej do sporządzenia dokumentacji technicznej. / Unterzeichnet im von Jula und befugt, die technische Dokumentation zusammenzustellen / Allekirjoittanut Julian puolesta ja valtuutettu kokoamaan tekniset asiakirjat. / Signé au nom de Jula et habilité Namen à établir la documentation technique. / Ondertekend namens Jula en gemachtigde voor de samenstelling van de technische documentatie

1

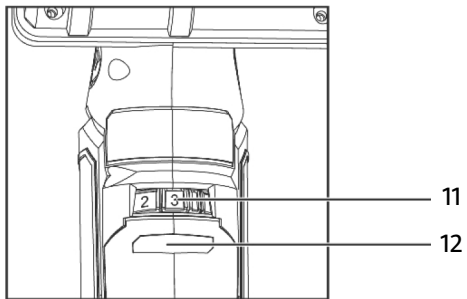
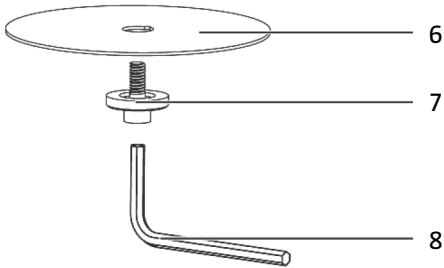
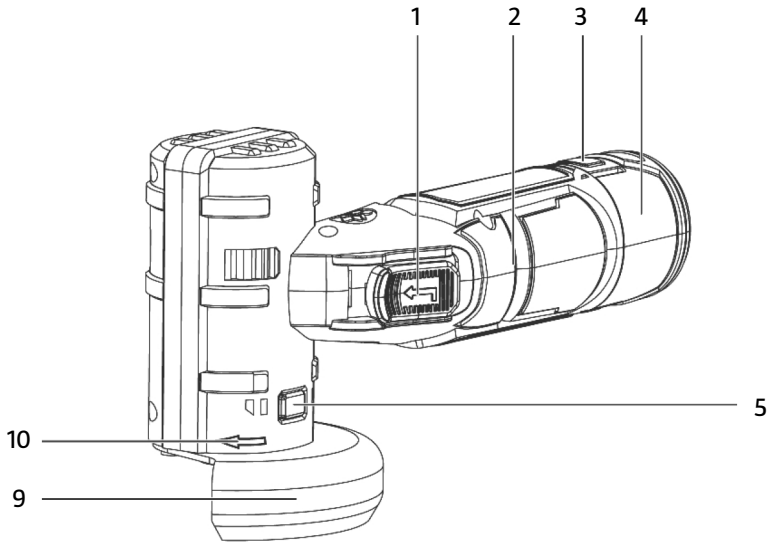

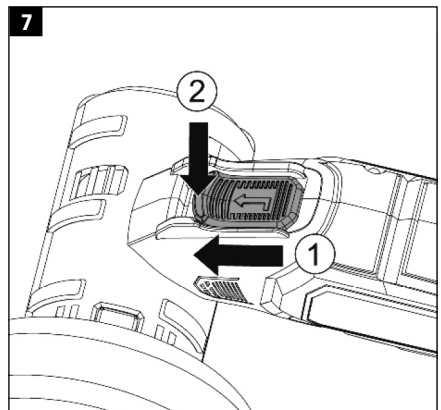
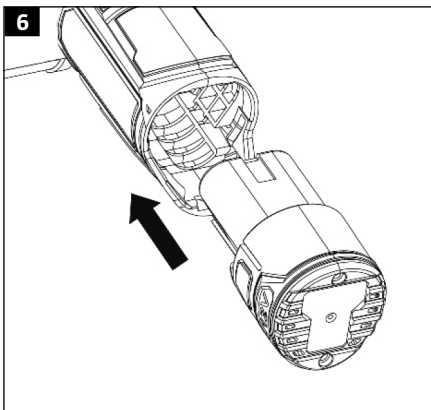
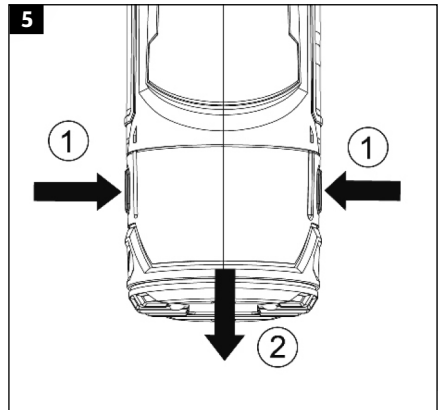
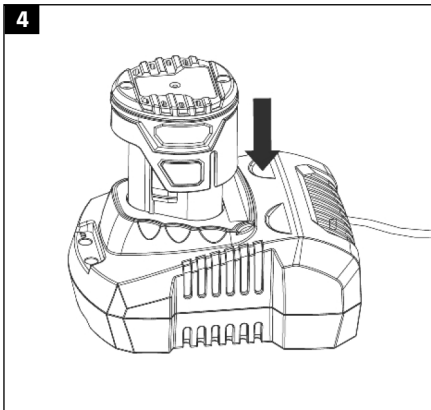
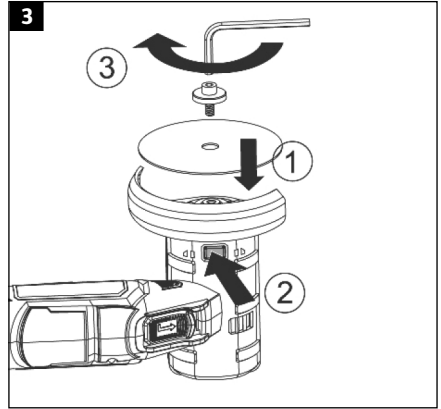
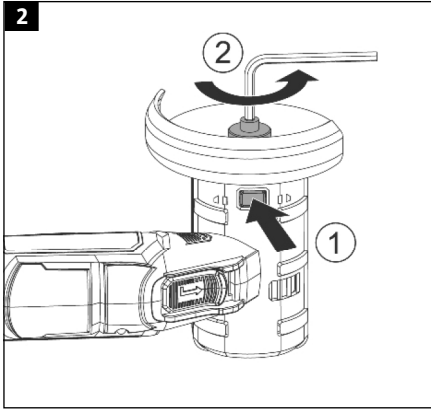

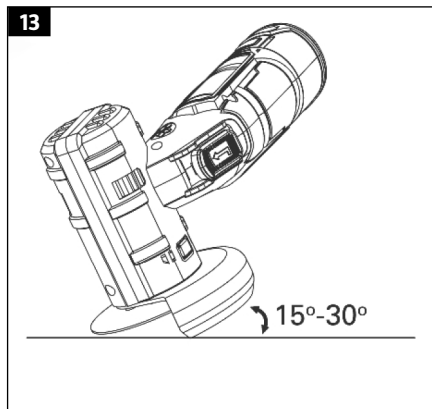
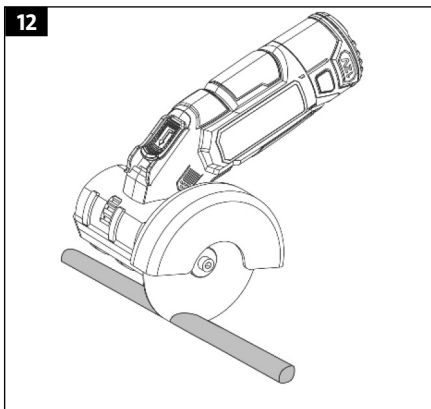
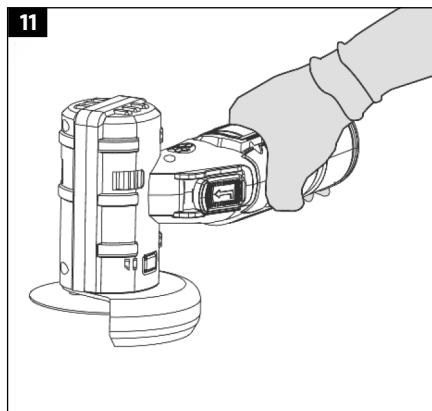
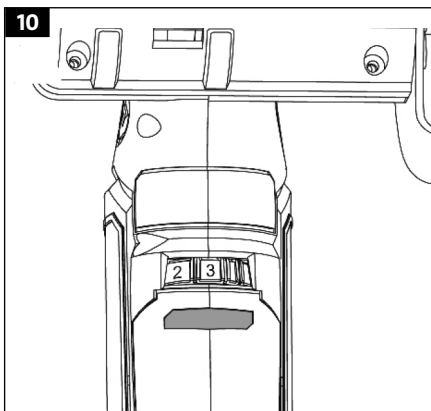
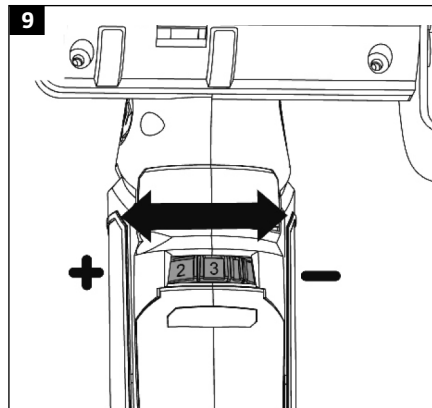
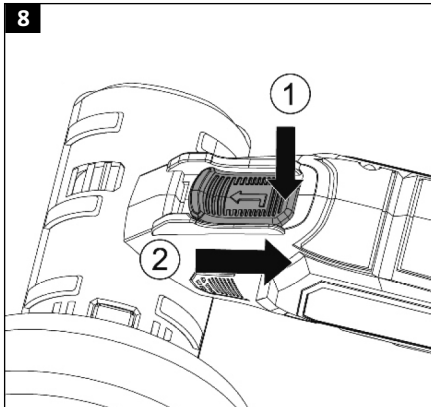

SÄKERHETSANVISNINGAR

VARNING!

Läs alla varningar, säkerhetsanvisningar och andra anvisningar noga före användning. Om inte alla anvisningar och säkerhetsanvisningar följs finns risk för elolycksfall, brand och/eller allvarlig personskada.

ARBETSSOMRÅDE

- Arbetsområdet ska hållas rent och väl upplyst. Belamrade och mörka utrymmen ökar risken för skador.
- Använd inte elverktyg i explosiv miljö, exempelvis i närheten av brännbara vätskor, gaser eller damm. Elverktyg genererar gnistor som kan antända damm eller ångor.
- Håll barn och kringstående personer på behörigt avstånd när elverktyg används. Om du blir distraherad kan du tappa kontrollen över verktyget.

ELSÄKERHET

- Elverktygets stickpropp måste passa till nätuttaget. Ändra aldrig stickproppen på något sätt. Använd aldrig adapter tillsammans med jordade elverktyg. Icke modifierade stickproppar och passande nätuttag minskar risken för elolycksfall.
- Undvik kroppskontakt med jordade ytor som rör, radiatorer, spisar och kylskåp. Risken för elolycksfall ökar om din kropp jordas.
- Utsätt inte elverktyg för regn eller fukt. Om vatten kommer in i ett elverktyg ökar risken för elolycksfall.
- Akta sladden. Använd aldrig sladden för att bära eller dra verktyget och dra inte i sladden för att dra ut stickproppen. Skydda sladden från värme, olja, skarpa

kanter och rörliga delar. Skadade eller trassliga sladdar ökar risken för elolycksfall.

- Om verktyget används utomhus ska du endast använda förlängningssladd som är godkänd för utomhusbruk. Sladd avsedd för utomhusbruk minskar risken för elolycksfall.
- Om det inte går att undvika att använda elverktyg i fuktig miljö, ska du använda jordfelsbrytarskyddad nätslutning. Jordfelsbrytare minskar risken för elolycksfall.

PERSONLIG SÄKERHET

- Var uppmärksam. Var hela tiden försiktig och tillämpa sunt förnuft vid arbete med elverktyg. Använd aldrig elverktyg när du är trött eller påverkad av droger, alkohol eller läkemedel. Ett ögonblicks bristande uppmärksamhet vid arbete med elverktyg kan leda till allvarlig personskada.
- Använd personlig skyddsutrustning. Använd skyddsglasögon.
- Säkerhetsutrustning som dammfiltermask, halkfria skyddsskor, skyddshjälm och hörselskydd, alltefter verktygets typ och användning, minskar risken för personskada.
- Såga aldrig i asbest!
- Damm från ek och ask och vissa andra träslag kan vara cancerframkallande. Använd dammskyddsmask och tillse god ventilation.
- Undvik oavsiktlig start. Kontrollera att strömbrytaren är i frånslaget läge innan du sätter i sladden och/eller batteriet eller lyfter/bär verktyget. Olycksrisken är stor om du bär verktyget med fingret på strömbrytaren eller ansluter ström till verktyg vars strömbrytare är i tillslaget läge.
- Avlägsna ställnycklar och liknande innan du startar verktyget.

- Nyckel eller liknande som sitter kvar på en roterande del på verktyget kan orsaka personskada.
- Sträck dig inte för långt. Ha hela tiden säker fotfäste och god balans. På så sätt har du bättre kontroll över elverktyget i oväntade situationer.
- Använd lämpliga kläder. Använd inte löst sittande kläder eller smycken. Håll hår, kläder och handskar borta från rörliga delar. Löst sittande kläder, smycken och långt hår kan fastna i rörliga delar.
- Om det finns utrustning för dammsugning och -uppsamling ska denna anslutas och användas korrekt. Sådana anordningar kan minska risken för problem som orsakas av damm

ANVÄNDNING OCH SKÖTSEL AV ELVERKTYG

- Tvinga inte elverktyget. Använd rätt elverktyg för det planerade arbetet. Verktyget fungerar bättre och säkrare med den belastning det är avsett för.
- Använd inte verktyget om det inte går att slå av och på det med strömbrytaren. Elverktyg som inte kan styras med strömbrytaren är farliga och måste repareras.
- Dra ut sladden innan justeringar görs, tillbehör byts ut eller elverktyg ställs undan. Sådana förebyggande säkerhetsåtgärder minskar risken för att elverktyget startas oavsiktligt.
- Elverktyg som inte används ska förvaras utom räckhåll för barn. Låt aldrig barn eller personer som inte känner till elverktyget eller har tagit del av dessa anvisningar använda det. Elverktyg är farliga om de används av oerfarna personer.
- Underhåll elverktygen. Kontrollera att rörliga delar är korrekt justerade och rör sig fritt, att inga delar är felmonterade eller trasiga samt att inga andra faktorer föreligger som kan påverka funktionen.

Om elverktyget är skadat måste det repareras innan det används igen. Många olyckor orsakas av bristfälligt underhållna elverktyg.

- Håll skärande verktyg skarpa och rena. Skärande verktyg som underhålls korrekt och har vassa eggar kärvar mindre ofta och är lättare att kontrollera.
- Använd elverktyget, tillbehör, bits etc. i enlighet med dessa anvisningar, med beaktande av rådande arbetsförhållanden och den uppgift som ska utföras. Det kan vara farligt att använda elverktyg för andra ändamål än de är avsedda för.

ANVÄNDNING OCH SKÖTSEL AV BATTERIDRIVNA VERKTYG

- Ladda batteriet endast med den laddare som tillverkaren rekommenderar. Om andra batterier laddas finns risk för personskada och/eller brand.
- Använd endast batterier som rekommenderas av tillverkaren. Om andra batterier används finns risk för personskada och/eller brand.
- När batteriet inte används ska det hållas åtskilt från metallföremål som gem, mynt, nycklar, spikar, skruvar och andra små metallföremål som kan kortsluta polerna. Vid kortslutning urladdas stora mängder energi som kan orsaka brand och/eller brännskada.
- Om batteriet hanteras ovarsamt kan vätska läcka ut från batteriet. Undvik kontakt med batterivätskan. Vid kontakt med batterivätska, spola omedelbart med stora mängder rent vatten. Om du får batterivätska i ögonen, uppsök läkare. Batterivätska kan orsaka hudirritation och/eller frätskada.

SERVICE

Elverktyget får endast servas av kvalificerad personal som använder identiska reservdelar. Detta säkerställer att elverktyget förblir säkert.

SÄKERHETSANVISNINGAR FÖR VINKELSLIP

Säkerhetsanvisningar som är gemensamma för all slipning.

- Detta elverktyg är avsett att användas som slipmaskin. Läs alla säkerhetsanvisningar, instruktioner, bilder och specifikationer som medföljer detta elverktyg. Om inte alla anvisningar nedan följs, finns risk för elolycksfall, brand och/eller allvarliga personskador.
- Användning som avslipning och stålborstning kan utföras med detta elverktyg. All användning som elverktyget inte är konstruerat för kan medföra risker och orsaka personskada.
- Detta elverktyg är inte avsett för polering.
- Använd inte tillbehör som inte är specifikt konstruerade och rekommenderade av verktygstillverkaren. Bara för att ett verktyg kan anslutas till elverktyget betyder det inte att det är säkert att använda.
- Tillbehörets märkvarvtal måste minst vara lika med det angivna maximala varvtalet för elverktyget. Tillbehör som körs snabbare än det angivna märkvarvtalet kan gå sönder eller flyga isär.
- Tillbehörets yttre diameter och tjocklek måste vara inom elverktygets kapacitetsmärkning. Tillbehör av fel storlek kan inte skyddas och styras på lämpligt sätt.
- Gängad montering av tillbehör måste stämma med slipmaskinens spindelgängning. För flänsanslutna tillbehör måste spindelhålet stämma överens med flänsens styrdiameter. Tillbehör som inte passar för verktygets monteringsdelar kommer att köras obalanserat, vibrera för mycket och kan orsaka att du förlorar kontrollen över verktyget.
- Använd inte skadade tillbehör. Före varje användning ska du inspektera tillbehören och exempelvis se till att slipskivor inte är

kantstötta, stödrondellen inte har sprickor eller är utsliten och att stålborsten inte har lösa eller skadade trådar. Om du tappar elverktyget eller ett tillbehör ska du kontrollera att det inte är skadat eller montera ett oskadat tillbehör. Efter att du har inspekterat och installerat ett tillbehör ska du placera dig själv och andra personer i närheten utom det roterande tillbehörets riktning och sedan köra verktyget på maximalt obelastat varvtal i en minut. Skadade tillbehör kommer normalt att gå sönder under denna testtid.

- Bär skyddsutrustning. Beroende på användningsområde ska du använda ansiktsskärm, skyddsglasögon eller säkerhetsglasögon. När så är lämpligt ska du använda dammfiltermask, hörselskydd, handskar och verkstadsförkläde som kan stoppa små slip- och arbetsstycke-fragment. Ögonskyddet måste kunna stoppa flygande skräp som olika typer av användning av maskinen genererar. Dammfiltermasken eller andningsmasken måste kunna filtrera bort de partiklar som genereras när du använder maskinen. Långvarig exponering för högintensiv buller kan ge hörselnedsättning.
- Se till att ringstående personer håller sig på säkert avstånd från arbetsområdet. Alla som kommer in i arbetsområdet måste använda personlig skyddsutrustning. Fragment från arbetsstycket eller ett trasigt tillbehör kan flyga iväg och orsaka personskador också utanför själva arbetsområdet.
- Håll endast i verktygets isolerade grepppytor när du använder verktyget om du riskerar att komma i kontakt med dolda elledningar eller verktygets sladd. När kaptillbehör kommer i kontakt med en strömförande ledning kan oskyddade metalldelar på verktyget bli strömförande och ge användaren en elstöt.
- Placera sladden så att den inte kommer i kontakt med det roterande tillbehöret.

Om du tappar kontrollen kan sladden kapas eller fastna och din hand eller arm kan dras in i det roterande tillbehöret.

- Lägg aldrig ned elverktyget förrän tillbehöret har stannat helt. Det roterande tillbehöret kan fastna i ytan och göra att du tappar kontrollen över elverktyget.
- Kör inte verktyget när du bär det bredvid dig. Oavsiktlig kontakt med det roterande tillbehöret kan leda till att det fastnar i dina kläder och dras in mot din kropp.
- Gör regelbundet rent elverktygets ventilationsgaller. Motorns fläkt drar in damm innanför maskinens hölje och en stor ansamling av metallpulver kan orsaka elfara.
- Använd inte elverktyget i närheten av brännbara material. Gnistor kan antända dessa material.
- Använd inte tillbehör som kräver flytande kylmedel. Användning av vatten eller andra flytande kylmedel kan orsaka elstötar.

YTTERLIGARE SÄKERHETSANVISNINGAR

Kast och tillhörande varningar

Kast är en plötslig reaktion på grund av att en roterande skiva, en stödrondell, en borste eller ett annat tillbehör klämts fast eller hakat i något. Fastklämning eller ihakning orsakar snabb blockering av det roterande tillbehöret, vilket i sin tur gör att det okontrollerade elverktyget tvingas i motsatt riktning mot tillbehörets rotation där det har fastnat. Om exempelvis en slipskiva nyper eller kläms fast i arbetsstycket kan kanten på skivan som går in i klämpunkten gräva sig in i materialets yta och orsaka att skivan stegrar sig och får ett kast. Skivan kan antingen hoppa mot eller bort från användaren, beroende på skivans rörelseriktning vid fastnypningspunkten. Slipskivor kan också brytas sönder under dessa förhållanden. Kast

är resultatet av att elverktyget används på fel sätt och/eller felaktiga arbetsrutiner eller arbetsförhållanden. Kast kan undvikas genom att man vidtar de försiktighetsåtgärder som beskrivs nedan:

- Håll ett fast grepp om verktyget och placera din kropp och arm så att du kan stå emot eventuella kastkrafter. Använd alltid stödhandtaget, om sådant finns, för maximal kontroll över kast- eller momentreaktion vid start. Användaren kan kontrollera momentreaktioner och kastkrafter om lämpliga försiktighetsåtgärder vidtas.
- Placera aldrig händerna nära det roterande tillbehöret. Tillbehöret kan få ett kast över din hand.
- Placera inte din kropp inom det område där elverktyget kommer att röra sig om ett kast inträffar. Ett kast kommer att driva verktyget i motsatt riktning mot skivans rörelse vid upphakningspunkten.
- Var särskilt försiktig när du bearbetar hörn, skarpa kanter etc. Undvik att studsas och haka i tillbehöret. Hörn, skarpa kanter och studsande kan göra så att det roterande tillbehöret fastnar och orsaka att man tappar kontrollen över verktyget eller att det kastar.

SPECIFIKT FÖR SLIPNING OCH SLIPANDE KAPNING

- Använd endast skivtyper som rekommenderas för ditt elverktyg och det specifika skydd som är konstruerat för den valda skivan. Skivor som verktyget inte har konstruerats för kan inte skyddas på lämpligt sätt och är därför inte säkra.
- Slipytan på skivor med nedsänkt centrum måste monteras nedanför skyddsflänsens plan. En felaktigt monterad skiva som skjuter ut genom skyddsflänsens plan kan inte skyddas på lämpligt sätt.

- Skyddet måste vara säkert fäst vid elverktuget och placerat för maximal säkerhet, så att minsta möjliga del av skivan exponeras för användaren. Skyddet hjälper till att skydda användaren mot avbrutna skivfragment, oavsiktlig kontakt med skivan och gnistor som kan antända kläder.
- Skivor får endast användas för rekommenderade tillämpningar. Till exempel: Slipa inte med kapskivans sida. Slipande kapskivor är avsedda för slipning med ytterkanterna. Om sidokrafter appliceras mot dessa skivor kan de splittras.
- Använd alltid oskadade skivflansar i rätt storlek och form för den skiva du valt. Korrekta skivflansar stöder skivan och minskar därmed risken för att skivan bryts av. Flansar för kapskivor kan skilja sig från flansar för slipskivor.
- Använd inte nedslitna skivor från större elverktyg. Skivor från större elverktyg passar inte för små verktygs högre varvtal och kan spricka.

VIBRATIONS- OCH LUDDÄMPNING

För att minska effekterna av buller och vibrationer ska du begränsa användningstiden, använda lägen för låga vibrationer och lågt ljud samt använda personlig skyddsutrustning. Beakta följande punkter för att minimera risken att exponeras för vibrationer och högt ljud:

- Använd elverktuget endast för det syfte det konstruerats för och enligt dessa instruktioner.
- Se till att elverktuget är i gott skick och väl underhållet.
- Använd rätt tillbehör för elverktuget och se till att de är i gott skick.
- Håll stadigt i handtagen/greppytan.
- Underhåll elverktuget i enlighet med dessa instruktioner och se till att det är väl smort (där så är lämpligt).

- Planera arbetsschemat så att du fördelar användningen av verktyg med höga vibrationer över en längre tidsperiod.

NÖDLÄGE

Bekanta dig med hur du använder detta elverktyg med hjälp av denna bruksanvisning. Lägg säkerhetsanvisningarna på minnet och följ dem till punkt och pricka. På så sätt kan du undvika risker och faror.

- Var alltid uppmärksam när du använder detta elverktyg, så att du upptäcker och hanterar risker på ett tidigt stadium. Ett snabbt ingripande kan förhindra allvarliga personskador och skador på egendom.
- Stäng av elverktuget och koppla från strömförsörjningen vid fel. Se till att elverktuget kontrolleras av en kvalificerad yrkesman och vid behov repareras innan du använder det igen.

YTTERLIGARE RISKER

Även om du använder detta elverktyg i enlighet med alla säkerhetskrav kvarstår risken för personskador och andra skador. Följande faror som har med detta elverktygs konstruktion och utformning att göra kan uppstå:

- Hälsoeffekter till följd av vibrationer om elverktuget används under lång tid eller inte hanteras och underhålls på rätt sätt.
- Person- och egendomsskador på grund av trasiga tillbehör och att man stöter i dolda objekt vid användning.
- Risk för person- och egendomsskada som orsakas av ivägslungade föremål.
- Lungskador (om inte effektiv ansiktsmask används).
- Hörselskada (om inte effektiva hörselskydd används).

SYMBOLER

| | |
|---|---|
|  | Läs bruksanvisningen. |
|  | Använd ögonskydd och hörselskydd. |
|  | Godkänd enligt gällande direktiv/förordningar. |
|  | Kasserad produkt ska återvinnas enligt gällande bestämmelser. |

TEKNISKA DATA

| | |
|---------------------------|----------------------|
| Batterispänning | 12 V DC |
| Varvtal | 12000-19500 /min |
| Skivdiameter | Ø76 mm |
| Mått | 21 x 11 x 14 cm |
| Spindel | M5 |
| Ljudeffektsnivå, L_{WA} | 86,6 dB(A), K=3 dB |
| Ljudtrycksnivå, L_{pA} | 75,6 dB(A), K=3 dB |
| Vibrationsnivå | 0,732/s2, K=1,5 m/s2 |

Använd alltid hörselskydd!

Det deklarerade värdet för vibration och buller, som har uppmätts i enlighet med standardiserad testmetod, kan användas för att jämföra olika verktyg med varandra och för en preliminär bedömning av exponering. Mätvärdena har fastställts i enlighet med EN 60745-2-3:2011.

VARNING!

Den faktiska vibrations- och bullernivån under användning av verktyg kan skilja sig från det angivna totalvärdet beroende på hur verktyget används samt vilket material som bearbetas. Identifiera därför de säkerhetsåtgärder som krävs för att skydda

användaren baserat på en uppskattning av exponering i verkliga driftförhållanden (som tar hänsyn till alla delar av arbetscykeln såsom tiden när verktyget är avstängt och när den körs på tomgång, utöver igångsättningstiden).

BESKRIVNING

Vinkelslipen är en produkt ur Meech Tools Multiseries 12 V – en serie sladdlösa verktyg särskilt framtagna för att passa de mindre och enklare hemmaprojekten. Tack vare Multiseries 12 V Power for all-batterisystem kan alla verktyg i serien drivas av ett och samma batteri. Batteri och laddar säljes separat.

Produkten är avsedd för kapning och slipning av metall, sten och trämaterial, plast samt icke-järnmetall, utan användning av vatten eller annan vätska. En särskild sprängkåpa ska användas vid kapning.

DELAR

1. Strömbrytare
2. Greppyta
3. Batterispärr
4. Batteri
5. Spindellåsknapp
6. Kapskiva
7. Spindelskruv med bricka
8. Insexnyckel
9. Sprängkåpa för slipskiva
10. Rotationsriktningspil
11. Varvtalsreglage
12. Batteriindikator

BILD 1

Alla tillbehör som visas i bild eller beskrivs ingår inte som standard.

MONTERING

VARNING!

Ta alltid ut batteriet före arbete på produkten.

BYTE AV SKIVA

VARNING!

Slip- och kapskivor blir mycket varma under användning – vidrör dem inte förrän de svalnat.

DEMONTERING

1. Rengör spindeln och alla delar som ska monteras.
2. Tryck på spindellåsknappen och vrid spindeln med hjälp av den medföljande insexnyckeln tills spindellåset går i ingrepp och spindeln låses.
3. Håll spindellåsknappen intryckt och lossa spindelskruven och dess bricka moturs med den medföljande insexnyckeln.
4. Ta bort spindelskruven och dess tryckbricka samt skivan.

BILD 2

VARNING!

Försök aldrig trycka in spindellåsknappen innan spindeln har stannat helt, det kan skada eller förstöra produkten.

MONTERING

OBS!

Kontrollera att skivan som ska monteras har rätt mått. Skivans centrumhål ska passa på spindeln utan glapp. Använd inte diameterreducerare eller liknande adaptrar.

1. Placera skivan på spindeln. Kontrollera att den är korrekt inpassad.

2. Passa in spindelskruven med tryckbricka genom skivans centrumhål och skruva in skruven i spindeln.
3. Tryck på spindellåsknappen och vrid spindeln med hjälp av den medföljande insexnyckeln tills spindellåset går i ingrepp och spindeln låses..
4. Håll spindellåsknappen intryckt och dra åt spindelskruven och dess bricka medurs med den medföljande insexnyckeln. Kontrollera att skivan sitter stadigt.

BILD 3

VARNING!

Kontrollera, innan produkten startas, att skivan är korrekt monterad och kan rotera fritt utan att skrapa mot sprängkåpan eller andra delar.

Godkända slip-/kapskivor

Endast skivor godkända för minst det varvtal (varv/min) eller den periferihastighet (m/s) som anges i tabellen nedan får användas.

| | |
|--------------------|---------------------|
| Skivdiameter | Ø76 mm |
| Skivtjocklek | 1,0 mm |
| Centrumhåldiameter | 10 mm |
| Varvtal | 20800 varv/min |
| Periferihastighet | 80 m/s ² |

DAMM- OCH SPÅNUTSUG

Damm från material som blyfärg samt vissa träslag, mineral och metaller, kan vara hälsoskadligt och orsaka allergisk reaktion eller skador på andningsorganen för användare och/eller åskådare.

Damm från till exempel ek och bok anses cancerframkallande, i synnerhet i kombination med vissa träbehandlingsmedel (t. ex. kromater och träkonserveringsmedel). Material som innehåller asbest får endast hanteras av kvalificerad personal.

- Arbetsområdet ska vara väl ventilerat.
- Vi rekommenderar andningsskydd med filterklass P2. Följ alltid gällande regler.

Använd dammsug eller städa arbetsplatsen ofta för att hindra att damm samlas på arbetsplatsen – risk för brand eller dammexplosion.

FÖRE ANVÄNDNING

Laddning av batteriet

OBS!

Ladda batteriet endast med den medföljande laddaren.

Om batteriet är mycket varmt ska du ta ut det ur laddaren och låta det svalna till omgivningstemperatur innan det laddas.

Batteriet är oladdat vid leverans. Batteriet måste därför fulladdas före första användning.

Ladda batteriet till minst halv, helst full, laddningsnivå före förvaring. Ladda batteriet med 3 till 6 månaders intervall om produkten inte används på en längre tid.

BILD 4



Batteriladdning

1. Anslut laddaren till ett nätuttag.
2. Sätt i batteriet i laddaren. Laddningsindikeringslampan lyser rött under laddning.
3. Batteriet fulladdas på cirka 1 timma. När batteriet är fulladdat växlar laddningsindikeringslampan från rött till grönt sken.
4. Dra ut laddarens stickpropp ur nätuttaget och ta ut batteriet ur laddaren när batteriet är fulladdat.

VARNING!

Om batteriet blivit varmt, till exempel på grund av intensiv användning eller exponering för direkt solljus eller hög omgivningstemperatur, låt batteriet svalna innan det laddas. Ett varmt batteri tar laddning sämre och når inte sin fulla kapacitet.

Laddningsindikator

| Indikering | Innebörd |
|---|-----------|
|  Fast rött sken | Laddning |
|  Fast grönt sken | Fulladdat |

Uttagning och isättning av batteri

För att ta ut batteriet, tryck in batterispärrens frigöringsknappar och dra ut batteriet ur batterifacket. För att sätta i batteriet, skjut in det i batterifacket tills batterispärren går i ingrepp.

BILD 5

BILD 6

VARNING!

Kontrollera att strömbrytaren är i avstängt läge innan batteriet sätts i.

HANDHAVANDE

START OCH AVSTÄNGNING

Start

För strömbrytarknappen framåt och tryck dess framkant nedåt tills den låser. Strömbrytaren är nu låst i tillslaget läge och produkten arbetar kontinuerligt.

Avstängning

Tryck strömbrytarknappens bakkant nedåt och för strömbrytarknappen bakåt.

BILD 7

VARVTALSINSTÄLLNING

Spindelvarvtalet kan med ett vred ställas in efter det aktuella arbetets behov.

Lämpligt varvtal är beroende av materialet. Prova dig fram.

BILD 8

BATTERIINDIKATOR

När produkten är påslagen visar batteriindikatorn återstående laddning i batteriet.

BILD 9

| Indikering | Innebörd |
|--------------------|-------------------|
| Rött+ gult + grönt | Full |
| Rött + gult | > 50 % |
| Rött | Låg laddningsnivå |

GREPPPYTA

Håll produkten stadigt, så som visas i bilden.

BILD 10

KAPNING

WARNING!

Använd alltid sprängkåpa vid kapning av metall.

Tryck inte för hårt på verktyget vid kapning. Utsätt inte kapskivan för tryck och luta eller vicka inte verktyget.

Försök aldrig bromsa skivan genom att trycka mot skivans sida.

Verktyget ska alltid föras mot skivans rotationsriktning, så att skivan arbetar uppåt. I annat fall finns risk att skivan okontrollerat tvingas ut ur snittet.

Börja med det minsta måttet vid kapning av profiler och stänger.

BILD 11

SLIPNING

WARNING!

Använd aldrig kapskivor för slipning – risk för personskada.

VIKTIGT!

Starta aldrig produkten när någon roterande del är i kontakt med arbetsstycket. Låt skivan nå maximivarvtal innan den kommer i kontakt med arbetsstycket.

Ställ in sprängkåpan så att så stor del av skivan som arbetet tillåter är täckt av kåpan.

Var beredd på gnistsprut när skivan förs i ingrepp med arbetsstycket.

Bäst kontroll över arbetet och bäst avverkning i förhållande till belastning uppnås när slipskivans vinkel mot arbetsstyckets yta är cirka 15 till 30°.

Var särskilt försiktig vid krökar, hörn, kanter etc. – risk för kast.

Låt arbetsstycket svalna efter avslutad slipning.

BILD 12

TIPS

1. Starta produkten och låt den nå maximivarvtal innan skivan förs i kontakt med arbetsstycket.

2. Tryck inte skivan mot arbetsstycket så hårt att varvtalet sjunker nämnvärt – det medför överbelastning och får arbetet att gå långsammare.
3. Vid slipning, håll slipskivan i cirka 15 till 30° vinkel mot arbetsstyckets yta. Vid större vinkel än så skär skivan diken i arbetsstycket, så att ytjämnheten försämrats. För oavbrutet slipskivan i jämna rörelser fram och tillbaka över arbetsstyckets yta.
4. Vid kapning, försök aldrig ändra kapskivans vinkel relativt arbetsstycket – det kan medföra fastkörning och överbelastar kapskivan så att skivsprängning kan inträffa.
5. Vid kapning ska snittriktningen väljas så att matningsrörelsen går i motsatt riktning mot skivans rotationsriktning. Om matningsriktningen är densamma som rotationsriktningen finns risk att kapskivan okontrollerat tvingas ut ur snittet.
6. Vid kapning av mycket hårda material ger abrasiva kapskivor bäst resultat.
7. Sådana kapskivor blir mycket varma under användning. Ett tecken på varm kapskiva är att en gnistkrans syns hela vägen runt skivan. Om detta händer, avbryt kapningen och kör verktyget obelastat med fullt varvtal i 2 till 3 minuter för att kyla skivan.
8. Spänn fast arbetsstycket med tving, klämmor eller skruvstykke.

UNDERHÅLL

Stäng av produkten, vänta tills alla rörliga delar har stannat helt och ta ut batteriet före justering, underhåll och/eller byte av tillbehör.

Produkten innehåller inga delar som kan repareras av användaren. Använd aldrig vatten eller rengöringsmedel på produkten. Torka av produkten med en torr trasa.

Förvara produkten torrt. Håll motorns ventilationsöppningar rena. Håll reglagen fria från damm. Det är normalt att gnistor syns genom ventilationsöppningarna.

FELSÖKNING

Följ felsökningsanvisningarna nedan vid eventuella problem.

1. Om skivan vibrerar eller kastar, kontrollera att spindelskruvorna är åtdragen och att skivan sitter korrekt på spindel.
2. Om skivan har skador, byt ut den. Använd aldrig skadade skivor, eftersom de kan sprängas och orsaka allvarlig personskada. Avfallshantera kasserade skivor i enlighet med gällande regler.
3. Vid arbete i aluminium och liknande mjuka metaller och legeringar blir skivan snabbt igensatt och arbetar inte effektivt.
4. Vid överbelastning kan skivan köra fast och motorn tvångsstoppas. Avlasta omedelbart om detta inträffar, och kör verktyget obelastat med fullt varvtal i 30 sekunder för att kyla motorn.
5. Produkten överbelastas inte om den används på avsett sätt. Vid för hög belastning eller batteritemperatur högre än 75 °C stänger överbelastningsskyddet automatiskt av produkten tills den svalnat till tillåten temperatur.
6. Om fastkörning/blockering inträffar, stäng av produkten, vänta 1 till 2 sekunder och starta sedan på nytt.

SIKKERHETSANVISNINGER

ADVARSEL!

Les alle advarsler, sikkerhetsanvisninger og andre anvisninger grundig før bruk. Manglende overholdelse av anvisninger og sikkerhetsanvisninger kan medføre el-ulykker, brann og/eller alvorlig personskade.

ARBEIDSOMRÅDE

- Arbeidsområdet skal holdes rent og godt opplyst. Uoversiktlige og mørke steder gir økt fare for skader.
- Ikke bruk el-verktøy i eksplosive miljøer, for eksempel i nærheten av brannfarlig væske, gass eller støv. El-verktøy skaper gnister som kan antenne støv og damp.
- Hold barn og tilskuere på sikker avstand når el-verktøy er i bruk. Hvis du blir distraheret, kan du miste kontrollen over verktøyet.

EL-SIKKERHET

- El-verktøyets støpsel må passe til stikkkontakten. Foreta aldri endringer på støpselet. Bruk aldri en adapter sammen med et jordnet el-verktøy. Ikke-modifiserte støpsler og egnede stikkontakter reduserer risikoen for el-ulykker.
- Unngå kroppskontakt med jordede overflater som rør, radiatorer, komfyrer og kjøleskap. Risikoen for el-ulykker øker hvis kroppen din jordes.
- Ikke utsett el-verktøy for regn eller fukt. Hvis det kommer vann inn i el-verktøy, øker faren for el-ulykker.
- Vær forsiktig med ledningen. Ikke bruk ledningen til å bære eller dra verktøyet, og ikke trekk i ledningen når du skal trekke ut støpselet. Beskytt ledningen mot varme, olje, skarpe kanter og bevegelige deler. Skadde eller ødelagte ledninger øker faren for el-ulykker.
- Hvis verktøyet brukes utendørs, skal du bare bruke skjøteledninger som er

godkjent for utendørs bruk. Ledninger beregnet for utendørs bruk reduserer faren for el-ulykker.

- Hvis el-verktøyet må brukes i et fuktig miljø, skal du bruke jordfeilbeskyttet strømtilkobling. Jordfeilbryter reduserer faren for el-ulykker.

PERSONLIG SIKKERHET

- Vær oppmerksom. Vær alltid forsiktig og bruk sunn fornuft når du arbeider med el-verktøy. Ikke bruk el-verktøy hvis du er trøtt eller påvirket av narkotika, legemidler eller alkohol. Når du bruker el-verktøy kan ett øyeblikks manglende oppmerksomhet føre til alvorlig personskade.
- Bruk personlig verneutstyr. Bruk vernebriller.
- Sikkerhetsutstyr som støvfiltermaske, skliskre vernesko, hjelm og hørselvern, avhengig av verktøyets type og bruksområde, reduserer faren for personskade.
- Sag aldri i asbest!
- Støv fra eik, ask og visse andre treslag kan være kreftfremkallende. Bruk støvbeskyttelsesmaske og sørg for god ventilasjon.
- Unngå utilsiktet start. Kontroller at strømbryteren står i avslått posisjon før du setter i støpselet og/eller batteriet eller løfter/bærer verktøyet. Ulykkesfaren er stor hvis du bærer verktøyet med fingeren på strømbryteren eller kobler verktøyet til strøm når strømbryteren er slått på.
- Fjern skrunøkler og lignende før du starter verktøyet.
- Nøkler eller lignende som sitter igjen på en roterende del på verktøyet, kan forårsake personskade.
- Ikke strekk deg for langt. Sørg for å ha godt fotfeste og god balanse til enhver tid. På den måten har du bedre kontroll over el-verktøyet hvis en uventet situasjon skulle oppstå.

- Bruk passende klær. Ikke bruk løstsittende klær eller smykker. Hold hår, klær og hansker unna bevegelige deler. Løstsittende klær, smykker og langt hår kan sette seg fast i bevegelige deler.
- Hvis det finnes utstyr for støvavsug og støvoppsamling, skal dette kobles til og benyttes på riktig måte. Slikt utstyr kan redusere faren for problemer forårsaket av støv.

BRUK OG VEDLIKEHOLD AV EL-VERKTØY

- El-verktøyet må ikke overbelastes. Bruk riktig el-verktøy til det planlagte arbeidet. Verktøyet fungerer bedre og sikrere med den belastningen det er beregnet for.
- Ikke bruk verktøyet dersom det ikke kan slås av og på med strømbryteren. El-verktøy som ikke kan styres med strømbryteren, er farlige og må repareres.
- Trekk ut støpselet før du gjør justeringer, bytter tilbehør eller rydder vekk el-verktøyet. Slike forebyggende sikkerhetstiltak reduserer risikoen for at el-verktøyet startes utilsiktet.
- El-verktøy som ikke er i bruk, skal oppbevares utilgjengelig for barn. Ikke la barn eller personer som ikke kjenner el-verktøyet, eller som ikke har lest disse anvisningene, bruke det. El-verktøy er farlige hvis de brukes av uerfarne personer.
- Vedlikehold el-verktøyet. Kontroller at bevegelige deler er riktig justert og beveger seg fritt, at ingen deler er feil montert eller ødelagt, samt at det ikke foreligger andre forhold som kan påvirke funksjonen. Hvis el-verktøyet er skadet, må det repareres før det tas i bruk igjen. Mange ulykker forårsakes av dårlig vedlikeholdt el-verktøy.
- Hold skjæreverktøy skarpe og rene. Skjæreverktøy som vedlikeholdes riktig og har skarpe egger, låser seg sjeldnere og er lettere å kontrollere.

- Bruk el-verktøy, tilbehør, bits osv. i henhold til anvisningene, og ta hensyn til gjeldende arbeidsforhold og det arbeidet som skal utføres. Det kan være farlig å bruke el-verktøy til andre formål enn det er beregnet for.

BRUK OG VEDLIKEHOLD AV BATTERIDREVNE VERKTØY

- Batteriet må kun lades med laderen som produsenten anbefaler. Lading av andre batterier medfører fare for personskaade og/eller brann.
- Bruk kun batterier som anbefales av produsenten. Bruk av andre batterier medfører fare for personskaade og/eller brann.
- Når batteriet ikke er i bruk, skal det oppbevares atskilt fra metallgjenstander som binders, mynter, nøkler, spiker, skruer og andre små metallgjenstander som kan kortslutte polene. Ved kortslutning utlades store mengder energi, og det kan forårsake brann og/eller brannskade.
- Hvis batteriet behandles uforsiktig, kan det lekke væske ut av det. Unngå kontakt med batterivæsken. Ved kontakt med batterivæske: Skyll umiddelbart med store mengder rent vann. Oppsøk lege hvis du får batterivæske i øynene. Batterivæske kan forårsake hudirritasjon og/eller etseskader.

SERVICE

Service på el-verktøy må bare utføres av kvalifisert personell som bruker originale reservedeler. Det sikrer at el-verktøyet alltid er i forsvarlig stand.

SIKKERHETSANVISNINGER TIL VINKELSLIPER

Sikkerhetsanvisninger som er felles for all sliping.

- Dette el-verktøyet er beregnet for bruk som slipemaskin. Les alle sikkerhetsanvisninger, instruksjoner, illustrasjoner og spesifikasjoner som følger med dette el-verktøyet. Manglende overholdelse av anvisningene nedenfor kan medføre el-ulykker, brann og/eller alvorlige personskader.
- Dette el-verktøyet kan brukes til avsliping og stålbørsting. All bruk som el-verktøyet ikke er konstruert for, kan medføre fare og forårsake personskade.
- Dette el-verktøyet er beregnet for polering.
- Ikke bruk tilbehør som ikke er spesielt konstruert til verktøyet og anbefalt av verktøyprodusenten. At et verktøy kan kobles til el-verktøyet, betyr ikke nødvendigvis at det er sikkert å bruke.
- Tilbehørets merketurtall må minst tilsvare det angitte maksimale turtallet for el-verktøyet. Tilbehør som kjøres raskere enn det angitte merketurtallet, kan gå i stykker eller bli slengt ut.
- Tilbehørets utvendige diameter og tykkelse må være innenfor el-verktøyet's kapasitetsmerking. Tilbehør med feil størrelse kan ikke beskyttes og styres på egnet måte.
- Gjenget montering av tilbehør må stemme med slipemaskinens spindelgjenging. For flenstilkoblet tilbehør må spindelhullet stemme overens med flensens styrediameter. Tilbehør som ikke passer til verktøyets monteringsdeler, kjører ubalansert, vibrerer for mye og kan føre til at du mister kontrollen over verktøyet.
- Ikke bruk skadet tilbehør. Før hver bruk må du inspisere tilbehøret og for eksempel passe på at slipeskiver ikke er slitte, at støtterondellen ikke har sprekker eller er utslitt, og at stålbørsten ikke har løse eller skadde tråder. Hvis du mister el-verktøyet eller et tilbehør, må du kontrollere at det ikke er skadet, eller montere et uskadd tilbehør. Etter at du har inspisert og installert et tilbehør, må du passe på at du selv og andre personer står utenfor tilbehørets rotasjonsretning, og deretter kjøre verktøyet på maksimalt ubelastet hastighet i et minutt. Tilbehør som er skadet, vil normalt gå i stykker i løpet av denne testen.
- Bruk verneutstyr. Bruk ansiktsskjerm, vernebriller eller sikkerhetsbriller, avhengig av bruksområde. Når det er tilrådelig, skal du bruke støvfiltermaske, hørselvern, hansker og verkstedsforkle som kan stoppe små slipe- og arbeidsemnefragmenter. Vernebrillene må kunne stoppe flygende fremmedlegemer som kan genereres ved forskjellig type bruk av maskinen. Støvfiltermasken eller pustemasken må kunne filtrere bort de partiklene som genereres når du bruker maskinen. Langvarig eksponering for høyintensiv støv kan gi nedsatt hørsel.
- Sørg for at personer i nærheten holder seg på trygg avstand fra arbeidsområdet. Alle som kommer inn i arbeidsområdet, må bruke personlig verneutstyr. Fragmenter fra arbeidsemnet eller fra ødelagt tilbehør kan slynges av sted og forårsake personskade også utenfor selve arbeidsområdet.
- Hold bare i verktøyets isolerte gripeflater når du bruker verktøyet, hvis du risikerer å komme i kontakt med skjulte strømledninger eller verktøyets ledning. Når kappetilbehør kommer i kontakt med en strømførende ledning, kan ubeskyttede metalldele på verktøyet bli strømførende og gi brukeren elektrisk støt.
- Legg ledningen slik at den ikke kommer i kontakt med det roterende tilbehøret. Hvis du mister kontrollen, kan ledningen kappes av eller sette seg fast, og hånden eller armen din kan trekkes inn i det roterende tilbehøret.
- Legg aldri ned el-verktøyet før tilbehøret har stoppet helt. Det roterende tilbehøret kan sette seg fast i overflaten og føre til at du mister kontrollen over verktøyet.
- Ikke kjør verktøyet mens du bærer det ved siden av deg. Utsikket kontakt med det roterende tilbehøret kan gjøre at det

setter seg fast i klærne dine og trekke verktøyet inn mot kroppen din.

- Rengjør el-verktøyets ventilasjonsgitter regelmessig. Motorviften trekker støv inn i maskinens deksel, og en stor ansamling av metallpulver kan forårsake elektrisk støt.
- El-verktøyet må ikke brukes i nærheten av brennbare materialer. Gnister kan antenne disse materialene.
- Ikke bruk tilbehør som krever flytende kjølemiddel. Bruk av vann eller andre flytende kjølemidler kan forårsake elektrisk støt.

YTTERLIGERE SIKKERHETSANVISNINGER

Kast og tilhørende advarsler

Kast er en plutselig reaksjon som skjer fordi en roterende skive, støtterondell, børste eller et annet tilbehør har kommet i klem eller har heftet seg fast i noe. Fastklemming eller fastsetting fører raskt til blokkering av det roterende tilbehøret, slik at det ukontrollerte el-verktøyet tvinges i motsatt retning mot tilbehørets rotasjon der det har satt seg fast. Hvis for eksempel en slipeskive presses eller klemmes fast i arbeidsemnet, kan kanten på skiven som går inn i klempunktet, grave seg inn i materialets overflate og føre til at skiven steiler og får et kast. Skiven kan enten hoppe mot eller bort fra brukeren, avhengig av skivens bevegelsesretning ved fastklemmingspunktet. Under slike forhold kan også slipeskiver knekke. Kast er resultatet av at el-verktøyet brukes på feil måte, og/eller feil arbeidsrutiner eller arbeidsforhold. Kast kan unngås ved at man iverksetter de forsiktighetstiltakene som beskrives nedenfor:

- Hold et fast grep om verktøyet, og plasser kroppen og armen slik at du kan stå imot eventuelle kastkrefter. Bruk alltid et eventuelt støtthåndtak for å få maksimal kontroll over

kast- eller momentreaksjon ved start. Brukeren kan kontrollere momentreaksjoner og kastkrefter hvis egnede forsiktighetstiltak iverksettes.

- Plasser aldri hendene nær det roterende tilbehøret. Tilbehøret kan slå tilbake på hånden din.
- Ikke stå i området der el-verktøyet kommer til å bevege seg ved et eventuelt kast. Et kast vil drive verktøyet i motsatt retning av skivens bevegelse ved punktet der det setter seg fast.
- Vær spesielt forsiktig når du bearbeider hjørner, skarpe kanter osv. Ikke la tilbehøret hoppe eller hakke. Hjørner, skarpe kanter og hopping kan føre til at det roterende tilbehøret setter seg fast, at du mister kontrollen over verktøyet, eller at det får et kast.

SPESIELT FOR SLIPING OG SLIPENDE KAPPING

- Bruk bare skiver som anbefales til el-verktøyet, samt beskyttelsen som er konstruert for den valgte skiven. Skiver som verktøyet ikke er konstruert for, kan ikke beskyttes på egnet måte og er derfor ikke trygge å bruke.
- Slipeflaten på skiver med nedsenket sentrum må monteres nedenfor beskyttelsesflensens plan. En feil montert skive som stikker ut gjennom planet på beskyttelsesflensen, kan ikke beskyttes på egnet måte.
- Beskyttelsen skal festes forsvarlig på el-verktøyet og plasseres for maksimal sikkerhet, slik at så lite som mulig av skiven er synlig mot brukeren. Beskyttelsen beskytter også brukeren mot ødelagte biter av skiven, utilsiktet kontakt med skiven og gnister som kan antenne klær.
- Skiver skal bare brukes til det de er beregnet på. Eksempel: Slip ikke med

flatsiden av en kappeskive. Kappeskiver er beregnet på kantsliping. Disse skivene kan splintre hvis de påføres sidekrefter.

- Bruk alltid uskadde skiveflenser med riktig størrelse og form for den valgte skiven. Riktige skiveflenser støtter skiven og reduserer dermed risikoen for at skiven skal gå i stykker. Flenser for kappeskiver kan være forskjellige fra flenser for slipeskiver.
- Ikke bruk nedslitte skiver fra større el-verktøy. Skiver som er beregnet på større el-verktøy, passer ikke for den høyere hastigheten til et mindre verktøy og kan derfor gå i stykker.

VIBRASJONS- OG LYDDEMPING

For å redusere effekten av støy og vibrasjoner må du begrense brukstiden, bruke innstillinger for lave vibrasjoner og lav lyd, samt bruke personlig verneutstyr. Ta hensyn til følgende punkt for å minimere faren for å eksponeres for vibrasjoner og høy lyd:

- Bruk el-verktøyet bare til det formålet det er beregnet for og i henhold til disse instruksjonene.
- Sørg for at verktøyet er i god stand og skikkelig vedlikeholdt.
- Bruk riktig tilbehør for el-verktøyet og sørg for at det er i god stand.
- Hold godt fast i håndtaket/gripeflaten.
- Vedlikehold el-verktøyet i henhold til disse instruksjonene og sørg for at det er godt smurt (der det er relevant).
- Legg opp arbeidsplanen slik at du fordeler bruken av verktøy med høye vibrasjoner over en lengre tidsperiode.

NØDSITUASJONER

Gjør deg kjent med hvordan du bruker dette el-verktøyet, ved hjelp av denne bruksanvisningen. Merk deg sikkerhetsanvisningene og følg dem til punkt og prikke. På den måten kan du unngå risiko og farer.

- Vær alltid oppmerksom når du bruker dette el-verktøyet, slik at du oppdager og håndterer risiko på et tidlig stadium. Rask inngripen kan hindre alvorlige personskader og skader på eiendom.
- Slå av el-verktøyet og koble fra strømforsyningen ved feil. Pass på at el-verktøyet kontrolleres av en kvalifisert fagperson og ved behov repareres, før du bruker det igjen.

YTTRELIGERE RISIKO

Selv om du bruker dette el-verktøyet i henhold til alle sikkerhetskrav, er det fortsatt fare for personskader og andre skader. Følgende farer som har med dette el-verktøyet konstruksjon og utforming å gjøre, kan oppstå:

- Helseeffekter som følge av vibrasjoner, hvis el-verktøyet brukes over lang tid eller ikke håndteres og vedlikeholdes på riktig måte.
- Person- og eiendomsskade på grunn av ødelagte tilbehør, og at man støter på skjulte objekter ved bruk.
- Risiko for person- og eiendomsskade som forårsakes av gjenstander som slynges av sted.
- Lungeskader (hvis det ikke brukes en effektiv ansiktsmaske).
- Hørselskader (hvis det ikke brukes effektivt hørselvern).

SYMBOLER

| | |
|---|--|
|  | Les bruksanvisningen. |
|  | Bruk beskyttelsesbriller og hørselvern. |
|  | Godkjent i henhold til gjeldende direktiver/forskrifter. |
|  | Kassert produkt skal gjenvinnes i henhold til gjeldende forskrifter. |

TEKNISKE DATA

| | |
|-------------------------|--|
| Batterispenning | 12 V DC |
| Turtall | 12000-19500/min |
| Skivediameter | Ø 76 mm |
| Mål | 21 x 11 x 14 cm |
| Spindel | M5 |
| Lydeffektnivå, L_{WA} | 86,6 dB(A), K=3 dB |
| Lydtrykknivå, L_{pA} | 75,6 dB(A), K=3 dB |
| Vibrasjonsnivå | 0,732 m/s ² , K= 1,5 m/s ² |

Bruk alltid hørselsvern!

Den angitte verdien for vibrasjon og støy, som er målt i henhold til standardiserte testmetoder, kan brukes til å sammenlikne ulike verktøy og til å gi en foreløpig vurdering av eksponering. Måleverdiene er fastsatt i henhold til EN 60745-2-3:2011.

ADVARSEL!

Det faktiske vibrasjons- og støynivået ved bruk av verktøy kan avvike fra den angitte totalverdien, avhengig av hvordan verktøyet brukes og hvilket materiale som bearbeides. Finn derfor ut hvilke sikkerhetstiltak som kreves for å beskytte brukeren på bakgrunn av en vurdering av eksponeringen under reelle driftsforhold (som tar hensyn til alle delene av arbeidsprosessen, som tiden når verktøyet er avslått og når det kjøres på tomgang, i tillegg til igangsettingstiden).

BESKRIVELSE

Vinkelsliperen er et produkt fra Meec Tools Multiseries 12 V – en serie med ledningsfrie verktøy som er spesielt utviklet for å passe til de mindre og enklere hjemmeprosjektene. Takket være Multiseries 12 V Power for all-batterisystemet kan alle verktøy i serien drives av ett og samme batteri. Batteri og lader selges separat.

Produktet er beregnet for kapping og sliping av metall, stein og trematerialer, plast og ikke-jernmetall uten bruk av vann eller annen væske. Et spesielt beskyttelsesdeksel skal brukes ved kapping.

DELER

1. *Strømbryter*
2. *Gripeflate*
3. *Batterisperre*
4. *Batteri*
5. *Spindellåseknapp*
6. *Kappeskive*
7. *Spindelskrue med skive*
8. *Sekskantnøkkel*
9. *Beskyttelsesdeksel for slipeskive*
10. *Pil for rotasjonsretning*
11. *Turtallsregulering*
12. *Batteriindikator*

BILDE 1

Alle tilbehør på bilder eller i beskrivelsen følger ikke med som standard.

MONTERING

ADVARSEL!

Ta alltid ut batteri før du arbeider på produktet.

BYTTE SKIVE

ADVARSEL!

Slipe- og kappeskiver blir svært varme ved bruk – ikke ta på dem før de har svalnet.

DEMONTERING

1. Rengjør spindelen og alle deler som skal monteres.
2. Trykk på spindellåsknappen og vri spindelen ved hjelp av den inkluderte

sekskantnøkkelen til spindellåsen går i inngrep og spindelen låses.

3. Hold spindellåsknappen trykket inn og løsne spindelskruen og skiven ved å vri den mot klokken med den inkluderte sekskantnøkkelen.
4. Fjern spindelskruen, trykkskiven og skiven.

BILDE 2

ADVARSEL!

Forsøk aldri å trykke inn spindellåsknappen før spindelen har stanset helt, det kan skade eller ødelegge produktet.

MONTERING

MERK!

Kontroller at skiven som skal monteres har riktige mål. Skivens sentrumshull skal passe på spindelen uten glipe. Ikke bruk diameterreduserende adaptere eller lignende.

1. Plasser skiven på spindelen. Kontroller at den er riktig innrettet.
2. Sett spindelskruen med trykkskive gjennom skivens sentrumshull og skru skruen inn i spindelen.
3. Trykk på spindellåsknappen og vri spindelen ved hjelp av den inkluderte sekskantnøkkelen til spindellåsen går i inngrep og spindelen låses.
4. Hold spindellåsknappen trykket inn og stram spindelskruen og skiven ved å vri den med klokken med den inkluderte sekskantnøkkelen. Kontroller at skiven sitter skikkelig fast.

BILDE 3

ADVARSEL!

Før produktet startes må du kontrollere at skiven er riktig montert og kan rotere fritt

uten å skrape mot beskyttelsesdekelet eller andre deler.

Godkjente slipe-/kappeskiver

Det skal kun brukes skiver som er godkjent for minimum turtalet (omdreininger/minutt) eller periferihastigheten (m/s) som angis i tabellen nedenfor.

| | |
|----------------------|---------------------|
| Skivediameter | Ø76 mm |
| Skivetykkelse | 1,0 mm |
| Sentrumshulldiameter | 10 mm |
| Turtall | 20800 o/min |
| Periferihastighet | 80 m/s ² |

STØV- OG SPONAVSUG

Støv fra materialer som blyholdig maling og visse treslag, mineraler og metaller kan være helseskadelig og forårsake allergisk reaksjon eller skader på pusteorganene for brukeren og/eller tilskuere.

Støv fra f.eks. eik og bøk regnes som kreftfremkallende, særlig i kombinasjon med visse trebehandlingsmidler (f.eks. kromater og trekonserveringsmiddel). Materialer som inneholder asbest, skal kun håndteres av kvalifisert personell.

- Arbeidsområdet må være godt ventilert.
- Vi anbefaler åndedrettsbeskyttelse med filterklasse P2. Følg alltid gjeldende regler.

Bruk støvutsug eller rengjør arbeidsplassen ofte for å forhindre at det samler seg støv på arbeidsplassen – fare for brann eller støveksplasjon.

FØR BRUK

Lade batteriet

MERK!

Batteriet må kun lades med den medfølgende laderen.

Hvis batteriet er svært varmt, skal du ta det ut av laderen og la det svalne til omgivelsestemperaturen før det lades.

Batteriet leveres utladet. Batteriet må derfor fullades før første gangs bruk.

Lad batteriet til minst halvt ladenivå, og helst fullt, før du legger det til oppbevaring.

Lad batteriet med 3–6 måneders intervall hvis produktet ikke skal brukes i en lengre periode.

BILDE 4



Batterilading

1. Koble laderen til et strømuttak.
2. Sett batteriet i laderen. Ladeindikatorlampen lyser rødt under lading.
3. Batteriet blir fulladet på cirka 1 timer. Når batteriet er fulladet, bytter indikeringslampen fra rødt til grønt lys.
4. Trekk ut laderens støpsel fra stikkontakten og ta batteriet ut av laderen når batteriet er fulladet.

ADVARSEL!

Hvis batteriet har blitt varmt, for eksempel på grunn av bruk eller eksponering for direkte sollys eller høy omgivelsestemperatur, må du la det svalne før det lades. Et varmt batteri lader dårligere og når ikke sin fulle kapasitet.

Ladeindikator

| Indikasjon | Betydning |
|--|-----------|
|  Fast rødt lys | Lading |
|  Fast grønt lys | Fulladet |

Ta ut og sette inn batteriet

For å ta ut batteriet trykker du inn batteriets frigjøringsknapper og drar batteriet ut av batterirommet. For å sette inn batteriet skyver du det inn i batterirommet til batterisperren går i lås.

BILDE 5

BILDE 6

ADVARSEL!

Kontroller at strømbryteren er i avslått posisjon før batteriet settes inn.

BRUK

START OG AVSTENGING

Start

Før strømbryterknappen fremover og trykk fremkanten nedover til den låser seg. Strømbryteren er nå låst i påslått modus, og produktet går uavbrutt.

Avstenging

Trykk strømbryterknappens bakre kant nedover og før strømbryterknappen bakover.

BILDE 7

TURTALLSINNSTILLING

Spindelurtallet kan stilles inn med en bryter etter den aktuelle arbeidsoppgavens behov.

Passende turtall avhenger av materialet. Prøv deg fram.

BILDE 8

BATTERIINDIKATOR

Når produktet er påslått, viser batteriindikatoren hvor mye strøm det er igjen i batteriet.

BILDE 9

| <i>Indikasjon</i> | <i>Betydning</i> |
|---------------------|------------------|
| Rødt + gult + grønt | Fullt |
| Rødt + gult | > 50 % |
| Rødt | Lavt batterinivå |

GRIPEFLATE

Hold produktet stødig som vist på bildene.

BILDE 10

KAPPING

ADVARSEL!

Bruk alltid beskyttelsesdeksel ved kapping av metall.

Ikke trykk for hardt på verktøyet ved kapping. Ikke utsett kappeskiven for trykk, og ikke hell eller bøy verktøyet.

Forsøk aldri å bremse skiven ved å trykke mot siden av skiven.

Verktøyet skal alltid føres mot skivens rotasjonsretning slik at skiven arbeider oppover. Ellers er det fare for at skiven ukontrollert tvinges ut av snittet.

Begynn med det minste målet ved kapping av profiler og stenger.

BILDE 11

SLIPING

ADVARSEL!

Bruk aldri kappeskiver til sliping – fare for personskade.

VIKTIG!

Start aldri produktet mens noen roterende del er i kontakt med arbeidsemnet. La skiven nå maksimalt turtall før den kommer i kontakt med arbeidsemnet.

Juster beskyttelsesdekselet slik at en så stor del av skiven som arbeidet tillater, er dekket av dekselet.

Vær forberedt på gnistsprut når skiven føres i inngrep med arbeidsemnet.

Du oppnår best kontroll over arbeidet og best avvirkning i forhold til belastningen når slipeskivens vinkel mot arbeidsemnets overflate er rundt 15 til 30°.

Vær spesielt forsiktig ved vinkler, hjørner, kanter osv. – fare for kast.

La arbeidsemnet svalne etter avsluttet sliping.

BILDE 12

TIPS

1. Start produktet og la det nå maksimalt turtall før skiven føres i kontakt med arbeidsemnet.
2. Ikke trykk skiven så hardt mot arbeidsemnet at turtallet synker nevneverdig – det medfører overbelastning og får arbeidet til å gå langsommere.
3. Ved sliping skal slipeskiven holdes i rundt 15 til 30° vinkel mot arbeidsemnets overflate. Ved større vinkel enn det vil skiven skjære spor i arbeidsemnet, slik at du får dårlig overflatejevnhed. Før vinkelsliperen frem og tilbake over arbeidsemnet uavbrutt og med jevne bevegelser.
4. Ved kapping skal du aldri forsøke å endre kappeskivens vinkel i forhold til arbeidsemnet – det kan føre til fastkjøring og overbelaste kappeskiven slik at den kan sprenge.

5. Ved kapping skal snittretningen velges slik at matebevegelsen går i motsatt retning mot skivens rotasjonsretning. Hvis materetningen er den samme som rotasjonsretningen, er det fare for at kappeskiven ukontrollert tvinges ut av snittet.
 6. Ved kapping av svært harde materialer gir slipende kappeskiver best resultat.
 7. Slike kappeskiver blir svært varme under bruk. Et tegn på at en kappeskive er varm, er at det vises en gnistkrans rundt hele skiven. Hvis dette skjer, skal du avbryte kappingen og kjøre verktøyet ubelastet med fullt turtall i 2–3 minutter for å kjøle skiven.
 8. Spenn fast arbeidsemnet med tvinge, klemmer eller skrustikke.
3. Ved arbeid i aluminium og lignende myke metaller og legeringer blir skiven raskt tett og arbeider ikke effektivt.
 4. Ved overbelastning kan skiven kjøre seg fast og motoren tvangsstoppes. Hvis dette skjer, skal du avlaste umiddelbart og kjøre verktøyet ubelastet med fullt turtall i 30 sekunder for å kjøle motoren.
 5. Produktet overbelastes ikke dersom det brukes på riktig måte. Ved for høy belastning eller batteritemperatur høyere enn 75 °C slår overbelastningsvernet automatisk av produktet til det har svalnet til tillatt temperatur.
 6. Hvis fastkjøring eller blokkering inntreffer, skal du slå av produktet, vente 1–2 sekunder og starte det på nytt.

VEDLIKEHOLD

Slå av produktet og vent til alle bevegelige deler har stanset helt og ta ut batteriet før justering, vedlikehold og/eller bytte av tilbehør.

Produktet inneholder ingen deler som kan repareres av brukeren. Bruk aldri vann eller rengjøringsmiddel på produktet.

Tørk av produktet med en tørr klut.

Oppbevar produktet tørt. Hold motorens ventilasjonsåpninger rene. Hold betjeningene frie for støv. Det er normalt at det vises gnister i ventilasjonsåpningene.

FEILSØKING

Følg feilsøkingsanvisningene nedenfor ved eventuelle problemer.

1. Hvis skiven vibrerer eller kaster, kontroller at spindelskruen er strammet og at skiven sitter stødig på spindelen.
2. Hvis skiver har skader, bytt den ut. Bruk aldri skadde skiver, de kan sprenge og forårsake alvorlig personskade. Avfallshåndter kasserte skiver i henhold til gjeldende regler.

SIKKERHEDSANVISNINGER

ADVARSEL!

Læs alle advarsler, sikkerhedsmeddelelser og andre anvisninger omhyggeligt før brug. Hvis du ikke følger alle anvisninger og sikkerhedsmeddelelser, kan det medføre elektrisk stød, brand og/eller alvorlig personskade.

ARBEJDSOMRÅDE

- Arbejdsområdet skal holdes rent og godt oplyst. Overfyldte og mørke rum øger risikoen for skader.
- Brug ikke produktet i eksplosive miljøer, f.eks. i nærheden af brandfarlige væsker, gasser eller støv. Produktet frembringer gnister, som kan antænde støv eller dampe.
- Sørg for, at børn og omkringstående personer opholder sig på behørig afstand, når du betjener produktet. Du kan nemt miste kontrollen over produktet, hvis du bliver distraheret.

ELEKTRISK SIKKERHED

- Produktets stik skal passe til stikkontakten. Foretag aldrig ændringer af stikket på nogen måde. Brug aldrig adaptere sammen med jordet elværktøj. Uændrede stik og matchende stikkontakter mindsker risikoen for elektriske ulykker.
- Undgå kropskontakt med jordede overflader som f.eks. rør, radiatorer, komfurer og køleskabe. Hvis din krop er jordforbundet, øges risikoen for elektrisk stød.
- Udsæt ikke elværktøj for regn eller fugt. Hvis der trænger vand ind i produktet, kan der være fare for elektrisk spænding.

- Pas på ledningen. Bær eller træk aldrig produktet i ledningen, og træk aldrig i ledningen for at tage stikket ud. Beskyt ledningen mod varme, olie, skarpe kanter og bevægelige dele. Beskadigede og sammenfildrede ledninger øger faren for elektriske ulykker.
- Hvis produktet bruges udendørs, må der kun anvendes forlængerledninger, der er godkendt til udendørs brug. Ledninger, der er designet til udendørs brug, reducerer risikoen for elektrisk stød.
- Anvend en fejlstrømsafbryder, hvis det er nødvendigt at bruge produktet i et fugtigt miljø. Fejlstrømsafbrydere mindsker faren for elektrisk spænding.

PERSONLIG SIKKERHED

- Vær opmærksom. Udvis altid forsigtighed og sund fornuft ved udførelse af arbejde med produktet. Betjen aldrig produktet, hvis du er træt eller påvirket af stoffer, alkohol eller medicin. Et øjeblik uopmærksomhed kan føre til alvorlig personskade ved betjening af et elværktøj.
- Brug personlige værnemidler. Brug beskyttelsesbriller.
- Værnemidler som støvmaske, skridsikre sikkerhedssko, sikkerhedshjelm og høreværn mindsker faren for personskade, afhængigt af produkttype, og hvordan produktet anvendes.
- Sav aldrig i asbest!
- Støv fra eg og ask og visse andre træsorter kan være kræftfremkaldende. Brug støvmaske, og sørg for god ventilation.
- Undgå utilsigtet start. Sørg for, at afbryderen er i slukket position, før du tilslutter ledningen og/eller batteriet eller løfter/bærer værktøjet. Der er stor risiko for ulykker, hvis du bærer værktøjet med fingeren på strømafbryderen eller slutter strøm til værktøjet, mens afbrydere står i tænt position.

- Fjern skruenøgler og lignende, før du starter produktet.
- Nøgler eller lignende, der efterlades på en roterende del af produktet, kan forårsage personskade.
- Stræk dig ikke for langt. Sørg for hele tiden at stå godt fast og have en god balance. Det giver dig bedre kontrol over produktet i uventede situationer.
- Bær fornuftigt arbejdstøj. Bær ikke løstsiddende tøj eller smykker. Hold hår, tøj og handsker væk fra bevægelige dele. Løstsiddende tøj, smykker og langt hår kan komme i klemme i bevægelige dele.
- Hvis der findes udstyr til støvudsugning og -opsamling, skal det tilsluttes og bruges korrekt. Sådanne anordninger kan reducere risikoen for problemer forårsaget af støv.

BETJENING OG VEDLIGEHOLDELSE AF PRODUKTET

- Undgå at bruge overdreven kraft på produktet. Brug det rigtige værktøj til det planlagte arbejde. Produktet fungerer bedre og mere sikkert, når det anvendes ved den hastighed, det er beregnet til.
- Brug ikke produktet, hvis det ikke kan tændes og slukkes ved hjælp af tænd/sluk-knappen. Produkter, der ikke kan kontrolleres med tænd/sluk-knappen, er farlige og skal repareres.
- Tag stikket ud af stikkontakten, før indstilling af produktet, udskiftning af tilbehør eller opbevaring af produktet. Sådanne sikkerhedsforanstaltninger mindsker faren for utilsigtet start af produktet.
- Produkter, der ikke anvendes, skal opbevares utilgængeligt for børn. Lad aldrig børn eller personer, der ikke kender produktet eller denne vejledning, betjene det. Elværktøj kan være farligt, hvis det betjenes af uerfarne personer.

- Vedligeholdelse af elværktøj. Kontroller, at de bevægelige dele er korrekt justeret og bevæger sig frit, at ingen dele er forkert monteret eller gået i stykker, og at der ikke er andre faktorer, der kan påvirke driften. Hvis produktet er beskadiget, skal det repareres, før det tages i brug igen. Mange ulykker skyldes dårligt vedligeholdte produkter.
- Sørg for, at skæreknive osv. er skarpe og rene. Korrekt vedligeholdte skæreknive med skarpe skær sætter sig ikke så nemt fast og er lettere at kontrollere.
- Brug produktet, tilbehøret, bits osv. i overensstemmelse med disse anvisninger og under hensyntagen til de gældende arbejdsforhold og den opgave, der skal udføres. Det kan være farligt at bruge elværktøj til andre formål end dem, det er beregnet til.

BETJENING OG VEDLIGEHOLDELSE AF BATTERIDREVT VÆRKTØJ

- Oplad kun batterierne med den oplader, der er anbefalet af producenten. Hvis andre batterier oplades, kan der være fare for personskade og/eller brand.
- Brug kun de batterier, der er anbefalet af producenten. Hvis der bruges andre batterier, er der fare for personskade og brand.
- Når batteriet er taget ud, må det ikke opbevares i nærheden af papirclips, mønter, nøgler, søm, skruer og andre metalgenstande, der kan kortslutte polerne. Ved kortslutning udledes store mængder energi, som kan forårsage brand og/eller forbrændinger.
- Hvis batteriet håndteres uforsigtigt, kan der løbe væske ud af batteriet. Undgå kontakt med batterivæsken. I tilfælde af kontakt med batterivæske skal der straks skylles med store mængder rent vand. Sørg læge, hvis du får batterivæske i øjnene. Batterivæske kan forårsage hudirritation og/eller ætsninger.

REPARATION

Der må kun udføres reparation af produktet af kvalificeret reparatør, der anvender identiske reservedele. Det gør, at produktet altid er sikkert at bruge.

SIKKERHEDSMEDDELELSE FOR VINKESLIBER

Sikkerhedsanvisninger, der er fælles for alle slibeoperationer.

- Dette produkt er beregnet til brug som slibemaskine. Læs alle sikkerhedsmeddelelser, anvisninger, billeder og specifikationer, der følger med dette produkt. Hvis du ikke følger alle nedenstående anvisninger, kan det medføre elektrisk stød, brand og/eller alvorlig personskade.
- Opgaver som afslibning og stålslibning kan udføres med dette produkt. Enhver brug, som produktet ikke er beregnet til, kan medføre farer og personskade.
- Dette produkt er ikke beregnet til polering.
- Brug ikke tilbehør, der ikke er specielt designet og anbefalet af producenten. Selv om et værktøj kan tilsluttes til produktet, betyder det ikke, at det er sikkert at bruge.
- Tilbehørets nominelle hastighed skal mindst svare til den angivne maksimale hastighed for produktet. Tilbehør, der roterer hurtigere end den angivne nominelle hastighed, kan gå i stykker eller løsrive sig.
- Tilbehørets udvendige diameter og tykkelse skal ligge inden for produktets kapacitet. Tilbehør med for stort størrelse kan ikke beskyttes og kontrolleres tilstrækkeligt.
- Gevindmontering af tilbehør skal passe til produktets spindelgevind. For tilbehør med flange skal spindelhullet svare til flangens styrediameter. Tilbehør, der ikke passer til produktets monteringsdele, vil køre ubalanceret, vibrere for meget og medføre, at du mister kontrollen over produktet.
- Brug ikke beskadiget tilbehør. Efterse tilbehøret hver gang før brug og sørg for, at f.eks. slibeskiverne ikke er flossede, at støttepuden ikke er revnet eller slidt, og at stålbørsten ikke har løse eller beskadigede gevind. Hvis du taber produktet eller et tilbehør, skal du efterse, at det ikke er beskadiget, eller sætte et ubeskadiget tilbehør i. Når du har efterset og isat tilbehøret, skal du placere dig og andre personer, der måtte opholde sig i umiddelbar nærhed, uden for det roterende tilbehørs retning og derefter lade produktet køre ved maks. hastighed uden belastning i et minut. Beskadiget tilbehør vil normalt gå i stykker i løbet af denne test.
- Brug værnemidler. Afhængigt af anvendelsen bør du bære beskyttelsesmaske, beskyttelsesbriller eller sikkerhedsbriller. Brug eventuelt støvmaske, høreværn, handsker og forklæde, der kan beskytte mod små slibe- og emnefragmenter. Øjenværnet skal kunne stoppe flyvende genstande, der opstår ved forskellige typer brug af produktet. Støvmasken eller åndedrætsværnet skal være i stand til at filtrere de partikler, der genereres ved betjening af produktet. Langvarig udsættelse for højintensiv støj kan forårsage høretab.
- Sørg for, omkringstående personer holder sig på sikker afstand af arbejdsområdet. Alle, der kommer ind i arbejdsområdet, skal bære personlige værnemidler. Fragmenter fra arbejdsområdet eller ødelagt tilbehør kan blive slynget ud og forårsage personskade, selv uden for arbejdsområdet.
- Hold kun fast i produktets isolerede greb, når du betjener det i områder, hvis du risikerer at komme i kontakt med skjulte strømkabler eller produktets kabel. Når skæretilbehør kommer i kontakt med en strømførende ledning, kan ubeskyttede metaldele på værktøjet blive strømførende og give operatøren elektrisk stød.

- Placer ledningen, så den ikke kommer i kontakt med det roterende tilbehør. Hvis du mister kontrollen, kan ledningen blive skåret over eller komme i klemme, og din hånd eller arm kan blive trukket ind i det roterende tilbehør.
- Læg aldrig produktet fra dig, før tilbehøret er stoppet helt med at rotere. Det roterende tilbehør kan sætte sig fast i overfladen og medføre, at du mister kontrollen over produktet.
- Lad ikke motoren køre, når du bærer produktet i hånden. Utilsigtet kontakt med det roterende tilbehør kan få det til at hænge fast i dit tøj og blive trukket ind mod din krop.
- Rengør regelmæssigt produktets ventilationsgitter. Motorens ventilator kan trække støv ind i huset, og hvis der samler sig store mængder metalstøv, er der risiko for elektrisk stød.
- Brug ikke produktet i nærheden af brændbare materialer. Gnister kan antænde disse materialer.
- Brug ikke tilbehør, der kræver flydende kølevæske. Brug af vand eller andre flydende kølemidler kan forårsage elektrisk stød.

YDERLIGERE SIKKERHEDSANVISNINGER

Tilbageslag og andre advarsler

Tilbageslag er en pludselig reaktion, som skyldes, at en roterende skive, pude, børste eller andet tilbehør sætter sig fast eller hænger fast i noget. Dette medfører, at det roterende tilbehør pludselig blokerer, hvilket kan tvinge produktet i modsat retning af det roterende tilbehør. Det kan f.eks. være, hvis en slibeskive kommer i klemme eller sætter sig fast i arbejdsmenet, eller hvis kanten på skiven graver sig ind i materialet og får skiven til at skabe rekyl eller tilbageslag. Skiven kan enten blive slynget mod eller væk fra operatøren,

afhængigt af skivens rotationsretning, når den sætter sig fast. Slibeskiver kan også gå i stykker i disse situationer. Tilbageslag skyldes forkert betjening af produktet, og/eller forkert arbejdspraksis eller uegnede arbejdsforhold. Tilbageslag kan undgås ved at træffe nedenstående forholdsregler:

- Hold et fast greb om værktøjet, og anbring din krop og arm, så du kan modstå eventuelt tilbageslag. Brug altid støttehåndtaget, hvis det er tilgængeligt, for at maksimere kontrollen over tilbageslags- eller momentreaktionen ved start. Operatøren kan kontrollere momentreaktioner og tilbageslagskræfter, hvis der træffes passende forholdsregler.
- Anbring aldrig hænderne i nærheden af roterende dele. Tilbehøret kan blive slået tilbage på din hånd.
- Undgå at have kroppen inden for det område, hvorhen produktet vil flytte sig, hvis der opstår tilbageslag. Tilbageslag tvinger værktøjet i modsat retning af skivens rotation.
- Vær særlig forsigtig, når der slibes i hjørner, skarpe kanter osv. Sørg for at tilbehøret ikke hopper eller sætter sig fast. Hjørner, skarpe kanter og hop kan medføre, at roterende tilbehør sætter sig fast, operatøren mister kontrollen over produktet eller skaber rekyl.

SÆRLIGE SIKKERHEDSMEDDELELSER FOR SLIBNING OG AFLIBNING

- Brug kun de typer skiver, der anbefales til produktet, og den specifikke beskyttelse, der er designet til den valgte skive. Skiver, som produktet ikke er designet til, er ikke tilstrækkeligt beskyttede og er derfor ikke sikre.

- Skivernes slibeflade, som er nedsænket i midten, skal sættes på under beskyttelsesflangens plan. Hvis skiven er sat forkert på og stikker igennem beskyttelsesflangens plan, er den ikke tilstrækkelig beskyttet.
- Afskærmningen skal være forsvarligt fastgjort og placeret i forhold til produktet for maksimal sikkerhed, så operatøren er eksponeret for så lidt som muligt af skiven. Afskærmningen hjælper med at beskytte operatøren mod afknækkede skivefragmenter, utilsigtet kontakt med skiven og gnister, der kan antænde tøj.
- Skiverne må kun bruges til de anbefalede formål. F.eks.: Undgå at slibe med siden på skæreskiven. Skiver til afslibning er beregnet til slibning med yderkanterne. Hvis der lægges sidekraft på disse skiver, kan de brække.
- Sørg altid for, at skiveflangerne er ubeskadiget, har den rette størrelse og form til den valgte skive. Korrekte skiveflanger understøtter skiven og mindsker derfor risikoen for, at skiven brækker. Flanger til skæreskiver kan variere fra flanger til slibeskiver.
- Brug ikke slidte skiver fra et større/kraftigere produkt. Skiver fra større/kraftigere produkter er ikke egnede til de højere hastigheder ved mindre produkter og kan brække.

VIBRATIONS- OG STØJDÆMPNING

For at minimere virkningerne af støj og vibrationer skal du begrænse brugstiden, bruge indstillinger med lav vibration og lav støj og bære personlige værnemidler. Overvej følgende for at minimere risikoen for at blive udsat for vibrationer og kraftig støj:

- Brug kun produktet til det formål, det er designet til, og i overensstemmelse med disse anvisninger.
- Sørg for, at produktet er i god stand og godt vedligeholdt.
- Brug det rigtige tilbehør til produktet, og sørg for, at det er i god stand.
- Hold godt fast i håndtag/greb.
- Vedligehold produktet i overensstemmelse med disse anvisninger, og sørg for, at det er velsmurt (hvor det er relevant).
- Planlæg arbejdet, så værktøj med kraftige vibrationer anvendes over længere tid.

NØDINDSTILLING

Gør dig fortrolig med, hvordan du bruger dette produkt ved hjælp af denne vejledning. Lær sikkerhedsanvisningerne udenad, og følg dem til punkt og prikke. På den måde kan du undgå farer og farlige situationer.

- Vær altid opmærksom, når du betjener dette produkt, så du opdager og kan håndtere farer på et tidligt tidspunkt. Hurtig indgriben kan forhindre alvorlig personskade og materielle skader.
- Sluk produktet, og tag stikket ud af stikkontakten i tilfælde af fejl. Sørg for, at produktet efterses af en kvalificeret fagmand og repareres, hvis det er nødvendigt, før det tages i brug igen.

ØVRIGE FARER

Selv om produktet anvendes i overensstemmelse med alle sikkerhedsanvisningerne, er der stadig risiko for personskade og andre skader. Der kan opstå følgende farer i forbindelse med konstruktionen og designet af dette produkt:

- Helbredsskadelige virkninger på grund af vibrationer, hvis produktet bruges i længere tid eller ikke betjenes og vedligeholdes korrekt.
- Personskade og materielle skader på grund af defekt tilbehør og stød mod skjulte genstande under brug.
- Risiko for personskade og materielle skader forårsaget af udslyngede genstande.

- Lungeskader (medmindre der anvendes effektiv ansigtsmaske).
- Høreskade (medmindre der anvendes effektivt høreværn).

SYMBOLER

| | |
|---|--|
|  | Læs betjeningsvejledningen. |
|  | Brug sikkerhedsbriller og høreværn. |
|  | Godkendt i henhold til gældende direktiver/forordninger. |
|  | Produktet skal bortskaffes i overensstemmelse med gældende regler. |

TEKNISKE DATA

| | |
|---------------------------|--|
| Batterispænding | 12 V DC |
| Hastighed | 12000-19500/min. |
| Skivens diameter | Ø76 mm |
| Mål | 21 x 11 x 14 cm |
| Spindel | M5 |
| Lydeffektniveau, L_{WA} | 86,6 dB(A), K=3 dB |
| Lydtrykniveau, L_{pA} | 75,6 dB(A), K=3 dB |
| Vibrationsniveau | 0,732/s ₂ , K= 1,5 m/s ₂ |

Brug altid høreværn!

Den oplyste værdi for vibrationer, målt i henhold til en standardiseret testmetode, kan bruges til at sammenligne forskellige værktøjer med hinanden og til en foreløbig vurdering af eksponeringen. Måleværdierne er bestemt i overensstemmelse med EN 60745-2-3:2011.

ADVARSEL!

Det faktiske vibrationsniveau under brug af elværktøj kan afvige fra den angivne totalværdi afhængigt af, hvordan

værktøjet bruges. Identificer derfor de sikkerhedsforanstaltninger, der er nødvendige for at beskytte operatøren, baseret på en vurdering af eksponeringen under reelle driftsforhold (under hensyntagen til alle dele af arbejds cyklussen, f.eks. den tid, hvor produktet er slukket, og hvor det kører i tomgang, ud over opstartstiden).

BESKRIVELSE

Vinkelsliberen er et produkt i MeeC Tools Multiseries 12 V - en serie ledningsfrie værktøjer, der er specielt designet til mindre og enkle projekter i hjemmet. Takket være Multiseries 12 V Power for all-batterisystemet kan alle værktøjer i serien bruges med et enkelt batteri. Batteri og oplader sælges separat.

Produktet er beregnet til skæring og slibning af metal, sten- og træmaterialer, plast og ikke-jernholdige metaller uden brug af vand eller andre væsker. Ved skæring skal der anvendes en særlig afskærmning.

DELE

1. Tænd/sluk-knap
2. Gribeflade
3. Batterilås
4. Batteri
5. Spindellåseknap
6. Skæreskive
7. Spindelskrue med spændeskive
8. Unbrakonøgle
9. Afskærmning til slibeskrue
10. Rotationsretningspil
11. Hastighedsregulering
12. Batteriindikator

FIGUR 1

Ikke alt tilbehør, der er vist i figuren eller beskrevet, medfølger som standard.

SAMLING

ADVARSEL!

Tag altid batteriet ud, før du arbejder på produktet.

UDSKIFTNING AF SKIVE

ADVARSEL!

Slibe- og skæreskiver bliver meget varme under brug - rør ikke ved dem, før de er kølet af.

AFMONTERING

1. Rengør spindlen og alle dele, der skal samles.
2. Tryk på spindellåseknappen, og drej spindlen med den medfølgende unbrakonøgle, indtil spindellåsen går i indgreb, og spindlen er låst.
3. Tryk og hold spindellåseknappen inde, og løs spindelskruen og dens spændeskive mod uret med den medfølgende unbrakonøgle.
4. Fjern spindelskruen og dens trykskive og skiven.

FIGUR 2

ADVARSEL!

Forsøg aldrig at trykke spindellåseknappen ind, før spindlen er standset helt, da dette kan beskadige eller ødelægge produktet.

SAMLING

OBS!

Kontroller, at den skive, der skal monteres, har de rigtige dimensioner. Skivens midterste hul skal passe på spindlen uden slør. Brug ikke diameterreducerende adapter eller lignende adapter.

1. Sæt skiven på spindlen. Kontroller, at den er korrekt justeret.

2. Monter spindelskruen med trykskive gennem det midterste hul i skiven, og skru skruen ind i spindlen.
3. Tryk på spindellåseknappen, og drej spindlen med den medfølgende unbrakonøgle, indtil spindellåsen går i indgreb, og spindlen er låst.
4. Tryk og hold spindellåseknappen inde, og spænd spindelskruen og dens spændeskive med uret med den medfølgende unbrakonøgle. Kontroller, at disken sidder godt fast.

FIGUR 3

ADVARSEL!

Før du starter produktet, skal du kontrollere, at skiven er korrekt monteret og kan rotere frit uden at ridse afskærmningen eller andre dele.

Godkendte slibe-/skæreskiver

Der må kun anvendes skiver, der er godkendt til mindst den hastighed (o/min) eller periferhastighed (m/s), der er angivet i nedenstående tabel.

| | |
|---------------------------|---------------------|
| Skivens diameter | Ø76 mm |
| Tykkelse af skive | 1,0 mm |
| Diameter på midterste hul | 10 mm |
| Hastighed | 20800 rpm |
| Perifer hastighed | 80 m/s ² |

UDSUGNING AF STØV OG SPÅNER

Støv fra materialer som blyholdig maling samt visse træsorter, mineraler og metaller kan være sundhedsskadeligt og forårsage allergiske reaktioner eller skader på åndedrætsorganer hos brugere og/eller omkringstående.

Støv fra fx eg og bøg anses for at være kræftfremkaldende, især i kombination med visse træbeskyttelsesmidler (fx kromater og træbeskyttelsesmidler). Asbestholdige materialer må kun håndteres af kvalificeret personale.

- Der skal være god ventilation i arbejdsområdet.
- Vi anbefaler åndedrætsværn med filterklasse P2. Følg altid de gældende regler. Brug støvudsugning eller rengør arbejdsstedet hyppigt for at forhindre, at der ophobes støv på arbejdsstedet - risiko for brand eller støvekspllosion.

FØR BRUG

Opladning af batteriet

OBS!

Oplad kun batteriet med den medfølgende oplader.

Hvis batteriet er meget varmt, skal du tage det ud af opladeren og lade det køle ned til omgivelsestemperatur, før du oplader det.

Batteriet er ikke opladet ved levering. Batteriet skal derfor være fuldt opladet før første brug.

Oplad batteriet til mindst halv, helst fuld, opladning før opbevaring. Genoplad batteriet hver 3. til 6. måned, hvis produktet ikke bruges i længere tid.

FIGUR 4



Batteriopladning

1. Sæt opladeren i en stikkontakt.
2. Sæt batteriet i opladeren. Opladningsindikatoren lyser rødt under opladning.
3. Batteriet er fuldt opladet på ca. 1 time. Når batteriet er fuldt opladet, skifter opladningsindikatoren fra rødt til grøn.
4. Tag opladeren ud af stikkontakten, og tag batteriet ud af opladeren, når det er fuldt opladet.

ADVARSEL!

Hvis batteriet bliver varmt, f.eks. på grund af intensiv brug eller udsættelse for direkte sollys eller høj omgivelsestemperatur, skal du lade batteriet køle af, før du oplader det. Et varmt batteri oplades dårligere og opnår ikke sin fulde kapacitet.

Opladningsindikator

| Indikation | Betydning |
|---|---------------|
|  Konstant rødt | Opladning |
|  Konstant grøn | Fuldt opladet |

Fjernelse og isætning af batteri

For at fjerne batteriet skal du trykke på batterilåsens udløserknapper og trække batteriet ud af batterirummet. Sæt batteriet i ved at skubbe det ind i batterirummet, indtil batterilåsen går i indgreb.

FIGUR 5

FIGUR 6

ADVARSEL!

Kontroller, at der er slukket for tænd/sluk-knappen, inden batteriet sættes i.

BETJENING

START OG SLUKNING

Start

Skub tænd/sluk-knappen fremad, og tryk dens forreste kant nedad, indtil den låser. Tænd/sluk-knappen er nu låst i tændt position, og produktet kører kontinuerligt.

Slukning

Tryk bagkanten af tænd/sluk-knappen nedad, og skub tænd/sluk-knappen bagud.

FIGUR 7

INDSTILLING AF HASTIGHED

Spindelhastigheden kan justeres med en knap, så den passer til opgaven.

Den rette hastighed afhænger af materialet. Prøv dig frem.

FIGUR 8

BATTERIINDIKATOR

Når produktet er tændt, viser batteriindikatoren den resterende opladning af batteriet.

FIGUR 9

| Indikation | Betydning |
|------------------|-----------------------|
| Rød + gul + grøn | Fuld |
| Rød + gul | > 50 % |
| Rød | Lavt opladningsniveau |

GRIBEFLEDE

Hold produktet stille, som vist i figuren.

FIGUR 10

SKÆRING

ADVARSEL!

Brug altid en afskærmning ved skæring i metal.

Tryk ikke for hårdt på værktøjet, når du skærer. Tryk ikke på skæreskiven, og vip eller vrik ikke med værktøjet.

Forsøg aldrig at bremse skiven ved at trykke på siden af den.

Værktøjet skal altid bevæges mod skivens rotationsretning, så skiven arbejder opad. Ellers er der risiko for, at skiven ukontrolleret presses ud af snittet.

Når du skærer profiler og stænger, skal du starte med den mindste dimension.

FIGUR 11

SLIBNING

ADVARSEL!

Brug aldrig skæreskiver til slibning - risiko for skader.

VIGTIGT!

Start aldrig produktet, når en roterende del er i kontakt med arbejdsemnet. Lad skiven nå maksimal hastighed, før den kommer i kontakt med arbejdsemnet.

Juster afskærmningen således, at så meget af skiven, som arbejdet tillader, er dækket af afskærmningen.

Vær forberedt på gnister, når skiven er i kontakt med arbejdsemnet.

Den bedste kontrol over arbejdet og det bedste resultat i forhold til belastningen opnås, når slibeskivens vinkel i forhold til arbejdsemnets overflade er ca. 15 til 30°.

Vær særlig forsigtig ved bøjninger, hjørner, kanter etc. - risiko for tilbageslag.

Lad arbejdsemnet køle af efter endt slibning.

FIGUR 12

TIP

1. Start produktet, og lad det nå maksimal hastighed, før skiven kommer i kontakt med arbejdsemnet.
2. Tryk ikke skiven så hårdt mod emnet, at hastigheden falder markant - det

medfører overbelastning og gør arbejdet langsommere.

3. Når du sliber, skal du holde slibeskiven i en vinkel på ca. 15 til 30° i forhold til arbejdsemnets overflade. Hvis vinklen er større end dette, vil skiven skære furer i arbejdsemnet, hvilket reducerer overfladens glathed. Bevæg slibeskiven kontinuerligt frem og tilbage over arbejdsemnets overflade i jævne bevægelser.
4. Når du skærer, må du aldrig forsøge at ændre skæreskivens vinkel i forhold til arbejdsemnet - det kan forårsage fastkøring og overbelaste skæreskiven, så den kan sprænges.
5. Ved skæring skal snitretningen vælges, så bevægelsen er i modsat retning af skivens rotationsretning. Hvis snitretningen er den samme som rotationsretningen, er der risiko for, at skæreskiven ukontrolleret presses ud af snittet.
6. Ved skæring af meget hårde materialer giver slibende skæreskiver de bedste resultater.
7. Sådanne skæreskiver bliver meget varme under brug. Et tegn på en varm skæreskive er, at man kan se en ring af gnister hele vejen rundt om skiven. Hvis det sker, skal du stoppe med at skære og køre værktøjet uden belastning ved fuld hastighed i 2 til 3 minutter for at afkøle skiven.
8. Fastgør arbejdsemnet med en klemme eller skruestik.

VEDLIGEHOLDELSE

Sluk for produktet, vent, indtil alle bevægelige dele er standset helt, og tag batteriet ud, før du justerer, servicerer og/eller udskifter tilbehør.

Produktet indeholder ingen dele, der kan repareres af brugeren. Brug aldrig vand eller rengøringsmidler på produktet. Tør produktet af med en tør klud. Opbevar produktet på et tørt sted. Hold motorens ventilationsåbninger rene. Hold betjeningsanordningerne fri for støv. Det er normalt, at man kan se gnister gennem ventilationsåbningerne.

FEJLFINDING

Hvis der opstår problemer, skal du følge fejlfindingsvejledningen nedenfor.

1. Hvis skiven vibrerer eller forårsager tilbageslag, skal du kontrollere, at spindelskruen er spændt, og at skiven sidder korrekt på spindlen.
2. Hvis skiven er beskadiget, skal den udskiftes. Brug aldrig beskadigede skiver, da de kan sprænge og forårsage alvorlig personskade. Bortskaf skiver i overensstemmelse med de gældende regler.
3. Når man arbejder i aluminium og lignende bløde metaller og legeringer, bliver skiven hurtigt tilstoppet og fungerer ikke effektivt.
4. I tilfælde af overbelastning kan skiven sætte sig fast, og motoren kan blive tvunget til at stoppe. Hvis det sker, skal du straks aflaste og køre værktøjet uden belastning ved fuld hastighed i 30 sekunder for at afkøle motoren.
5. Produktet vil ikke blive overbelastet, hvis det bruges efter hensigten. I tilfælde af overbelastning eller en batteritemperatur på over 75 °C slukker overbelastningsbeskyttelsen automatisk for produktet, indtil det er kølet ned til den tilladte temperatur.
6. Hvis der opstår fastkøring/blokering, skal du slukke for produktet, vente 1 til 2 sekunder og derefter starte det igen.

ZASADY BEZPIECZEŃSTWA

OSTRZEŻENIE!

Przed użyciem zapoznaj się ze wszystkimi ostrzeżeniami, z zasadami bezpieczeństwa i innymi wskazówkami. Nieprzestrzeganie wszystkich zaleceń i zasad bezpieczeństwa grozi porażeniem prądem, pożarem i/lub ciężkimi obrażeniami ciała.

MIJSCA PRACY

- Zapewnij czystość i dobre oświetlenie w miejscu pracy. Przewodzone miejsce pracy i niedostateczne oświetlenie zwiększają ryzyko wystąpienia wypadków.
- Nie używaj elektronarzędzi w otoczeniu zagrożonym wybuchem, np. w pobliżu łatwopalnych płynów, gazów lub pyłów. Elektronarzędzia wytwarzają iskry, które mogą spowodować zapłon pyłów lub oparów.
- Dzieci i inne osoby przyglądające się pracy elektronarzędzia powinny przebywać w bezpiecznej odległości. Brak koncentracji może spowodować utratę kontroli nad narzędziem.

BEZPIECZEŃSTWO ELEKTRYCZNE

- Wtyk elektronarzędzia powinien pasować do gniazda sieciowego. Nigdy nie dokonuj żadnych zmian we wtyku. Nigdy nie używaj przejściówek z uziemionymi elektronarzędziami. Niemodyfikowane wtyki i dopasowane gniazda zmniejszają ryzyko porażenia prądem.
- Unikaj bezpośredniego kontaktu z uziemionymi powierzchniami, takimi jak rury, grzejniki, kuchenki i lodówki. Ryzyko porażenia prądem zwiększa się, jeśli ciało użytkownika jest uziemione.
- Nie narażaj elektronarzędzia na działanie deszczu i wilgoci. Kontakt elektronarzędzia z wodą zwiększa ryzyko porażenia prądem.
- Uważaj na przewód. Nigdy nie używaj przewodu do przenoszenia lub ciągnięcia

narzędzia ani do wyjmowania wtyku z gniazda. Zabezpiecz przewód przed wysoką temperaturą, olejami, ostrymi krawędziami i ruchomymi częściami narzędzia. Uszkodzone lub splątane przewody zwiększają ryzyko porażenia prądem.

- Jeżeli korzystasz z narzędzia na zewnątrz, używaj wyłącznie przedłużacza przeznaczonego do użytku zewnętrznego. Przewód przeznaczony do użytku zewnętrznego zmniejsza ryzyko porażenia prądem.
- Jeżeli konieczne jest używanie elektronarzędzia w wilgotnym środowisku, należy używać połączenia sieciowego chronionego wyłącznikiem różnicowoprądowym. Bezpiecznik różnicowoprądowy zmniejsza ryzyko porażenia prądem.

BEZPIECZEŃSTWO OSOBISTE

- Zachowuj ostrożność. Podczas pracy z elektronarzędziem przez cały czas zachowuj ostrożność i kieruj się zdrowym rozsądkiem. Nigdy nie używaj elektronarzędzia w stanie zmęczenia ani pod wpływem narkotyków, alkoholu lub leków. Chwila nieuwagi podczas pracy z elektronarzędziem może stać się przyczyną ciężkich obrażeń.
- Stosuj środki ochrony indywidualnej. Używaj okularów ochronnych.
- Środki ochrony indywidualnej stosowane w zależności od rodzaju narzędzia oraz sposobu postępowania się nim, np. maski przeciwpyłowe, obuwie antypoślizgowe, hełm ochronny i środki ochrony słuchu, zmniejszają ryzyko odniesienia obrażeń.
- Nigdy nie tnij azbestu!
- Pył z drewna dębowego i jesionowego oraz niektórych innych gatunków drewna może być rakotwórczy. Noś maskę przeciwpyłową i zapewnij dobrą wentylację.
- Unikaj niezamierzonego uruchomienia urządzenia. Przed podłączeniem przewodu

i/lub akumulatorów, a także przed podnoszeniem/przenoszeniem narzędzia zawsze sprawdź, czy przełącznik znajduje się w położeniu wyłączonej. Ryzyko wystąpienia wypadku zwiększa się podczas przenoszenia narzędzia z palcem na przełączniku oraz podczas podłączania narzędzia do prądu, jeśli przełącznik znajduje się w położeniu włączonej.

- Usuń klucze nastawne i pozostałe narzędzia przed włączeniem elektronarzędzia.
- Klucz lub inne narzędzia pozostawione na obracającej się części urządzenia mogą spowodować obrażenia ciała.
- Nie pochylaj się zbyt do przodu. Przez cały czas utrzymuj stabilną postawę, aby nie stracić równowagi. Dzięki temu możesz lepiej kontrolować elektronarzędzie w nieoczekiwanych sytuacjach.
- Noś odpowiednią odzież. Nie noś luźnych ubrań ani biżuterii. Trzymaj włosy, ubrania i rękawice z dala od ruchomych części urządzenia. Luźne ubrania, biżuteria i długie włosy mogą zostać wciągnięte przez ruchome części urządzenia.
- Jeżeli na wyposażeniu jest sprzęt do odsysania i zbierania pyłu, należy go podłączyć i korzystać z niego w należyty sposób. Takie urządzenia minimalizują ryzyko powstawania problemów spowodowanych zapyleniem.

OBŚŁUGA I KONSERWACJA ELEKTRONARZĘDZI

- Nie przeciążaj elektronarzędzia. Używaj elektronarzędzia odpowiedniego do zaplanowanych prac. Narzędzie działa lepiej i bezpieczniej przy obciążeniu, które jest dla niego przewidziane.
- Nie używaj narzędzia, którego nie można włączyć i wyłączyć przełącznikiem. Elektronarzędzia, których nie można włączyć lub wyłączyć przełącznikiem, są niebezpieczne i wymagają naprawy.
- Przed regulacją elektronarzędzia, wymianą akcesoriów lub odłożeniem

elektronarzędzia wyciągnij wtyk z gniazda. Takie zapobiegawcze środki ostrożności zmniejszają ryzyko niezamierzonego uruchomienia elektronarzędzia.

- Przechowuj elektronarzędzia, z których nie korzystasz, w miejscu niedostępnym dla dzieci. Nie pozwól, aby elektronarzędzie było używane przez dzieci lub osoby, które go nie znają ani nie zapoznały się z zaleceniami dotyczącymi jego bezpiecznej obsługi. W rękach osób nieodwiedzonych elektronarzędzia mogą być niebezpieczne.
- Konserwuj elektronarzędzia. Sprawdź, czy ruchome części są prawidłowo ustawione i poruszają się bez przeszkód, czy wszystkie części są zamontowane we właściwy sposób i czy nie są uszkodzone. Zwróć również uwagę, czy nie istnieją inne czynniki, które mogłyby wpłynąć na działanie narzędzia. W razie uszkodzenia elektronarzędzie należy naprawić przed ponownym użyciem. Niedostateczny poziom konserwacji elektronarzędzia jest przyczyną wielu wypadków.
- Utrzymuj narzędzia tnące w czystości i dbaj o ich ostrość. Narzędzia tnące, które są prawidłowo konserwowane i mają zaostrome krawędzie, rzadziej się zakleszczają i są łatwiejsze w obsłudze.
- Stosuj elektronarzędzia, akcesoria, końcówki itp. zgodnie z zaleceniami i z uwzględnieniem warunków pracy oraz przewidzianego zadania. Zastosowanie elektronarzędzi do celów innych niż te, do których są przeznaczone, może być niebezpieczne.

OBŚŁUGA I CZYSZCZENIE NARZĘDZIA ZASILANEGO AKUMULATOREM

- Akumulator może być ładowany wyłącznie za pomocą ładowarki rekomendowanej przez producenta. Ładowanie innych akumulatorów grozi obrażeniami ciała i/lub pożarem.

- Korzystaj wyłącznie z akumulatorów zalecanych przez producenta. Stosowanie innych akumulatorów grozi obrażeniami ciała i/lub pożarem.
- Jeśli nie korzystasz z akumulatora, przechowuj go z dala od metalowych przedmiotów takich jak spinacze, monety, klucze, gwoździe, śruby i inne drobne przedmioty z metalu, które mogą spowodować zwarcie. Podczas zwarcia wydławdują się duże ilości energii, co może wywołać pożar i/lub oparzenia.
- Jeżeli akumulator eksploatowany jest niezgodnie z instrukcją, może dojść do wycieku płynu z akumulatora. Unikaj kontaktu z płynem z akumulatora. W przypadku kontaktu z płynem z akumulatora natychmiast przemyj narażone miejsce dużą ilością czystej wody. Kontakt płynu z okiem wymaga konsultacji z lekarzem. Płyn z akumulatora może powodować podrażnienie skóry i/lub oparzenia.

SERWIS

Elektronarzędzie może być serwisowane wyłącznie przez wykwalifikowany personel, stosujący identyczne części zamienne. Gwarantuje to bezpieczną pracę elektronarzędzia.

ZASADY BEZPIECZEŃSTWA DOTYCZĄCE SZLIFIEREK KĄTOWYCH

Poniższe zasady bezpieczeństwa obowiązują podczas wszystkich prac szlifierskich.

- Elektronarzędzie jest przeznaczone do stosowania jako szlifierka. Zapoznaj się ze wszystkimi zasadami bezpieczeństwa, instrukcjami, rysunkami oraz specyfikacjami dołączonymi do elektronarzędzia. Nieprzestrzeganie wszystkich poniższych zaleceń grozi porażeniem prądem, pożarem i/lub ciężkimi obrażeniami ciała.
- Elektronarzędzie może być wykorzystywane do szlifowania zwykłego i szlifowania szcztokami stalowymi. Używanie elektronarzędzia do celów, do których nie jest przeznaczone, może stanowić ryzyko i grozić obrażeniami ciała.
- Elektronarzędzie nie jest przeznaczone do polerowania.
- Nie używaj akcesoriów, które nie są dopasowane konstrukcyjnie do elektronarzędzia ani zalecane przez producenta. To, że dane akcesorium można podłączyć do elektronarzędzia, nie oznacza, że będzie ono bezpieczne w obsłudze.
- Znamionowa prędkość obrotowa akcesoriów powinna być co najmniej równa maksymalnej prędkości obrotowej podanej dla elektronarzędzia. Akcesoria użytkowane z prędkością wyższą niż podana znamionowa prędkość obrotowa mogą ulec zniszczeniu lub odpaść od urządzenia.
- Średnica zewnętrzna i grubość akcesorium nie mogą przekraczać wartości parametrów znamionowych elektronarzędzia. Niewłaściwy rozmiar akcesoriów uniemożliwia kierowanie nimi w prawidłowy sposób i odpowiednie ich ostłonięcie.
- Parametry gwintu używanego do montowania akcesoriów powinny być zgodne z parametrami gwintu wrzeciona szlifierki. W przypadku akcesoriów montowanych na kołnierzu otwór wrzeciona powinien być dopasowany do średnicy przelotu kołnierza. Akcesoria, które nie pasują do elementów montażowych narzędzia, będą pracować nierówno i ulegać nadmiernym drganiom. Może to doprowadzić do utraty kontroli nad narzędziem.
- Nigdy nie używaj uszkodzonych akcesoriów. Przed każdym użyciem sprawdź akcesoria, aby upewnić się, że np. tarcze ściernie nie są wyszczerbione, talerz podporowy nie jest popękany ani zużyty, a w szcztocie drucianej nie ma luźnych ani uszkodzonych drutów. Jeżeli upuścisz elektronarzędzie lub akcesorium, sprawdź, czy nie uległo ono uszkodzeniu lub

zamontuj nieuszkodzone akcesorium. Po sprawdzeniu i zamontowaniu akcesorium ustaw się poza zasięgiem jego obrotów i poproś o to również osoby przebywające w pobliżu. Następnie uruchom narzędzie i pozwól, by przez minutę działało bez obciążenia przy maksymalnej prędkości obrotowej. Uszkodzone akcesoria zwykle zepsują się podczas tej próby.

- Stosuj środki ochrony indywidualnej. W zależności od zastosowania używaj osłony twarzy, okularów ochronnych lub gogli ochronnych. W razie konieczności korzystaj z maski przeciwpyłowej, środków ochrony słuchu, rękawic i fartucha warsztatowego zabezpieczającego przed odpryskami szlifierskimi i fragmentami obrabianego przedmiotu. Środki ochrony oczu powinny zabezpieczać przed odłamkami, do których odrzucenia może dojść podczas poszczególnych prac wykonywanych przez urządzenie. Maski przeciwpyłowa lub maska oddechowa powinny odfiltrowywać cząstki wytwarzane podczas korzystania z urządzenia. Długotrwałe narażenie na hałas o dużej intensywności może doprowadzić do uszkodzenia słuchu.
- Upewnij się, że osoby postronne znajdują się w bezpiecznej odległości od obszaru roboczego. Osoby przebywające w pobliżu obszaru roboczego powinny stosować środki ochrony indywidualnej. Fragmenty obrabianego przedmiotu lub uszkodzonego akcesorium mogą zostać wyrzucone w powietrze i spowodować obrażenia poza bezpośrednim otoczeniem obszaru roboczego.
- W czasie pracy z narzędziem w miejscach, gdzie istnieje ryzyko zetknięcia z ukrytymi przewodami lub przewodem zasilającym, trzymaj urządzenie wyłącznikiem za izolowane uchwyty. Zetknięcie się akcesorium do cięcia z przewodem pod napięciem może spowodować pojawienie się napięcia na niezabezpieczonych metalowych elementach narzędzia i porażenie użytkownika prądem.
- Przewód należy ułożyć tak, aby nie stykał się z obracającym się akcesorium. W razie

utrąty kontroli nad urządzeniem może dojść do przecięcia lub utknięcia przewodu bądź wciągnięcia dłoni lub ręki użytkownika przez obracające się akcesorium.

- Nigdy nie odkładaj elektronarzędzia, zanim akcesorium całkowicie się nie zatrzyma. Obracające się akcesoria mogą utknąć w obrabianej powierzchni, powodując utratę kontroli nad elektronarzędziem.
- Nie przenoś włączonego narzędzia. Niezamierzony kontakt z obracającym się akcesorium może sprawić, że narzędzie zaczepi się o ubranie i zostanie pociągnięte w stronę ciała.
- Regularnie czyść kratki wentylacyjne elektronarzędzia. Wentylator silnika zasysa pył pod obudowę urządzenia, a duże nagromadzenie metalowego proszku może powodować zagrożenie elektryczne.
- Nie używaj elektronarzędzia w pobliżu materiałów łatwopalnych. Wytworzone iskry mogą spowodować zapłon materiału.
- Nie używaj akcesoriów, które wymagają zastosowania płynnych chłodziw. Stosowanie wody lub innych płynnych chłodziw może doprowadzić do porażenia prądem.

DODATKOWE ZASADY BEZPIECZEŃSTWA

Odbicie i powiązane z nim ostrzeżenia

Odbicie to gwałtowna reakcja na zakleszczenie lub zablokowanie tarczy, talerza podporowego, szczotki lub innych obracających się akcesoriów. Zakleszczenie lub zablokowanie powoduje szybkie zatrzymanie obracającego się akcesorium, co sprawia, że elektronarzędzie porusza się w sposób niekontrolowany w kierunku przeciwnym do obrotów akcesorium w momencie jego zablokowania. Przykład: jeżeli tarcza ścierna zahaczy o obrabiany przedmiot lub się w nim

zakleszczy, krawędź tarczy może werznąć się w powierzchnię materiału, co spowoduje uniesienie się tarczy i jej odbicie. Tarcza może odskoczyć w kierunku użytkownika lub w stronę przeciwną w zależności od kierunku jej ruchów w momencie zablokowania. W takiej sytuacji może również dojść do złamania tarczy ścierniej. Odbicie jest wynikiem nieprawidłowej obsługi elektronarzędzia i/lub niewłaściwych procedur bądź warunków pracy. Aby zapobiec odbiciu, podejmij środki ostrożności opisane poniżej:

- Trzymaj narzędzie mocno i przyjmij taką pozycję ciała i ramienia, która pozwoli stawić opór ewentualnym siłom odbicia. Używaj uchwytu pomocniczego, jeżeli jest dostępny, aby zmaksymalizować kontrolę nad odbiciem i reakcją na podwyższony moment obrotowy przy starcie. W razie podjęcia odpowiednich środków ostrożności użytkownik jest w stanie kontrolować reakcję na podwyższony moment obrotowy i siłę odbicia.
- Nigdy nie umieszczaj dłoni w pobliżu obracającego się akcesorium. Akcesorium może ulec odbiciu, raniąc dłoni użytkownika.
- Nigdy nie stawaj w strefie ruchu elektronarzędzia podczas ewentualnego odbicia. Odbicie poruszy narzędzie w kierunku przeciwnym do obrotów tarczy w momencie, w którym się zablokowała.
- Zachowaj szczególną ostrożność podczas obróbki narożników, ostrych krawędzi itd. Staraj się nie uderzyć w akcesorium i nie zablokować go. Narożniki, ostre krawędzie i uderzenia mogą spowodować zakleszczenie obracającego się akcesorium i utratę kontroli nad narzędziem bądź jego odbicie.

SPECJALNE ZALECENIA DOTYCZĄCE SZLIFOWANIA I CIĘCIA ZE SZLIFOWANIEM

- Używaj wyłącznie tarcz zalecanych do danego elektronarzędzia i osłon przeznaczonych do danej tarczy. Tarcze nieprzeznaczone do użytku z niniejszym urządzeniem nie mogą zostać odpowiednio ostonięte, dlatego są niebezpieczne.
- Powierzchnię szlifującą tarcz z obniżonym środkiem należy montować poniżej powierzchni kołnierza zabezpieczającego. Nieprawidłowo zamontowana tarcza, wystająca poza powierzchnię kołnierza, nie będzie wystarczająco zabezpieczona.
- Osłonę należy stabilnie przymocować do elektronarzędzia w taki sposób, by zapewniała maksymalne bezpieczeństwo, tzn. aby jak najmniejsza część tarczy była odsłonięta dla użytkownika. Osłona chroni użytkownika przed odłamkami tarczy, niezamierzonym kontaktem z tarczą i iskrami, które mogą spowodować zapłon odzieży.
- Tarcze należy wykorzystywać wyłącznie do zalecanych zastosowań. Przykład: nie używaj boku tarczy tnącej do szlifowania. Tarcze tnące do szlifierek są przeznaczone do szlifowania zewnętrznymi krawędziami. Przyłożenie sił bocznych do takich tarcz może spowodować ich pęknięcie.
- Zawsze używaj nieuszkodzonych kołnierzy o rozmiarze i kształcie odpowiednim do wybranej tarczy. Prawidłowy kołnierz podpiera tarczę, zmniejszając ryzyko jej złamania. Kołnierze tarcz tnących mogą różnić się od kołnierzy tarcz ściernych.
- Nie używaj zużytych tarcz z większych elektronarzędzi. Nie nadają się one do zastosowania przy większej prędkości obrotowej, z jaką pracują małe narzędzia, i mogą ulec pęknięciu.

TŁUMIENIE DRGAŃ I HAŁASU

Aby zmniejszyć efekty oddziaływania hałasu i drgań, należy ograniczyć czas korzystania z urządzenia, używać trybów o niskim poziomie drgań i dźwięku, a także stosować środki ochrony indywidualnej. W celu ograniczenia ryzyka narażenia na drgania i hałas postępuj zgodnie z poniższymi punktami:

- Używaj elektronarzędzia wyłącznie do celów, do których jest przeznaczone, zgodnie z niniejszą instrukcją obsługi.
- Upewnij się, że elektronarzędzie jest w dobrym stanie technicznym i jest prawidłowo konserwowane.
- Korzystaj z akcesoriów odpowiednich do danego elektronarzędzia i upewnij się, że są one w dobrym stanie technicznym.
- Trzymaj pewnie za rękojeści/uchwyty.
- Konserwuj elektronarzędzie zgodnie z niniejszą instrukcją obsługi i upewnij się, że jest dobrze nasmarowane (tam, gdzie to konieczne).
- Zaplanuj harmonogram pracy w taki sposób, by korzystanie z narzędzia powodującego duże drgania było rozłożone w czasie.

SITUACJE AWARYJNE

Przeczytaj niniejszą instrukcję, by zapoznać się ze sposobem obsługi elektronarzędzia. Zapamiętaj zasady bezpieczeństwa i dokładnie ich przestrzegaj. W ten sposób unikniesz zagrożeń i niebezpieczeństw.

- Podczas korzystania z elektronarzędzia zawsze zachowuj ostrożność. Pozwoli to zauważyć i wyeliminować zagrożenia na wczesnym etapie. Szybka reakcja może zapobiec ciężkim obrażeniom ciała i szkodom materialnym.
- W razie usterki elektronarzędzia wyłącz je i odłącz od zasilania. Zanim ponownie użyjesz elektronarzędzia, upewnij się,

że zostało skontrolowane przez uprawnionego specjalistę i naprawione w razie potrzeby.

POZOSTAŁE ZAGROŻENIA

Nawet przestrzeganie wszystkich zasad bezpieczeństwa podczas obsługi elektronarzędzia nie wyeliminuje ryzyka wystąpienia obrażeń ciała i innych szkód. Mogą wystąpić następujące zagrożenia związane z konstrukcją i kształtem elektronarzędzia:

- Zagrożenia dla zdrowia powstałe na skutek drgań w przypadku długotrwałego korzystania z elektronarzędzia albo nieprawidłowego użycia lub konserwacji.
- Obrażenia ciała lub szkody materialne powstałe na skutek używania niesprawnych akcesoriów lub uderzenia w ukryte objekty podczas pracy.
- Ryzyko obrażeń ciała lub szkód materialnych spowodowane odrzuceniem przedmiotów.
- Uszkodzenie płuc (jeśli nie jest używana odpowiednia maska ochronna).
- Uszkodzenie słuchu (jeśli nie są używane odpowiednie środki ochrony słuchu).

SYMBOLE

| | |
|---|---|
|  | Przeczytaj instrukcję obsługi. |
|  | Używaj okularów ochronnych i środków ochrony słuchu. |
|  | Zatwierdzona zgodność z obowiązującymi dyrektywami/rozporządzeniami. |
|  | Zużyty produkt oddaj do utylizacji, postępując zgodnie z obowiązującymi przepisami. |

DANE TECHNICZNE

| | |
|---|--|
| Napięcie akumulatora | 12 V DC |
| Prędkość obrotowa | 12000–19500 /min |
| Średnica tarczy | Ø 76 mm |
| Wymiary | 21 x 11 x 14 cm |
| Wrzeciono | M5 |
| Poziom mocy akustycznej, L_{WA} | 86,6 dB(A), K = 3 dB |
| Poziom ciśnienia akustycznego, L_{pA} | 75,6 dB(A), K = 3 dB |
| Poziom drgań | 0,732 m/s ² , K= 1,5 m/s ² |

Zawsze stosuj środki ochrony słuchu!

Deklarowaną wartość drgań i hałasu zmierzoną zgodnie ze standardową metodą testową można wykorzystać do porównania różnych narzędzi oraz dokonania wstępnej oceny narażenia na działanie drgań. Wartości pomiarowe określono zgodnie z normą EN 60745-2-3:2011.

OSTRZEŻENIE!

W zależności od sposobu korzystania z elektronarzędzia i rodzaju obrabianego materiału rzeczywisty poziom drgań i hałasu podczas pracy z narzędziem może różnić się od podanej wartości całkowitej. Dlatego środki ostrożności wymagane do ochrony użytkownika należy zidentyfikować na podstawie oceny narażenia na oddziaływanie szkodliwych czynników w warunkach rzeczywistych (biorąc pod uwagę wszystkie etapy cyklu roboczego, jak również czas, w którym narzędzie jest wyłączone lub pracuje na biegu jałowym, poza czasem rozruchu).

OPIS

Szlifierka kątowna należy do serii Meecc Tools Multiseries 12 V – linii urządzeń bezprzewodowych, przeznaczonych do wykonywania mniejszych i prostszych prac w domu. Dzięki systemowi akumulatorów Multiseries 12 V Power for all wszystkie narzędzia z tej linii mogą być zasilane tym samym akumulatorem. Akumulator i ładowarka do kupienia osobno.

Produkt jest przeznaczony do cięcia i szlifowania metalu, kamienia i materiałów drewnianych, tworzywa a także metali nieżelaznych, bez użycia wody lub innej cieczy. Do cięcia poprzecznego należy używać specjalnej obudowy tarczy.

CZĘŚCI

1. *Przełącznik*
2. *Powierzchnia chwytna*
3. *Blokada akumulatora*
4. *Akumulator*
5. *Przycisk blokady wrzeciona*
6. *Tarcza tnąca*
7. *Śruba wrzeciona z podkładką*
8. *Klucz imbusowy*
9. *Pokrywa do tarczy szlifierskiej*
10. *Strzałka wskazująca kierunek obrotu*
11. *Regulator prędkości obrotowej*
12. *Wskaźnik stanu akumulatora*

RYS. 1

Nie wszystkie akcesoria pokazane na obrazku lub opisane wchodzą w skład zestawu standardowego.

MONTAŻ

OSTRZEŻENIE!

Przed przystąpieniem do pracy przy produkcji zawsze wyjmij akumulator.

WYMIANA TARCZY

OSTRZEŻENIE!

Tarcze tnące i szlifierskie bardzo mocno nagrzewają się podczas pracy – nie dotykaj ich, zanim nie ostygną.

DEMONTAŻ

1. Wyczyść wrzeciono i wszystkie elementy do zamontowania.
2. Wciśnij przycisk blokady wrzeciona i przekręć wrzeciono przy pomocy załączonego klucza imbusowego, aż blokada zaskoczy i zablokuje wrzeciono.
3. Wciśnij i przytrzymaj przycisk blokady wrzeciona i przy pomocy załączonego klucza imbusowego odkręć śrubę wrzeciona wraz z podkładką w kierunku przeciwnym do ruchu wskazówek zegara.
4. Zdejmij śrubę wrzeciona, podkładkę oraz tarczę.

RYS. 2

OSTRZEŻENIE!

Nigdy nie próbuj naciskać przycisku blokady wrzeciona, zanim wrzeciono całkowicie się nie zatrzyma – może to spowodować uszkodzenie lub zniszczenie produktu.

MONTAŻ

UWAGA!

Sprawdź, czy tarcza, która ma być zamontowana, ma prawidłowy rozmiar. Otwór na środku tarczy powinien przylegać

do wrzeciona bez szczelin. Nie używaj przejściówek redukujących średnicę itp.

1. Załóż tarczę na wrzeciono. Sprawdź, czy jest prawidłowo dopasowana.
2. Dopasuj śrubę wrzeciona przy pomocy podkładki dociskowej przez otwór centralny i wkręć śrubę we wrzeciono.
3. Wciśnij przycisk blokady wrzeciona i przekręć wrzeciono przy pomocy załączonego klucza imbusowego, aż blokada zaskoczy i zablokuje wrzeciono.
4. Wciśnij i przytrzymaj przycisk blokady wrzeciona i przy pomocy załączonego klucza imbusowego dokręć śrubę wrzeciona wraz z podkładką w kierunku zgodnym z ruchem wskazówek zegara. Upewnij się, że tarcza jest stabilnie zamocowana.

RYS. 3

OSTRZEŻENIE!

Przed uruchomieniem produktu sprawdź, czy tarcza jest prawidłowo zamocowana i może się swobodnie obracać, nie ocierając się o pokrywę ani inne części.

Zatwierdzone tarcze ścierne/tnące

Wolno stosować wyłącznie tarcze zatwierdzone do co najmniej tej prędkości obrotowej (obr./min) lub prędkości obwodowej (m/s), która została podana w poniższej tabeli.

| | |
|------------------------|---------------------|
| Średnica tarczy | Ø76 mm |
| Grubość tarczy | 1,0 mm |
| Średnica otworu ostrza | 10 mm |
| Prędkość obrotowa | 20800 obr./min |
| Prędkość obwodowa | 80 m/s ² |

ODCIĄG PYŁU I WIÓRÓW

Pył z farb na bazie ołowiu i niektórych gatunków drewna, minerałów i metali może

być szkodliwy dla zdrowia i spowodować reakcję alergiczną lub uszkodzenia dróg oddechowych u użytkownika i/lub osób przebywających w pobliżu.

Pył np. z dębu lub buku jest uważany za rakotwórczy, zwłaszcza w połączeniu z pewnymi środkami do konserwacji drewna (np. chromiany i środki konserwujące drewno). Materiały zawierające azbest mogą być obrabiane wyłącznie przez wykwalifikowany personel.

- Miejsce pracy powinno być dobrze wentylowane.
- Zalecamy użycie środków ochrony dróg oddechowych z filtrem klasy P2. Zawsze stosuj się do obowiązujących przepisów.

Stosuj odciąg pyłów lub często sprzątaj miejsce pracy, aby uniknąć gromadzenia się w nim pyłu – stwarza to zagrożenie pożarem lub wybuchem.

PRZED UŻYCIEM

Ładowanie akumulatora

UWAGA!

Akumulator można ładować wyłącznie dołączoną ładowarką.

Jeśli akumulator jest bardzo rozgrzany, wyjmij go z ładowarki i odstaw, aż osiągnie temperaturę otoczenia, zanim ponownie go naładujesz.

Akumulator jest dostarczany nienaładowany. Dlatego musisz całkowicie naładować akumulator przed pierwszym użyciem.

Poziom naładowania przed odstawieniem do przechowywania – naładuj akumulator co najmniej do połowy, a najlepiej do pełna. Ładuj akumulator co 3–6 miesięcy, jeśli produkt nie będzie używany przez dłuższy czas.

RYS. 4



Ładowanie akumulatorów

1. Podłącz ładowarkę do gniazda.
2. Włóż akumulator do ładowarki. Podczas ładowania kontrolka świeci się na czerwono.
3. Akumulator ładuje się do pełna w ciągu około 1 godziny. Gdy akumulator jest całkowicie naładowany, lampka kontrolna przestaje się z czerwonego na zielone światło.
4. Gdy akumulator jest całkowicie naładowany, wyjmij wtyk ładowarki z gniazda i wyciągnij z niego akumulator.

OSTRZEŻENIE!

Jeśli akumulator jest nagrany, np. w wyniku intensywnego użytkowania lub wystawienia na bezpośrednie działanie światła słonecznego bądź wysokiej temperatury otoczenia, przez ładowaniem poczekaj aż ostygnie. Ciepły akumulator gorzej się ładuje i nie osiąga swojej pełnej pojemności.

Wskaźnik naładowania

| Wskaźnik | Znaczenie |
|---|-------------------|
|  Ciągłe czerwone światło | Ładowanie |
|  Ciągłe zielone światło | Pełne naładowanie |

Wyjmowanie i wkładanie akumulatora

Aby wyjąć akumulator, naciśnij przyciski blokady i wyciągnij akumulator z komory. W celu włożenia akumulatora wsuń go do komory, aż zaskoczy blokada.

RYS. 5

RYS. 6

OSTRZEŻENIE!

Przed włożeniem akumulatora sprawdź, czy przełącznik znajduje się w położeniu wyłączonym.

OBŚLUGA**URUCHAMIANIE I WYŁĄCZANIE****Uruchamianie**

Przesuń przełącznik do przodu i naciśnij jego przednią krawędź, aż się zablokuje. Teraz przełącznik jest zablokowany w położeniu włączonym i produkt pracuje w trybie ciągłym.

Wyłączanie

Naciśnij tylną krawędź przełącznika w dół i przesuń przełącznik do tyłu.

RYS. 7**REGULATOR PRĘDKOŚCI OBROTOWEJ**

Prędkość obrotową wrzeciona można ustawić pokrętkiem zgodnie z zapotrzebowaniem podczas danej pracy.

Odpowiednia prędkość zależy od materiału. Przetestuj wybraną prędkość.

RYS. 8**WSKAŹNIK STANU AKUMULATORA**

Gdy produkt jest włączony, wskaźnik stanu akumulatora pokazuje pozostały poziom naładowania.

RYS. 9

| <i>Wskaźnik</i> | <i>Znaczenie</i> |
|----------------------------|--------------------------|
| Czerwony + żółty + zielony | Pełny |
| Czerwony + żółty | > 50% |
| Czerwony | Niski poziom naładowania |

POWIERZCHNIA CHWYTNA

Trzymaj produkt stabilnie, tak jak pokazano na ilustracji.

RYS. 10**CIĘCIE POPRZECZNE****OSTRZEŻENIE!**

Podczas cięcia metalu zawsze stosuj pokrywę tarczy.

Nie dociskaj narzędzia zbyt mocno podczas cięcia. Nie narażaj tarczy tnącej na ucisk i nie przechylaj ani nie zginaaj narzędzia.

Nigdy nie próbuj zatrzymywać tarczy, dociskając ją z boku.

Narzędzie powinno być zawsze prowadzone w kierunku obrotów tarczy, tak aby tarcza cięła od dołu do góry. W przeciwnym razie istnieje ryzyko, że tarcza w sposób niekontrolowany wysunie się z rzazu.

Podczas cięcia profili i prętów zacznij od najmniejszego rozmiaru.

RYS. 11**SZLIFOWANIE****OSTRZEŻENIE!**

Nigdy nie używaj tarcz tnących do szlifowania – ryzyko obrażeń ciała.

WAŻNE!

Nigdy nie uruchamiaj produktu, jeśli obracające się części dotykają obrabianego przedmiotu. Pozwól tarczy osiągnąć maksymalną prędkość obrotową przed zetknięciem z obrabianym przedmiotem.

Tak ustaw pokrywę tarczy, aby – na ile pozwala na to praca – przykrywała jak największą część tarczy.

Gdy tarcza zetknie się z obrabianym elementem, przygotuj się na iskrzenie.

Najlepszą kontrolę nad pracą i najlepszy efekt pracy w stosunku do obciążenia osiąga się wtedy, gdy tarcza ścierna znajduje się pod kątem ok. 15 do 30° w odniesieniu do elementu obrabianego.

Zachowuj ostrożność w pobliżu zagieć, narożników, krawędzi itp. – ryzyko odbicia.

Po zakończonym szlifowaniu pozostaw element obrabiany do ostygnięcia.

RYS. 12**WSKAZÓWKI**

1. Uruchom produkt, i poczekaj, aż osiągnie maksymalną prędkość obrotową, zanim tarcza zetknie się z elementem obrabianym.
2. Nie przyciskaj tarczy do elementu obrabianego tak mocno, aby znacząco spadła prędkość obrotowa – spowoduje to przeciążenie i spowolni pracę.
3. Podczas szlifowania trzymaj tarczę ścierną pod kątem 15 do 30° względem powierzchni obrabianego przedmiotu. Przy większym kącie tarcza będzie wciniała się w element obrabiany, zwiększając nierówność powierzchni. Przesuwaj tarczę ścierną równomiernymi ruchami do przodu i do tyłu po powierzchni obrabianego elementu.
4. Podczas cięcia nigdy nie próbuj zmieniać kąta tarczy tnącej względem elementu obrabianego – może to spowodować

zablokowanie i przeciążenie tarczy tnącej oraz jej pęknięcie.

5. Podczas cięcia należy tak wybrać kierunek, aby ruch podawania odbywał się w kierunku przeciwnym do kierunku obrotu tarczy. W przeciwnym razie istnieje ryzyko, że tarcza tnąca w sposób niekontrolowany wysunie się z rzazu.
6. Podczas cięcia poprzecznego bardzo twardych materiałów najlepszy rezultat daje zastosowanie ściernych tarcz tnących.
7. Tego typu tarcze bardzo mocno nagrzewają się podczas pracy. Oznaką gorącej tarczy tnącej jest otoczka z iskier wzdłuż całej krawędzi tarczy. Jeżeli do tego dojdzie, przerwij cięcie i obracaj nieobciążonym narzędziem przy pełnej prędkości obrotowej przez 2 do 3 minut w celu schłodzenia tarczy.
8. Przymocuj obrabiany przedmiot ściskami, zaciskami lub imadłem.

KONSERWACJA

Przed przystąpieniem do regulacji, konserwacji i/lub wymiany akcesoriów wyłącz produkt, odczekaj, aż wszystkie części ruchome całkowicie się zatrzymają i wyjmij akumulator.

Produkt nie zawiera żadnych części, które może naprawić użytkownik. Nigdy nie używaj do produktu wody ani środków czyszczących. Wycieraj produkt suchą szmatką. Produkt przechowuj w suchym miejscu. Utrzymuj w czystości otwory wentylacyjne silnika. Dopilnuj, aby regulatory nie były zakurzone. Iskry widoczne przez otwory wentylacyjne są zjawiskiem normalnym.

WYKRYWANIE USTEREK

W razie ewentualnych problemów postępuj zgodnie z poniższymi wskazówkami w zakresie wykrywania usterek.

1. Jeżeli tarcza wibruje lub skacze, sprawdź, czy śruba wrzeczona jest dokręcona i czy

tarcza jest prawidłowo zamocowana na wrzecionie.

2. Jeżeli tarcza jest uszkodzona, wymień ją. Nigdy nie używaj uszkodzonych tarcz, ponieważ mogą pęknąć i spowodować ciężkie obrażenia. Utylizuj zużyte tarcze zgodnie z obowiązującymi przepisami.
3. Podczas pracy z aluminium i podobnymi miękkimi metalami i stopami tarcza szybko się zapycha i nie pracuje wydajnie.
4. W razie przeciążenia tarcza może się zaciąć, a silnik może zostać przymusowo wyłączony. Jeżeli do tego dojdzie, zlikwiduj obciążenie i obracaj nieobciążonym narzędziem przy pełnej prędkości obrotowej przez 30 sekund w celu schłodzenia silnika.
5. Korzystanie z produktu zgodnie z przeznaczeniem nie prowadzi do jego przeciążenia. Przy zbyt dużym obciążeniu lub temperaturze akumulatora wyższej niż 75°C zabezpieczenie przed przeciążeniem automatycznie wyłączy produkt, aż temperatura spadnie do dozwolonego poziomu.
6. Jeżeli zdarzy się zacięcie/zablokowanie, wyłącz produkt, zaczekaj 1 do 2 sekund i następnie uruchom go ponownie.

SAFETY INSTRUCTIONS

WARNING!

Read all warnings, safety instructions and other instructions carefully before use. Failure to follow all the instructions and safety instructions can result in the risk of electric shock, fire and/or serious personal injury.

WORK AREA

- Keep the work area clean and well lit. Dark and cluttered work areas increase the risk of accidents and injuries.
- Do not use power tools in explosive environments, such as in the vicinity of flammable liquids, gas or dust. Power tools produce sparks that can ignite dust and fumes.
- Keep children and onlookers at a safe distance when using power tools. You can easily lose control of the tool if you are distracted.

ELECTRICAL SAFETY

- The plug on the power tool must match the power point. Never modify the plug in any way. Never use an adapter with earthed power tools. Unmodified plugs and matching power points reduce the risk of electric shock.
- Avoid body contact with earthed surfaces such as pipes, radiators, cookers and refrigerators. There is an increased risk of electric shock if your body is earthed.
- Do not expose power tools to rain or moisture. There is a greater risk of electric shock if water gets into a power tool.
- Be careful with the power cord. Never use the power cord to carry or pull the tool, or to pull out the plug from the power point. Keep the power cord away from heat, oil, sharp edges and moving parts. Damaged or tangled power cords increase the risk of electric shock.

- If the tool is used outdoors, only use an extension cord approved for outdoor use. Cords intended for outdoor use reduce the risk of electric shock.
- If it is absolutely necessary to use power tools in damp conditions, use a power point protected by a residual current device. Using an RCD reduces the risk of electric shock.

PERSONAL SAFETY

- Stay alert. Pay attention to what you are doing, and use your common sense when working with power tools. Never use power tools if you are tired or under the influence of drugs, alcohol or medication. A moment of inattention when using a power tool can result in serious personal injury.
- Use personal safety equipment. Wear safety glasses.
- Depending on the type of tool and how it is used, safety equipment such as dust masks, non-slip safety shoes, safety helmets and ear protection reduce the risk of personal injury.
- Never saw in asbestos.
- Dust from oak, ash and other types of wood can be carcinogenic. Use a dust mask and ensure there is adequate ventilation.
- Avoid accidental starting. Check that the power switch is in the OFF position before plugging in the power cord and/or the battery, or lifting/carrying the tool. Carrying a power tool with your finger on the switch, or connecting a tool to the mains supply when the switch is in the ON position, increases the risk of accidents and injuries.
- Remove Allen keys/spanners etc. before starting the tool.
- Spanners or the like that are left in a rotating part of the tool can cause personal injury.
- Do not overreach. Always maintain a firm footing and good balance. This will ensure

you have better control over the tool in unexpected situations.

- Wear suitable clothing. Do not wear loose-fitting clothing or jewellery. Keep your hair, clothing and gloves away from moving parts. Loose-fitting clothing, jewellery and long hair can get caught in moving parts.
- If dust extraction and dust collection equipment is available, this should be connected and used correctly. The use of such devices can reduce the risk of dust-related problems.

USING AND LOOKING AFTER POWER TOOLS

- Do not force the power tool. Use the correct power tool for the planned work. The tool does the job better and safer when used at the rate for which it was designed.
- Do not use the tool if it cannot be switched on and off with the power switch. Power tools that cannot be controlled with the power switch are dangerous and must be repaired.
- Unplug the power cord before making any adjustments, changing accessories or putting the power tool away. These safety precautions reduce the risk of accidentally starting the power tool.
- Store power tools out of the reach of children when not in use. Never allow children, or anyone who is unfamiliar with the power tool and these instructions, to use the tool. Power tools are dangerous if used by inexperienced persons.
- Keep power tools properly maintained. Check that moving parts are properly adjusted and do not jam, and that no parts are incorrectly fitted or damaged. Check for other factors that could affect functionality. If the power tool is damaged, it must be repaired before being used again. Many accidents are caused by poorly maintained power tools.

- Keep cutting tools sharp and clean. Properly maintained cutting tools with sharp cutting edges are less likely to jam and are easier to control.
- Use the power tool, accessories and bits etc., in accordance with these instructions, taking into account the actual working conditions and the work that is to be done. It can be dangerous to use power tools for purposes other than those they are intended to be used for.

USING AND MAINTAINING BATTERY-POWERED TOOLS

- Only charge the battery with the charger recommended by the manufacturer. Charging other batteries can result in a risk of personal injury and/or fire.
- Only use batteries recommended by the manufacturer. The use of other batteries can result in a risk of personal injury and/or fire.
- When the battery is not in use keep it away from metal objects such as paperclips, coins, keys, nails, screws and other small metal objects that can short circuit the terminals. Short circuiting discharges large amounts of energy that can cause a fire and/or burn injuries.
- Failure to handle the battery carefully can cause fluid to leak from the battery. Avoid contact with battery fluid. On contact with battery fluid, rinse immediately with plenty of fresh water. Seek medical attention if you get battery fluid in your eyes. Battery fluid can cause skin irritation and/or burns.

SERVICE

The power tool must only be serviced by qualified personnel using identical spare parts. This will ensure that the power tool remains safe to use.

SAFETY INSTRUCTIONS FOR ANGLE GRINDERS

General safety instructions for all types of grinding.

- This power tool is intended to be used as a grinder. Read all the safety instructions, other instructions, illustrations and specifications supplied with this power tool. Failure to follow all the instructions below can result in the risk of electric shock, fire and/or serious personal injury.
- This power tool can be used for grinding and steel brushing. Using the tool for any other purpose can be dangerous and cause personal injury.
- This power tool is not intended to be used for polishing.
- Do not use accessories that are not specifically designed and recommended by the tool manufacturer. Just because an accessory can be connected to the power tool does not mean it is safe to use.
- The rated speed of the accessory must be at least equal to the specified maximum speed of the power tool. Accessories run faster than the specified rated speed can break or shatter.
- The outer diameter and thickness of the accessory must be within the rated capacity of the power tool. Accessories of the wrong size cannot be properly protected and controlled.
- Threaded mounting of accessories must match the spindle thread on the grinder. For flange-fitted accessories, the spindle hole must match the control diameter of the flange. Accessories that do not fit the attachments on the tool will be unbalanced, vibrate excessively and can cause you to lose control of the tool.
- Do not use damaged accessories. Before using the tool always check the accessory and make sure, for example, that the edges of grinding discs are not damaged, that there are no cracks or wear on the backing pad, and that the steel brush does not have any loose or damaged bristles. If you drop the power tool or an accessory, check that it is not damaged, or fit an undamaged accessory. After checking and fitting an accessory, position yourself and other people in the vicinity away from the direction of rotation of the accessory and then run the tool at its maximum no-load speed for one minute. Damaged accessories will normally break during this test period.
- Wear safety equipment. Depending on the application, you should wear a visor, goggles or safety glasses. When necessary you should wear a dust mask, ear protection, gloves and an apron that can stop shavings and fragments from the workpiece. The eye protection must be able to stop flying debris produced by using the tool in different ways. The dust or breathing mask must be able to filter out the particles produced by the tool. Prolonged exposure to intense noise can impair hearing.
- Keep onlookers at a safe distance from the work area. Everyone coming into the work area must wear personal safety equipment. Fragments from the workpiece, or from a defective accessory, can fly out and cause personal injury outside the actual work area.
- Hold the tool with the insulated grips if there is a risk of coming into contact with hidden wiring or the power cord to the tool. When cutting accessories come into contact with a live wire, unprotected metal parts on the tool can become live and give the user an electric shock.
- Position the power cord so that it cannot come into contact with the rotating accessory. If you lose control, the power cord can be cut or get stuck, and your hand or arm could be pulled into the rotating accessory.
- Never put down the power tool until the accessory has completely stopped. The rotating accessory can catch on the surface and cause you to lose control of the power tool.

- Do not run the tool while carrying it next to you. Unintentional contact with the rotating accessory can cause it to catch in your clothes and pull it towards your body.
- Clean the ventilation grilles on the tool at regular intervals. The motor fan sucks dust into the tool casing and the accumulation of metal powder can result in the risk of electric shock.
- Do not use the power tool near flammable materials. Sparks can ignite these materials.
- Do not use accessories that require liquid coolants. The use of water or other liquid coolants can cause an electric shock.

ADDITIONAL SAFETY INSTRUCTIONS

Kickback and other warnings

Kickback is a sudden reaction when a rotating disc, backing pad, brush or other accessory jams or catches on something. Jamming or catching will cause the rotating accessory to block suddenly, which in turn can force the power tool in the opposite direction to the rotating accessory. For example, if a grinding disc pinches or sticks in the workpiece, the edge of the disc that goes in at the sticking point could dig into the material and cause the disc to recoil and kick back. The disc can jump either towards or away from the user, depending on the direction of rotation of the disc when it jams. Grinding discs can also break in these situations. Kickback is a result of the incorrect use of the power tool, and/or incorrect procedures and working conditions. Kickback can be avoided by observing the safety measures described below:

- Keep a firm grip on the tool and position your body and arm so you can resist the force of a sudden kickback. Always use the support handle, if there is one, for maximum control of the kickback or torque response when starting the tool.
- The user can control torque response and kickback if the appropriate precautions are taken.
- Never put your hands near the rotating accessory. Kickback can cause the accessory to touch your hand.
 - Keep your body away from the area where the power tool will go if there is a kickback. Kickback forces the tool in the opposite direction to the rotation of the disc.
 - Take extra care when working on corners and sharp edges, etc. Avoid letting the accessory bounce or catching. Corners, sharp edges and bouncing can cause the rotating accessory to catch and cause the user to lose control of the tool, or cause it to kick back.

SPECIFIC INSTRUCTIONS FOR GRINDING AND ABRASIVE CUTTING

- Use only the types of disc recommended for your power tool and the specific guard designed for your chosen disc. Discs that the tool is not designed for cannot be properly protected and are therefore not safe.
- The grinding surface on discs with a recessed centre must be fitted below the plane of the protective flange. An incorrectly fitted disc that projects through the plane of the guard flange cannot be properly protected.
- The guard must be firmly fixed to the power tool and positioned for maximum safety, so that the smallest possible part of the disc is exposed to the user. The guard helps to protect the user against broken-off fragments of disc, accidental contact with the disc, and sparks that could set fire to clothing.
- Discs must only be used for the recommended applications. For example: Do not grind with the side of a cutting disc. Abrasive cutting discs are intended

for grinding with the outer edges. If lateral forces are applied to these discs, they can shatter.

- Always use undamaged disc flanges of the right size and shape for the disc you have chosen. Correct disc flanges support the disc and therefore reduce the risk of the disc breaking. Flanges for cutting discs can differ from flanges for grinding discs.
- Do not use worn down discs from a larger power tool. Discs from larger power tools are not suitable for the higher speeds of small tools and can shatter.

VIBRATION AND NOISE ATTENUATION

To reduce the effects of noise and vibrations you should limit the time in use, use the low-vibration and low-noise modes, and wear personal safety equipment. Observe the following to minimise the risk of exposure to vibrations and loud noise:

- Only use the power tool for the purpose it was designed for, and in accordance with these instructions.
- Make sure that the power tool is in good condition and well maintained.
- Use the right accessories for the power tool and make sure they are in good condition.
- Keep a firm grip on the handles/ gripping surface.
- Maintain the power tool in accordance with these instructions and make sure it is well lubricated (where applicable).
- Plan the work schedule to spread the use of tools with heavy vibrations over a longer period.

EMERGENCY MODE

Familiarise yourself with the use of this power tool with the help of these instructions. Commit the safety instructions to memory and

follow them to the letter. This will help you to avoid risks and dangerous situations.

- Always pay attention when using this power tool, so that you can detect and handle risks at an early stage. Prompt action can prevent serious personal injury and material damage.
- Switch off the power tool and unplug it from the power supply in the event of a fault. Make sure the power tool is checked by a qualified professional, and if necessary repaired, before using it again.

OTHER RISKS

Even if you use this power tool in accordance with all the safety instructions, there is still a risk of personal injury and other damage. The following hazards related to the design and construction of this power tool can occur:

- Effects on health from vibration if the tool is used for long periods, or is not handled and maintained correctly.
- Personal injury and material damage as a result of defective accessories and hitting hidden objects when using the tool.
- Risk of personal injury and material damage as a result of ejected objects.
- Damage to lungs (if an effective face mask is not worn).
- Damage to ears (if effective ear protection is not worn).

SYMBOLS

| | |
|---|---|
|  | Read the instructions. |
|  | Wear eye and ear protection. |
|  | Approved in accordance with the relevant directives. |
|  | Recycle discarded product in accordance with local regulations. |

TECHNICAL DATA

| | |
|--------------------------------|-------------------------------|
| Battery voltage | 12 V DC |
| Speed | 12000-19500 rpm |
| Disc diameter | ∅76 mm |
| Size | 21 x 11 x 14 cm |
| Spindle | M5 |
| Sound power level, L_{WA} | 86.6 dB(A), K=3 dB |
| Sound pressure level, L_{pA} | 75.6 dB(A), K=3 dB |
| Vibration level | 0,732 m/s^2 , K=1.5 m/s^2 |

Always wear ear protection!

The declared values for vibration and noise, which have been measured according to a standardised test method, can be used to compare different tools with each other and for a preliminary assessment of exposure. The measurement values have been determined in accordance with EN 60745-2-3:2011.

WARNING!

The actual vibration and noise level when using tools may differ from the specified maximum value, depending on how the tool is used and the material. It is therefore necessary to determine which safety precautions are required to protect the user, based on an estimate of exposure in actual operating conditions (taking into account all stages of the work cycle, e.g. the time when the tool is switched off and when it is idling, in addition to the start-up time).

DESCRIPTION

The angle grinder is a product from the Meeo Tools Multiseries 12 V – a series of cordless tools especially developed to suit smaller and more simple home projects. Thanks to the Multiseries 12 V battery system all the tools in the series can be run on the same battery.

Battery and charger sold separately.

The product is intended for cutting and grinding metal, stone and wood, plastic and non-ferrous metals, without using water or any other liquid. A guard is used when cutting.

PARTS

1. Power switch
2. Grip
3. Battery lock
4. Battery
5. Spindle lock button
6. Cutting disc
7. Spindle screw with washer
8. Hex key
9. Guard for grinding disc
10. Arrow for direction of rotation
11. Speed control
12. Battery indicator

FIG. 1

Not all the illustrated or described accessories are included as standard.

ASSEMBLY

WARNING!

Always remove the battery before working on the product.

REPLACING DISCS

WARNING!

Grinding and cutting discs get very hot when in use – do not touch them before they have cooled.

DISMANTLING

1. Clean the spindle and all parts to be fitted.
2. Press the spindle lock button and turn the with the supplied hex key until the spindle lock engages and locks the spindle.
3. Keep the spindle lock button pressed and release the spindle screw and its washer anticlockwise with the supplied hex screw.
4. Remove the spindle screw, washer and disc.

FIG. 2

WARNING!

Never attempt to press the spindle lock button before the spindle has stopped, this can damage the product.

ASSEMBLY

NOTE:

Check that the disc is the right size. The centre hole on the disc must fit perfectly on the spindle. Do not use a diameter reducer or other adapter.

1. Put the disc on the spindle. Check that it fits correctly.
2. Put the spindle screw with the washer through the centre hole in the disc and screw the screw in the spindle.
3. Press the spindle lock button and turn the spindle with the supplied hex key until the spindle lock engages and the spindle is locked in place.
4. Keep the spindle lock button pressed and tighten the spindle screw and its washer clockwise with the supplied hex key. Check that the disc is firmly in place.

FIG. 3

WARNING!

Check before starting the product that the disc is correctly in place and can rotate freely without scraping against the guard or any other part.

Approved grinding/cutting discs

Only discs approved for at least the speed (rpm) or peripheral speed (mps) specified in the table below must be used.

| | |
|----------------------|---------------------|
| Disc diameter | Ø76 mm |
| Disc thickness | 1.0 mm |
| Centre hole diameter | 10 mm |
| Speed | 20800 rpm |
| Peripheral speed | 80 m/s ² |

DUST AND CHIP EXTRACTION

Dust from materials such as lead paint and some types of wood, minerals and metals, can be a health hazard and cause allergic reactions or damage to the respiratory organs of users and/or onlookers.

Dust from oak and birch, for example, is considered to be carcinogenic, especially in combination with some wood treatment agents (e.g. chromates and wood preservatives). Materials that contain asbestos should only be handled by qualified personnel.

- The work area should be well ventilated.
- It is recommended to use a breathing mask with a P2 filter. Always follow the applicable regulations.

Use a dust extractor or clean the work area frequently to prevent the accumulation of dust – fire hazard or dust explosion.

BEFORE USE

Charging the battery

NOTE:

Only charge the battery with the supplied charger.

If the battery is very hot, remove it from the charger and allow it to cool to ambient temperature before charging it.

The battery is uncharged on delivery. The battery must therefore be charged before using it for the first time.

Charge the battery to at least half capacity, preferably full capacity, before putting into storage. Charge the battery at intervals of 3 to 6 months if the product is not in use.

FIG. 4





Battery charging

1. Connect the charger to a power point.
2. Put the battery in the charger. The status light goes red during the charging.
3. The battery is fully charged in about 1 hour. When the battery is fully charged the status light goes from red to green.
4. Unplug the charger from the power point and remove the battery from the charger when it is fully charged.

WARNING!

If the battery is hot as a result for example of intensive use, exposure to direct sunlight or high ambient temperature, allow it to cool before charging. A hot battery charges less efficiently and will not reach its full capacity.

Charge indicator

| Status | Significance |
|--|---------------|
|   Constant red light | Charging |
|   Constant green light | Fully charged |

Removing and inserting the battery

To remove the battery, press the battery lock release button and pull out the battery from the battery compartment. To insert the battery, push it in the battery compartment to lock it in place.

FIG. 5

FIG. 6

WARNING!

Check that the power switch is switched off before putting in the battery.

USE

SWITCHING ON AND OFF

Switching on

Move the power switch button forward and press its front edge down to lock. The power switch is now locked and the product runs continuously.

Switching off

Press the back of the power switch button and move the button back.

FIG. 7

ADJUSTING THE SPEED

The spindle speed can be adjusted with a knob. The best speed to use depends on the material. Practise by trial and error.

FIG. 8

BATTERY INDICATOR

The battery indicator shows the residual charge in the battery when the product is switched on.

FIG. 9

| Status | Significance |
|----------------------|------------------|
| Red + yellow + green | Full |
| Red + yellow | > 50% |
| Red | Low charge level |

GRIP SURFACE

Hold the product firmly as shown in the figure.

FIG. 10

CUTTING

WARNING!

Always use the guard when cutting metal.

Do not press the tool too hard when cutting. Do not put pressure on the cutting disc, or tilt or wobble the tool..

Never attempt to stop the disc by pressing it sideways.

The tool must always be moved against the direction of rotation of the disc, so that the disc works upwards. Otherwise there is a risk that the disc will be forced out of the cut.

Start with the smallest dimension when cutting profiles and rods.

FIG. 11

GRINDING

WARNING!

Never use cutting discs for grinding – risk of personal injury.

IMPORTANT:

Never start the product with the disc touching the workpiece. Allow the disc to reach maximum speed before it makes contact with the workpiece.

Adjust the guard to cover as much of the disc as possible.

Watch out for sparks when the disc comes into contact with the workpiece.

The disc should be held at an angle of 15 to 30° to the surface of the workpiece for best results.

Be extra careful on curves, corners and edges etc. – risk of kickback.

Allow the workpiece to cool after grinding.

FIG. 12

TIPS

1. Start the product and allow it to reach maximum speed before the disc makes contact with the workpiece.
2. Do not press the disc against the workpiece so hard that it slows down – this results in overloading and slows down the work.
3. Hold the grinding disc at an angle of 15 to 30° to the surface of the workpiece when grinding. At a greater angle the disc will cut furrows in the workpiece that reduce the surface fineness. Move the grinding disc smoothly backwards and forwards over the surface of the workpiece.

4. When cutting, never attempt to change the angle of the disc to the workpiece – this can cause it to jam and can overload the disc so that it shatters.
5. Feed the tool in the opposite direction to the rotation of the disc when cutting. Otherwise there is a risk that the disc will be forced out of the cut.
6. Abrasive discs produce the best results when cutting very hard materials.
7. These discs can get very hot when in use. A ring of sparks around the disc is a sign of a hot disc. If this happens, stop cutting and run the tool with no load at full speed for 2 to 3 minutes to cool the disc.
8. Secure the workpiece with a clamp, clips or vice.

MAINTENANCE

Switch off the product, wait until all moving parts have completely stopped and remove the battery before adjusting, maintenance and/or replacing accessories.

The product does not contain any parts that can be repaired by the user. Do not use water or detergent on the product. Wipe the product with a dry cloth. Store the product in a dry place. Keep the ventilation openings on the motor clean. Keep the controls free from dust. It is normal to see sparks through the ventilation openings.

TROUBLESHOOTING

Follow the troubleshooting instructions below in the event of any problems.

1. If the disc vibrates or kicks, check that the spindle screw is tightened and that the disc is correctly fitted on the spindle.
2. Replace the disc if it is damaged. Never use damaged discs, they can shatter and cause serious personal injury.

Recycle damaged discs in accordance with local regulations.

3. When working with aluminium and other soft metals and alloys the disc can quickly become clogged and work less effectively.
4. Overloading can cause the disc to jam and force the motor to stop. If this happens, stop and run the tool with no load at full speed for 30 seconds to cool the motor.
5. The product will not be overloaded if it is used as it is intended to be used. The overload protection automatically switches off the product until it has cooled if it is overloaded or the battery temperature is higher than 75°C.
6. Switch off the product, wait 1 to 2 seconds and then start it again if it jams or gets blocked.

SICHERHEITSHINWEISE

WARNUNG!

Lesen Sie vor der Verwendung alle Warn-, Sicherheitshinweise und anderen Anweisungen durch. Werden nicht alle Anweisungen und Sicherheitshinweise befolgt, besteht Stromschlag-, Brand- oder schwere Verletzungsfahr.

ARBEITSBEREICH

- Der Arbeitsbereich muss sauber und gut beleuchtet sein. Unordentliche und dunkle Arbeitsplätze erhöhen die Gefahr von Verletzungen.
- Elektrowerkzeuge dürfen nicht in explosiven Umgebungen verwendet werden, z. B. in der Nähe brennbarer Flüssigkeiten, Gase oder Stäube. Elektrowerkzeuge erzeugen Funken, die Staub oder Dampf entzünden können.
- Kinder und umstehende Personen müssen sich während der Verwendung des Elektrowerkzeugs in geeignetem Abstand befinden. Bei Ablenkungen können Sie die Kontrolle über das Werkzeug verlieren.

ELEKTRISCHE SICHERHEIT

- Der Stecker des Elektrowerkzeugs muss zur Steckdose passen. Der Stecker darf in keiner Weise verändert werden. Es darf kein Adapter mit einem geerdeten Elektrowerkzeug verwendet werden. Unveränderte Stecker und passende Steckdosen verringern die Gefahr eines Stromschlags.
- Körperkontakt mit geerdeten Oberflächen wie Rohren, Heizkörpern, Herden oder Kühlschränken muss vermieden werden. Wird der Körper geerdet, steigt die Gefahr eines Stromschlags.
- Elektrowerkzeuge dürfen weder Regen noch Feuchtigkeit ausgesetzt werden. Dringt Wasser in ein Elektrowerkzeug ein, steigt die Gefahr eines Stromschlags.

- Achten Sie auf das Kabel. Das Werkzeug darf nicht am Kabel getragen oder gezogen oder am Kabel aus der Steckdose gezogen werden. Das Kabel vor Wärme, Öl, scharfen Kanten und beweglichen Teilen schützen. Beschädigte oder verhedderte Kabel können zu einer erhöhten Gefahr eines Stromschlags führen.
- Wird das Werkzeug im Freien verwendet, dürfen nur Verlängerungskabel verwendet werden, die für die Verwendung im Freien zugelassen sind. Kabel für die Verwendung im Freien reduzieren die Gefahr eines Stromschlags.
- Muss das Elektrowerkzeug in einer feuchten Umgebung verwendet werden, muss der Netzanschluss mit einem Fehlerstrom-Schutzschalter gesichert sein. Fehlerstrom-Schutzschalter reduzieren die Gefahr eines Stromschlags.

PERSÖNLICHE SICHERHEIT

- Arbeiten Sie aufmerksam. Seien Sie vorsichtig und wenden Sie bei Arbeiten mit Elektrowerkzeugen den gesunden Menschenverstand an. Arbeiten Sie nicht mit Elektrowerkzeugen, wenn Sie müde sind oder unter dem Einfluss von Drogen, Alkohol oder Medikamenten stehen. Ein kurzer Moment der Unaufmerksamkeit bei der Arbeit mit Elektrowerkzeugen kann zu schweren Verletzungen führen.
- Verwenden Sie persönliche Schutzausrüstung. Schutzbrille tragen.
- Der Art und Verwendung des Werkzeugs angepasste Sicherheitsausrüstung wie eine Staubfiltermaske, rutschfeste Sicherheitsschuhe, Schutzhelm und Gehörschutz verringern die Gefahr von Verletzungen.
- Sägen Sie niemals in Asbest!
- Der Staub von Eichen, Eschen und bestimmten anderen Holzarten kann krebserregend sein. Benutzen Sie eine Staubschutzmaske und achten Sie auf gute Belüftung.

- Ein unbeabsichtigter Start muss vermieden werden. Kontrollieren Sie, dass das Gerät ausgeschaltet ist, bevor Sie das Kabel verbinden, die Batterie einsetzen bzw. das Werkzeug anheben oder tragen. Die Unfallgefahr ist hoch, wenn Sie das Elektrowerkzeug mit dem Finger an der Ein-/Austaste tragen oder an den Strom anschließen, wenn das Werkzeug bereits eingeschaltet ist.
- Stellschlüssel u. Ä. entfernen, bevor Sie das Werkzeug starten.
- Schlüssel o. Ä., die sich an noch rotierenden Teilen des Werkzeugs befinden, können zu Verletzungen führen.
- Überstrecken Sie sich bei der Arbeit nicht. Sorgen Sie immer für einen festen Stand und gutes Gleichgewicht. So haben Sie in unerwarteten Situationen mehr Kontrolle über das Elektrowerkzeug.
- Tragen Sie geeignete Kleidung. Tragen Sie keine weite Kleidung oder Schmuck. Haare, Kleidung und Handschuhe dürfen nicht in die Nähe beweglicher Teile kommen. Weite Kleidung, loser Schmuck und langes Haar kann sich in beweglichen Teilen verfangen.
- Geräte zum Absaugen und Sammeln von Staub müssen, soweit vorhanden, korrekt angeschlossen und verwendet werden. Diese Geräte können Risiken in Folge von Staub verringern

VERWENDUNG UND PFLEGE VON ELEKTROWERKZEUGEN

- Überlasten Sie das Elektrowerkzeug nicht. Verwenden Sie ein geeignetes Elektrowerkzeug für die beabsichtigten Arbeiten. Das Werkzeug funktioniert besser und sicherer mit der vorgesehenen Belastung.
- Verwenden Sie das Werkzeug nicht, wenn es sich nicht am Schalter ein- oder ausschalten lässt. Elektrowerkzeuge, die nicht mit dem Schalter bedient werden können, sind gefährlich und müssen repariert werden.

- Bevor Sie Justierungen vornehmen, Zubehör austauschen oder das Elektrowerkzeug beiseite stellen, müssen Sie das Kabel ziehen. Diese vorbeugenden Sicherheitsmaßnahmen verringern die Gefahr, dass sich das Elektrowerkzeug unbeabsichtigt einschaltet.
- Nicht verwendete Elektrowerkzeuge müssen außerhalb der Reichweite von Kindern aufbewahrt werden. Kinder oder Personen, die das Elektrowerkzeug nicht kennen oder diese Anweisungen nicht gelesen haben, dürfen das Elektrowerkzeug nicht verwenden. Elektrowerkzeuge sind gefährlich, wenn sie von unerfahrenen Personen verwendet werden.
- Elektrowerkzeuge müssen gepflegt werden. Kontrollieren Sie, dass bewegliche Teile korrekt eingestellt sind und sich frei bewegen können, dass keine Teile falsch montiert oder kaputt sind und dass die Funktion nicht beeinträchtigt ist. Ist das Elektrowerkzeug beschädigt, muss es vor der nächsten Verwendung repariert werden. Viele Unfälle sind auf mangelhaft gepflegte Elektrowerkzeuge zurückzuführen.
- Schneidwerkzeuge müssen scharf und sauber gehalten werden. Korrekt gepflegte Schneidwerkzeuge mit scharfen Schneiden klemmen weniger und sind leichter zu kontrollieren.
- Elektrowerkzeuge, Zubehör, Bits usw. müssen gemäß diesen Anweisungen und unter Beachtung der vorherrschenden Arbeitsverhältnisse und der zu erledigenden Aufgabe verwendet werden. Die Verwendung von Elektrowerkzeugen für andere Zwecke als die beabsichtigten kann gefährlich sein.

VERWENDUNG UND PFLEGE VON BATTERIEBETRIEBENEN WERKZEUGEN

- Die Batterien dürfen nur mit dem vom Hersteller empfohlenen Ladegerät

geladen werden. Werden andere Batterien geladen, besteht Verletzungs- oder Brandgefahr.

- Es dürfen nur vom Hersteller empfohlene Batterien verwendet werden. Werden andere Batterien verwendet, besteht Verletzungs- oder Brandgefahr.
- Werden die Batterien nicht verwendet, dürfen sie nicht in der Nähe von Metallgegenständen wie Büroklammern, Münzen, Schlüsseln, Nägeln, Schrauben oder anderen kleinen Metallgegenständen aufbewahrt werden, die einen Kurzschluss in den Polen verursachen können. Bei einem Kurzschluss wird sehr viel Energie freigesetzt, was zu Bränden bzw. Brandschäden führen kann.
- Werden Batterien unvorsichtig behandelt, kann Flüssigkeit aus der Batterie austreten. Vermeiden Sie Kontakt mit der Batterieflüssigkeit. Bei Kontakt mit Batterieflüssigkeit müssen die betroffenen Stellen mit reichlich klarem Wasser gespült werden. Gelangt Batterieflüssigkeit in die Augen, muss ein Arzt aufgesucht werden. Batterieflüssigkeit kann zu Hautreizungen bzw. Verätzungen führen.

WARTUNG

Das Elektrowerkzeug darf nur von qualifiziertem Personal gewartet werden, das gleichwertige Ersatzteile verwendet. Dies gewährleistet die Sicherheit des Elektrowerkzeugs.

SICHERHEITSHINWEISE FÜR WINKELSCHLEIFER

Sicherheitshinweise, die für alle Schleifarbeiten gelten.

- Dieses Elektrowerkzeug ist für die Verwendung als Schleifmaschine vorgesehen. Alle Sicherheitshinweise, Anweisungen, Bilder und Spezifikationen

durchlesen, die mit diesem Elektrowerkzeug mitgeliefert werden. Werden nicht alle nachfolgenden Anweisungen befolgt, besteht die Gefahr von Bränden und elektrischen Unfällen sowie von schweren Personenschäden.

- Mit diesem Elektrowerkzeug können Arbeiten wie Schleifen und Stahlbürsten durchgeführt werden. Eine Verwendung, für die das Elektrowerkzeug nicht ausgelegt ist, kann Risiken bergen und zu Personenschäden führen.
- Dieses Elektrowerkzeug ist nicht zum Polieren vorgesehen.
- Nur vom Hersteller entwickeltes und empfohlenes Zubehör verwenden. Nur weil sich ein Werkzeug an das Elektrowerkzeug anschließen lässt, bedeutet dies nicht, dass die Verwendung sicher ist.
- Die Nenndrehzahl des Zubehörs muss mindestens der angegebenen maximalen Drehzahl des Elektrowerkzeugs entsprechen. Zubehör, das mit einer höheren als der angegebenen Nenndrehzahl läuft, kann kaputt gehen oder brechen.
- Außendurchmesser und Dicke des Zubehörs müssen mit der Nennleistung des Elektrowerkzeugs übereinstimmen. Zubehör der falschen Größe kann nicht ausreichend geschützt und gesteuert werden.
- Die Gewinde des Zubehörs müssen mit dem Gewinde der Schleifmaschine übereinstimmen. Bei Zubehör mit Flanschanschluss muss die Spindelbohrung mit dem Innendurchmesser des Flansches übereinstimmen. Zubehör, das nicht für die Anschlussstelle des Werkzeugs ausgelegt ist, läuft unausgewogen, vibriert übermäßig und kann zu einem Verlust der Kontrolle über das Werkzeug führen.
- Beschädigtes Zubehör darf nicht verwendet werden. Für jede Verwendung das Zubehör kontrollieren und zum

Beispiel prüfen, dass die Schleifscheiben nicht an den Kanten beschädigt sind, der Stützteller weder beschädigt noch verschlissen ist und die Drahtbürste keine losen oder beschädigten Drähte aufweist. Ist das Elektrowerkzeug oder ein Zubehörteil heruntergefallen, überprüfen, dass keine Teile beschädigt sind, oder unbeschädigtes Zubehör verwenden. Nach der Kontrolle und Installation eines Zubehörteils müssen der Nutzer und umstehende Personen aus dem Bereich rotierender Zubehörteile treten und das Werkzeug eine Minute unbelastet bei maximaler Drehzahl laufen lassen. Beschädigtes Zubehör geht in der Regel während dieser Testphase kaputt.

- Schutzausrüstung tragen. Abhängig vom Einsatzbereich Visier, Schutzbrille oder Sicherheitsbrille tragen. Gegebenenfalls Staubschutzmaske, Gehörschutz, Handschuhe und Werkstattschürze zum Schutz vor kleinen Schleif- und Werkstückfragmenten anlegen. Der Augenschutz muss vor umherfliegenden Partikeln schützen, die bei den verschiedenen Verwendungsarten entstehen können. Die Staubschutz- oder Atemmaske muss die bei der Benutzung der Maschine entstehenden Partikel herausfiltern können. Eine lange Belastung durch hohe Lautstärken kann zu Hörverlust führen.
- Darauf achten, dass sich umstehende Personen in sicherem Abstand zum Arbeitsbereich befinden. Alle Personen, die sich im Arbeitsbereich aufhalten, müssen persönliche Schutzausrüstung tragen. Fragmente des Werkstücks oder ein zerbrochenes Zubehörteil können weggeschleudert werden und auch außerhalb des Arbeitsbereichs zu Verletzungen führen.
- Das Werkzeug bei der Verwendung nur an den isolierten Griffflächen halten, wenn es mit verdeckten Stromleitungen oder dem Kabel des Werkzeugs in Berührung kommen könnte. Kommt

Schneidezubehör mit einer stromführenden Leitung in Berührung, können ungeschützte Metallteile des Werkzeugs unter Spannung geraten und zu einem Stromschlag führen.

- Das Kabel muss so verlegt werden, dass es nicht mit dem rotierenden Zubehör in Berührung kommt. Bei einem Verlust der Kontrolle über das Werkzeug kann das Kabel zertrennt oder eingeklemmt werden, und Hände oder Arme können in das rotierende Zubehör gezogen werden.
- Das Elektrowerkzeug darf erst abgestellt werden, wenn das Zubehör vollständig zum Stillstand gekommen ist. Rotierendes Zubehör kann an Oberflächen hängen bleiben und zu einem Verlust der Kontrolle über das Elektrowerkzeug führen.
- Werkzeug nicht einschalten, während es getragen wird. Ein versehentlicher Kontakt mit rotierendem Zubehör kann dazu führen, dass es sich in der Kleidung verfängt und zum Körper gezogen wird.
- Die Lüftungsgitter des Elektrowerkzeugs müssen regelmäßig gereinigt werden. Der Motorlüfter saugt Staub in das Maschinengehäuse. Eine große Ansammlung von Metallspänen kann zu elektrischen Gefahren führen.
- Das Elektrowerkzeug nicht in der Nähe von brennbaren Materialien verwenden. Funken können diese Materialien entzünden.
- Kein Zubehör verwenden, für das flüssiges Kühlmittel benötigt wird. Die Verwendung von Wasser oder anderen flüssigen Kühlmitteln kann zu Stromschlägen führen.

ZUSÄTZLICHE SICHERHEITSHINWEISE

Rückschläge und zugehörige Warnungen

Ein Rückschlag ist eine plötzliche Reaktion, die auftritt, wenn sich eine rotierende Scheibe, ein Stützteller, eine Bürste oder

ein anderes Zubehörteil verkantet oder an etwas hängen bleibt. Durch das Verkanten oder Hängenbleiben wird das rotierende Zubehör sofort blockiert, wodurch das nicht kontrollierte Elektrowerkzeug in die der Rotation des Zubehörs entgegengesetzte Richtung gezwungen wird. Wenn sich beispielsweise eine Schleifscheibe im Werkstück verkantet, kann sich der Rand der Scheibe in die Material-Oberfläche einfressen und dafür sorgen, dass die zu einem Rückschlag führt. Die Scheibe kann dann je nach Bewegungsrichtung der Scheibe zum Zeitpunkt des Verkantens entweder zum Nutzer hin oder von ihm wegspringen. Unter diesen Umständen können Schleifscheiben auch zerbrechen. Ein Rückschlag entsteht, wenn ein Elektrowerkzeug fehlerhaft verwendet wird oder die Arbeitsroutine oder die Arbeitsweise nicht ordnungsgemäß ist. Rückschlag lässt sich vermeiden, indem nachstehende Vorsichtsmaßnahmen ergriffen werden:

- Das Werkzeug sicher festhalten und Körper und Arm so platzieren, dass sie etwaige Rückschlagskräfte aufnehmen können. Stets den Stützgriff verwenden (falls vorhanden), da er die maximale Kontrolle über einen Rückschlag und das Anlaufdrehmoment ermöglicht. Der Nutzer kann etwa auftretende Drehmoment und Rückschläge kontrollieren, sofern geeignete Vorsichtsmaßnahmen ergriffen werden.
- Niemals die Hände in der Nähe des rotierenden Zubehörs platzieren. Das Zubehör kann zu einem Rückschlag über die Hand führen.
- Der Nutzer darf sich nicht dort aufhalten, wohin sich das Elektrowerkzeug im Falle eines Rückschlags bewegt. Ein Rückschlag bewegt das Werkzeug in die Richtung, die der Bewegung der Scheibe zum Zeitpunkt des Verkantens entgegengesetzt ist.

- Besonders vorsichtig ist beim Bearbeiten von Ecken, scharfen Kanten usw. vorzugehen. Ein Aufprallen und Verkanten des Zubehörs ist zu vermeiden. Ecken, scharfe Kanten und Aufprallen können dazu führen, dass sich das rotierende Zubehör verkantet. Dies wiederum kann zu einem Verlust der Kontrolle über das Werkzeug oder zu einem Rückschlag führen.

SPEZIFISCH BEIM SCHLEIFEN UND SCHLEIFSCHNEIDEN

- Nur für das jeweilige Elektrowerkzeug empfohlene Scheibentypen sowie die passend für die gewählte Scheibe konstruierten Schutzvorrichtungen verwenden. Scheiben, für die das Werkzeug nicht ausgelegt ist, lassen sich nicht angemessen schützen und sind deswegen nicht sicher.
- Bei Scheiben mit vertieftem Zentrum muss die Schleiffläche unterhalb der Ebene des Schutzflansches montiert werden. Eine falsch montierte Scheibe, die durch die Fläche des Schutzflansches ragt, kann nicht angemessen geschützt werden.
- Die Schutzvorrichtung muss sicher am Elektrowerkzeug befestigt und so ausgerichtet sein, dass sie maximale Sicherheit bietet, sodass der geringstmögliche Teil für den Nutzer zugänglich ist. Die Schutzvorrichtung schützt unter anderem den Nutzer vor abgebrochenen Scheibenfragmenten, versehentlichem Kontakt mit der Scheibe und vor Funken, die zu einem Entzünden der Kleidung führen können.
- Die Scheiben dürfen ausschließlich für die empfohlenen Einsatzbereiche verwendet werden. Zum Beispiel: Nicht mit der Seite der Trennscheibe schleifen. Bei Trennscheiben müssen zum Schleifen die Außenränder verwendet werden. Wenn auf diese Scheiben Seitenkräfte einwirken, können sie splintern.

- Stets unbeschädigte Scheibenflansche verwenden, die die richtige Größe und Form für die ausgewählte Scheibe haben. Die richtigen Scheibenflansche stützen die Scheibe und verringern so die Gefahr, dass die Scheibe abbricht. Flansche für Trennscheiben können sich von den Flanschen für Schleifscheiben unterscheiden.
- Unter keinen Umständen verschlissene Scheiben von größeren Elektrowerkzeugen verwenden. Scheiben von größeren Elektrowerkzeugen sind für die höheren Drehzahlen von kleinen Werkzeugen nicht geeignet und können reißen.

VIBRATIONS- UND SCHALLDÄMPFUNG

Zur Minderung der Auswirkungen von Lärm und Vibrationen Verwendungsdauer beschränken, außerdem vibrations- und lärmarm arbeiten, und persönliche Schutzausrüstung verwenden. Zur Minimierung von Vibrationen und Lärm folgende Punkte beachten:

- Elektrowerkzeug nur für die Zwecke verwenden, für die es ausgelegt ist; dabei diese Anweisungen beachten.
- Das Elektrowerkzeug pflegen und regelmäßig warten.
- Für das Elektrowerkzeug stets nur geeignetes Zubehör verwenden, und darauf achten, dass dies in gutem Zustand ist.
- Fest an den Griffen oder an der Grifffläche halten.
- Elektrowerkzeug gemäß dieser Anleitung warten, und auf eine ordnungsgemäße Schmierung achten (an den dafür vorgesehenen Stellen).
- Arbeit so planen, dass die Verwendung von Werkzeugen mit starken Vibrationen über einen längeren Zeitraum hinweg eingesetzt wird.

NOTFÄLLE

Mithilfe dieser Gebrauchsanleitung damit vertraut machen, wie das Elektrowerkzeug zu verwenden ist. An die Sicherheitshinweise erinnern, und diese genau einhalten. So lassen sich Gefahren vermeiden.

- Bei der Verwendung dieses Elektrowerkzeugs immer aufmerksam vorgehen, sodass Gefahren frühzeitig festgestellt und gehandhabt werden können. Schnelles Reagieren kann schwere Personenschäden und Sachschäden vermeiden.
- Im Falle eines Fehlers das Elektrowerkzeug ausschalten und die Stromversorgung unterbrechen. Das Elektrowerkzeug durch eine Elektrofachkraft überprüfen und gegebenenfalls reparieren lassen, bevor es erneut verwendet wird.

WEITERE GEFAHRENMOMENTE

Auch bei einer Verwendung dieses Elektrowerkzeugs unter Einhaltung aller Sicherheitshinweise bleibt die Gefahr von Sach- und Personenschäden bestehen. Folgende Gefahren wohnen dem Elektrowerkzeug aufgrund seiner Konstruktion und Formgebung inne:

- Gesundheitliche Auswirkungen durch Vibrationen, wenn das Elektrowerkzeug längere Zeit verwendet oder nicht richtig gehandhabt oder gewartet wird.
- Sach- und Personenschäden durch defektes Zubehör oder durch die Kollision mit verborgenen Objekten bei der Verwendung.
- Die Gefahr von Sach- und Personenschäden durch weggeschleuderte Gegenstände.
- Lungenschäden (sofern keine wirksame Gesichtsmaske getragen wird).
- Gehörschäden (sofern kein wirksamer Gehörschutz getragen wird).

SYMBOLLE

| | |
|---|---|
|  | Die Bedienungsanleitung lesen. |
|  | Schutzbrille und Gehörschutz tragen. |
|  | Zulassung gemäß den geltenden Richtlinien/Verordnungen. |
|  | Das Altprodukt ist gemäß den geltenden Bestimmungen dem Recycling zuzuführen. |

TECHNISCHE DATEN

| | |
|--------------------------------|---|
| Batteriespannung | 12 V DC |
| Drehzahl | 12.000-19.500 U/Min |
| Scheibendurchmesser | Ø 76 mm |
| Maße | 21 cm × 11 cm × 14 cm |
| Spindel | M5 |
| Schallleistungspegel, L_{WA} | 86,6 dB(A), K = 3 dB |
| Schalldruckpegel, L_{pA} | 75,6 dB(A), K = 3 dB |
| Vibrationsstärke | 0,732 m/s ² , K = 1,5 m/s ² |

Immer einen Gehörschutz verwenden!

Die angegebenen Werte für Vibrationen und Lärm wurden in normierten Versuchen gemessen und können zum Vergleich verschiedener Werkzeuge und zu einer vorläufigen Einschätzung der Lärmbelastung herangezogen werden. Die Messwerte wurden gemäß EN 60745-2-3:2011 ermittelt.

WARNUNG!

Die tatsächliche Vibrations- und Geräuschbelastung beim Gebrauch des Werkzeugs kann je nach Verwendungsweise und dem bearbeiteten Material vom angegebenen Gesamtwert abweichen. Sicherheitsmaßnahmen zum Schutz

des Benutzers müssen daher auf einer Einschätzung der Bedingungen während der tatsächlichen Verwendung ergriffen werden (dies beinhaltet u. a. den gesamten Arbeitszyklus, d. h. neben der Einschaltzeit auch Zeiten, in denen das Werkzeug ausgeschaltet ist oder im Leerlauf läuft).

BESCHREIBUNG

Der Winkelschleifer ist ein Produkt der Meecc Tools Multiseries 12 V – eine Serie von kabellosen Werkzeugen, die speziell für kleinere und einfachere Heimprojekte entwickelt wurden. Mit dem 12 V Power for all Batteriesystem der Multiseries können alle Werkzeuge der Serie mit einer einzigen Batterie betrieben werden. Batterie und Ladegerät sind separat erhältlich.

Das Produkt ist zum Schneiden und Schleifen von Metall, Stein und Holzwerkstoffen, Kunststoffen und Nichteisenmetallen ohne Verwendung von Wasser oder anderen Flüssigkeiten bestimmt. Beim Schneiden muss ein spezielles Kupplungsgehäuse verwendet werden.

TEILE

1. *Betriebsschalter*
2. *Grifffläche*
3. *Batteriesperre*
4. *Batterie*
5. *Spindel-Verriegelungsknopf*
6. *Schneidscheibe*
7. *Spindelschraube mit Unterlegscheibe*
8. *Inbusschlüssel*
9. *Kupplungsgehäuse der Schleifscheibe*
10. *Drehrichtungspfeil*
11. *Drehzahlregler*
12. *Batterieanzeige*

ABB. 1

Nicht alle in der Abbildung gezeigten oder beschriebenen Zubehörteile sind standardmäßig im Lieferumfang enthalten.

MONTAGE

WARNUNG!

Entfernen Sie vor der Arbeit am Produkt immer die Batterie.

WECHSEL DER SCHEIBE

WARNUNG!

Schleif- und Schneidscheiben werden während des Gebrauchs sehr heiß – berühren Sie sie erst, wenn sie abgekühlt sind.

DEMONTAGE

1. Reinigen Sie die Spindel und alle zu montierenden Teile.
2. Drücken Sie die Spindelverriegelung und drehen Sie die Spindel mit dem mitgelieferten Inbusschlüssel, bis die Spindelverriegelung einrastet und die Spindel einrastet.
3. Die Spindelschraube und ihre Unterlegscheibe mit dem mitgelieferten Innensechskantschlüssel gegen den Uhrzeigersinn lösen, während Sie die Verriegelungstaste gedrückt halten.
4. Die Sicherungsschraube und die Druckscheibe sowie die Scheibe entfernen.

ABB. 2

WARNUNG!

Versuchen Sie niemals, die Spindelverriegelungstaste zu drücken, bevor die Spindel vollständig zum Stillstand gekommen ist, da dies das Produkt beschädigen oder zerstören kann.

MONTAGE

ACHTUNG!

Prüfen Sie, ob die zu montierenden Scheiben die richtigen Abmessungen haben. Das mittlere Loch der Scheibe sollte spielfrei auf die Spindel passen. Verwenden Sie keine Durchmesser-Reduzierstücke oder ähnliche Adapter.

1. Legen Sie die Scheibe auf die Spindel. Kontrollieren Sie, dass sie korrekt eingesetzt wurde.
2. Die Spindelschraube mit der Druckscheibe durch das mittlere Loch der Scheibe ausrichten und die Schraube auf die Spindel schrauben.
3. Drücken Sie die Spindelverriegelung und drehen Sie die Spindel mit dem mitgelieferten Inbusschlüssel, bis die Spindelverriegelung einrastet und die Spindel einrastet.
4. Die Spindelschraube und ihre Unterlegscheibe mit dem mitgelieferten Innensechskantschlüssel mit den Uhrzeigersinn festziehen, während Sie die Verriegelungstaste gedrückt halten. Überprüfen Sie, ob die Scheibe fest sitzt.

ABB. 3

WARNUNG!

Stellen Sie vor dem Starten des Produkts sicher, dass die Scheibe richtig montiert ist und sich frei drehen kann, ohne das Kupplungsgehäuse oder andere Teile zu zerkratzen.

Zugelassene Schleif-/ Schneidscheiben

Es dürfen nur Scheiben verwendet werden, die für mindestens die in der folgenden Tabelle angegebene Drehzahl (U/Min) oder periphere Drehzahl (m/s) zugelassen sind.

| | |
|-----------------------------------|--------------|
| Scheibendurchmesser | 76 mm |
| Scheibendicke | 1,0 mm |
| Durchmesser der mittleren Bohrung | 10 mm |
| Drehzahl | 20.800 U/Min |
| Periphere Geschwindigkeit | 80 m/s |

STAUB- UND SPANSAUGER

Staub aus Materialien wie Bleifarben und bestimmten Hölzern, Mineralien und Metallen kann gesundheitsschädlich sein und zu allergischen Reaktionen oder Atemschäden bei Benutzern und/oder Umstehenden führen.

Staub von Eiche und Buche gilt beispielsweise als krebserregend, insbesondere in Kombination mit bestimmten Holzbehandlungsmitteln (z. B. Chromaten und Holzschutzmittel). Asbesthaltige Materialien dürfen nur von qualifiziertem Personal gehandhabt werden.

- Der Arbeitsbereich muss gut belüftet sein.
- Atemschutz mit Filterklasse P2 wird empfohlen. Befolgen Sie immer die geltenden Regeln.

Verwenden Sie Staubabsauger oder reinigen Sie den Arbeitsplatz regelmäßig, um Staubablagerungen auf der Baustelle zu vermeiden – Brand- oder Staubexplosionsgefahr.

VOR DER VERWENDUNG

Laden der Batterie

ACHTUNG!

Die Batterie ausschließlich mit dem mitgelieferten Ladegerät aufladen.

Wenn die Batterie sehr heiß ist, nehmen Sie sie aus dem Ladegerät und lassen Sie sie vor dem Laden auf Umgebungstemperatur abkühlen.

Die Batterie ist zum Zeitpunkt der Lieferung nicht aufgeladen. Die Batterie muss daher vor der ersten Verwendung vollständig aufgeladen werden.

Laden Sie die Batterie vor der Lagerung auf mindestens die Hälfte, vorzugsweise auf vollen Ladestand. Laden Sie die Batterie alle 3 bis 6 Monate auf, wenn das Produkt über einen längeren Zeitraum nicht verwendet wird.

ABB. 4





Aufladen der Batterie

1. Schließen Sie das Ladegerät an eine Steckdose an.
2. Setzen Sie die Batterie in das Ladegerät ein. Die Ladeanzeige leuchtet während des Ladevorgangs rot auf.
3. Die Batterie ist in ca. 1 Stunde vollständig aufgeladen. Wenn die Batterie vollständig aufgeladen ist, wechselt die Ladeanzeige von rot auf grün.
4. Ziehen Sie den Netzstecker des Ladegeräts aus der Netzsteckdose und nehmen Sie die Batterie aus dem Ladegerät, wenn sie vollständig aufgeladen ist.

WARNUNG!

Wenn die Batterie heiß wird, z. B. aufgrund intensiver Nutzung oder direkter Sonneneinstrahlung oder hoher Umgebungstemperatur, lassen Sie die Batterie vor dem Laden abkühlen. Eine heiße Batterie lädt schlechter und erreicht ihre volle Kapazität nicht.

Ladeanzeige

| Anzeige | Bedeutung |
|---|------------------------|
|   Leuchtet rot | Laden |
|   Leuchtet grün | Vollständig aufgeladen |

Entfernen und Einsetzen der Batterie

Um die Batterie zu entfernen, drücken Sie die Entriegelungstasten der Batterieverriegelung und ziehen die Batterie aus dem Batteriefach. Um die Batterie einzusetzen, schieben Sie sie in das Batteriefach, bis die Batterieverriegelung einrastet.

ABB. 5

ABB. 6

WARNUNG!

Stellen Sie sicher, dass sich der Netzschalter in der Aus-Position befindet, bevor Sie die Batterie einsetzen.

BEDIENUNG

EIN- UND AUSSCHALTEN

Start

Drücken Sie den Netzschalter nach vorne und drücken Sie die Vorderkante des Netzschalter nach unten, bis er einrastet. Der Netzschalter ist nun in der Ein-Position verriegelt, und das Produkt arbeitet kontinuierlich.

Ausschalten

Drücken Sie die Hinterkante des Netzschalters nach unten und schieben Sie den Netzschalter zurück.

ABB. 7

DREHZAHLEINSTELLUNG

Die Spindeldrehzahl kann mit einem Drehknopf an die Anforderungen der Aufgabe angepasst werden.

Die geeignete Drehzahl richtet sich nach dem jeweiligen Material. Durch Ausprobieren lässt sich die beste Einstellung ermitteln.

ABB. 8

BATTERIEANZEIGE

Wenn das Produkt eingeschaltet wird, zeigt die Batterieanzeige die verbleibende Batterieladung an.

ABB. 9

| Anzeige | Bedeutung |
|------------------|---------------------|
| Rot+ Gelb + Grün | Voll |
| Rot + Gelb | > 50 % |
| Rot | Niedriger Ladestand |

GRIFFLÄCHE

Halten Sie das Gerät fest, wie in der Abbildung gezeigt.

ABB. 10

SÄGEN

WARNUNG!

Verwenden Sie beim Schneiden von Metall immer ein Kupplungsgehäuse.

Üben Sie beim Schneiden nicht zu viel Druck auf das Werkzeug aus. Üben Sie keinen Druck auf die Schneidscheibe aus, und neigen oder kippen Sie das Werkzeug nicht.

Niemals versuchen, die Scheibe zu bremsen, indem gegen die Seite des Blatts gedrückt wird.

Das Werkzeug muss immer gegen die Drehrichtung der Scheibe bewegt werden, damit sich die Scheibe nach oben bewegt. Andernfalls besteht die Gefahr, dass die Scheibe unkontrolliert aus dem Schnitt herausgepresst wird.

Beginnen Sie beim Schneiden von Profilen und Stäben mit dem Mindestmaß.

ABB. 11

SCHLEIFEN

WARNUNG!

Verwenden Sie niemals Schneidscheiben zum Schleifen – Verletzungsgefahr.

WICHTIG!

Starten Sie das Produkt niemals, wenn ein rotierendes Teil mit dem Werkstück in Berührung kommt. Lassen Sie die Scheibe die maximale Geschwindigkeit erreichen, bevor sie mit dem Werkstück in Berührung kommt.

Stellen Sie das Kupplungsgehäuse so ein, dass so viel Scheibe wie möglich von dem Gehäuse abgedeckt wird.

Beim Einführen der Scheibe in das Werkstück auf Funkenflug vorbereitet sein.

Die beste Kontrolle über die Arbeit und der beste Schnitt im Verhältnis zur Belastung werden erreicht, wenn der Winkel der Schleifscheibe zur Werkstückoberfläche etwa 15 bis 30 Grad beträgt.

Bei Kurven, Ecken, Kanten usw. besonders vorsichtig sein – Rückschlaggefahr.

Nach dem Schleifen das Werkstück abkühlen lassen.

ABB. 12

TIPP

1. Schalten Sie das Produkt ein und lassen Sie es seine maximale Geschwindigkeit erreichen, bevor die Scheibe mit dem Werkstück in Berührung kommt.
2. Drücken Sie die Scheibe nicht so stark gegen das Werkstück, dass die Geschwindigkeit deutlich sinkt – dies führt

zu Überlastung und verlangsamt den Betrieb.

3. Halten Sie die Schleifscheibe beim Schleifen in einem Winkel von etwa 15 bis 30 Grad zur Werkstückoberfläche. In einem höheren Winkel schneidet die Scheibe Gräben in das Werkstück, so dass die Oberflächengüte reduziert wird. Die Schleifscheibe gleichmäßig über die Werkstückoberfläche hin- und herbewegen.
4. Versuchen Sie beim Schneiden niemals, den Winkel der Schneidscheibe in Bezug auf das Werkstück zu ändern. Dies kann dazu führen, dass die Schneidscheibe festsitzt und die Schneidscheibe überlastet, sodass sie explodieren kann.
5. Wählen Sie beim Schneiden die Schnittrichtung so aus, dass die Vorschubbewegung in die entgegengesetzte Richtung zur Drehrichtung der Scheibe erfolgt. Wenn die Vorschubrichtung identisch mit der Drehrichtung ist, besteht das Risiko, dass die Scheibe unkontrolliert aus dem Schnitt herausgedrückt wird.
6. Beim Schneiden sehr harter Materialien erzielen abrasive Schneidscheiben die besten Ergebnisse.
7. Solche Schneidscheiben werden während des Gebrauchs sehr heiß. Ein Anzeichen für heiße Schneidscheiben ist, dass ein Funkenkranz um die Scheibe herum sichtbar ist. Wenn dies der Fall ist, schneiden Sie nicht weiter, und lassen Sie das Werkzeug 2 bis 3 Minuten lang unbelastet, um die Scheibe zu kühlen.
8. Spannen Sie das Werkstück mit einer Zwinne, Klemme oder einem Schraubstock fest.

PFLEGE

Vor der Reinigung bzw. Pflege sowie dem Austauschen von Zubehör das Produkt

ausschalten und warten, bis alle beweglichen Teile vollständig stillstehen und dann die Batterie entfernen.

Das Produkt enthält keine Teile, die vom Benutzer gewartet werden können. Verwenden Sie niemals Wasser oder Reinigungsmittel auf dem Produkt. Das Produkt mit einem trockenen Tuch abwischen. Das Produkt trocken aufbewahren. Die Belüftungsschlitze des Motors sauber halten. Die Bedienelemente staubfrei halten. Durch die Belüftungsschlitze können Funken zu sehen sein – das ist normal.

FEHLERSUCHE

Wenn ein Problem auftritt, befolgen Sie die unten aufgeführten Schritte zur Fehlerbehebung.

1. Wenn die Scheibe vibriert oder wackelt, prüfen Sie, ob die Spindelschraube angezogen ist und ob die Scheibe richtig auf der Spindel positioniert ist.
2. Wenn die Scheibe beschädigt ist, ersetzen Sie sie. Verwenden Sie niemals beschädigte Scheiben, da sie zerspringen und schwere Verletzungen verursachen können. Entsorgen Sie alte Scheiben gemäß den geltenden Vorschriften.
3. Bei der Arbeit mit Aluminium und ähnlichen Weichmetallen und Legierungen verstopft die Scheibe schnell und funktioniert nicht effektiv.
4. Im Falle einer Überlastung kann die Scheibe stecken bleiben und der Motor kann zum Stillstand gezwungen werden. Wenn dies der Fall ist, schneiden Sie nicht weiter und lassen Sie das Werkzeug ohne Last 30 Sekunden bei voller Drehzahl laufen, um den Motor zu kühlen.
5. Das Produkt wird bei bestimmungsgemäßer Verwendung nicht überlastet. Bei übermäßiger Belastung oder Batterietemperatur über 75 °C schaltet der Überlastschutz das Produkt automatisch ab, bis es auf die zulässige Temperatur abgekühlt ist.
6. Schalten Sie das Gerät aus, wenn es festgefahren/blockiert ist, warten Sie 1 bis 2 Sekunden, und schalten Sie es dann wieder ein.

TURVALLISUUSOHJEET

VAROITUS!

Lue kaikki varoitukset, turvallisuus- ja muut ohjeet huolellisesti ennen käyttöä. Ohjeiden ja turvallisuusohjeiden noudattamatta jättäminen voi johtaa sähkötapaturmaan, tulipaloon ja/tai vakavaan loukkaantumiseen.

TYÖSKENTELYALUE

- Työskentelyalue on pidettävä puhtaana ja hyvin valaistuna. Ahtaat ja pimeät tilat lisäävät loukkaantumiseriskiä.
- Älä käytä sähkötyökaluja räjähdysalttiissa ympäristöissä, kuten syttyvien nesteiden, kaasujen tai pölyn läheisyydessä. Sähkötyökalut synnyttävät kipinöitä, jotka voivat sytyttää pölyn tai höyryt.
- Pidä lapset ja sivulliset turvallisesti välimatkan päässä, kun käytät sähkötyökaluja. Jos häiriötekijät häiritsevät sinua, voit menettää työkalun hallinnan.

SÄHKÖTURVALLISUUS

- Sähkötyökalun pistotulpan on sovittava pistorasiaan. Älä koskaan muuta pistotulppaa millään tavalla. Älä koskaan käytä sovittamattomien maadoitettujen sähkötyökalujen kanssa. Muuttamattomat pistotulpat ja sopivat pistorasiat vähentävät sähkötapaturmien riskiä.
- Vältä koskettamista maadoitettuihin pintoihin, kuten putkiin, pattereihin, liesiin ja jääkaappeihin. Sähkötapaturman riski kasvaa, jos kehosi on maadoitettu.
- Älä altista sähkötyökaluja sateelle tai kosteudelle. Jos sähkötyökaluun pääsee vettä, sähkötapaturman riski kasvaa.
- Varo johtoa. Älä koskaan kanna tai vedä työkalu johdosta äläkä irrota pistotulppaa johdosta vetämällä. Suojaa johto

kuumuudelta, öljyltä, teräviltä reunoilta ja liikkuvilta osilta. Vaurioituneet tai sotkeutuneet johdot lisäävät sähkötapaturmien riskiä.

- Jos työkalua käytetään ulkona, käytä vain ulkokäyttöön hyväksyttyä jatkojohtoa. Ulkokäyttöön suunniteltu johto vähentää sähkötapaturmien riskiä.
- Jos sähkötyökalujen käyttö kosteassa ympäristössä on väistämätöntä, käytä vikavirtakytkimellä suojattua pistorasiaa. Vikavirtasuojakytkimet vähentävät sähkötapaturmien riskiä.

HENKILÖKOHTAINEN TURVALLISUUS

- Ole tarkkana. Ole aina varovainen ja käytä tervettä järkeä sähkötyökaluilla työskennellessäsi. Älä koskaan käytä sähkötyökaluja väsyneenä, sairaana tai huumeiden, alkoholin tai lääkkeiden vaikutuksen alaisena. Hetken huolimattomuus sähkötyökaluja käytettäessä voi johtaa vakavaan henkilövahinkoon.
- Käytä henkilökohtaisia suojarusteita. Käytä suojalaseja.
- Työkalun tyypistä ja käytöstä riippuen suojarusteet, kuten hengityssuojain, turvakengät, suojakypärä ja kuulosuojaimet, vähentävät loukkaantumiseriskiä.
- Älä koskaan sahaa asbestia!
- Tammen, saarnin sekä joidenkin muiden puulajien pöly voi aiheuttaa syöpää. Käytä pölysuodatinta ja varmista hyvä ilmanvaihto.
- Vältä tahaton käynnistys. Varmista, että virtakytkin on pois päältä ennen kuin kytket pistotulpan tai akun tai nostat/kannat sähkötyökalua. Onnettomuusriski on suuri, jos kuljetat sähkötyökalua sormi virtakytkimellä tai kytket sähkötyökaluun virran kytkimen ollessa päällä-asennossa.
- Poista säätöavaimet ja vastaavat ennen työkalun käynnistämistä.

- Sähkötyökalun pyörivään osaan jätetty avain tai vastaava esine voi aiheuttaa tapaturman.
- Älä kurkota liian kauas. Pidä aina tukeva jalansija ja hyvä tasapaino. Silloin voit hallita sähkötyökalua paremmin odottamattomissa tilanteissa.
- Käytä sopivia vaatteita. Älä käytä löysiä vaatteita tai koruja. Pidä hiukset, vaatteet ja käsineet kaukana liikkuvista osista. Löysät vaatteet, korut ja pitkät hiukset voivat tarttua liikkuviin osiin.
- Jos käytettävissä on pölynpoisto- ja keräyslaitteita, ne on kytkettävä ja niitä on käytettävä oikein. Tällaiset laitteet voivat vähentää pölyn aiheuttamien ongelmien riskiä

SÄHKÖTYÖKALUJEN KÄYTTÖ JA HOITO

- Älä ylikuormita sähkötyökalua. Käytä oikeanlaisia sähkötyökaluja suunniteltuun työhön. Työkalu toimii paremmin ja turvallisemmin, kun sitä kuormitetaan suunnitellulla kuormalla.
- Älä käytä sähkötyökaluja, jos sitä ei voi kytkeä päälle ja pois päältä kytkimellä. Sähkötyökalut, joita ei voi ohjata kytkimellä, ovat vaarallisia ja ne on korjattava.
- Irrota pistotulppa ennen kuin teet säätöjä, vaihdat tarvikkeen tai lopetat sähkötyökalun käytön. Tällaiset ennaltaehkäisevät turvatoimet vähentävät sähkötyökalun tahattoman käynnistymisen riskiä.
- Sähkötyökalut, jotka eivät ole käytössä, on pidettävä lasten ulottumattomissa. Älä koskaan anna lasten tai henkilöiden, jotka eivät tunne sähkötyökalua tai näitä ohjeita, käyttää sitä. Sähkötyökalut ovat vaarallisia, jos niitä käyttävät kokemattomat ihmiset.
- Sähkötyökalujen huolto. Tarkista, että liikkuvat osat on säädetty oikein ja että ne liikkuvat vapaasti, että mitään osia ei ole

koottu väärin, että ne eivät ole rikki ja ettei ole muita toimintaan vaikuttavia tekijöitä. Jos sähkötyökalu on vaurioitunut, se on korjattava ennen kuin sitä voidaan käyttää uudelleen. Monet onnettomuudet johtuvat huonosti huolletuista sähkötyökaluista.

- Pidä leikkuutyökalut terävinä ja puhtaina. Asianmukaisesti huolletut ja terävät leikkuutyökalut takertelevat vähemmän ja ovat helpommin hallittavissa.
- Käytä sähkötyökalua, tarvikkeita, teriä jne. näiden ohjeiden mukaisesti ottaen huomioon vallitsevat työolosuhteet ja suoritettava tehtävä. Sähkötyökalujen käyttäminen muuhun kuin niiden käyttötarkoitukseen voi olla vaarallista.

AKKUKÄYTTÖISTEN TYÖKALUJEN KÄYTTÖ JA HOITO

- Lataa akku vain valmistajan suosittelemalla laturilla. Muita latureita käytettäessä on olemassa henkilövahinkojen ja/tai tulipalon vaara.
- Käytä vain valmistajan suosittelemia akkuja. Muita akkuja käytettäessä on olemassa henkilövahinkojen ja/tai tulipalon vaara.
- Kun akkua ei käytetä, pidä se kaukana metalliesineistä, kuten paperiliittimistä, kolikoista, avaimista, nauloista, ruuveista ja muista pienistä metalliesineistä, jotka voivat aiheuttaa oikosulun liittimiin. Oikosulussa purkautuu suuri määrä energiaa, joka voi aiheuttaa tulipalon ja/tai palovammoja.
- Jos akkua käsitellään huolimattomasti, akusta voi vuotaa nestettä. Vältä kosketusta akkunesteen kanssa. Jos akkunestettä pääsee iholle, huuhtelee välittömästi runsaalla määrällä puhdasta vettä. Jos akkunestettä joutuu silmiin, hakeudu lääkäriin. Akkuneste voi aiheuttaa ihoärsytystä ja/tai palovammoja.

HUOLTO

Sähkötyökaluja saa huoltaa vain pätevä henkilökunta käyttäen samanlaisia varaosia. Näin varmistetaan, että sähkötyökalu pysyy turvallisena.

KULMAHIOMAKONEEN TURVALLISUUSOHJEET

Kaikille hiomatöille yhteiset turvallisuusohjeet.

- Tämä sähkötyökalu on tarkoitettu käytettäväksi hiomakoneena. Lue kaikki tämän sähkötyökalun mukana toimitetut turvallisuusohjeet, ohjeet, kuvat ja tekniset tiedot. Alla olevien ohjeiden noudattamatta jättäminen voi aiheuttaa sähkötapaturman, tulipalon ja/tai vakavan henkilövahingon.
- Tämä sähkötyökalu soveltuu esim. hiomiseen ja teräsharjaukseen. Käyttö, johon sähkötyökalua ei ole suunniteltu, voi aiheuttaa riskejä ja henkilövahinkoja.
- Tätä sähkötyökalua ei ole tarkoitettu kiillottamiseen.
- Älä käytä tarvikkeita, joita työkalun valmistaja ei ole erityisesti suunnitellut ja suositellut. Se, että tarvike voidaan liittää sähkötyökaluun, ei tarkoita, että sen käyttö on turvallista.
- Tarvikkeen nimellisa nopeuden on oltava vähintään yhtä suuri kuin sähkötyökalun määritetty enimmäisnopeus. Nimellisa nopeutta nopeammin pyörivät tarvikkeet voivat rikkoutua tai lentää hajalle.
- Tarvikkeen ulkohalkaisijan ja paksuuden on oltava sähkötyökalun kapasiteettiluokituksen sisällä. Väärän kokoisia tarvikkeita ei voida suojata ja ohjata riittävästi.
- Tarvikkeen kierteiden on vastattava hiomakoneen karan kierteitä. Laippaliitäntäisten tarvikkeiden osalta karan reiän on vastattava laipan ohjaimen halkaisijaa. Tarvikkeet, jotka eivät sovi

työkalun kiinnitysoosiin, ovat epätasapainossa, värähtelevät liikaa ja saattavat aiheuttaa työkalun hallinnan menettämisen.

- Älä käytä vaurioituneita tarvikkeita. Ennen käyttöä sinun on tarkastettava tarvikkeet ja esimerkiksi tarkistettava, että hiomalaikat eivät ole kolhiintuneet, että tukityyny ei ole halkeillut tai kulunut ja että teräsharjassa ei ole löysiä tai vaurioituneita lankoja. Jos sähkötyökalu tai tarvike putoaa, tarkista, ettei se ole vaurioitunut, tai asenna vahingoittumaton tarvike. Kun olet tarkastanut ja asentanut tarvikkeen, aseta itsesi ja muut lähellä olevat henkilöt pois pyörivän tarvikkeen suunnasta ja käytä työkalua suurimmalla kuormittamattomalla nopeudella yhden minuutin ajan. Vaurioituneet tarvikkeet rikkoutuvat tavallisesti tämän testijakson aikana.
- Käytä suojavarusteita. Käytä sovelluksesta riippuen kasvosuojusta, suojalaseja tai turvalaseja. Käytä tarvittaessa pölynsuodatinnaamaria, kuulosuojaimia, käsineitä ja suojaesiliinaa, joka voi pysäyttää pienet sirpaleet. Silmiensuojainten on kyettävä pysäyttämään lentävät roskat, joita syntyy erityyppisten koneiden käytössä. Pölysuodatinmaskin tai hengityssuojaimen on kyettävä suodattamaan koneen käytön aikana syntyvät hiukkaset. Pitkäaikainen altistuminen voimakkaalle melulle voi aiheuttaa kuulon heikkenemistä.
- Pidä sivulliset turvallisen välimatkan päässä työskentelyalueesta. Jokaisen työalueelle tulevan on käytettävä henkilökohtaisia suojavarusteita. Työkappaleen tai rikkoutuvan tarvikkeen sinkoutuvat palaset voivat aiheuttaa vammoja myös työalueen ulkopuolella.
- Pidä työkalua käyttäessäsi kiinni vain sen eristetyistä tartuntapinnoista, jos olet vaarassa joutua kosketuksiin piilossa olevien sähköjohtojen tai työkalun johdon

kanssa. Kun katkaisutarvikkeet joutuvat kosketuksiin jännitteisen johdon kanssa, työkalun suojaamattomat metalliosat voivat muuttua jännitteelliseksi ja aiheuttaa käyttäjälle sähköiskun.

- Sijoita johto siten, että se ei voi joutua kosketuksiin pyörivän tarvikkeen kanssa. Jos menetät työkalun hallinnan, johto voi katketa tai jäädä kiinni ja käsi tai käsivarsi voi osua pyörivään tarvikkeeseen.
- Älä koskaan laske sähkötyökalua alas, ennen kuin tarvike on täysin pysähtynyt. Pyörivä tarvike voi tarttua pintaan ja aiheuttaa sähkötyökalun hallinnan menettämisen.
- Älä käytä työkalua, kun kannat sitä vieressäsi. Tahaton kosketus pyörivään tarvikkeeseen voi aiheuttaa sen tarttumisen vaatteisiisi.
- Puhdista sähkötyökalun tuuletusaukot säännöllisesti. Moottorin tuuletin imee pölyä koneen kotelon sisälle, ja suuri metallijauhekertymä voi aiheuttaa sähkövaaran.
- Älä käytä sähkötyökalua palavien materiaalien lähellä. Kipinät voivat sytyttää nämä materiaalit.
- Älä käytä tarvikkeita, jotka vaativat nestemäistä jäähditysneustetta. Veden tai muiden nestemäisten jäähditysneustien käyttö voi aiheuttaa sähköiskun.

MITA TURVALLISUUSOHJEITA

Takapotku ja siihen liittyvät varoitukset

Takapotku on äkillinen reaktio, joka johtuu pyörivän laikan, tukityynyn, harjan tai muun tarvikkeen juuttumisesta tai osumisesta johonkin. Jumittuminen tai takertuminen aiheuttavat pyörivän tarvikkeen nopean pysähtymisen, mikä puolestaan pakottaa hallitsemattoman sähkötyökalun pyörimään vastakkaiseen suuntaan kuin tarvikkeen pyörimissuunta takertumishetkellä. Jos

esimerkiksi hiomalaikka puristuu tai juuttuu työkappaleeseen, hiomalaikan reuna, joka tulee puristumiskohtaan, voi kaivautua materiaalin pintaan ja aiheuttaa hiomalaikan kohoamisen ja takapotkun. Laikka voi pomppia joko kohti käyttäjää tai poispäin käyttäjästä riippuen siitä, mihin suuntaan laikka liikkuu juuttumispisteessä. Hiomalaikat voivat myös rikkoutua näissä olosuhteissa. Takapotku ovat seurausta sähkötyökalun virheellisestä käytöstä ja/tai vääristä työmenetelmistä tai työolosuhteista. Takapotku voidaan välttää noudattamalla jäljempänä kuvattuja varoitoimenpiteitä:

- Pidä sähkötyökalusta tukevasti kiinni ja aseta vartalosi ja käsivartesi niin, että vastustat takapotkuvoimia. Käytä aina tukikahvaa, jos sellainen on käytettävissä, jotta takapotku tai momenttireaktio on mahdollisimman hyvin hallinnassa käynnistyksen yhteydessä. Käyttäjä voi hallita momenttireaktioita ja takapotkua, jos asianmukaiset varoitimet on toteutettu.
- Älä koskaan aseta käsiäsi pyörivän tarvikkeen lähelle. Takapotku voi aiheuttaa sen, että tarvike osuu käsiisi.
- Älä aseta kehoasi alueelle, jossa sähkötyökalu liikkuu, jos takapotku tapahtuu. Takapotku siirtää työkalua vastakkaiseen suuntaan kuin laikan liike osumakohtassa.
- Ole erityisen varovainen työstäessäsi kulmia, teräviä reunoja jne. Vältä tarvikkeen pomppimista ja takertumista. Kulmat, terävät reunat ja pomppiminen voivat aiheuttaa pyörivän tarvikkeen juuttumisen ja työkalun hallinnan menetyksen tai takapotkun.

HIONTAAN JA KATKAISUUN LIITTYVIÄ ERITYISOHJEITA

- Käytä vain sähkötyökalulle suositeltua laikkatyyppiä ja valittua laikkaa varten suunniteltua suojusta. Laikkoja, joita varten työkalua ei ole suunniteltu, ei voida suojata riittävästi, joten ne eivät ole turvallisia.
- Upotetulla keskiöllä varustettujen laikkojen hiomapinta on sijoitettava suojuksen tason alapuolelle. Väärin asennettua laikkaa, joka työntyä suojuksen ulkopuolelle, ei voida suojata riittävästi.
- Suojus on kiinnitettävä tukevasti sähkötyökaluun ja sijoitettava mahdollisimman turvallisesti siten, että mahdollisimman pieni osa laikasta on paljaana. Suojus suojaa käyttäjää rikkoutuneilta laikan palasilta, vahingossa tapahtuvalta kosketukselta laikkaan ja kipinöiltä, jotka voivat sytyttää vaatteet.
- Laikkoja saa käyttää vain suositeltuihin käyttötarkoituksiin. Esimerkiksi: Älä hio leikkuulaikan sivulla. Hiovat leikkuulaikat on suunniteltu hiontaan ulkoreunoilla. Jos näihin laikkoihin kohdistuu sivuttaisvoimia, ne voivat haljeta.
- Käytä aina vahingoittumattomia laippoja, jotka ovat oikean kokoisia ja muotoisia valitsemallesi laikalle. Oikeat laipat tukevat laikkaa ja vähentävät siten laikan rikkoutumisriskiä. Katkaisulaikkojen laipat voivat poiketa hiomalaikkojen laipoista.
- Älä koskaan käytä suurempien sähkötyökalujen kuluneita laikkoja. Suurempien sähkötyökalujen laikat eivät sovellu pienten työkalujen suuremmille nopeuksille, ja ne voivat haljeta.

TÄRINÄ- JA ÄÄNENVAIMENNUS

Vähennä melun ja tärinän vaikutuksia rajoittamalla käyttöaikaa, käyttämällä vähän täriseviä ja hiljaisia toimintatiloja ja käyttämällä henkilökohtaisia suojarusteita. Ota huomioon seuraavat seikat, jotta tärinälle

ja kovalle melulle altistumisen riski voidaan minimoida:

- Käytä sähkötyökalua vain siihen tarkoitukseen, johon se on suunniteltu, ja näiden ohjeiden mukaisesti.
- Varmista, että sähkötyökalu on hyvässä kunnossa ja hyvin huollettu.
- Käytä sähkötyökaluun sopivia tarvikkeita ja varmista, että ne ovat hyvässä kunnossa.
- Pidä tiukasti kiinni kahvoista/ tartuntapinnoista.
- Huolla sähkötyökalua näiden ohjeiden mukaisesti ja varmista, että se on hyvin voideltu (tarvittaessa).
- Suunnittele työaikataulusi niin, että voit jakaa voimakkaasti tärisevien työkalujen käytön pidemmälle ajalle.

PAKKO-OHJAUS

Tutustu tämän sähkötyökalun käyttöön tämän käyttöoppaan avulla. Muista turvallisuusohjeet ja noudata niitä kirjaimellisesti. Näin voit välttää riskit ja vaarat.

- Ole aina tarkkana, kun käytät tätä sähkötyökalua, jotta voit havaita ja hallita riski varhaisessa vaiheessa. Nopea toiminta voi estää vakavia loukkaantumisia ja omaisuusvahinkoja.
- Kytke sähkötyökalu pois päältä ja katkaise jännitteensyöttö vian sattuessa. Varmista, että pätevä ammattilainen tarkastaa sähkötyökalun ja korjaa se tarvittaessa ennen kuin käytät sitä uudelleen.

LISÄRISKIT

Vaikka käyttäisit tätä sähkötyökalua kaikkien turvallisuusvaatimusten mukaisesti, henkilövahinkojen ja muiden vahinkojen vaara on olemassa. Seuraavat tämän sähkötyökalun rakenteeseen ja suunnitteluun liittyvät vaarat voivat ilmetä:

- Tärinästä johtuvat terveysvaikutukset, jos sähkötyökalua käytetään pitkään tai jos sitä ei käsitellä ja huolleta asianmukaisesti.
- Henkilö- ja omaisuusvahingot, jotka johtuvat rikkoutuneista tarvikkeista ja piileviin kohteisiin osumisesta käytön aikana.
- Sinkoutuvien kappaleiden aiheuttama henkilövahinkojen ja omaisuusvahinkojen vaara.
- Keuhkovaurio (ellei käytetä tehokasta kasvonaamaria).
- Kuulovaurio (ellei käytetä tehokkaita kuulosuojaimia).

SYMBOLIT

| | |
|--|---|
|  | Lue käyttöohje. |
|  | Käytä silmä- ja kuulosuojaimia. |
|  | Hyväksytty voimassa olevien direktiivien/säädösten mukaisesti. |
|  | Käytöstä poistettu tuote on kierrätettävä voimassa olevien säännösten mukaisesti. |

TEKNISET TIEDOT

| | |
|--------------------------|--|
| Akun jännite | 12 V DC |
| Pyörimisnopeus | 12000-19500 1/min |
| Laikan halkaisija | Ø76 mm |
| Mitat | 21 x 11 x 14 cm |
| Kara | M5 |
| Äänitehotaso, L_{WA} | 86,6 dB(A), K=3 dB |
| Äänenpainetaso, L_{pA} | 75,6 dB(A), K=3 dB |
| Tärinä | 0,732 m/s ² , K= 1,5 m/s ² |

Käytä aina kuulosuojaimia!

Tärinän ja melun ilmoitettua arvoa, joka on mitattu standardoidulla testimenetelmällä, voidaan käyttää eri työkalujen keskinäiseen vertailuun ja altistumisen alustavaan arviointiin. Mitatut arvot on määritetty standardin EN 60745-2-3:2011 mukaisesti.

VAROITUS!

Todellinen tärinä- ja melutaso työkalun käytön aikana voi poiketa määritellystä kokonaisarvosta riippuen siitä, miten työkalua käytetään ja mitä materiaalia käsitellään. Määritä sen vuoksi käyttäjän suojelemiseksi tarvittavat turvatoimenpiteet, jotka perustuvat arvioon altistumisesta todellisissa käyttöolosuhteissa (ottaen huomioon kaikki työnkulun osat, kuten aika, jolloin työkalu on pois päältä ja tyhjäkäynnillä, käynnistysajan lisäksi).

KUVAUS

Kulmahiomakone kuuluu Meec Tools Multiseries 12 V -akku työkalusarjaan, joka on suunniteltu erityisesti pienempiin ja yksinkertaisempiin kotiprojekteihin. Multiseries 12 V Power for all -akkujärjestelmän ansiosta kaikki sarjan työkalut saavat virtaa yhdestä ainoasta akusta. Laturi ja akku myydään erikseen.

Tuote on tarkoitettu metallin, kiven ja puumateriaalien, muovien ja värimetallien leikkaamiseen ja hiontaan ilman vettä tai muita nesteitä. Leikatessa on käytettävä erityistä laikkasuojusta.

OSAT

1. Virtakytin
2. Tartuntapinta
3. Akun lukitus

4. Akku
5. Karan lukituspainike
6. Katkaisulaikan suojus
7. Karan ruuvi ja aluslevy
8. Kuusiokoloavain
9. Hiomalaikan laikkasuojus
10. Pyörimissuuntanuoli
11. Nopeussäädin
12. Akun merkkivalo

KUVA 1

Kaikki kuvassa näkyvät tai kuvatut varusteet eivät sisälly vakiovarusteisiin.

ASENUS

VAROITUS!

Irrota aina akku ennen tuotteen käsittelyä.

LAIKAN VAIHTO

VAROITUS!

Hioma- ja katkaisulaikat kuumenevat käytön aikana - älä koske niihin, ennen kuin ne ovat jäähtyneet.

IRROTUS

1. Puhdista kara ja kaikki asennettavat osat.
2. Paina karan lukituspainiketta ja käännä karaa mukana toimitetulla kuusiokoloavaimella, kunnes karan lukitus kytkeytyy ja kara lukittuu.
3. Pidä karan lukituspainiketta alhaalla ja löysää karan ruuvia ja sen aluslevyä vastapäivään mukana toimitetulla kuusiokoloavaimella.
4. Irrota karan ruuvi ja painelevy sekä aluslevy.

KUVA 2

VAROITUS!

Älä koskaan yritä painaa karan lukituspainiketta, ennen kuin kara on pysähtynyt kokonaan, sillä se voi vahingoittaa tai tuhota tuotteen.

ASENUS

HUOM!

Tarkista, että asennettavan laikan mitat ovat oikeat. Laikan keskireiän on sovittava karaan ilman vällystä. Älä käytä keskireiän supistajia tai vastaavia sovitimia.

1. Aseta laikka karalle. Tarkasta, että se on kunnolla paikallaan.
2. Asenna karan ruuvi ja painelevy levyn keskireiän läpi ja kierrä ruuvi karaan.
3. Paina karan lukituspainiketta ja käännä karaa mukana toimitetulla kuusiokoloavaimella, kunnes karan lukitus kytkeytyy ja kara lukittuu.
4. Pidä karan lukituspainiketta alhaalla ja kiristä kaikki karan ruuvia ja sen aluslevyä myötäpäivään mukana toimitetulla kuusiokoloavaimella. Varmista, että laikka pysyy tukevasti paikallaan.

KUVA 3

VAROITUS!

Tarkista ennen tuotteen käynnistämistä, että laikka on asennettu oikein ja että se voi pyöriä vapaasti ilman, että se osuu laikkasuojukseen tai muihin osiin.

Hyväksytyt hioma-/katkaisulaikat

Tuotteessa saa käyttää ainoastaan laikkoja, jotka on hyväksytty vähintään alla olevassa taulukossa määritellylle pyörimisnopeudelle (r/min) tai kehänopeudelle (m/s).

| | |
|-----------------------|---------------------|
| Laikan halkaisija | Ø76 mm |
| Laikan paksuus | 1,0 mm |
| Keskireiän halkaisija | 10 mm |
| Pyörimisnopeus | 20800 r/min |
| Kehänopeus | 80 m/s ² |

PÖLYN- JA PURUNPOISTO

Lyijymaalin ja tietynlaisten puiden, mineraalien ja metallien kaltaisten materiaalien pöly voi olla terveydelle haitallista ja aiheuttaa allergisia reaktioita tai vaurioittaa käyttäjien ja/tai sivullisten hengityselimiä.

Esimerkiksi tammen ja pyökin pölyä pidetään syöpää aiheuttavana, erityisesti yhdessä tiettyjen puunkäsittelyaineiden (esim. kromaattit ja puunsuoja-aineet) kanssa. Asbestia sisältäviä materiaaleja saa käsitellä vain valtuutettu henkilöstö.

- Työalueen on oltava hyvin tuuletettu.
- Suosittelemme hengityssuojaimia, joissa on suodatinluokka P2. Noudata aina voimassa olevia sääntöjä.

Käytä pölynpoistolaitetta tai siivoa työpaikka usein, jotta pöly ei kerääny työpaikalle - tulipalon tai pölyräjähdysvaara.

ENNEN KÄYTTÖÄ

Akun lataaminen

HUOM!

Lataa akku vain mukana toimitetulla laturilla.

Jos akku on hyvin kuuma, ota se pois laturista ja anna sen jäähtyä ympäristön lämpötilaan ennen lataamista.

Toimitettaessa akku on lataamaton. Siksi akku on ladattava täyteen ennen ensimmäistä käyttökertaa.

Lataa akku vähintään puoleen, mieluiten täyteen, ennen varastointia. Lataa akku 3-6 kuukauden välein, jos tuotetta ei käytetä pitkään aikaan.

KUVA 4



Akun lataus

1. Kytke laturi pistorasiaan.
2. Aseta akku laturiin. Latauksen merkkivalo palaa punaisena latauksen aikana.
3. Akku latautuu täyteen noin 1 tunnissa. Kun akku on ladattu täyteen, latauksen merkkivalo muuttuu punaisesta vihreäksi.
4. Irrota laturin pistotulppa pistorasiasta ja irrota akku laturista kun akku on täynnä.

VAROITUS!

Jos akku on kuumentunut esimerkiksi intensiivisen käytön tai suoralle auringonvalolle tai korkealle ympäristön lämpötilalle altistumisen vuoksi, anna akun jäähtyä ennen lataamista. Lämmin akku kestää vähemmän latausta eikä saavuta täyttä kapasiteettiaan.

Latauksen merkkivalo

| Merkkivalot | Merkitys |
|---|----------------|
|  Kiinteä punainen valo | Lataus |
|  Kiinteä vihreä valo | Täysin ladattu |

Akun irrottaminen ja asettaminen paikalleen

Vapauta akku painamalla akun salvan vapautuspainikkeita ja vetämällä akku ulos lokerosta. Aseta akku paikalleen työntämällä se akkulokeroon, kunnes akun salpa lukittuu.

KUVA 5

KUVA 6

VAROITUS!

Varmista, että virtakytkin on pois päältä -asennossa ennen akun asettamista.

KÄYTTÖ**KÄYNNISTYS JA SAMMUTUS****Käynnistys**

Siirrä virtapainiketta eteenpäin ja paina sen etureunaa alaspäin, kunnes se lukittuu. Virtakytkin on nyt lukittu päälle-asentoon, ja tuote toimii jatkuvasti.

Sammutus

Paina virtapainikkeen takaosaa alaspäin ja siirrä virtapainiketta taaksepäin.

KUVA 7**NOPEUDEN SÄÄTÖ**

Karan nopeutta voidaan säätää nupilla työn tarpeiden mukaan.

Sopiva nopeus riippuu materiaalista. Selvitä se kokeilemalla.

KUVA 8**AKUN MERKKIVALO**

Kun tuote kytketään päälle, akun merkkivalo näyttää akun jäljellä olevan varauksen.

KUVA 9

| <i>Merkkivalot</i> | <i>Merkitys</i> |
|-------------------------------|-----------------|
| Punainen + keltainen + vihreä | Täysi |
| Punainen + keltainen | > 50 % |

Punainen

Alhainen varaustaso

TARTUNTAPINTA

Pidä tuotetta tukevasti kiinni kuvan osoittamalla tavalla.

KUVA 10**KATKAISU****VAROITUS!**

Käytä aina laikkasuojusta metallia leikatessasi.

Älä paina työkappaletta liian kovaa. Älä paina katkaisulaikkaa äläkä kallista tai heiluta työkalua.

Älä koskaan yritä jarruttaa laikka painamalla laikan sivua vasten.

Työkalua on aina ohjattava laikan pyörimissuuntaa vastaan, niin että laikka toimii ylöspäin. Muuten on olemassa vaara, että laikka työntyy hallitsemattomasti ulos urasta.

Aloita profiilien ja tankojen leikkaaminen pienimmästä mitasta.

KUVA 11**HIONTA****VAROITUS!**

Älä koskaan käytä katkaisulaikkoja hiontaan - loukkaantumisvaara.

TÄRKEÄÄ!

Älä koskaan käynnistä tuotetta, kun jokin pyörivä osa on kosketuksissa työkaluleeseen. Anna laikan saavuttaa maksiminopeus ennen kuin se koskettaa työkappaletta.

Aseta laikkasuojus niin, että suojus peittää niin suuren osan laikasta kuin työ sallii.

Varaudu kipinointiin, kun laikka viedään kiinni työkappaleeseen.

Paras työn hallinta ja paras työstö kuormitukseen nähden saavutetaan, kun hiomalaikan kulma työkappaleen pintaan nähden on noin 15-30°.

Ole erityisen varovainen mutkien, kulmien, reunojen jne. kohdalla - takapotkun vaara.

Anna työkappaleen jäähtyä hiomisen jälkeen.

KUVA 12

VINKKI

- Käynnistä tuote ja anna sen saavuttaa maksiminopeus, ennen kuin se koskettaa työkappaletta.
 - Älä paina laikkaa niin kovaa työkappaletta vasten, että nopeus laskee merkittävästi - tämä aiheuttaa ylikuormitusta ja hidastaa työskentelyä.
 - Kun hiot, pidä hiomalaikkaa noin 15-30°:n kulmassa työkappaleen pintaan nähden. Tätä suuremmilla kulmilla pyörä leikkaa työkappaleeseen uria, jolloin pinnan sileys heikkenee. Liikuta hiomalaikkaa jatkuvasti edestakaisin tasaisella liikkeellä työkappaleen pinnalla.
 - Älä koskaan yritä katkaistessa muuttaa katkaisulaikan kulmaa työkappaleeseen nähden - tämä voi aiheuttaa jumiutumistaja ylikuormittaa laikkaa niin, että se voi halkeilla.
 - Leikattaessa leikkaussuunta on valittava siten, että syöttöliike on vastakkaiseen suuntaan kuin laikan pyörimissuunta. Jos syöttösuunta on sama kuin pyörimissuunta, on olemassa vaara, että laikka nousee hallitsemattomasti ulos urasta.
 - Kun leikataan erittäin kovia materiaaleja, hiovat katkaisulaikat antavat parhaat tulokset.
- Tällaiset laikat kuumenevat hyvin kuumiksi käytön aikana. Kuumasta laikasta kertoo se, että laikan ympärillä näkyy kipinäkehä. Jos näin tapahtuu, lopeta leikkaaminen ja käytä työkalua kuormittamattomana täydellä nopeudella 2-3 minuuttia laikan jäähdyttämiseksi.
 - Kiinnitä työkappale puristimilla tai ruuvipenkillä.

HUOLTO

Pysäytä tuote, odota että kaikki liikkuvat osat ovat pysähtyneet kokonaan, ja irrota akku ennen säätöä, huoltoa ja/tai tarvikkeiden vaihtoa.

Tuote ei sisällä käyttäjän korjattavia osia. Älä käytä tuotteen puhdistamiseen vettä tai pesuainetta. Pyyhi laite kuivalla liinalla. Säilytä tuote kuivassa paikassa. Pidä moottorin tuuletusaukot puhtaina. Pidä hallintalaitteet pölyttömänä. On normaalia, että kipinöitä näkyy tuuletusaukkojen läpi.

VIANETSINTÄ

Noudata alla olevia vianmääritysohjeita ongelmatilanteissa.

- Jos laikka tärisee tai heittelee, tarkista, että karan ruuvi on kiristetty ja että laikka on kunnolla kiinni karassa.
- Jos laikassa on vaurioita, vaihda se. Älä koskaan käytä vaurioituneita laikkoja, sillä ne voivat räjähtää ja aiheuttaa vakavia vammoja. Huolehdi käytetyistä laikoista voimassa olevien määräysten mukaisesti.
- Alumiinia ja vastaavia pehmeitä metalleja ja seoksia työstettäessä laikka tukkeutuu nopeasti eikä se toimi tehokkaasti.
- Ylikuormitustapauksessa laikka voi jumiutua ja moottori voi joutua pysähtymään. Kevennä välittömästi jos näin tapahtuu, ja käytä työkalua

kuormittamattomana täydellä nopeudella 30 sekuntia moottori jäähdyttämiseksi.

5. Tuote ei ylikuormitu, jos sitä käytetään tarkoitetulla tavalla. Jos kuormitus on liian suuri tai akun lämpötila on yli 75 °C, ylikuormitusuoja sammuttaa tuotteen automaattisesti, kunnes se jäähtyy sallittuun lämpötilaan.
6. Jos laite jumiutuu, sammuta se, odota 1-2 sekuntia ja käynnistä se sitten uudelleen.

CONSIGNES DE SÉCURITÉ

ATTENTION !

Lisez attentivement l'ensemble des avertissements, indications et consignes de sécurité avant d'utiliser l'appareil. Si toutes les instructions et consignes de sécurité ne sont pas respectées, il y a un risque d'accident électrique, d'incendie et/ou de blessures graves.

ZONE DE TRAVAIL

- La zone de travail doit être propre et bien éclairée. Les espaces encombrés et mal éclairés augmentent le risque de blessure.
- N'utilisez pas les outils électriques dans un environnement explosif, notamment à proximité de liquides, de gaz ou de poussières inflammables. Les outils électriques produisent des étincelles qui peuvent enflammer les poussières ou les vapeurs.
- Tenez les enfants et les personnes présentes à proximité à une distance de sécurité lors de l'utilisation d'outils électriques. Si votre attention est détournée, vous risquez de perdre le contrôle de l'outil.

SÉCURITÉ ÉLECTRIQUE

- La fiche de l'outil électrique doit être compatible avec la prise secteur. N'effectuez jamais aucune modification sur la fiche secteur. N'utilisez jamais un adaptateur avec des outils électriques reliés à la terre. Des fiches non modifiées et des prises électriques compatibles réduisent le risque d'accidents électriques.
- Évitez tout contact corporel avec des surfaces mises à la terre telles que des tuyaux, des radiateurs, des cuisinières et des réfrigérateurs. Le risque d'accident électrique augmente si le corps est mis à la terre.

- N'exposez pas les outils électriques à la pluie ou à l'humidité. Si de l'eau pénètre dans l'outil électrique, le risque d'accident électrique augmente.
- Faites attention au cordon. N'utilisez jamais le cordon d'alimentation pour porter ou tirer l'outil, ne tirez pas non plus sur le cordon d'alimentation pour débrancher l'outil. Protégez le cordon de la chaleur, des huiles, des bords tranchants et des pièces mobiles. Les cordons endommagés ou emmêlés augmentent le risque d'accidents électriques.
- Si vous vous servez de l'outil à l'extérieur, utilisez uniquement une rallonge approuvée pour un usage extérieur. Un cordon prévu pour une utilisation en extérieur réduit le risque d'accidents électriques.
- Si l'usage de l'outil électrique dans un emplacement humide est inévitable, installez un disjoncteur différentiel. Les disjoncteurs différentiels réduisent le risque d'accidents électriques.

SÉCURITÉ PERSONNELLE

- Soyez vigilant. Soyez toujours attentif et faites preuve de bon sens en utilisant des outils électriques. N'utilisez pas l'un outil électrique lorsque vous êtes fatigué ou sous l'emprise de drogues, d'alcool ou de médicaments. Un moment d'inattention lors du travail avec des outils électriques peut entraîner des blessures graves.
- Portez un équipement de protection individuelle. Portez des lunettes de protection.
- Selon le type et l'utilisation de l'outil, les équipements de sécurité tels que masques antipoussières, chaussures de sécurité antidérapantes, casques de sécurité et protection auditive réduisent le risque de blessures.
- Ne jamais scier d'amiante !

- Les poussières de chêne et de frêne et certaines autres essences de bois peuvent être cancérigènes. Portez un masque antipoussières et veillez à une bonne ventilation.
- Évitez les démarrages accidentels. Vérifiez si l'interrupteur est en position d'arrêt avant de brancher le cordon électrique et/ou la batterie ou de soulever/porter l'outil. Le risque d'accident est important si vous portez l'outil en gardant le doigt sur l'interrupteur ou branchez l'outil électrique au secteur avec l'interrupteur en position marche.
- Avant de démarrer l'outil, retirez toute clé de réglage ou analogue.
- Une clé ou un objet similaire laissé sur une partie rotative de l'outil électrique peut causer des blessures.
- Ne vous penchez pas trop en avant. Veillez à garder un bon appui au sol et un bon équilibre. Cela vous permettra d'avoir un meilleur contrôle de l'outil dans des situations imprévues.
- Portez des vêtements appropriés. Ne portez pas de vêtements amples ou de bijoux. Gardez les cheveux, les vêtements et les gants à distance des pièces mobiles. Les vêtements amples, les bijoux et les cheveux longs peuvent se prendre dans les pièces mobiles.
- Si un équipement d'extraction et de collecte des poussières est disponible, celui-ci doit être raccordé et utilisé de manière correcte. Ce genre de dispositif peut réduire le risque de problèmes liés à la poussière

UTILISATION ET ENTRETIEN DES OUTILS ÉLECTRIQUES

- Ne pas forcer sur l'outil électrique. Utilisez l'outil électrique adapté au travail prévu. En faisant fonctionner l'outil sous la charge pour laquelle il est conçu, son efficacité et sa sécurité seront optimales.
- N'utilisez pas l'outil s'il n'est pas possible de le démarrer et de l'arrêter au moyen

de l'interrupteur. Les outils électriques dont l'interrupteur ne fonctionne pas sont dangereux et doivent être réparés.

- Avant d'effectuer des réglages, de remplacer des accessoires ou d'entreposer l'outil électrique, débranchez le cordon. Ces consignes de sécurité préventives réduisent le risque de démarrage involontaire de l'outil électrique.
- Gardez les outils électriques non utilisés hors de portée des enfants. Ne laissez jamais des enfants ou des personnes non familiarisées avec l'outil électrique, ou n'ayant pas pris connaissance de ces instructions, utiliser l'outil. Les outils électriques sont dangereux s'ils sont utilisés par des personnes inexpérimentées.
- Entretien de l'outil électrique. Vérifiez si les pièces mobiles sont correctement réglées et se meuvent sans entrave, si aucune pièce n'est mal montée ou cassée, et s'il n'y a pas d'autres facteurs qui pourraient nuire au bon fonctionnement. Si un outil électrique est endommagé, il doit être réparé avant de pouvoir être utilisé de nouveau. Des outils électriques mal entretenus sont la cause de nombreux accidents.
- Gardez les outils de coupe affûtés et propres. Les outils de coupe correctement entretenus et bien aiguisés sont moins susceptibles de se bloquer et plus faciles à maîtriser.
- Utilisez l'outil électrique, les accessoires, les embouts, etc. conformément à ces instructions en prenant en considération les conditions de travail effectives et la nature du travail à effectuer. Il peut être dangereux d'utiliser l'outil électrique à des fins autres que celles pour lesquelles il est conçu.

UTILISATION ET ENTRETIEN DES OUTILS À BATTERIE

- Chargez la batterie uniquement à l'aide du chargeur recommandé par le

fabricant. Si vous chargez d'autres batteries, il existe un risque de blessure et/ou d'incendie.

- N'utilisez que les batteries recommandées par le fabricant. Si vous utilisez d'autres batteries, il existe un risque de blessure et/ou d'incendie.
- Lorsque la batterie n'est pas utilisée, gardez-la à distance d'objets métalliques tels que trombones, pièces de monnaie, clés, clous, vis et autres petits objets métalliques pouvant court-circuiter les pôles. Un court-circuit libère de grandes quantités d'énergie, ce qui peut provoquer un incendie et/ou des brûlures.
- Si la batterie est manipulée avec négligence, du liquide peut s'échapper de la batterie. Évitez tout contact avec le liquide de batterie. En cas de contact avec le liquide de batterie, rincez immédiatement et abondamment à l'eau claire. Si du liquide de batterie entre en contact avec les yeux, consultez un médecin. Le liquide de batterie peut provoquer une irritation de la peau et/ou des brûlures.

MAINTENANCE

L'outil électrique ne doit être réparé que par un personnel qualifié utilisant des pièces de rechange identiques. Cela garantit que l'outil électrique reste sûr.

CONSIGNES DE SÉCURITÉ POUR LES MEULEUSES D'ANGLE

Consignes de sécurité communes à tous les travaux de meulage.

- Cet outil électrique est destiné à être utilisé comme meuleuse. Consultez toutes les consignes de sécurité, instructions, illustrations et spécifications fournies avec cet outil électrique. Si toutes les instructions ci-dessous ne sont pas respectées, il y a un risque d'accident électrique, d'incendie et/ou de blessures graves.
- Cet outil électrique peut être utilisé pour le meulage et le décapage à la brosse métallique. Toute utilisation pour laquelle l'outil électrique n'est pas conçu peut présenter des risques et causer des blessures corporelles.
- Cet outil électrique n'est pas destiné au polissage.
- Ne pas utiliser d'accessoires non spécifiquement conçus et recommandés par le fabricant de l'outil. Ce n'est pas parce qu'un outil peut être branché à l'outil électrique que son utilisation est sûre.
- La vitesse nominale de l'accessoire doit être au moins égale à la vitesse maximale spécifiée de l'outil électrique. Les accessoires qui tournent plus vite que la vitesse nominale spécifiée peuvent se casser ou se détacher.
- Le diamètre extérieur et l'épaisseur de l'accessoire doivent être conformes à l'indication de capacité de l'outil électrique. Les accessoires d'une taille inappropriée ne peuvent pas être protégés et commandés d'une façon adéquate.
- Le montage fileté des accessoires doit correspondre au filetage de la broche de la meuleuse. Pour les accessoires raccordés par bridage, le trou de la broche doit correspondre au diamètre d'entraînement de la bride. Les accessoires qui ne sont pas adaptés aux pièces de montage de l'outil auront un fonctionnement déséquilibré, vibreront de façon excessive et peuvent faire perdre le contrôle de l'outil.
- N'utilisez pas des accessoires endommagés. Avant chaque utilisation, inspectez les accessoires et vérifiez notamment que les bords des disques abrasifs ne sont pas endommagés, que la plaquette de renfort n'est pas fissurée ni usée et que la brosse métallique n'a pas de fils lâches ou endommagés. Si vous laissez tomber l'outil électrique ou un accessoire, vérifiez s'il n'est pas

endommagé ou installez un accessoire non endommagé. Après avoir inspecté et installé un accessoire, placez-vous vous-même et les autres personnes à proximité, à l'écart du sens de rotation de l'accessoire puis activez l'outil à la vitesse maximale sans sollicitation pendant une minute. En principe, les accessoires endommagés casseront pendant cet essai.

- Portez des équipements de protection. Selon l'application, portez un écran facial, des lunettes de protection ou des lunettes de protection. Le cas échéant, utilisez un masque antipoussière, une protection auditive, des gants et un tablier d'atelier pouvant faire barrage à tout fragment de meule et de pièces travaillées. La protection oculaire doit pouvoir arrêter les débris propulsés générés par différents types d'utilisation de la machine. Le masque antipoussière ou le respirateur doit être en mesure de filtrer les particules générées lors de l'utilisation de la machine. Une exposition prolongée à des bruits de forte intensité peut provoquer une perte auditive.
- Veillez à ce que les passants soient maintenus à une distance de sécurité de la zone de travail. Toute personne entrant dans la zone de travail doit porter un équipement de protection individuelle. Des fragments de la pièce ou un accessoire cassé peuvent être éjectés et causer des blessures, même en dehors de la zone de travail.
- Tenez les surfaces de préhension isolées de l'outil uniquement à l'utilisation de l'outil si vous risquez d'entrer en contact avec des fils électriques cachés ou le cordon électrique de l'outil. Quand des accessoires de coupe entrent en contact avec un fil sous tension, les pièces métalliques non protégées de l'outil peuvent entrer sous tension et générer un choc électrique.
- Positionnez le cordon de façon à ce qu'il n'entre pas en contact avec l'accessoire rotatif. Si vous perdez le contrôle,

le cordon peut être sectionné ou coincé et votre main ou votre bras peut être happé dans l'accessoire rotatif.

- Ne jamais poser l'outil électrique avant que l'accessoire s'arrête complètement. L'accessoire rotatif peut se coincer dans la surface et vous faire perdre le contrôle de l'outil électrique.
- N'activez pas l'outil en le portant à côté de vous. Un contact accidentel avec l'accessoire rotatif peut le coincer dans vos vêtements et le diriger sur votre corps.
- Nettoyez régulièrement la grille de ventilation de l'outil électrique. Le ventilateur du moteur aspire la poussière à l'intérieur du carter de la machine et une grande accumulation de poudre métallique peut provoquer des dangers électriques.
- Ne pas utiliser l'outil électrique en présence de matériaux inflammables. Les étincelles pourraient les enflammer.
- Ne pas utiliser d'accessoires nécessitant un réfrigérant liquide. L'utilisation d'eau ou d'autres frigorigènes liquides peut provoquer un choc électrique.

CONSIGNES DE SÉCURITÉ COMPLÉMENTAIRES

Les rebonds et les avertissements associés

Le rebond est une réaction soudaine due au coincement ou à l'accrochage d'un disque en rotation, d'un disque de support, d'une brosse ou d'un autre accessoire dans quelque chose. Le coincement ou l'accrochage provoque un blocage rapide de l'accessoire en rotation, forçant l'outil électrique incontrôlé dans le sens inverse de la rotation de l'accessoire là où il est coincé. Si, par exemple, un disque abrasif pince ou est coincé dans la pièce à travailler, le bord du disque qui pénètre dans le point de coincement peut s'enfoncer dans la surface du matériau et provoquer le cabrage du disque :

c'est le rebond. Le disque peut se projeter en direction de l'utilisateur ou s'éloigner de lui suivant le sens de rotation du disque au point de pincement. Les disques peuvent aussi se casser dans ces conditions. Un rebond est la conséquence d'une utilisation incorrecte de l'outil électrique et/ou de méthodes ou de conditions de travail inadaptées. Le rebond peut être évité en prenant les précautions suivantes :

- Tenez fermement l'outil et positionnez votre corps et votre bras de manière à pouvoir résister à un éventuel rebond. Utilisez toujours la poignée de support, s'il y en a une, pour une maîtrise maximale d'une réaction de rebond ou de couple au démarrage. L'utilisateur peut contrôler les réactions de couple et de rebond en prenant des mesures de précautions adéquates.
- Ne placez jamais les mains à proximité de l'accessoire qui tourne. L'accessoire peut passer sur une main lors du rebond.
- Ne placez pas votre corps dans la zone où l'outil électrique se déplacera en cas de rebond. Un rebond poussera l'outil dans le sens inverse par rapport à la rotation du disque au point d'accrochage.
- Soyez particulièrement prudent en travaillant sur les coins, les arêtes vives, etc. Évitez de faire rebondir l'accessoire ou qu'il s'accroche. Les coins, les arêtes vives et les rebondissements peuvent provoquer le blocage de l'accessoire en rotation et vous faire perdre le contrôle de l'outil ou déclencher un rebond.

INFORMATIONS SPÉCIFIQUES CONCERNANT LE PONÇAGE ET LA COUPE ABRASIVE

- Utilisez uniquement les types de disques recommandés pour votre outil électrique

et la protection spécifique conçue pour le disque choisi. Les disques pour lesquels l'outil n'a pas été conçu ne peuvent pas être protégés de manière adéquate et ne sont donc pas sûrs.

- La surface abrasive des disques à centre abaissé doit être montée sous le plan de la bride de protection. Un disque mal monté qui dépasse du plan de la bride de protection ne peut pas être correctement protégé.
- La protection doit être solidement fixée à l'outil électrique et installée pour une sécurité maximale afin que la partie du disque à laquelle l'utilisateur est exposé soit la plus petite possible. La protection contribue à protéger l'utilisateur contre les fragments de disque détachés, le contact accidentel avec le disque et des étincelles pouvant enflammer les vêtements.
- Les disques ne peuvent être utilisés que pour les applications recommandées. Exemples : Ne poncez pas avec la tranche du disque coupant. Les disques de coupe abrasifs sont prévus pour poncer avec les bords extérieurs. Si des forces latérales sont appliquées à ces disques, elles risquent de se fendre.
- Utilisez toujours des brides de disque non endommagées de la bonne taille et de la bonne forme pour le disque que vous avez choisi. L'utilisation de brides de disque correctes permet de soutenir le disque, réduisant ainsi le risque de rupture du disque. Les brides pour les disques de coupe peuvent différer des brides pour disques abrasifs.
- N'utilisez pas des disques usés ayant été utilisés avec des outils électriques plus importants. Les disques conçus pour les outils électriques plus importants ne conviennent pas aux vitesses plus élevées des petits outils et peuvent se fissurer.

ATTÉNUATION DES VIBRATIONS ET DU BRUIT

Afin de réduire les effets du bruit et des vibrations, limitez la durée d'utilisation,

préférez des modes associés à des niveaux de vibrations et de bruit bas, et portez des équipements de protection individuelle. Observez les points suivants afin de minimiser le risque d'exposition à des niveaux importants de vibrations et de bruit :

- Utilisez l'outil électrique uniquement dans le but pour lequel il a été conçu et conformément à ces instructions.
- Veillez à ce que l'outil électrique soit en bon état et bien entretenu.
- Utilisez les accessoires adaptés pour l'outil électrique et veillez à ce qu'ils soient en bon état.
- Tenez fermement les poignées ou la surface de préhension.
- Entretenez l'outil électrique conformément à ces instructions et veillez à ce qu'il soit bien lubrifié (s'il y a lieu).
- Planifiez votre emploi du temps de manière à répartir l'utilisation d'outils à fortes vibrations sur une période prolongée.

URGENCE

Familiarisez-vous avec l'utilisation de cet outil électrique à l'aide de ce mode d'emploi. Mémorisez les consignes de sécurité et appliquez-les à la lettre. Ainsi, vous éviterez les risques et les dangers.





- Soyez toujours attentif en utilisant ce produit, de façon à pouvoir détecter et gérer les risques à un stade précoce. Une intervention rapide peut éviter des blessures graves et des dommages matériels.
- En cas de panne, mettez l'outil électrique hors tension et débranchez l'alimentation électrique. Veillez à faire contrôler l'outil électrique par un professionnel qualifié et à le faire réparer si nécessaire avant de l'utiliser à nouveau.

AUTRES RISQUES

Même si vous utilisez cet outil électrique conformément à toutes les exigences de sécurité, il subsiste un risque de blessures corporelles et autres. Les dangers suivants associés à la conception et aux caractéristiques physiques de cet outil électrique peuvent se présenter :

- Des effets sur la santé dus aux vibrations si l'outil électrique est utilisé pendant une longue période ou n'est pas manié et entretenu correctement.
- Des dommages personnels et matériels dus à des accessoires cassés et aux chocs avec des objets cachés lors de l'utilisation.
- Le risque de blessures et de dommages matériels causés par la projection d'objets.
- Lésions pulmonaires (à moins d'utiliser un masque facial efficace).
- Lésion auditive (à moins d'utiliser un casque antibruit efficace).

PICTOGRAMMES

| | |
|---|---|
|  | Lisez le mode d'emploi. |
|  | Portez une protection oculaire et une protection auditive. |
|  | Homologué selon les directives/règlements en vigueur. |
|  | Le produit en fin de vie doit être recyclé conformément à la réglementation en vigueur. |

CARACTÉRISTIQUES TECHNIQUES

| | |
|------------------------|----------------------|
| Tension de la batterie | 12 V CC |
| Régime | 12000 à 19500 tr/min |
| Diamètre du disque | Ø76 mm |

| | |
|--|--|
| Dimensions | 21 x 11 x 14 cm |
| Broche | M5 |
| Niveau de puissance acoustique, L_{WA} | 86,6 dB(A), K=3 dB |
| Niveau de pression acoustique, L_{pA} | 75,6 dB(A), K=3 dB |
| Niveau de vibrations | 0,732 m/s ² , K= 1,5 m/s ² |

Portez toujours une protection auditive !

La valeur déclarée en ce qui concerne les vibrations et le bruit, qui a été mesurée conformément à une méthode d'essai normalisée, peut être utilisée pour comparer différents outils et effectuer une première évaluation de l'exposition. Mesures réalisées conformément à la norme EN 60745-2-3:2011.

ATTENTION !

Le niveau effectif de vibration et de bruit pendant l'utilisation de l'outil peut différer de la valeur totale indiquée en fonction de la manière dont il est utilisé et du matériau travaillé. Il convient par conséquent de déterminer les précautions de sécurité nécessaires afin de protéger l'utilisateur sur la base d'une estimation de l'exposition dans les conditions d'utilisation réelles (prenant en compte tous les éléments du cycle de travail, notamment le moment où l'outil est éteint et celui où il tourne au ralenti, en plus du temps de démarrage).

DESCRIPTION

La meuleuse d'angle est un produit de la famille Meec Tools Multiseries 12 V, une gamme d'outils sans fil conçus spécialement pour les petits projets de bricolage à la maison. Grâce au système Multiseries 12 V Power for all, tous les outils de la gamme peuvent être alimentés par une seule et même batterie. La batterie et le chargeur sont vendus séparément.

Le produit est conçu pour découper et poncer les métaux, la pierre, le bois, le plastique ainsi que les métaux non ferreux, sans eau ni autre liquide. Un capot de protection spécial doit être utilisé lors du découpage.

PARTIES

1. Interrupteur
2. Zone de préhension
3. Verrouillage de la batterie
4. Batterie
5. Bouton de verrouillage de la broche
6. Disque coupante
7. Vis de broche avec rondelle
8. Clé Allen
9. Capot protecteur pour disque de ponçage
10. Flèche indiquant le sens de rotation
11. Contrôle de vitesse
12. Indicateur de batterie

FIG. 1

Tous les accessoires en image ou mentionnés dans le texte ne sont pas inclus.

MONTAGE

ATTENTION !

Retirez toujours la batterie avant d'intervenir sur le produit.

RÉPLACEMENT DU DISQUE

ATTENTION !

Les disques de meulage et de tronçonnage deviennent très chauds à l'utilisation. Ne les touchez pas tant qu'ils n'ont pas refroidi.

DÉMONTAGE

1. Nettoyez la broche et toutes les pièces à installer.

- Appuyez sur le bouton de blocage de la broche et tournez la broche à l'aide de la clé Allen incluse jusqu'à ce que le blocage de la broche s'enclenche et que la broche se bloque.
- Tout en maintenant le bouton de blocage de la broche enfoncé, desserrez la vis de la broche et sa rondelle en tournant dans le sens antihoraire à l'aide la clé Allen incluse.
- Retirez la vis de la broche et sa rondelle d'appui ainsi que le disque.

FIG. 2

ATTENTION !

Ne tentez jamais d'enfoncer le bouton de blocage de la broche tant que la broche n'est pas complètement à l'arrêt car cela pourrait endommager ou détruire le produit.

MONTAGE**REMARQUE !**

Vérifiez que le disque à installer a les bonnes dimensions. Le trou central du disque doit s'adapter sur la broche sans jeu. N'utilisez pas de réducteur de diamètre ou d'adaptateurs similaires.

- Placez le disque sur la broche. Vérifiez qu'il est correctement mis en place.
- Adaptez la vis de la broche avec la rondelle d'appui dans le trou central du disque et vissez la vis dans la broche.
- Appuyez sur le bouton de blocage de la broche et tournez la broche à l'aide de la clé Allen incluse jusqu'à ce que le blocage de la broche s'enclenche et que la broche se bloque.
- Tout en maintenant le bouton de blocage de la broche enfoncé, serrez la vis de la broche et sa rondelle en tournant dans le

sens horaire à l'aide la clé Allen incluse. Vérifiez que le disque est bien en place.

FIG. 3

ATTENTION !

Avant de démarrer le produit, vérifiez que le disque est correctement installé et tourne librement sans frotter contre le capot protecteur ou d'autres pièces.

Disques de ponçage/découpe approuvés

Seuls les disques approuvés pour une vitesse de rotation (tr/min) ou périphérique (m/s) égale ou supérieure aux valeurs indiquées dans le tableau ci-dessous peuvent être utilisés.

| | |
|--------------------------|---------------------|
| Diamètre du disque | Ø76 mm |
| Épaisseur du disque | 1,0 mm |
| Diamètre du trou central | 10 mm |
| Régime | 20 800 tr/min |
| Vitesse périphérique | 80 m/s ² |

RACTION DE POUSSIÈRES ET DE SCIURE

Les poussières de matériaux tels que les peintures au plomb et certains types de bois, de minéraux et de métaux, peuvent être nocives pour la santé et provoquer des réactions allergiques ou des dommages au système respiratoire des utilisateurs et/ou des observateurs.

Les poussières issues du chêne et du hêtre, par exemple, sont considérées comme cancérigène, en particulier en association avec certains agents de traitement du bois, notamment les chromates et les produits de préservation du bois. Les matériaux contenant de l'amiante ne peuvent être manipulés que par un technicien qualifié.

- La zone de travail doit être bien aérée.
- Nous recommandons le port d'une protection respiratoire avec filtre de classe P2. Respectez toujours les règles en vigueur.

Utilisez un aspirateur ou nettoyez fréquemment le poste de travail pour éviter l'accumulation de poussières sur le lieu de travail : risque d'incendie ou d'explosion de poussière.

AVANT UTILISATION

Charger la batterie

REMARQUE !

Chargez la batterie uniquement avec le chargeur fourni.

Si la batterie est très chaude, retirez-la du chargeur et laissez-la refroidir jusqu'à température ambiante avant de la charger.

La batterie est non chargée à la livraison. Il est donc nécessaire de charger complètement la batterie avant la première utilisation.

Avant de ranger la batterie, chargez-la à moitié au moins mais de préférence complètement. Chargez la batterie tous les 3 à 6 mois si le produit n'est pas utilisé pendant une longue période.

FIG. 4

Recharge de la batterie



1. Branchez le chargeur sur une prise secteur.
2. Installez la batterie dans le chargeur. Le voyant de charge émet une lumière rouge pendant la charge.
3. La batterie est complètement chargée en 1 heure environ. Lorsque la batterie est complètement chargée, le voyant de charge passe du rouge au vert.
4. Lorsque la batterie est complètement chargée, débranchez le chargeur de

la prise secteur et retirez la batterie du chargeur.

ATTENTION !

Si la batterie est chaude, en raison par exemple d'une utilisation intensive, de l'exposition à la lumière directe du soleil, ou d'une température ambiante élevée, laissez la batterie refroidir avant de la charger. Une batterie chaude se recharge moins bien et n'atteint pas sa capacité maximale.

Voyant de charge

| Indication | Signification |
|--|---------------------|
| ●  Lumière rouge continue | Chargement |
| ●  Lumière verte continue | Complètement chargé |

Retirer et installer la batterie

Pour retirer la batterie, appuyez sur les boutons de libération du blocage et tirez la batterie hors du compartiment. Pour installer la batterie, poussez-la dans le compartiment jusqu'à ce que le blocage s'enclenche.

FIG. 5

FIG. 6

ATTENTION !

Assurez-vous que l'interrupteur est positionné sur OFF avant d'insérer la batterie.

UTILISATION

DÉMARRER ET ÉTEINDRE L'APPAREIL

Démarrage

Déplacez l'interrupteur vers l'avant et enfoncez le bord avant jusqu'à ce qu'il se bloque. L'interrupteur est maintenant verrouillé en position marche et le produit fonctionne en continu.

Arrêt

Enfoncez le bord arrière de l'interrupteur et déplacez l'interrupteur vers l'arrière.

FIG. 7

RÉGLAGE DU RÉGIME MOTEUR

Un bouton permet de régler la vitesse de rotation de la broche en fonction du travail à effectuer.

La vitesse doit être choisie en fonction du matériau. Faites plusieurs essais.

FIG. 8

INDICATEUR DE BATTERIE

Lorsque le produit est allumé, l'indicateur de batterie indique le niveau de charge.

FIG. 9

| <i>Indication</i> | <i>Signification</i> |
|----------------------|-------------------------|
| Rouge + jaune + vert | Charge terminée |
| Rouge + jaune | > 50 % |
| Rouge | Faible niveau de charge |

ZONE DE PRÉHENSION

Tenez fermement le produit, comme le montre l'illustration.

FIG. 10

COUPE

ATTENTION !

Utilisez toujours le capot protecteur en coupant du métal.

N'appuyez pas trop fort sur l'outil pendant la coupe. N'exercez pas de pression sur le disque de découpe et n'inclinez pas et ne faites pas osciller l'outil.

N'essayez jamais de freiner le disque en appuyant latéralement dessus.

L'outil doit toujours être déplacé dans le sens de rotation du disque, de façon à ce que le disque travaille de bas en haut. Autrement, il y a un risque que le disque soit forcé hors du trait de coupe d'une manière incontrôlée.

En coupant des profilés et des tiges, commencez par la plus petite dimension.

FIG. 11

PONÇAGE

ATTENTION !

N'utilisez jamais de disques à découper pour le ponçage : risque de blessure.

IMPORTANT !

Ne mettez jamais le produit en marche lorsqu'une pièce tournante est en contact avec la pièce à travailler. Laissez le disque atteindre sa vitesse maximale avant de le mettre en contact avec la pièce à travailler.

Ajustez le capot protecteur de façon à ce qu'il couvre le disque autant que le travail le permet.

Des étincelles peuvent jaillir lorsque le disque entre en contact la pièce à travailler.

La meilleure maîtrise du travail et le meilleur taux efficacité/charge s'obtiennent lorsque l'angle du disque de ponçage par rapport à la surface de la pièce à travailler se situe entre 15 et 30 degrés.

Faites très attention dans les coudes, coins, bords, etc. : risque de rebond.

Une fois le ponçage terminé, laissez refroidir la pièce travaillée.

FIG. 12

CONSEILS

1. Mettez le produit en marche et laissez-le atteindre sa vitesse maximale avant de mettre le disque en contact avec la pièce à travailler.
2. N'appuyez le disque sur la pièce à travailler en exerçant une force telle que la vitesse de rotation diminue de façon notable : cela entraîne une surcharge et ralentit le travail.
3. En ponçant, maintenez le disque à un angle d'environ 15 à 30 degrés par rapport à la surface de la pièce à travailler. Au-delà de cet angle, le disque creuse dans la pièce et compromet la planéité de la surface. Déplacez le disque de ponçage sans interruptions d'avant en arrière sur la surface de la pièce.
4. En coupant, n'essayez jamais de changer l'angle du disque de découpe par rapport à la pièce : il pourrait en résulter un coincement et surcharger le disque au point de le faire éclater.
5. En coupant, le sens d'avance de la coupe doit être l'inverse du sens de rotation du disque. Si le sens d'avance est le même que le sens de rotation, il y a un risque que le disque de découpe soit forcé hors du trait de coupe d'une manière incontrôlée.

6. Pour couper les matériaux très durs, les disques abrasifs donnent les meilleurs résultats.
7. Ces disques deviennent très chauds à l'utilisation. Si le disque de découpe est chaud, une couronne d'étincelles est visible sur tout le pourtour du disque. Si cela arrive, arrêtez la découpe et faites tourner l'outil sans charge à pleine vitesse pendant 2 à 3 minutes pour refroidir le disque.
8. Fixez la pièce avec un serre-joint, des pinces ou un étau.

ENTRETIEN

Avant tout réglage, entretien et/ou remplacement d'accessoire, éteignez le produit, attendez l'arrêt complet de toutes les pièces mobiles et retirez la batterie.

Le produit ne contient aucune pièce réparable par l'utilisateur. N'utilisez jamais de l'eau ou du détergent sur le produit. Séchez le produit avec un chiffon sec. Stockez le produit au sec. Gardez les ouvertures de ventilation du moteur propres. Tenez les commandes à l'abri de la poussière. Il est normal que des étincelles soient visibles à travers les ouvertures de ventilation.

DÉPANNAGE

Si vous rencontrez des problèmes, suivez les instructions de dépannage ci-dessous.

1. Si le disque vibre ou en cas de rebond, vérifiez que la vis de la broche est bien serrée et que le disque est correctement installé sur la broche.
2. Si le disque est endommagé, remplacez-le. N'utilisez jamais un disque endommagé car ils pourraient éclater et causer des blessures graves. Éliminez les disques en fin de vie conformément à la réglementation en vigueur.

3. En travaillant dans de l'aluminium et autres métaux et alliages tendres, le disque se colmate rapidement et perd en efficacité.
4. En cas de surcharge, le disque peut se coincer et le moteur être forcé à l'arrêt. Si cela se produit, déchargez immédiatement et faites tourner l'outil sans charge à pleine vitesse pendant 30 secondes pour refroidir le moteur.
5. Le produit n'est pas surchargé s'il est utilisé de la manière prévue. Si la charge est excessive ou la température de la batterie dépasse 75 °C, la protection anti-surcharges arrête automatiquement le produit, le temps qu'il atteigne une température admissible.
6. En cas de coincement/blocage, éteignez le produit, attendez 1 à 2 secondes, puis redémarrez.

VEILIGHEIDSinstructies

WAARSCHUWING!

Lees voor gebruik alle waarschuwingen, veiligheidsinstructies en andere instructies zorgvuldig door. Als niet alle instructies en veiligheidsinstructies worden opgevolgd, bestaat het risico van elektrische ongevallen, brand en/of ernstig persoonlijk letsel.

WERKOMGEVING

- Zorg ervoor dat de werkomgeving schoon en goed verlicht is. In donkere en rommelige ruimten bestaat een groter risico van ongevallen.
- Gebruik geen elektrisch gereedschap in een explosieve omgeving, bijvoorbeeld in de buurt van brandbare vloeistoffen, gassen of stof. Elektrisch gereedschap veroorzaakt vonken die stof of dampen kunnen doen ontvlammen.
- Houd kinderen en omstanders op een veilige afstand bij het gebruik van het elektrische gereedschap. Als u afgeleid raakt, kunt u de controle over het gereedschap verliezen.

ELEKTRISCHE VEILIGHEID

- De stekker van het elektrische gereedschap moet passen in het stopcontact. Verander niets aan de stekker. Gebruik nooit een adapter wanneer u geaard elektrisch gereedschap gebruikt. Niet-gemodificeerde stekkers en geschikte contactdozen verminderen het risico van elektrische ongevallen.
- Zorg dat uw lichaam niet in aanraking komt met geaarde oppervlakken, zoals pijpen, radiatoren, fornuizen en koelkasten. Als uw lichaam geaard wordt, neemt het risico van elektrische ongevallen toe.
- Stel elektrisch gereedschap niet bloot aan regen of vocht. Als er water het elektrisch

gereedschap binnendringt, neemt het risico op elektrische ongevallen toe.

- Wees voorzichtig met het snoer. Gebruik het snoer nooit om het gereedschap te dragen of te trekken en trek niet aan het snoer om de stekker uit het stopcontact te halen. Bescherm het snoer tegen hitte, olie, scherpe randen en bewegende delen. Beschadigde of verstrengelde snoeren verhogen het risico van elektrische ongevallen.
- Als het gereedschap buiten wordt gebruikt, gebruik dan alleen een verlengsnoer dat is goedgekeurd voor gebruik buitenshuis. Een snoer dat bestemd is voor gebruik buitenshuis vermindert het risico van elektrische ongevallen.
- Als het gebruik van elektrisch gereedschap in een vochtige omgeving niet kan worden vermeden, gebruik dan een aardlekvrjige metaansluiting. Een aardlekschakelaar beperkt het risico op elektrische ongevallen.

PERSOONLIJKE VEILIGHEID

- Wees altijd alert. Wees altijd voorzichtig en gebruik uw gezond verstand als u met elektrische gereedschap werkt. Gebruik het elektrische gereedschap nooit als u moe bent of onder invloed van verdovende middelen, alcohol of medicijnen. Eén ogenblik van onoplettendheid bij het werken met elektrisch gereedschap kan leiden tot ernstig letsel.
- Gebruik persoonlijke beschermingsmiddelen. Draag een veiligheidsbril.
- Afhankelijk van het soort gereedschap en het gebruik, beperkt veiligheidsuitrusting, zoals een stofmasker, antislipveiligheidsschoenen, een veiligheidshelm en gehoorbescherming, het risico op persoonlijk letsel.
- Zaag nooit in asbest!

- Stof van eik en es en bepaalde andere houtsoorten kan kankerwekkend zijn. Draag een stofmasker en zorg voor goede ventilatie.
- Voorkom onbedoeld inschakelen. Controleer of de aan-uitschakelaar in uitgeschakelde positie staat voordat u de stekker en/of accu plaatst of het gereedschap optilt/draagt. De kans op ongelukken is groot als u het gereedschap draagt met de vinger op de aan-uitschakelaar of als u de stroom aansluit op een gereedschap waarvan de aan-uitschakelaar is ingeschakeld.
- Verwijder stelsleutels en dergelijke voordat u het gereedschap start.
- Als een sleutel of iets dergelijks op draaiende delen van het gereedschap blijft zitten, kan dat leiden tot letsel.
- Probeer niet te ver te reiken. Zorg ervoor dat u altijd stevig en in evenwicht staat. Op die manier heeft u meer controle over het elektrische gereedschap in onverwachte situaties.
- Draag geschikte kleding. Draag geen loszittende kleding of sieraden. Houd uw haar, kleding en handschoenen uit de buurt van bewegende delen. Loszittende kleding, sieraden en lang haar kunnen vast komen te zitten in bewegende delen.
- Als er hulpstukken aanwezig zijn voor het afzuigen en opvangen van stof, moeten deze op de juiste wijze worden aangesloten en gebruikt. Dergelijke voorzieningen kunnen het risico van door stof veroorzaakte problemen verminderen.

GEBRUIK EN ONDERHOUD VAN ELEKTRISCH GEREEDSCHAP

- Forceer het elektrische gereedschap niet. Gebruik het juiste elektrische gereedschap voor het geplande werk. Het werktuig werkt beter en veiliger met de belasting waarvoor het ontworpen is.
- Gebruik het gereedschap niet als het niet met de schakelaar aan en uit kan worden gezet. Elektrisch gereedschap dat niet met de schakelaar kan worden bediend, is gevaarlijk en moet worden gerepareerd.
- Verwijder het snoer voordat u afstellingen doet, accessoires verwisselt of het elektrisch gereedschap opbergt. Dergelijke preventieve veiligheidsmaatregelen verminderen het risico dat het elektrische gereedschap onbedoeld wordt ingeschakeld.
- Elektrisch gereedschap dat niet wordt gebruikt, moet buiten het bereik van kinderen worden opgeborgen. Laat nooit kinderen of personen die niet bekend zijn met het elektrische gereedschap of deze instructies niet hebben gelezen, gebruikmaken van het gereedschap. Elektrisch gereedschap is gevaarlijk als het door onervaren mensen wordt gebruikt.
- Onderhoud het elektrisch gereedschap. Controleer of alle bewegende delen correct zijn afgesteld en vrij kunnen bewegen, en of er geen verkeerd gemonteerde of beschadigde onderdelen zijn bevestigd. Controleer ook op andere factoren die van invloed kunnen zijn op de werking van het gereedschap. Als het elektrische gereedschap beschadigd is, moet het gerepareerd worden voordat het weer gebruikt kan worden. Veel ongelukken worden veroorzaakt door slecht onderhouden elektrisch gereedschap.
- Houd snijgereedschap scherp en schoon. Snijgereedschap dat op de juiste wijze wordt onderhouden en scherpe snijvlakken heeft, loopt minder snel vast en is gemakkelijker onder controle te houden.
- Gebruik elektrisch gereedschap, accessoires, bits, enz. in overeenstemming met deze instructies, met inachtneming van de heersende werkomstandigheden en de uit te voeren klus. Het kan gevaarlijk zijn om elektrisch gereedschap te gebruiken voor andere doeleinden dan waarvoor het bedoeld is.

GEbruik EN ONDERHOUD VAN OP BATTERIJEN WERKEND GEREEDSCHAP

- Laad de accu uitsluitend op met de door de fabrikant aanbevolen oplader. Als er andere accu's worden gebruikt voor het opladen, bestaat het risico op persoonlijk letsel en/of brand.
- Gebruik alleen accu's die door de fabrikant worden aangeraden. Als er andere accu's worden gebruikt, bestaat het risico op persoonlijk letsel en/of brand.
- Als de accu niet wordt gebruikt, moet deze uit de buurt van metalen voorwerpen, zoals paperclips, munten, sleutels, spijkers, schroeven en andere kleine metalen voorwerpen, worden bewaard, aangezien deze kunnen zorgen voor kortsluiting van de polen. Bij kortsluiting komen grote hoeveelheden energie vrij die brand en/of brandschade kunnen veroorzaken.
- Als de accu niet nauwkeurig wordt gehanteerd, kan er vloeistof uit de accu lekken. Vermijd contact met de accuvloeistof. Als u in contact komt met accuvloeistof, spoel dan onmiddellijk met grote hoeveelheden schoon water. Als u accuvloeistof in de ogen krijgt, raadpleegt u een arts. Accuvloeistof kan huidirritatie en/of brandwonden veroorzaken.

ONDERHOUD

Het elektrische gereedschap mag uitsluitend onderhouden worden door gekwalificeerd personeel die identieke reserveonderdelen gebruiken. Zo weet u zeker dat het elektrische gereedschap veilig blijft.

VEILIGHEIDSINSTRUCTIES VOOR HAAKSE SLIJPER

Gemeenschappelijke veiligheidsinstructies voor alle slijpwerkzaamheden.

- Dit elektrisch gereedschap is bedoeld om te worden gebruikt als slijpmachine. Lees alle veiligheidsvoorschriften, instructies, afbeeldingen en specificaties die bij dit elektrische gereedschap zijn geleverd. Als niet alle onderstaande instructies worden opgevolgd, bestaat het risico van elektrische ongevallen, brand en/of ernstig persoonlijk letsel.
- Dit elektrische gereedschap is geschikt voor toepassingen als voorslijpen en staalborstelen. Elk gebruik waarvoor het elektrische gereedschap niet is ontworpen, kan risico's met zich meebrengen en persoonlijk letsel veroorzaken.
- Dit elektrisch gereedschap is niet bedoeld voor polijsten.
- Gebruik geen accessoires die niet specifiek zijn ontworpen en worden aanbevolen door de fabrikant van het gereedschap. Het feit dat een stuk gereedschap op het elektrisch gereedschap kan worden aangesloten, betekent nog niet dat het veilig is om te gebruiken.
- Het nominale toerental van hulpstukken moet ten minste gelijk zijn aan het aangegeven maximumtoerental van het elektrische gereedschap. Hulpstukken die sneller draaien dan de nominale snelheid kunnen breken of uit elkaar vliegen.
- De buitendiameter en dikte van hulpstukken moeten binnen de nominale capaciteit van het elektrische gereedschap liggen. Toebehoren van de verkeerde grootte kunnen niet afdoende worden beschermd en gecontroleerd.
- De schroefdraad van toebehoren moet overeenkomen met de schroefdraad van de spil van de slijpmachine. Bij accessoires met flensaansluiting moet de spilopening overeenkomen met de geleidingsdiameter van de flens. Accessoires die niet op de bevestigingsdelen van het gereedschap passen, zullen ongebalanceerd werken, overmatig trillen en kunnen ertoe leiden dat u de controle over het gereedschap verliest.

- Gebruik geen beschadigde accessoires. Controleer de accessoires altijd vóór elk gebruik. Kijk dan bijvoorbeeld of slijpschijven geen beschadigde randen hebben, of de steunschijf geen barsten vertoont of versleten is en of de staalborstel geen losse of beschadigde draden heeft. Als u het elektrische gereedschap of een hulpstuk laat vallen, controleer dan of deze niet beschadigd is of plaats een hulpstuk dat niet beschadigd is. Plaats uzelf en andere personen in de omgeving na het inspecteren en installeren van een accessoire uit de richting van het draaiende hulpstuk en laat het gereedschap vervolgens gedurende één minuut op maximaal onbelast toerental draaien. Beschadigde accessoires zullen normaliter stuk gaan tijdens deze testperiode.
- Draag beschermingsmiddelen. Draag, afhankelijk van de toepassing, een gezichtsbescherming, een stofbril of een veiligheidsbril. Gebruik zo nodig een stoffiltermasker, gehoorbescherming, handschoenen en een werkschort dat kleine slijp- en werkstukdeeltjes kan tegenhouden. De oogbeschermer moet in staat zijn rondvliegende deeltjes tegen te houden die bij verschillende soorten machinegebruik vrijkomen. Het stoffiltermasker of ademmasker moet in staat zijn de deeltjes die bij het gebruik van de machine vrijkomen, weg te filteren. Een langdurige blootstelling aan hard geluid kan leiden tot gehoorverlies.
- Zorg ervoor dat omstanders op een veilige afstand van het werkgebied blijven. Iedereen die zich in het werkgebied begeeft, moet persoonlijke beschermingsmiddelen gebruiken. Brokstukken van het werkstuk of een defecte accessoire kunnen wegvliegen en letsel veroorzaken, zelfs buiten het werkgebied zelf.
- Houd alleen de geïsoleerde grijpvlakken van het gereedschap vast wanneer u in contact dreigt te komen met verborgen elektrische leidingen of het snoer van het gereedschap. Wanneer doorslijpende

accessoires in contact komt met een onder spanning staande leiding, kunnen onbeschermde metalen delen van het gereedschap onder spanning komen te staan en de gebruiker een elektrische schok geven.

- Plaats het snoer zo dat het niet in contact komt met het draaiende hulpstuk. Als u de controle verliest, kan het snoer worden doorgesneden of beklemd raken en kan uw hand of arm in het draaiende hulpstuk worden getrokken.
- Leg het elektrische gereedschap nooit neer voordat het hulpstuk volledig tot stilstand is gekomen. Het draaiende accessoire kan vast komen te zitten op het oppervlak en ertoe leiden dat u de controle over het elektrische gereedschap verliest.
- Bedien het gereedschap niet terwijl u het naast u draagt. Onbedoeld contact met het draaiende hulpstuk kan ertoe leiden dat het in uw kleren verstrikt raakt en naar uw lichaam wordt getrokken.
- Maak het ventilatierooster van het elektrische gereedschap regelmatig schoon. De motorventilator zuigt stof aan in de behuizing van de machine en een grote ophoping van metaalpoeder kan elektrische gevaren veroorzaken.
- Gebruik het elektrische gereedschap niet in de buurt van brandbare materialen. Vonken kunnen deze stoffen doen ontbranden.
- Gebruik geen hulpstukken die vloeibare koelmiddelen vereisen. Het gebruik van water of andere vloeibare koelmiddelen kan een elektrische schok veroorzaken.

AANVULLENDE VEILIGHEIDSINSTRUCTIES

Terugslag en bijbehorende waarschuwingen

Terugslag is een plotselinge reactie die optreedt wanneer een roterende schijf, een steunschijf, een borstel of een ander accessoire

bekneld raakt of ergens blijft haken. Door het bekneld raken of blijven haken wordt het roterende accessoire plotseling geblokkeerd en daardoor zal het ongecontroleerde elektrische gereedschap geforceerd in de tegengestelde richting schieten. Als bijvoorbeeld een slijpschijf vast blijft zitten of bekneld raakt in het werkstuk kan de rand van de schijf zich bij het beknellingspunt in het oppervlak van het materiaal graven en ervoor zorgen dat de schijf terugspringt en op die manier voor terugslag zorgt. De schijf kan naar de gebruiker toe of van de gebruiker af springen. Dit is afhankelijk van de draairichting van de schijf op het moment waarop die vast blijft zitten. Slijpschijven kunnen daarbij ook kapot gaan. Terugslag wordt veroorzaakt door een onjuist gebruik van het elektrische gereedschap en/of onjuiste werkmethoden of -omstandigheden. Terugslag kan worden voorkomen door de hieronder beschreven voorzorgsmaatregelen te nemen:

- Houd het gereedschap stevig vast en plaats uw lichaam en arm zo dat u eventuele terugslag kunt opvangen. Gebruik altijd de steunhandgreep, indien beschikbaar, voor maximale controle over de werp- of reactiekrachten bij het inschakelen. De gebruiker kan koppelreacties en terugslagkrachten controleren als hij/zij de passende voorzorgsmaatregelen neemt.
- Plaats uw handen nooit in de buurt van het draaiende hulpstuk. Het accessoire kan terugslaan over uw hand heen.
- Plaats uw lichaam niet binnen het gebied waar het elektrische gereedschap naartoe kan schieten bij terugslag. Bij terugslag schiet het gereedschap in een richting die tegengesteld is aan de beweging van de schijf als die blijft haken.
- Wees extra voorzichtig bij het bewerken van hoeken, scherpe randen enz. Zorg ervoor dat het

accessoire niet terug stuitert of vast blijft zitten. Hoeken, scherpe randen en terugstuiteren kunnen ervoor zorgen dat het roterende accessoire vast blijft zitten, waardoor u de controle over het gereedschap kunt verliezen of waardoor terugslag kan optreden.

SPECIFIEK VOOR SLIJPEN EN SCHUREND SNIJDEN

- Gebruik alleen schijftypen die worden aanbevolen voor uw elektrische gereedschap en de specifieke afscherming die is gemaakt voor de gekozen schijf. Schijven waar het gereedschap niet voor is gemaakt, kunnen niet goed worden afgeschermd en zijn daarom niet veilig.
- Het slijpvlak van schijven met een verzonken middelpunt moet onder het vlak van de beschermflens worden gemonteerd. Bij een onjuist gemonteerde schijf die uitsteekt tot buiten het vlak van de beschermflens is geen goede bescherming mogelijk.
- De afscherming moet goed vastzitten aan het elektrische gereedschap en zo zijn geplaatst dat hij voor maximale veiligheid zorgt, d.w.z. dat een zo klein mogelijk deel van de schijf door de gebruiker kan worden aangeraakt. De afscherming is een hulpmiddel om de gebruiker te beschermen tegen afgebroken schijfdelen, onbedoeld contact met de schijf en vonken waardoor kleding in brand zou kunnen vliegen.
- Schijven mogen alleen worden gebruikt voor aanbevolen toepassingen. Bijvoorbeeld: Slijp niet met de zijkant van de schijf. Doorslijpschijven zijn bedoeld voor slijpen met de buitenranden. Als er zijwaartse krachten op deze schijven worden uitgeoefend, kunnen die versplinteren.
- Gebruik altijd onbeschadigde schijfflensen van het juiste formaat en de juiste vorm voor de schijf die u hebt gekozen. Een goede schijfflens ondersteunt de schijf en

verkleint daarmee de kans dat de schijf afbreekt. Flenzen voor doorslijpschijven kunnen verschillen van flenzen voor slijpschijven.

- Gebruik geen afgesleten schijven van grotere elektrische gereedschappen. Schijven van grotere elektrische gereedschappen zijn niet geschikt voor het hogere toerental van kleiner gereedschap en kunnen in stukken breken.

BEPERKING VAN GELUIDSHINDER EN TRILLINGEN

Om de effecten van geluid en trillingen te verminderen, moet u de gebruiksduur beperken, standen voor lage trillings- en geluidsniveaus gebruiken en persoonlijke beschermingsmiddelen gebruiken. Let op de volgende punten om het gevaar voor blootstelling aan trillingen en harde geluiden tot een minimum te beperken:

- Gebruik het elektrische gereedschap alleen voor het doel waarvoor het is ontworpen en volgens deze instructies.
- Zorg ervoor dat het elektrische gereedschap in goede staat verkeert en goed is onderhouden.
- Gebruik de juiste accessoires voor het elektrische gereedschap en zorg ervoor dat ze in goede staat verkeren.
- Houd de handgrepen/grijpvlakken stevig vast.
- Onderhoud het elektrische gereedschap in overeenstemming met deze instructies en zorg ervoor dat het goed gesmeerd is (indien van toepassing).
- Plan uw werk zo dat u het gebruik van gereedschappen met hoge trillingsniveaus verdeelt over een langere periode.

NOODSITUATIE

Zorg er met behulp van deze gebruiksaanwijzing voor dat u goed weet hoe u dit elektrische gereedschap moet gebruiken. Zorg dat u de veiligheidsinstructies goed onthoudt en houd u daar altijd nauwkeurig aan. Zo kunt u risico's en gevaarlijke situaties vermijden.

- Let altijd goed op wanneer u dit elektrische gereedschap gebruikt en zorg er op die manier voor dat u risico's in een vroeg stadium herkent en aanpakt. Snel ingrijpen kan ernstig persoonlijk letsel of materiële schade voorkomen.
- Bij storingen moet u het elektrische gereedschap uitschakelen en de voeding loskoppelen. Zorg ervoor dat het elektrische gereedschap wordt gecontroleerd door een gekwalificeerde professional en indien nodig wordt gerepareerd voordat u het weer gebruikt.

OVERIGE RISICO'S

Ook als u dit elektrische gereedschap gebruikt volgens alle veiligheidsinstructies is er nog altijd gevaar voor persoonlijk letsel en andere soorten schade. De volgende gevaren, gerelateerd aan de constructie en het ontwerp van dit elektrische gereedschap, kunnen zich voordoen:

- Gezondheidseffecten als gevolg van trillingen als het elektrische gereedschap langdurig wordt gebruikt of niet goed wordt gehanteerd en onderhouden.
- Persoonlijk letsel en materiële schade als gevolg van kapotte accessoires en door het raken van verborgen objecten tijdens gebruik.
- Gevaar voor persoonlijk letsel en materiële schade door weggeslingerde voorwerpen.
- Longschade (tenzij een effectieve gezichtsmasker wordt gebruikt).
- Gehoorverlies (tenzij effectieve gehoorbeschermers worden gebruikt).

SYMBOLLEN

| | |
|---|--|
|  | Lees de gebruiksaanwijzing. |
|  | Draag oogbescherming en gehoorbescherming. |
|  | Goedgekeurd volgens de geldende richtlijnen/verordeningen. |
|  | Afgedankte producten moeten worden gerecycled volgens de geldende voorschriften. |

TECHNISCHE GEGEVENS

| | |
|----------------------------------|---|
| Accuspanning | 12 V DC |
| Toerental | 12000-19500/min |
| Schijfdiameter | Ø 76 mm |
| Afmetingen | 21 x 11 x 14 cm |
| Spindel | M5 |
| Geluidsvermogensniveau, L_{WA} | 86,6 dB(A), K=3 dB |
| Geluidsdrukniveau, L_{pA} | 75,6 dB(A), K=3 dB |
| Trillingsniveau | 0,732 m/s ² , K = 1,5 m/s ² |

Draag altijd gehoorbescherming!

De opgegeven waarden voor trillingen en geluid, die gemeten zijn met een gestandaardiseerde testmethode, kunnen worden gebruikt om verschillende werktuigen met elkaar te vergelijken en een voorlopige inschatting te maken van de blootstelling aan trillingen en geluid. De meetwaarden zijn bepaald volgens EN 60745-2-3:2011.

WAARSCHUWING!

Het werkelijke trillings- en geluidsniveau bij het gebruik van de compressor kan afwijken van de maximale waarde, afhankelijk

van hoe het gereedschap wordt gebruikt en van het materiaal. Bepaal daarom de veiligheidsmaatregelen die nodig zijn om de gebruiker te beschermen op basis van een schatting van de blootstelling in reële bedrijfsomstandigheden (waarbij rekening wordt gehouden met alle onderdelen van de werkcyclus, zoals het tijdstip waarop het gereedschap wordt uitgeschakeld en wanneer het inactief is, naast de opstarttijd).

BESCHRIJVING

De haakse slijper is een product van de Meech Tools Multiseries 12 V – een reeks snoerloze gereedschappen die speciaal zijn ontworpen voor kleinere en eenvoudigere thuisklussen. Dankzij het Multiseries 12 V Power for all-accusysteem kunnen alle gereedschappen uit de serie met één accu worden gevoed. Accu en lader zijn apart verkrijgbaar.

Het product is bedoeld voor het zagen en slijpen van metaal, steen en houtmaterialen, kunststoffen en niet-ijzerhoudende metalen, zonder gebruik van water of andere vloeistoffen. Tijdens het zagen moet een speciale straalkap worden gebruikt.

ONDERDELEN

1. Schakelaar
2. Greepoppervlak
3. Accugrendel
4. Accu
5. Knop voor spindelvergrendeling
6. Doorslijpschijf
7. Spindelschroef met sluitring
8. Inbussleutel
9. Straalkap voor slijpschijf
10. Pijl voor de draairichting
11. Toerentalregelaar
12. Accu-indicator

AFB. 1

Niet alle op de afbeelding getoonde of beschreven accessoires worden standaard meegeleverd.

MONTAGE

WAARSCHUWING!

Verwijder de accu altijd voordat u werkzaamheden aan het product uitvoert.

DE SCHIJF VERVANGEN

WAARSCHUWING!

Slijp- en doorslijpschijven worden tijdens het gebruik zeer heet – raak ze niet aan voordat ze afgekoeld zijn.

DEMONTEREN

1. Maak de spindel en alle onderdelen voor het monteren schoon.
2. Druk op de spindelvergrendeling en draai de spindel met de bijgeleverde inbussleutel totdat de spindelvergrendeling vastklikt en de spindel vergrendelt.
3. Houd de spindelvergrendeling ingedrukt en draai de spindelschroef en de sluitring linksom los met de bijgeleverde inbussleutel.
4. Verwijder de spindelschroef, de sluitring en de schijf.

AFB. 2

WAARSCHUWING!

Probeer nooit om de spindelvergrendeling in te drukken voordat de spindel volledig tot stilstand is gekomen, omdat dit het product kan beschadigen.

MONTAGE

LET OP!

Controleer of de te monteren schijf de juiste maat heeft. De opening in het midden van de schijf moet precies op de spindel passen zonder speling. Gebruik geen diameterverkleining of soortgelijke adapters.

1. Plaats de schijf op de spindel. Controleer of deze in de goede positie zit.
2. Plaats de spindelschroef met sluitring door de opening in het midden van de schijf en draai de schroef in de spindel.
3. Druk op de spindelvergrendeling en draai de spindel met de bijgeleverde inbussleutel totdat de spindelvergrendeling vastklikt en de spindel vergrendelt.
4. Houd de spindelvergrendeling ingedrukt en draai de spindelschroef en de sluitring rechtsom vast met de bijgeleverde inbussleutel. Controleer of de schijf goed vastzit.

AFB. 3

WAARSCHUWING!

Controleer voordat het product wordt gestart of de schijf correct is gemonteerd en vrij kan ronddraaien zonder dat deze tegen de straalkap of andere onderdelen schaaft.

Goedgekeurde slijp-/doorslijpschijven

Alleen schijven die zijn goedgekeurd voor minimaal het toerental (tpm) of de omtreksnelheid (m/s) die in de onderstaande tabel worden vermeld, mogen worden gebruikt.

| | |
|-------------------|---------------------|
| Schijfdiameter | Ø76 mm |
| Schijfdikte | 1,0 mm |
| Middengatdiameter | 10 mm |
| Toerental | 20.800 tpm |
| Omtreksnelheid | 80 m/s ² |

STOF- EN SPAANAFZUIGER

Stof van materialen zoals loodverf en bepaalde houtsoorten, mineralen en metalen kan schadelijk zijn voor de gezondheid en allergische reacties of schade aan de ademhalingswegen van gebruikers en/of omstanders veroorzaken.

Stof van eiken- en beukenhout bijvoorbeeld wordt als kankerverwekkend beschouwd, vooral in combinatie met bepaalde houtbehandelingsmiddelen (bijv. chromaten en houtconserveringsmiddelen). Asbesthoudende materialen mogen alleen door gekwalificeerd personeel worden behandeld.

- De werkruimte moet goed worden geventileerd.
- Wij adviseren ademhalingsbescherming met filterklasse P2. Volg altijd de geldende regels.

Gebruik stofafzuiging of maak de werkplek regelmatig schoon om te voorkomen dat stof zich ophoopt op de werkplek – risico op brand of stofexplosie.

VÓÓR HET GEBRUIK

Opladen van de accu

LET OP!

Laad de accu alleen op met de meegeleverde oplader.

Als de accu erg heet is, haal deze dan uit de oplader en laat hem afkoelen tot omgevingstemperatuur voordat u hem oplaadt.

De accu is bij levering niet opgeladen.

De accu moet daarom vóór het eerste gebruik volledig worden opgeladen.

Laad de accu minimaal voor de helft en bij voorkeur volledig op, voordat u deze opbergt.

Laad de accu om de 3 tot 6 maanden op als het product langere tijd niet wordt gebruikt.

AFB. 4



Accu opladen

1. Sluit de lader aan op een stopcontact.
2. Plaats de accu in de lader. Het laadindicatielampje brandt rood tijdens het laden.
3. De accu is na ongeveer 1 uur volledig opgeladen. Wanneer de accu volledig is opgeladen, springt het laadindicatielampje van rood naar groen.
4. Trek de stekker van de lader uit het stopcontact en verwijder de accu uit de lader wanneer de accu volledig is opgeladen.

WAARSCHUWING!

Als de accu heet is geworden, bijvoorbeeld door intensief gebruik, blootstelling aan direct zonlicht of een hoge omgevingstemperatuur, laat de accu dan afkoelen voordat u hem oplaadt. Een warme accu laadt minder goed op en bereikt niet zijn volledige capaciteit.

Laadindicator

| Aanduiding | Betekenis |
|--|--------------------|
|  Constant rood licht | Opladen |
|  Constant groen licht | Volledig opgeladen |

Verwijderen en plaatsen van de accu

Om de accu te verwijderen, drukt u de ontgrendelknoppen van de accu in en haalt u de accu uit het accucompartiment. Om de accu te plaatsen, schuift u deze in het accucompartiment totdat de accuvergrendeling vastklikt.

AFB. 5

AFB. 6

WAARSCHUWING!

Controleer of de aan/uit-schakelaar in de uitgeschakelde stand staat voordat u de accu gaat plaatsen.

BEDIENING

IN- EN UITSCHAKELEN

Start

Schuif de aan/uit-schakelaar naar voren en druk de voorste rand naar beneden tot deze vergrendelt. De schakelaar is nu vergrendeld in deze stand en u kunt het product continu blijven gebruiken.

Uitschakelen

Druk de achterkant van de aan/uit-schakelaar naar beneden en schuif de aan/uit-schakelaar naar achteren.

AFB. 7

SNELHEIDSINSTELLING

Het toerental van de spindel kan met een knop worden aangepast afhankelijk van wat nodig is voor het te verrichten werk.

Het meest geschikte toerental is afhankelijk van het materiaal. Probeer het zelf uit.

AFB. 8

ACCU-INDICATOR

Als het product is ingeschakeld, geeft de accu-indicator de resterende lading in de accu aan.

AFB. 9

| Aanduiding | Betekenis |
|---------------------|-----------------|
| Rood + geel + groen | Vol |
| Rood + geel | > 50% |
| Rood | Laag laadniveau |

GREEPOPPERVLAK

Houd het product stevig vast, zoals op de afbeelding.

AFB. 10

ZAGEN**WAARSCHUWING!****Gebruik altijd een straalkap bij het zagen van metaal.**

Duw niet te hard op het gereedschap tijdens het zagen. Oefen geen druk uit op de schijf en kantel of draai het gereedschap niet.

Probeer nooit de schijf te remmen door tegen de zijkant van de schijf te drukken.

Het gereedschap moet altijd tegen de draairichting van de schijf in worden gestuurd, zodat de schijf naar boven werkt. Anders bestaat het risico dat de schijf ongecontroleerd uit de snede wordt geduwd.

Begin met de kleinste afmeting bij het zagen van profielen en staven.

AFB. 11**SLIJPEN****WAARSCHUWING!****Gebruik nooit doorslijpschijven om te slijpen – risico op persoonlijk letsel.****BELANGRIJK!****Start het product nooit wanneer een draaiend onderdeel in contact staat met het werkstuk. Laat de schijf de maximumsnelheid bereiken voordat het in contact komt met het te bewerken oppervlak.**

Stel de straalkap zo in dat een zo groot mogelijk deel van de schijf door de kap wordt bedekt voor zover het werk dit toelaat.

Wees bedacht op vonkvorming wanneer de schijf in contact wordt gebracht met het werkstuk.

U verkrijgt de beste controle over het werkstuk en de beste afwerking in verhouding tot de belasting, wanneer de hoek van de slijpschijf ten opzichte van het werkstukoppervlak ongeveer 15 tot 30° bedraagt.

Wees extra voorzichtig in bochten, hoeken, bij randen enz. – risico op terugslag.

Laat het werkstuk na het slijpen afkoelen.

AFB. 12**TIPS**

1. Start het product en laat het de maximale snelheid bereiken voordat u de schijf in contact brengt met het werkstuk.
2. Druk de schijf niet zodanig hard tegen het werkstuk dat de snelheid sterk daalt – dit veroorzaakt overbelasting en zorgt ervoor dat het werk langzamer gaat.
3. Houd bij het slijpen de slijpschijf onder een hoek van ongeveer 15 tot 30° ten opzichte van het werkstukoppervlak. Onder een grotere hoek dan de bovengenoemde zaagt de schijf sleuven in het werkstuk, waardoor er meer oneffenheden in het oppervlak ontstaan. Beweeg de slijpschijf ononderbroken in gelijkmatige bewegingen heen en weer over het oppervlak van het werkstuk.
4. Probeer tijdens het zagen nooit de hoek van de schijf ten opzichte van het werkstuk te veranderen – hierdoor kan de schijf vastlopen en overbelast raken, waardoor de schijf kan barsten.
5. Bij het zagen moet de zaagricting zo worden gekozen dat de invoerbeweging tegengesteld is aan de draairichting van de schijf. Indien de aanvoerrichting dezelfde is als de draairichting, bestaat het risico dat de schijf op een ongecontroleerde manier uit de snede wordt geduwd.
6. Bij het zagen van zeer harde materialen geven abrasieve schijven het beste resultaat.
7. Dergelijke schijven worden zeer heet tijdens het gebruik. Een teken dat een schijf heet is, is dat er een ring van vonken rondom de schijf zichtbaar is. Als dit gebeurt, stop dan met zagen en laat het

gereedschap gedurende 2 tot 3 minuten onbelast op volle snelheid draaien om de schijf af te koelen.

8. Zet het te bewerken oppervlak vast met klemmen of een bankschroef.

ONDERHOUD

Schakel het product uit en wacht tot alle bewegende delen volledig tot stilstand zijn gekomen en verwijder de accu voordat u accessoires afstelt, onderhoudt en/of vervangt.

Het product bevat geen onderdelen die door de gebruiker kunnen worden gerepareerd. Gebruik nooit water of reinigingsmiddel op het product. Neem het product af met een droge doek. Sla het product droog op. Zorg ervoor dat de ventilatieopeningen van de motor schoon blijven. Houd de bedieningselementen stofvrij. Het is normaal dat vonken zichtbaar zijn door de ventilatieopeningen.

PROBLEEMOPLOSSING

Volg de onderstaande probleemoplossingstabel bij eventuele problemen.

1. Als de schijf trilt of terugslag geeft, controleer dan of de spindelschroef is aangedraaid en of de schijf correct op de spindel zit.
2. Als de schijf beschadigd is, vervang deze dan. Gebruik nooit beschadigde schijven, aangezien deze kunnen exploderen en ernstig letsel kunnen veroorzaken. Voer afgedankte schijven af in overeenkomstig de geldende voorschriften.
3. Bij het bewerken van aluminium en soortgelijke zachte metalen en legeringen raakt de schijf snel verstopt en zal deze niet goed werken.
4. In geval van overbelasting kan de schijf vastlopen en kan de motor noodgedwongen tot stilstand komen. Als dit gebeurt, moet u onmiddellijk de druk wegnemen en het gereedschap gedurende 30 seconden onbelast op volle snelheid laten draaien om de motor af te koelen.
5. Het product zal niet overbelast raken als het wordt gebruikt zoals bedoeld. Bij overbelasting of wanneer de temperatuur van de accu hoger is dan 75 °C, schakelt de overbelastingsbeveiliging het product automatisch uit totdat het is afgekoeld tot de toegestane temperatuur.
6. Als het product vastloopt of blokkeert, schakelt u het uit, wacht u 1 tot 2 seconden en start u het opnieuw op.

