



WORKTOP LIGHTING LED

OPERATING INSTRUCTIONS - Original instructions

**SV BÄNKBELYSNING LED
BRUKSANVISNING**

Översättning av originalinstruktioner

**DE UNTERBAULEUCHE LED
BEDIENUNGSANLEITUNG**

Übersetzung der Originalanleitung

**NO BENKBELYSNING LED
BETJENINGSANVISNINGER**

Oversettelse av originalinstruksjonene

**FI TYÖTASOVALAISIN LED
KÄYTTÖOHJE**

Alkuperäisten ohjeiden käännös

**DA LED-LYSARMATUR
BETJENINGSVEJLEDNING**

Oversættelse af den originale vejledning

**FR ÉCLAIRAGE DE PLAN DE TRAVAIL À LED
INSTRUCTIONS D'UTILISATION**

Traduction des instructions d'origine

**PL OŚWIETLENIE BLATU LED
INSTRUKCJA OBSŁUGI**

Przekład instrukcji oryginalnej

**NL BANKVERLICHTING LED
BEDIENINGSINSTRUCTIES**

Vertaling van de originele instructies

Jula AB förbehåller sig rätten att göra ändringar på produkten. Jula AB innehar upphovsrätten till denna dokumentation. Det är inte tillåtet att modifiera eller ändra denna dokumentation på något sätt och bruksanvisningen ska skrivas ut och användas som den är i förhållande till produkten. Se Julas webbplats för den senaste versionen av bruksanvisningen.

Jula AB forbeholder seg retten til å endre produktet. Jula AB innehar opphavsretten til denne dokumentasjonen. Det er ikke tillatt å modifisere eller endre denne dokumentasjonen på noen som helst måte, og håndboken skal trykkes og brukes som den er i forhold til produktet. For siste versjon av betjeningsanvisningene, se Julas nettsider.

Jula AB forbeholder sig retten til at ændre produktet. Jula AB har ophavsretten til denne dokumentation. Det er ikke tilladt at modificere eller ændre denne dokumentation på nogen måde, og manualen skal printes og bruges som den er i forhold til produktet. For den seneste version af betjeningsvejledningen, se Julas hjemmeside.

Jula AB zastrzega sobie prawo do wprowadzania zmian w produkcie. Jula AB zastrzega sobie prawa autorskie do niniejszej dokumentacji. Dokumentacji nie wolno w żaden sposób modyfikować ani zmieniać, a instrukcję należy drukować i używać ją w odniesieniu do produktu w stanie niezmienionym. Najnowszą wersję instrukcji obsługi można znaleźć na stronie internetowej Jula.

Jula AB reserves the right to make changes to the product. Jula AB claims copyright on this documentation. It is not allowed to modify or alter this documentation in any way and the manual shall be printed and used as it is in relation to the product. For the latest version of operating instructions, refer to the Jula website.

Jula AB behält sich das Recht vor, Änderungen am Produkt vorzunehmen. Jula AB beansprucht die Urheberrechte an dieser Dokumentation. Es ist nicht zulässig, diese Dokumentation in irgendeiner Weise zu verändern oder umzugestalten. Die Anleitung muss gedruckt und so verwendet werden, wie sie in Bezug zum Produkt steht. Die aktuellste Version der Bedienungsanleitung finden Sie auf der Website von Jula.

Jula AB pidättää oikeuden tehdä tuoteeseen muutoksia. Jula AB:llä on tämän dokumentaation tekijänoikeus. Tätä dokumentaatiota ei saa muuttaa millään tavalla ja käyttöopas on tulostettava ja sitä on käytettävä sellaisena kuin se on tämän tuotteen kanssa. Käyttöohjeiden uusin versio löytyy Julan verkkosivustolta.

Jula AB se réserve le droit d'apporter des modifications au produit. Jula AB revendique les droits d'auteur sur cette documentation. Il est interdit de modifier ou d'altérer cette documentation de quelque manière que ce soit et le manuel doit être imprimé et utilisé tel quel en relation avec le produit. Pour obtenir la dernière version des instructions d'utilisation, consultez le site Web de Jula.

Jula AB behoudt zich het recht voor om wijzigingen aan het product aan te brengen. Jula AB claimt het copyright op deze documentatie. Het is niet toegestaan om deze documentatie op welke manier dan ook te wijzigen of te veranderen. De handleiding moet worden afgedrukt en gebruikt zoals deze in relatie tot het product staat. Raadpleeg de Jula-website voor de laatste versie van de bedieningsinstructies.

WWW.JULA.COM

© JULA AB 2025-10-27

**JULA AB
BOX 363, 532 24 SKARA, SWEDEN**

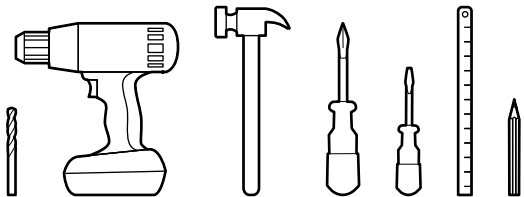
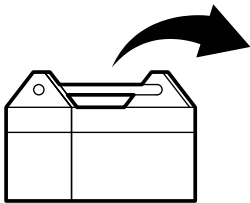
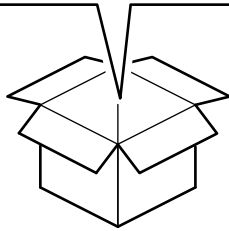
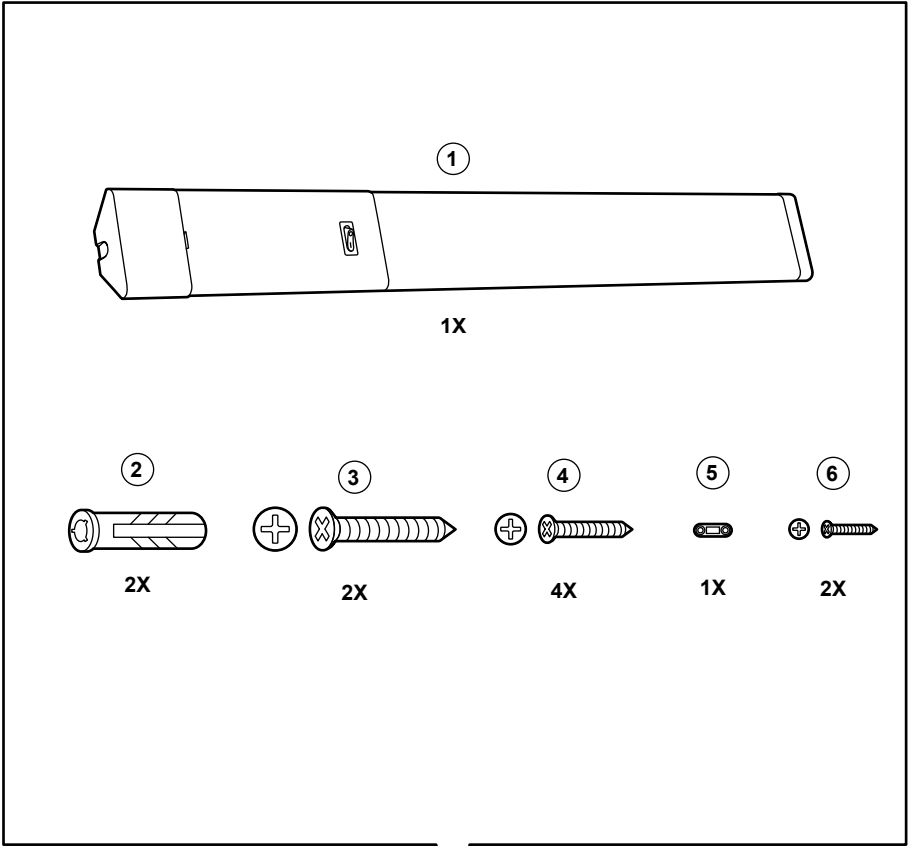

1

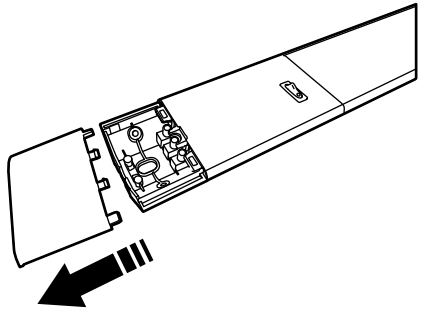
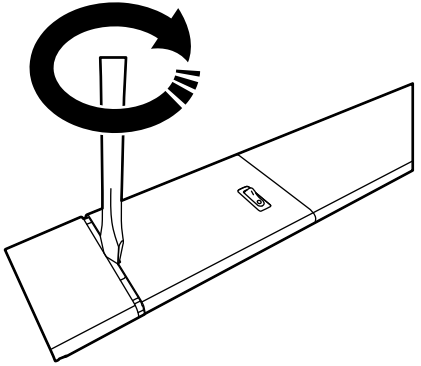
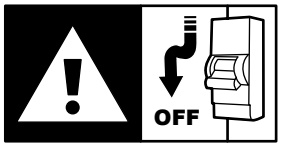

2

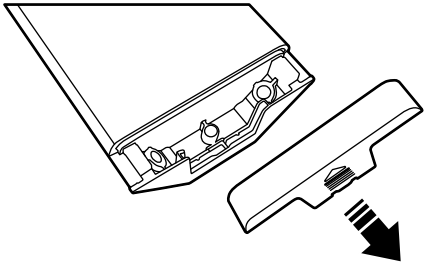
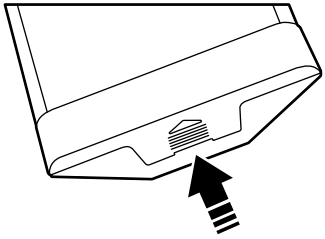

3

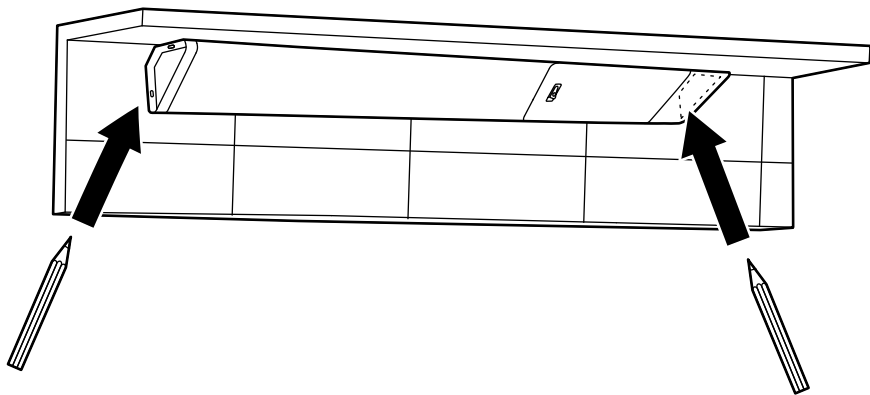

4

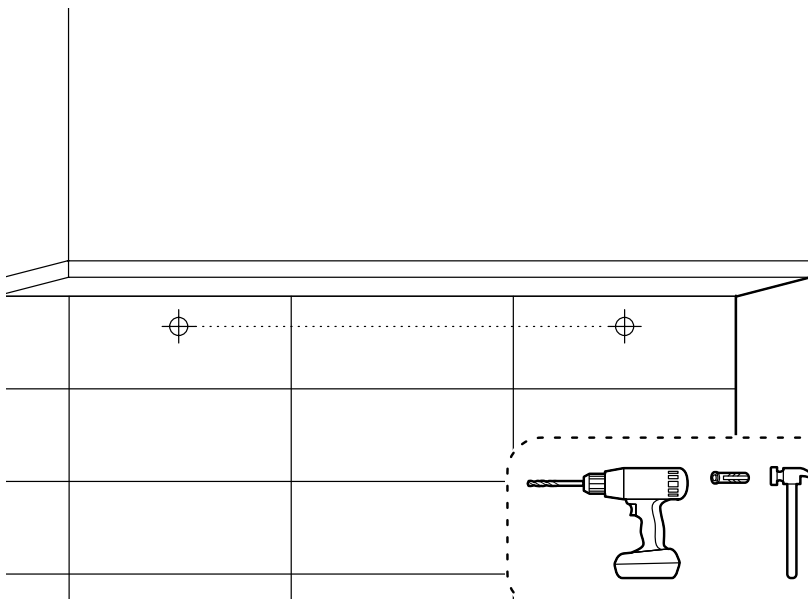

5

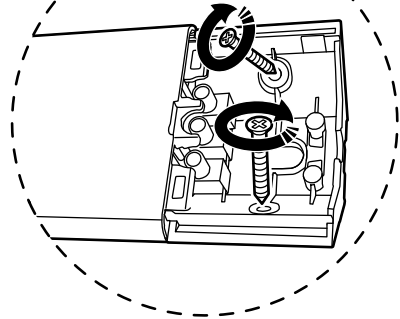
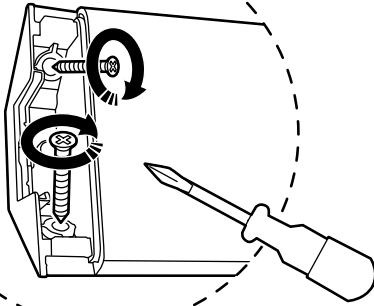
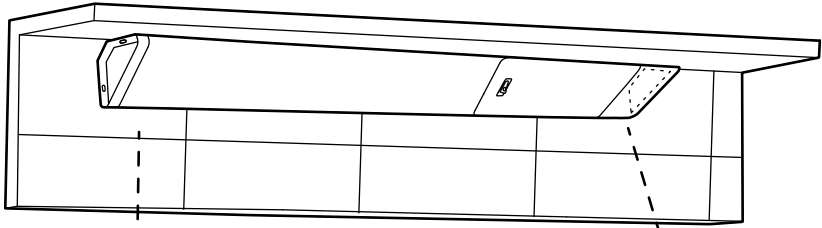

6

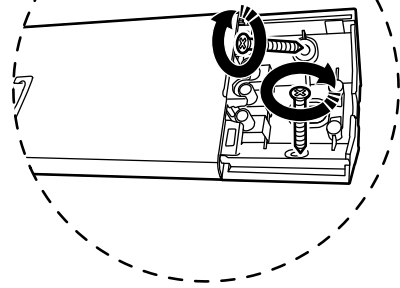
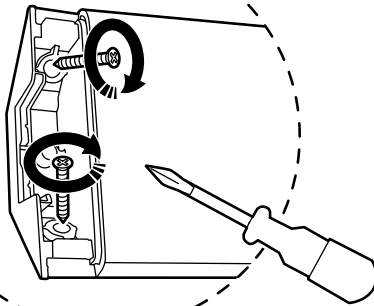
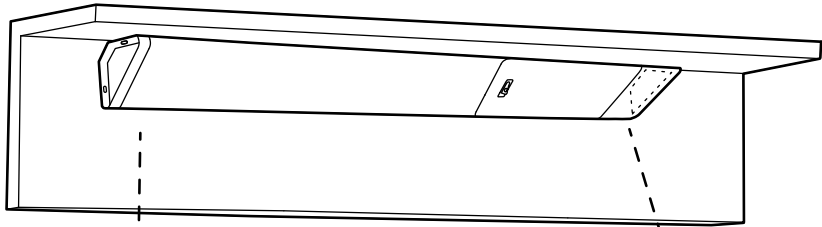

7

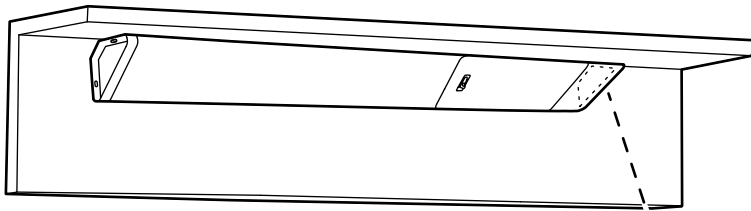

Min. 3mm x 1.5mm²

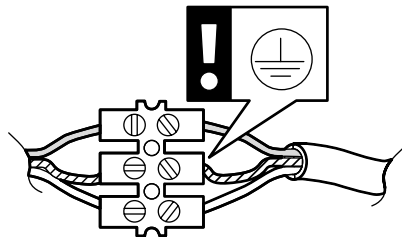
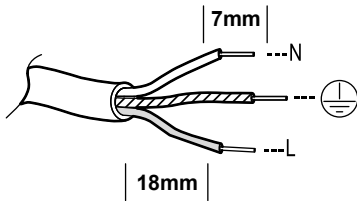

8

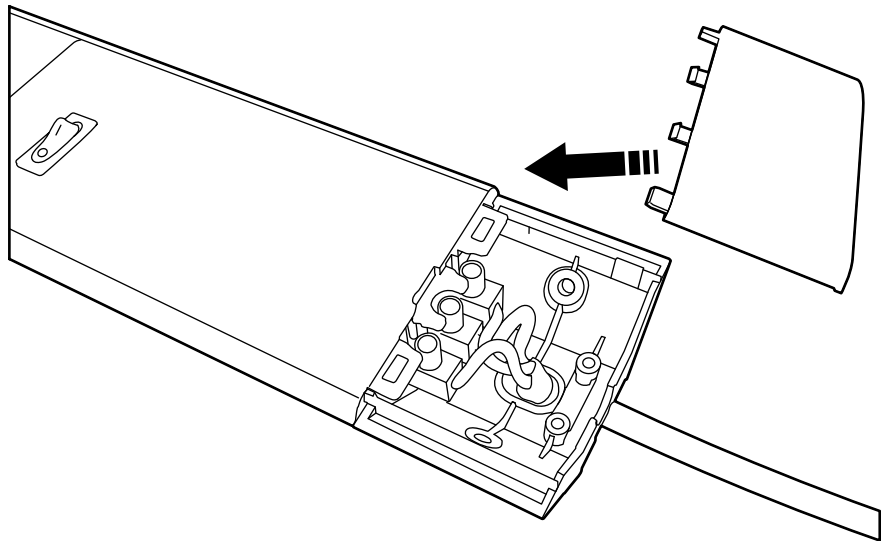

9

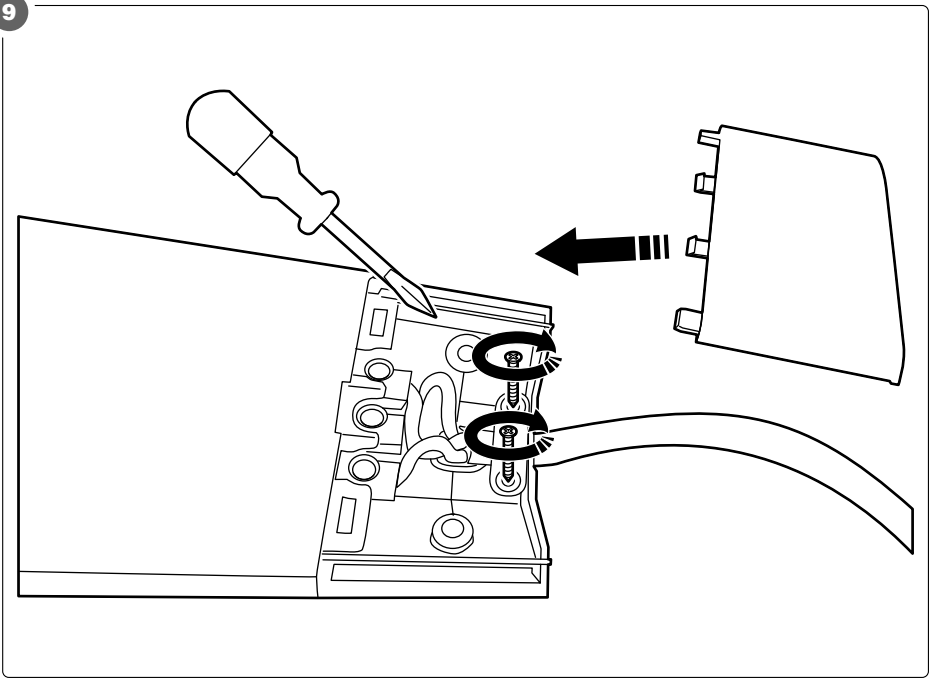

10

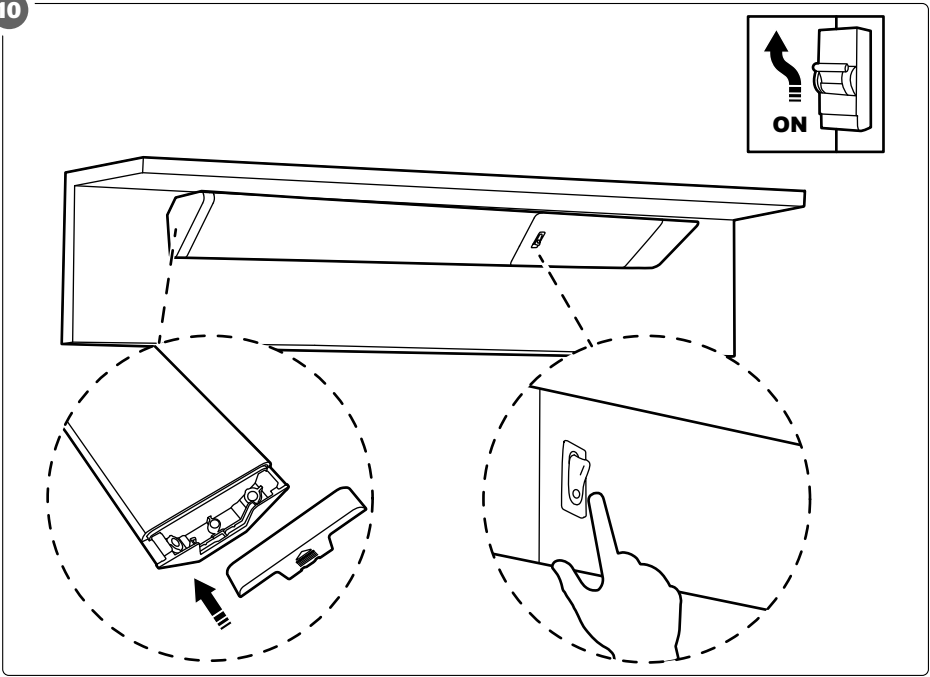

11

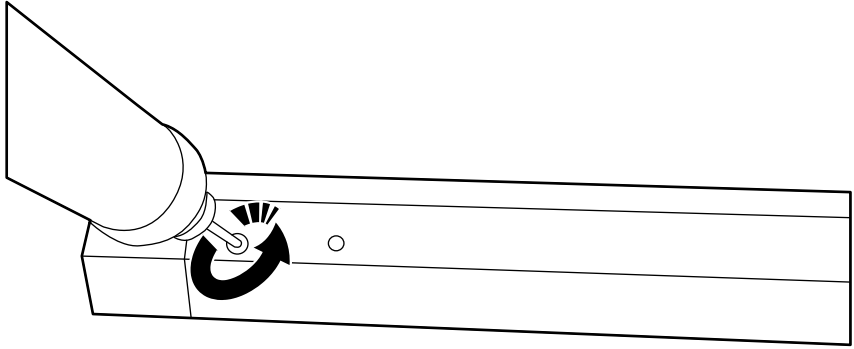

12

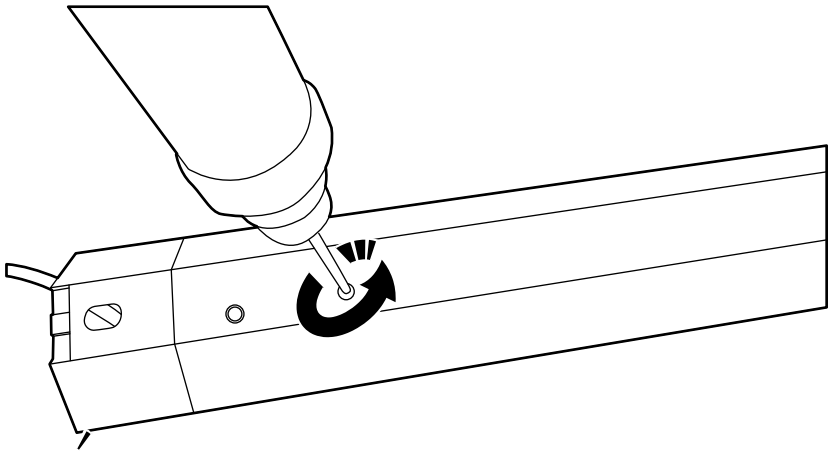

13

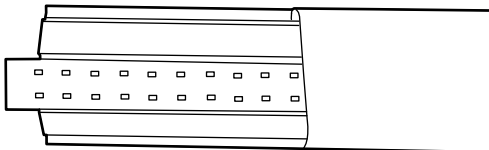
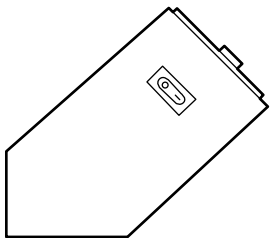

14

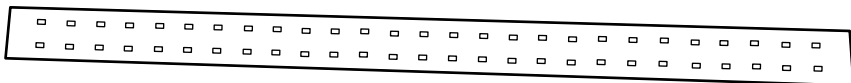

1 Inledning

1.1 Produktbeskrivning

Produkten är en bänkbelysning med inbyggd, utbytbar ljuskälla.

1.2 Symboler

	Läs bruksanvisningen noga före användning. Spara bruksanvisningen för framtida behov.
	WARNING! Risk för elolycksfall.
	Ej utbytbar drivdon.
	Produkten uppfyller kraven i tillämpliga EU-direktiv och förordningar.
	Ska återvinnas som elektriskt avfall.

1.3 Delar

Bild 1

1. Bänkbelysning
2. Expanderskruv för annat material än trä
3. Skruv för annat material än trä
4. Skruv för trä
5. Dragavlastningsklämma
6. Skruv för dragavlastningsklämma

2 Säkerhet

2.1 Säkerhetsanvisningar

! WARNING! Om inte dessa anvisningar följs finns risk för dödsfall och/eller personskada.

! VIKTIGT! Om inte dessa anvisningar följs finns risk för skada på produkten, annan egendom och/eller intilliggande område.

OBS! Markerar information som är viktig i en given situation.

2.2 Säkerhetsanvisningar

! WARNING! Om inte dessa anvisningar följs finns risk för dödsfall och/eller personskada.

- Läs alla säkerhetsanvisningar nedan före användning.
- Kontrollera att nätspänningen motsvarar märkspänningen på typskylten.
- Före installation ska strömförsörjningen brytas.
- Var försiktig så att ledarnas isolering inte skadas vid installationen.
- Produkten är endast avsedd för inomhusbruk.
- Använd inte produkten om den är skadad.
- Gör inga ändringar på produkten.
- Produkten får användas endast för det avsedda ändamålet.
- Kontakta behörig servicerepresentant om produkten behöver repareras.

3 Installation

3.1 Installation av produkten

Installera produkten enligt bilderna. (Bild 1-10)

OBS! Om den ena ytan är trä och den andra av annat material, se bild 4-5. Om båda ytorna är av trä, se bild 6.

OBS! Sladden kan installeras antingen genom hålet i produktens baksida eller hålet i produktens sida.

4 Underhåll

4.1 Demontering av ljuskälla

Demontera ljuskällan ur produkten enligt bilderna. (Bild 11-14.)

4.2 Rengöring av produkten

- Rengör vid behov produkten med en trasa fuktad med mild rengöringsmedel.

5 Avfallshantering

5.1 Avfallshantering av produkten

- Uttjänt produkt ska avfallshandteras i enlighet med gällande regler. Produkten får inte brännas.

6 Tekniska data

Data	Värde
Märkspänning	220-240 VAC, 50-60 Hz
Effekt	18 W
Ljusflöde	1750 lm
Färgtemperatur	4000 K
Färgrenderingsindex (CRI)	80
Färgton	Neutralvit
Energieffektivitetsklass, ljuskälla	D
Livslängd	25 000 h
Kapslingsklass	IP20
Mått (L x B x H)	528 x 64 x 26

1 Introduksjon

1.1 Produktbeskrivelse

Produktet er en LED-benkebelysning med integrert, utskiftbar lyskilde.

1.2 Symboler

	Les bruksanvisningen nøye og pass på at du forstår instruksjonene før du bruker produktet. Ta vare på disse instruksjonene i tilfelle du får bruk for dem senere.
	Advarsel! Fare for elektrisk støt.
	Styreenheten kan ikke skiftes ut.
	Dette produktet samsvarer med gjeldende EU-direktiver og -forordninger.
	Gjenvinnes som elektrisk avfall.

1.3 Produktinnhold

Bilde 1

1. Benkebelysning
2. Ekspansjonsskrue for andre materialer enn tre
3. Skrue for andre materialer enn tre
4. Skrue for tre
5. Ledningsklemme
6. Skrue for ledningsklemme

2 Sikkerhet

2.1 Sikkerhetsdefinisjoner

⚠ Advarsel! Hvis du ikke følger disse instruksjonene, er det fare for dødsfall eller personskade.

⚠ Advarsel! Hvis du ikke følger disse instruksjonene, er det fare for skader på produktet, andre materialer eller området i nærheten.

Merk! Informasjon som er nødvendig i en gitt situasjon.

2.2 Sikkerhetsinstruksjoner

⚠ Advarsel! Hvis du ikke følger disse instruksjonene, er det fare for dødsfall eller personskade.

- Les advarslene nedenfor før du tar produktet i bruk.
- Pass på at strømkildens spenning stemmer overens med spenningen på produktets typeskilt.
- Før installasjon må strømkilden være slått av.
- Pass på at isolasjonen på ledningene ikke blir skadet når produktet installeres.
- Produktet er kun beregnet til innendørs bruk.
- Ikke bruk produktet hvis det er skadet.
- Produktet må ikke endres.
- Produktet skal kun brukes til det som det er beregnet for.
- Hvis produktet må repareres, kontakt et autorisert servicesenter.

3 Installasjon

3.1 Installere produktet

Installer produktet som vist på bildene. (Bilde 1–10)

Merk! Hvis en av overflatene er av tre og den andre er av et annet materiale, se bilde 4–5. Hvis begge overflatene er av tre, se bilde 6.

Merk! Kabelen kan settes inn enten gjennom hullet på baksiden av produktet, eller hullet på siden av produktet.

4 Vedlikehold

4.1 Ta av lyskilden

Demonter lyskilden fra produktet som vist på bildene. (Bilde 11–14).

4.2 Rengjøre produktet

- Rengjør produktet med en fuktig klut og et mildt rengjøringsmiddel.

5 Kassering

5.1 Kassere produktet

- Pass på at du følger lokal lovgivning når du kasserer produktet. Produktet skal ikke brennes.

6 Tekniske data

Spesifikasjoner	Verdi
Merkespenning	220-240 V ~50-60 Hz
Strøm	18 W
Lysstrøm	1750 lm
Fargetemperatur	4000 K
Fargegjengivelsesindeks	CRI 80
Fargetone	Nøytral hvit
Lyskildens energieffektivitetsklasse	D
Levetid	25 000 t
Sikkerhetsklasse	IP20
Dimensjoner (LxBxH)	528 x 64 x 26

1 Indledning

1.1 Produktbeskrivelse

Produktet er et LED-bordpladelampe med en integreret, udskiftelig lyskilde.

1.2 Symboler

	Læs betjeningsvejledningen omhyggeligt, og vær sikker på, du forstår den, før du tager produktet i brug. Gem betjeningsvejledningen til senere brug.
	Advarsel! Fare for elektrisk stød.
	Ikke-udskifteligt kontroludstyr.
	Produktet overholder gældende EU-direktiver og -forordninger.
	Skal bortskaffes som elektronikaffald.

1.3 Produktets indhold

Figur 1

1. Bordpladelampe
2. Ekspansionskrue til ikke-træ
3. Skrue til ikke-træ
4. Skrue til træ
5. Ledningholder
6. Skrue til ledningholder

2 Sikkerhed

2.1 Sikkerhedsdefinitioner

⚠ Advarsel! Manglende overholdelse af disse anvisninger kan medføre død eller personskade.

⚠ Forsigtig! Manglende overholdelse af disse anvisninger kan medføre skader på produktet, andre materialer eller det omgivende område.

Bemærk! Information der er nødvendig i bestemte situationer.

2.2 Sikkerhedsanvisninger

⚠ Advarsel! Manglende overholdelse af disse anvisninger kan medføre død eller personskade.

- Læs nedenstående advarsler, før du bruger produktet.
- Sørg for, at netspændingen stemmer overens med den nominelle spænding på typeskiltet på produktet.
- Før montering skal der slukkes for strømmen fra lysnettet.
- Sørg for, at isoleringen på ledningerne ikke beskadiges, når produktet monteres.
- Produktet er kun beregnet til indendørs brug.
- Brug ikke produktet, hvis det er beskadiget.
- Undlad at foretage ændringer på produktet.
- Produktet må kun bruges til det tilsigtede formål.
- Hvis produktet skal repareres, skal du henvende dig til et autoriseret servicecenter.

3 Montering

3.1 Sådan monterer du produktet

Monter produktet som vist på illustrationerne. (Figur 1-10)

Bemærk! Hvis en af overfladerne er af træ, og den anden ikke er af træ, skal du se Figur 4-5. Hvis begge overflader er af træ, se Figur 6.

Bemærk! Kablet kan monteres gennem enten hullet på bagsiden af produktet eller hullet på siden af produktet.

4 Vedligeholdelse

4.1 Sådan adskilles lyskilden

Adskil lyskilden fra produktet som vist på illustrationerne. (Figur 11-14).

4.2 Sådan rengør du produktet

- Rengør produktet med en fugtig klud og et mildt rengøringsmiddel.

5 Bortskaffelse

5.1 Sådan bortskaffes produktet

- Følg de lokale regler ved bortskaffelse af produktet. Brænd ikke produktet.

6 Tekniske data

Specifikation	Værdi
Nominel spænding	220-240 V ~ 50-60 Hz
Effekt	18 W
Lysstrøm	1750 lm
Farvetemperatur	4000 K
Farveindeks	CRI 80
Farvetone	Neutral hvid
Energieffektivitetsklasse, lyskilde	D
Levetid	25000 timer
Sikkerhedsklasse	IP20
Mål (LxBxH)	528 x 64 x 26

1 Wprowadzenie

1.1 Opis produktu

Opisywany produkt to oświetlenie blatu LED ze zintegrowanym wymiennym źródłem światła.

1.2 Symbole

	Przed rozpoczęciem korzystania z produktu należy uważnie i ze zrozumieniem przeczytać instrukcję obsługi. Instrukcję należy zachować do późniejszych konsultacji.
	Ostrzeżenie! Ryzyko porażenia prądem elektrycznym.
	Osprzęt sterujący nie jest wymienny.
	Niniejszy produkt spełnia wymagania odpowiednich dyrektyw i rozporządzeń UE.
	Utylizować jako odpad elektryczny.

1.3 Zawartość opakowania

Rysunek 1

1. Oświetlenie blatu
2. Kołek rozporowy do materiałów innych niż drewno
3. Wkręt do materiałów innych niż drewno
4. Wkręt do drewna
5. Zacisk kablowy
6. Wkręt do zacisku kablowego

2 Bezpieczeństwo

2.1 Definicje bezpieczeństwa

! **Ostrzeżenie!** Nieprzestrzeganie niniejszych instrukcji stwarza ryzyko śmierci lub obrażeń ciała.

! **Przestroga!** Nieprzestrzeganie niniejszych instrukcji stwarza ryzyko uszkodzenia produktu, innych materiałów lub otoczenia.

Uwaga! Informacje, które należy znać w danej sytuacji.

2.2 Instrukcje bezpieczeństwa

! **Ostrzeżenie!** Nieprzestrzeganie niniejszych instrukcji stwarza ryzyko śmierci lub obrażeń ciała.

- Przed użyciem produktu przeczytaj poniższe ostrzeżenia.
- Upewnij się, że napięcie sieciowe odpowiada napięciu znamionowemu na tabliczce znamionowej produktu.
- Przed instalacją należy wyłączyć zasilanie sieciowe.
- Dopilnuj, aby nie uszkodzić izolacji przewodów podczas instalacji produktu.
- Produkt jest przeznaczony wyłącznie do użytku w pomieszczeniach.
- Nie używaj produktu, jeśli jest uszkodzony.
- Nie modyfikuj produktu.
- Produkt musi być używany wyłącznie zgodnie z jego przeznaczeniem.
- Jeśli produkt wymaga naprawy, skontaktuj się z autoryzowanym centrum serwisowym.

3 Montaż

3.1 Montaż produktu

Zainstaluj produkt zgodnie z ilustracjami. (Rysunek 1-10)

Uwaga! Jeśli jedna z powierzchni jest drewniana, a druga z innego materiału, patrz Rysunek 4-5. Jeśli obie powierzchnie są drewniane, patrz Rysunek 6.

Uwaga! Kabel można podłączyć przez otwór z tyłu lub z boku produktu.

4 Konserwacja

4.1 Demontaż źródła światła

Wymontuj źródło światła z produktu w sposób pokazany na ilustracjach. (Rysunek 11-14).

4.2 Czyszczenie produktu

- Czyść produkt wilgotną szmatką i łagodnym detergentem.

5 Utylizacja

5.1 Utylizacja produktu

- Utylizując produkt należy postępować zgodnie z lokalnymi przepisami. Nie pal produktu.

6 Dane techniczne



Specyfikacja	Wartość
Napięcie znamionowe	220-240 V~50-60 Hz
Moc	18 W
Strumień świetlny	1750 lm
Temperatura barwowa	4000 K
Współczynnik oddawania barw	CRI 80
Odcień koloru	Neutralny biały
Klasa efektywności energetycznej, źródło światła	D
Okres użytkowania	25 000 godz.
Klasa ochronności	IP20
Wymiary (DxSxW)	528 x 64 x 26

1 Introduction

1.1 Product description

The product is a LED worktop light with an integrated replaceable light source.

1.2 Symbols

	Read the operating instructions carefully and make sure that you understand the instructions before you use the product. Save the instructions for future reference.
	Warning! Risk of electric shock.
	Non-replaceable control gear.
	This product complies with applicable EU directives and regulations.
	Recycle as electrical waste.

1.3 Product content

Figure 1

1. Worktop light
2. Expansion screw for non-wood
3. Screw for non-wood
4. Screw for wood
5. Cable clamp
6. Screw for cable clamp

2 Safety

2.1 Safety definitions

Warning! If you do not obey these instructions, there is a risk of death or injury.

Caution! If you do not obey these instructions, there is a risk of damage to the product, other materials or the adjacent area.

Note! Information that is necessary in a given situation.

2.2 Safety instructions

Warning! If you do not obey these instructions, there is a risk of death or injury.

- Read the warning instructions that follow before you use the product.
- Make sure that the mains voltage matches the rated voltage on the type plate on the product.
- Before installation, the power in the mains must be turned off.
- Make sure not to damage the insulation on the wires when the product is installed.
- The product is only intended for indoor use.
- Do not use the product if it is damaged.
- Do not modify the product.
- The product must only be used for its intended purpose.
- If the product needs to be repaired, refer to an authorized service center.

3 Installation

3.1 To install the product

Install the product as shown in the illustrations. (Figure 1-10)

Note! If one of the surfaces is wooden and the other is non-wooden, refer to Figure 4-5. If both surfaces are wooden refer to Figure 6.

Note! The cable can be assembled through either the hole at the rear of the product or the hole on the side of the product.

4 Maintenance

4.1 To disassemble the light source

Disassemble the light source from the product as shown in the illustrations. (Figure 11-14).

4.2 To clean the product

- Clean the product with a damp cloth and a mild detergent.

5 Disposal

5.1 To discard the product

- Make sure that you follow local regulations when you discard the product. Do not burn the product.

6 Technical data

Specification	Value
Rated voltage	220-240 V~50-60 Hz
Power	18 W
Luminous flux	1750 lm
Color temperature	4000 K
Color rendering index	CRI 80
Color tone	Neutral white
Energy efficiency class, light source	D
Life span	25 000 h
Safety class	IP20
Dimensions (LxWxH)	528 x 64 x 26

1 Einführung

1.1 Produktbeschreibung

Bei dem Produkt handelt es sich um eine LED-Arbeitsplattenbeleuchtung mit integriertem austauschbarem Leuchtmittel.

1.2 Symbole

	Lesen Sie die Bedienungsanleitung sorgfältig durch und vergewissern Sie sich, dass Sie die Anweisungen verstanden haben, bevor Sie das Produkt verwenden. Speichern Sie die Anweisungen zur späteren Verwendung.
	Achtung! Stromschlaggefahr.
	Nicht austauschbares Vorschaltgerät.
	Dieses Produkt entspricht den geltenden EU-Richtlinien und -Verordnungen.
	Recyceln Sie es als Elektromüll.

1.3 Produktinhalt

Abbildung 1

1. Arbeitsplattenbeleuchtung
2. Spreizschraube für Nichtholzmaterialien
3. Schraube für Nichtholzmaterialien
4. Schraube für Holz
5. Kabelklemme
6. Schraube für Kabelschelle

2 Sicherheit

2.1 Sicherheitsdefinitionen

⚠ Achtung! Wenn Sie diese Anweisungen nicht befolgen, besteht die Gefahr von Tod oder Verletzungen.

⚠ Achtung! Wenn Sie diese Anweisungen nicht befolgen, besteht die Gefahr, dass das Produkt, andere Materialien oder der angrenzende Bereich beschädigt werden.

Hinweis! Informationen, die in einer bestimmten Situation notwendig sind.

2.2 Sicherheitshinweise

⚠ Achtung! Wenn Sie diese Anweisungen nicht befolgen, besteht die Gefahr von Tod oder Verletzungen.

- Lesen Sie die folgenden Warnhinweise, bevor Sie das Produkt verwenden.
- Stellen Sie sicher, dass die Netzspannung der Nennspannung auf dem Typenschild des Produkts entspricht.
- Vor der Installation muss der Strom im Stromnetz ausgeschaltet werden.
- Achten Sie darauf, dass die Isolierung der Drähte nicht beschädigt wird, wenn das Produkt installiert ist.
- Das Produkt ist nur für den Gebrauch in Innenräumen vorgesehen.
- Verwenden Sie das Produkt nicht, wenn es beschädigt ist.
- Verändern Sie das Produkt nicht.
- Das Produkt darf nur für den vorgesehenen Zweck verwendet werden.
- Wenn das Produkt repariert werden muss, wenden Sie sich an ein autorisiertes Service-Center.

3 Installation

3.1 Installation des Produkts

Montieren Sie das Produkt wie in der Abbildung gezeigt. (Abbildung 1-10)

Hinweis! Wenn eine der Oberflächen aus Holz und die andere nicht aus Holz besteht, siehe Abbildung 4-5. Wenn beide Oberflächen aus Holz bestehen, siehe Abbildung 6.

Hinweis! Das Kabel kann entweder durch das Loch an der Rückseite des Produkts oder durch das Loch an der Seite des Produkts montiert werden.

4 Pflege

4.1 Entfernen des Leuchtmittels

Entfernen Sie das Leuchtmittel wie in den Abbildungen gezeigt vom Produkt. (Abbildung 11-14).

4.2 Reinigung des Produkts

- Wischen Sie das Produkt mit einem feuchten Tuch und einem milden Reinigungsmittel ab.

5 Entsorgung

5.1 Entsorgung des Produkts

- Achten Sie beim Entsorgen des Produkts auf die Einhaltung der örtlichen Vorschriften. Verbrennen Sie das Produkt nicht.

6 Technische Daten

Spezifikation	Wert
Nennspannung	220-240 V~50-60 Hz
Strom	18 W
Lichtstrom	1.750 lm
Farbtemperatur	4.000 K
Farbwiedergabeindex	CRI 80
Farbton	Neutralweiß
Energieeffizienzklasse, Leuchtmittel	D
Lebensdauer	25.000 Std.
Sicherheitsklasse	IP20
Abmessungen (LxBxH)	528 x 64 x 26 mm

1 Johdanto

1.1 Tuotteen kuvaus

Tuote on LED-työpöytävalaisin, jossa on integroitu vaihdettava valonlähde.

1.2 Symbolit

	Lue käyttöohjeet huolellisesti ja varmista, että ymmärrät ohjeet ennen tuotteen käyttöä. Säilytä ohjeet myöhempää käyttöä varten.
	Varoitus! Sähköiskun vaara.
	Ohjain ei ole vaihdettava.
	Tämä tuote on sovellettavien EU-direktiivien ja -asetusten mukainen.
	Kierrätetään sähköjätteenä.

1.3 Sisältö

Kuva 1

1. Työpöytävalaisin
2. Ankkuriruuvi muulla kuin puulle
3. Ruuvi muulle kuin puulle
4. Ruuvi puulle
5. Johtopidike
6. Johtopidikkeen ruuvi

2 Turvallisuus

2.1 Turvallisuuden määritelmät

! **Varoitus!** Ohjeiden noudattamatta jättäminen aiheuttaa kuoleman tai henkilövahingon vaaran.

! **Varo!** Ohjeiden noudattamatta jättäminen aiheuttaa tuotteen, muiden materiaalien tai viereisten alueiden vahingoittumisen vaaran.

Huom! Tarpeellista tietoa tietyssä tilanteessa.

2.2 Turvallisuusohjeet

! **Varoitus!** Ohjeiden noudattamatta jättäminen aiheuttaa kuoleman tai henkilövahingon vaaran.

- Lue seuraavat varoitusohjeet ennen tuotteen käyttöä.
- Varmista, että verkkojännite vastaa tyyppikilven merkintöjä.
- Katkaise jännitteensyöttö ennen asennusta.
- Varo vahingoittamasta johtojen eristystä, kun tuote asennetaan.
- Tuote on tarkoitettu ainoastaan sisäkäyttöön.
- Älä käytä tuotetta, jos se on vaurioitunut.
- Älä tee muutoksia tuotteeseen.
- Tuotetta saa käyttää vain sille tarkoitettuun tarkoitukseen.
- Ota yhteyttä valtuutettuun huoltoliikkeeseen, jos tuote on korjattava.

3 Asennus

3.1 Tuotteen asennus

Asenna tuote kuvien mukaisesti. (Kuva 1–10)

Huom! Jos yksi pinnoista on puuta ja toinen ei ole, katso kuva 4–5. Jos molemmat pinnat ovat puuta, katso kuva 6.

Huom! Johto voidaan vetää tuotteen takana olevan reiän kautta tai tuotteen sivussa olevan reiän kautta.

4 Huolto

4.1 Valonlähteen irrottaminen

Irrota valonlähde tuotteesta kuvien mukaisesti. (Kuva 11–14).

4.2 Tuotteen puhdistaminen

- Puhdista tuote kostealla liinalla ja miedolla pesuaineella.

5 Hävittäminen

5.1 Tuotteen hävittäminen

- Varmista, että noudatat paikallisia määräyksiä, kun hävität tuotteen. Älä hävitä polttamalla.

6 Tekniset tiedot

Erittely	Arvo
Nimellisjännite	220-240 V~50-60 Hz
Teho	18 W
Valovirta	1750 lm
Väriämpötila	4000 K
Värintoistoindeksi	CRI 80
Värisävy	Neutraali valkoinen
Energiätehokkuusluokka, valonlähde	D
Käyttöikä	25 000 h
Suojausluokka	IP20
Mitat (PxLxK)	528 x 64 x 26

1 Introduction

1.1 Description du produit

Le produit est un éclairage de plan de travail à LED avec source lumineuse remplaçable intégrée.

1.2 Pictogrammes

	Lisez attentivement les instructions d'utilisation et assurez-vous de les avoir bien comprises avant d'utiliser le produit. Conservez les instructions afin de pouvoir les consulter ultérieurement.
	Attention ! Risque de choc électrique.
	Ballast non remplaçable.
	Ce produit est conforme aux directives et règlements de l'UE applicables.
	À recycler en tant que déchet électrique.

1.3 Contenu du produit

Figure 1

1. Éclairage de plan de travail
2. Vis d'expansion pour matériaux non ligneux
3. Vis pour matériaux non ligneux
4. Vis à bois
5. Serre-câble
6. Vis pour serre-câble

2 Sécurité

2.1 Définitions de sécurité

⚠ Attention ! Le non-respect de ces instructions peut entraîner des blessures voire la mort.

⚠ Prudence ! Le non-respect de ces instructions peut endommager le produit, d'autres matériaux ou la zone adjacente.

Remarque ! Informations essentielles spécifiques.

2.2 Consignes de sécurité

⚠ Attention ! Le non-respect de ces instructions peut entraîner des blessures voire la mort.

- Lisez les consignes de mise en garde qui suivent avant d'utiliser le produit.
- Assurez-vous que la tension secteur correspond à la tension nominale indiquée sur la plaque signalétique du produit.
- Avant l'installation, l'alimentation secteur doit être coupée.
- Veillez à ne pas endommager l'isolation des fils lors de l'installation du produit.
- Le produit est uniquement destiné à un usage intérieur.
- N'utilisez pas le produit s'il est endommagé.
- Ne modifiez pas le produit.
- Le produit doit être utilisé uniquement conformément à l'usage auquel il est destiné.
- Si le produit doit être réparé, contactez un atelier SAV agréé.

3 Installation

3.1 Installer le produit

Montez le produit en vous référant aux illustrations. (Figures 1-10)

Remarque ! Si l'une des surfaces est en bois et l'autre en matériau non ligneux, reportez-vous aux Figures 4-5. Si les deux surfaces sont en bois, reportez-vous à la figure 6.

Remarque ! Le câble peut être monté en passant soit dans le trou à l'arrière du produit, soit dans le trou sur le côté du produit.

4 Entretien

4.1 Démontage de la source lumineuse

Démontez la source lumineuse du produit en vous référant aux illustrations. (Figures 11-14)

4.2 Nettoyage du produit

- Nettoyez le produit avec un chiffon humide et un détergent doux.

5 Mise au rebut

5.1 Pour mettre le produit au rebut

- Veuillez à respecter la réglementation locale en mettant le produit au rebut. N'incinérez pas le produit.

6 Caractéristiques techniques

Caractéristiques	Valeur
Tension nominale	220-240 V~ 50/60 Hz
Puissance	18 W
Flux lumineux	1750 lm
Température de couleur	4 000 K
Indice de rendu des couleurs	CRI 80
Tonalité de couleur	Blanc neutre
Classe d'efficacité énergétique, source lumineuse	D
Durée de vie	25 000 h
Classe de sécurité	IP20
Dimensions (LxlxH)	528 x 64 x 26 cm

1 Inleiding

1.1 Productbeschrijving

Het product is LED-werkbladverlichting met geïntegreerde vervangbare lichtbron.

1.2 Symbolen

	Lees de gebruiksaanwijzing zorgvuldig door en zorg dat u de instructies begrijpt voordat u het product gebruikt. Bewaar de instructies voor eventueel later gebruik.
	Waarschuwing! Risico op elektrische schok.
	Niet vervangbare regeleenheid.
	Dit product voldoet aan de toepasselijke EU-richtlijnen en -verordeningen.
	Recyclen als elektrisch afval.

1.3 Inhoud verpakking

Afbeelding 1

1. Werkbladverlichting
2. Plug
3. Schroef
4. Houtschroef
5. Kabelklem
6. Schroef voor kabelklem

2 Veiligheid

2.1 Veiligheidsdefinities

⚠ Waarschuwing! Als u deze instructies niet naleeft, bestaat het risico van overlijden of letsel.

⚠ Voorzichtig! Het niet naleven van deze instructies kan leiden tot schade aan het product, andere materialen of de omgeving.

Opmerking! Informatie die vereist is in een bepaalde situatie.

2.2 Veiligheidsinstructies

⚠ Waarschuwing! Het niet naleven van deze instructies kan leiden tot persoonlijk letsel of overlijden.

- Lees de volgende waarschuwingen voordat u het product gebruikt.
- Controleer of de netspanning overeenkomt met de nominale spanning op het typeplaatje van het product.
- Vóór installatie moet de stroom op het elektriciteitsnet worden uitgeschakeld.
- Voorkom dat bij de montage van het product de isolatie van de draden wordt beschadigd.
- Het product is uitsluitend bedoeld voor gebruik binnenshuis.
- Gebruik het product niet als het beschadigd is.
- Breng geen wijzigingen aan het product aan.
- Het product mag alleen worden gebruikt voor het beoogde doel.
- Raadpleeg een erkend servicecentrum als het product gerepareerd moet worden.

3 Montage

3.1 Product monteren

Monteer het product zoals weergegeven in de afbeeldingen. (Afbeelding 1-10)

Opmerking! Raadpleeg Afbeelding 4-5 als een van de oppervlakken van hout is en het andere niet. Zie Afbeelding 6 als beide oppervlakken van hout zijn.

Opmerking! Het snoer kan via het gat aan de achterzijde of via de zijkant van het product worden aangesloten.

4 Onderhoud

4.1 Lichtbron demonteren

Demonteer de lichtbron uit het product zoals weergegeven in de afbeeldingen. (Afbeelding 11-14).

4.2 Het product schoonmaken

- Reinig het product met een vochtige doek en een mild schoonmaakmiddel.

5 Verwijdering

5.1 Het product afdanken

- Neem de plaatselijke regelgeving in acht wanneer u het product afdankt. Het product niet verbranden.

6 Technische gegevens

Specificatie	Waarde
Nominale spanning	220-240V~50-60 Hz
Vermogen	18 W
Lichtstroom	1750 lm
Kleurtemperatuur	4000 K
Kleurweergave-index	CRI 80
Lichtkleur	Neutraal wit
Energie-efficiëntieklasse, lichtbron	D
Levensduur	25.000 uur
Veiligheidsklasse	IP20
Afmetingen (LxBxH)	528 x 64 x 26



www.jula.com