



# SHOWER BASKET

**OPERATING INSTRUCTIONS** - Original instructions

**SV DUSCHKORG  
BRUKSANVISNING**

Översättning av originalinstruktioner

**NO DUSJKURV  
BETJENINGSANVISNINGER**

Oversettelse av originalinstruksjonene

**DA BRUSEBADSKURV  
BETJENINGSVEJLEDNING**

Oversættelse af den originale vejledning

**PL KOSZYK PRYSZNICOWY  
INSTRUKCJA OBSŁUGI**

Przekład instrukcji oryginalnej

**DE DUSCHKORB  
BEDIENUNGSANLEITUNG**

Übersetzung der Originalanleitung

**FI SUIHKUKORI  
KÄYTTÖOHJE**

Alkuperäisten ohjeiden käänös

**FR PANIER DE DOUCHE  
INSTRUCTIONS D'UTILISATION**

Traduction des instructions d'origine

**NL DOUCHEMANDJE  
BEDIENINGSINSTRUCTIES**

Vertaling van de originele instructies

Jula AB förbehåller sig rätten att göra ändringar på produkten. Jula AB innehar upphovsrätten till denna dokumentation. Det är inte tillåtet att modifiera eller ändra denna dokumentation på något sätt och bruksanvisningen ska skrivas ut och användas som den är i förhållande till produkten. Se Julas webbplats för den senaste versionen av bruksanvisningen.

Jula AB forbeholder seg retten til å endre produktet. Jula AB innehar opphavsretten til denne dokumentasjonen. Det er ikke tillatt å modifisere eller endre denne dokumentasjonen på noen som helst måte, og håndboken skal trykkes og brukes som den er i forhold til produktet. For siste versjon av betjeningsanvisningene, se Julas nettsider.

Jula AB forbeholder sig retten til at ændre produktet. Jula AB har ophavsretten til denne dokumentation. Det er ikke tilladt at modificere eller ændre denne dokumentation på nogen måde, og manualen skal printes og bruges som den er i forhold til produktet. For den seneste version af betjeningsvejledningen, se Julas hjemmeside.

Jula AB zastrzega sobie prawo do wprowadzania zmian w produkcie. Jula AB zastrzega sobie prawa autorskie do niniejszej dokumentacji. Dokumentacji nie wolno w żaden sposób modyfikować ani zmieniać, a instrukcję należy drukować i używać ją w odniesieniu do produktu w stanie niezmiennym. Najnowszą wersję instrukcji obsługi można znaleźć na stronie internetowej Jula.

Jula AB reserves the right to make changes to the product. Jula AB claims copyright on this documentation. It is not allowed to modify or alter this documentation in any way and the manual shall be printed and used as it is in relation to the product. For the latest version of operating instructions, refer to the Jula website.

Jula AB behält sich das Recht vor, Änderungen am Produkt vorzunehmen. Jula AB beansprucht die Urheberrechte an dieser Dokumentation. Es ist nicht zulässig, diese Dokumentation in irgendeiner Weise zu verändern oder umzugestalten. Die Anleitung muss gedruckt und so verwendet werden, wie sie in Bezug zum Produkt steht. Die aktuellste Version der Bedienungsanleitung finden Sie auf der Website von Jula.

Jula AB pidättää oikeuden tehdä tuoteeseen muutoksia. Jula AB:llä on tämän dokumentaation tekijänoikeus. Tätä dokumentaatiota ei saa muuttaa millään tavalla ja käyttöopas on tulostettava ja sitä on käytettävä sellaisena kuin se on tämän tuotteen kanssa. Käyttöohjeiden uusin versio löytyy Julan verkkosivustolta.

Jula AB se réserve le droit d'apporter des modifications au produit. Jula AB revendique les droits d'auteur sur cette documentation. Il est interdit de modifier ou d'altérer cette documentation de quelque manière que ce soit et le manuel doit être imprimé et utilisé tel quel en relation avec le produit. Pour obtenir la dernière version des instructions d'utilisation, consultez le site Web de Jula.

Jula AB behoudt zich het recht voor om wijzigingen aan het product aan te brengen. Jula AB claimt het copyright op deze documentatie. Het is niet toegestaan om deze documentatie op welke manier dan ook te wijzigen of te veranderen. De handleiding moet worden afgedrukt en gebruikt zoals deze in relatie tot het product staat. Raadpleeg de Jula-website voor de laatste versie van de bedieningsinstructies.

**WWW.JULA.COM**

© JULA AB 2025-10-01

**JULA AB**  
**BOX 363, 532 24 SKARA, SWEDEN**

1

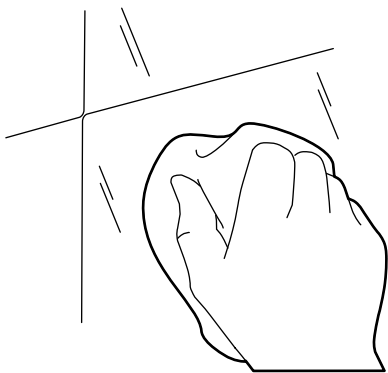
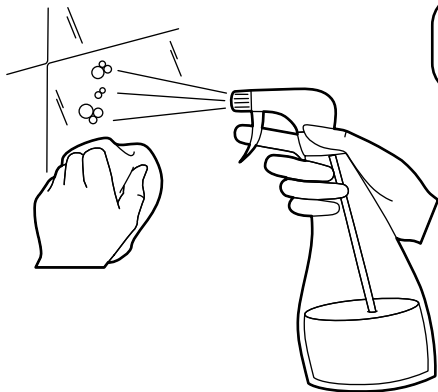

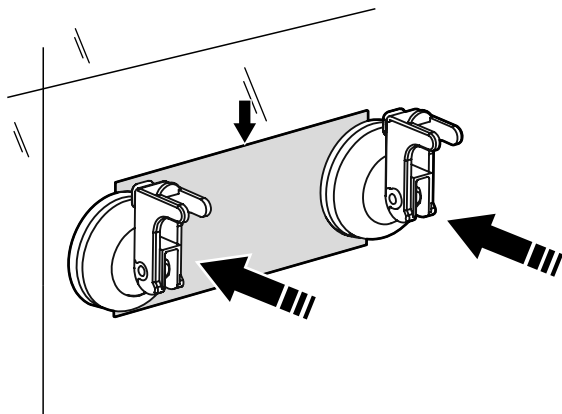

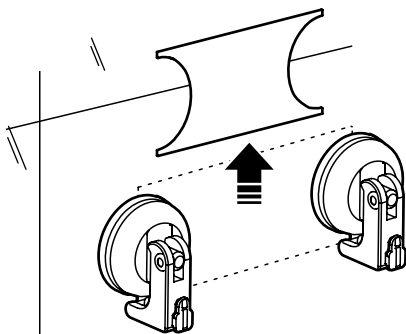
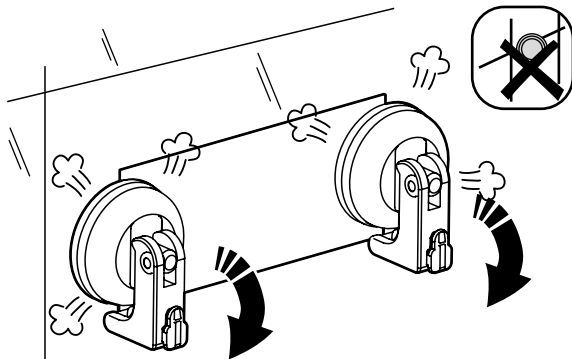

4

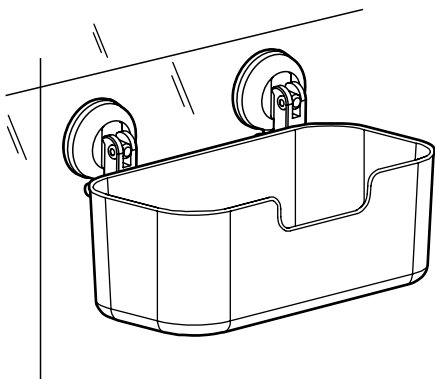
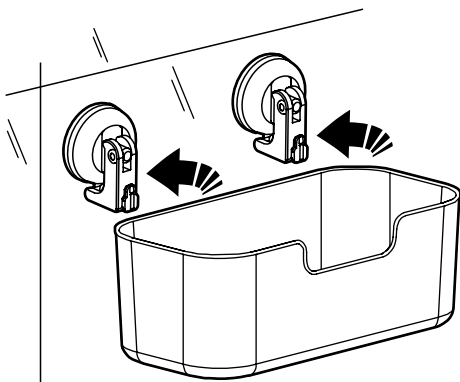

↓  
24 H  
⌚

5

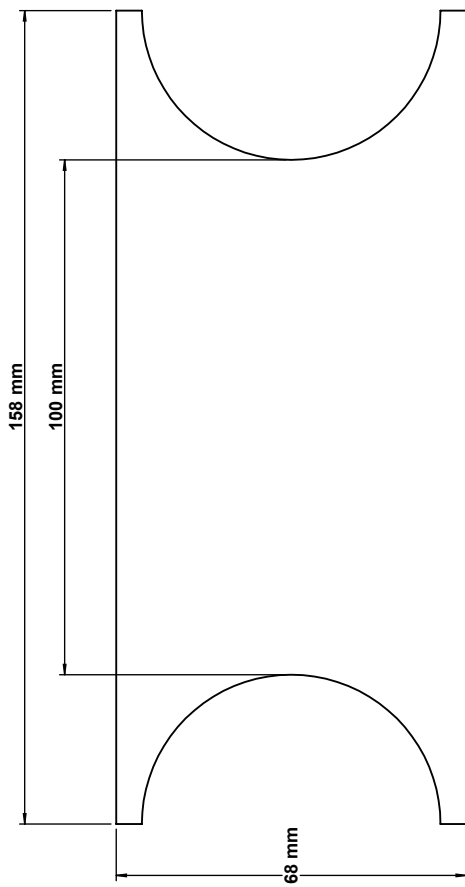



# 1 Inledning

## 1.1 Produktbeskrivning

Produkten är en duschkorg med sugkoppssfäste.

Den är avsedd att placeras på släta, icke porösa ytor som kakel, glas eller glasfiber.

## 1.2 Symboler

	<p>Läs bruksanvisningen noga före användning. Spara bruksanvisningen för framtida behov.</p>
	<p>Uttjänt produkt ska avfallshanteras i enlighet med gällande regler.</p>

# 2 Säkerhet

## 2.1 Säkerhetsanvisningar

**!** **WARNING!** Om inte dessa anvisningar följs finns risk för dödsfall och/eller personskada.

**!** **VIKTIGT!** Om inte dessa anvisningar följs finns risk för skada på produkten, annan egendom och/eller intilliggande område.

**OBS!** Markerar information som är viktig i en given situation.

## 2.2 Allmänna säkerhetsanvisningar

**!** **WARNING!** Om inte dessa anvisningar följs finns risk för dödsfall och/eller personskada.

- Läs alla säkerhetsanvisningar nedan före användning.
- Överskrid inte största tillåtna belastning.
- Fördela belastningen jämnt.
- Kontrollera att produkten är korrekt fastsatt på väggen.

### 3 Installation

**OBS!** Sätt inte fast produkten på ojämna ytor.

- 1 Kontrollera att ytan är ren och torr innan produkten sätts fast. (Bild 1)

**OBS!** Placera inte sugkopparna nära eller på fogar mellan kakelplattor. Sugkopparna måste placeras på en plan och slät yta.

- 2 Lossa sugkopparna från korgen och mät avståndet mellan de båda sugkopparna. Använd en monteringsmall (se mått i bild 5) och sätt fast sugkopparna på väggen. (Bild 2)
- 3 Vänd låskroken uppåt och tryck sugkoppen mot väggen för att pressa ut luften ur den. Dra låskroken nedåt för att låsa fast sugkoppen på plats. (Bild 3)
- 4 Placera korgen på krokarna. (Bild 4)

**OBS!** Låt produkten hänga utan last i 24 timmar.

### 4 Underhåll

- Rengör vid behov produkten med en mjuk trasa, fuktad med mildt rengöringsmedel. Låt produkten torka helt.

### 5 Avfallshantering

- Uttjänt produkt ska avfallshanteras i enlighet med gällande regler. Produkten får inte brännas.

### 6 Tekniska data

Tekniska data	
Längd	251 mm
Bredd	120 mm
Höjd	90 mm
Vikt	261 g
Max. belastning	3 kg



# 1 Introduksjon

## 1.1 Produktbeskrivelse

Produktet er en dusjkurv med sugekopper.

Beregnet for montering på glatte, ikke-porøse overflater som fliser, glass eller fiberglass.

## 1.2 Symboler

	<p>Les bruksanvisningen nøye og pass på at du forstår instruksjonene før du bruker produktet. Ta vare på disse instruksjonene i tilfelle du får bruk for dem senere.</p>
	<p>Kassert produkt skal resirkuleres i henhold til gjeldende lovgivning.</p>

# 2 Sikkerhet

## 2.1 Sikkerhetsdefinisjoner

**⚠ Advarsel!** Hvis du ikke følger disse instruksjonene, er det fare for dødsfall eller personskade.

**⚠ OBS!** Hvis du ikke følger disse instruksjonene, er det fare for skader på produktet, andre materialer eller området i nærheten.

**Merk!** Informasjon som er nødvendig i en gitt situasjon.

## 2.2 Generelle sikkerhetsinstruksjoner

**⚠ Advarsel!** Hvis du ikke følger disse instruksjonene, er det fare for dødsfall eller personskade.

- Les advarslene nedenfor før du tar produktet i bruk.
- Ikke overskrid hyllens maksimale lastekapasitet.
- Fordel vekten jevnt på hyllen.
- Pass på at produktet er riktig festet til veggen.

### 3 Installasjon

**Merk!** Ikke fest produktet på en ujevn overflate.

- 1 Pass på at overflaten er helt ren og tørr før du fester produktet. (Bilde 1)

**Merk!** Ikke fest sugekoppene like ved eller over flisenes fuger. Sugerkoppene må festes til en jevn og flat overflate.

- 2 Fjern sugerkoppene fra kurven og mål avstanden mellom de 2 sugerkoppene. Bruk en monteringsmal (se målingene på bilde 5) for å feste sugerkoppene til veggen. (Bilde 2)
- 3 Med låsekroken vendt oppover, trykk sugerkoppen til veggen for å presse ut luft under den, og dra deretter låsekroken ned for å låse sugerkoppen på plass. (Bilde 3)
- 4 Fest kurven til krokene. (Bilde 4)

**Merk!** La produktet henge uten belastning i 24 timer.

### 4 Vedlikehold

- Vask produktet ved behov eller bruk en myk, fuktet klut med mildt rengjøringsmiddel. La produktet tørke helt.

### 5 Kassering

- Pass på at du følger lokal lovgivning når du kasserer produktet. Produktet skal ikke brennes.

### 6 Tekniske data

Tekniske data	
Lengde	251 mm
Bredde	120 mm
Høyde	90 mm
Vekt	261 g
Maksimal belastning	3 kg



# 1 Indledning

## 1.1 Produktbeskrivelse

Produktet er en brusekurv med sugekopper.

Beregnet til montering på glatte, ikke-porøse overflader som f.eks. fliser, glas eller glasfiber.

## 1.2 Symboler

	<p>Læs betjeningsvejledningen omhyggeligt, og vær sikker på, du forstår den, før du tager produktet i brug. Gem betjeningsvejledningen til senere brug.</p>
	<p>Produktet skal bortskaffes i henhold til gældende regler.</p>

# 2 Sikkerhed

## 2.1 Sikkerhedsdefinitioner

**⚠ Advarsel!** Manglende overholdelse af disse anvisninger kan medføre død eller personskaade.

**⚠ Forsigtig!** Manglende overholdelse af disse anvisninger kan medføre skader på produktet, andre materialer eller det omgivende område.

**Bemærk!** Information der er nødvendig i bestemte situationer.

## 2.2 Generel sikkerhedsanvisning

**⚠ Advarsel!** Manglende overholdelse af disse anvisninger kan medføre død eller personskaade.

- Læs nedenstående advarsler, før du bruger produktet.
- Hylden maksimale belastningskapacitet må ikke overskrides.
- Fordel belastningen ligeligt på hylden.
- Sørg for, at produktet er korrekt monteret på væggen.

### 3 Montering

**Bemærk!** Sæt ikke produktet på en ujævn overflade.

- 1 Sørg for, at underlaget er helt rent og tørt, før du sætter produktet på. (Figur 1)

**Bemærk!** Sæt ikke sugekopperne fast i nærheden af eller oven på flisefugen. Sugkopperne skal sættes fast på en glat og plan overflade.

- 2 Fjern sugekopperne fra kurven, og mål afstanden mellem de 2 sugekopper. Brug en fugeskabelon (se målene på Figur 5) til at fastgøre sugekopperne på væggen. (Figur 2)
- 3 Med låsekrogen opad skubbes sugekoppen mod væggen for at frigøre luften under den, og låsekrogen trækkes ned for at låse sugekoppen på plads. (Figur 3)
- 4 Sæt kurven fast på krogene. (Figur 4)

**Bemærk!** Lad produktet hænge uden belastning i 24 timer.

### 4 Vedligeholdelse

- Vask produktet efter behov, eller brug en blød, fugtet klud med mildt rengøringsmiddel. Lad produktet tørre helt.

### 5 Bortskaffelse

- Følg de lokale regler ved bortskaffelse af produktet. Brænd ikke produktet.

### 6 Tekniske data

Tekniske data	
Længde	251 mm
Bredde	120 mm
Højde	90 mm
Vægt	261 g
Maksimal belastning	3 kg

# 1 Wprowadzenie

## 1.1 Opis produktu

Opisywany produkt to koszyk prysznicowy z przyssawkami.

Przeznaczony do montażu na gładkich, nieporowatych powierzchniach, takich jak płytki ceramiczne, szkło lub włókno szklane.

## 1.2 Symbole

	Przed rozpoczęciem korzystania z produktu należy uważnie i ze zrozumieniem przeczytać instrukcję obsługi. Instrukcję należy zachować do późniejszych konsultacji.
	Zużyty produkt należy zutylizować zgodnie z obowiązującymi przepisami.

# 2 Bezpieczeństwo

## 2.1 Definicje bezpieczeństwa

**!** **Ostrzeżenie!** Nieprzestrzeganie niniejszych instrukcji stwarza ryzyko śmierci lub obrażeń ciała.

**!** **Przeostroga!** Nieprzestrzeganie niniejszych instrukcji stwarza ryzyko uszkodzenia produktu, innych materiałów lub otoczenia.

**Uwaga!** Informacje, które należy znać w danej sytuacji.

## 2.2 Ogólne zasady bezpieczeństwa

**!** **Ostrzeżenie!** Nieprzestrzeganie niniejszych instrukcji stwarza ryzyko śmierci lub obrażeń ciała.

- Przed użyciem produktu przeczytaj poniższe ostrzeżenia.
- Nie przekraczać maksymalnego obciążenia półek.
- Obciążenie należy równomiernie rozłożyć na regale.

- Dopilnuj, aby produkt został prawidłowo przymocowany do ściany.

### 3 Montaż

**Uwaga!** Nie mocuj produktu na nierównych powierzchniach.

- 1 Przed zamocowaniem produktu upewnij się, że powierzchnia jest całkowicie czysta i sucha. (Rysunek 1)

**Uwaga!** Nie mocuj przyssawek w pobliżu ani na fugach między płytkami. Przyssawki muszą zostać przymocowane do gładkiej i płaskiej powierzchni.

- 2 Wyjmij przyssawki z koszyka i zmierz odległość między 2 przyssawkami. Wykorzystaj szablon montażowy (patrz wymiary na Rysunku 5) do przymocowania przyssawek do ściany. (Rysunek 2)
- 3 Unieś zaczep blokujący i dociśnij przyssawkę do ściany, aby uwolnić znajdujące się pod nią powietrze, a następnie opuść zaczep, aby ją zamocować. (Rysunek 3)
- 4 Zamocuj koszyk na zaczepach. (Rysunek 4)

**Uwaga!** Zostaw zawieszony produkt bez obciążenia na 24 godziny.

### 4 Konserwacja

- W razie potrzeby czyść produkt miękką szmatką zwilżoną łagodnym detergentem. Zaczekaj, aż produkt dokładnie wyschnie.

### 5 Utylizacja

- Utylizując produkt należy postępować zgodnie z lokalnymi przepisami. Nie pal produktu.

### 6 Dane techniczne

Dane techniczne	
Długość	251 mm
Szerokość	120 mm
Wysokość	90 mm
Masa	261 g
Maksymalne obciążenie	3 kg



# 1 Introduction

## 1.1 Product description

The product is a shower basket with suction cups.

Intended to be mounted on smooth, non-porous surfaces such as tile, glass or fiberglass.

## 1.2 Symbols

	<p>Read the operating instructions carefully and make sure that you understand the instructions before you use the product. Save the instructions for future reference.</p>
	<p>Discarded product must be recycled according to current regulations.</p>

# 2 Safety

## 2.1 Safety definitions

**Warning!** If you do not obey these instructions, there is a risk of death or injury.

**Caution!** If you do not obey these instructions, there is a risk of damage to the product, other materials or the adjacent area.

**Note!** Information that is necessary in a given situation.

## 2.2 General safety instruction

**Warning!** If you do not obey these instructions, there is a risk of death or injury.

- Read the warning instructions that follow before you use the product.
- Do not exceed the maximum loading capacity of the shelf.
- Spread the load equally on the shelf.
- Make sure that the product is correctly attached to the wall.

### 3 Installation

**Note!** Do not attach the product on uneven surface.

- 1 Make sure that the surface is fully clean and dry before you attach the product. (Figure 1)

**Note!** Do not attach the suction cups near or on top of the tile grout. The suction cups must be attach to a smooth and flat surface.

- 2 Remove the suction cups from the basket and measure the distance between the 2 suction cups. Use a mouting template (refer to measurements on Figure 5) to attach the suction cups to the wall. (Figure 2)
- 3 With the locking hook upwards push the suction cup to the wall to release the air under it, pull down the locking hook to lock the suction cup in place. (Figure 3)
- 4 Attach the basket to the hooks. (Figure 4)

**Note!** Let the product hang without any load for 24 hours.

### 4 Maintenance

- Wash the product if necessary or use a soft dampened cloth with mild detergent. Let the product dry completely.

### 5 Disposal

- Make sure that you follow local regulations when you discard the product. Do not burn the product.

### 6 Technical data

Technical data	
Length	251 mm
Width	120 mm
Height	90 mm
Weight	261 g
Maximum load	3 kg



# 1 Einführung

## 1.1 Produktbeschreibung

Das Produkt ist ein Duschkorb mit Saugnäpfen.

Er ist zur Befestigung an glatten, nicht porösen Oberflächen wie Fliesen, Glas oder Fiberglas gedacht.

## 1.2 Symbole

	<p>Lesen Sie die Bedienungsanleitung sorgfältig durch und vergewissern Sie sich, dass Sie die Anweisungen verstanden haben, bevor Sie das Produkt verwenden. Speichern Sie die Anweisungen zur späteren Verwendung.</p>
	<p>Ausgediente Produkte müssen gemäß geltenden Vorschriften entsorgt werden.</p>

# 2 Sicherheit

## 2.1 Sicherheitsdefinitionen

**! Warnung!** Wenn Sie diese Anweisungen nicht befolgen, besteht die Gefahr von Tod oder Verletzungen.

**! Achtung!** Wenn Sie diese Anweisungen nicht befolgen, besteht die Gefahr, dass das Produkt, andere Materialien oder der angrenzende Bereich beschädigt werden.

**Hinweis!** Informationen, die in einer bestimmten Situation notwendig sind.

## 2.2 Allgemeine Sicherheitshinweise

**! Warnung!** Wenn Sie diese Anweisungen nicht befolgen, besteht die Gefahr von Tod oder Verletzungen.

- Lesen Sie die folgenden Warnhinweise, bevor Sie das Produkt verwenden.
- Überschreiten Sie nicht die maximale Belastung des Regals.
- Verteilen Sie die Last gleichmäßig.
- Achten Sie darauf, dass das Produkt korrekt an der Wand angebracht ist.

## 3 Installation

**Hinweis!** Bringen Sie das Produkt nicht an einer unebenen Oberfläche an.

- 1 Achten Sie darauf, dass die Oberfläche vollständig sauber und trocken ist, ehe Sie das Produkt anbringen. (Abbildung 1)

**Hinweis!** Bringen Sie die Saugnäpfe nicht nahe an oder auf den Fliesenfugen an. Die Saugnäpfe müssen auf einer glatten, ebenen Oberfläche angebracht werden.

- 2 Entfernen Sie die Saugnäpfe vom Korb und messen Sie den Abstand zwischen den beiden Saugnäpfen. Verwenden Sie eine Bohrvorlage (oder die Messungen in Abbildung 5), um die Saugnäpfe an der Wand anzubringen. (Abbildung 2)
- 3 Lassen Sie die Verriegelungshaken nach oben zeigen. Schieben Sie die Saugnäpfe auf die Wand, um die Luft darunter zu entfernen. Ziehen Sie dann den Verriegelungshaken nach unten, um die Saugnäpfe an dieser Stelle zu verriegeln. (Abbildung 3)
- 4 Bringen Sie den Korb an den Haken an. (Abbildung 4)

**Hinweis!** Lassen Sie das Produkt für 24 Stunden ohne Last hängen.

## 4 Pflege

- Spülen Sie das Produkt bei Bedarf ab oder verwenden Sie ein feuchtes Tuch mit einem milden Reinigungsmittel. Lassen Sie das Produkt vollständig trocknen.

## 5 Entsorgung

- Achten Sie beim Entsorgen des Produkts auf die Einhaltung der örtlichen Vorschriften. Verbrennen Sie das Produkt nicht.

## 6 Technische Daten

Technische Daten	
Länge	251 mm
Breite	120 mm
Höhe	90 mm
Gewicht	261 g
Maximale Belastung	3 kg



# 1 Johdanto

## 1.1 Tuotteen kuvaus

Tuote on imukupeilla varustettu suihkukori.

Tarkoitettu asennettavaksi sileille, ei-huokoisille pinnoille, kuten kaakeleille, lasille tai lasikuidulle.

## 1.2 Symbolit

	<p>Lue käyttöohjeet huolellisesti ja varmista, että ymmärrät ohjeet ennen tuotteen käyttöä. Säilytä ohjeet myöhempää käyttöä varten.</p>
	<p>Käytöstä poistettu tuote on kierrätettävä voimassa olevien säännösten mukaisesti.</p>

# 2 Turvallisuus

## 2.1 Turvallisuuden määritelmät

**!** **Varoitus!** Ohjeiden noudattamatta jättäminen aiheuttaa kuoleman tai henkilövahingon vaaran.

**!** **Varo!** Ohjeiden noudattamatta jättäminen aiheuttaa tuotteen, muiden materiaalien tai viereisten alueiden vahingoittumisen vaaran.

**Huom!** Tarpeellista tietoa tietyssä tilanteessa.

## 2.2 Yleiset turvallisuusohjeet

**!** **Varoitus!** Ohjeiden noudattamatta jättäminen aiheuttaa kuoleman tai henkilövahingon vaaran.

- Lue seuraavat varoitusohjeet ennen tuotteen käyttöä.
- Älä ylitä hyllyn enimmäiskantavuutta.
- Jaa kuorma tasaisesti hyllylle.
- Varmista, että tuote on tukevasti kiinni seinässä.

### 3 Asennus

**Huom!** Älä kiinnitä tuotetta epätasaiselle pinnalle.

- 1 Varmista, että pinta on täysin puhdas ja kuiva ennen tuotteen kiinnittämistä. (Kuva 1)

**Huom!** Älä kiinnitä imukuppeja laattasaumojen lähelle tai päälle. Imukupit on kiinnitettävä sileään ja tasaiseen pintaan.

- 2 Irrota imukupit korista ja mittaa kahden imukupin välinen etäisyys. Kiinnitä imukupit seinään asennusmallin avulla (katso mitat kuvassa 5). (Kuva 2)
- 3 Paina imukuppia seinää vasten lukituskoukku ylöspäin, jotta sen alla oleva ilma poistuu, ja vedä lukituskoukku alaspäin, jotta imukuppi lukittuu paikalleen. (Kuva 3)
- 4 Kiinnitä kori koukkuihin. (Kuva 4)

**Huom!** Anna tuotteen roikkua ilman kuormitusta 24 tuntia.

### 4 Huolto

- Puhdista tuote pehmeällä kostutetulla liinalla ja miedolla pesuaineella. Anna tuotteen kuivua täysin.

### 5 Hävittäminen

- Varmista, että noudatat paikallisia määräyksiä, kun hävität tuotteen. Älä hävitä polttamalla.

### 6 Tekniset tiedot

Tekniset tiedot	
Pituus	251 mm
Leveys	120 mm
Korkeus	90 mm
Paino	261 g
Suurin kuormitus	3 kg



# 1 Introduction

## 1.1 Description du produit

Ce produit est un panier de douche à ventouses.

Destiné à être installé sur des surfaces lisses et non poreuses, comme des carrelages, du verre ou de la fibre de verre.

## 1.2 Pictogrammes

	<p>Lisez attentivement les instructions d'utilisation et assurez-vous de les avoir bien comprises avant d'utiliser le produit. Conservez les instructions afin de pouvoir les consulter ultérieurement.</p>
	<p>Les produits en fin de vie doivent être recyclés conformément aux règles applicables.</p>

# 2 Sécurité

## 2.1 Définitions de sécurité

**!** **Attention !** Le non-respect de ces instructions peut entraîner des blessures voire la mort.

**!** **Prudence !** Le non-respect de ces instructions peut endommager le produit, d'autres matériaux ou la zone adjacente.

**Remarque !** Informations essentielles spécifiques.

## 2.2 Consignes générales de sécurité

**!** **Attention !** Le non-respect de ces instructions peut entraîner des blessures voire la mort.

- Lisez les consignes de mise en garde qui suivent avant d'utiliser le produit.
- Ne dépassez pas la capacité de charge de l'étagère.
- Répartissez uniformément le poids sur l'étagère.
- Assurez-vous que le produit est correctement fixé au mur.

### 3 Installation

**Remarque !** Ne fixez pas le produit sur une surface inégale.

- 1 Vérifiez que la surface est parfaitement propre et sèche avant de fixer le produit. (Figure 1)

**Remarque !** Ne fixez pas les ventouses près ou au-dessus des joints des carrelages. Les ventouses doivent être fixées sur une surface lisse et plane.

- 2 Enlevez les deux ventouses du panier et mesurez la distance entre les 2 ventouses. Utilisez un gabarit de montage (voir les mesures sur la figure 5) pour fixer chaque ventouse au mur. (Figure 2)
- 3 Avec le crochet de blocage vers le haut, appuyez la ventouse sur le mur afin de chasser l'air, abaissez le crochet pour bloquer la ventouse en place. (Figure 3)
- 4 Fixez le panier aux crochets. (Figure 4)

**Remarque !** Le produit doit rester sans charge pendant 24 heures.

### 4 Entretien

- Lavez le produit si nécessaire ou utilisez un chiffon doux humidifié avec un détergent doux. Laissez le produit sécher complètement.

### 5 Mise au rebut

- Veillez à respecter la réglementation locale en mettant le produit au rebut. N'incinerez pas le produit.

### 6 Données techniques

Données techniques	
Longueur	251 mm
Largeur	120 mm
Hauteur	90 mm
Poids	261 g
Charge maximale	3 kg



# 1 Inleiding

## 1.1 Productbeschrijving

Het product is een douchemandje met zuignappen.

Bedoeld voor montage op gladde, niet-poreuze oppervlakken zoals tegels, glas of glasvezel.

## 1.2 Symbolen

	<p>Lees de gebruiksaanwijzing zorgvuldig door en zorg dat u de instructies begrijpt voordat u het product gebruikt. Bewaar de instructies voor eventueel later gebruik.</p>
	<p>Afgedankt product moet worden gerecycled volgens de toepasselijke regelgeving.</p>

# 2 Veiligheid

## 2.1 Veiligheidsdefinitie

**! Waarschuwing!** Het niet naleven van deze instructies kan leiden tot persoonlijk letsel of overlijden.

**! Let op!** Het niet naleven van deze instructies kan leiden tot schade aan het product, andere materialen of de omgeving.

**Opmerking!** Informatie die vereist is in een bepaalde situatie.

## 2.2 Algemene veiligheidsinstructies

**! Waarschuwing!** Het niet naleven van deze instructies kan leiden tot persoonlijk letsel of overlijden.

- Lees de volgende waarschuwingen voordat u het product gebruikt.
- Overschrijd het maximale laadvermogen van de plank niet.
- Verdeel de belasting gelijkmatig over de plank.
- Zorg dat het product op de juiste wijze tegen de muur wordt bevestigd.

### 3 Bevestiging

**Opmerking!** Bevestig het product niet op een oneffen oppervlak.

- 1 Zorg dat het oppervlak goed schoon en droog is voordat u het product bevestigt. (Afbeelding 1)

**Opmerking!** Bevestig de zuignappen niet in de buurt of op de voegen van tegels. De zuignappen moeten op een glad en vlak oppervlak worden bevestigd.

- 2 Haal de zuignappen van het mandje en meet de afstand tussen de 2 zuignappen. Maak gebruik van een sjabloon (zie de afmetingen in Afbeelding 5) om de zuignappen op de muur te bevestigen. (Afbeelding 2)
- 3 Duw de zuignap met de vergrendelhaak naar boven tegen de muur om de lucht eronder te laten ontsnappen. Trek de haak naar beneden om de zuignap te vergrendelen. (Afbeelding 3)
- 4 Bevestig de mand aan de haken. (Afbeelding 4)

**Opmerking!** Laat het product zonder enige belasting 24 uur hangen.

### 4 Onderhoud

- Maak het product schoon met een zachte, vochtige doek met een mild schoonmaakmiddel. Laat het product volledig drogen.

### 5 Verwijdering

- Neem de plaatselijke regelgeving in acht wanneer u het product afdankt. Het product niet verbranden.

### 6 Technische gegevens

Technische gegevens	
Lengte	251 mm
Breedte	120 mm
Hoogte	90 mm
Gewicht	261 g
Maximale belasting	3 kg







[www.jula.com](http://www.jula.com)