

KAYOBA



026422



FOLDABLE ELECTRIC BICYCLE

OPERATING INSTRUCTIONS - Original instructions

SV HOPFÄLLBAR ELCYKEL BRUKSANVISNING

Översättning av originalinstruktioner

NO SAMMENLEGGBAR EL-SYKKEL BETJENINGSANVISNINGER

Oversettelse av originalinstruksjonene

DA SAMMENKLAPPELIG ELCYKEL BETJENINGSVEJLEDNING

Oversættelse af den originale vejledning

PL SKŁADANY ROWER ELEKTRYCZNY INSTRUKCJA OBSŁUGI

Przekład instrukcji oryginalnej

DE ZUSAMMENKLAPPBARES ELEKTROFAHRRAD BEDIENUNGSANLEITUNG

Übersetzung der Originalanleitung

FI KOKOONTAITETTAVA SÄHKÖPOLKUPYÖRÄ KÄYTTÖOHJE

Alkuperäisten ohjeiden käännös

FR VÉLO ÉLECTRIQUE PLIABLE INSTRUCTIONS D'UTILISATION

Traduction des instructions d'origine

NL OPVOUWBARE ELEKTRISCHE FIETS BEDIENINGSINSTRUCTIES

Vertaling van de originele instructies

Jula AB förbehåller sig rätten att göra ändringar på produkten. Jula AB innehar upphovsrätten till denna dokumentation. Det är inte tillåtet att modifiera eller ändra denna dokumentation på något sätt och bruksanvisningen ska skrivas ut och användas som den är i förhållande till produkten. Se Julas webbplats för den senaste versionen av bruksanvisningen.

Jula AB forbeholder seg retten til å endre produktet. Jula AB innehar opphavsretten til denne dokumentasjonen. Det er ikke tillatt å modifisere eller endre denne dokumentasjonen på noen som helst måte, og håndboken skal trykkes og brukes som den er i forhold til produktet. For siste versjon av betjeningsanvisningene, se Julas nettside.

Jula AB forbeholder sig retten til at ændre produktet. Jula AB har ophavsretten til denne dokumentation. Det er ikke tilladt at modificere eller ændre denne dokumentation på nogen måde, og manualen skal printes og bruges som den er i forhold til produktet. For den seneste version af betjeningsvejledningen, se Julas hjemmeside.

Jula AB zastrzega sobie prawo do wprowadzania zmian w produkcie. Jula AB zastrzega sobie prawa autorskie do niniejszej dokumentacji. Dokumentacji nie wolno w żaden sposób modyfikować ani zmieniać, a instrukcję należy drukować i używać ją w odniesieniu do produktu w stanie niezmienionym. Najnowszą wersję instrukcji obsługi można znaleźć na stronie internetowej Jula.

Jula AB reserves the right to make changes to the product. Jula AB claims copyright on this documentation. It is not allowed to modify or alter this documentation in any way and the manual shall be printed and used as it is in relation to the product. For the latest version of operating instructions, refer to the Jula website.

Jula AB behält sich das Recht vor, Änderungen am Produkt vorzunehmen. Jula AB beansprucht die Urheberrechte an dieser Dokumentation. Es ist nicht zulässig, diese Dokumentation in irgendeiner Weise zu verändern oder umzugestalten. Die Anleitung muss gedruckt und so verwendet werden, wie sie in Bezug zum Produkt steht. Die aktuellste Version der Bedienungsanleitung finden Sie auf der Website von Jula.

Jula AB pidättää oikeuden tehdä tuotteeseen muutoksia. Jula AB:llä on tämän dokumentaation tekijänoikeus. Tätä dokumentaatiota ei saa muuttaa millään tavalla ja käyttöopas on tulostettava ja sitä on käytettävä sellaisena kuin se on tämän tuotteen kanssa. Käyttöohjeiden uusin versio löytyy Julan verkkosivustolta.

Jula AB se réserve le droit d'apporter des modifications au produit. Jula AB revendique les droits d'auteur sur cette documentation. Il est interdit de modifier ou d'altérer cette documentation de quelque manière que ce soit et le manuel doit être imprimé et utilisé tel quel en relation avec le produit. Pour obtenir la dernière version des instructions d'utilisation, consultez le site Web de Jula.

Jula AB behoudt zich het recht voor om wijzigingen aan het product aan te brengen. Jula AB claimt het copyright op deze documentatie. Het is niet toegestaan om deze documentatie op welke manier dan ook te wijzigen of te veranderen. De handleiding moet worden afgedrukt en gebruikt zoals deze in relatie tot het product staat. Raadpleeg de Jula-website voor de laatste versie van de bedieningsinstructies.

WWW.JULA.COM

© JULA AB 2025-06-24

**JULA AB
BOX 363, 532 24 SKARA, SWEDEN**

1

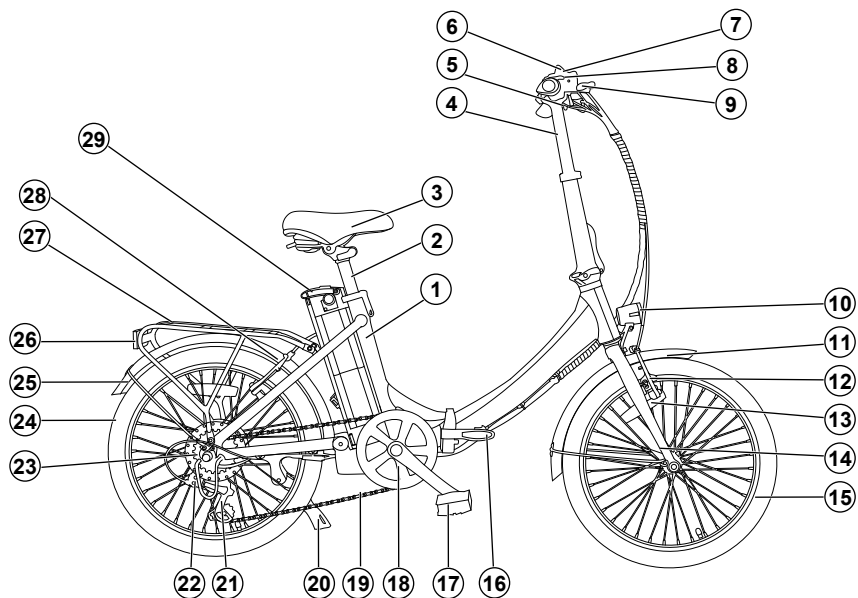

2

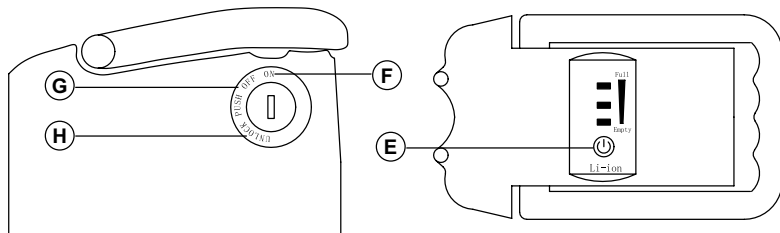
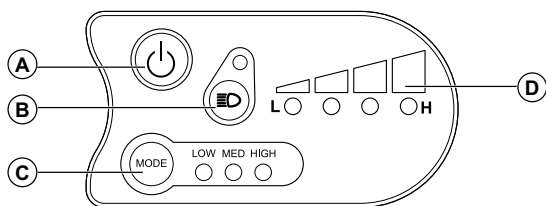

3

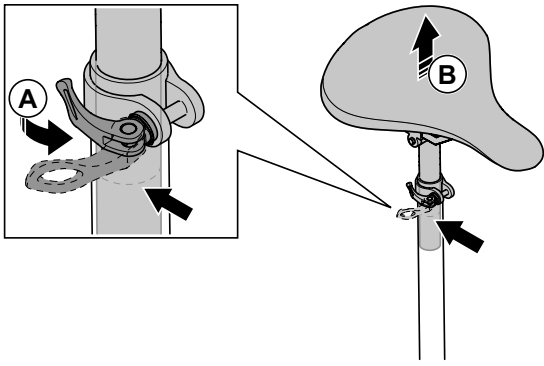

4

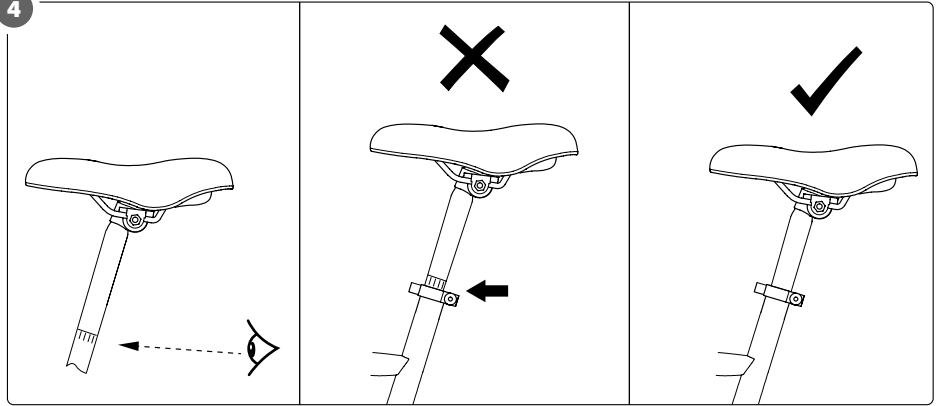

5

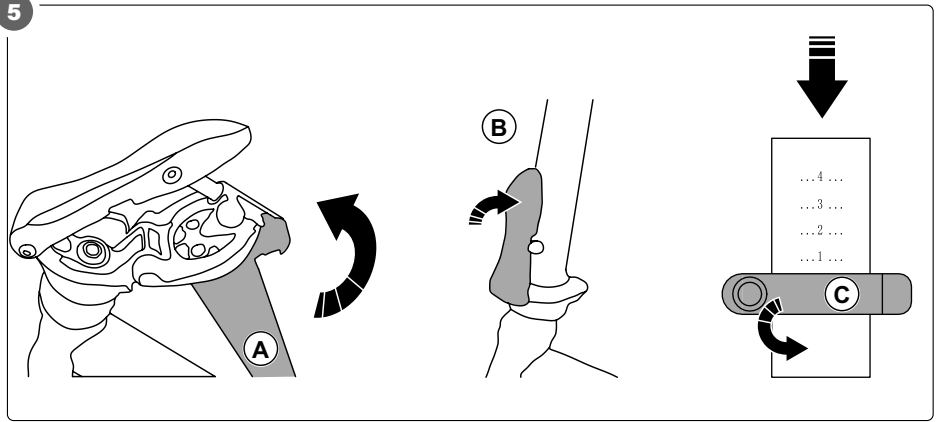

6

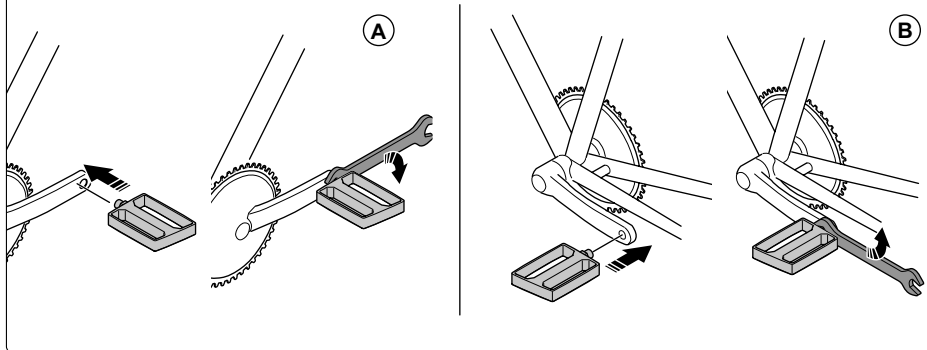

7

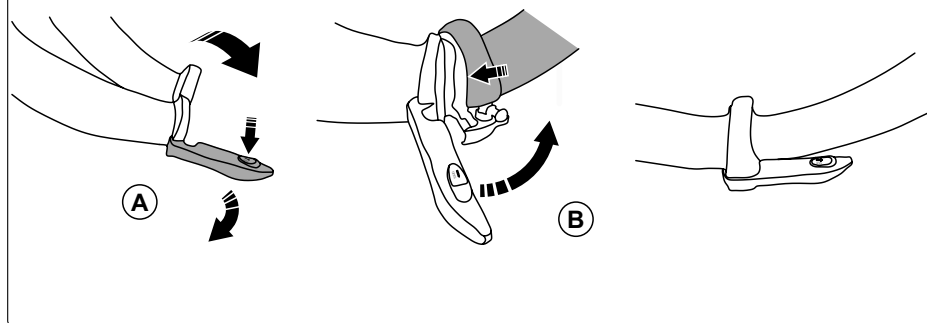

8

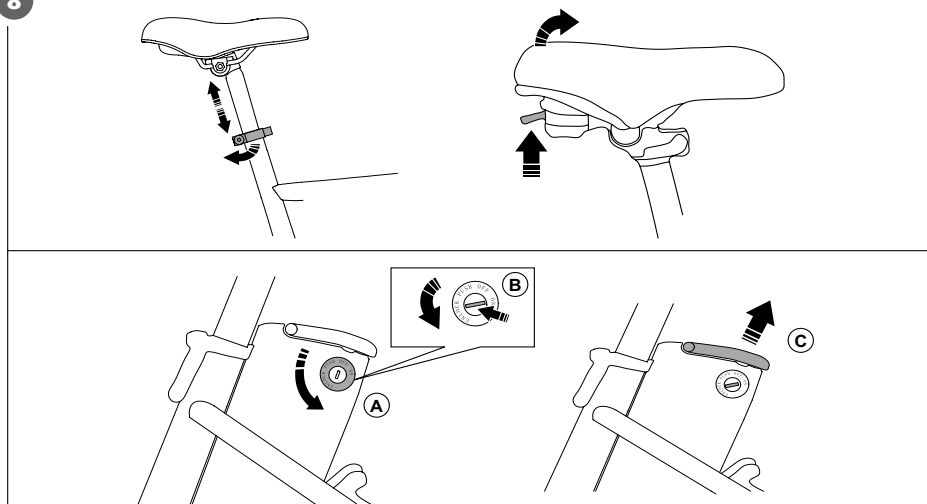

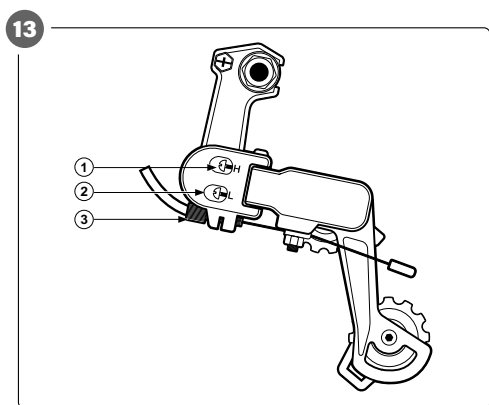
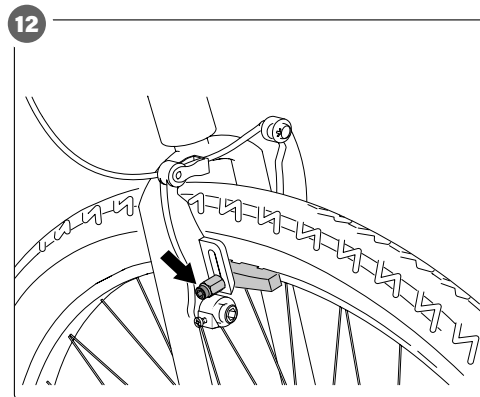
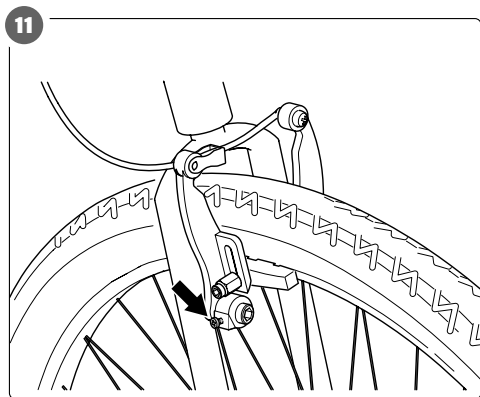
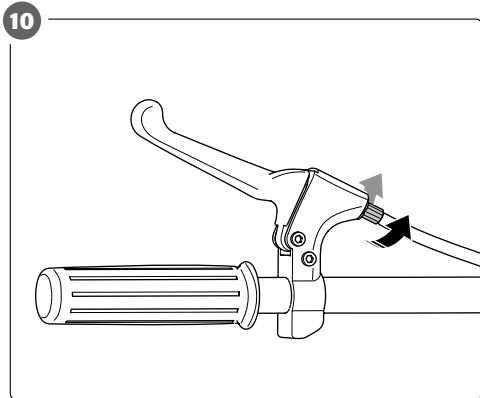
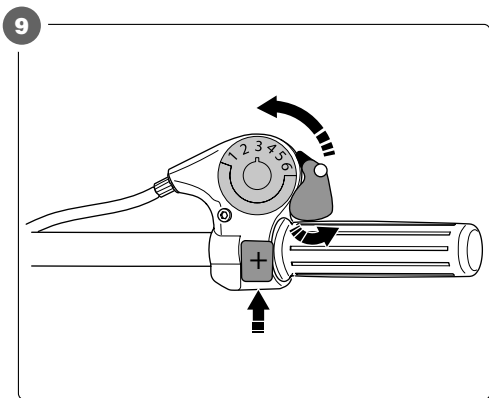

Innehåll

1 Inledning	7
1.1 Produktbeskrivning	7
1.2 Avsedd användning	7
1.3 Symboler på produkten	7
2 Säkerhet	8
2.1 Säkerhetsanvisningar	8
2.2 Säkerhetsanvisningar för användning	8
2.3 Elsäkerhet	8
2.4 Säkerhetsanvisningar för underhåll.....	9
3 Montering	9
3.1 Montering av sadel.....	9
3.2 Montering av framhjul	9
3.3 Montering av styre och styrstam	9
3.4 Montering av pedaler	9
3.5 Utfällning och låsning av ram	9
3.6 Isättning av batteri.....	9
4 Användning	9
4.1 Förberedelser före användning.....	9
4.2 Laddning av batteriet.....	10
4.3 Elassistans.....	10
4.4 Bromsar.....	11
4.5 Växelsystem	11
5 Underhåll	11
5.1 Rengöring av produkten	11
5.2 Smörjning av produkten.....	11
5.3 Justering av bromshandtag.....	12
5.4 Justering av bromsreturfjädrar	12
5.5 Justering av bromsbelägg.....	12
5.6 Justering av växelsystem.....	12
5.4 Kontroll av däck och fälgar.....	12
5.5 Kontroll av ekrar.....	12
5.6 Kontroll av hjullager.....	12
6 Transport	13
6.1 Transport av batteri.....	13
7 Förvaring	13
8 Avfallshantering	13
8.1 Avfallshantering av produkten.....	13

1 Inledning

1.1 Produktbeskrivning

Produkten är en elassisterad cykel.

1.2 Avsedd användning

Produkten är avsedd för cykling på gata och väg. Använd inte produkten för några andra ändamål.

1.3 Symboler på produkten

	Läs bruksanvisningen noga före användning. Spara bruksanvisningen för framtida behov.
	Produkten uppfyller kraven i tillämpliga EU-direktiv och förordningar.
	Ska återvinnas som elektriskt avfall.

Översikt
(Bild 1)

- Ram
- Sadelstolpe
- Sadel
- Inställbart styre
- Bromshandtag
- Ringklocka
- Manöverpanel
- Växelslag
- Reflektor
- Framlampa
- Främre stänkskärm
- V-broms
- Ekerreflex
- Framgaffel
- Framhjul
- Lås för ramled
- Pedal
- Kedjedrev
- Kedja
- Stativ
- Växelförare
- Motor
- Kedjransar

24. Bakhjul
25. Bakre stänkskärm
26. Bakre reflex
27. Pakethållare
28. Bakhjulsbroms
29. Batteri

1.3.1 Översikt över manöverpanel

(Bild 2)

- A. Strömbrytare (elassistans till/från)
- B. Strömbrytare (belysning)
- C. Assistansnivåknapp
- D. Batteriindikator

1.3.2 Översikt över batteri

(Bild 2)

- E. Strömbrytare (batteri till/från)
- F. Nyckelströmbrytare, tillslaget läge
- G. Nyckelströmbrytare, frånslaget läge
- H. Nyckelströmbrytare, batteri oläst

2 Säkerhet

2.1 Säkerhetsanvisningar

⚠ VARNING! Om inte dessa anvisningar följs finns risk för dödsfall och/eller personskada.

⚠ VIKTIGT! Om inte dessa anvisningar följs finns risk för skada på produkten, annan egendom och/eller intilliggande område.

OBS! Markerar information som är viktig i en given situation.

2.2 Säkerhetsanvisningar för användning

⚠ VARNING! Om inte dessa anvisningar följs finns risk för dödsfall och/eller personskada.

- Anvisningarna beskriver hur produkten används säkert och hålls i gott skick. Läs och följ anvisningarna noga. Alla större servicearbeten och justeringar bör utföras av cykelverkstad. Om du inte har tillgång till cykelverkstad, eller av andra skäl behöver utföra justeringarna själv, följ dessa anvisningar.
- Produkten är ett fordon. Följ alltid gällande trafikregler.
- Låt inte passagerare sitta på produkten.

- Använd alltid cykelhjälm.
- Använd produktens belysning vid färd i mörker. Bär om möjligt klädsel i ljusa och iögonfallande färger.
- Vid nederbörd och i vått väglag kan bromssträckan bli längre än normalt. Cykla långsammare och bromsa tidigare än i torr väderlek.
- Gör inga ändringar på produkten.

2.3 Elsäkerhet

- Låt inte vatten eller annan vätska tränga in i navmotorn. Vätskeinträngning kan orsaka kortslutning och irreparabla skador.
- Vidrör inte batteriplintarna i batteriboxens bakre ände. Låt aldrig några metallföremål vidröra batteriplintarna. Metallföremål kan kortsluta batteriet och orsaka elolycksfall, brännskador och skador på batteriet.
- Batteriet får bara laddas med den medföljande laddaren.
- Kontrollera att nätspänningen motsvarar märkspänningen på laddarens typskylt.
- Försök inte öppna laddaren. Batteriladdaren arbetar med hög elektrisk spänning.
- Öppna inte batteriet eller enskilda battericeller.
- Rör inte vid båda batteripolerna samtidigt. Risk för elolycksfall.
- Ta inte ut batteriet ur produkten medan batteriladdning pågår.
- Ladda inte batteriet i närheten av barn.
- Använd inte laddaren i direkt solljus.
- Använd inte laddaren i fuktiga, våta eller smutsiga utrymmen.
- Utsätt inte batteriet för regn eller fukt.
- Använd inte laddaren vid åskväder.
- Använd laddaren endast i svala och väl ventilerade utrymmen.
- Utsätt inte batteriet för kraftig vibration.
- Utsätt inte batteriet för hög temperatur eller för eld. Batteriet får inte brännas.
- Anslut laddaren endast när batteriet är isatt i laddaren.
- Koppla inte i eller ur laddaren med våta händer.
- Placera inga föremål på laddaren.

2.4 Säkerhetsanvisningar för underhåll

- Låt behörig servicerepresentant utföra underhållet på produkten och dess elkomponenter.
- Använd endast originalreservdelar.
- Koppla alltid bort batteriet innan underhållsarbete påbörjas.
- Koppla alltid bort laddaren innan underhållsarbete påbörjas.

3 Montering

3.1 Montering av sadel

- 1 Öppna sadelstolpens snabbkoppling (A) och passa in sadelstolpen i sadelröret. (Bild 3)
- 2 Ställ in önskad sadelhöjd och stäng snabbkopplingen (B).

OBS! Kontrollera att sadelstolpens markering för minsta tillåtna insticksdjup ligger nedanför sadelrörets överkant. (Bild 4)

3.2 Montering av framhjul

- 1 Passa in framhjulsaxeln i framgaffeln. Var försiktig med bromsskivan och kontrollera att den passas in korrekt mellan bromsbeläggen.
- 2 Montera och dra åt axelmutterna.
- 3 Anslut navmotorns kabel till kabeln på framgaffeln.

3.3 Montering av styre och styrstam

- 1 Öppna låsmekanismen, fäll upp styrstamshylsan (A) och lås den på plats (B). (Bild 5)
- 2 Öppna styrstamshylsans snabbkoppling (C), montera styrstam och styre och ställ in styret till önskad höjd.

OBS! Kontrollera att styrstammens markering för minsta tillåtna insticksdjup ligger nedanför styrstamshylsans överkant.

3.4 Montering av pedaler

OBS! Högerpedalen är märkt R (right), vänsterpedalen är märkt L (left). Montera högerpedalen på cykelns högra sida och vänsterpedalen på cykelns vänstra sida. Om pedalerna inte monteras rätt kan pedalgångarna skadas.

3.4.1 Montering av högerpedalen

- 1 Gånga i pedalen medurs (A) i vevarmen på samma sida som kedjan. (Bild 6)
- 2 Dra åt med en U-nyckel.

3.4.2 Montering av vänsterpedalen

- 1 Gånga i pedalen moturs (B) i vevarmen på motsatt sida mot kedjan. (Bild 6)
- 2 Dra åt med en U-nyckel.

3.5 Utfällning och låsning av ram

- 1 Öppna ramens låsmekanism (A) och fäll ut ramen. (Bild 7)
- 2 Kontrollera att ramens framdel och bakdel är korrekt inpassade mot varandra (B). Lås ramens låsmekanism. Kontrollera att låsmekanismen är i korrekt ingrepp och korrekt låst.

3.6 Isättning av batteri

- 1 Öppna snabbkopplingen och dra upp sadeln för bättre åtkomst. Tryck spaken under sadeln uppåt och fäll upp sadeln. (Bild 8)
- 2 Sätt i batteriet i batteriboxen. Kontrollera att batteriet är korrekt inpassat och lås batterilåset.

4 Användning

4.1 Förberedelser före användning

- Kontrollera att produkten är korrekt inställd.
- Kontrollera att produktens bromsar och ringklocka är monterade.
- Kontrollera att produkten är försedd med framlampa med vitt sken och baklampa med rött sken. Kontrollera att lamporna fungerar.
- Kontrollera att produktens reflexer är korrekt monterade, rena och inte skymda. Byt ut skadade reflexer.
- Kontrollera att batteriet är laddat.
- Lär dig använda produktens delar och tillbehör korrekt. Om du inte lär dig använda produktens bromsar korrekt kan du bli allvarligt skadad.
- Ansätt bromsarna och kontrollera att de stoppar hjulen. Kontrollera att bromsbeläggen inte är utslitna.

- Kontrollera att samtliga skruvförband är åtdragna och att alla delar är korrekt och stadigt monterade.
- Kontrollera att hjulen är korrekt monterade.
- Kontrollera att fälgarna inte är skadade.
- Kontrollera att däckerna inte är skadade. Kontrollera att däckerna har rätt lufttryck.
- Kontrollera att styret går att vrida utan vare sig glapp eller kärvning.
- Kontrollera att sadelstolpens snabbkoppling är korrekt inställd och korrekt stängd.

4.2 Laddning av batteriet

⚠ VARNING! Anslut inte laddaren till nätspänning om inget batteri är anslutet till laddaren.

- Batteriet levereras halvladdat. Ladda batteriet 10-12 timmar före första användning.
- Ladda batteriet när det har låg laddningsnivå.
- Ladda batteriet minst 2 timmar var 3:e månad.
- Låt inte batteriet komma i kontakt med vätskor eller metallföremål.
- Vrid, luta eller flytta inte laddaren eller batteriet under pågående laddning.
- När batteriet är fulladdat ska laddaren kopplas bort från nätuttaget innan batteriet kopplas bort från laddaren.
- Ladda inte batteriet genom dess uttagsplintar.
- Ladda inte ur batteriet genom dess laddningsplintar.
- Laddaren är endast avsedd för inomhusbruk. Den får användas endast i torra och välventilerade utrymmen. Använd laddaren endast vid omgivningstemperatur mellan 0 och +45 °C.
- Använd/ladda ur batteriet endast vid omgivningstemperatur mellan -20 och +45 °C och i relativ luftfuktighet ≤ 80 %.
- Följ anvisningarna enligt batteriets märkning.
- Vid laddning ska laddaren vara placerad minst 1 m från annan elutrustning, till exempel datorer och TV-/radiomottagare.
- Dra omedelbart ut stickproppen om laddaren avger onormal lukt.

4.2.1 Laddning med batteriet isatt i cykeln

- 1 Anslut laddaren till batteriets laddningsanslutning.

- 2 Anslut laddaren till ett nätuttag.

4.2.2 Laddning med batteriet uttaget ur cykeln

- 1 Stäng av elassistansen med strömbrytarknappen på manöverpanelen.
- 2 Tryck på strömbrytarknappen på batteriet för att slå från batteriet.
- 3 Vrid batteriets nyckelströmbrytare till fränslaget läge (OFF) (A), tryck ned nyckeln och vrid den till olåst läge (UNLOCK) (B). Dra upp batteriet ur batteriboxen och ta bort det från cykeln (C). (Bild 8)
- 4 Anslut laddaren till batteriets laddningsanslutning.
- 5 Anslut laddaren till ett nätuttag.

4.2.3 Laddningsindikeringslampa

- Indikeringslampan på laddaren lyser rött medan laddning pågår.
- Indikeringslampan växlar till grönt sken när batteriet är fulladdat.
- Vid fel blinkar indikeringslampan. Kontakta behörig servicerepresentant.

4.3 Elassistans

- Stäng av elassistansen om produkten inte fungerar normalt.
- Tryck på assistansnivåknappen (MODE) för att ställa in önskad assistansnivå.
- Elassistansen upphör när hastigheten överskrider 25 km/h.
- När hastigheten sjunker under 25 km/h och cyklisten fortfarande trampar, kopplas elassistansen in på nytt.
- Elassistanssystemet är försett med underspänningskydd. Underspänningskyddet stänger av elassistansen vid låg batteriladdningsnivå.

4.3.1 Start av elassistans

- 1 Tryck på strömbrytarknappen på batteriet för att slå till batteriet.
- 2 Starta elassistansen med strömbrytarknappen på manöverpanelen.
- 3 Börja trampa för att aktivera elmotorn.

4.4 Bromsar

! VARNING! Använd inte produkten om inte bromsarna fungerar korrekt.

- Cykeln är försedd med följebromsar.
- Bromsarna manövreras med bromshandtag på styrets vänstra och högra sida. Vänster bromshandtag styr frambromsen och höger bromshandtag styr bakbromsen.

4.4.1 Bromsning

- **Ansätt bakbromsen före frambromsen.**

! VARNING! Använd inte frambromsen i kurvor eller på halt underlag.

4.5 Växelsystem

Produkten har utanpåliggande växelsystem (kedjeväxel) med 6 växlar. Växelreglaget på styrets högra sida har växellägesmarkeringar: 1, 2, 3 ... (Bild 9)

- Det är viktigt att växelsystemet är korrekt inställt. Se ["5.6 Justering av växelsystem"](#) på sid. 12

4.5.1 Växling

Bild 9

- Tryck på uppväxlingsknappen (+) för att växla till en högre växel.
- Tryck nedväxlingsspaken uppåt för att växla till en lägre växel.

VIKTIGT! Pedalerna måste trampas runt vid växling.

5 Underhåll

! VARNING! Koppla alltid bort batteriet innan underhållsarbete påbörjas.

5.1 Rengöring av produkten

- Rengör produkten regelbundet.
- Rengör med mildt rengöringsmedel. Använd inte avfettningsmedel som kan tränga in i lager och kedja och försämra smörjningen.
- Om produkten blivit våt, torka av den med en trasa efter användning.
- Om produkten använts på saltade ytor, rengör den med rent vatten efter användning.
- Rengör inte produkten med högtryckstvätt. Den kraftiga strålen kan få vatten att tränga in i elkomponenterna.

- Kontrollera att ramens batterikontakter är fria från föroreningar och oxid.
- Kontrollera att ramens svetsar inte är skadade eller korroderade.

5.2 Smörjning av produkten

- Smörj kedjan och växelföraren med transmissionsolja med 1 till 2 månaders intervall, eller oftare om så behövs.
- Smörj sadelstolpen, framnavet och pedalerna med fett med 1 till 2 månaders intervall, eller oftare om så behövs.

OBS! Smörj inte för rikligt. Bromsbeläggen och fölgarna ska hållas fria från smörjmedel.

5.2.1 Smörjning av vajrar

- Vajrarna ska hållas väl smorda. Smörj vajrarna med lämplig olja vid behov.

5.2.2 Smörjning av kedja

Smörj kedjan regelbundet. Om kedjan får gå torr/osmord kan den rosta och skadas.

- 1 Smörj kedjan med lämplig kedjeolja.
- 2 Veva runt vevarmarna några varv så att oljan tränger in i länkarna.
- 3 Torka av kedjan med en trasa.

5.2.3 Justering av kedjespänning

Kedjan ska hållas lagom spänd – den ska kunna tryckas 1 cm uppåt eller nedåt med fingerkraft. Fel kedjespänning kan vara farligt. Om kedjan kan tryckas mer än 1 cm uppåt eller nedåt måste den spännas.

- 1 Lossa följebromsens skruv.
- 2 Lossa bakhjulets axelmutter och dra bakhjulet bakåt.
- 3 Dra åt muttrarna. Kontrollera att hjulet sitter rakt i ramen och är korrekt monterat.
- 4 Kontrollera att kedjespänningen är korrekt.
- 5 Kontrollera att bakhjulets axelmutter är korrekt åtdragna.
- 6 Dra åt följebromsens skruv.

5.3 Justering av bromshandtag

Bromsarna ska vara fullt ansatta när bromshandtagen dragits in halva sin rörelseväg. Bromsbeläggen får inte vidröra bromsskivorna när bromshandtagen är helt utsläppta. Bromshandtagen får inte kunna dras in så långt att de bottnar mot styret.

- Justera frambromsens vajersträngning med bromshandtagets vajerjusternippel. (Bild 10)
- Om större justering behövs, lossa bromsarmens vajerfäste. Flytta bromsvajern till önskad position och dra åt vajerfästet.
- Kontakta behörig servicerepresentant om någon bromsvajer behöver bytas.

5.4 Justering av bromsreturfjädrar

Returfjädrarna säkerställer att bromsbeläggen inte vidrör fälgen när bromshandtagen är utsläppta.

- Vrid justerskraven för vardera sidans bromsarm med en lämplig skruvmejsel tills båda bromsarmarna fjädrar tillbaka lika mycket. (Bild 11)

5.5 Justering av bromsbelägg

Bromsbeläggen ska löpa mitt i fälgens bromsbana. Beläggen får inte vidröra däcket eller sticka ut nedanför bromsbanans nedre kant.

- Om så behövs, lossa sexkantskraven som håller bromsbelägget och justera beläggets position. (Bild 12)
- Byt ut bromsbeläggen, om så behövs. Kontakta behörig servicerepresentant.

5.6 Justering av växelsystem

Växelvajerssträngningen justeras med växelförarens vajerjusternippel. Ändläget för växelförarens rörelse inåt mot bakhjulet ställs in med justerskraven för nedre ändläge, ändläget för växelförarens rörelse utåt ställs in med justerskraven för övre ändläge.

(Bild 13)

1. Justerskrav för övre ändläge (högsta växel).
2. Justerskrav för nedre ändläge (lägsta växel).
3. Vajerjusternippel.

1 Växla upp till högsta växeln (högsta siffran på växelreglaget), lossa växelvajern från växelförarens vajerklämskrav och lägg kedjan på den minsta kedjekransen.

2 Vrid justerskraven för övre ändläge tills kedjan löper helt vertikalt mellan kedjekransen och växelförarens rulltrissor. Kontrollera att kedjespänningen är korrekt. Sätt tillbaka växelvajern i växelförarens klämfäste och dra åt klämskraven.

3 Växla ned till lägsta växeln och vrid justerskraven för nedre ändläge tills kedjan löper helt vertikalt mellan kedjekransen och växelförarens rulltrissor.

OBS! Om det inte går att växla ned till lägsta växeln (den största kedjekransen), vrid justerskraven för nedre ändläge moturs. Kedjan kan då flyttas närmare bakhjulet.

4 Växla genom hela växelregistret och kontrollera att systemet växlar korrekt och att kedjan löper tyst och mjukt på samtliga kedjekransar.

5.4 Kontroll av däck och fälgar

- Kontrollera regelbundet att ekerspänningen är korrekt och att hjulen inte är skeva eller orunda.
- Kontrollera slitageindikeringsspåren i fälgarnas bromsbanor. Spåren indikerar bromsslitage på fälgen. Byt ut fälgen när något slitageindikeringsspår inte längre är synligt.
- Kontrollera regelbundet däckens lufttryck. Rätt däcklufttryck är angivet på däcksidorna.
- Kontrollera regelbundet att däcken inte är skadade.
- Utsätt inte däcken för olja, bensin, paraffin eller andra ämnen som kan skada gummi.

5.5 Kontroll av ekrar

Ekrarna ska ha jämn spänning runt hela hjulet.

- 1** Kontrollera ekerspänningen genom att klämma två intilliggande ekrar, på samma sida av hjulet, i riktning mot varandra.
- 2** Kontrollera samtliga ekrar i båda hjulen på detta sätt, för att upptäcka eventuella lösa ekrar.
- 3** Kontrollera att fälgen inte är skev. Roter hjulet och använd ram och framgaffel som referens.
- 4** Efterspänn lösa ekrar med ekernyckel. Kontakta behörig servicerepresentant om du är osäker på hur justering av ekerspänning görs.

OBS! Skeva fälgar eller brustna ekrar tyder på fel eller skador på hjulet. Kontakta behörig servicerepresentant.

5.6 Kontroll av hjullager

- 1** Kontrollera att hjullagren inte har för stort spel. Kontrollera hjullagerspelet genom att lyfta cykeln, fatta tag om fälg och däck och dra omväxlande rakt åt höger och vänster med måttlig kraft. Inget eller endast obetydligt spel får kännas.

- 2** Justera navet om så behövs. För litet eller för stort hjullagerspel skadar hjullagren.

6 Transport

6.1 Transport av batteri

- Lägg batteriet i dess originalförpackning och skydda det mot vibration och direkt solljus.
- Säkerställ att batteriet är skyddat mot vatten.

7 Förvaring

- Förvara cykeln torr och skyddat från direkt solljus.
- Låt inte produkten stå oskyddad i regn eller snö.
- Ta ut batteriet och förvara det separat om det inte ska användas på en längre tid.
- Ta bort batteriet från laddaren och koppla bort laddaren från nätuttaget.
- Ladda batteriet till 50 % före längre förvaring. Underhållsladda batteriet 2-3 timmar varje månad.
- Förvara batteriet och laddaren oåtkomligt för barn och djur.
- Förvara batteriet och laddaren i en ren, torr och väl ventilerad lokal. Säkerställ att de inte kan utsättas för frätande ämnen, hög temperatur eller öppen låga.
- Förvara i omgivningstemperatur -20 till +35 °C och relativ luftfuktighet 5 till 65 %.

8 Avfallshantering

8.1 Avfallshantering av produkten

- Uttjänt produkt ska avfallshandteras i enlighet med gällande regler. Produkten får inte brännas.

9 Tekniska data

Data	Värde
Max. last (förare och bagage)	110 kg
Hjuldiameter	494 mm
Hjulbas	1052 mm
Däckdimension	20 x 1,75
Vikt	23 kg
Ram	Aluminium
Växelsystem	Shimano Tourney 6
Fälgar	Aluminium
Framhjulsbroms	V-broms

Bakhjulsbroms	V-broms
Motor	
Typ	Borstlös navmotor
Märkeffekt	250 W
Märkvarvtal	265 varv/min
Hastighet	0 till 25 km/h
Märkspänning	36 VDC
Märkström	7 A
Märkvriddmoment	13 Nm
Batteri	
Kapacitet	10,2 Ah
Laddningstid	4 till 6 h
Räckvidd	upp till 60 km
Batteriladdare	
Ingående spänning	230 VAC, 50 Hz
Utgående spänning	42 VDC
Styrenhet	
Underspanningsgräns	32±1 V
Överströmsgräns	12±1 A
Batteriprestanda och hållbarhet	
Nominell kapacitet	10,11 Ah
Avtagande kapacitet (500 cykler)	12,32%
Effekt	390,71 Wh
Avtagande effekt (500 cykler)	15,86%
Internt motstånd	100,26 mΩ
Ökande internt motstånd (500 cykler)	15,08%
Effektivitet, tur och retur	10155,08 mAh
Avtagande effektivitet, tur och retur (500 cykler)	12,64%
Batterieffektivitet efter 2,5 år (200 cykler/år)	>80 %

Innhold

1	Introduksjon	14
1.1	Produktbeskrivelse.....	14
1.2	Tiltentkt bruksområde.....	14
1.3	Symboler på produktet	14
2	Sikkerhet	15
2.1	Sikkerhetsdefinisjoner	15
2.2	Sikkerhetsinstruksjoner for bruk.....	15
2.3	El-sikkerhet	15
2.4	Sikkerhetsinstruksjoner for vedlikehold	15
3	Montering	16
3.1	Montere setet	16
3.2	Installere forhjulet.....	16
3.3	Installere styret og stolpen	16
3.4	Montere pedalene.....	16
3.5	Montere rammen.....	16
3.6	Installere batteriet.....	16
4	Bruk	16
4.1	Ting som skal gjøres før bruk.....	16
4.2	Lade batteriet.....	17
4.3	Strømassistanse	17
4.4	Bremsene.....	17
4.5	Girene.....	18
5	Vedlikehold	18
5.1	Rengjøre produktet	18
5.2	Smøre produktet.....	18
5.3	Justere bremsehåndtakene.....	18
5.4	Justere fjærstrammingen.....	18
5.5	Justere bremseklossene	19
5.6	Justere girene.....	19
5.4	Kontrollere dekkene og felgene.....	19
5.5	Kontrollere eikene.....	19
5.6	Kontrollere navets kulelager.....	19
6	Transport	19
6.1	Transportere batteriet	19
7	Oppbevaring	19
8	Kassering	20
8.1	Kassere produktet.....	20

1 Introduksjon



1.1 Produktbeskrivelse

Dette produktet er en elektrisk sykkel.

1.2 Tiltentkt bruksområde

Produktet er beregnet for sykling på veien. Ikke bruk produktet til andre ting.

1.3 Symboler på produktet

	Les bruksanvisningen nøye og pass på at du forstår instruksjonene før du bruker produktet. Ta vare på disse instruksjonene i tilfelle du får bruk for dem senere.
	Dette produktet samsvarer med gjeldende EU-direktiver og -forordninger.
	Gjenvinnes som elektrisk avfall.

Produktoversikt
(Bilde 1)

1. Ramme
2. Setestolpe
3. Sete
4. Justerbart styre
5. Bremsehåndtak
6. Klokke
7. Kontrollpanel
8. Girvelger
9. Reflektor
10. Frontlykt
11. Frontskjerm
12. V-bremis
13. Eikereflektor
14. Forgaffel
15. Forhjul
16. Rammelås
17. Pedal
18. Tannhjul
19. Kjede
20. Stativ
21. Avhoppsgir
22. Motor
23. Bakgir

24. Bakhjul
25. Bakskjerm
26. Bakre reflektor
27. Bagasjebrettstativ
28. Bakbrems
29. Batteri

1.3.1 Oversikt over kontrollpanel

(Bilde 2)

- A. Strømassistanseknapp av/på
- B. Lyktknapp
- C. Knapp for å velge assistansenivå
- D. Batteriindikator

1.3.2 Batterioversikt

(Bilde 2)

- E. Batteriets ON/OFF-knapp (på/av)
- F. Nøkkelposisjon ON (på)
- G. Nøkkelposisjon OFF (av)
- H. Nøkkelposisjon UNLOCK (lås opp)

2 Sikkerhet

2.1 Sikkerhetsdefinisjoner

⚠ Advarsel! Hvis du ikke følger disse instruksjonene, er det fare for dødsfall eller personskade.

⚠ OBS! Hvis du ikke følger disse instruksjonene, er det fare for skader på produktet, andre materialer eller området i nærheten.

Merk! Informasjon som er nødvendig i en gitt situasjon.

2.2 Sikkerhetsinstruksjoner for bruk

⚠ Advarsel! Hvis du ikke følger disse instruksjonene, er det fare for dødsfall eller personskade.

- Instruksjonene beskriver hvordan du kan kjøre trygt og holde produktet i god stand. Les instruksjonene nøye og følg dem. Alt av viktig service og justering av produktet bør utføres på et sykkelverksted. Følg disse instruksjonene hvis du ikke har tilgang til et sykkelverksted eller ønsker å utføre justeringene selv.
- Produktet er en kjøretøy. Følg alltid lokale trafikregler.
- Ikke la en passasjer sitte på produktet.
- Bruk alltid sykkelhjelm.

- Hvis det er mørkt, bruk lampene på produktet. Ha på deg godt synlige klær dersom det er mulig.
- Bremsen har redusert kraft når den er våt. Kjør saktere og aktiver bremsen tidligere enn i tørt vær.
- Produktet må ikke endres.

2.3 El-sikkerhet

- Ikke la vann trenge seg inn i navmotoren. Dette kan forårsake en kortslutning og skader som ikke kan repareres.
- Ikke ta på batteripolene på baksiden av batteriboksen. Pass på at ingen metallobjekter berører batteriterminalen. Det forårsaker kortslutning og kan føre til elektrisk støt, brannskader og batteriskader.
- Batteriet skal kun lades med laderen som følger med.
- Pass på at laderens spenning stemmer overens med strømkildens spenning.
- Laderen må ikke åpnes. Batteriladeren er en høyspenning.
- Ikke åpne batterier eller celler.
- Ikke berør 2 batteripoler samtidig. Fare for elektrisk støt.
- Ikke ta batteriet ut av produktet mens batteriet lades.
- Ikke lad batteriet i nærheten av barn.
- Ikke bruk laderen i direkte sollys.
- Ikke bruk laderen under våte, skitne eller fuktige forhold.
- Batteriet må ikke utsettes for vann eller fukt.
- Laderen skal ikke brukes i tordenvær.
- Bruk kun laderen i kjølige områder med god luft sirkulasjon.
- Ikke utsett batteriet for kraftige vibrasjoner.
- Ikke utsett batteriet for sterk varme eller åpen ild. Batteriet skal ikke brennes.
- Laderen skal kun kobles til når batteriet står i laderen.
- Pass på at du ikke er våt på hendene når du kobler til eller kobler fra laderen.
- Ikke legg ting oppå laderen.

2.4 Sikkerhetsinstruksjoner for vedlikehold

- La alltid en godkjent servicetekniker utføre vedlikehold på produktet og de elektriske komponentene.
- Bruk bare originale reservedeler.

- Koble alltid fra batteriet før vedlikehold.
- Koble alltid fra strømforsyningen før vedlikehold.

3 Montering

3.1 Montere setet

- 1 Åpne hurtigtgløseren (A) til setestolpen og sett setestolpen i hullet i rammen. (Bilde 3)
- 2 Lås setestolpen i ønsket høyde med hurtigtgløseren (B).

Merk! Pass på at merket for setets øvre posisjon er nedenfor kanten til seterøret. (Bilde 4)

3.2 Installere forhjulet

- 1 Innrett hjulets sentrumsbolt i den nederste delen av frontgaffelen. Pass på at hjulet går gjennom hele V-bremsen.
- 2 Installer hjulets sentrumsbolter og stram dem.
- 3 Koble ledningen fra motoren til ledningen på frontgaffelen.

3.3 Installere styret og stolpen

- 1 Åpne låsen, fold opp stammen (A) og lås den på plass (B). (Bilde 5)
- 2 Åpne hurtiglåsen (C) på styrestolpen, monter styret og juster det til ønsket høyde.

Merk! Pass på at merket for styrets øvre posisjon er nedenfor kanten til styrerøret.

3.4 Montere pedalene

Merk! Høyre pedal er merket med R, og venstre pedal er merket med L. Monter høyre pedal på høyre side av sykkelen, og venstre pedal på venstre side av sykkelen. Hvis pedalene ikke er riktig installert, kan det skade pedalenes gjenger.

3.4.1 Montere høyre pedal

- 1 Skru pedalen med klokka (A) på krankarmen som er på samme side som kjedet. (Bilde 6)
- 2 Stram med en kombinasjonsnøkkel.

3.4.2 Montere venstre pedal

- 1 Skru pedalen mot klokka (B) på krankarmen som er på motsatt side som kjedet. (Bilde 6)
- 2 Stram med en kombinasjonsnøkkel.

3.5 Montere rammen

- 1 Åpne låsen (A) og fold ut rammen. (Bilde 7)
- 2 Pass på at den øvre og nedre rammen er innrettet mot hverandre (B). Lås rammen på plass. Pass på at låsen er riktig festet.

3.6 Installere batteriet

- 1 Åpne hurtiglåsen og løft opp setet for enklere tilgang. Trykk hendelen opp under setet for å vippe setet oppover. (Bilde 8)
- 2 Installer batteriet i batteriholderen. Pass på at den sitter som den skal når du låser den med nøkkellåsen.

4 Bruk

4.1 Ting som skal gjøres før bruk

- Pass på at produktet er riktig justert.
- Pass på at produktet har bremses og ringeklokke montert.
- Pass på at produktet har en frontlykt med hvitt lys og en baklykt med rødt lys. Pass på at alle lamper fungerer som de skal.
- Kontroller at reflektorene på produktet er riktig installert, rene og ikke tildekket. Skift ut skadde reflektorer.
- Pass på at batteriet er ladet.
- Lær å bruke produktets komponenter og tilbehør på riktig måte. Hvis du ikke har lært å bruke produktets bremses, er det økt fare for alvorlige personskader.
- Pass på at bremsene stopper hjulene når de aktiveres. Pass på at bremseklossene ikke er utslitte.
- Pass på at alle skruer og komponenter sitter stramt og er riktig installert.
- Pass på at hjulene er riktig installert i forgaffelen og bakgaffelen.
- Pass på at felgene ikke er skadde.
- Pass på at dekkene ikke er skadde. Pass på at dekkene har riktig lufttrykk.

- Pass på at styringen beveger seg riktig.
- Kontroller at setets hurtigtutløsning er riktig strammet.

4.2 Lade batteriet

⚠ Advarsel! Ikke koble laderen til en strømkilde hvis den ikke er koblet til batteriet.

- Batteriet er halvveis ladet når det er nytt. Lad batteriet i 10–12 timer før første gangs bruk.
- Lad batteriet når batteriets ladenivå er lavt.
- Lad batteriet minst 2 timer hver 3. måned.
- Beskytt batteriet mot kontakt med væske eller metallobjekter.
- Ikke snu eller flytt laderen eller batteriet under lading.
- Når batteriet er fullt oppladet, koble laderen fra strømuttaket før du kobler batteriet fra laderen.
- Ikke lad batteriet gjennom utladingsterminalene.
- Ikke utlad batteriet gjennom ladeterminalene.
- Laderen er beregnet for innendørs bruk. Den skal kun brukes på et tørt sted med god luftsirkulasjon. Pass på at temperaturen er 0–45 °C når laderen brukes.
- Pass på at temperaturen er mellom –20 og +45 °C, og at den relative fuktigheten er ≤80 %, når batteriet utlades.
- Følg instruksjonene som står på batteriet.
- Sett laderen 1 meter fra elektrisk utstyr som datamaskiner, TV-er og mottakere når den er i bruk.
- Koble fra laderen hvis du merker en unormal lukt.

4.2.1 Lade batteriet på sykkelen

- 1 Koble laderen til kontakten på batteriet.
- 2 Koble laderen til en strømkilde.

4.2.2 Ta batteriet av sykkelen og lad det.

- 1 Trykk på av/på-knappen på kontrollpanelet for å stoppe strømassistansen.
- 2 Trykk på av/på-knappen på batteriet for å slå batteriet av.
- 3 Vri batteriets nøkkel til OFF-posisjon (A), trykk nøkkelen ned og vri den til UNLOCK-posisjon (B). Trekk batteriet oppover for å frigjøre det fra sykkelen (C). (Bilde 8)

- 4 Koble laderen til kontakten på batteriet.
- 5 Koble laderen til en strømkilde.

4.2.3 Ladeindikatoren

- Lampen på laderen er rød når batteriet lades.
- Lampen på laderen er grønn når batteriet er fullt oppladet.
- Lampen på laderen blinker hvis det har oppstått en feil. Snakk med et autorisert servicesenter.

4.3 Strømassistanse

- Stopp strømassistansen hvis produktet oppfører seg unormalt.
- Trykk på modusknappen (Mode) for å justere assistansenivået.
- Strømassistansen stopper ved 25 km/t.
- Når hastigheten går under 25 km/t og føreren fortsetter å trække, starter strømassistansen igjen.
- Det elektriske systemet har lavspenningsvern. Strømassistansen stopper når batteriet har lite strøm.

4.3.1 Starte strømassistansen

- 1 Trykk på av/på-knappen på batteriet for å starte batteriet.
- 2 Trykk på av/på-knappen på kontrollpanelet for å starte strømassistansen.
- 3 Trakk på pedalene for å aktivere motoren.

4.4 Bremsene

⚠ Advarsel! Ikke bruk produktet hvis bremsene ikke fungerer som de skal.

- Sykkelen har skivebrems som kontrollerer hjulene.
- Sykkelen har to bremsehåndtak som er plassert på venstre og høyre side av styret. Det venstre bremsehåndtaket styrer bremsen på hjulet foran, og det høyre bremsehåndtaket styrer bremsen på hjulet bak.

4.4.1 Bruke bremsene

- **Aktiver bakbremsen før du aktiverer forbremsen.**

⚠ Advarsel! Ikke aktiver frontbremsen når du snur produktet eller er på glatt underlag.

4.5 Girene

Produktet har 6 navtannhjul. Bryteren på høyre siden av styret indikerer hvilket gir som er aktivert: 1, 2, 3 ... (Bilde 9)

- Pass på at girene er riktig justert. Se "[5.6 Justere girene](#)" på side 19

4.5.1 Skifte gir

Bilde 9

- Trykk på girknappen (+) for å skifte til et høyere gir.
- Skyv hendelen oppover for å skifte til et lavere gir.

Advarsel: Det er viktig at du beveger pedalene mens du skifter gir.

5 Vedlikehold

⚠ Advarsel! Koble alltid fra batteriet før vedlikehold.

5.1 Rengjøre produktet

- Rengjør produktet regelmessig.
- Rengjør med et mildt rengjøringsmiddel. Ikke bruk fettfjerningsprodukter som kan trenge seg inn i lagrene og kjedet og påvirke smøringen.
- Hvis produktet blir vått, tørk av det med et håndkle etter bruk.
- Hvis produktet brukes på en saltet overflate, må det rengjøres etter bruk.
- Ikke rengjør produktet med høytrykksspyler. Vann kan trenge inn i elektriske komponenter.
- Pass på at batterikontaktene på rammen er rene og frie for oksidering.
- Kontroller at sveisesømmene på rammen er uskadede og frie for støv.

5.2 Smøre produktet

- Smør kjedet og avhoppsgiret med girolje hver til annenhver måned, oftere om nødvendig.
- Smør setestolpen, frontnavet og pedalene med smurning hver til annenhver måned, oftere om nødvendig.

Merk! Ikke bruk for mye smurning. Bremseklossene og felgene bør ikke komme i kontakt med smurning.

5.2.1 Smøre vaiere

- Sørg for at vaiere er godt smurt. Smør med egnet olje om nødvendig.

5.2.2 Smøre kjedet

Kjedet bør smøres regelmessig. Hvis kjedet er tørt, kan det ruste og ta skade.

- 1 Smør kjedet med egnet kjedeolje.
- 2 Beveg pedalen et par ganger for å la oljen gå inn i leddene.
- 3 Tørk av kjedet med en klut.

5.2.3 Stramme kjedet

Kjedet bør være godt strammet og bevege seg 1 cm opp og ned når det blir trykket på med fingeren. Hvis kjedet ikke er riktig strammet, kan det være farlig. Hvis kjedet kan bevege seg mer enn 1 cm opp eller ned, må det strammes.

- 1 Løsne felgens bremseskrue.
- 2 Løsne mutterne på bakhjulet og trekk bakhjulet bakover.
- 3 Stram mutterne. Sørg for at hjulet er installert beint og på riktig måte.
- 4 Sørg for at kjedet er riktig strammet.
- 5 Pass på at bakhjulet er riktig strammet.
- 6 Stramm felgens bremseskrue.

5.3 Justere bremsehåndtakene

Bremsen bør påføre full kraft når bremsehåndtaket er trykket halvveis inn. Bremsen må ikke presse inntil felgen når bremsehåndtaket ikke er trykket inn. Håndtaket må ikke presses helt inntil styret.

- Juster strammingen på frontbremsen med justeringsskruen på bremsehåndtaket. (Bilde 10)
- Hvis det er nødvendig med en større justering, frigjør vaierlåsen på bremsearmen. Flytt vaieren til ønsket posisjon og stram vaierlåsen helt.
- Hvis du vil skifte bremsevaiere, tar du det opp med et autorisert servicesenter.

5.4 Justere fjærstrammingen

Fjærstrammingen forhindrer at bremsen berører felgen når bremsehendelen er sluppet.

- Vri justeringsskruene på hver side av bremsen med en egnet skrutrekker til armene beveger seg parallelt. (Bilde 11)

5.5 Justere bremseklossene

Bremseklossene bør presse mot midten av felgen. Bremseklossene må ikke berøre dekket eller bevege seg under den nedre kanten.

- Om nødvendig, løsne sekskantskruen som holder bremseklossen på plass og juster klossens posisjon. (Bilde 12)
- Erstatt bremseklossene ved behov. Snakk med servicesenteret.

5.6 Justere girene

Girvaierstrammingen justeres med justeringsskruen på avhoppsgiret. Begrensningsskruen for høyt gir avgjør hvor det bakre avhoppsgiret kan bevege seg mot sykkelhjulet, mens begrensningsskruen for lavt gir avgjør hvor langt buret kan bevege seg mot rammen.

Bilde 13.

1. Justeringsskrue for høyt gir.
 2. Justeringsskrue for lavt gir.
 3. Justeringsskrue.
- 1 Flytt det bakre giret til det største tallet, koble fra den bakre avhoppsgirkabelen fra kabelforankringsskruen og plasser kjedet på det minste tannhjulet.
 - 2 Juster begrensningsskruen for høyt gir slik at kjedet og det minste tannhjulet er vertikalt innrettet mot hverandre. Sørg for at kjedet er riktig strammet. Koble til vaieren igjen og stram vaierforankringen.
 - 3 Flytt kjedet til det største tannhjulet, juster skruen for lavt gir slik at kjedet og det største tannhjulet er vertikalt innrettet mot hverandre.

Merk: Hvis du ikke kan flytte kjedet til det største tannhjulet, juster skruen for lavt gir mot klokken. Dette flytter kjedet mot hjulet.

- 4 Bytt gjennom girene og pass på at de fungerer som de skal.

5.4 Kontrollere dekkene og felgene

- Kontrollér regelmessig at eikene er riktig spent og at hjulene ikke er bøyd eller ute av fasong.
- Kontrollér slitelinjen på siden av felgen. Slitelinjen indikerer slitasje fra bremsene. Skift ut felgen hvis slitelinjen ikke lenger er synlig.
- Kontrollér dekktrykket regelmessig. Se siden av dekket for riktig lufttrykk.
- Kontrollér regelmessig at dekkene ikke er skadde.

- Ikke la dekkene komme i kontakt med olje, bensin, parafin eller andre stoffer som kan skade gummien.

5.5 Kontrollere eikene

Eikene bør være likt spent rundt hjulet.

- 1 For å kontrollere spenningen, grip 2 eiker som står ved siden av hverandre på felgen og trykk dem mot hverandre.
- 2 Kontroller rundt hjulet for å finne løse eiker.
- 3 Pass på at felgen ikke er ute av fasong. Snurr hjulet og bruk bremseklossene som referanse.
- 4 Stram løse eiker med en eikenøkkel. Hvis du ikke vet hvordan du skal stramme eikene, ta kontakt med et autorisert servicesenter og la dem stramme eikene.

Merk! Hvis felgen er ute av fasong eller eiker er brukket, er det et tegn på at hjulet er skadet. Snakk med et autorisert servicesenter.

5.6 Kontrollere navets kulelager

- 1 Kontroller at navets kulelager ikke er løse. Hold hjulet og beveg det forover og bakover.
- 2 Juster navets kulelager for å forsikre deg om at lagrene og lagrenes skinner ikke tar skade.

6 Transport

6.1 Transportere batteriet

- Legg batteriet i originalemballasjen og beskytt det mot vibrasjoner og direkte sollys.
- Pass på at du holder batteriet beskyttet mot vann.

7 Oppbevaring

- Oppbevar sykkelen på et tørt sted hvor den er skjermet mot direkte sollys.
- Ikke la produktet stå ubeskyttet i regn eller snø.
- Hvis batteriet ikke skal brukes i en lang periode, fjern batteriet fra holderen og oppbevar det separat.
- Fjern batteriet fra laderen og koble laderen fra strømkilden.
- Lad batteriet til 50 % før langtidsoppbevaring. Lad batteriet i 2-3 timer annenhver måned for vedlikehold.
- Oppbevar batteriet og laderen i et låst område for å holde det utilgjengelig for barn og dyr.

- Oppbevar batteriet og laderen på et rent, tørt sted med god luft sirkulasjon. Sørg for at de er beskyttet mot korroderende stoffer, sterk varme og åpen ild.
- Sørg for at batteriets oppbevaringstemperatur er -20 til $+35$ °C, og at den relative fuktigheten er 5–65 %.

8 Kassering

8.1 Kassere produktet

- Pass på at du følger lokal lovgivning når du kasserer produktet. Produktet skal ikke brennes.

9 Tekniske data

Spesifikasjoner	Verdi
Maksimal belastning (syklist og bagasje)	110 kg
Hjuldiameter	494 mm
Hjulsokkel	1052 mm
Dekkestørrelse	20 x 1,75
Vekt	23 kg
Ramme	Aluminium
Gir	Shimano Tourney 6
Felger	Aluminium
Frontbrems	V-brems
Bakbrems	V-brems
Motor	
Type	Børsteløs navmotor
Nominell utgangseffekt	250 W
Nominell hastighet	265 o/min
Hastighet	0–25 km/t
Merkespennning	36 V DC
Merkestrøm	7 A
Nominelt dreiemoment	13 Nm
Batteri	
Kapasitans	10,2 Ah
Ladetid	4–6 t
Batterirekkevidde	< 60 mm
Batterilader	
Inngangsspenning	230 V~50 Hz
Utgangsspenning	42 V DC
Kontrollenhet	
Laveste spenningsbegrensning	32±1 V

Høyeste strømgrense	12±1 A
Batteriytelse og holdbarhet	
Nominell kapasitet	10,11 Ah
Kapasitetsreduksjon (500 sykluser)	12,32%
Effekt	390,71 Wh
Effektreduksjon (500 sykluser)	15,86%
Intern motstand	100,26 mΩ
Intern motstandsøkning (500 sykluser)	15,08%
Rundeeffektivitet	10155,08 mAh
Rundeeffektivitetsreduksjon (500 sykluser)	12,64%
Batterieffektivitet etter 2,5 år (200 sykluser/år)	>80 %

Indholdsfortegnelse

1 Indledning	21
1.1 Produktbeskrivelse.....	21
1.2 Anvendelse.....	21
1.3 Symboler på produktet.....	21
2 Sikkerhed	22
2.1 Sikkerhedsdefinitioner.....	22
2.2 Sikkerhedsanvisninger for brug.....	22
2.3 Elektrisk sikkerhed.....	22
2.4 Sikkerhedsanvisninger for vedligeholdelse.....	23
3 Samlevejledning	23
3.1 Sådan monteres sadlen.....	23
3.2 Sådan monteres forhjulet.....	23
3.3 Sådan monteres styret og frempinden.....	23
3.4 Sådan monteres pedalerne.....	23
3.5 Sådan samles stellet.....	23
3.6 Sådan monteres batteriet.....	23
4 Brug	23
4.1 Gør følgende før brug.....	23
4.2 Sådan oplades batteriet.....	24
4.3 Strømassistancen.....	24
4.4 Bremserne.....	25
4.5 Gear.....	25
5 Vedligeholdelse	25
5.1 Sådan rengør du produktet.....	25
5.2 Sådan smøres produktet.....	25
5.3 Sådan indstilles bremsehåndtagene.....	26
5.4 Sådan indstilles fjederspændingen.....	26
5.5 Sådan indstilles bremseklodderne.....	26
5.6 Sådan justeres gearene.....	26
5.4 Sådan kontrolleres dæk og fælge.....	26
5.5 Sådan kontrolleres egerne.....	26
5.6 Sådan kontrolleres navets lejer.....	27
6 Transport	27
6.1 Transport af batteriet.....	27
7 Opbevaring	27
8 Bortskaffelse	27
8.1 Sådan bortskaffes produktet.....	27

1 Indledning

1.1 Produktbeskrivelse

Produktet er en elcykel.

1.2 Anvendelse

Produktet er beregnet til at cykle på vejen. Brug ikke produktet til andre formål.

1.3 Symboler på produktet

	Læs betjeningsvejledningen omhyggeligt, og vær sikker på, du forstår den, før du tager produktet i brug. Gem betjeningsvejledningen til senere brug.
	Produktet overholder gældende EU-direktiver og -forordninger.
	Skal bortskaffes som elektronikaffald.

Produktoversigt
(Figure 1)

1. Ramme
2. Sadelpind
3. Sadel
4. Justerbart styr
5. Bremsehåndtag
6. Ringeklokke
7. Betjeningspanel
8. Gearvælger
9. Reflekser
10. Forlygte
11. Forskærm
12. V-bremse
13. Egerreflekser
14. Forgaffel
15. Forhjul
16. Låseanordning til stel
17. Pedal
18. Tandhjul
19. Kæde
20. Stativ
21. Bagskifter
22. Motor
23. Bageste gear

- 24. Baghjul
- 25. Bagskærm
- 26. Refleks bagpå
- 27. Bagagebærer
- 28. Bageste bremse
- 29. Batteri

1.3.1 Oversigt over betjeningspanel

(Figur 2)

- A. Tænd/sluk-knap til strømassistance
- B. Lygtens tænd/sluk-knap
- C. Knap til valg af assistanceniveau
- D. Batteriindikator

1.3.2 Batterioversigt

(Figur 2)

- E. Batteriets tænd/sluk-knap
- F. Nøgle i ON-position
- G. Nøgle i OFF-position
- H. Nøglen i UNLOCK-position

2 Sikkerhed

2.1 Sikkerhedsdefinitioner

! **Advarsel!** Manglende overholdelse af disse anvisninger kan medføre død eller personskade.

! **Forsigtig!** Manglende overholdelse af disse anvisninger kan medføre skader på produktet, andre materialer eller det omgivende område.

Bemærk! Information der er nødvendig i bestemte situationer.

2.2 Sikkerhedsanvisninger for brug

! **Advarsel!** Manglende overholdelse af disse anvisninger kan medføre død eller personskade.

- Anvisningerne beskriver, hvordan man kører sikkert og holder produktet i god stand. Læs anvisningerne omhyggeligt, og følg dem. Al vigtig service og justering af produktet bør udføres hos en cykelhandler. Følg disse anvisninger, hvis du ikke har adgang til en cykelhandler eller ønsker at foretage justeringerne selv.
- Produktet er et køretøj. Overhold de lokale færdselsregler.
- Medtag ikke en passager på produktet.

- Brug altid cykelhjelme.
- Brug lygterne, hvis det er mørkt. Tag lyst tøj på, hvis det er muligt.
- Hvis det er vådt, reduceres bremsekraften. Sørg for at cykle langsommere, og trød på bremsen tidligere end i tørt vejr.
- Undlad at foretage ændringer på produktet.

2.3 Elektrisk sikkerhed

- Der må ikke trænge vand ind i navmotoren. Det kan føre til kortslutning og skader, som ikke kan repareres.
- Rør ikke ved batteripolerne på bagsiden af batterikassen. Sørg for, at ingen metalgenstande rører ved batteripolen. Det forårsager kortslutning og kan resultere i elektriske stød, forbrændinger og beskadigelse af batteriet.
- Brug kun den medfølgende oplader til at oplade batteriet.
- Sørg for, at spændingen til opladeren svarer til netspændingen.
- Åbn ikke opladeren. Opladeren er en højspændingsenhed.
- Åbn ikke batterier eller celler.
- Rør ikke ved de 2 batteripoler på samme tid. Fare for elektrisk stød.
- Tag ikke batteriet ud af produktet, når det oplades.
- Oplad ikke batteriet i nærheden af børn.
- Brug ikke opladeren i direkte sollys.
- Brug ikke opladeren under beskidte, våde eller fugtige forhold.
- Udsæt ikke batteriet for regn eller fugt.
- Brug ikke opladeren i tordenvejr.
- Brug kun opladeren i kølige omgivelser med god luftgennemstrømning.
- Udsæt ikke batteriet for kraftige vibrationer.
- Udsæt ikke batteriet for kraftig varme eller åben ild. Brænd ikke batteriet.
- Tilslut kun opladeren, når batteriet sidder i opladeren.
- Sørg for, at dine hænder ikke er våde, når du slutter opladeren til eller fra.
- Læg ikke genstande på opladeren.

2.4 Sikkerhedsanvisninger for vedligeholdelse

- Lad altid en godkendt servicetekniker udføre vedligeholdelse af produktet og de elektriske komponenter.
- Brug kun originale reservedele.
- Afbryd altid batteriet under vedligeholdelse.
- Afbryd altid opladeren under vedligeholdelse.

3 Samlevejledning

3.1 Sådan monteres sadlen

- 1 Åbn hurtigudløseren (A) til sadelpinden, og sæt sadelpinden i hullet i stellet. (Figur 3)
- 2 Lås sadelpinden i den ønskede højde med hurtigudløseren (B).

Bemærk! Sørg for, at markeringen for sadelens øverste position er under kanten af sadelpinden. (Figur 4)

3.2 Sådan monteres forhjulet

- 1 Juster hjulets midterste bolte i den nederste del af forgaflen. Sørg for, at hjulet går gennem hele V-bremsen.
- 2 Monter hjulets midterste bolte, og spænd dem.
- 3 Forbind ledningen fra motoren med ledningen på forgaflen.

3.3 Sådan monteres styret og frempinden

- 1 Åbn låseanordningen, klap frempinden op (A), og lås den på plads (B). (Figur 5)
- 2 Åbn hurtigudløseren (C) på styrstammen, og monter styret, juster styret til en passende højde.

Bemærk! Sørg for, at markeringen for styrets øverste position er under kanten af styrets rør.

3.4 Sådan monteres pedalerne

Bemærk! Den højre pedal er markeret med et R, og den venstre pedal er markeret med et L. Monter den højre pedal i højre side af cyklen, og den venstre pedal i venstre side af cyklen. Hvis pedalerne ikke monteres korrekt, kan det beskadige gevindene på pedalerne.

3.4.1 Sådan monteres den højre pedal

- 1 Drej pedalen med uret (A) på pedalarmens kædeside. (Figur 6)
- 2 Spænd med en kombinationsnøgle.

3.4.2 Sådan monteres den venstre pedal

- 1 Drej pedalen mod uret (B) på den modsatte side af pedalarmens kædeside. (Figur 6)
- 2 Spænd med en kombinationsnøgle.

3.5 Sådan samles stellet

- 1 Åbn låseanordningen (A), og fold stellet ud. (Figur 7)
- 2 Sørg for, at stellet's øverste og nederste del er på linje med hinanden (B). Lås stellet på plads. Sørg for, at låseanordningen er låst korrekt.

3.6 Sådan monteres batteriet

- 1 Åbn låsen på hurtigudløseren, og løft sadlen op for at få lettere adgang. Skub håndtaget op under sadlen for at vippe sadlen opad. (Figur 8)
- 2 Sæt batteriet i batteriholderen. Sørg for, at det sidder korrekt, når du låser med nøglelåsen.

4 Brug

4.1 Gør følgende før brug

- Sørg for, at produktet er indstillet korrekt.
- Sørg for, at produktet er monteret med bremses og en ringklokke.
- Sørg for, at produktet har en forlygte med hvidt lys og en baglygte med rødt lys. Sørg for, at lygterne fungerer korrekt.
- Kontroller, at produktets reflekser er korrekt monteret og rene, og at de ikke tildækkede. Udskift beskadigede reflekser.
- Sørg for, at batteriet er fuldt opladet.
- Lær, hvordan du bruger komponenterne og udstyret på produktet korrekt. Hvis du ikke lærer at bruge bremserne på produktet, kan du komme alvorligt til skade.
- Kontroller, at bremsene stopper hjulene, når de aktiveres. Kontroller, at bremsekodserne ikke er slidte.

- Kontroller, at alle skruer og komponenter er spændt og monteret korrekt.
- Kontroller, at hjulene er monteret korrekt i for- og baggaflen.
- Kontroller, at fælgene ikke er beskadigede.
- Kontroller, at dækkene ikke er beskadigede. Kontroller, at dækkene har det korrekte lufttryk.
- Kontroller, at styretøjet bevæger sig korrekt.
- Kontroller, at sadlens hurtigudløser er spændt korrekt.

4.2 Sådan oplades batteriet

⚠ Advarsel! Tilslut ikke opladeren til en strømkilde, hvis den ikke er tilsluttet batteriet.

- Batteriet er halvt opladet, når det er nyt. Oplad batteriet i 10-12 timer første gang, du bruger det.
- Oplad batteriet, når batteriniveaet er lavt.
- Oplad batteriet i mindst 2 timer hver 3. måned.
- Beskyt batteriet mod kontakt med væske eller metalgenstande.
- Du må ikke dreje eller flytte opladeren eller batteriet under opladningen.
- Når batteriet er fuldt opladet, skal du tage opladeren ud af stikkontakten, før du tager batteriet ud af opladeren.
- Batteriet må ikke oplades gennem afladningsterminalerne.
- Batteriet må ikke aflades gennem opladningsklemmerne.
- Opladeren er til indendørs brug. Den må kun bruges i et tørt område med god luftgennemstrømning. Sørg for, at temperaturen er på 0 og 45 °C, når opladeren bruges.
- Sørg for, at temperaturen er på mellem -20 og +45°C, og at den relative luftfugtighed er ≤ 80%, når batteriet er afladet.
- Følg anvisningerne på mærkningen på batteriet.
- Placer opladeren 1 m fra elektrisk udstyr såsom computere, fjernsyn og modtagere, når den er i brug.
- Afbryd opladeren, hvis der er en unormal lugt.

4.2.1 Sådan oplades batteriet på cyklen

- 1 Slut opladeren til udtaget på batteriet.
- 2 Sæt opladeren i en stikkontakt.

4.2.2 Sådan oplades batteriet ved at tage det af cyklen og oplade det.

- 1 Tryk på tænd/sluk-knappen på betjeningspanelet for at stoppe strømforsyningen.
- 2 Tryk på tænd/sluk-knappen på batteriet for at slukke for batteriet.
- 3 Drej nøglelåsen på batteriet til positionen OFF (A), og tryk nøglen ned, og drej den derefter til positionen UNLOCK (B). Træk batteriet op for at frigøre det fra cyklen (C). (Figur 8)
- 4 Slut opladeren til udtaget på batteriet.
- 5 Sæt opladeren i en stikkontakt.

4.2.3 Opladningsindikatoren

- Lampen på opladeren lyser rødt, mens batteriet oplades.
- Lampen på opladeren lyser grønt, når batteriet er fuldt opladet.
- Lampen på opladeren blinker, hvis der er en fejl. Kontakt et autoriseret servicecenter.

4.3 Strømassistancen

- Stop strømassistancen, hvis produktet opfører sig unormalt.
- Tryk på tilstandsknappen for at indstille assistanceniveaet.
- Strømassistancen stopper ved 25 km/t.
- Når hastigheden når under 25 km/t, og cyklisten fortsætter med at træde i pedalerne, starter strømassistancen igen.
- Det elektriske system har en lavspændingsbeskyttelse. Strømassistancen stopper, når batteriet har lav strømstyrke.

4.3.1 Sådan startes strømassistancen

- 1 Tryk på tænd/sluk-knappen på batteriet for at starte batteriet.
- 2 Tryk på tænd/sluk-knappen på betjeningspanelet for at starte strømassistancen.
- 3 Begynd at træde i pedalerne for at aktivere motoren.

4.4 Bremserne

⚠ Advarsel! Brug ikke et produkt med bremses, der ikke fungerer korrekt.

- Cyklen har en fælgbremse, der styrer hjulene.
- Cyklen har et bremsehåndtag, der er placeret på venstre/højre side af styret. Den venstre håndbremse styrer bremsen på forhjulet, og den højre håndbremse styrer bremsen på baghjulet.

4.4.1 Sådan bruges bremserne

- Brug bagbremsen, før du bruger forbremsen.

⚠ Advarsel! Brug ikke i forbremsen, når du drejer produktet eller på en glat overflade.

4.5 Gear

Produktet har 6 navgear. Gearskifteren på højre side af styret viser, hvilket gear der er aktiveret: 1, 2, 3... (Figur 9)

- Kontroller, at gearene er indstillet korrekt. Se "[5.6 Sådan justeres gearene](#)" på side 26

4.5.1 Sådan skiftes gear

Figur 9

- Tryk på gearknappen (+) for at skifte til et højere gear.
- Skub grebet opad for at skifte til et lavere gear.

Forsigtig: Det er vigtigt, at du træder i pedalerne, mens du skifter gear.

5 Vedligeholdelse

⚠ Advarsel! Afbryd altid batteriet under vedligeholdelse.

5.1 Sådan rengør du produktet

- Rengør produktet regelmæssigt.
- Rengør med et mildt rengøringsmiddel. Brug ikke affedningsmidler, der kan trænge ind i lejerne og kæden og forstyrre smøringen.
- Hvis produktet bliver vådt, skal det tørres af med et håndklæde efter brug.
- Hvis produktet bruges på en saltet overflade, skal det rengøres med ferskvand efter brug.
- Rengør ikke produktet med en højtryksrenser. Der er risiko for, at der trænger vand ind i de elektriske komponenter.

- Kontroller, at batteriforbindelserne på stellet er rene og fri for oxid.
- Kontroller, at svejsningerne på rammen ikke er beskadigede, og at de er fri for rust.

5.2 Sådan smøres produktet

- Smør kæden og bagskifteren med transmissionssmøremiddel med 1 til 2 måneders mellemrum eller oftere, hvis det er nødvendigt.
- Smør sadelpinden, fornavet og pedalerne med fedt med 1 til 2 måneders mellemrum eller oftere, hvis det er nødvendigt.

Bemærk! Brug ikke for meget smøremiddel. Bremseklodserne og fælgene skal holdes fri for smøremidler.

5.2.1 Sådan smøres kablerne

- Kontroller, at ledningerne er smurt godt. Hvis det er nødvendigt, skal du smøre med en passende olie.

5.2.2 Sådan smøres kæden

Kæden skal smøres med jævne mellemrum. Hvis kæden er tør, kan den ruste og blive beskadiget.

- 1 Smør kæden med en passende kædeolie.
- 2 Bevæg pedalen et par omgange for at lade olien trænge ind i leddet.
- 3 Tør kæden af med en klud.

5.2.3 Sådan spændes kæden

Kæden skal være godt spændt og bevæge sig 1 cm op og ned, når man trykker på den med en finger. En kæde, der ikke er korrekt spændt, kan være farlig. Hvis kæden kan bevæges mere end 1 cm "op eller ned", skal den spændes.

- 1 Løsn fælgbremsens skrue.
- 2 Løsn møtrikkerne på baghjulet, og træk baghjulet bagud.
- 3 Spænd møtrikkerne. Sørg for, at hjulet er monteret lige og korrekt.
- 4 Sørg for, at kæden har den korrekte spænding.
- 5 Sørg for, at baghjulet er spændt korrekt.
- 6 Spænd fælgbremsens skrue.

5.3 Sådan indstilles bremsehåndtagene

Bremsen skal virke med fuld kraft, når bremsehåndtaget trykkes halvt ned. Bremsen må ikke trykke mod fælgen, når bremsehåndtaget ikke er trykket ind. Håndtaget må ikke trykkes helt ind til styret.

- Juster spændingen til forbremsen med justeringsskruen på bremsehåndtaget. (Figur 10)
- Hvis det er nødvendigt med en større justering, skal du løsne kabellåsen på bremsearmen. Flyt kablet til den ønskede position, og stram kabellåsen helt.
- Kontakt et autoriseret servicecenter for at udskifte bremsekablerne.

5.4 Sådan indstilles fjederspændingen

Fjederspændingen forhindrer, at bremsen rører fælgen, når bremsehåndtaget slippes.

- Drej justeringsskruerne på hver side af bremsen med en passende skruetrækker, indtil armene bevæger sig parallelt. (Figur 11)

5.5 Sådan indstilles bremseklodserne

Bremseklodserne skal trykke mod midten af fælgen. Bremseklodserne må ikke røre dækket eller bevæge sig under den nederste kant.

- Hvis det er nødvendigt, skal du løsne den sekskantskrue, der holder bremseklodsen, og justere klodsens position. (Figur 12)
- Udskift bremseklodserne, hvis det er nødvendigt. Kontakt dit servicecenter.

5.6 Sådan justeres gearene

Gearkablets spænding justeres med justeringsskruen på bagskifteren. Low limit-skruen (nedre grænse) bestemmer, hvor langt bagskifteren skal bevæge sig mod cyklens hjul, mens High limit-skruen (øvre grænse) bestemmer, hvor langt holderen skal bevæge sig mod stellet.

Figur 13.

1. Justeringsskrue til højt gear.
2. Justeringsskrue til lavt gear.
3. Justeringsskrue.

- 1 Stil det bageste gear på det største tal, kobl bagskifterkablet af kabellåsebolten, og placer kæden på det mindste tandhjul.

- 2 Indstil justeringsskruen for øvre grænse, så kæden og det mindste tandhjul står lodret. Kontroller, at spændingen i kæden er korrekt. Tilslut kablet igen, og stram kabellåsen.

- 3 Flyt kæden til det største tandhjul, og indstil justeringsskruen for nedre grænse, så kæden og det største tandhjul står lodret.

Bemærk: Hvis du ikke kan flytte kæden til det største tandhjul, skal du dreje justeringsskruen for nedre grænse mod uret. Dette vil få kæden til at bevæge sig i retning af hjulet.

- 4 Skift gennem gearene, og kontroller, at gearene fungerer problemfrit.

5.4 Sådan kontrolleres dæk og fælg

- Undersøg jævnligt, om egerne er spændt korrekt, og om hjulene er bøjedede eller skæve.
- Kontroller slidlinjen på siden af fælgen. Slidlinjen viser slid fra bremserne. Udskift fælgen, hvis slidlinjen ikke længere er synlig.
- Kontroller lufttrykket i dækkene med jævne mellemrum. Find oplysninger om det korrekte dæktryk på siden af dækket.
- Kontroller regelmæssigt, at dækkene ikke er beskadigede.
- Dækket må ikke komme i kontakt med olie, benzin, paraffin eller midler, der kan beskadige gummiet.

5.5 Sådan kontrolleres egerne

Egerne skal være lige spændte hele vejen rundt i hjulet.

- 1 Du kontrollerer spændingen ved at skubbe to eger ved siden af hinanden på samme side af hjulet sammen.
- 2 Kontroller hele vejen rundt i hjulet for at finde løse eger.
- 3 Kontroller, at fælgen ikke er skæv. Drej hjulet, og brug bremseklodserne som reference.
- 4 Spænd løse eger med en eger nøgle. Hvis du ikke ved, hvordan man spænder egerne, skal du lade et autoriseret servicecenter spænde dem.

Bemærk! En skæv fælg eller en knækket eger er tegn på, at hjulet er beskadiget. Kontakt et autoriseret servicecenter.

5.6 Sådan kontrolleres navets lejer

- 1 Kontroller, at navets lejer ikke er løse. Hold i hjulet, og bevæg det frem og tilbage.
- 2 Juster navets leje for at sikre, at lejerne og lejeskålen ikke bliver beskadiget.

6 Transport

6.1 Transport af batteriet

- Læg batteriet i den originale emballage, og beskyt det mod vibrationer og direkte sollys.
- Sørg for at beskytte batteriet mod vand.

7 Opbevaring

- Opbevar cyklen et tørt sted, beskyttet mod direkte sollys.
- Efterlad ikke produktet uden beskyttelse i regn eller sne.
- Hvis batteriet ikke skal bruges i længere tid, skal du tage det ud af holderen og opbevare det separat.
- Tag batteriet ud af opladeren, og kobl opladeren fra strømkilden.
- Oplad batteriet til 50 % før længere tids opbevaring. Oplad batteriet i 2-3 timer hver anden måned til vedligeholdelse.
- Opbevar batteriet og opladeren et aflåst sted, så børn og dyr ikke kan få adgang til dem.
- Opbevar batteriet og opladeren et rent, tørt sted med god luftgennemstrømning. Sørg for at beskytte dem mod ætsende stoffer, kraftig varme og åben ild.
- Sørg for, at temperaturen ved opbevaring af batteriet er på mellem -20 og +35 °C, og at den relative luftfugtighed er på 5-65 %.

8 Bortskaffelse

8.1 Sådan bortskaffes produktet

- Følg de lokale regler ved bortskaffelse af produktet. Brænd ikke produktet.

9 Tekniske data

Specifikation	Værdi
Maks. belastning (cyklist og bagage)	110 kg
Hjulets diameter	494 mm
Akselafstand	1052 mm
Dækstørrelse	20 x 1.75

Vægt	23 kg
Ramme	Aluminium
Gear	Shimano Tourney 6
Fælge	Aluminium
Forbremse	V-bremse
Bagbremse	V-bremse
Motor	
Type	Børsteløs navmotor
Nominelt output	250 W
Nominel hastighed	265 rpm
Hastighed	0-25 km/h
Nominel spænding	36 V DC
Nominel strøm	7 A
Nominelt drejningsmoment	13 Nm
Batteri	
Kapacitet	10,2 Ah
Opladningstid	4-6 timer
Batteriets rækkevidde	< 60 km
Batterioplader	
Indgangsspænding	230V~50Hz
Udgangsspænding	42 V DC
Kontrolenhed	
Laveste spændingsgrænse	32±1 V
Højeste strømgrænse	12±1 A
Batteriets ydeevne og holdbarhed	
Nominel kapacitet	10,11 Ah
Kapacitetstab (500 cyklusser)	12,32 %
Strøm	390,71 Wh
Effekttab (500 cyklusser)	15,86 %
Intern modstand	100,26 mΩ
Forøgelse af intern modstand (500 cyklusser)	15,08 %
Energimæssig rundturseffektivitet	10155,08 mAh
Fald i energimæssig rundturseffektivitet (500 cyklusser)	12,64 %
Batteriets effektivitet efter 2,5 år (200 cyklusser/år)	>80 %

Spis treści

1	Wprowadzenie	28
1.1	Opis produktu	28
1.2	Przeznaczenie.....	28
1.3	Symbole na produkcie.....	28
2	Bezpieczeństwo	29
2.1	Definicje bezpieczeństwa	29
2.2	Zasady bezpieczeństwa dotyczące obsługi	29
2.3	Bezpieczeństwo pracy z urządzeniami elektrycznymi	29
2.4	Instrukcje bezpieczeństwa dotyczące konserwacji	30
3	Montaż	30
3.1	Montaż siodelka.....	30
3.2	Montaż przedniego koła.....	30
3.3	Montaż mostka i kierownicy	30
3.4	Montaż pedałów	30
3.5	Montaż ramy.....	30
3.6	Montaż akumulatora.....	30
4	Obsługa	30
4.1	Czynności wstępne	30
4.2	Ładowanie akumulatora.....	31
4.3	Wspomaganie elektryczne	31
4.4	Hamulce.....	32
4.5	Biegi.....	32
5	Konserwacja	32
5.1	Czyszczenie produktu	32
5.2	Smarowanie produktu	32
5.3	Regulacja dźwigni hamulców	33
5.4	Regulacja naciągu sprężyny.....	33
5.5	Regulacja klocków hamulcowych	33
5.6	Regulacja biegów	33
5.4	Kontrola opon i obręczy.....	33
5.5	Kontrola szprych	33
5.6	Kontrola łożysk piasty.....	33
6	Transport	34
6.1	Transport akumulatora	34
7	Przechowywanie	34
8	Utylizacja	34
8.1	Utylizacja produktu	34

1 Wprowadzenie



1.1 Opis produktu

Opisywany produkt to rower elektryczny.

1.2 Przeznaczenie

Produkt jest przeznaczony do jazdy po drogach. Nie używaj produktu do innych celów.

1.3 Symbole na produkcie

	Przed rozpoczęciem korzystania z produktu należy uważnie i ze zrozumieniem przeczytać instrukcję obsługi. Instrukcję należy zachować do późniejszych konsultacji.
	Niniejszy produkt spełnia wymagania odpowiednich dyrektyw i rozporządzeń UE.
	Utylizować jako odpad elektryczny.

Budowa produktu
(Rysunek 1)

1. Rama
2. Sztycia
3. Siodelko
4. Regulowana kierownica
5. Dźwignia hamulca
6. Dzwonek
7. Panel sterowania
8. Manetka zmiany biegów
9. Odblask
10. Przednia lampa
11. Przedni błotnik
12. Hamulec szczękowy
13. Odblask na szprychy
14. Przedni widelec
15. Przednie koło
16. Blokada ramy
17. Pedał
18. Zębatka
19. Łańcuch
20. Statyw
21. Przerzutka
22. Silnik

23. Tylna przerzutka
24. Tylne koło
25. Tylny błotnik
26. Tylny odbłask
27. Bagażnik
28. Hamulec tylny
29. Akumulator

1.3.1 Opis panelu sterowania

(Rysunek 2)

- A. Przycisk Wł./Wył. wspomagania
- B. Przełącznik zasilania lampy
- C. Przycisk wyboru poziomu wspomagania
- D. Wskaźnik akumulatora

1.3.2 Opis akumulatora

(Rysunek 2)

- E. Przycisk Wł./Wył. akumulatora
- F. Pozycja ON kluczyka
- G. Pozycja OFF kluczyka
- H. Pozycja UNLOCK kluczyka

2 Bezpieczeństwo

2.1 Definicje bezpieczeństwa

! **Ostrzeżenie!** Nieprzestrzeganie niniejszych instrukcji stwarza ryzyko śmierci lub obrażeń ciała.

! **Przeostrożenie!** Nieprzestrzeganie niniejszych instrukcji stwarza ryzyko uszkodzenia produktu, innych materiałów lub otoczenia.

Uwaga! Informacje, które należy znać w danej sytuacji.

2.2 Zasady bezpieczeństwa dotyczące obsługi

! **Ostrzeżenie!** Nieprzestrzeganie niniejszych instrukcji stwarza ryzyko śmierci lub obrażeń ciała.

- Instrukcja opisuje zasady bezpiecznej jazdy i utrzymania produktu w dobrym stanie. Przeczytaj uważnie instrukcję i przestrzegaj jej zaleceń. Wszystkie ważne czynności serwisowe i regulacje produktu zleć warsztatowi rowerowemu. Jeśli nie masz dostępu do warsztatu rowerowego lub chcesz samodzielnie przeprowadzać regulację, postępuj zgodnie z tą instrukcją.
- Produkt jest pojazdem. Zawsze przestrzegaj lokalnych przepisów ruchu drogowego.

- Nie pozwalaj siedać pasażerowi na produkcie.
- Zawsze noś kask rowerowy.
- Kiedy jest ciemno, używaj lamp produktu. Jeśli to możliwe, noś jaskrawą odzież.
- Kiedy jest mokro, skuteczność hamulców jest ograniczona. Poruszaj się wolniej i zaczynaj hamować wcześniej, niż na suchej nawierzchni.
- Nie modyfikuj produktu.

2.3 Bezpieczeństwo pracy z urządzeniami elektrycznymi

- Nie pozwalaj, aby woda dostała się do silnika piasty. Może to spowodować zwarcie i uszkodzenie, którego nie można naprawić.
- Nie dotykaj styków akumulatora z tyłu komory akumulatora. Dopilnuj, aby żadne metalowe przedmioty nie dotykały styków akumulatora. Spowoduje to zwarcie i może spowodować porażenie prądem elektrycznym, oparzenia i uszkodzenie akumulatora.
- Używaj tylko dostarczonej ładowarki do ładowania akumulatora.
- Upewnij się, że napięcie ładowarki odpowiada napięciu sieciowemu.
- Nie otwieraj ładowarki. Ładowarka jest urządzeniem wysokonapięciowym.
- Nie otwieraj akumulatorów ani ogniw.
- Nie dotykaj 2 styków akumulatora jednocześnie. Ryzyko porażenia prądem elektrycznym.
- Nie wyjmuj akumulatora z produktu w trakcie ładowania.
- Nie ładuj akumulatora w pobliżu dzieci.
- Nie używaj ładowarki w bezpośrednim świetle słonecznym.
- Nie używaj ładowarki w brudnych, mokrych lub wilgotnych miejscach.
- Chronić akumulator przed wodą i wilgocią.
- Nie używaj ładowarki w czasie burzy z piorunami.
- Używaj ładowarki tylko w chłodnych miejscach o dobrej cyrkulacji powietrza.
- Chronić akumulator przed silnymi wibracjami.
- Chronić akumulator przed nadmiernym ciepłem lub otwartym ogniem. Nie pal akumulatora.
- Podłączaj ładowarkę dopiero po podłączeniu do niej akumulatora.
- Pamiętaj, aby w czasie podłączania lub odłączania ładowarki mieć suche ręce.

- Nie kładź niczego na ładowarce.

2.4 Instrukcje bezpieczeństwa dotyczące konserwacji

- Zawsze zlecaj konserwację produktu i komponentów elektrycznych autoryzowanemu technikowi serwisu.
- Używaj tylko oryginalnych części zamiennych.
- Zawsze odłączaj akumulator na czas konserwacji.
- Zawsze odłączaj ładowarkę na czas konserwacji.

3 Montaż

3.1 Montaż siodełka

- 1 Otwórz szybkozamykacz (A) sztycy i włóż sztycę w otwór w ramie. (Rysunek 3)
- 2 Zablokuj sztycę na wymaganej wysokości za pomocą szybkozamykacza (B).

Uwaga! Upewnij się, że oznaczenie górnej pozycji siodełka znajduje się poniżej krawędzi rury podsiodłowej. (Rysunek 4)

3.2 Montaż przedniego koła

- 1 Wyrównaj śruby piasty koła w dolnej części przedniego widelca. Upewnij się, że koło w całości przeszło przez hamulec szczękowy.
- 2 Zamocuj i dokręć śruby piasty koła.
- 3 Połącz przewód od silnika z przewodem na przednim widelcu.

3.3 Montaż mostka i kierownicy

- 1 Otwórz blokadę, rozłóż rurę sterową (A) i zablokuj ją (B). (Rysunek 5)
- 2 Otwórz szybkozamykacz (C) na mostku kierownicy, zamontuj ją i ustaw na odpowiedniej wysokości.

Uwaga! Upewnij się, że oznaczenie górnej pozycji rury sterowej znajduje się poniżej krawędzi główki ramy.

3.4 Montaż pedałów

Uwaga! Prawy pedał jest oznaczony literą R, a lewy pedał jest oznaczony literą L. Zamontuj prawy pedał po prawej stronie roweru, a lewy pedał po lewej stronie roweru. Jeśli pedały nie zostaną zamontowane prawidłowo, może dojść do uszkodzenia ich gwintów.

3.4.1 Montaż prawego pedału

- 1 Wkręć pedał w korbę po stronie łańcucha zgodnie z ruchem wskazówek zegara (A). (Rysunek 6)
- 2 Dokręć kluczem kombinowanym.

3.4.2 Montaż lewego pedału

- 1 Wkręć pedał w korbę po stronie przeciwnej do łańcucha przeciwnie do ruchu wskazówek zegara (B). (Rysunek 6)
- 2 Dokręć kluczem kombinowanym.

3.5 Montaż ramy

- 1 Otwórz szybkozamykacz (A) i rozłóż ramę. (Rysunek 7)
- 2 Upewnij się, że górna i dolna rama są ustawione w jednej osi (B). Zablokuj ramę. Upewnij się, że blokada jest zamknięta prawidłowo.

3.6 Montaż akumulatora

- 1 Otwórz szybkozamykacz i podnieś siodełko, aby ułatwić dostęp. Popchnij dźwignię pod siodełkiem do góry, aby je podnieść. (Rysunek 8)
- 2 Umieść akumulator w uchwycie akumulatora. Upewnij się, że dobrze pasuje, kiedy zabezpieczasz go blokadą kluczykową.

4 Obsługa

4.1 Czynności wstępne

- Upewnij się, że produkt jest odpowiednio wyregulowany.
- Upewnij się, że w produkcie zamontowano hamulce i dzwonek.
- Upewnij się, że produkt ma przednią lampę o białym świetle i tylną lampę o czerwonym świetle. Upewnij się, że lampy są sprawne.
- Sprawdź, czy odbłaski produktu są zamocowane prawidłowo, czyste i nie zasłonięte. Wymień uszkodzone odbłaski.
- Upewnij się, że akumulator jest naładowany.
- Naucz się prawidłowo używać elementów i akcesoriów produktu. Jeśli nie nauczysz się używać hamulców produktu, możesz odnieść poważne obrażenia ciała.
- Upewnij się, że hamulce zatrzymują koła po załączeniu. Upewnij się, że klocki hamulcowe nie są zużyte.

- Upewnij się, że wszystkie śruby i elementy są dokręcone i prawidłowo zainstalowane.
- Upewnij się, że koła są prawidłowo zainstalowane w przednim i tylnym widelcu.
- Upewnij się, że obręcze nie są uszkodzone.
- Upewnij się, że opony nie są uszkodzone. Upewnij się, że w oponach jest odpowiednie ciśnienie.
- Upewnij się, że kierownica porusza się prawidłowo.
- Sprawdź, czy szybkozamykacz sztycy jest zaciśnięty prawidłowo.

4.2 Ładowanie akumulatora

! **Ostrzeżenie!** Nie podłączaj ładowarki do źródła zasilania, jeśli nie jest podłączona do akumulatora.

- Nowy akumulator jest w połowie naładowany. Przed pierwszym użyciem ładu akumulator przez 10-12 godzin.
- Ładuj akumulator, kiedy ma niski poziom naładowania.
- Ładuj akumulator przez co najmniej 2 godziny co 3 miesiące.
- Chroń akumulator przed kontaktem z cieczami i metalowymi przedmiotami.
- Nie obracaj i nie przesuwaj ładowarki ani akumulatora w czasie ładowania.
- Kiedy akumulator zostanie całkowicie naładowany, odłącz ładowarkę od gniazda sieciowego, zanim odłączysz od niej akumulator.
- Nie ładuj akumulatora przez zaciski rozładowywania.
- Nie rozładowuj akumulatora przez zaciski ładowania.
- Ładowarka jest przeznaczona do użytku w pomieszczeniach. Należy jej używać tylko w suchym miejscu o dobrej cyrkulacji powietrza. Dopilnuj, aby w czasie używania ładowarki temperatura wynosiła 0-45°C.
- Kiedy akumulator jest rozładowywany, temperatura otoczenia powinna wynosić od -20°C do +45°C, a wilgotność względna ≤80%.
- Postępuj zgodnie ze wskazówkami na oznaczeniach na akumulatorze.
- W czasie używania ładowarki umieść ją w odległości 1 m od urządzeń elektrycznych, takich jak komputery, telewizory i odbiorniki.
- Odłączaj ładowarkę, jeśli pojawi się nietypowy zapach.

4.2.1 Ładowanie akumulatora w rowerze

- 1 Podłącz ładowarkę do gniazda w akumulatorze.

- 2 Podłącz ładowarkę do źródła zasilania.

4.2.2 Wyjmowanie akumulatora z roweru w celu naładowania.

- 1 Naciśnij przycisk On/Off na panelu sterowania, aby wyłączyć wspomaganie elektryczne.
- 2 Naciśnij przycisk Wł./Wył. na akumulatorze, aby go wyłączyć.
- 3 Przekręć kluczyk blokady na akumulatorze w pozycję OFF (A), wciśnij kluczyk, po czym przekręć go w pozycję UNLOCK (B). Pociągnij akumulator w górę, aby wyjąć go z roweru (C). (Rysunek 8)
- 4 Podłącz ładowarkę do gniazda w akumulatorze.
- 5 Podłącz ładowarkę do źródła zasilania.

4.2.3 Wskaźnik ładowania

- W czasie ładowania akumulatora kontrolka na ładowarce świeci na czerwono.
- Po pełnym naładowaniu akumulatora kontrolka na ładowarce świeci na zielono.
- Jeśli wystąpi błąd, kontrolka na ładowarce pulsuje. Skontaktuj się z autoryzowanym centrum serwisowym.

4.3 Wspomaganie elektryczne

- Wyłącz wspomaganie elektryczne, jeśli produkt zachowuje się nietypowo.
- Naciśnij przycisk Mode, aby dostosować poziom wspomagania.
- Wspomaganie elektryczne wyłącza się przy prędkości 25 km/h.
- Kiedy prędkość spadnie poniżej 25 km/h, a rowerzysta nie przestaje pedałować, wspomaganie elektryczne zostaje ponownie włączone.
- Instalacja elektryczna ma zabezpieczenie niskonapięciowe. Wspomaganie elektryczne wyłącza się, kiedy poziom naładowania akumulatora będzie niski.

4.3.1 Włączanie wspomagania elektrycznego

- 1 Naciśnij przycisk Wł./Wył. na akumulatorze, aby go włączyć.
- 2 Naciśnij przycisk On/Off na panelu sterowania, aby włączyć wspomaganie elektryczne.

- 3** Zaczynij pedałować, aby uruchomić silnik.

4.4 Hamulce

! **Ostrzeżenie!** Nie używaj produktu z niesprawnymi hamulcami.

- Rower jest wyposażony w hamulce szczękowe, które kontrolują koła.
- Dźwignie hamulców w rowerze znajdują się po lewej/prawej stronie kierownicy. Lewa dźwignia hamulca kontroluje przednie koło, a prawa dźwignia hamulca kontroluje tylne koło.

4.4.1 Korzystanie z hamulców

- **Załączaj hamulec tylny zanim załączysz hamulec przedni.**

! **Ostrzeżenie!** Nie załączaj przedniego hamulca w czasie skręcania lub na śliskiej nawierzchni.

4.5 Biegi

Produkt jest wyposażony w piastę 6-biegową. Manetka zmiany biegów po prawej stronie kierownicy wskazuje wybrany bieg: 1, 2, 3... (Rysunek 9)

- Upewnij się, że biegi są wyregulowane prawidłowo. Patrz punkt [5.6 Regulacja biegów](#) na stronie [33](#)

4.5.1 Zmiana biegów

Rysunek 9

- Naciśnij przycisk biegu (+), aby wybrać wyższy bieg.
- Przesuń manetkę do góry, aby wybrać niższy bieg.

Przeostrog: To ważne, aby zmieniać biegi w czasie pedałowania.

5 Konserwacja

! **Ostrzeżenie!** Zawsze odłączaj akumulator na czas konserwacji.

5.1 Czyszczenie produktu

- Regularnie czyść produkt.
- Czyść używając łagodnego detergentu. Nie używaj produktów odtłuszczających, które mogą przedostać się do łożysk i łańcucha, utrudniając smarowanie.
- Jeśli produkt jest mokry, po użyciu wytrzyj go ręcznikiem.
- Jeśli produkt jest używany na powierzchni posypanej solą, po użyciu umyj go słodką wodą.

- Nie myj produktu myjką wysokociśnieniową. Istnieje ryzyko, że woda dostanie się do komponentów elektrycznych.
- Dbaj, aby złącza akumulatora na ramie były czyste i wolne od rdzy.
- Sprawdzaj, czy spawy ramy są nieuszkodzone i wolne od rdzy.

5.2 Smarowanie produktu

- Smaruj łańcuch i przerzutki smarem do przekładni co 1-2 miesiące lub częściej, jeśli to konieczne.
- Smaruj sztycę, przednią piastę i pedały smarem co 1-2 miesiące lub częściej, jeśli to konieczne.

Uwaga! Nie używaj zbyt dużo smaru. Klocków hamulcowych i obręczy kół nie należy smarować.

5.2.1 Smarowanie linek

- Dbaj, aby linki były dobrze nasmarowane. W razie potrzeby nasmaruj je odpowiednim olejem.

5.2.2 Smarowanie łańcucha

Łańcuch należy smarować z regularną częstotliwością. Suchy łańcuch jest narażony na rdzę i uszkodzenie.

- 1** Smaruj łańcuch odpowiednim smarem do łańcucha.
- 2** Wykonaj kilka obrotów pedałami, aby smar dostał się do ogniw.
- 3** Wytrzyj łańcuch szmatką.

5.2.3 Napinanie łańcucha

Łańcuch powinien być dobrze napięty i uginać się 1 cm w górę i w dół pod naciskiem palca. Nieprawidłowo napięty łańcuch może stwarzać zagrożenie. Jeśli łańcuch ugina się więcej niż 1 cm w górę lub w dół, należy go napiąć.

- 1** Odkręć śrubę hamulca szczękowego.
- 2** Odkręć nakrętki tylnego koła i pociągnij je do tyłu.
- 3** Dokręć nakrętki. Upewnij się, że koto jest zamocowane prosto i prawidłowo.
- 4** Upewnij się, że łańcuch jest napięty prawidłowo.
- 5** Upewnij się, że tylne koło jest dokręcone prawidłowo.
- 6** Dokręć śrubę hamulca szczękowego.

5.3 Regulacja dźwigni hamulców

Kiedy dźwignia hamulca zostanie naciśnięta do połowy, hamulec powinien zadziałać z pełną mocą. Kiedy dźwignia hamulca nie jest naciskana, hamulec nie powinien dotykać obręczy. Nie wolno całkowicie dociskać dźwigni do kierownicy.

- Wyreguluj naciąg przedniego hamulca za pomocą śruby regulacyjnej na dźwigni hamulca. (Rysunek 10)
- Jeśli jest potrzebna większa regulacja, zwolnij blokadę linki na ramieniu hamulca. Przesuń linkę w żądaną pozycję i mocno dokręć blokadę linki.
- W celu wymiany linek hamulcowych, skontaktuj się z autoryzowanym centrum serwisowym.

5.4 Regulacja naciągu sprężyny

Naciąg sprężyny zapobiega dotykaniu przez hamulec obręczy po zwolnieniu dźwigni hamulca.

- Obracaj śrubami regulacyjnymi po każdej stronie hamulca, używając odpowiedniego śrubokręta, aż ramiona ustawią się równolegle. (Rysunek 11)

5.5 Regulacja klocków hamulcowych

Klocki hamulcowe powinny zaciskać się w środkowej części obręczy. Klocki hamulcowe nie mogą dotykać opon ani znajdować się poniżej dolnej krawędzi.

- W razie potrzeby odkręć śrubę imbusową, która mocuje klocek hamulcowy i wyreguluj jego położenie. (Rysunek 12)
- W razie potrzeby wymień klocki hamulcowe. Skontaktuj się z centrum serwisowym.

5.6 Regulacja biegów

Naciąg linki przerzutek reguluje się za pomocą śruby regulacyjnej na przerzutce. Śruba dolnego zakresu określa, jak daleko tylna przerzutka przesunie się w kierunku koła roweru, natomiast śruba górnego zakresu określa, jak daleko wózek przesunie się w kierunku ramy.

Rysunek 13.

1. Śruba regulacyjna wysokiego biegu.
2. Śruba regulacyjna niskiego biegu.
3. Śruba regulacyjna.

1 Przesuń tylną przerzutkę na najwyższe przełożenie, odłącz linkę tylnej przerzutki od śruby mocującej linkę i załóż łańcuch na najmniejszą zębatkę.

2 Wyreguluj śrubę górnego zakresu, aby łańcuch i najmniejsza zębatka znalazły się w jednej linii, patrząc z góry. Upewnij się, że łańcuch jest napięty prawidłowo. Ponownie podłącz linkę i dokręć śrubę mocującą.

3 Przesuń łańcuch na największą zębatkę, wyreguluj śrubę dolnego zakresu, aby łańcuch i największa zębatka znalazły się w jednej linii, patrząc z góry.

Uwaga: Jeśli nie jesteś w stanie przesunąć łańcucha na największą zębatkę, obracaj śrubą dolnego zakresu w kierunku przeciwnym do ruchu wskazówek zegara. Umożliwi to przesunięcie łańcucha w kierunku koła.

4 Zmieniaj biegi i upewnij się, że zmiana przebiega płynnie.

5.4 Kontrola opon i obręczy

- Regularnie sprawdzaj, czy szprychy są napięte prawidłowo i czy koła nie mają wybrzuszeń i nie są odkształcone.
- Sprawdź linię zużycia na boku obręczy. Linia zużycia pokazuje zużycie powodowane przez hamulce. Wymień obręcz, jeśli linia zużycia przestała być widoczna.
- Regularnie sprawdzaj ciśnienie w oponach. Prawidłowe ciśnienie jest podane na boku opony.
- Regularnie sprawdzaj, czy opony nie są uszkodzone.
- Nie pozwalaj, aby opony miały kontakt z olejem, benzyną, parafiną lub środkami, które mogą powodować uszkodzenie gumy.

5.5 Kontrola szprych

Szprychy powinny być równomiernie napięte w całym kole.

- 1** Aby sprawdzić napięcie, naciśnij jednocześnie 2 sąsiadujące szprychy po tej samej stronie koła.
- 2** Sprawdź w ten sposób całe koło, aby znaleźć obluźnione szprychy.
- 3** Upewnij się, że obręcz nie jest odkształcona. Obróć kołem i wykorzystaj klocki hamulcowe jako punkt odniesienia.
- 4** Dokręć poluzowane szprychy kluczem do szprych. Jeśli nie wiesz, jak dokręcić szprychy, zleć to autoryzowanemu centrum serwisowemu.

Uwaga! Odształcona obręcz lub pęknięta szprycha oznacza uszkodzenie koła. Skontaktuj się z autoryzowanym centrum serwisowym.

5.6 Kontrola łożysk piasty

1 Upewnij się, że łożyska piasty nie są poluzowane. Chwyć za koło i poruszaj nim w przód i w tył.

- 2** Wyreguluj łożysko piasty, aby mieć pewność, że łożyska i pierścienie łożysk nie ulegną uszkodzeniu.

6 Transport

6.1 Transport akumulatora

- Włóż akumulator do oryginalnego opakowania i zabezpiecz go przed drganiami i bezpośrednim światłem słonecznym.
- Pamiętaj, aby zabezpieczyć akumulator przed wodą.

7 Przechowywanie

- Przechowuj rower w suchym pomieszczeniu, zabezpieczonym przed bezpośrednim światłem słonecznym.
- Nie zostawiaj produktu bez zabezpieczenia w deszczu lub śniegu.
- Jeśli akumulator nie będzie używany przez dłuższy czas, wyjmij go z uchwytu i przechowaj oddzielnie.
- Odłącz akumulator od ładowarki i odłącz ładowarkę od źródła zasilania.
- Naładuj akumulator do 50% przed przechowaniem go przez dłuższy czas. Co dwa miesiące ładuj akumulator przez 2-3 godziny w ramach konserwacji.
- Przechowuj akumulator i ładowarkę w zamkniętym miejscu, aby uniemożliwić do nich dostęp dzieciom i zwierzętom.
- Przechowuj akumulator i ładowarkę w czystym, suchym miejscu o dobrej cyrkulacji powietrza. Upewnij się, że są zabezpieczone przed substancjami powodującymi korozję, nadmiernym ciepłem i otwartym ogniem.
- Dopilnuj, aby temperatura przechowywania akumulatora wynosiła od -20°C do $+35^{\circ}\text{C}$, a wilgotność względna 5-65%.

8 Utylizacja

8.1 Utylizacja produktu

- Utylizując produkt należy postępować zgodnie z lokalnymi przepisami. Nie pal produktu.

9 Dane techniczne

Specyfikacja	Wartość
Obciążenie maksymalne (rowerzysta i bagaż)	110 kg
Średnica koła	494 mm
Rozstaw osi	1052 mm
Rozmiar opony	20 x 1,75

Masa	23 kg
Rama	Aluminium
Biegi	Shimano Tourney 6
Obręcze	Aluminium
Hamulec przedni	Hamulec szczękowy
Hamulec tylny	Hamulec szczękowy
Silnik	
Typ	Silnik bezszczotkowy w piaście
Moc znamionowa	250 W
Prędkość znamionowa	265 obr./min
Prędkość	0-25 km/h
Napięcie znamionowe	36 V DC
Prąd znamionowy	7 A
Moment znamionowy	13 Nm
Akumulator	
Pojemność	10,2 Ah
Czas ładowania	4-6 godz.
Zasięg akumulatora	<60 km
Ładowarka	
Napięcie wejściowe	230 V~50 Hz
Napięcie wyjściowe	42 V DC
Jednostka sterująca	
Dolny limit napięcia	32±1 V
Górny limit prądu	12±1 A
Wydajność i trwałość akumulatora	
Pojemność znamionowa	10,11 Ah
Zmniejszenie pojemności (500 cykli)	12,32%
Moc	390,71 Wh
Zanik mocy (500 cykli)	15,86%
Opór wewnętrzny	100,26 mΩ
Wzrost rezystancji wewnętrznej (500 cykli)	15,08%
Sprawność	10155,08 mAh
Spadek sprawności (500 cykli)	12,64%
Wydajność baterii po 2,5 latach (200 cykli/rok)	>80

Table of Contents

1 Introduction	35
1.1 Product description.....	35
1.2 Intended use.....	35
1.3 Symbols on the product.....	35
2 Safety	36
2.1 Safety definitions.....	36
2.2 Safety instructions for operation.....	36
2.3 Electrical safety.....	36
2.4 Safety instructions for maintenance	37
3 Assembly	37
3.1 To install the saddle	37
3.2 To install the front wheel.....	37
3.3 To install the handlebar and the stem	37
3.4 To install the pedals	37
3.5 To assemble the frame.....	37
3.6 To install the battery	37
4 Operation	37
4.1 To do before operation.....	37
4.2 To charge the battery	38
4.3 The power assistance.....	38
4.4 The brakes.....	39
4.5 The gears.....	39
5 Maintenance	39
5.1 To clean the product	39
5.2 To lubricate the product.....	39
5.3 To adjust the brake handles.....	40
5.4 To adjust the spring tension.....	40
5.5 To adjust the brake pads	40
5.6 To adjust the gears.....	40
5.4 To do a check of the tire and rims	40
5.5 To do a check of the spokes	40
5.6 To do a check of the hub bearings	40
6 Transportation	41
6.1 Transportation of the battery.....	41
7 Storage	41
8 Disposal	41
8.1 To discard the product.....	41

1 Introduction



1.1 Product description

The product is an electric bicycle.

1.2 Intended use

The product is intended to cycle on the road. Do not use the product for other tasks.

1.3 Symbols on the product

	Read the operating instructions carefully and make sure that you understand the instructions before you use the product. Save the instructions for future reference.
	This product complies with applicable EU directives and regulations.
	Recycle as electrical waste.

Product overview
(Figure 1)

1. Frame
2. Saddle post
3. Saddle
4. Adjustable handlebars
5. Brake handle
6. Bell
7. Control panel
8. Gear selector
9. Reflector
10. Front lamp
11. Front mudguard
12. V-brake
13. Spoke reflector
14. Front fork
15. Front wheel
16. Frame locking device
17. Pedal
18. Sprocket
19. Chain
20. Stand
21. Derailleur
22. Motor
23. Rear gear

24. Rear wheel
25. Rear mudguard
26. Rear reflector
27. Carrier rack
28. Rear Brake
29. Battery

1.3.1 Control panel overview

(Figure 2)

- A. Power assistance On/Off button
- B. Lamp power button
- C. Button to select assistance level
- D. Battery indicator

1.3.2 Battery overview

(Figure 2)

- E. Battery ON/OFF button
- F. Key ON position
- G. Key OFF position
- H. Key UNLOCK position

2 Safety

2.1 Safety definitions

Warning! If you do not obey these instructions, there is a risk of death or injury.

Caution! If you do not obey these instructions, there is a risk of damage to the product, other materials or the adjacent area.

Note! Information that is necessary in a given situation.

2.2 Safety instructions for operation

Warning! If you do not obey these instructions, there is a risk of death or injury.

- Always wear a bike helmet.
 - If dark, use the lamps on the product. Wear bright clothes, if it is possible.
 - If wet, the power of the brake is reduced. Cycle more slowly and apply the brake earlier than in dry weather.
 - Do not modify the product.
- ### 2.3 Electrical safety
- Do not let water penetrate into the hub motor. This can cause a short-circuit and damages that cannot be repaired.
 - Do not touch the battery terminals on the rear of the battery box. Make sure that no metal objects touch the battery terminal. That cause short-circuit and may result in electric shock, burn injuries and damage to the battery.
 - Only use the supplied charger to charge the battery.
 - Make sure that the voltage for the charger correspond to the mains voltage.
 - Do not open the charger. The charger is a high voltage unit.
 - Do not open batteries or cells.
 - Do not touch the 2 battery terminals at the same time. Risk of electric shock.
 - Do not remove the battery from the product when the battery charges.
 - Do not charge the battery near children.
 - Do not use the charger in direct sunlight.
 - Do not use the charger in dirty, wet or damp conditions.
 - Do not expose the battery to water or moisture.
 - Do not use the charger during thunderstorms.
 - Only use the charger in cool areas with good air flow.
 - Do not expose the battery to heavy vibrations.
 - Do not expose the battery to excessive heat or naked flames. Do not burn the battery.
 - Only connect the charger when the battery is in the charger.
 - Make sure that your hands are not wet when you connect or disconnect the charger.
 - Do not put objects on the charger.
- The instructions describe how to ride safely and keep the product in good condition. Read the instructions carefully, and follow them. All the important servicing and adjustments of the product should be carried out at a bike shop. Follow these instructions if you do not have access to a bike shop or want to do the adjustments yourself.
 - The product is a vehicle. Always follow local traffic regulations.
 - Do not let a passenger sit on the product.

2.4 Safety instructions for maintenance

- Always let an approved service technician do the maintenance of the product and the electrical components.
- Only use original spare parts.
- Always disconnect the battery during maintenance.
- Always disconnect the charger during maintenance.

3 Assembly

3.1 To install the saddle

- 1 Open the quick-release (A) for the saddle post and put the saddle post in the hole in the frame. (Figure 3)
- 2 Lock the saddle post at the required height with the quick-release (B).

Note! Make sure that the marking for the top position for the saddle is below the edge of the saddle tube. (Figure 4)

3.2 To install the front wheel

- 1 Align the center bolts of the wheel in the bottom part of the front fork. Make sure that the wheel goes through all of the V-brake.
- 2 Install the center bolts of the wheel and tighten them.
- 3 Connect the cord from the motor with the cord on the front fork.

3.3 To install the handlebar and the stem

- 1 Open the locking device, fold up the stem(A) and lock it in place (B). (Figure 5)
- 2 Open the quick-release (C) on the handlebar stem and install the handlebar, adjust the handlebar to an applicable height.

Note! Make sure that the marking for the top position for the handlebars is below the edge of the handlebar tube.

3.4 To install the pedals

Note! The right pedal is marked with an R, and the left pedal is mark with an L. Install the right pedal on the right side of the bike, and the left pedal to the left side of the bike. If the pedals are not installed correctly, it can cause damage to the threads on the pedals.

3.4.1 To install the right pedal

- 1 Turn the pedal clockwise (A) on the chain side of the crank arm. (Figure 6)
- 2 Tighten with a combination spanner.

3.4.2 To install the left pedal

- 1 Turn the pedal counter-clockwise (B), on the opposite side of the chain side of the crank arm. (Figure 6)
- 2 Tighten with a combination spanner.

3.5 To assemble the frame

- 1 Open the locking device (A) and fold out the frame. (Figure 7)
- 2 Make sure the upper frame and the lower frame are aligned with each other (B). Lock the frame in place. Make sure the locking device is locked correctly.

3.6 To install the battery

- 1 Open the the quick release lock and lift up the saddle for easier access. Push the lever up under the saddle to tip the the saddle upwards. (Figure 8)
- 2 Install the battery in the battery holder. Make sure that it fits correctly when you lock it with the key lock.

4 Operation

4.1 To do before operation

- Make sure that the product is adjusted correctly.
- Make sure that the product is assembled with brakes and a bell.
- Make sure that the product has a front lamp with a white light and a rear lamp with a red light. Make sure that the lamps function correctly.
- Do a check that the reflectors of the product are correctly installed, clean and not obscured. Replace damaged reflectors.
- Make sure that the battery is charged.
- Learn how to use the components and accessories on the product correctly. If you do not learn how to use the brakes on the product you can get seriously injured.
- Make sure that the brakes stop the wheels when applied. Make sure that the brake pads are not worn out.

- Make sure that all screw and components are tight and correctly installed.
- Make sure that the wheels are correctly installed in the front fork and the rear fork.
- Make sure that the rims are not damaged.
- Make sure that the tires are not damaged. Make sure that the tires have the correct air pressure.
- Make sure that the steering moves correctly.
- Do a check that the quick-release on the saddle is tensioned correctly.

4.2 To charge the battery

⚠ Warning! Do not connect the charger to a power source if it is not connected to the battery.

- The battery is half-charged when it is new. Charge the battery for 10–12 hours the first time of use.
- Charge the battery when the battery charge is low.
- Charge the battery for at least 2 hours every 3 months.
- Protect the battery from contact with liquid or metal objects.
- Do not turn or move the charger or the battery during charging.
- When the battery is fully charged, disconnect the charger from the mains outlet before you disconnect the battery from the charger.
- Do not charge the battery through the discharging terminals.
- Do not discharge the battery through the charging terminals.
- The charger is for indoor use. It must only be used in a dry area with good air flow. Make sure that the temperature is 0–45°C when the charger is used.
- Make sure that the temperature is -20–+45°C and the relative humidity is ≤ 80%, when the battery is discharged.
- Follow the instructions on the marking on the battery.
- Put the charger 1 m from electrical equipment such as computers, television and receivers, when in use.
- Disconnect the charger if there is an abnormal smell.

4.2.1 To charge the battery on the bike

- 1 Connect the charger to the outlet on the battery.

- 2 Connect the charger to a power source.

4.2.2 To remove the battery from the bike and charge it.

- 1 Press the On/Off button on the control panel to stop the power assistance.
- 2 Press the On/Off button on the battery to turn the battery off.
- 3 Turn the key lock on the battery to OFF position (A) and push down the key and then turn it to UNLOCK position (B). Pull up the battery to release it from the bike (C). (Figure 8)
- 4 Connect the charger to the outlet on the battery.
- 5 Connect the charger to a power source.

4.2.3 The charge indicator

- The light on the charger is red while the battery charges.
- The light on the charger is green when the battery is fully charged.
- The light on the charger flashes if there is a fault. Speak to an authorized service center.

4.3 The power assistance

- Stop the power assistance if the product behaves abnormally.
- Press the Mode button to adjust the assistance level.
- The power assistance stops at 25 km/h.
- When the speed drops below 25 km/h and the rider continues to pedal the power assistance starts again.
- The electrical system has a low voltage protection. The power assistance stops when the battery has low power.

4.3.1 To start the power assistance

- 1 Press the On/Off button on the battery to start the battery.
- 2 Press the On/Off button on the control panel to start the power assistance.
- 3 Start to pedal to activate the motor.

4.4 The brakes

Warning! Do not use a product with brakes that do not operate correctly.

- The bike has a rim brakes that controls the wheels.
- The bike has a brake handle that is located on the left/ right side of the handlebar. The left hand brake controls the brake on the front wheel and the right hand brake controls the brake on the rear wheel.

4.4.1 To use the brakes

- **Apply the rear brake before you apply the front brake.**

Warning! Do not apply the front brake when you turn the product or on a slippery surface.

4.5 The gears

The product has 6 hub gears. The shift lever on the right side of the handlebars indicates which gear is engaged; 1, 2, 3... (Figure 9)

- Make sure that the gears are correctly adjusted. Refer to ["5.6 To adjust the gears" on page 40](#)

4.5.1 To change gear

Figure 9

- Push the gear button (+) to shift to a higher gear.
- Push the lever upwards to shift to a lower gear.

Caution: It is important to shift gears while you move the pedals.

5 Maintenance

Warning! Always disconnect the battery during maintenance.

5.1 To clean the product

- Clean the product regularly.
- Clean with a mild detergent. Do not use degreasing products that can penetrate the bearings and chain and interfere with the lubrication.
- If the product gets wet, wipe with a towel after use.
- If the product is used on salted surface, clean it with fresh water after use.
- Do not clean the product with a high-pressure washer. There is a risk that water go into the electrical components.

- Make sure that battery connections on the frame are clean and free from oxide.
- Do a check that the welds on the frame are not damaged and free from rust.

5.2 To lubricate the product

- Lubricate the chain and the derailleur with transmission lubricant at 1 to 2 month intervals, or more often if necessary.
- Lubricate the saddle post, the front hub and the pedals with grease at 1 to 2 month intervals, or more often if it is necessary.

Note! Do not use too much lubricant. The brake pads and rims should be kept free from lubricants.

5.2.1 To lubricate the wires

- Make sure that the wires are well lubricated. If it is necessary, lubricate with applicable oil.

5.2.2 To lubricate the chain

The chain should be lubricated at regular intervals. If the chain is dry, it can rust and get damaged.

- 1 Lubricate the chain with applicable chain oil.
- 2 Move the pedal a few turns to let the oil go into the link.
- 3 Wipe the chain with a cloth.

5.2.3 To tension the chain

The chain should be well-tensioned and move 1 cm up and down when it is pushed with a finger. A chain that is not correctly tensioned can be dangerous. If the chain can be moved more than 1 cm up or down it must be tensioned.

- 1 Loosen the rim brake screw.
- 2 Loosen the nuts on the rear wheel and pull the rear wheel rearwards.
- 3 Tighten the nuts. Make sure that the wheel installed straight and correctly.
- 4 Make sure that the chain has the correct tension.
- 5 Make sure that the rear wheel is correctly tightened.
- 6 Tighten the rim brake screw.

5.3 To adjust the brake handles

The brake should apply full power when the brake handle is pushed halfway. The brake must not press against the rim when the brake handle is not pressed. The handle must not be pressed fully to the handlebar.

- Adjust the tension for the front brake with the adjuster screw on the brake handle. (Figure 10)
- If a larger adjustment is necessary, release the wire lock on the brake arm. Move the wire to the required position and fully tighten the wire lock.
- To replace the brake wires, speak to an authorized service center.

5.4 To adjust the spring tension

The spring tension prevents that the brake touches the rim when the brake handle is released.

- Turn the adjusting screws on each side of the brake with a suitable screwdriver until the arms move in parallel. (Figure 11)

5.5 To adjust the brake pads

The brake pads should press against the middle of the rim. The brake pads must not touch the tire or move below the bottom edge.

- If it is necessary, loosen the hex screw that holds the brake pad and adjust the position of the pad. (Figure 12)
- If it is necessary, replace the brake pads. Speak to your service center.

5.6 To adjust the gears

The gear wire tension is adjusted with the adjuster screw on the derailleur. The Low limit screw determines how far the rear derailleur will travel towards the wheel of the bicycle while the HIGH limit screw determines how far the cage will travel towards the frame.

Figure 13.

1. High gear adjuster screw.
2. Low gear adjuster screw.
3. Adjusting screw.

1 Move the rear gear to the largest number, disconnect the rear derailleur cable from the cable anchor bolt and place the chain on the smallest sprocket.

2 Adjust the High limit screw so that the chain and the smallest sprocket are lined up vertically. Make sure that the tension in the chain is correct. Connect the wire again and tighten the wire anchor.

3 Move the chain to the largest sprocket, adjust the

Low limit screw so the chain and the largest cog are lined up vertically.

Note: If you are unable to move the chain to the largest cog, turn the Low limit screw counter-clockwise. This will let the chain to move towards the wheel.

4 Shift through the gears and make sure that the gears operate smoothly.

5.4 To do a check of the tire and rims

- Regularly examine that the spokes are correctly tensioned and that the wheels are not buckled or out of round.
- Do a check of the wear line on the side of the rim. The wear line indicates the wear from the brakes. Replace the rim if the wear line is no longer visible.
- Do a check of the air pressure in the tires at regular intervals. Refer to the side of the tire for the correct air pressure.
- Regularly make sure that the tires are not damaged.
- Do not let the tire touch oil, petrol, paraffin or agents that can cause damage to rubber.

5.5 To do a check of the spokes

The spokes should be equally tensioned around the wheel.

1 To do a check of the tension, push 2 adjacent spokes on the same side of the wheel together.

2 Do a check around the wheel to find loose spokes.

3 Make sure that the rim is not warped. Spin the wheel and use the brake pads as a reference.

4 Tension loose spokes with a spoke key. If you do not know how to tension the spokes, let an authorized service center tension the spokes.

Note! A warped rim or broken spoke indicates that the wheel is damaged. Speak to an authorized service center.

5.6 To do a check of the hub bearings

1 Make sure that the hub bearings are not loose. Hold the wheel and move it forward and rearward.

2 Adjust the hub bearing to make sure that the bearings and bearing races do not get damaged.

6 Transportation

6.1 Transportation of the battery

- Put the battery in its original package and protect it from vibration and direct sunlight.
- Make sure to protect the battery from water.

7 Storage

- Store the bike in a dry area, protected from direct sunlight.
- Do not leave the product with no protection in rain or snow.
- If the battery is not to be used for a long period, remove the battery from the holder and store separately.
- Remove the battery from the charger and disconnect the charger from the power source.
- Charge the battery to 50% before long time storage. Charge the battery for 2-3 hours every other month for maintenance.
- Store the battery and charger in a locked area to prevent access for children and animals.
- Store the battery and charger in a clean, dry area with good air flow. Make sure that they are protected from corrosive substances, excessive heat and naked flames.
- Make sure that the storage temperature for the battery is -20 to +35°C, and that the relative humidity is 5-65%.

8 Disposal

8.1 To discard the product

- Make sure that you follow local regulations when you discard the product. Do not burn the product.

9 Technical data

Specification	Value
Maximum load (cyclist and baggage)	110kg
Wheel diameter	494 mm
Wheelbase	1052 mm
Tire size	20 x 1.75
Weight	23 kg
Frame	Aluminium
Gears	Shimano Tourney 6
Rims	Aluminium
Front brake	V-brake

Rear brake	V-brake
Motor	
Type	Brushless hub motor
Rated output	250W
Rated speed	265 rpm
Speed	0-25 km/h
Rated voltage	36 V DC
Rated current	7 A
Rated torque	13 Nm
Battery	
Capacity	10.2 Ah
Charging time	4-6 h
Battery range	< 60 km
Battery charger	
Input voltage	230V~50Hz
Output voltage	42 V DC
Control unit	
Lowest voltage limit	32±1 V
Highest current limit	12±1 A
Battery performance and durability	
Rated capacity	10,11 Ah
Capacity fade (500 cycles)	12,32%
Power	390,71 Wh
Power fade (500 cycles)	15,86%
Internal resistance	100,26 mΩ
Internal resistance increase (500 cycles)	15,08%
Round trip efficiency	10155,08 mAh
Round trip efficiency fade (500 cycles)	12,64%
Battery efficiency after 2,5 years (200 cycles/year)	>80%

Inhaltsverzeichnis

1 Einführung	42
1.1 Produktbeschreibung	42
1.2 Verwendungszweck	42
1.3 Symbole auf dem Produkt.....	42
2 Sicherheit	43
2.1 Sicherheitsdefinitionen	43
2.2 Sicherheitshinweise für den Betrieb.....	43
2.3 Elektrische Sicherheit.....	43
2.4 Sicherheitshinweise für die Wartung.....	44
3 Montage	44
3.1 Installation des Sattels.....	44
3.2 Einbau des Vorderrads.....	44
3.3 Montieren des Lenkers und des Vorbaus	44
3.4 Anbringen der Pedale.....	44
3.5 Zusammenbau des Rahmens.....	44
3.6 Einbau des Akkus	44
4 Betrieb	45
4.1 Vor der Inbetriebnahme	45
4.2 Aufladen des Akkus.....	45
4.3 Die Leistungsunterstützung	46
4.4 Die Bremsen	46
4.5 Die Zahnräder.....	46
5 Pflege	46
5.1 Reinigung des Produkts	46
5.2 Schmierens des Produkts.....	47
5.3 Einstellen der Bremshebel	47
5.4 Einstellen der Federspannung	47
5.5 Einstellen der Bremsbeläge.....	47
5.6 Einstellen der Schaltung	47
5.4 Reifen und Felgen prüfen	48
5.5 Überprüfung der Speichen.....	48
5.6 Überprüfung der Nabenlager.....	48
6 Transport	48
6.1 Transport des Akkus.....	48
7 Lagerung	48
8 Entsorgung	49
8.1 Entsorgung des Produkts	49

1 Einführung

1.1 Produktbeschreibung

Das Produkt ist ein Elektrofahrrad.

1.2 Verwendungszweck

Das Produkt soll auf der Straße gefahren werden.

Verwenden Sie das Produkt nicht für andere Aufgaben.

1.3 Symbole auf dem Produkt

	Lesen Sie die Bedienungsanleitung sorgfältig durch und vergewissern Sie sich, dass Sie die Anweisungen verstanden haben, bevor Sie das Produkt verwenden. Speichern Sie die Anweisungen zur späteren Verwendung.
	Dieses Produkt entspricht den geltenden EU-Richtlinien und -Vorschriften.
	Recyceln Sie es als Elektromüll.

Produktübersicht

(Abbildung 1)

1. Rahmen
2. Sattelstütze
3. Sattel
4. Verstellbarer Lenker
5. Bremsgriff
6. Klingel
7. Bedienfeld
8. Gangschaltung
9. Reflektor
10. Frontleuchte
11. Schutzblech vorn
12. V-Bremse
13. Speichenreflektor
14. Vorderradgabel
15. Vorderrad
16. Rahmenverriegelung
17. Pedal
18. Zahnrad
19. Kette
20. Standfuß
21. Kettenschaltung

22. Motor
23. Hinteres Zahnrad
24. Hinterrad
25. Schutzblech hinten
26. Hinterer Reflektor
27. Gepäckträger
28. Hinterradbremse
29. Akku

1.3.1 Überblick über das Bedienfeld

(Abbildung 2)

- A. Ein-/Aus-Taste für die Trittmunterstützung
- B. Ein-/Aus-Taste für die Lampe
- C. Taste zur Auswahl der Unterstützungsleistung
- D. Akkuanzeige

1.3.2 Überblick über den Akku

(Abbildung 2)

- E. Ein-/Aus-Taste für Akku
- F. Position Schlüssel EIN
- G. Position Schlüssel AUS
- H. Position Schlüssel ENTRIEGELN

2 Sicherheit

2.1 Sicherheitsdefinitionen

⚠️ Warnung! Wenn Sie diese Anweisungen nicht befolgen, besteht die Gefahr von Tod oder Verletzungen.

⚠️ Achtung! Wenn Sie diese Anweisungen nicht befolgen, besteht die Gefahr, dass das Produkt, andere Materialien oder der angrenzende Bereich beschädigt werden.

Hinweis! Informationen, die in einer bestimmten Situation notwendig sind.

2.2 Sicherheitshinweise für den Betrieb

⚠️ Warnung! Wenn Sie diese Anweisungen nicht befolgen, besteht die Gefahr von Tod oder Verletzungen.

- In den Anweisungen ist beschrieben, wie Sie sicher fahren und das Produkt in gutem Zustand halten. Lesen Sie die Anweisungen sorgfältig durch und befolgen Sie sie. Alle wichtigen Wartungsarbeiten und Anpassungen des Produkts sollten in einem Fahrradladen durchgeführt werden. Befolgen Sie diese Anweisungen, wenn Sie

keinen Zugang zu einem Fahrradladen haben oder die Anpassungen selbst vornehmen möchten.

- Das Produkt ist ein Fahrzeug. Beachten Sie stets die örtlichen Verkehrsvorschriften.
- Lassen Sie keinen Beifahrer auf dem Produkt sitzen.
- Tragen Sie immer einen Fahrradhelm.
- Verwenden Sie die Lampen am Produkt, wenn es dunkel ist. Tragen Sie möglichst helle Kleidung.
- Bei Nässe verringert sich die Bremskraft. Fahren Sie langsamer und betätigen Sie die Bremse früher als bei trockenem Wetter.
- Verändern Sie das Produkt nicht.

2.3 Elektrische Sicherheit

- Lassen Sie kein Wasser in den Nabenmotor eindringen. Dies kann zu einem Kurzschluss und Schäden führen, die nicht repariert werden können.
- Berühren Sie nicht die Akkuklemmen auf der Rückseite des Akkugehäuses. Stellen Sie sicher, dass keine Metallgegenstände den Akkuanschluss berühren. Dies kann zu Kurzschlüssen und Stromschlägen, Verbrennungen und Schäden am Akku führen.
- Laden Sie den Akku nur mit dem mitgelieferten Ladegerät auf.
- Stellen Sie sicher, dass die Spannung für das Ladegerät der Netzspannung entspricht.
- Öffnen Sie das Ladegerät nicht. Das Ladegerät ist eine Hochspannungseinheit.
- Öffnen Sie keine Batterien oder Zellen.
- Die 2 Akkuklemmen nicht gleichzeitig berühren. Stromschlaggefahr.
- Nehmen Sie den Akku nicht aus dem Gerät, wenn er aufgeladen wird.
- Laden Sie den Akku nicht in der Nähe von Kindern auf.
- Verwenden Sie das Ladegerät nicht bei direkter Sonneneinstrahlung.
- Verwenden Sie das Ladegerät nicht unter schmutzigen, nassen oder feuchten Bedingungen.
- Setzen Sie den Akku weder Wasser oder Feuchtigkeit aus.
- Verwenden Sie das Ladegerät nicht bei Gewittern.
- Verwenden Sie das Ladegerät nur in kühlen Bereichen mit gutem Luftstrom.

- Setzen Sie den Akku keinen starken Vibrationen aus.
- Setzen Sie den Akku nicht übermäßiger Hitze oder offenen Flammen aus. Verbrennen Sie den Akku nicht.
- Schließen Sie das Ladegerät nur an, wenn sich der Akku im Ladegerät befindet.
- Achten Sie darauf, dass Ihre Hände beim Anschließen oder Trennen des Ladegeräts nicht nass sind.
- Legen Sie keine Gegenstände auf das Ladegerät.

2.4 Sicherheitshinweise für die Wartung

- Lassen Sie das Produkt und die elektrischen Komponenten stets von einem zugelassenen Servicetechniker warten.
- Verwenden Sie nur Originalersatzteile.
- Trennen Sie den Akku während der Wartung immer ab.
- Trennen Sie das Ladegerät während der Wartung immer vom Stromnetz.

3 Montage

3.1 Installation des Sattels

- 1 Den Schnellverschluss (A) für die Sattelstütze öffnen und die Sattelstütze in die Öffnung im Rahmen stecken. (Abbildung 3)
- 2 Die Sattelstütze mit dem Schnellverschluss (B) in der erforderlichen Höhe arretieren.

Hinweis! Stellen Sie sicher, dass die Markierung für die obere Position des Sattels unterhalb der Kante des Sattelrohrs liegt. (Abbildung 4)

3.2 Einbau des Vorderrads

- 1 Die mittleren Schrauben des Rades im unteren Teil der Vorderradgabel ausrichten. Stellen Sie sicher, dass das Rad durch die gesamte V-Bremse läuft.
- 2 Die mittleren Schrauben des Rades einsetzen und festziehen.
- 3 Verbinden Sie das Kabel vom Motor mit dem Kabel an der Vorderradgabel.

3.3 Montieren des Lenkers und des Vorbaus

- 1 Die Verriegelungsvorrichtung öffnen, den Vorbau (A) hochklappen und einrasten (B). (Abbildung 5)

- 2 Den Schnellverschluss (C) an der Lenkerstange öffnen, den Lenker montieren und den Lenker auf die gewünschte Höhe einstellen.

Hinweis! Stellen Sie sicher, dass die Markierung für die obere Position des Lenkers unter der Kante des Lenkerrohrs liegt.

3.4 Anbringen der Pedale

Hinweis! Das rechte Pedal ist mit einem R und das linke Pedal mit einem L gekennzeichnet. Montieren Sie das rechte Pedal auf der rechten Seite des Fahrrads und das linke Pedal auf der linken Seite des Fahrrads. Wenn die Pedale nicht richtig eingebaut sind, kann dies zu Schäden an den Gewinden der Pedale führen.

3.4.1 Anbringen des rechten Pedals

- 1 Das Pedal auf der Kettenseite des Kurbelarms im Uhrzeigersinn (A) drehen. (Abbildung 6)
- 2 Mit einem Kombischlüssel festziehen.

3.4.2 Anbringen des linken Pedals

- 1 Das Pedal auf der gegenüberliegenden Seite der Kettenseite des Kurbelarms gegen den Uhrzeigersinn (B) drehen. (Abbildung 6)
- 2 Mit einem Kombischlüssel festziehen.

3.5 Zusammenbau des Rahmens

- 1 Die Verriegelung (A) öffnen und den Rahmen ausklappen. (Abbildung 7)
- 2 Sicherstellen, dass der obere und der untere Rahmen aufeinander ausgerichtet sind (B). Verriegeln Sie den Rahmen. Stellen Sie sicher, dass die Verriegelung korrekt und fest sitzt.

3.6 Einbau des Akkus

- 1 Öffnen Sie die Schnellverschluss und heben Sie den Sattel an, um den Zugang zu erleichtern. Drücken Sie den Hebel unter dem Sattel nach oben, um den Sattel nach oben zu kippen. (Abbildung 8)
- 2 Setzen Sie den Akku in die Akkuhalterung ein. Stellen Sie sicher, dass er richtig sitzt, wenn Sie ihn mit dem Schlüssel verriegeln.

4 Betrieb

4.1 Vor der Inbetriebnahme

- Stellen Sie sicher, dass das Produkt richtig eingestellt ist.
- Stellen Sie sicher, dass das Produkt mit Bremsen und einer Glocke ausgestattet ist.
- Stellen Sie sicher, dass das Produkt über eine Frontleuchte mit weißem Licht und eine Rückleuchte mit rotem Licht verfügt. Stellen Sie sicher, dass die Lampen korrekt funktionieren.
- Überprüfen Sie, ob die Reflektoren des Produkts richtig installiert, sauber und nicht verdeckt sind. Beschädigte Reflektoren austauschen.
- Stellen Sie sicher, dass der Akku aufgeladen ist.
- Informieren Sie sich über die richtige Verwendung der Komponenten und des Zubehörs des Produkts. Wenn Sie nicht wissen, wie Sie die Bremsen am Produkt verwenden, können Sie sich schwer verletzen.
- Stellen Sie sicher, dass die Bremsen die Räder stoppen, wenn sie betätigt werden. Achten Sie darauf, dass die Bremsbeläge nicht abgenutzt sind.
- Stellen Sie sicher, dass alle Schrauben und Komponenten fest angezogen und korrekt installiert sind.
- Stellen Sie sicher, dass die Räder korrekt in die Vorder- und der Hinterradgabel eingesetzt sind.
- Stellen Sie sicher, dass die Felgen nicht beschädigt sind.
- Stellen Sie sicher, dass die Reifen nicht beschädigt sind. Stellen Sie sicher, dass die Reifen den richtigen Luftdruck haben.
- Stellen Sie sicher, dass sich die Lenkung korrekt bewegt.
- Prüfen Sie, ob der Schnellverschluss am Sattel richtig gespannt ist.

4.2 Aufladen des Akkus

⚠ Warnung! Schließen Sie das Ladegerät nicht an eine Stromquelle an, wenn es nicht an den Akku angeschlossen ist.

- Der Akku ist halb aufgeladen, wenn er neu ist. Laden Sie den Akku bei der ersten Verwendung 10 bis 12 Stunden lang auf.
- Laden Sie den Akku auf, wenn der Ladestand niedrig ist.
- Laden Sie den Akku alle 3 Monate mindestens 2 Stunden lang auf.
- Schützen Sie den Akku vor Kontakt mit Flüssigkeiten oder Metallgegenständen.

- Das Ladegerät oder den Akku während des Ladevorgangs nicht drehen oder bewegen.
- Wenn der Akku vollständig aufgeladen ist, trennen Sie das Ladegerät von der Netzsteckdose, bevor Sie den Akku vom Ladegerät trennen.
- Laden Sie den Akku nicht über die Entladeklemmen auf.
- Entladen Sie den Akku nicht über die Ladeanschlüsse.
- Das Ladegerät ist für den Einsatz in Innenräumen geeignet. Es darf nur in einem trockenen Bereich mit guter Belüftung verwendet werden. Stellen Sie sicher, dass die Temperatur bei Verwendung des Ladegeräts 0 bis 45 °C beträgt.
- Stellen Sie sicher, dass die Temperatur -20 bis + 45 °C und die relative Luftfeuchtigkeit ≤ 80 % beträgt, wenn der Akku entladen wird.
- Befolgen Sie die Anweisungen auf der Markierung auf des Akkus.
- Stellen Sie das Ladegerät während des Gebrauchs 1 m von elektrischen Geräten wie Computern, Fernsehern und Empfängern entfernt auf.
- Trennen Sie das Ladegerät vom Strom, wenn ein ungewöhnlicher Geruch vorhanden ist.

4.2.1 Aufladen des Akkus am Fahrrad

- 1 Schließen Sie das Ladegerät an die Buchse des Akkus an.
- 2 Schließen Sie das Ladegerät an eine Stromquelle an.

4.2.2 Entfernen des Akkus vom Fahrrad und Aufladen des Akkus

- 1 Drücken Sie den Ein-/Ausschalter auf dem Bedienfeld, um die Leistungsunterstützung zu stoppen.
- 2 Drücken Sie den Ein-/Ausschalter am Akku, um den Akku auszuschalten.
- 3 Drehen Sie den Schlüssel des Akkus in die Stellung OFF (AUS) (A), drücken Sie den Schlüssel nach unten und drehen Sie ihn dann in die Stellung UNLOCK (ENTRIEGELN) (B). Ziehen Sie den Akku nach oben, um ihn vom Fahrrad zu lösen (C). (Abbildung 8)
- 4 Schließen Sie das Ladegerät an die Steckdose des Akkus an.
- 5 Schließen Sie das Ladegerät an eine Stromquelle an.

4.2.3 Ladeanzeige

- Die Anzeige am Ladegerät leuchtet rot, während der Akku aufgeladen wird.
- Die Anzeige am Ladegerät leuchtet grün, wenn der Akku vollständig aufgeladen ist.
- Die Anzeige am Ladegerät blinkt, wenn ein Fehler vorliegt. Wenden Sie sich an ein autorisiertes Service-Center.

4.3 Die Leistungsunterstützung

- Halten Sie die Leistungsunterstützung an, wenn sich das Produkt nicht normal verhält.
- Drücken Sie die Modus-Taste, um die Unterstützungsstufe anzupassen.
- Die Unterstützung stoppt bei 25 km/h.
- Wenn die Geschwindigkeit unter 25 km/h sinkt und Sie weiter in die Pedale treten, startet die Leistungsunterstützung erneut.
- Das elektrische System verfügt über einen Niederspannungsschutz. Die Leistungsunterstützung wird angehalten, wenn der Akku schwach ist.

4.3.1 Starten der Leistungsunterstützung

- 1 Drücken Sie den Ein-/Ausschalter am Akku, um den Akku zu starten.
- 2 Drücken Sie den Ein-/Ausschalter auf dem Bedienfeld, um die Leistungsunterstützung zu starten.
- 3 Treten Sie das Pedal, um den Motor zu aktivieren.

4.4 Die Bremsen

⚠️ Warnung! Verwenden Sie kein Produkt mit Bremsen, die nicht ordnungsgemäß funktionieren.

- Das Rad verfügt über Felgenbremsen, die die Räder steuern.
- Das Fahrrad hat einen Bremsgriff, der sich auf der linken/rechten Seite des Lenkers befindet. Der linke Bremshebel steuert die Bremse am Vorderrad und der rechte Bremshebel die Bremse am Hinterrad.

4.4.1 Verwendung der Bremsen

- **Vor dem Betätigen der Vorderradbremse die Hinterradbremse anziehen.**

⚠️ Achtung! Die Vorderradbremse nicht betätigen, wenn Sie das Produkt wenden oder auf rutschigem Untergrund stehen.

4.5 Die Zahnräder

Das Produkt verfügt über 6 Nabenzahnräder. Der Schalthebel auf der rechten Seite des Lenkers zeigt an, welcher Gang eingelegt ist: 1, 2, 3... (Abbildung 9)

- Stellen Sie sicher, dass die Zahnräder richtig eingestellt sind. Siehe [„5.6 Einstellen der Schaltung“ auf Seite 47](#)

4.5.1 Wechseln des Gangs

Abbildung 9

- Drücken Sie die Gangschaltungstaste (+), um in einen höheren Gang zu schalten.
- Den Hebel nach oben drücken, um in einen niedrigeren Gang zu schalten.

Achtung: Es ist wichtig, die Gänge zu schalten, während Sie die Pedale bewegen.

5 Pflege

⚠️ Warnung! Trennen Sie den Akku während der Wartung immer ab.

5.1 Reinigung des Produkts

- Reinigen Sie das Produkt regelmäßig.
- Reinigen Sie es mit einem milden Reinigungsmittel. Verwenden Sie keine entfettenden Produkte, die in Lager und Kette eindringen und die Schmierung beeinträchtigen können.
- Wenn das Produkt nass wird, wischen Sie es nach dem Gebrauch mit einem Handtuch ab.
- Wenn das Produkt auf salzigem Untergrund verwendet wurde, reinigen Sie es nach dem Gebrauch mit frischem Wasser.
- Reinigen Sie das Produkt nicht mit einem Hochdruckreiniger. Es besteht die Gefahr, dass Wasser in die elektrischen Komponenten eindringt.
- Stellen Sie sicher, dass die Akkuanschlüsse am Rahmen sauber und frei von Oxiden sind.
- Prüfen Sie, ob die Schweißnähte am Rahmen nicht beschädigt und rostfrei sind.

5.2 Schmiermittel des Produkts

- Kette und Schaltwerk im Abstand von 1 bis 2 Monaten mit Getriebeöl schmieren, ggf. öfter.
- Sattelstütze, Vorderradnabe und Pedale im Abstand von 1 bis 2 Monaten oder bei Bedarf öfter mit Fett schmieren.

Hinweis! Nicht zu viel Schmiermittel verwenden. Die Bremsbeläge und Felgen sollten frei von Schmierstoffen gehalten werden.

5.2.1 Schmieren der Räder

- Stellen Sie sicher, dass die Räder gut geschmiert sind. Bei Bedarf mit dem entsprechenden Öl schmieren.

5.2.2 Schmieren der Kette

Die Kette sollte in regelmäßigen Abständen geschmiert werden. Wenn die Kette trocken ist, kann sie rosten und beschädigt werden.

- 1 Die Kette mit dem entsprechenden Kettenöl schmieren.
- 2 Das Pedal einige Umdrehungen bewegen, damit das Öl in das Verbindungsglied gelangen kann.
- 3 Die Kette mit einem Tuch abwischen.

5.2.3 Spannen der Kette

Die Kette muss gut gespannt sein und sich 1 cm nach oben und unten bewegen, wenn sie mit dem Finger gedrückt wird. Eine Kette, die nicht richtig gespannt ist, kann gefährlich sein. Wenn die Kette mehr als 1 cm nach oben oder unten bewegt werden kann, muss sie gespannt werden.

- 1 Lösen Sie die Schraube der Felgenbremse.
- 2 Die Muttern am Hinterrad lösen und das Hinterrad nach hinten ziehen.
- 3 Die Muttern festziehen. Darauf achten, dass das Rad gerade und korrekt montiert ist.
- 4 Sicherstellen, dass die Kette die richtige Spannung hat.
- 5 Sicherstellen, dass das Hinterrad richtig angezogen ist.
- 6 Die Schraube der Felgenbremse anziehen.

5.3 Einstellen der Bremshebel

Die Bremse muss die volle Kraft aufbringen, wenn der Bremshebel halb gedrückt wird. Die Bremse darf nicht gegen die Felge drücken, wenn der Bremshebel nicht gedrückt wird. Der Griff darf nicht vollständig auf den Lenker gedrückt werden.

- Die Spannung der Vorderradbremse mit der Einstellschraube am Bremshebel einstellen. (Abbildung 10)
- Wenn eine größere Einstellung erforderlich ist, lösen Sie die Kabelsperre am Bremsarm. Das Kabel in die gewünschte Position bringen und die Verriegelung vollständig festziehen.
- Wenden Sie sich an einen autorisierten Kundendienst, um die Bremskabel zu ersetzen.

5.4 Einstellen der Federspannung

Die Federspannung verhindert, dass die Bremse die Felge berührt, wenn der Bremsgriff gelöst wird.

- Die Stellschrauben auf beiden Seiten der Bremse mit einem geeigneten Schraubendreher drehen, bis sich die Arme parallel bewegen. (Abbildung 11)

5.5 Einstellen der Bremsbeläge

Die Bremsbeläge sollten gegen die Mitte der Felge drücken. Die Bremsbeläge dürfen den Reifen nicht berühren oder sich nicht unter die Unterkante bewegen.

- Falls erforderlich, die Sechskantschraube lösen, mit der der Bremsbelag befestigt ist, und die Position des Belags einstellen. (Abbildung 12)
- Bei Bedarf die Bremsbeläge austauschen. Wenden Sie sich an eine autorisierte Werkstatt.

5.6 Einstellen der Schaltung

Die Spannung des Zahnradrahtes wird mit der Einstellschraube an der Kettenschaltung eingestellt. Die Schraube für die untere Begrenzung bestimmt, wie weit sich das hintere Schaltwerk zum Rad des Fahrrads bewegt, während die Schraube für die OBERE Begrenzung bestimmt, wie weit sich der Schaltkäfig in Richtung des Rahmens bewegt.

Abbildung 13.

- 1 Obere Einstellschraube für die Zahnräder.
 - 2 Untere Einstellschraube für die Zahnräder.
 - 3 Einstellschraube.
- 1 Bewegen Sie das hintere Zahnrad auf die größte Zahl, trennen Sie das hintere Schaltwerkseil von der Kabelankerschraube und legen Sie die Kette auf das kleinste Kettenrad.

- 2** Stellen Sie die Schraube für die obere Begrenzung so ein, dass die Kette und das kleinste Kettenrad vertikal ausgerichtet sind. Stellen Sie sicher, dass die Spannung in der Kette korrekt ist. Schließen Sie das Seil wieder an und ziehen Sie den Seilanker fest.

- 3** Bewegen Sie die Kette zum größten Kettenrad und stellen Sie die Schraube für die untere Begrenzung so ein, dass die Kette und das größte Zahnrad vertikal ausgerichtet sind.

Hinweis: Wenn Sie die Kette nicht bis zum größten Zahnrad bewegen können, drehen Sie die Schraube für die untere Begrenzung gegen den Uhrzeigersinn. Dadurch kann sich die Kette zum Rad hin bewegen.

- 4** Schalten Sie durch die Gänge und stellen Sie sicher, dass die Gänge reibungslos funktionieren.

5.4 Reifen und Felgen prüfen

- Prüfen Sie regelmäßig, ob die Speichen richtig gespannt sind und ob die Räder nicht verbogen oder unrund sind.
- Die Verschleißleitung an der Seite der Felge prüfen. Die Verschleißlinie zeigt den Verschleiß der Bremsen an. Ersetzen Sie die Felgen, wenn die Verschleißlinie nicht mehr sichtbar ist.
- Den Luftdruck in den Reifen in regelmäßigen Abständen prüfen. Den richtigen Luftdruck finden Sie auf der Reifenseite.
- Stellen Sie regelmäßig sicher, dass die Reifen nicht beschädigt sind.
- Den Reifen nicht mit Öl, Benzin, Paraffin oder anderen Substanzen in Berührung bringen, die Gummischäden verursachen können.

5.5 Überprüfung der Speichen

Die Speichen müssen gleichmäßig um das Rad gespannt werden.

- 1** Um die Spannung zu prüfen, 2 benachbarte Speichen auf derselben Seite des Rades zusammendrücken.
- 2** Prüfen Sie das gesamte Rad, um lockere Speichen zu finden.
- 3** Stellen Sie sicher, dass die Felge nicht verformt ist. Das Rad drehen und die Bremsbeläge als Referenz verwenden.
- 4** Lockere Speichen mit einem Speichenschlüssel spannen. Wenn Sie nicht wissen, wie die Speichen

zu spannen sind, lassen Sie die Speichen von einem autorisierten Service-Center spannen.

Hinweis! Eine verformte Felge oder eine gebrochene Speiche zeigen an, dass das Rad beschädigt ist. Wenden Sie sich an eine autorisierte Werkstatt.

5.6 Überprüfung der Nabenlager

Prüfen Sie, dass die Nabenlager nicht locker sind. Halten Sie das Rad fest und bewegen Sie es nach vorne und hinten.

Stellen Sie das Nabenlager so ein, dass die Lager und Lagerauflage nicht beschädigt werden.

6 Transport

6.1 Transport des Akkus

- Legen Sie den Akku in die Originalverpackung und schützen Sie ihn vor Vibrationen und direkter Sonneneinstrahlung.
- Achten Sie darauf, den Akku vor Wasser zu schützen.

7 Lagerung

- Bewahren Sie das Fahrrad an einem trockenen Ort auf, der vor direkter Sonneneinstrahlung geschützt ist.
- Lassen Sie das Produkt nicht ohne Schutz bei Regen oder Schnee im Freien.
- Wenn der Akku über einen längeren Zeitraum nicht verwendet werden soll, nehmen Sie ihn aus der Halterung und lagern Sie ihn separat.
- Entfernen Sie den Akku aus dem Ladegerät und trennen Sie das Ladegerät von der Stromquelle.
- Laden Sie den Akku vor langer Lagerung auf 50 %. Laden Sie den Akku zur Wartung alle zwei Monate 2-3 Stunden lang auf.
- Bewahren Sie den Akku und das Ladegerät in einem verschlossenen Bereich auf, um den Zugang für Kinder und Tiere zu verhindern.
- Lagern Sie den Akku und das Ladegerät an einem sauberen, trockenen Ort mit Luftstrom. Achten Sie darauf, dass sie vor korrosiven Substanzen, übermäßiger Hitze und offenen Flammen geschützt sind.
- Stellen Sie sicher, dass die Lagertemperatur für die Batterie -20 bis +35 °C und die relative Luftfeuchtigkeit 5-65 % beträgt.

8 Entsorgung

8.1 Entsorgung des Produkts

- Achten Sie beim Entsorgen des Produkts auf die Einhaltung der örtlichen Vorschriften. Verbrennen Sie das Produkt nicht.

9 Technische Daten

Spezifikation	Wert
Maximale Beladung (Radfahrer und Gepäck)	110 kg
Raddurchmesser	494 mm
Radstand	1052 mm
Reifengröße	20 x 1,75
Gewicht	23 kg
Rahmen	Aluminium
Schaltung	Shimano Tourney 6
Felgen	Aluminium
Vorderradbremse	V-Bremse
Hinterradbremse	V-Bremse
Motor	
Typ	Bürstenloser Nabenmotor
Nennleistung	250 W
Nenn Drehzahl	265 U/Min.
Geschwindigkeit	0–25 km/h
Nennspannung	36 V DC
Nennstrom	7 A
Nenn Drehmoment	13 Nm
Akku	
Kapazität	10,2 Ah
Ladedauer	4–6 Std.
Reichweite des Akkus	< 60 km
Akkuladegerät	
Eingangsspannung	230 V/50 Hz
Ausgangsspannung	42 V DC
Steuereinheit	
Unterste Spannungsgrenze	32±1 V
Höchste Strombegrenzung	12±1 A
Akkuleistung und Haltbarkeit	
Nennleistung	10,11 Ah
Kapazitätsschwund (500 Zyklen)	12,32%

Leistung	390,71 Wh
Leistungsschwund (500 Zyklen)	15,86%
Innenwiderstand	100,26 mΩ
Innenwiderstandserhöhung (500 Zyklen)	15,08%
Effizienz im Hin- und Rückweg	10155,08 mAh
Effizienzverlust im Hin- und Rückweg (500 Zyklen)	12,64%
Akkueffizienz nach 2,5 Jahren (200 Zyklen/Jahr)	>80%

Sisällysluettelo

1 Johdanto	50
1.1 Tuotteen kuvaus.....	50
1.2 Käyttötarkoitus.....	50
1.3 Tuotteen symbolit	50
2 Turvallisuus	51
2.1 Turvallisuuden määritelmät.....	51
2.2 Käytön turvallisuusohjeet.....	51
2.3 Sähköturvallisuus.....	51
2.4 Huollon turvallisuusohjeet.....	51
3 Kokoontyö	52
3.1 Satulan asennus.....	52
3.2 Etupyörän asentaminen.....	52
3.3 Ohjaustangon ja varren asentaminen	52
3.4 Polkimien asentaminen.....	52
3.5 Rungon kokoaminen	52
3.6 Akun asentaminen.....	52
4 Käyttö	52
4.1 Ennen käyttöä.....	52
4.2 Akun lataaminen.....	53
4.3 Tehostus.....	53
4.4 Jarrut.....	53
4.5 Vaihteet.....	53
5 Huolto	54
5.1 Tuotteen puhdistaminen.....	54
5.2 Tuotteen voitelu.....	54
5.3 Jarrukahvojen säätäminen	54
5.4 Jousen kireyden säätäminen.....	54
5.5 Jarrupallojen säätäminen	54
5.6 Vaihteiden säätäminen.....	55
5.4 Renkaiden ja vanteiden tarkistaminen.....	55
5.5 Pannojen tarkistaminen	55
5.6 Napalaakerien tarkistaminen.....	55
6 Kuljetus	55
6.1 Akun kuljetus	55
7 Varastointi	55
8 Hävittäminen	56
8.1 Tuotteen hävittäminen	56

1 Johdanto

1.1 Tuotteen kuvaus

Tuote on sähköpolkupyörä.

1.2 Käyttötarkoitus

Tuote on tarkoitettu maantiepyöräilyyn. Älä käytä tuotetta muuhun käyttöön.

1.3 Tuotteen symbolit

	Lue käyttöohjeet huolellisesti ja varmista, että ymmärrät ohjeet ennen tuotteen käyttöä. Säilytä ohjeet myöhempää käyttöä varten.
	Tämä tuote on sovellettavien EU-direktiivien ja asetusten mukainen.
	Kierrätetään sähköjätteenä.

Tuotteen kuvaus
(Kuva 1)

1. Runko
2. Satulataloppa
3. Satula
4. Säädettävä ohjaustanko
5. Jarrukahva
6. Soittokello
7. Ohjauspaneeli
8. Vaihteenvälitsin
9. Heijastin
10. Etuvalo
11. Etulokasuoja
12. V-jarru
13. Pinnaheijastin
14. Etuhaarukka
15. Etupyörä
16. Runkolukko
17. Poljin
18. Pieni ketjupyörä
19. Ketju
20. Jalusta
21. Vaihteenvaihtaja
22. Moottori
23. Takavaihde

24. Takapyörä
25. Takalokasuoja
26. Takahajastin
27. Taakkateline
28. Takajarru
29. Akku

1.3.1 Ohjauspaneelin kuvaus

(Kuva 2)

- A. Tehostus päälle/pois-painike
- B. Valaisimen virtapainike
- C. Tehostustason valintapainike
- D. Akun merkkivalo

1.3.2 Akun yleiskatsaus

(Kuva 2)

- E. Akun päälle/pois-painike
- F. Avaimen ON-asento
- G. Avaimen OFF-asento
- H. Avaimen UNLOCK-asento

2 Turvallisuus

2.1 Turvallisuuden määritelmät

! **Varoitus!** Ohjeiden noudattamatta jättäminen aiheuttaa kuoleman tai henkilövahingon vaaran.

! **Varo!** Ohjeiden noudattamatta jättäminen aiheuttaa tuotteen, muiden materiaalien tai viereisten alueiden vahingoittumisen vaaran.

Huom! Tarpeellista tietoa tiettyssä tilanteessa.

2.2 Käytön turvallisuusohjeet

! **Varoitus!** Ohjeiden noudattamatta jättäminen aiheuttaa kuoleman tai henkilövahingon vaaran.

- Ohjeissa kuvataan, miten ajetaan turvallisesti ja pidetään tuote hyvässä kunnossa. Lue ohjeet huolellisesti ja noudata niitä. Kaikki tuotteen tärkeät huollot ja säädöt on suoritettava pyöräliikkeessä. Noudata näitä ohjeita, jos sinulla ei ole mahdollisuutta käydä pyöräliikkeessä tai jos haluat tehdä säädöt itse.
- Tuote on ajoneuvo. Noudata aina paikallisia liikennesääntöjä.
- Älä anna matkustajan istua tuotteella.
- Käytä aina pyöräilykypärää.

- Jos on pimeää, käytä tuotteessa olevia valaisimia. Käytä näkyviä vaatteita, jos se on mahdollista.
- Märkänä jarrujen teho heikkenee. Pyöräile hitaammin ja jarruta aikaisemmin kuin kuivalla säällä.
- Älä tee muutoksia tuotteeseen.

2.3 Sähköturvallisuus

- Älä päästä vettä napamoottoriin. Tämä aiheuttaa oikosulun ja vaurioita, joita ei voida korjata.
- Älä koske akkukotelon takana oleviin akun napoihin. Varmista, että mikään metalliesine ei koske akun napaan. Tämä aiheuttaa oikosulun ja voi aiheuttaa sähköiskun, palovammoja ja akun vaurioitumisen.
- Käytä akun lataamiseen vain mukana toimitettua laturia.
- Varmista, että laturin jännite vastaa verkkojännitettä.
- Älä avaa laturia. Laturi on korkeajänniteyksikkö.
- Älä avaa akkuja tai kennoja.
- Älä koske kahteen akun napaan samanaikaisesti. Sähköiskun vaara.
- Älä poista akkua tuotteesta, kun akku latautuu.
- Älä lataa akkua lasten lähellä.
- Älä lataa akkua suorassa auringonpaisteessa.
- Älä käytä laturia likaisissa, märissä tai kosteissa olosuhteissa.
- Älä altista akkua vedelle tai kosteudelle.
- Älä käytä laturia ukkosen aikana.
- Käytä laturia vain viileissä tiloissa, joissa on hyvä ilmavirtaus.
- Älä altista akkua voimakkaalle tärinälle.
- Älä altista akkua liialliselle kuumuudelle tai avotulelle. Älä polta akkua.
- Kytke laturi vain, kun akku on laturissa.
- Varmista, että kätesi eivät ole märät, kun kytket tai irrotat laturin.
- Älä aseta laturin päälle esineitä.

2.4 Huollon turvallisuusohjeet

- Anna aina valtuutetun huoltoteknikon tehdä tuotteen ja sähkökomponenttien huolto.
- Käytä vain alkuperäisiä varaosia.
- Irrota akku aina huollon ajaksi.
- Irrota laturi aina huollon ajaksi.

3 Kokoonpano

3.1 Satulan asennus

- 1 Avaa satulatolpan pikakiinnike (A) ja aseta satulatolppa rungossa olevaan reikään. (Kuva 3)
- 2 Lukitse satulatolppa halutulle korkeudelle pikalukituksella (B).

Huom!Varmista, että satulan yläasentoa osoittava merkintä on satulaputken reunan alapuolella. (Kuva 4)

3.2 Etupyörän asentaminen

- 1 Kohdista pyörän keskiruuvit etuhaarukan alaosaan. Varmista, että pyörä menee koko V-jarrun läpi.
- 2 Asenna pyörän keskiruuvit ja kiristä ne.
- 3 Liitä moottorin johto etuhaarukassa olevaan johtoon.

3.3 Ohjaustangon ja varren asentaminen

- 1 Avaa lukituslaite, taita varsi (A) ylös ja lukitse se paikalleen (B). (Kuva 5)
- 2 Avaa ohjaustangon varren pikakiinnike (C) ja asenna ohjaustanko, säädä ohjaustanko sopivalle korkeudelle.

Huom!Varmista, että ohjaustangon yläasentoa osoittava merkintä on ohjaustangon putken reunan alapuolella.

3.4 Polkimien asentaminen

Huom! Oikea poljin on merkitty R ja vasen poljin L. Asenna oikea poljin pyörän oikealle puolelle ja vasen poljin pyörän vasemmalle puolelle. Jos polkimia ei asenneta oikein, polkimien kierteet voivat vaurioitua.

3.4.1 Oikean polkimen asennus

- 1 Käännä poljinta myötäpäivään (A) kampiakselin ketjupuolella. (Kuva 6)
- 2 Kiristä yhdistelmäavaimella.

3.4.2 Vasemman polkimen asennus

- 1 Käännä poljinta vastapäivään (B) kampiakselin ketjupuolen vastakkaisella puolella. (Kuva 6)

- 2 Kiristä yhdistelmäavaimella.

3.5 Rungon kokoaminen

- 1 Avaa lukituslaite (A) ja taita runko ulos. (Kuva 7)
- 2 Varmista, että ylärunko ja alarunko ovat kohdakkain (B). Lukitse runko. Varmista, lukituslaite lukkiutuu kunnolla.

3.6 Akun asentaminen

- 1 Avaa pikalukitus ja nosta satulaa ylös, jotta pääset helpommin käsiksi. Työnnä vipua ylöspäin satulan alle, jotta satula kallistuu ylöspäin. (Kuva 8)
- 2 Asenna akku akunpidikkeeseen. Varmista, että se istuu oikein, kun lukitset sen avainlukolla.

4 Käyttö

4.1 Ennen käyttöä

- Varmista, että tuote on säädetty oikein.
- Varmista, että tuote on koottu jarruineen ja kelloineen.
- Varmista, että tuotteessa on valkoisella valolla varustettu etuvalaisin ja punaisella valolla varustettu takavalaisin. Varmista, että lamput palavat.
- Tarkista, että tuotteen heijastimet on asennettu oikein, että ne ovat puhtaat ja että niitä ei ole peitetty. Vaihda vaurioituneet heijastimet.
- Varmista, että akku on ladattu.
- Opi käyttämään tuotteen komponentteja ja lisävarusteita oikein. Jos et opi käyttämään tuotteen jarruja, voit loukkaantua vakavasti.
- Varmista, että jarrut pysäyttävät pyörät, kun niitä käytetään. Varmista, että jarrupalat eivät ole loppuun kuluneet.
- Varmista, että kaikki ruuvit ja osat on kiristetty ja asennettu oikein.
- Varmista, että pyörät on asennettu oikein etuhaarukkaan ja takahaarukkaan.
- Varmista, että vanteet ovat ehjät.
- Varmista, että renkaat ovat ehjät. Varmista, että renkaissa on oikea ilmanpaine.
- Varmista, että ohjaus toimii oikein.
- Tarkista, että satulan pikakiinnike on kiristetty oikein.

4.2 Akun lataaminen

! Varoitus! Älä kytke laturia pistorasiaan, jos sitä ei ole kytketty akkuun.

- Kun akku on uusi, se on puoliakku. Lataa akkua 10–12 tuntia ensimmäisellä käyttökerralla.
- Lataa akku, kun akun varaus on alhainen.
- Lataa akkua vähintään 2 tuntia 3 kuukauden välein.
- Suojaa akku kosketukselta nesteeseen tai metalliesineisiin.
- Älä käännä tai siirrä laturia tai akkua latauksen aikana.
- Kun akku on ladattu täyteen, irrota laturi pistorasiasta ennen kuin irrotat akun laturista.
- Älä lataa akkua purkausliittimien kautta.
- Älä pura akkua latausliittimien kautta.
- Laturi on tarkoitettu sisäkäyttöön. Sitä saa käyttää vain kuivassa tilassa, jossa on hyvä ilmavirtaus. Varmista, että lämpötila on 0...45 °C, kun laturia käytetään.
- Varmista, että lämpötila on -20...+45 °C ja suhteellinen kosteus ≤ 80 %, kun akkua puretaan.
- Noudata akussa olevia ohjeita.
- Aseta laturi 1 metrin päähän sähkölaitteista, kuten tietokoneista, televisiosta ja vastaanottimista, kun sitä käytetään.
- Irrota laturi, jos havaitset epänormaalia hajua.

4.2.1 Akun lataaminen pyörässä

- 1 Kytke laturi akunliittimeen.
- 2 Kytke laturi virtalähteeseen.

4.2.2 Akun irrottaminen pyörästä ja lataaminen.

- 1 Paina ohjauspaneelin On/ Off-painiketta tehostuksen lopettamiseksi.
- 2 Sammuta akku painamalla akun On/Off-painiketta.
- 3 Käännä akun avainlukko OFF-asentoon (A) ja paina avain alas ja käännä se sitten UNLOCK-asentoon (B). Irrota akku pyörästä vetämällä sitä ylöspäin (C). (Kuva 8)
- 4 Kytke laturi akun liittimeen.
- 5 Kytke laturi virtalähteeseen.

4.2.3 Latauksen merkkivalo

- Laturin valo palaa punaisena, kun akkua ladataan.
- Laturin valo palaa vihreänä, kun akku on ladattu täyteen.
- Laturin merkkivalo vilkkuu, jos jossain on vika. Ota yhteyttä valtuutettuun huoltoliikkeeseen.

4.3 Tehostus

- Lopeta tehostus, jos tuote käyttäytyy epänormaalisti.
- Säädä tehostustasoa painamalla Mode-painiketta.
- Tehostus loppuu 25 km/h nopeudessa.
- Kun nopeus laskee alle 25 km/h ja kuljettaja jatkaa polkemista, tehostus käynnistyy uudelleen.
- Sähköjärjestelmässä on alijännitesuoja. Tehostus loppuu, kun akun virta on vähissä.

4.3.1 Tehostuksen käynnistäminen

- 1 Käynnistä akku painamalla akun On/Off-painiketta.
- 2 Käynnistä tehostus painamalla ohjauspaneelin On/ Off-painiketta.
- 3 Aloita polkeminen moottorin aktivoimiseksi.

4.4 Jarrut

! Varoitus! Älä käytä tuotetta, jonka jarrut eivät toimi oikein.

- Pyörässä on vannejarrut.
- Pyörässä on jarrukahvat ohjaustangon oikealla ja vasemmalla puolella. Vasemmalla jarrukahvalla käytetään etujarrua ja oikealla jarrukahvalla takajarrua.

4.4.1 Jarrujen käyttö

- Käytä takajarrua ennen kuin käytät etujarrua.

! Varoitus! Älä käytä etujarrua, kun käännät tuotetta tai liukkaalla pinnalla.

4.5 Vaihteet

Tuotteessa on 6 napavaihdetta. Ohjaustangon oikealla puolella oleva vaihdevipu osoittaa, mikä vaihde on kytketty: 1, 2, 3. (Kuva 9)

- Varmista, että vaihteet on säädetty oikein. Katso ["5.6 Vaihteiden säätäminen"](#) sivulla 55

4.5.1 Vaihteen vaihtaminen

Kuva 9

- Paina vaihdepainiketta (+) vaihtaaksesi korkeammalle vaihteelle.
- Työnnä vipua ylöspäin vaihtaaksesi alemmalle vaihteelle.

Varo: On tärkeää vaihtaa vaihteita, kun liikutat polkimia.

5 Huolto

⚠ Varoitus! Irrota akku aina huollon ajaksi.

5.1 Tuotteen puhdistaminen

- Puhdista tuote säännöllisesti.
- Puhdista miedolla pesuaineella. Älä käytä rasvanpoistoaineita, jotka voivat tunkeutua laakereihin ja ketjuun ja häiritä voitelua.
- Jos tuote kastuu, pyyhi se pyyhkeellä käytön jälkeen.
- Jos tuotetta käytetään suolatulla alustalla, pese se makealla vedellä käytön jälkeen.
- Älä puhdista tuotetta korkeapainepesurilla. On olemassa vaara, että vettä pääsee sähkökomponentteihin.
- Varmista, että rungon akun liitännät ovat puhtaat ja että niissä ei ole hapettumia.
- Tarkista, että rungon hitsausaumat eivät ole vaurioituneet ja että niissä ei ole ruostetta.

5.2 Tuotteen voitelu

- Voitele ketju ja vaihteisto voiteluaineella 1–2 kuukauden välein tai tarvittaessa useammin.
- Voitele satulatolppa, etunapa ja polkimet rasvalla 1–2 kuukauden välein tai tarvittaessa useammin.

Huom! Älä käytä liikaa voiteluainetta. Jarrupalat ja vanteet on pidettävä vapaina voiteluaineista.

5.2.1 Vaijerien voitelu

- Varmista, että vaijerit on hyvin voideltu. Voitele tarvittaessa sovellettavalla öljyllä.

5.2.2 Ketjun voitelu

Ketju on voideltava säännöllisin väliajoin. Jos ketju on kuiva, se voi ruostua ja vaurioitua.

- 1 Voitele ketju sopivalla ketjuöljyllä.

- 2 Kierrä poljinta muutaman kierroksen verran, jotta öljy pääsee lenkkeihin.

- 3 Pyyhi ketju liinalla.

5.2.3 Ketjun kiristäminen

Ketjun on oltava hyvin kireällä ja sen on liikuttava 1 cm ylös ja alas, kun sitä painetaan sormella. Ketju, jota ei ole kiristetty oikein, voi olla vaarallinen. Jos ketjua voidaan siirtää yli 1 cm ylös- tai alaspäin, se on kiristettävä.

- 1 Löysää vannejarrun ruuvi.
- 2 Löysää takapyörän mutterit ja vedä takapyörää taaksepäin.
- 3 Kiristä mutterit. Varmista, että pyörä on asennettu suoraan ja oikein.
- 4 Varmista, että ketju on sopivan kireällä.
- 5 Varmista, että takapyörä on kiristetty oikein.
- 6 Kiristä vannejarrun ruuvi.

5.3 Jarrukahvojen säätäminen

Jarrun pitäisi toimia täydellä teholla, kun jarrukahva painetaan puoliväliin. Jarru ei saa koskea vanteeseen, kun jarrukahvaa ei paineta. Kahva ei saa painua kokonaan ohjaustankoa vasten.

- Säädä etujarrun kireys jarrukahvassa olevalla säätöruuvilla. (Kuva 10)
- Jos suurempi säätö on tarpeen, vapauta jarruvarren vaijerilukko. Siirrä vaijeri haluttuun asentoon ja kiristä vaijerilukko kokonaan.
- Jos jarruvaijeri pitää vaihtaa, käänny valtuutetun huoltoliikkeen puoleen.

5.4 Jousen kireyden säätäminen

Jousi estää jarrun koskettamisen vanteeseen, kun jarrukahva vapautetaan.

- Käänä jarrun kummallakin puolella olevia säätöruuveja sopivalla ruuvimeisselillä, kunnes varret liikkuvat yhdensuuntaisesti. (Kuva 11)

5.5 Jarrupalojen säätäminen

Jarrupalojen pitäisi painua vanteen keskiosaa vasten. Jarrupalat eivät saa koskettaa rengasta eivätkä liikkua alareunan alapuolelle.

- Löysää tarvittaessa jarrupalaa pitävää kuusioruuvia ja säädä jarrupalan asentoa. (Kuva 12)
- Vaihda jarrupalat tarvittaessa. Puhu huoltokeskuksellesi.

5.6 Vaihteiden säätäminen

Vaihdevaijerin kireyttä säädetään vaihteenvaihtajan säätöruuvilla. LOW-rajoitusruuvi määrittää, kuinka pitkälle takavaihtaja liikkuu kohti polkupyörän pyörää, kun taas HIGH-rajoitusruuvi määrittää, kuinka pitkälle häkki liikkuu kohti runkoa.

Kuva 13.

1. Korkean vaihteen säätöruuvi.
2. Matalan vaihteen säätöruuvi.
3. Säätöruuvi.

- 1 Siirrä takavaihte suurimmalle vaihteelle, irrota takavaihtajan vaijeri vaijerin kiinnitysruuvista ja aseta ketju pienimmälle ketjupyörälle.
- 2 Säädä ylärajoitusruuvia niin, että ketju ja pienin ketjupyörä ovat pystysuorassa linjassa. Varmista, että ketjun kireys on oikea. Kytke johto uudelleen ja kiristä vaijeriankkuri.
- 3 Siirrä ketju suurimmalle ketjupyörälle ja säädä alarajoitusruuvi niin, että ketju ja suurin hammasratas ovat pystysuorassa linjassa.

Huom: Jos et pysty siirtämään ketjua suurimmalle hammasratalla, käännä alarajoitusruuvia vastapäivään. Näin ketju pääsee liikkumaan kohti pyörää.

- 4 Vaihda vaihteita ja varmista, että vaihteet toimivat tasaisesti.

5.4 Renkaiden ja vanteiden tarkistaminen

- Tarkista säännöllisesti, että pinnat on kiristetty oikein ja että pyörät eivät ole vääntyneet.
- Tarkista vanteen sivussa oleva kulumisviiva. Kulumisviiva osoittaa jarrujen kulumisen. Vaihda vanne, jos kulumisviiva ei ole enää näkyvässä.
- Tarkasta rengaspaineet säännöllisin väliajoin. Katso renkaan sivulta oikea ilmanpaine.
- Varmista säännöllisesti, että renkaat ovat ehjät.
- Älä anna renkaan koskettaa öljyä, bensiiniä, parafiinia tai aineita, jotka voivat vahingoittaa kumia.

5.5 Pintojen tarkistaminen

Pintojen on oltava tasaisesti jännitettynä.

- 1 Voit tarkistaa kireyden painamalla 2 vierekkäistä pyörän samalla puolella olevaa pinnaa yhteen.
- 2 Tarkista pyörä löystyneiden pintojen löytämiseksi.
- 3 Varmista, että vanne ei ole vääntynyt tai kiero. Pyöritä pyörää ja käytä jarrupaloja vertailukohtana.
- 4 Kiristä löysät pinnat pinna-avaimella. Jos et tiedä, miten pinnat kiristetään, anna valtuutetun huoltoliikkeen kiristää pinnat.

Huom! Vääntynyt vanne tai katkennut pinna osoittaa, että pyörä on vaurioitunut. Ota yhteyttä valtuutettuun huoltoliikkeeseen.

5.6 Napalaakerien tarkistaminen

- 1 Varmista, että napalaakerit eivät ole löysällä. Pidä pyörästä kiinni ja siirrä sitä eteen- ja taaksepäin.
- 2 Säädä navan laakeri varmistaaksesi, että laakerit ja laakeripesät eivät vaurioidudu.

6 Kuljetus

6.1 Akun kuljetus

- Laita akku alkuperäispakkaukseensa ja suojaa se tärinältä ja suoralta auringonvalolta.
- Varmista, että akkuun suojattu vedeltä.

7 Varastointi

- Säilytä pyörä kuivassa paikassa, suojassa auringonpaisteelta.
- Älä jätä tuotetta ilman suojaa sateeseen tai lumeen.
- Jos akkua ei aiota käyttää pitkään aikaan, irrota akku pitimestä ja varastoi erillään.
- Poista akku laturista ja irrota laturi pistorasiasta.
- Lataa akku 50 %:iin ennen pitkäaikaista säilytystä. Lataa akkua 2–3 tuntia joka toinen kuukausi ylläpitoa varten.
- Säilytä akku ja laturi lukituslaissa, jotta lapset ja eläimet eivät pääse käsiksi niihin.
- Säilytä akku ja laturi puhtaassa, kuivassa paikassa, jossa on hyvä ilmavirtaus. Varmista, että ne on suojattu syövyttäviltä aineilta, liialliselta kuumuudelta ja avotulelta.

- Varmista, että akun säilytyslämpötila on -20...+35 °C ja suhteellinen kosteus on 5-65 %.

8 Hävittäminen

8.1 Tuotteen hävittäminen

- Varmista, että noudatat paikallisia määräyksiä, kun hävität tuotteen. Älä hävitä polttamalla.

9 Tekniset tiedot

Tekniset tiedot	Arvo
Enimmäiskuorma (pyörällijä ja matkatavarat)	110 kg
Pyörän halkaisija	494 mm
Akseliväli	1052 mm
Rengaskoko	20 x 1,75
Paino	23 kg
Runko	Alumiini
Vaihteet	Shimano Tourney 6
Vanteet	Alumiini
Etujarru	V-jarru
Takajarru	V-jarru
Moottori	
Tyyppi	Harjaton napamoottori
Nimellisantoteho	250 W
Nimellisnopeus	265 r/min
Nopeus	0-25 km/h
Nimellisjännite	36 V DC
Nimellisvirta	7 A
Nimellismomentti	13 Nm
Akku	
Kapasiteetti	10,2 Ah
Latausaika	4-6 h
Akun toimintamatka	< 60km
Akkulaturi	
Tulojännite	230 V~50 Hz
Lähtöjännite	42 V DC
Ohjausyksikkö	
Alin jänniteraja	32±1 V
Korkein virtaraja	12±1 A
Akun suorituskyky ja kestävyys	
Nimelliskapasiteetti	10,11 Ah

Kapasiteetin heikkeneminen (500 sykliä)	12,32%
Teho	390,71 Wh
Tehon heikkeneminen (500 sykliä)	15,86%
Sisäinen vastus	100,26 mΩ
Sisäisen vastuksen kasvu (500 sykliä)	15,08%
Kierroksen tehokkuus	10155,08 mAh
Kierroksen tehokkuuden heikkeneminen (500 sykliä)	12,64%
Akun tehokkuus 2,5 vuoden jälkeen (200 sykliä/vuosi)	>80

Sommaire

1	Introduction	48
1.1	Description du produit.....	48
1.2	Utilisation prévue.....	48
1.3	Pictogrammes sur le produit.....	48
2	Sécurité	49
2.1	Définitions de sécurité.....	49
2.2	Consignes de sécurité lors de l'utilisation.....	49
2.3	Sécurité électrique.....	49
2.4	Consignes de sécurité relatives à l'entretien.....	50
3	Montage	50
3.1	Montage de la selle.....	50
3.2	Montage de la roue avant.....	50
3.3	Montage du guidon et de la potence.....	50
3.4	Montage des pédales.....	50
3.5	Montage du cadre.....	50
3.6	Mise en place de la batterie.....	50
4	Utilisation	50
4.1	Avant l'utilisation.....	50
4.2	Chargement de la batterie.....	51
4.3	Assistance électrique.....	51
4.4	Freins.....	52
4.5	Vitesses.....	52
5	Entretien	52
5.1	Nettoyage du produit.....	52
5.2	Lubrifier le produit.....	52
5.3	Réglage des poignées de frein.....	53
5.4	Régler la tension du ressort.....	53
5.5	Régler les patins de frein.....	53
5.6	Réglage des vitesses.....	53
5.4	Contrôle des pneus et les jantes.....	53
5.5	Contrôle des rayons.....	54
5.6	Contrôle des roulements du moyeu.....	54
6	Transport	54
6.1	Transport de la batterie.....	54
7	Stockage	54
8	Mise au rebut	54
8.1	Pour mettre le produit au rebut.....	54

1 Introduction



1.1 Description du produit

Ce produit est un vélo électrique.

1.2 Utilisation prévue

Le produit est destiné à une utilisation sur route. N'utilisez pas le produit à d'autres fins.

1.3 Pictogrammes sur le produit

	Lisez attentivement les instructions d'utilisation et assurez-vous de les avoir bien comprises avant d'utiliser le produit. Conservez les instructions afin de pouvoir les consulter ultérieurement.
	Ce produit est conforme aux directives et règlements européens applicables.
	À recycler en tant que déchet électrique.

Description générale du produit (Figure 1)

1. Cadre
2. Tige de selle
3. Selle
4. Guidon réglable
5. Poignée de frein
6. Sonnette
7. Panneau de commande
8. Sélecteur de vitesse
9. Réflecteur
10. Feu avant
11. Garde-boue avant
12. Freins V-brake
13. Catadioptre de rayons
14. Fourche avant
15. Roue avant
16. Système de verrouillage du cadre
17. Pédale
18. Pignon
19. Chaîne
20. Support
21. Dérailleur
22. Moteur

23. Dérailleur arrière
24. Roue arrière
25. Garde-boue arrière
26. Réflecteur arrière
27. Porte-bagages
28. Frein arrière
29. Batterie

1.3.1 Présentation du panneau de commande

(Figure 2)

- A. Bouton marche/arrêt de l'assistance
- B. Bouton d'alimentation des feux
- C. Bouton de sélection du niveau d'assistance
- D. Indicateur de batterie

1.3.2 Présentation de la batterie

(Figure 2)

- E. Bouton marche/arrêt de la batterie
- F. Clé sur ON
- G. Clé sur OFF
- H. Clé sur UNLOCK

2 Sécurité

2.1 Définitions de sécurité

⚠ Attention ! Le non-respect de ces instructions peut entraîner des blessures voire la mort.

⚠ Prudence ! Le non-respect de ces instructions peut endommager le produit, d'autres équipements ou la zone adjacente.

Remarque ! Informations essentielles spécifiques.

2.2 Consignes de sécurité lors de l'utilisation

⚠ Attention ! Le non-respect de ces instructions peut entraîner des blessures voire la mort.

- Les instructions décrivent comment rouler en toute sécurité et conserver le produit dans un bon état. Lisez attentivement les instructions et respectez-les. Toutes les opérations essentielles d'entretien et de réglage du produit doivent être effectuées dans un magasin de cycles. Suivez ces instructions si vous ne pouvez pas vous tourner vers un spécialiste ou si vous souhaitez effectuer les réglages vous-même.

- Ce produit est un véhicule. Respectez toujours le code de la route local.
- Ne transportez pas de passager.
- Portez toujours un casque de vélo.
- S'il fait sombre, allumez les feux. Si possible, portez des vêtements clairs.
- Par temps humide, la force de freinage est réduite. Roulez plus lentement et freinez plus tôt que par temps sec.
- Ne modifiez pas le produit.

2.3 Sécurité électrique

- Veillez à ce que de l'eau ne pénètre pas dans le moteur moyen. Cela pourrait provoquer un court-circuit et des dommages irréparables.
- Ne touchez pas les bornes de la batterie à l'arrière de son boîtier. Assurez-vous qu'aucun objet métallique ne touche les bornes de la batterie. Cela provoquerait un court-circuit, qui pourrait entraîner un choc électrique et des brûlures, et pourrait endommager la batterie.
- Utilisez uniquement le chargeur fourni pour charger la batterie.
- Assurez-vous que la tension du chargeur correspond à la tension du réseau.
- N'ouvrez pas le chargeur. Le chargeur est un appareil à haute tension.
- N'ouvrez pas les batteries ou leurs éléments.
- Ne touchez pas les 2 bornes de la batterie en même temps. Risque de choc électrique.
- Ne retirez pas la batterie du produit lorsqu'elle est en charge.
- Ne chargez pas la batterie à proximité d'enfants.
- N'exposez pas le chargeur à la lumière directe du soleil.
- N'utilisez pas le chargeur dans un environnement sale ou humide.
- N'exposez pas la batterie à l'eau ou à l'humidité.
- N'utilisez pas le chargeur pendant les orages.
- N'utilisez le chargeur que dans des endroits frais et bien aérés.
- N'exposez pas la batterie à de fortes vibrations.
- N'exposez pas la batterie à une chaleur excessive ou à des flammes nues. N'incinerez pas la batterie.
- Ne branchez le chargeur que s'il contient la batterie.

- Assurez-vous d'avoir les mains sèches lorsque vous branchez ou débranchez le chargeur.
- Ne posez pas d'objets sur le chargeur.

2.4 Consignes de sécurité relatives à l'entretien

- Confiez toujours l'entretien du produit et de ses composants électriques à un technicien d'entretien agréé.
- Utilisez uniquement des pièces de rechange d'origine.
- Débranchez toujours la batterie pour effectuer l'entretien.
- Débranchez toujours le chargeur pour effectuer l'entretien.

3 Montage

3.1 Montage de la selle

- 1 Ouvrez l'attache rapide (A) de la tige de selle et placez la tige de selle dans le trou sur le cadre. (Figure 3)
- 2 À l'aide de la fixation rapide (B), verrouillez la tige de selle à la hauteur requise.

Remarque ! Veillez à ce que le marquage pour la position haute de la selle se trouve sous le bord de la tige de selle. (Figure 4)

3.2 Montage de la roue avant

- 1 Alignez les boulons centraux de la roue dans la partie inférieure de la fourche avant. Assurez-vous que la roue traverse bien le frein V-brake.
- 2 Montez les boulons centraux de la roue et serrez-les.
- 3 Raccordez le câble du moteur au câble sur la fourche avant.

3.3 Montage du guidon et de la potence

- 1 Ouvrez le dispositif de verrouillage, déployez la potence (A) et verrouillez-la (B). (Figure 5)
- 2 Ouvrez l'attache rapide (C) sur le guidon et montez le guidon. Réglez-le à la hauteur voulue.

Remarque ! Veillez à ce que le marquage de la position haute du guidon se trouve sous le bord de la tige du guidon.

3.4 Montage des pédales

Remarque ! La pédale droite est marquée d'un R et la pédale gauche d'un L. Installez la pédale droite sur le côté droit du vélo et la pédale gauche sur le côté gauche du vélo. Si les pédales ne sont pas installées correctement, cela peut endommager le filetage des pédales.

3.4.1 Montage de la pédale droite

- 1 Faites tourner la pédale dans le sens horaire (A) côté chaîne du bras du pédalier. (Figure 6)
- 2 Serrez avec une clé.

3.4.2 Montage de la pédale gauche

- 1 Faites tourner la pédale dans le sens antihoraire (B), côté opposé à celui de la chaîne du bras de pédalier. (Figure 6)
- 2 Serrez avec une clé.

3.5 Montage du cadre

- 1 Ouvrez le dispositif de verrouillage (A) et déployez le cadre. (Figure 7)
- 2 Assurez-vous que les parties supérieure et inférieure du cadre sont bien alignées (B). Verrouillez le cadre. Assurez-vous que le dispositif de verrouillage est bien verrouillé.

3.6 Mise en place de la batterie

- 1 Ouvrez l'attache rapide et soulevez la selle afin d'avoir un meilleur accès. Appuyez sur le levier sous la selle pour la basculer. (Figure 8)
- 2 Mettez la batterie en place dans son logement. Assurez-vous que la batterie est correctement installée lorsque vous la verrouillez avec la clé.

4 Utilisation

4.1 Avant l'utilisation

- Assurez-vous que le produit est correctement réglé.
- Assurez-vous que le produit est entièrement monté, notamment les freins et la sonnette.
- Assurez-vous que le produit est équipé d'un feu avant avec une lumière blanche et d'un feu arrière avec une lumière rouge. Assurez-vous que les feux fonctionnent correctement.

- Vérifiez que les catadioptrés du produit sont correctement installés, propres et non obstrués. Remplacez les catadioptrés endommagés.
- Assurez-vous que la batterie est chargée.
- Apprenez à utiliser correctement les composants et les accessoires du produit. Si vous n'apprenez pas à utiliser les freins du produit, vous pouvez vous blesser gravement.
- Assurez-vous que les freins bloquent les roues lorsqu'ils sont actionnés. Assurez-vous que les patins de frein ne sont pas usés.
- Assurez-vous que toutes les vis et tous les composants sont bien serrés et correctement installés.
- Assurez-vous que les roues sont correctement installées dans la fourche avant et la fourche arrière.
- Assurez-vous que les jantes ne sont pas endommagées.
- Assurez-vous que les pneus ne sont pas endommagés. Assurez-vous que les pneus sont gonflés à la bonne pression.
- Assurez-vous que le guidon bouge correctement.
- Vérifiez que la fixation rapide de la selle est bien serrée.

4.2 Chargement de la batterie

⚠ Attention ! Ne branchez pas le chargeur à une source d'alimentation s'il n'est pas connecté à la batterie.

- Neuve, la batterie est à moitié chargée. Chargez la batterie pendant 10 à 12 heures avant la première utilisation.
- Chargez la batterie lorsqu'elle est faible.
- Chargez la batterie pendant au moins 2 heures tous les 3 mois.
- Veillez à ce qu'aucun liquide ou objet métallique n'entre en contact avec la batterie.
- Ne tournez pas ou ne déplacez pas le chargeur ou la batterie pendant la charge.
- Lorsque la batterie est complètement chargée, débranchez le chargeur de la prise secteur avant de le débrancher de la batterie.
- Ne chargez pas la batterie à l'aide des bornes de décharge.
- Ne déchargez pas la batterie à l'aide des bornes de charge.
- Le chargeur est destiné à un usage intérieur. Il doit uniquement être utilisé dans un endroit sec et bien aéré. Veillez à ce que la température soit comprise entre 0 et 45 °C lorsque vous utilisez le chargeur.

- Veillez à ce que la température soit comprise entre -20 et +45 °C avec une humidité relative de $\leq 80\%$ lorsque la batterie est déchargée.
- Suivez les instructions indiquées sur la batterie.
- Lorsque vous utilisez le chargeur, veillez à ce qu'il soit à au moins 1 m des équipements électriques (ordinateurs, téléviseurs et récepteurs, par exemple).
- Débranchez le chargeur si vous sentez une odeur anormale.

4.2.1 Chargement de la batterie sur le vélo

- 1 Connectez le chargeur à la sortie de la batterie.
- 2 Branchez le chargeur à une source d'alimentation.

4.2.2 Enlèvement et chargement de la batterie.

- 1 Appuyez sur le bouton marche/arrêt du panneau de commande pour arrêter l'assistance électrique.
- 2 Appuyez sur le bouton marche/arrêt de la batterie pour l'éteindre.
- 3 Tournez la clé de la batterie sur la position OFF (A) appuyez sur la clé pour la mettre sur la position UNLOCK (B). Tirez la batterie pour la retirer du vélo (C). (Figure 8)

- 4 Branchez le chargeur à la prise de la batterie.
- 5 Branchez le chargeur à une source d'alimentation.

4.2.3 Voyant de charge

- Lorsque la batterie est en cours de charge, le voyant du chargeur est rouge.
- Lorsque la batterie est entièrement chargée, le voyant du chargeur est vert.
- Le voyant du chargeur clignote en cas d'anomalie. Adressez-vous à un centre d'entretien agréé.

4.3 Assistance électrique

- Arrêtez l'assistance électrique si le produit fonctionne de façon anormale.
- Appuyez sur le bouton Mode pour régler le niveau d'assistance.
- L'assistance électrique s'arrête à 25 km/h.

- L'assistance électrique reprend lorsque la vitesse descend sous les 25 km/h et que le cycliste continue à pédaler.
- Le système électrique est doté d'une protection contre la basse tension. L'assistance électrique s'arrête lorsque la batterie est faible.

4.3.1 Démarrage de l'assistance électrique

- 1 Appuyez sur le bouton marche/arrêt de la batterie pour la mettre en marche.
- 2 Appuyez sur le bouton marche/arrêt du panneau de commande pour démarrer l'assistance électrique.
- 3 Commencez à pédaler pour activer le moteur.

4.4 Freins

⚠ Attention ! N'utilisez pas un vélo dont les freins ne fonctionnent pas correctement.

- Le vélo est équipé de freins à patins qui agissent sur les roues.
- Le vélo est équipé d'une poignée de frein qui se trouve sur le côté gauche/droit du guidon. La poignée de frein gauche commande le frein de la roue avant et la poignée de frein droite le frein de la roue arrière.

4.4.1 Utilisation des freins

- Appuyez sur le frein arrière avant d'appuyer sur le frein avant.

⚠ Attention ! N'appuyez pas sur le frein avant lorsque vous tournez le produit ou lorsque vous roulez sur une surface glissante.

4.5 Vitesses

Le produit comporte 6 vitesses sur le moyeu. Le sélecteur de vitesse situé sur le côté droit du guidon indique la vitesse engagée : 1, 2, 3... (Figure 9)

- Assurez-vous que les vitesses sont correctement réglées. Voir « 5.6 Réglage des vitesses » à la page 53

4.5.1 Changement de vitesse

Figure 9

- Appuyez sur le bouton des vitesses (+) pour passer à une vitesse supérieure.
- Poussez le sélecteur vers le haut pour passer à une vitesse inférieure.

Prudence : Il est important de pédaler en changeant les vitesses.

5 Entretien

⚠ Attention ! Débranchez toujours la batterie pendant l'entretien.

5.1 Nettoyage du produit

- Nettoyez le produit régulièrement.
- Nettoyez avec un détergent doux. N'utilisez pas de produits dégraissants pouvant pénétrer dans les roulements et la chaîne et nuire à la lubrification.
- Si le produit est mouillé, essuyez-le avec un chiffon après utilisation.
- Si le produit a été utilisé sur une surface salée, nettoyez-le à l'eau douce après utilisation.
- Ne nettoyez pas le produit avec un nettoyeur haute pression. De l'eau pourrait pénétrer dans les composants électriques.
- Assurez-vous que les connexions de la batterie sur le cadre sont propres et ne sont pas oxydées.
- Vérifiez que les soudures du cadre ne sont pas endommagées et ne sont pas rouillées.

5.2 Lubrifier le produit

- Lubrifiez la chaîne et le dérailleur avec du lubrifiant pour transmission tous les 1 à 2 mois, ou plus souvent si nécessaire.
- Lubrifiez la tige de selle, le moyeu avant et les pédales avec du lubrifiant tous les 1 à 2 mois, ou plus souvent si nécessaire.

Remarque ! N'utilisez pas trop de lubrifiant. Le lubrifiant ne doit pas être appliqué sur les patins de frein et les jantes.

5.2.1 Lubrification des câbles

- Assurez-vous que les câbles sont bien lubrifiés. Si nécessaire, lubrifiez-les avec une huile adéquate.

5.2.2 Lubrifier la chaîne

La chaîne doit être lubrifiée à intervalles réguliers. Si la chaîne est sèche, elle peut rouiller et s'abîmer.

- 1 Lubrifiez la chaîne avec une huile pour chaîne adéquate.
- 2 Faites tourner le pédalier à plusieurs reprises pour permettre à l'huile de pénétrer dans les maillons.

- 3 Essayez la chaîne avec un chiffon.

5.2.3 Tension de la chaîne

La chaîne doit être bien tendue et bouger d'1 centimètre vers le haut et vers le bas lorsque l'on appuie dessus avec un doigt. Une chaîne qui n'est pas correctement tendue peut présenter un danger. Si la chaîne peut bouger de plus de 1 cm vers le haut ou vers le bas, elle doit être retendue.

- 1 Desserrez la vis du frein à patins.
- 2 Desserrez les écrous de la roue arrière et tirez la roue vers l'arrière.
- 3 Serrez les écrous. Assurez-vous que la roue est droite et installée correctement.
- 4 Assurez-vous que la chaîne est correctement tendue.
- 5 Assurez-vous que la roue arrière est correctement serrée.
- 6 Serrez la vis du frein à patins.

5.3 Réglage des poignées de frein

L'effet de freinage maximal doit être atteint lorsque la poignée est à moitié enfoncée. Le frein ne doit pas être en contact avec la jante lorsque vous n'appuyez pas sur la poignée de frein. Il ne doit pas être possible de presser complètement la poignée contre le guidon.

- Réglez la tension du frein avant à l'aide de la vis de réglage située sur la poignée de frein. (Figure 10)
- Si un réglage plus important est nécessaire, libérez la fixation du câble sur le bras de frein. Placez le câble dans la position requise et serrez à fond la fixation du câble.
- Pour remplacer les câbles de frein, adressez-vous à un centre d'entretien agréé.

5.4 Régler la tension du ressort

La tension du ressort empêche le frein d'entrer en contact avec la jante lorsque la poignée de frein est relâchée.

- Tournez les vis de réglage de chaque côté du frein à l'aide d'un tournevis approprié jusqu'à ce que les bras se déplacent parallèlement. (Figure 11)

5.5 Régler les patins de frein

Les patins de frein doivent venir s'appliquer sur le milieu de la jante. Les patins de frein ne doivent pas toucher le pneu ni dépasser du bord inférieur.

- Si nécessaire, dévissez la vis à six pans qui maintient le patin de frein et ajustez la position du patin. (Figure 12)
- Si nécessaire, remplacez les patins de frein. Adressez-vous à votre centre d'entretien.

5.6 Réglage des vitesses

La tension du câble de vitesse se règle à l'aide de la vis dédiée située au niveau du dérailleur. La vis de butée inférieure (L) détermine le déplacement maximal du dérailleur en direction de la roue, tandis que la vis de butée supérieure (H) détermine le déplacement maximal de la cage en direction du cadre.

Figure 13.

- 1 Vis de réglage de vitesse haute.
 - 2 Vis de réglage de vitesse basse.
 - 3 Vis de réglage.
- 1 Déplacez la vitesse arrière vers le nombre le plus élevé, enlevez le câble du dérailleur de son boulon et mettez la chaîne sur le plus petit pignon.
 - 2 Ajustez la vis de butée supérieure de manière à ce que la chaîne et le pignon le plus petit soient alignés verticalement. Vérifiez que la tension de la chaîne est correcte. Remettez le câble en place et serrez la fixation du câble.
 - 3 Déplacez la chaîne sur le plus grand pignon, ajustez la vis de butée inférieure de manière à ce que la chaîne et le pignon le plus grand soient alignés verticalement.

Remarque : Si vous n'arrivez pas à déplacer la chaîne sur le plus grand pignon, tournez la vis de butée inférieure dans le sens antihoraire. Cela ramènera la chaîne en direction de la roue.

- 4 Passez doucement les vitesses et vérifiez qu'elles sont correctement réglées.

5.4 Contrôle des pneus et les jantes

- Vérifiez régulièrement que les rayons sont correctement tendus et que les roues ne sont pas voilées ou déformées.
- Vérifiez la ligne d'usure sur le flanc de la jante. La ligne indique l'usure des freins. Remplacez la jante si la ligne d'usure n'est plus visible.
- Vérifiez régulièrement la pression des pneus. Référez-vous au flanc du pneu pour connaître la pression adéquate.

- Vérifiez régulièrement que les pneus ne sont pas endommagés.
- Ne laissez pas le pneu entrer en contact avec de l'huile, de l'essence, de la paraffine ou tout autre agent susceptible d'endommager le caoutchouc.

5.5 Contrôle des rayons

Les rayons doivent être tendus de manière uniforme autour de la roue.

- 1 Pour vérifier la tension, pressez 2 rayons adjacents l'un vers l'autre du même côté de la roue.
- 2 Procédez de même tout autour de la roue pour détecter les éventuels rayons desserrés.
- 3 Assurez-vous que la jante n'est pas voilée. Faites tourner la roue et examinez-la en prenant les patins de frein comme références.
- 4 Resserrez les rayons desserrés avec une clé à rayon. Si vous ne savez pas comment tendre les rayons, confiez votre vélo à un centre d'entretien agréé.

Remarque ! Une jante voilée ou un rayon cassé indique que la roue est endommagée. Adressez-vous à un centre d'entretien agréé.

5.6 Contrôle des roulements du moyeu

- 1 Vérifiez qu'il n'y a pas trop de jeu au niveau des roulements du moyeu. Tenez la roue et faites-la bouger vers l'avant et vers l'arrière.
- 2 Réglez le roulement du moyeu afin de vous assurer que les roulements et les bagues de roulement ne sont pas endommagés.

6 Transport

6.1 Transport de la batterie

- Placez la batterie dans son emballage d'origine et protégez-la des vibrations et de la lumière directe du soleil.
- Assurez-vous de protéger la batterie de l'eau.

7 Stockage

- Rangez le vélo dans un endroit sec, à l'abri de la lumière directe du soleil.

- Ne laissez pas le produit sans protection sous la pluie ou la neige.
- Si vous prévoyez de ne pas utiliser la batterie pendant une longue période, retirez-la de son support et rangez-la séparément.
- Retirez la batterie du chargeur et débranchez le chargeur de la source d'alimentation.
- Chargez la batterie à 50 % avant un stockage prolongé. Pour l'entretien, chargez la batterie pendant 2 à 3 heures tous les deux mois.
- Rangez la batterie et le chargeur dans un endroit fermé à clé pour empêcher les enfants et les animaux d'y accéder.
- Rangez la batterie et le chargeur dans un endroit propre, sec et bien aéré. Veillez à ce qu'ils soient protégés des substances corrosives, de la chaleur excessive et des flammes nues.
- Veillez à ce que la température de stockage de la batterie soit comprise entre -20 °C et +35 °C et à ce que l'humidité relative soit comprise entre 5 et 65 %.

8 Mise au rebut

8.1 Pour mettre le produit au rebut

- Veillez à respecter la réglementation locale en mettant le produit au rebut. N'incinerez pas le produit.

9 Caractéristiques techniques

Caractéristique	Valeur
Charge maximale (cycliste et bagages)	110 kg
Diamètre de roue	494 mm
Empattement	1052 mm
Taille des pneus	20 x 1,75
Poids	23 kg
Cadre	Aluminium
Dérailleur	Shimano Tourney 6
Jantes	Aluminium
Frein avant	Freins V-brake
Frein arrière	Freins V-brake
Moteur	
Type	Moteur de moyeu sans balais
Puissance nominale	250 W
Vitesse nominale	265 tr/min
Vitesse	0 à 25 km/h
Tension nominale	36 V CC
Intensité nominale	7 A
Couple nominal	13 Nm
Batterie	
Capacité	10,2 Ah
Temps de charge	4 à 6 h
Autonomie de la batterie	< 60 km
Chargeur de batterie	
Tension d'entrée	230 V~50 Hz
Tension de sortie	42 V CC
Unité de commande	
Limite de tension inférieure	32 ±1 A
Limite de tension supérieure	12 ±1 A
Performances et durabilité de la batterie	
Capacité nominale	10,11 Ah
Perte de capacité (500 cycles)	12,32%
Puissance	390,71 Wh
Perte de puissance (500 cycles)	15,86%
Résistance interne	100,26 mΩ

Augmentation de la résistance interne (500 cycles)	15,08%
Efficacité aller-retour	10155,08 mAh
Perte d'efficacité aller-retour (500 cycles)	12,64%
Efficacité de la batterie après 2,5 ans (200 cycles/an)	>80%

Inhoudsopgave

1	Inleiding	56
1.1	Productbeschrijving.....	56
1.2	Beoogd gebruik	56
1.3	Symbolen	56
2	Veiligheid	57
2.1	Veiligheidsdefinities.....	57
2.2	Veiligheidsinstructies voor gebruik.....	57
2.3	Elektrische veiligheid	57
2.4	Veiligheidsinstructies voor onderhoud	58
3	Montage	58
3.1	Zadel monteren	58
3.2	Voorwiel monteren	58
3.3	Stuur en stuurpen monteren	58
3.4	Pedalen monteren	58
3.5	Frame monteren	58
3.6	Accu bevestigen	58
4	Gebruik	58
4.1	Uitvoeren voor gebruik.....	58
4.2	Accu opladen	59
4.3	Ondersteuning.....	59
4.4	Remmen.....	60
4.5	Versnellingen.....	60
5	Onderhoud	60
5.1	Product reinigen	60
5.2	Het product smeren.....	60
5.3	Remhendels afstellen.....	61
5.4	Veerspanning aanpassen	61
5.5	Remblokken afstellen.....	61
5.6	Versnellingen afstellen	61
5.4	Banden en velgen controleren.....	61
5.5	Spaken controleren.....	62
5.6	Wiellagers controleren	62
6	Vervoer	62
6.1	Vervoer van de accu	62
7	Opslag	62
8	Verwijdering	62
8.1	Het product afdanken	62

1 Inleiding

1.1 Productbeschrijving

Het product betreft een elektrische fiets.

1.2 Beoogd gebruik

Het product is bedoeld voor fietsen op de weg. Gebruik het product niet voor andere doeleinden.

1.3 Symbolen

	Lees de gebruiksaanwijzing zorgvuldig door en zorg dat u de instructies begrijpt voordat u het product gebruikt. Bewaar de instructies voor eventueel later gebruik.
	Dit product voldoet aan de toepasselijke EU-richtlijnen en -verordeningen.
	Recyclen als elektrisch afval.

Productoverzicht
(Afbbeelding 1)

1. Frame
2. Zadelpen
3. Zadel
4. Verstelbaar stuur
5. Remhendel
6. Bel
7. Bedieningspaneel
8. Versnellingshendel
9. Reflector
10. Koplamp
11. Spatlap voor
12. V-brake
13. Spaakreflector
14. Voorvork
15. Voorwiel
16. Vergrendeling frame
17. Pedaal
18. Tandwiel
19. Ketting
20. Statief
21. Derailleur
22. Motor
23. Versnelling achter

24. Achterwiel
25. Spatlap achter
26. Reflector achter
27. Bagagedrager
28. Achterrem
29. Accu

1.3.1 Overzicht bedieningspaneel

(Afbeelding 2)

- A. Aan-/uitknop trapondersteuning
- B. Aan-/uitknop verlichting
- C. Selectieknop ondersteuningsniveau
- D. Indicator accu

1.3.2 Overzicht accu

(Afbeelding 2)

- E. AAN/UIT-knop accu
- F. Sleutelpositie AAN
- G. Sleutelpositie UIT
- H. Sleutelpositie ONTGRENDELEN

2 Veiligheid

2.1 Veiligheidsdefinities

! **Waarschuwing!** Als u deze instructies niet naleeft, bestaat het risico van overlijden of letsel.

! **Voorzichtig!** Het niet naleven van deze instructies kan leiden tot beschadiging van het product, overige materialen of aangrenzende gebieden.

Opmerking! Informatie die vereist is in een bepaalde situatie.

2.2 Veiligheidsinstructies voor gebruik

! **Waarschuwing!** Als u deze instructies niet naleeft, bestaat het risico van overlijden of letsel.

- Laat geen passagiers zitten op het product.
 - Draag altijd een fietshelm.
 - Zet in donkere omstandigheden de verlichting aan. Draag indien mogelijk goed zichtbare kleding.
 - De werking van de remmen neemt af als deze nat zijn. Fiets langzamer en begin eerder met remmen dan bij droog weer.
 - Breng geen wijzigingen aan het product aan.
- ### 2.3 Elektrische veiligheid
- Zorg dat er geen water in de naafmotor kan komen. Dit kan kortsluiting en schade veroorzaken die niet kan worden gerepareerd.
 - Raak de accupolen op de achterkant van de accubehuizing niet aan. Zorg dat de accupolen niet in aanraking komen met metalen voorwerpen. Dit zorgt voor kortsluiting en kan leiden tot een elektrische schok, brandwonden en schade aan de accu.
 - Gebruik uitsluitend de meegeleverde lader om de accu op te laden.
 - Controleer of de spanning van de lader overeenkomt met de netspanning.
 - Maak de lader niet open. De lader is een hoogspanningseenheid.
 - Maak accu's of cellen niet open.
 - Raak de 2 accupolen niet tegelijkertijd aan. Risico op elektrische schok.
 - Verwijder de accu niet uit het product als de accu wordt opgeladen.
 - Laad de accu niet op in de buurt van kinderen.
 - Gebruik de lader niet in direct zonlicht.
 - Gebruik de lader niet in vieze, natte of vochtige omstandigheden.
 - Stel de accu niet bloot aan water of vocht.
 - Gebruik de lader niet tijdens onweer.
 - Gebruik de lader alleen in een koele omgeving met een goede ventilatie.
 - Stel de accu niet bloot aan hevige trillingen.
 - Stel de accu niet bloot aan overmatige hitte of open vuur. Verbrand de accu niet.
 - Steek de stekker van de lader pas in het stopcontact als de accu en lader verbonden zijn.
- De instructies beschrijven hoe u veilig kunt fietsen en hoe u het product in een goede conditie houdt. Lees de instructies zorgvuldig door en volg deze op. Alle het belangrijke onderhoud en afstellen moet worden uitgevoerd door een fietsmaker. Volg deze instructies als u geen toegang heeft tot een fietsmaker of als u de afstellingen zelf wilt uitvoeren.
 - Het product is een voertuig. Houd u altijd aan de lokale verkeerswet- en regelgeving.

- Zorg dat uw handen niet nat zijn als u de lader aansluit of loskoppelt.
- Plaats geen voorwerpen op de lader.

2.4 Veiligheidsinstructies voor onderhoud

- Laat het onderhoud van het product en de elektrische onderdelen altijd uitvoeren door een erkende servicetechnicus.
- Gebruik alleen originele reserveonderdelen.
- Koppel tijdens onderhoud altijd de accu los.
- Koppel tijdens het onderhoud altijd de lader los.

3 Montage

3.1 Zadel monteren

- 1 Open de snelspanner (A) van de zadelpen en plaats de zadelpen in het gat in het frame. (Afbeelding 3)
- 2 Vergrendel de zadelpen op de gewenste hoogte met behulp van de snelspanner (B).

Opmerking! Zorg dat de markering voor de hoogste positie van het zadel zich onder de rand van de zadelbuis bevindt. (Afbeelding 4)

3.2 Voorwiel monteren

- 1 Lijn de bouten van het wiel uit met het onderste deel van de voorvork. Zorg dat het wiel volledig door de V-brake gaat.
- 2 Plaats de bouten van het wiel en draai deze aan.
- 3 Verbind de kabel van de motor met de kabel op de voorvork.

3.3 Stuur en stuurpen monteren

- 1 Open de vergrendeling, klap de stuurpen omhoog (A) en sluit de vergrendeling (B). (Afbeelding 5)
- 2 Open de snelspanner (C) op de stuurpen en plaats het stuur, stel het stuur af op een geschikte hoogte.

Opmerking! Zorg dat de markering voor de hoogste positie van de stuurpen zich onder de rand van de stuurpenbuis bevindt.

3.4 Pedalen monteren

Opmerking! Het rechterpedaal is voorzien van een R en het linkerpedaal van een L. Monteer het rechterpedaal aan de rechterkant van de fiets en het linkerpedaal aan de linkerkant van de fiets. Als de pedalen niet correct worden geïnstalleerd, kan dit schade veroorzaken aan de schroefdraden op de pedalen.

3.4.1 Rechterpedaal monteren

- 1 Draai het pedaal rechtsom (A) aan de kettingzijde in de crankarm. (Afbeelding 6)

- 2 Draai vast met een steeksleutel.

3.4.2 Linkerpedaal monteren

- 1 Draai het pedaal tegen de klok in (B), aan de andere kant van de kettingzijde in de crankarm. (Afbeelding 6)

- 2 Draai vast met een steeksleutel.

3.5 Frame monteren

- 1 Open de vergrendeling (A) en klap het frame uit. (Afbeelding 7)
- 2 Zorg dat het bovenste en onderste deel van het frame op één lijn liggen met elkaar (B). Maak de vergrendeling weer vast. Zorg dat het vergrendelingsmechanisme correct is vergrendeld.

3.6 Accu bevestigen

- 1 Open de snelspanner en trek het zadel omhoog voor een makkelijke toegang. Duw de hendel onder het zadel omhoog zodat het zadel kantelt. (Afbeelding 8)
- 2 Plaats de accu in de accuhouder. Controleer of de accu goed vast zit als u deze vergrendelt met het sleutelslot.

4 Gebruik

4.1 Uitvoeren voor gebruik

- Controleer of het product correct is afgesteld.
- Controleer of het product is voorzien van remmen en een bel.
- Controleer of het product een voorlicht heeft met een witte lamp en een achterlicht met een rode lamp. Controleer of de verlichting werkt.

- Controleer of de reflectoren op het product juist zijn geïnstalleerd en of ze schoon zijn en niet worden bedekt. Vervang beschadigde reflectoren.
- Controleer of de accu is opgeladen.
- Zorg ervoor dat u weet hoe u de onderdelen en accessoires van het product correct moet gebruiken. Als u niet weet hoe u de remmen op het product moet gebruiken, kunt u ernstig letsel oplopen.
- Controleer of de remmen de wielen tot stilstand brengen als ze worden ingedrukt. Controleer of de remblokken niet versleten zijn.
- Controleer of alle schroeven en onderdelen goed vastzitten en correct zijn geïnstalleerd.
- Controleer of de wielen goed zijn gemonteerd in de voor- en achtervork.
- Controleer of de velgen niet beschadigd zijn.
- Controleer of de banden niet beschadigd zijn. Controleer of de banden de juiste luchtdruk hebben.
- Controleer of het stuur correct functioneert.
- Controleer of de snelspanner op het zadel onder voldoende spanning staat.

4.2 Accu opladen

⚠ Waarschuwing! Sluit de lader niet aan op een stroombron als de lader niet is aangesloten op de accu.

- De accu is half opgeladen als deze nieuw is. Laad de accu de eerste keer gedurende 10–12 uur op.
- Laad de accu op als de accu bijna leeg is.
- Laad de accu elke 3 maanden minstens 2 uur op.
- Voorkom dat de accu in contact komt met vloeistof of metalen voorwerpen.
- Lader of accu tijdens het opladen niet draaien of verplaatsen.
- Als de accu volledig is opgeladen, haalt u eerst de stekker van de lader uit het stopcontact voordat u de accu loskoppelt van de lader.
- Laad de accu niet op via de aansluitpunten voor het ontladen.
- Ontlaad de accu niet via de aansluitpunten voor het opladen.
- De lader mag alleen binnenshuis worden gebruikt. Het mag alleen worden gebruikt in een droge ruimte met een goede ventilatie. Controleer of de temperatuur tussen 0 °C en 45 °C is als de lader wordt gebruikt.

- Tijdens het ontladen van de accu moet de temperatuur tussen -20 °C en +45 °C liggen en moet de relatieve vochtigheid $\leq 80\%$ bedragen.
- Volg de instructies op het label op de accu.
- Plaats de lader bij gebruik op 1 meter afstand van elektrische apparatuur, zoals computers, televisies en ontvangers.
- Koppel de lader los als u een vreemde geur ruikt.

4.2.1 Accu opladen op de fiets

- 1 Sluit de lader aan op het aansluitpunt op de accu.
- 2 Sluit de lader aan op een stopcontact.

4.2.2 Accu van de fiets halen en opladen.

- 1 Druk op de aan-/uitknop op het bedieningspaneel om de ondersteuning te stoppen.
- 2 Druk op de aan-/uitknop op de accu om de accu uit te schakelen.
- 3 Draai de sleutel op de accu naar de UIT-stand (A), druk de sleutel in en draai deze vervolgens naar de stand ONTGRENDELEN (B). Trek de accu omhoog om deze uit de fiets te halen (C). (Afbelding 8)
- 4 Sluit de lader aan op het aansluitpunt op de accu.
- 5 Sluit de lader aan op een stopcontact.

4.2.3 Laadindicator

- Het lampje op de lader is rood als de accu wordt opgeladen.
- Het lampje op de lader is groen als de accu volledig is opgeladen.
- Het lampje op de lader knippert als er een storing is. Neem contact op met een fietsenmaker.

4.3 Ondersteuning

- Stop de ondersteuning als het product abnormaal gedrag vertoont.
- Druk op de Mode-knop om het ondersteuningsniveau in te stellen.
- De ondersteuning stopt bij 25 km/u.
- Als de snelheid onder de 25 km/u komt en de fietser blijft trappen, schakelt de ondersteuning opnieuw in.

- Het elektrisch systeem is voorzien van een onderspanningsbeveiliging. De ondersteuning wordt uitgeschakeld als het accuniveau laag is.

4.3.1 Ondersteuning starten

- 1 Druk op de aan-/uitknop op de accu om de accu in te schakelen.
- 2 Druk op de aan-/uitknop op het bedieningspaneel om de ondersteuning te starten.
- 3 Begin te trappen om de motor te activeren.

4.4 Remmen

⚠ Waarschuwing! Gebruik het product niet met remmen die niet juist werken.

- De fiets is voorzien van velgremmen.
- De fiets is voorzien van remhendels aan de linker-/ rechterzijde van het stuur. De linker remhendel bedient de rem op het voorwiel en de rechter remhendel bedient de rem op het achterwiel.

4.4.1 Remmen gebruiken

- Gebruik de achterrem voordat u de voorrem inknijpt.

⚠ Waarschuwing! Gebruik de voorrem niet wanneer u het product draait of op een gladde ondergrond.

4.5 Versnellingen

Het product beschikt over 6 naafversnellingen. De schakelhendel aan de rechterkant van het stuur geeft aan welke versnelling is ingeschakeld; 1, 2, 3... (Afbeelding 9)

- Controleer of de versnellingen correct zijn afgesteld. Zie ["5.6 Versnellingen afstellen" op pagina 61](#)

4.5.1 Van versnelling veranderen

Afbeelding 9

- Druk op de versnellingsknop (+) om naar een hogere versnelling te schakelen.
- Duw de hendel omhoog om naar een lagere versnelling te schakelen.

Voorzichtig: Het is bij het schakelen belangrijk dat u blijft trappen.

5 Onderhoud

⚠ Waarschuwing! Koppel tijdens onderhoud altijd de accu los.

5.1 Product reinigen

- Reinig het product regelmatig.
- Maak het product schoon met een mild schoonmaakmiddel. Gebruik geen ontvettingsmiddelen die de lagers en ketting kunnen binnendringen en de smering kunnen verstoren.
- Als het product nat is geworden, veegt u het na gebruik schoon met een handdoek.
- Als het product is gebruikt op een oppervlak waarop zout is gestrooid, maakt u deze na gebruik schoon met zoet water.
- Maak het product niet schoon met een hogedrukreiniger. Het risico bestaat dat er water in de elektrische componenten terecht komt.
- Controleer of de contactpunten van de accu op het frame schoon zijn en vrij zijn van oxide.
- Controleer of de lasnaden op het frame niet zijn beschadigd en vrij zijn van roest.

5.2 Het product smeren

- Smeer de ketting en de derailleur elke één tot twee maanden (of indien nodig vaker) met een voor die onderdelen geschikt smeermiddel.
- Smeer de zadelpen, de voornaaf en de pedalen elke één tot twee maanden (of indien nodig vaker) met vet.

Opmerking! Gebruik niet te veel smeermiddel. De remblokken en velgen moeten vrij van smeermiddelen worden gehouden.

5.2.1 Kabels smeren

- Zorg dat de kabels goed gesmeerd zijn. Smeer indien nodig met een geschikte olie.

5.2.2 Ketting smeren

De ketting moet regelmatig worden gesmeerd. Als de ketting droog is, kan er roest ontstaan en kan hij beschadigd raken.

- 1 Smeer de ketting met geschikte kettingolie.
- 2 Draai het pedaal een paar keer rond om de olie in alle schakels te laten dringen.

- 3 Veeg de ketting af met een doek.

5.2.3 Ketting spannen

De ketting moet goed gespannen zijn en 1 cm op en neer bewegen als er met een vinger tegenaan wordt geduwd. Een ketting die niet juist onder spanning staat, kan gevaarlijk zijn. Als de ketting meer dan 1 cm omhoog of omlaag kan worden bewogen, moet deze worden gespannen.

- 1 Draai de schroef van de velgrem los.
- 2 Draai de moeren op het achterwiel los en trek het achterwiel naar achteren.
- 3 Draai de moeren vast. Controleer of het wiel recht en correct is gemonteerd.
- 4 Controleer of de ketting de juiste spanning heeft.
- 5 Controleer of het achterwiel goed vast zit.
- 6 Draai de schroef op de velgrem vast.

5.3 Remhendels afstellen

De rem moet op volle kracht werken als de remhendel half wordt ingeknepen. De rem mag niet tegen de velg drukken als de hendel niet wordt ingeknepen. Het moet niet nodig zijn om de hendel volledig tegen het stuur te drukken.

- Stel de spanning voor de voorrem af met de stelschroef op de remhendel. (Afbeelding 10)
- Als de rem verder moet worden afgesteld, maakt u de kabelvergrendeling op de remarm los. Verplaats de kabel naar de gewenste positie en draai de kabelvergrendeling volledig vast.
- Bezoek de fietsmaker voor het vervangen van de remkabels.

5.4 Veerspanning aanpassen

De veerspanning voorkomt dat de rem de velg raakt wanneer de remhendel wordt losgelaten.

- Draai aan de stelschroeven aan beide zijden van de rem met een geschikte schroevendraaier totdat de armen parallel bewegen. (Afbeelding 11)

5.5 Remblokken afstellen

De remblokken moeten tegen het midden van de velg drukken. De remblokken mogen de band niet raken en niet onder de onderrand van de velg komen.

- Draai indien nodig de inbusbout waarmee het remblok vastzit en pas de positie van het remblok aan. (Afbeelding 12)
- Vervang de remblokken indien nodig. Neem contact op met een servicecentrum.

5.6 Versnellingen afstellen

De spanning van de versnellingskabel wordt aangepast met de stelschroef op de derailleur. De L-stelschroef bepaalt hoe ver de achterderailleur naar het wiel van de fiets beweegt, terwijl de H-stelschroef bepaalt hoe ver de kooi naar het frame beweegt.

Afbeelding 13.

- 1 H-stelschroef.
- 2 L-stelschroef.
- 3 Stelschroef.

- 1 Zet de ketting achter op het kleinste tandwiel en voor op het grootste tandwiel (voorblad), en koppel de kabel van de achterderailleur los.

- 2 Stel de H-stelschroef zo af dat de ketting en het kleinste tandwiel verticaal uitgelijnd zijn. Controleer of de ketting de juiste spanning heeft. Sluit de kabel opnieuw aan en draai het kabelanker vast.

- 3 Verplaats de ketting naar het grootste tandwiel, stel de L-stelschroef zo af dat de ketting en het grootste tandwiel verticaal uitgelijnd zijn.

Opmerking: Als u de ketting niet naar het grootste tandwiel kunt verplaatsen, draait u de L-stelschroef tegen de klok in. Hierdoor kan de ketting naar het wiel toe bewegen.

- 4 Schakel door de versnellingen en controleer of dat soepel verloopt.

5.4 Banden en velgen controleren

- Controleer regelmatig of de spaken correct onder spanning staan en of de wielen niet verbogen of vervormd zijn.
- Inspecteer de slijtagelijn aan de zijkant van de velg. De slijtagelijn geeft de slijtage aan als gevolg van de remmen. Vervang de velg als de slijtagelijn niet meer zichtbaar is.
- Controleer regelmatig de luchtdruk in de banden. De juiste luchtdruk staat op de zijkant van de band.
- Controleer regelmatig of de banden niet beschadigd zijn.

- Voorkom dat de banden in contact komen met olie, benzine, paraffine of stoffen die het rubber kunnen beschadigen.

5.5 Spaken controleren

De spaken moeten gelijkmatig onder spanning staan.

- 1 Om de spanning te controleren, drukt u 2 aangrenzende spaken aan dezelfde kant van het wiel tegen elkaar aan.
- 2 Controleer het hele wiel op losse spaken.
- 3 Controleer of de velg niet vervormd is. Draai het wiel en gebruik de remblokken als referentie.
- 4 Zet losse spaken onder spanning met een spaaksleutel. Als u niet weet hoe u de spaken onder spanning zet, laat u een fietsmaker de spaken onder spanning zetten.

Opmerking! Een vervormde velg of kapotte spaak geeft aan dat het wiel beschadigd is. Neem contact op met een fietsmaker.

5.6 Wiellagers controleren

- 1 Controleer of de wiellagers niet los zitten. Houd het wiel vast en beweeg het naar voren en naar achteren.
- 2 Stel het wiellager zo af dat de lagers en lagerschijven niet beschadigd raken.

6 Vervoer

6.1 Vervoer van de accu

- Plaats de accu in de originele verpakking en bescherm de accu tegen trillingen en direct zonlicht.
- Voorkom dat de accu in aanraking komt met water.

7 Opslag

- Bewaar de fiets op een droge plaats, beschermd tegen direct zonlicht.
- Laat het product niet onbeschermd in de regen of sneeuw staan.
- Als de accu gedurende langere tijd niet wordt gebruikt, haalt u deze uit de houder en bergt u hem afzonderlijk op.
- Verwijder de accu van de lader en koppel de lader los van de stroombron.

- Laad de accu voor 50% op voordat u de accu voor langere tijd opbergt. Laad de accu om de maand gedurende 2-3 uur op voor onderhoud.
- Berg de accu en de lader op een afgesloten locatie op zodat kinderen en dieren er niet bij kunnen.
- Berg de accu en de lader op een schone en droge plek op met een goede ventilatie. Zorg dat ze worden beschermd tegen bijtende stoffen, overmatige warmte en open vuur.
- Zorg dat de accu wordt opgeslagen bij een temperatuur van -20 °C tot +35 °C en bij een relatieve vochtigheid van 5-65%.

8 Verwijdering

8.1 Het product afdanken

- Zorg ervoor dat u de plaatselijke regelgeving in acht neemt wanneer u het product afdankt. Het product niet verbranden.

9 Technische gegevens

Specificaties	Waarde
Maximaal draagvermogen (fietser en bagage)	110 kg
Wieldiameter	494 mm
Wielbasis	1052 mm
Bandenmaat	20 x 1,75
Gewicht	23 kg
Frame	Aluminium
Versnellingen	Shimano Tourney 6
Velgen	Aluminium
Voorrem	V-brake
Achterrem	V-brake
Motor	
Type	Borstelloze naafmotor
Nominaal vermogen	250 W
Nominaal toerental	265 omw/min
Snelheid	0-25 km/h
Nominale spanning	36 V DC
Nominale stroom	7 A
Nominaal koppel	13 Nm
Accu	
Capaciteit	10,2 Ah
Oplaadtijd	4-6 uur
Accubereik	< 60 km
Acculader	
Ingangsspanning	230V~50Hz
Uitgangsspanning	42 V DC
Regeleenheid	
Laagste spanningslimiet	32±1 V
Hoogste spanningslimiet	12±1 A
Prestaties en duurzaamheid van de batterij	
Nominaal vermogen	10,11 Ah
Capaciteitsverlies (500 cycli)	12,32%
Vermogen	390,71 Wh
Vermogensverlies (500 cycli)	15,86%
Interne weerstand	100,26 mΩ
Interne weerstandsverhoging (500 cycli)	15,08%
Round-trip efficiency	10155,08 mAh

Verlies round-trip efficiency (500 cycli)	12,64%
Batterij-efficiëntie na 2,5 jaar (200 cycli/jaar)	>80%



EU DECLARATION OF CONFORMITY / EU FÖRSÄKRAN OM ÖVERENSSTÄMMELSE / EU SAMSVARSERKLÄRING /
EU-OVERENSSTEMMELSESERKLÄRING / DEKLARACJA ZGODNOŚCI UE / EU KONFORMITÄT SERKLÄRUNG /
EU VAATIMUSTENMUKAISUUSVAKUUTUS / DÉCLARATION UE DE CONFORMITÉ / EU CONFORMITEITSVERKLARING

Jula Item number / Artikelnummer / Artikkelnummer / Jula varennummer / Nummer artykulu / Artikelnummer / Tuotenumero / Numéro de référence / Artikelnummer

026422

Model no.: FOLD20-1

KAYOBA

Jula AB, Box 363, SE-532 24 SKARA, SWEDEN

This declaration of conformity is issued under the sole responsibility of the manufacturer. / Denna försäkran om överensstämmelse utfärdas på tillverkarens eget ansvar. / Denne samsvarserklæring er utstedt under ansvaret til produsenten. / Denne overensstemmelseserklæring udstedes på fabrikantens eneansvar. / Niniejsza deklaracja zgodności wydana zostaje na wyłączną odpowiedzialność producenta. / Diese Konformitätserklärung wird unter der alleinigen Verantwortung des Herstellers ausgestellt. / Tämä vaatimustenmukaisuusvakuutus on annettu valmistajan yksinomaisella vastuulla. / La présente déclaration de conformité est émise sous la seule responsabilité du fabricant. / Deze conformiteitsverklaring wordt afgegeven onder de uitsluitende verantwoordelijkheid van de fabrikant. /

FOLDABLE E-BIKE / HOPFÄLLBAR EL-CYKEL / SAMMENLEGGBAR EL-SYKKEL / EL-FOLDECYKEL / SKŁADANY ROWER ELEKTRYCZNY / KLAPPBARES E-BIKE / TAITETTAVA SÄHKÖPYÖRÄ / VÉLO ÉLECTRIQUE PLIABLE / OPVOUWBARE E-FIETS

Conforms to the following directives, regulations and standards: / Överensstämmer med följande direktiv, förordningar och standarder: / Er i samsvar med følgende direktiver, forordning og standarder: / Overholder følgende direktiver, forordninger og standarder: / Są zgodne z następującymi dyrektywami, regulacja i normami: / Entspricht den folgenden Richtlinien, Vorschriften und Normen: / Seuraavien direktiivien, asetusten ja standardien mukainen: / Conforme aux directives, règlements et normes suivants: / Voldoet aan de volgende richtlijnen, voorschriften en normen:

<u>Directive/Regulation</u>	<u>Harmonised standard</u>
MD 2006/42/EC	EN 15194:2017, EN ISO 13849-1:2015
RoHS 2011/65/EU + 2015/863	EN 50581:2012

This product was CE marked in year: / Produkten CE-märktes år: / Dette produktet ble CE-merket dette året: / Dette produkt blev CE-mærket i år: / Wyrób oznakowany znakiem CE w roku: / Dieses Produkt erhielt die CE-Kennzeichnung im Jahr: / Tämä tuote on CE-merkitty vuonna: / Ce produit a reçu le marquage CE en: / Dit product werd CE-gemarkeerd in het jaar: -23

Skara 2023-09-19

MARIA SIVHONEN GRAHN

BUSINESS AREA MANAGER (Signatory for Jula and authorised to compile the technical documentation. / Undertecknat för Jula samt behörigt att sammanställa den tekniska dokumentationen. / Signert for Jula og kvalifisert til å sammenfatte den tekniske dokumentasjonen. / Underskriver for Jula og bemyndiget til at udarbejde den tekniske dokumentation. / Podpisano w imieniu Jula oraz upoważnionej do sporządzenia dokumentacji technicznej. / Unterzeichnet im von Jula und befugt, die technische Dokumentation zusammenzustellen / Allekirjoittanut Julan puolesta ja valtuutettu kokoamaan tekniset asiakirjat. / Signé au nom de Jula et habilité Namen à établir la documentation technique. / Ondertekend namens Jula en gemachtigde voor de samenstelling van de technische documentatie

KAYOBA

www.jula.com