



LAWN MOWER

OPERATING INSTRUCTIONS - Original instructions

**SV GRÄSKLIPPARE
BRUKSANVISNING**

Översättning av originalinstruktioner

**NO GRESSKLIPPER
BETJENINGSANVISNINGER**

Oversettelse av originalinstruksjonene

**DA PLÆNEKLIPPER
BETJENINGSVEJLEDNING**

Oversættelse af den originale vejledning

**PL KOSIARKA DO TRAWY
INSTRUKCJA OBSŁUGI**

Przekład instrukcji oryginalnej

**DE RASENMÄHER
BEDIENUNGSANLEITUNG**

Übersetzung der Originalanleitung

**FI RUOHONLEIKKURI
KÄYTTÖOHJE**

Alkuperäisten ohjeiden käännös

**FR TONDEUSE À GAZON
INSTRUCTIONS D'UTILISATION**

Traduction des instructions d'origine

**NL GRASMAAIER
BEDIENINGSINSTRUCTIES**

Vertaling van de originele instructies

Jula AB förbehåller sig rätten att göra ändringar på produkten. Jula AB innehar upphovsrätten till denna dokumentation. Det är inte tillåtet att modifiera eller ändra denna dokumentation på något sätt och bruksanvisningen ska skrivas ut och användas som den är i förhållande till produkten. Se Julas webbplats för den senaste versionen av bruksanvisningen.

Jula AB forbeholder seg retten til å endre produktet. Jula AB innehar opphavsretten til denne dokumentasjonen. Det er ikke tillatt å modifisere eller endre denne dokumentasjonen på noen som helst måte, og håndboken skal trykkes og brukes som den er i forhold til produktet. For siste versjon av betjeningsanvisningene, se Julas nettsider.

Jula AB forbeholder sig retten til at ændre produktet. Jula AB har ophavsretten til denne dokumentation. Det er ikke tilladt at modificere eller ændre denne dokumentation på nogen måde, og manualen skal printes og bruges som den er i forhold til produktet. For den seneste version af betjeningsvejledningen, se Julas hjemmeside.

Jula AB zastrzega sobie prawo do wprowadzania zmian w produkcie. Jula AB zastrzega sobie prawa autorskie do niniejszej dokumentacji. Dokumentacji nie wolno w żaden sposób modyfikować ani zmieniać, a instrukcję należy drukować i używać ją w odniesieniu do produktu w stanie niezmienionym. Najnowszą wersję instrukcji obsługi można znaleźć na stronie internetowej Jula.

Jula AB reserves the right to make changes to the product. Jula AB claims copyright on this documentation. It is not allowed to modify or alter this documentation in any way and the manual shall be printed and used as it is in relation to the product. For the latest version of operating instructions, refer to the Jula website.

Jula AB behält sich das Recht vor, Änderungen am Produkt vorzunehmen. Jula AB beansprucht die Urheberrechte an dieser Dokumentation. Es ist nicht zulässig, diese Dokumentation in irgendeiner Weise zu verändern oder umzugestalten. Die Anleitung muss gedruckt und so verwendet werden, wie sie in Bezug zum Produkt steht. Die aktuellste Version der Bedienungsanleitung finden Sie auf der Website von Jula.

Jula AB pidättää oikeuden tehdä tuoteeseen muutoksia. Jula AB:llä on tämän dokumentaation tekijänoikeus. Tätä dokumentaatiota ei saa muuttaa millään tavalla ja käyttöopas on tulostettava ja sitä on käytettävä sellaisena kuin se on tämän tuotteen kanssa. Käyttöohjeiden uusin versio löytyy Julan verkkosivustolta.

Jula AB se réserve le droit d'apporter des modifications au produit. Jula AB revendique les droits d'auteur sur cette documentation. Il est interdit de modifier ou d'altérer cette documentation de quelque manière que ce soit et le manuel doit être imprimé et utilisé tel quel en relation avec le produit. Pour obtenir la dernière version des instructions d'utilisation, consultez le site Web de Jula.

Jula AB behoudt zich het recht voor om wijzigingen aan het product aan te brengen. Jula AB claimt het copyright op deze documentatie. Het is niet toegestaan om deze documentatie op welke manier dan ook te wijzigen of te veranderen. De handleiding moet worden afgedrukt en gebruikt zoals deze in relatie tot het product staat. Raadpleeg de Jula-website voor de laatste versie van de bedieningsinstructies.

WWW.JULA.COM

© JULA AB 2025-11-21

**JULA AB
BOX 363, 532 24 SKARA, SWEDEN**

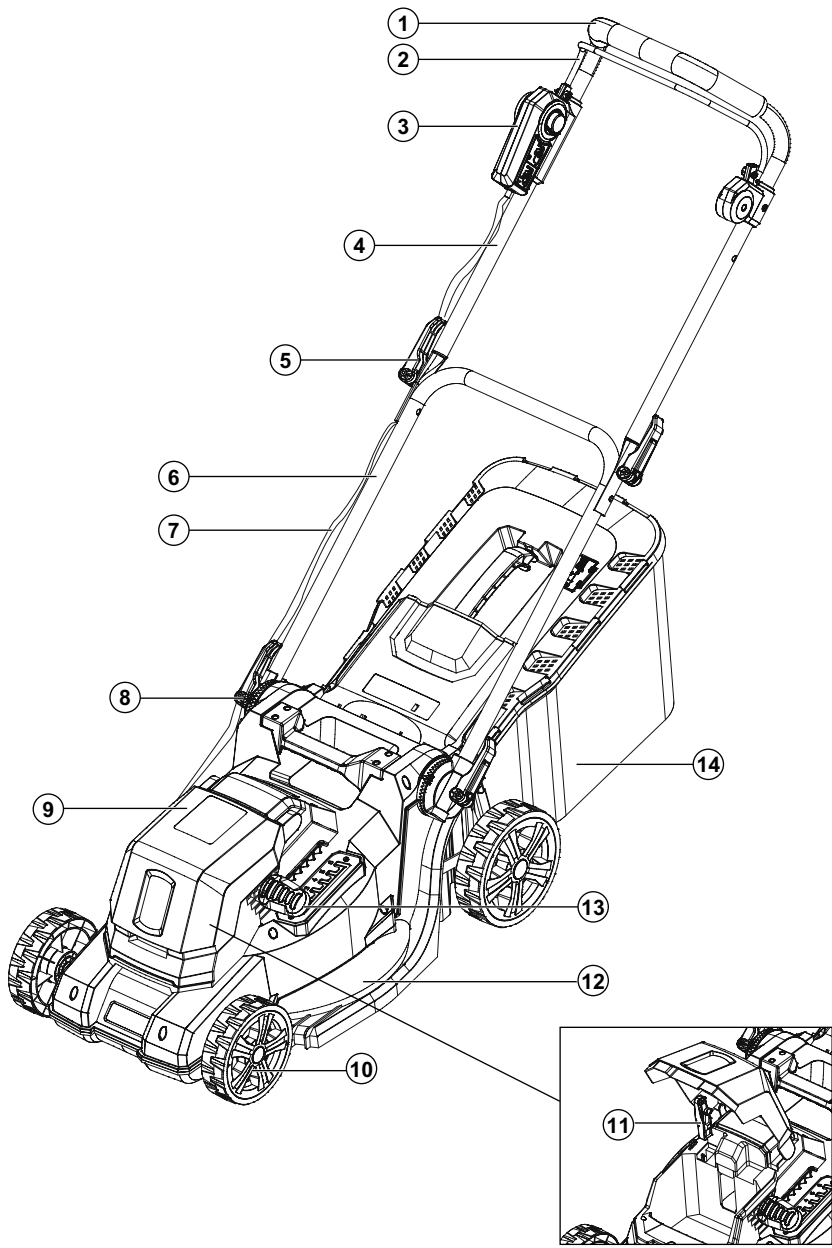

2

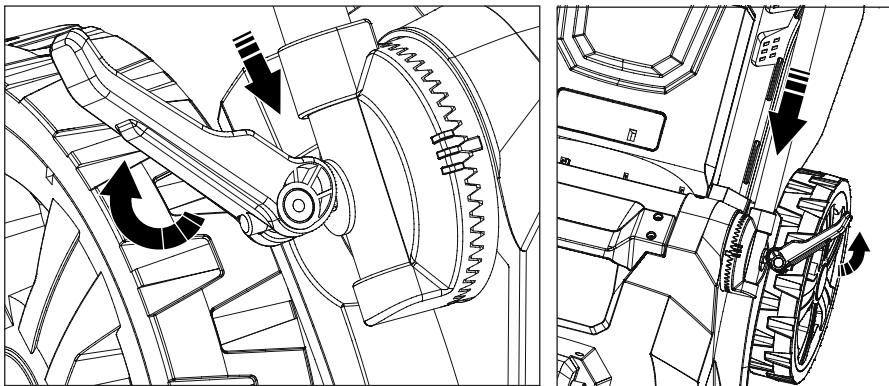

3

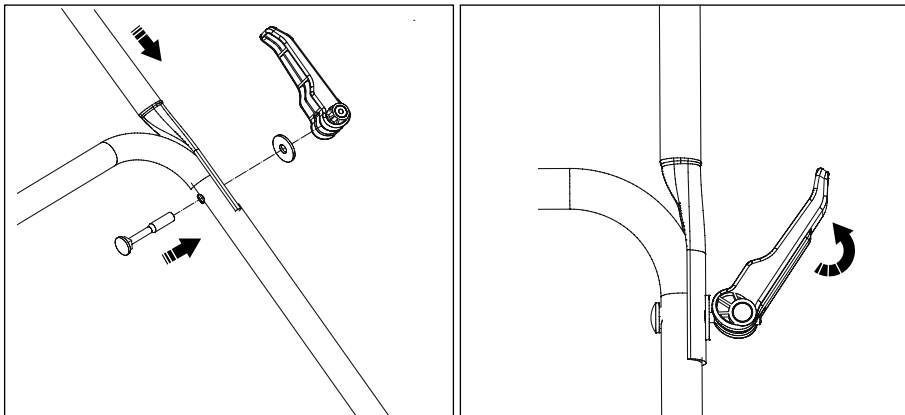

4

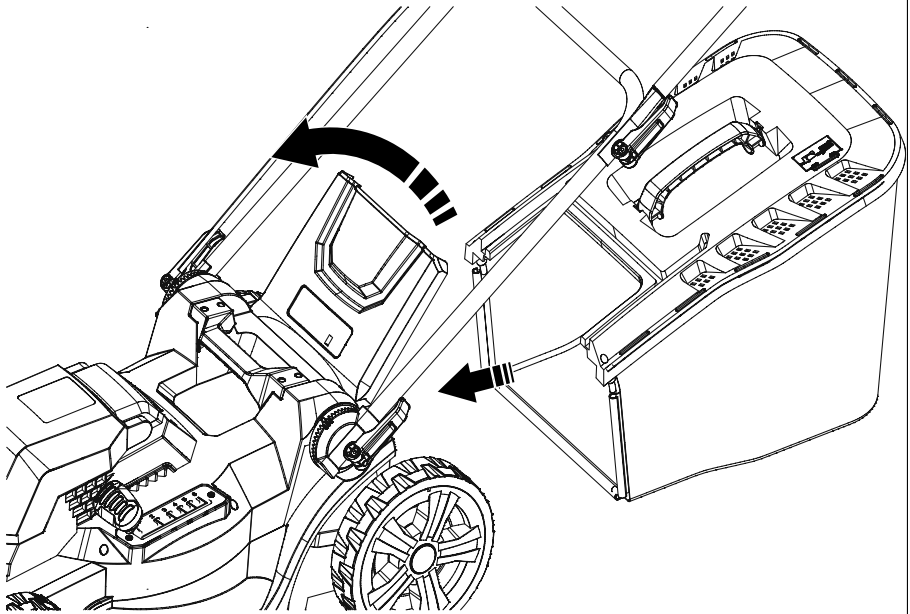

5

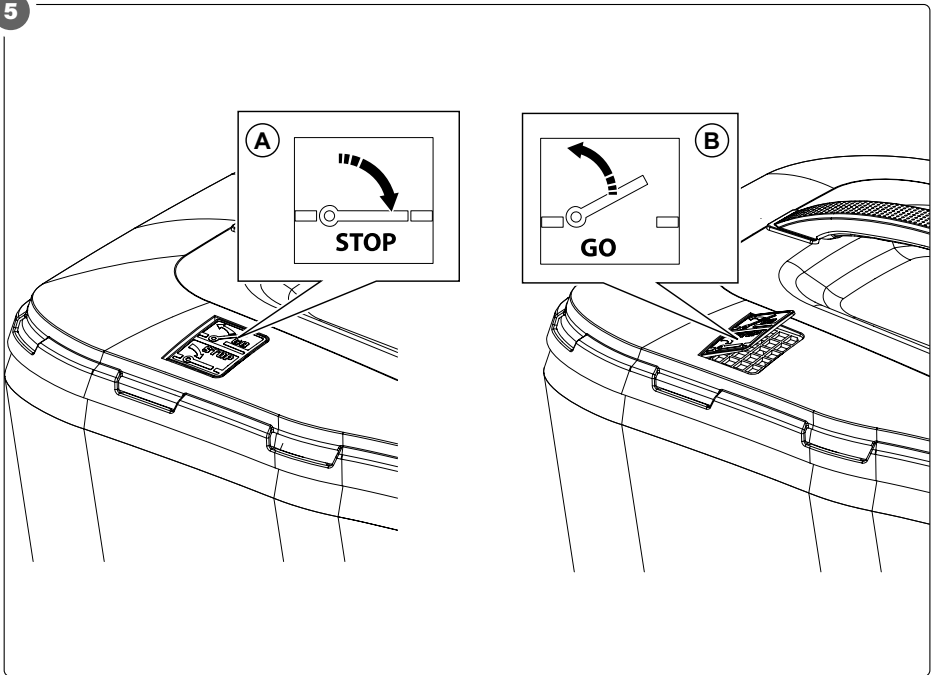

6

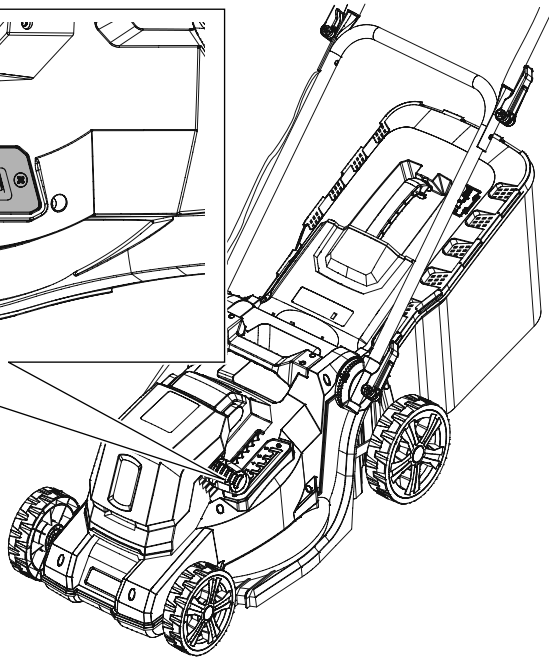
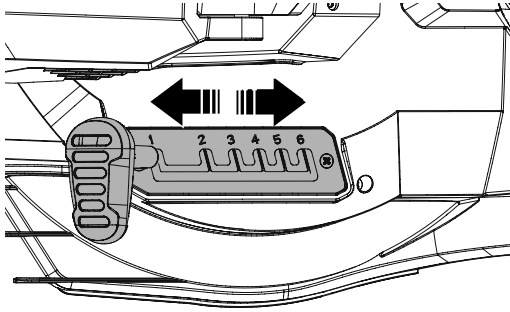

7

A

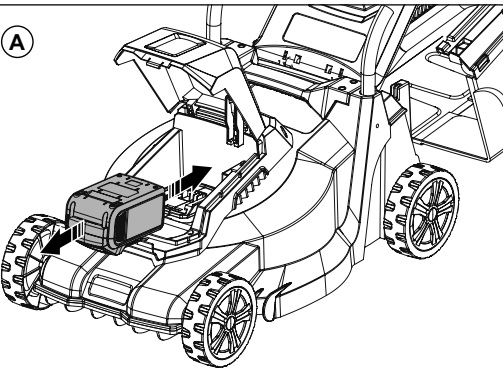

B

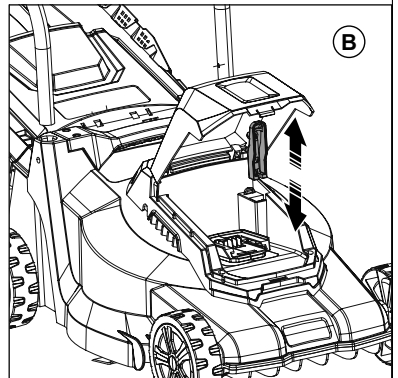

8

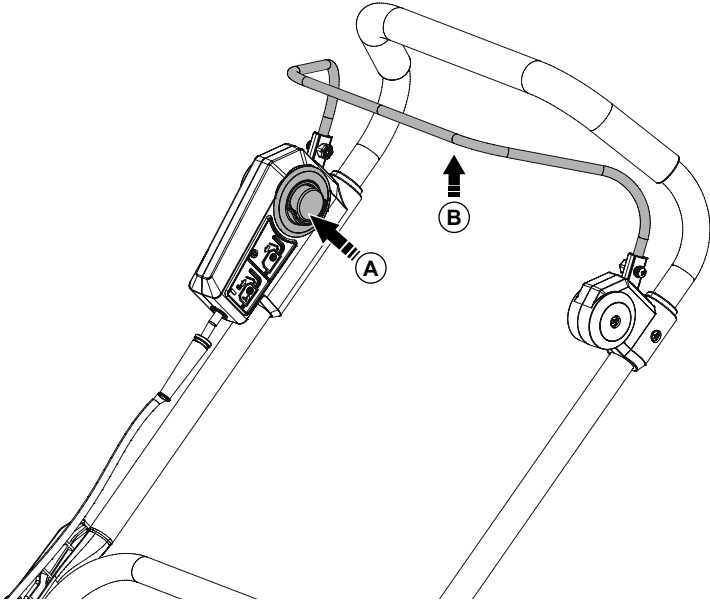

9

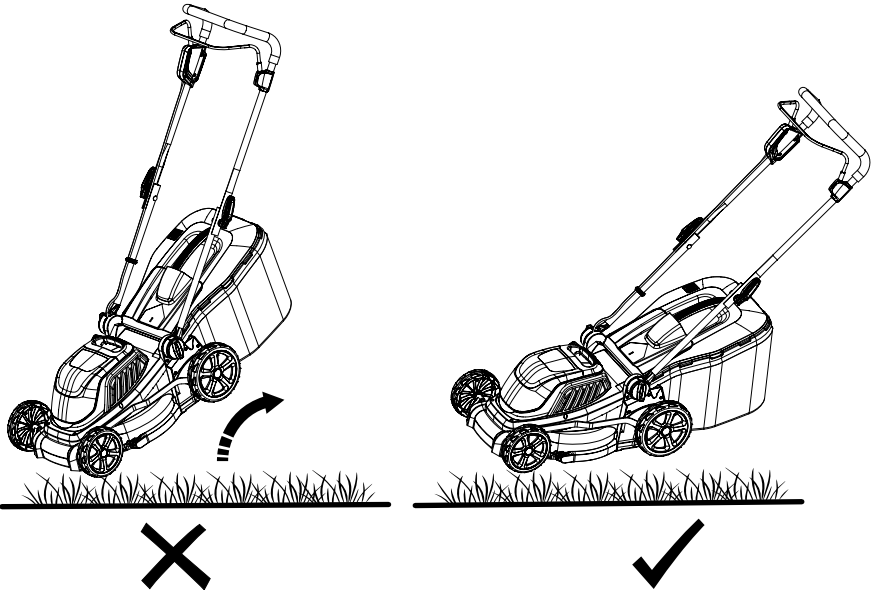

10

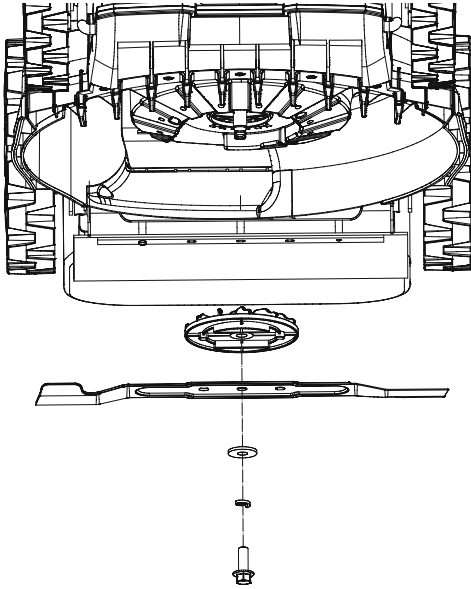

11



A

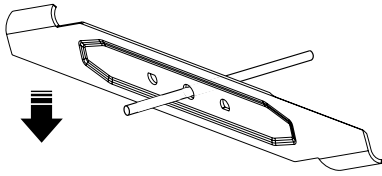

B

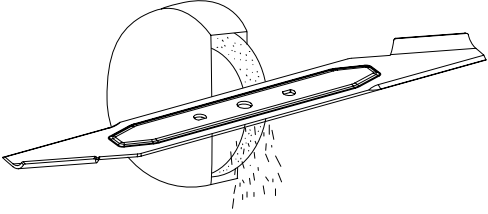

Innehållsförteckning

1 Inledning	9
1.1 Produktbeskrivning	9
1.2 Avsedd användning.....	9
1.3 Symboler.....	9
1.4 Översikt.....	10
2 Säkerhet	10
2.1 Säkerhetsanvisningar.....	10
2.2 Allmänna säkerhetsanvisningar för elverktyg	10
2.3 Säkerhetsanvisningar för användning.....	12
2.4 Utbildning.....	13
3 Montering	14
3.1 Montering av produkten	14
3.2 Gräsuppsamlare.....	14
4 Användning	14
4.1 Klippning av lövtäckt gräsmatta	15
4.2 Inställning av klipphöjd	15
4.3 Start av produkten	15
4.4 Kontroll av kniv	15
5 Underhåll	15
6 Förvaring	15
7 Avfallshantering	15
8 Tekniska data	16
9 Felsökning	17

1 Inledning

1.1 Produktbeskrivning

Produkten är en batteridriven gräsklippare.

1.2 Avsedd användning

Produkten är avsedd för klippning av gräs. Produkten är endast avsedd för hushållsbruk och är inte lämplig för kommersiell användning. Produkten är avsedd att användas i privata trädgårdar och liknande. Den är inte avsedd att användas i offentliga anläggningar, på sportarenor eller i jordbruk.

1.3 Symboler

	Läs bruksanvisningen noga före användning. Spara bruksanvisningen för framtida behov.
	Produkten uppfyller kraven i tillämpliga EU-direktiv och förordningar.
	Se upp för ivägslungade föremål.
	WARNING! Risk för elolycksfall.
	Använd skyddsglasögon.
	Använd hörselskydd.
	Använd inte i regn.
	Roterande delar. Håll säkerhetsavstånd.
	Ta alltid bort batteriet före underhåll.
	Håll säkerhetsavstånd.

	Ta alltid bort säkerhetsnyckeln före underhåll.
	Avlägsna före användning alla föremål som kan fastna i eller slungas ut från produkten.
	Klipp tvärs över sluttningar, aldrig uppåt och nedåt.
	Risk för skårskada. Knivarna fortsätter att rotera efter att motorn har stängts av. Håll aldrig händer eller fötter nära eller under rörliga delar.
	Ska återvinnas som elektriskt avfall.

1.4 Översikt

Bild 1

1. Huvudhandtag
2. Säkerhetshandtag
3. Strömbrytarbox
4. Övre handtagsbåge
5. Handtagsslåspak
6. Nedre handtagsbåge
7. Motorpådragsvajer
8. Låsbeslag för inställning av handtagshöjd
9. Batterilock
10. Hjul
11. Säkerhetsnyckel
12. Klippdäck
13. Kliphöjdsreglage
14. Gräsuppsamlare

2 Säkerhet

2.1 Säkerhetsanvisningar

⚠ VARNING! Om inte dessa anvisningar följs finns risk för dödsfall och/eller personskada.

⚠ VIKTIGT! Om inte dessa anvisningar följs finns risk för skada på produkten, annan egendom och/eller intilliggande område.

OBS! Markerar information som är viktig i en given situation.

2.2 Allmänna säkerhetsanvisningar för elverktyg

⚠ VARNING! Läs alla säkerhetsanvisningar och andra anvisningar. Om inte alla anvisningar och säkerhetsanvisningar följs finns risk för elolycksfall, brand och/eller allvarlig personskada. Spara alla varningar och anvisningar för framtida behov. Termen elverktyg i varningarna avser nätanslutna (sladdförsedda) eller batteridrivna (sladdlösa) elverktyg.

2.2.1 Säkerhetsanvisningar för arbetsområde

- Arbetsområdet ska hållas rent och väl upplyst. Belamrade och mörka utrymmen ökar risken för skador.
- Använd inte elverktyg i explosiv miljö, exempelvis i närheten av användliga vätskor, gaser eller damm. Elverktyg genererar gnistor som kan antända damm eller ångor.
- Håll barn och kringstående personer på avstånd när elverktyg används. Om du blir distraherad kan du tappa kontrollen.

2.2.2 Personlig säkerhet

⚠ VARNING! Produkten genererar ett elektromagnetiskt fält under användning. Detta fält kan under vissa omständigheter påverka aktiva eller passiva medicinska implantat. Om du har ett medicinskt implantat bör du rådfråga din läkare och/eller tillverkaren av det medicinska implantatet innan du använder produkten, för att minska risken för allvarlig personskada eller dödsfall.

- Var uppmärksam. Var hela tiden försiktig och tillämpa sunt förnuft vid arbete med elverktyg. Använd aldrig elverktyg om du är trött eller påverkad av droger, alkohol eller läkemedel. Kom ihåg att en bråkdels sekunds ouppmärksamhet eller slarv räcker för att orsaka allvarlig personskada.
- Använd personlig skyddsutrustning. Använd skyddsglasögon eller ansiktsskärm.
- Säkerhetsutrustning som dammfiltermask, halkfria skyddsskor, skyddshjälm och hörselskydd, alltefter verktygets typ och användning, minskar risken för personskada.
- Undvik oavsiktligt start. Kontrollera att strömbrytaren är i avstängt läge innan du sätter i stickproppen eller monterar batteriet eller lyfter/bär elverktyget. Olycksrisken är stor om du bär elverktyg med fingret på strömbrytaren eller ansluter ström till elverktyg vars strömbrytare är i tillslaget läge.

- Avlägsna ställnycklar och liknande innan elverktuget startas.
- Nyckel eller liknande som sitter kvar på en roterande del på elverktuget kan orsaka personskada.
- Sträck dig inte för långt. Ha hela tiden säkert fotfäste och god balans. Det ger bättre kontroll över elverktuget i oväntade situationer.
- Använd lämpliga kläder. Använd inte löst sittande kläder eller smycken. Håll hår, kläder och handskar borta från rörliga delar. Löst sittande kläder, smycken och långt hår kan fastna i rörliga delar.
- Om det finns utrustning för dammsugning och -uppsamling ska denna anslutas och användas korrekt. Sådana anordningar kan minska risken för problem som orsakas av damm.
- Låt inte vana vid arbete med liknande elverktyg göra dig överdrivet självsäker och få dig att åsidosätta säkerhetsanvisningarna för elverktuget. Kom ihåg att en bråkdels sekunds ouppmärksamhet eller slarv räcker för att orsaka allvarlig personskada.

2.2.3 Användning och skötsel av elverktyg

- Tvinga inte elverktuget. Använd rätt elverktyg för det planerade arbetet. Elverktyg fungerar bättre och säkrare med den belastning de är avsedda för.
 - Använd inte elverktyg om det inte går att starta och stänga av dem med strömbrytaren. Elverktyg som inte kan styras med strömbrytaren är farliga och måste repareras.
 - Dra ut stickproppen och/eller ta bort batteriet innan justeringar görs, tillbehör byts ut eller elverktyg ställs undan. Sådana förebyggande säkerhetsåtgärder minskar risken för att elverktyg startas oavsiktligt.
 - Elverktyg som inte används ska förvaras utom räckhåll för barn. Låt aldrig barn eller personer som inte känner till elverktuget eller har tagit del av dessa anvisningar använda det. Elverktyg är farliga om de används av oerfarna personer.
 - Underhåll elverktyg och tillbehör. Kontrollera att rörliga delar är korrekt justerade och rör sig fritt, att inga delar är felmonterade eller trasiga samt att inga andra faktorer föreligger som kan påverka elverktugets funktion. Om ett elverktyg är skadat måste det repareras innan det används igen. Många olyckor orsakas av bristfälligt underhållna elverktyg.
 - Håll skärande verktyg skarpa och rena. Skärande verktyg som underhålls korrekt och har vassa eggar kärvar mindre ofta och är lättare att kontrollera.
- Använd elverktuget, tillbehör, bits etc. i enlighet med dessa anvisningar, med beaktande av rådande arbetsförhållanden och den uppgift som ska utföras. Det kan vara farligt att använda elverktyg för andra ändamål än de är avsedda för.
 - Håll handtag och grepppytor rena, torra och fria från olja och fett. Hala handtag och grepppytor gör verktyget svårt att hålla och kontrollera i oväntade situationer.

2.2.4 Användning och skötsel av batteridrivna verktyg

- Ladda batteriet endast med den laddare som rekommenderas av tillverkaren. En laddare avsedd för en viss batterityp kan orsaka brandrisk vid laddning av andra batterityper.
- Använd elverktyg endast med batterier som rekommenderas av tillverkaren. Om andra batterier används finns risk för personskada och/eller brand.
- När batteriet inte används ska det hållas åtskilt från metallföremål som gem, mynt, nycklar, spikar, skruvar och andra små metallföremål som kan kortslua polerna. Kortslutning av batteripolerna kan orsaka brand och/eller brännskada.
- Om batteriet hanteras ovarsamt kan vätska läcka ut från batteriet. Undvik kontakt med batterivätskan. Vid kontakt med batterivätska, spola omedelbart med stora mängder rent vatten. Om du får batterivätska i ögonen, uppsök dessutom läkare. Batterivätska kan orsaka hudirritation och/eller frätskada.
- Använd inte skadade eller modifierade batterier eller elverktyg. Skadade eller modifierade batterier kan uppvisa oförutsägbart beteende och orsaka brand, explosion eller risk för personskada
- Utsätt inte batteri eller elverktyg för eld eller hög temperatur. Batterier kan explodera vid exponering för eld eller temperatur högre än 130 °C.
- Följ anvisningarna för laddning och ladda batteriet endast vid den temperatur som anges i anvisningarna. Felaktig laddning eller laddning utanför angivet temperaturområde kan skada batteriet och medföra brandrisk.

2.2.5 Säkerhetsanvisningar för litiumjonbatterier

⚠ WARNING! Läs och följ alla säkerhetsanvisningar och andra anvisningar för batteri och laddare.

- Utsätt inte batterier för vatten, fukt, värmekällor eller direkt solljus – risk för explosion.

- Batteriet kan avge ångor vid felaktig användning eller om det är skadat. Sådana ångor kan irritera andningsvägarna. Uppsök frisk luft. Uppsök läkare om besvären kvarstår.
- Använd endast batterier av den typ som rekommenderas av tillverkaren och med den spänning som är angiven på produktens typskylt. Användning av andra batterier kan medföra risk för brand, explosion, personskada och egendomsskada.
- Batterispänningen måste motsvara laddningsspänningen, annars finns risk för brand och explosion.
- Ladda batteriet endast med laddare som rekommenderas av tillverkaren. Laddning av andra batterier kan medföra risk för personskada och brand.
- Försök aldrig öppna batteriet. Håll batteriet åtskilt från föremål med skarpa kanter eller hörn och från metallföremål, och utsätt inte batteriet för slag eller stötar – risk för kortslutning, brand, explosion och personskada.

⚠ WARNING! Risk för brand och/eller explosion.

- Använd aldrig skadade, defekta eller deformerade batterier. Försök aldrig öppna batteriet och utsätt det inte för slag eller stötar.
- Ladda inte batteriet i närheten av syra och/eller antändlig gas eller andra antändliga material.
- Utsätt inte batterier för hög temperatur eller öppen låga.
- Ladda inte batteriet vid temperatur lägre än 10 °C eller högre än 40 °C, det kan skada batteriet.
- Utsätt inte batteriet långvarigt för hög temperatur eller starkt solljus.
- Batteriet blir varmt under långvarig användning. Låt batteriet svalna före laddning.
- Kortslut aldrig batteripolerna.
- Innan batteriet transporteras, förvaras eller avfallshanteras ska antingen batteripolerna förseglas på lämpligt sätt eller hela batteriet förpackas i plastpåse eller plastbox.

2.2.6 Service

- Elverktyg får servas endast av kvalificerad personal som använder identiska reservdelar. Detta säkerställer att elverktyget förblir säkert.

2.2.7 Vibration

Det totala vibrationsvärdet a_h för det handtag som har störst vibration ska anges, liksom osäkerheten K.

Minimering av buller och vibration

För att begränsa verkan av buller och vibration vid användning, begränsa användningstiden, använd driftlägen med låg vibrations- och bullernivå och använd lämplig skyddsutrustning.

Vidta nedanstående åtgärder för att minimera riskerna till följd av exponering för vibration och/eller buller.

- Använd produkten endast på avsett sätt och i enlighet med dessa anvisningar.
- Se till att produkten är i gott skick.
- Använd tillbehör i gott skick till produkten, vilka är lämpliga för uppgiften.
- Håll stadigt i handtag/greppytor.
- Underhåll produkten i enlighet med dessa anvisningar och håll den väl smord (om tillämpligt).
- Planera arbetet så att exponering för kraftiga vibrationer fördelas över längre tid.

2.3 Säkerhetsanvisningar för användning

⚠ WARNING! Om inte dessa anvisningar följs finns risk för dödsfall och/eller personskada.

- Läs alla säkerhetsanvisningar nedan före användning.
- Använd aldrig produkten om du är trött eller påverkad av droger, alkohol eller läkemedel. Sådant kan ha negativ påverkan på syn, uppmärksamhet, koordination och omdöme.
- Låt aldrig barn eller personer som inte känner till produkten använda den.
- Använd inte produkten om den är skadad.
- Gör inga ändringar på produkten.
- Produkten får användas endast för det avsedda ändamålet.
- Kontrollera att strömbrytaren är i avstängt läge innan batteriet monteras.
- Kontrollera att gräsuppsamlaren är korrekt monterad och inte kan lossna.
- Använd inte produkten om något av dess handtag eller någon av dess säkerhetsanordningar har skador eller saknas. Demontera inte produkten och försök inte ändra eller reparera den – risk för personskada och egendomsskada.
- Inspektera arbetsområdet innan arbetet påbörjas, för att upptäcka potentiella faror som kan vara svåra att uppmärksamma under pågående arbete.

- Använd inte produkten när andra personer, speciellt barn, eller husdjur finns i närheten.
- Vinkla inte upp eller luta produkten när du startar motorn.
- Stå på säkert avstånd bakom handtaget.
- Håll händer och fötter borta från rörliga delar när du startar motorn.
- Stäng av produkten innan den vinklas upp och innan den transporteras, exempelvis till och från gräsmattan eller över trädgårdsgångar.
- Korsa aldrig områden med grusbeläggning medan motorn är igång – risk att stenar slungas iväg.
- Stäng av produkten och vänta tills alla rörliga delar stannat helt innan du lyfter eller bär produkten.
- Stäng av produkten och vänta tills alla rörliga delar stannat helt innan några justeringar görs eller klipphöjden ställs in.
- Öppna aldrig utkastluckan när motorn är igång.
- Stäng av produkten och vänta tills alla rörliga delar stannat helt innan gräsuppsamlaren tas bort. Sätt tillbaka gräsuppsamlaren efter tömning.
- Undvik om möjligt att klippa vått gräs.
- Använd inte produkten i explosiv miljö, exempelvis i närheten av antändliga vätskor, gaser eller damm. Produkten genererar gnistor, som kan antända damm eller ångor.
- Lämna aldrig produkten utan uppsikt när motorn är igång.
- Använd produkten med försiktighet. Spring aldrig med produkten.
- Var vid underhåll försiktig med produktens knivar – risk att fastna med fingarna mellan de rörliga knivarna och produktens fasta delar, med allvarlig personskada som följd.
- Klipp inte på vått underlag, nära vattendrag, diken eller branta sluttningar – risk att tappa kontrollen.
- Använd inte produkten för att klippa kvistar, buskar eller marktäckande växter, eller vegetation på tak eller balkonger, eller för att avlägsna skräp från gångar och stigar – risk för allvarlig personskada.
- Använd inte produkten för att försöka jämna ut ojämnheter, till exempel mullvadshögar, i gräsmattan.
- Använd inte produkten för att driva andra produkter.

2.3.1 Kvarstående risker

Även om produkten används enligt anvisningarna och säkerhetsanvisningarna och dess skydd och säkerhetsanordningar är hela och används korrekt, är det omöjligt att utesluta alla riskfaktorer.

Nedanstående risker kvarstår.

- Risk för skärskada.
- Risk för hörselskada. Långvarig användning utan hörselskydd medför risk för permanent hörselnedsättning. Använd hörselskydd.
- Vid långvarig och/eller felaktig användning kan vibrationer medföra risk för personskada.
- Vid långvarig användning kan vibrationer ge upphov till cirkulationsproblem i händer och armar och till Raynauds syndrom (vita fingrar). Avbryt omedelbart arbetet och sök läkare om du upplever domning, klåda, stickande känsla, smärta eller hudfärgsförändring. Begränsa risken för skador till följd av vibration genom att underhålla verktyget korrekt, hålla händerna varma och ta vilopauser.
- Även om produkten används helt enligt anvisningarna kommer risker att kvarstå.

2.4 Utbildning

⚠ VIKTIGT! Läs dessa anvisningar noga. Bekanta dig med produktens regler och användning.

- Låt aldrig barn eller personer som inte känner till produkten eller har tagit del av dessa anvisningar använda den. Det kan finnas lokala åldersregler för användning.
- Använd inte produkten när andra personer, speciellt barn, eller husdjur finns i närheten.
- Användaren är ansvarig för eventuella olyckor eller risker för andra personer eller för egendom.

2.5 Förberedelser

- Använd stadiga skor och långbyxor. Använd inte produkten barfota eller med öppna skor. Använd inte löst sittande kläder, slipsar, halsdukar eller liknande, som kan fastna i rörliga delar.
- Inspektera noga det område där produkten ska användas och avlägsna föremål som kan slungas iväg.
- Inspektera alltid produkten före användning för att se att kniv, knivskruv och skärenhet inte är slitna eller skadade. Om komponenter är slitna eller skadade ska alltid hela uppsättningen bytas ut, för att undvika obalans. Ersätt klistermärken som blivit oläsliga eller försvunnit.

3 Montering

3.1 Montering av produkten

! **VIKTIGT!** Montera inte batteriet förrän alla andra delar är monterade.

1 Montera den nedre handtagsbågen på produkten. Kontrollera att handtagshöjden är likadant inställd på båda sidorna. Se låsbeslagets märkning.

2 Lås handtagsbågen med låsspaken enligt bilden. (Bild 2)

OBS! Handtaget kan ställas in i 3 olika höjdlägen. Se låsbeslagets märkning och ställ in handtaget till lämplig höjd.

3 Montera den övre handtagsbågen på den nedre handtagsbågen, montera låsspaken och tryck den inåt mot handtagsbågen för att låsa. (Bild 3)

4 Öppna den bakre kåpan och montera gräsupsamlaren. (Bild 4)

3.2 Gräsupsamlare

- Gräsupsamlaren har en indikator som visar när gräsupsamlaren är full. (Bild 5)
 - När indikatorn faller under pågående klippning är gräsupsamlaren full. Stäng av produkten och töm gräsupsamlaren.
 - När indikatorn hålls öppen under pågående klippning är gräsupsamlaren varken helt tom eller helt full.

4 Användning

! **VARNING!** Använd inte produkten i regn.

- Använd produkten endast i dagsljus eller i god artificiell belysning.
- Använd inte produkten i vått gräs.
- Se alltid till att ha gott fötfäste på sluttande underlag.
- Spring aldrig med produkten.
- Klipp tvärs över sluttningar, aldrig uppåt och nedåt.
- Var mycket försiktig vid riktningssändring i sluttningar – snubblingsrisk.
- Klipp inte mycket branta sluttningar.
- Var mycket försiktig när du går bakåt eller drar produkten mot dig.
- Stoppa kniven/knivarna om produkten måste vinklas upp för transport över annan yta än gräs, samt vid transport till och från det område som ska klippas.
- Använd aldrig produkten om skydd eller kåpor är demonterade eller skadade. Använd aldrig produkten utan monterade säkerhetsanordningar, som utkaststyrning och/eller gräsupsamlare.
- Starta motorn försiktigt enligt anvisningarna. Håll fötterna borta från kniven/knivarna.
- Luta inte produkten när motorn startas, om den inte måste lutas för att kunna startas. Om produkten måste lutas ska den inte lutas mer än absolut nödvändigt. Lyft endast den del som är längst bort från användaren.
- Stå inte framför utkastöppningen när motorn startas.
- Håll aldrig händer eller fötter nära eller under roterande delar. Håll alltid säkert avstånd från utkastöppningen.
- Transportera inte produkten när motorn är igång.
- Stäng av produkten och avlägsna säkerhetsnyckeln. Vänta tills alla rörliga delar har stannat helt innan någon av åtgärderna nedan vidtas.
 - Innan produkten lämnas.
 - Innan blockeringar åtgärdas eller utkastet rensas.
 - Före kontroll, rengöring eller annat arbete på produkten.
 - Efter kollision med något föremål. Kontrollera produkten och reparera eventuella skador innan den används igen. Om gräsklipparen börjar vibrera onormalt (kontrollera omedelbart), vidta åtgärderna nedan.
 - Kontrollera produkten med avseende på skador.
 - Byt eller reparera skadade delar.
 - Kontrollera och dra åt eventuella lösa förband.
- Kontrollera att strömbrytaren är i avstängt läge innan batteriet monteras.
- Kontrollera att inga barn eller djur finns i närheten innan produkten startas.
- Kontrollera att det batteri som ska användas är fulladdat.
- Ställ in rätt klipp höjd. Rekommenderad klipp höjd är 1/3 av grässets höjd.
- Gå långsammare med produkten vid klippning av tät och högvuxen gräsmatta. Klippningen kan behöva delas upp i två passager. Sänk kniven ytterligare 1/3 av gräshöjden före andra passagen.
- Kör alltid produkten med maximalt varvtal för bästa klippresultat och tidseffektiv klippning.

4.1 Klippning av lövtäckt gräsmatta

Klippta löv kan vara bra för gräsmattan.

- Löven ska vara torra och inte ligga i alltför tjocka lager på gräsmattan. Klipp flera gånger under lövfällningen, vänta inte tills alla löv har fällt från träden.

4.2 Inställning av klipphöjd

! **VIKTIGT!** Koppla bort batteriet före inställning av klipphöjden.

Produkten har 6 klipphöjdslägen (1–6).

- 1 För klipphöjdsreglaget framåt eller bakåt för att ställa in önskad klipphöjd. (Bild 6)

OBS! Klipphöjden är avståndet mellan markytan och kniven.

4.3 Start av produkten

- 1 Sätt i batteriet i batterifacket (A). (Bild 7)
- 2 Sätt i säkerhetsnyckeln (B). (Bild 7)
- 3 Tryck in säkerhetsknappen (A). (Bild 8)
- 4 Grip om säkerhetshandtaget och håll det intryckt (B). (Bild 8)

OBS! Motorn stängs av när säkerhetshandtaget släpps.

! **VARNING!** Lyft inte produktens bakre ände när motorn startas eller under pågående klippning. (Bild 9)

4.4 Kontroll av kniv

! **VARNING!** Ta ut batteriet före demontering av kniven.

Kniven är tillverkad av formpressat stål och måste skäras då och då. Kontrollera att kniven är balanserad. En obalanserad kniv orsakar kraftig vibration. Följ anvisningarna nedan för att kontrollera knivens balansering.

- 1 Lägga produkten på sidan, skruva loss knivens centrumskruv och ta bort kniven. (Bild 10)
- 2 Håll kniven horisontellt, trä en stång genom knivens centrumhål (A) och släpp kniven. Om kniven är balanserad förblir den horisontell. (Bild 11)
- 3 Skärp kniven, om så behövs (B). (Bild 11)
- 4 Sätt tillbaka kniven och dra åt centrumskraven till 25 Nm.

OBS! Kniven ska monteras med eggarna framåt i motorns rotationsriktning.

5 Underhåll

! **VIKTIGT!** Ta bort batteriet före underhåll.

- Kontrollera att samtliga skruvförband är korrekt åtdragna, för att hålla produkten i säkert skick.
- Kontrollera regelbundet gräsuppsamlaren med avseende på slitage och skador.
- På produkter med flera knivar kan alla knivar röra sig när en kniv vrids – risk för personskada.
- Var försiktig vid justering av produkten – risk att fastna med fingarna mellan de rörliga knivarna och produktens fasta delar, med allvarlig personskada som följd.
- Vid arbete med knivar, var uppmärksam på att knivarna kan röra sig även när produkten är avstängd.
- Byt skadade eller slitna delar. Använd endast reservdelar och tillbehör som tillverkaren rekommenderar.
- Torka av produkten med en ren trasa.
- Rengör vid behov produkten med trasa fuktad med mild rengöringsmedel. Använd inte starka rengöringsmedel eller lösningsmedel, de kan skada plastdelar.
- Rengör klippdäckets undersida efter varje användning och avlägsna ansamlat gräs, som kan försämra klippresultatet.

6 Förvaring

- Låt alltid produkten svalna före förvaring.
- Förvara produkten i ett torrt och frostfritt utrymme.
- Ta bort batteriet från produkten före förvaring.
- Avlägsna allt främmande material från produkten.
- Förvaras oåtkomligt för barn.
- Förvara produkten åtskilt från frätande ämnen, såsom salt.
- Om produkten ska förvaras en längre tid, ladda batteriet var 6:e månad.
- Förvara batteriet torrt och svalt. Förvara batteriet vid högst 27 °C.

7 Avfallshantering

- Uttjänt produkt ska avfallshanteras i enlighet med gällande regler. Produkten får inte brännas.

8 Tekniska data

Data	Värde
Spänning	18 V
Batterikapacitet (batteri säljs separat)	4 Ah
Batterityp (batteri säljs separat)	Litiumjon
Motor	Borstlös
Kapslingsklass	IPX1
Vikt	12,5 kg
Höjdställning (6 lägen)	25–70 mm
Klippbredd	38 cm
Volym gräsupsamlare	40 l
Varvtal obelastad	3800 varv/min
Ljudnivå	
Ljudtrycksnivå (LpA)	78,0 dB(A), K = 3 dB
Uppmätt ljudeffektnivå (LwA)	87 dB(A), K = 3 dB
Garanterad ljudeffektnivå (LwA)	94 dB(A), K = 1,13 dB
Max. vibrationsnivå ¹	< 2,5 m/s ² , K = 1,5 m/s ²

! **VARNING!** Använd hörselskydd.

! **VARNING!** Vibration och buller vid faktisk användning kan avvika från angivet maximivärde, beroende på hur produkten används och vilket material som bearbetas. Lämpliga skyddsåtgärder för användare måste fastställas utifrån uppskattad exponering under faktisk användningsförhållanden, med hänsyn tagen till alla delar av driftcykeln, som avstängd tid och tomgångstid, utöver den tid strömbrytaren är intryckt.

¹ Deklarerade värden för vibration och buller har fastställts enligt standardmetod och kan användas för jämförelse mellan produkter. Värdena kan också utgöra underlag för preliminär exponeringsbedömning. Uppmätta värden har fastställts enligt EN IEC 62841-4-3:2021.

9 Felsökning

Problem	Orsak	Åtgärd
Produkten startar inte.	Batteriet är inte korrekt monterat.	Kontrollera att batteriet är korrekt monterat.
	Batteriet är urladdat.	Kontrollera att batteriet är laddat.
	Utkastet är igensatt.	Kontrollera utkastet och avlägsna fastsittande gräs.
	Fel klipphöjd, gräset är för högt och för låg klipphöjd är inställd.	Ställ in rätt klipphöjd. Se " 4.2 Inställning av klipphöjd " på sid. 15.
Motorn verkar svag.	Fel klipphöjd.	Ställ in en efter omständigheterna lämplig klipphöjd. Se " 4.2 Inställning av klipphöjd " på sid. 15.
	Utkastet är igensatt.	Kontrollera utkastet och avlägsna fastsittande gräs.
	Produkten klipper inte korrekt, kniven är slö.	Kontrollera kniven, skärp eller byt ut den om så behövs.
Gräsuppsamlaren blir inte full.	Utkastet är igensatt.	Kontrollera utkastet och avlägsna fastsittande gräs.
	Indikatoröppningen är förorenad.	Kontrollera att indikatoröppningen är ren. Rengör vid behov.
	Produkten klipper inte korrekt, kniven är slö.	Kontrollera kniven, skärp eller byt ut den om så behövs.

Innholdsfortegnelse

1 Introduksjon	18
1.1 Produktbeskrivelse	18
1.2 Tiltentkt bruksområde	18
1.3 Symboler	18
1.4 Produktoversikt	19
2 Sikkerhet	19
2.1 Sikkerhetsdefinisjoner	19
2.2 Generelle advarsler ved bruk av elektroverktøy	19
2.3 Sikkerhetsinstruksjoner for bruk	21
2.4 Opplæring	22
3 Montering	22
3.1 Montere produktet	22
3.2 Gressoppsamleren	23
4 Bruk	23
4.1 Klippe løv	23
4.2 Justere klippehøyden	23
4.3 Starte produktet	24
4.4 Kontrollere bladet	24
5 Vedlikehold	24
6 Oppbevaring	24
7 Kassering	24
8 Tekniske data	25
9 Feilsøking	26

1 Introduksjon

1.1 Produktbeskrivelse

Produktet er en batteridrevet gressklipper.

1.2 Tiltentkt bruksområde

Produktet er beregnet for å klippe gress. Produktet er kun beregnet for bruk i private husholdninger, og er ikke egnet til kommersiell bruk. Produktet er kun beregnet for bruk i private hager og lignende. Det er ikke beregnet for bruk på offentlige steder, på idrettsarenaer eller til landbruk.

1.3 Symboler

	Les bruksanvisningen nøye og pass på at du forstår instruksjonene før du bruker produktet. Ta vare på disse instruksjonene i tilfelle du får bruk for dem senere.
	Dette produktet samsvarer med gjeldende EU-direktiver og -forordninger.
	Se opp for objekter som blir slynget.
	Advarsel: Fare for elektrisk støt.
	Bruk vernebriller.
	Bruk hørselvern.
	Skal ikke brukes i regn.
	Roterende deler. Hold avstand.
	Ta alltid ut batteriet før vedlikehold.
	Hold sikker avstand.

	Fjern alltid sikkerhetsnøkkelen før vedlikehold.
	Før bruk, fjern objekter som kan sette seg fast i eller bli slynget ut av produktet.
	Klipp på langs av skråninger, aldri opp og ned.
	Se opp for skarpe blader. Blader fortsetter å rotere etter at motoren er slått av. Ikke plasser hender eller føtter i nærheten av eller under de roterende delene.
	Gjenvinnes som elektrisk avfall.

1.4 Produktoversikt

Bilde 1

1. Hovedhåndtak
2. Bøyle
3. Bryterboks
4. Rør til øvre håndtak
5. Håndtaklåsehendel
6. Rør til nedre håndtak
7. Turtallskabel
8. Låseknot/Håndtakhøydejustering
9. Batterideksel
10. Hjul
11. Sikkerhetsnøkkel
12. Klipperdel
13. Høydejusteringshendel
14. Gressoppsamlingspose

2 Sikkerhet

2.1 Sikkerhetsdefinisjoner

⚠ Advarsel! Hvis du ikke følger disse instruksjonene, er det fare for dødsfall eller personskaade.

⚠ Advarsel! Hvis du ikke følger disse instruksjonene, er det fare for skader på produktet, andre materialer eller området i nærheten.

Merk! Informasjon som er nødvendig i en gitt situasjon.

2.2 Generelle advarsler ved bruk av elektroverktøy

ADVARSEL! Les alle advarsler og anvisninger. Manglende overholdelse av advarsler og anvisninger kan medføre elektrisk støt, brann og/eller alvorlige skader. Ta vare på alle advarsler og anvisninger til senere bruk. Begrepet «elektroverktøy» i advarslene henviser til strømdrevet verktøy (med ledning) eller batteridrevet verktøy (uten ledning).

2.2.1 Sikkerhet på arbeidsområdet

- Hold arbeidsområdet rent og godt opplyst. Uryddige eller mørke områder medfører større ulykkesrisiko.
- Ikke bruk elektroverktøy i eksplosjonsfarlige omgivelser, for eksempel på steder med brennbare væsker, gasser eller støv. Strømdrevet verktøy skaper gnister som kan antenne støvet eller dampen fra væsker og gasser.
- Hold barn og andre uvedkommende unna når elektroverktøy brukes. Distraksjoner kan føre til at du mister kontrollen.

2.2.2 Personlig sikkerhet

⚠ Advarsel! Produktet genererer et elektromagnetisk felt når det er i bruk. Dette feltet kan under visse omstendigheter påvirke aktive eller passive medisinske implantater. Hvis du har et medisinsk implantat, må du rådføre deg med en lege og/eller produsenten av det medisinske implantatet før du bruker produktet for å redusere risikoen for alvorlige eller dødelige personskaader.

- Vær årvåken, følg med på hva du gjør og bruk sunn fornuft når du bruker elektroverktøy. Ikke bruk elektroverktøyet når du er trøtt eller hvis du er påvirket av narkotika, alkohol eller medisiner. Et øyeblikks uoppmerksomhet ved bruk av elektroverktøy kan medføre alvorlig personskaade.
- Bruk personlig verneutstyr. Bruk alltid øyevern.
- Verneutstyr som støvmaske, skliskre vernesko, hjelm eller hørselsvern reduserer risikoen for personskaader.
- Unngå utilsikket start. Pass på at bryteren står i avslått posisjon før du kobler til strømkilden og/eller batteriet, tar opp eller bærer verktøyet. Å bære elektroverktøy med fingeren på bryteren eller å strømsette elektroverktøy hvor bryteren er på, øker risikoen for ulykker.
- Fjern justeringsverktøy, skiftenøkler o.l. før du slår på elektroverktøyet.
- En skiftenøkkel eller annen nøkkel som fortsatt er festet til en roterende del av verktøyet, kan medføre personskaade.

- Ikke strekk deg for langt. Sørg for at du alltid har godt fotfeste og god balanse. Dette gir bedre kontroll over elektroverktøyet hvis det skulle oppstå en uventet situasjon.
- Kle deg hensiktsmessig. Ikke bruk løstsittende klær eller smykker. Hold hår, klær og hansker unna bevegelige deler. Løstsittende klær, smykker og langt hår kan hekte seg fast i bevegelige deler.
- Sørg for at eventuelt utstyr for avsug og oppsamling av støv er koblet til og brukes på riktig måte. Bruk av støvavsug kan redusere støvrelaterede farer.
- Pass på at du ikke blir uforsiktig og ignorerer verktøyets sikkerhetsregler på grunn av fortrolighet med verktøyet. Et øyeblikks uforsiktighet kan forårsake alvorlig personskade.

2.2.3 Bruk og vedlikehold av elektroverktøy

- Ikke bruk makt på elektroverktøyet. Bruk et elektroverktøy som er beregnet for arbeidet som skal utføres. Riktig type elektroverktøy gjør at du utfører arbeidet bedre og sikrere.
- Ikke bruk elektroverktøyet hvis det ikke kan slås på og av med bryteren. Alle elektroverktøy som ikke kan styres med bryteren, er farlige og må repareres.
- Trekk støpselet ut av stikkkontakten og/eller ta batteriet ut av elektroverktøyet før du foretar eventuelle justeringer, skifter tilbehør eller legger elektroverktøyet til oppbevaring. Disse forebyggende tiltakene reduserer faren for at elektroverktøyet startes ved en feiltakelse.
- Oppbevar el-verktøy utilgjengelig for barn, og ikke la personer som er ukjent med verktøyet eller denne bruksanvisningen, få bruke el-verktøyet. Elektroverktøy er farlig når det brukes av ukyndige.
- Vedlikehold el-verktøyet og tilbehør. Kontroller verktøyet med tanke på feiljusteringer eller fastsittende bevegelige deler, skade på deler eller andre forhold som kan påvirke driften av det strømmedrevne verktøyet. Elektroverktøy med skader må repareres før det kan brukes igjen. Mange ulykker skyldes dårlig vedlikeholdt elektroverktøy.
- Hold skjæreverktøy skarpe og rene. Riktig vedlikeholdt og skarpt skjæreverktøy er mindre utsatt for fastkiling og er lettere å styre.
- Bruk elektroverktøyet, tilbehøret og bitsene osv. i overensstemmelse med denne bruksanvisningen, og ta hensyn til arbeidsforhold og hva slags arbeid som skal utføres. Bruk av elektroverktøyet til andre formål enn hva det er beregnet på, kan medføre farlige situasjoner.
- Sørg for at håndtak og gripeflater er tørre, rene og frie for olje og smørefett. Glatte håndtak og gripeflater gjør

håndteringen utrygg, og du kan miste kontrollen over verktøyet i uventede situasjoner.

2.2.4 Bruk og vedlikehold av batteridrevne verktøy

- Batteriet skal bare lades med den batteriladeren som er angitt av produsenten. En lader som er beregnet på én type batteri, kan medføre risiko for brann når den brukes med en annen type batteri.
- Bruk elektriske verktøy kun sammen med bestemte batterier. Bruk av andre typer batterier kan medføre fare for skade eller brann.
- Når batteripakken ikke er i bruk, bør du oppbevare den unna andre metallgjenstander, for eksempel: binderser, mynter, nøkler, spikere, skruer eller andre små metallgjenstander som kan forårsake at det oppstår en forbindelse mellom polene. Kortslutning av polene kan forårsake forbrenninger eller brann.
- Ved feilaktig bruk kan batteriet lekke væske. Unngå kontakt med denne væsken. Skyll godt med vann hvis du skulle komme i kontakt med væsken ved et uhell. Hvis du får væske i øynene, må du i tillegg oppsøke lege. Væske som lekker ut av batteriet, kan medføre irritasjon eller forbrenninger.
- Ikke bruk batterier eller verktøy som er skadet eller endret. Skadde eller endrede batterier kan oppføre seg uberegnelig og forårsake brann, eksplosjon eller fare for personskade.
- Ikke utsett et batteri eller verktøy for ild eller ekstreme temperaturer. Ild eller temperaturer over 130 °C kan forårsake eksplosjon.
- Følg alle ladeinstruksjoner og ikke lad batteripakken eller verktøyet utenfor temperaturområdet som er angitt i instruksjonene. Lading som er feil utført eller ved temperaturer utenfor det angitte temperaturområdet kan skade batteriet og øke brannfaren.

2.2.5 Sikkerhetsinstruksjoner for litiumionbatterier

⚠ Advarsel! Følg alle anvisninger og sikkerhetsanvisninger for laderen og/eller batteriet.

- Hold batteriet unna vann, fukt og varmekilder som direkte sollys – fare for eksplosjon.
- Batteriet kan avgi gasser dersom det brukes feil eller er skadet. Disse gassene kan irritere åndedrettssystemet. Pust inn frisk luft. Søk medisinsk hjelp dersom problemet vedvarer.

- Bruk kun batterier av typen som anbefales av produsenten, med spenningen som er spesifisert på produktets typeskilt. Bruk av andre batterier kan medføre fare for brann, eksplosjon, personskade og/eller materielle skader.
- Batterispenningen må samsvare med ladespenningen, ellers er det fare for brann og/eller eksplosjon.
- Batteriet skal kun lades med laderen som er anbefalt av produsenten. Lading av andre batterier kan medføre fare for personskade og/eller brann.
- Prøv aldri å åpne batteriet. Hold batteriet unna skarpe objekter og metallgjenstander, og ikke utsett det for fysiske støt eller slag – fare for kortslutning, brann, eksplosjon og/eller personskade.
- Bruk produktet kun til de formålene som det er beregnet for og i henhold til disse anvisningene.
- Sørg for at produktet er i god stand og godt vedlikeholdt.
- Bruk riktig tilbehør til produktet og kontroller at de er i god stand.
- Hold godt fast i håndtakene/gripeflatene.
- Vedlikehold produktet i samsvar med denne bruksanvisningen, og sikre at det er tilstrekkelig smurt (når aktuelt).
- Planlegg arbeidsplanen din for å spre bruken av høytvibrerende verktøy ut over en lengre periode.

2.3 Sikkerhetsinstruksjoner for bruk

⚠ Advarsel! Fare for brann og/eller eksplosjon.

- Ikke bruk skadde, defekte eller deformerte batterier. Prøv aldri å åpne batteriet, og ikke utsett det for fysiske støt eller slag.
- Lad aldri batteriet i nærheten av syre og/eller brannfarlig gass eller andre substanser.
- Ikke utsett batterier for varme eller åpen ild.
- Ikke lad batteriet ved temperaturer som er lavere enn 10 °C eller høyere enn 40 °C, dette kan skade batteriet.
- Ikke utsett batteriet for høye temperaturer eller sterkt sollys i lange perioder.
- Batteriet blir varmt ved bruk over lange perioder. La det kjøle seg ned før det lades.
- Ikke kortslutt batteriterminalene.
- Batteriet må pakkes i en plastpose eller -boks, eller batteriterminalene må forsegles, før transport eller oppbevaring og før batteriet avfallshåndteres.

2.2.6 Service

- Service på el-verktøyet skal bare utføres av kvalifiserte reparatører som bruker identiske reservedeler. Dette bidrar til å opprettholde elektroverktøyet sikkerhet.

2.2.7 Vibrasjon

Den totale vibrasjonsverdien ah for håndtaket med høyest verdi og variabelen K skal oppgis.

Redusere vibrasjoner og støy

For å redusere eksponering for støy og vibrasjoner, begrense varigheten av bruken, velg driftsmoduser med lav grad av støy og vibrasjoner, og bruk personlig verneutstyr.

Ta hensyn til følgende punkter for å minimere eksponeringsfare for vibrasjon og støy:

⚠ Advarsel! Hvis du ikke følger disse instruksjonene, er det fare for dødsfall eller personskade.

- Les advarslene nedenfor før du tar produktet i bruk.
- Ikke bruk produktet hvis du er sliten, syk, eller påvirket av medisin, alkohol eller andre rusmidler. Det kan svekke synet, reaksjonsevnen, koordinasjonen og dømmekraften.
- Ikke la barn eller personer som ikke er kjent med el-verktøyet, bruke det.
- Ikke bruk produktet hvis det er skadet.
- Produktet må ikke endres.
- Produktet skal kun brukes til det som det er beregnet for.
- Kontroller at bryteren står på avslått posisjon før du monterer batteripakken.
- Kontroller at gressoppsamleren er riktig installert og ikke kan løsne.
- Ikke bruk produktet hvis en hendel eller sikkerhetsanordning er demontert eller skadet. Ikke ta produktet fra hverandre eller forsøk å endre eller reparere det – fare for personskade og/eller materielle skader.
- Kontroller arbeidsområdet for å se etter potensielle risikoer som du kanskje ikke legger merke til mens produktet er i bruk.
- Ikke bruk produktet dersom andre personer, særlig barn, eller kjæledyr er i nærheten.
- Ikke vipp produktet når du starter motoren.
- Hold sikker avstand bak håndtaket.
- Hold hender og føtter vekk fra bevegelige deler før du starter motoren.
- Slå av produktet før du vipper det og før du flytter det, for eksempel til og fra plenen eller over veier.

- Kryss aldri grusveier mens motoren er i drift – fare for at steiner slynges ut.
- Slå av produktet og vent til alle bevegelige deler har stoppet helt før du løfter eller bærer produktet.
- Slå av produktet og vent til alle bevegelige deler har stoppet helt før du utfører noen justeringer eller justerer klippehøyden.
- Åpne aldri utlastluken mens motoren fortsatt er i drift.
- Slå av produktet og vent til alle bevegelige deler har stoppet helt før du fjerner gressoppsamleren. Sett gressoppsamleren skikkelig på plass igjen etter tømming.
- Unngå å klippe vått gress om mulig.
- Ikke bruk produktet i eksplosive omgivelser, f.eks. i nærheten av brannfarlig væske, gass eller støv. Produktet avgir gnister som kan antenne støv og gasser.
- Ikke etterlat produktet uten tilsyn når motoren er i drift.
- Bruk produktet forsiktig. Ikke løp med produktet.
- Pass på så du ikke setter fingrene fast mellom bladene og produktets faste deler mens du utfører vedlikehold – fare for alvorlig personskade.
- Ikke klipp på vått underlag i nærheten av elver, grøfter eller bratte skråninger – fare for å miste kontroll.
- Ikke bruk produktet til å klippe busker, klatreplanter eller vegetasjon på tak eller balkonger, til å fjerne skrot fra veier eller til å klippe pinner/grener – fare for alvorlig personskade.
- Ikke bruk produktet i forsøk på å jevne ut ujevnheter i plenen, som muldvarphauger.
- Ikke bruk produktet til å drive andre produkter.

2.3.1 Andre risikoen

Selv om alle sikkerhetsforskrifter er overholdt og sikkerhetsanordninger er brukt, er det ikke mulig å eliminere alle risikoen.

Følgende risikoen gjenstår:

- Risiko for kuttskader.
- Risiko for nedsatt hørsel. Langvarig bruk uten hørselvern kan forårsake hørselskade. Bruk hørselvern.
- Risiko for personskade som følge av vibrasjoner ved langstrakt og/eller feil bruk.
- Ved langstrakt bruk antas det at vibrasjoner skaper sirkulasjonsproblemer i hender og armer, også kjent som Raynauds fenomen (hvite fingre). Stopp arbeidet umiddelbart og oppsøk medisinsk hjelp hvis du opplever nummenhet, kløe, prikking eller endringer i hudfarge.

Begrens risikoen for skader som følge av vibrasjoner ved å vedlikeholde verktøyet riktig, holde hendene varme og ta pauser.

- Selv om produktet brukes i henhold til instruksjonene, er det umulig å utelukke alle risikofaktorer.

2.4 Oppklaring

⚠ Advarsel: Les bruksanvisningen nøye. Vær kjent med kontrollene og riktig bruk av maskinen.

- Ikke la barn eller personer som ikke kjenner til disse anvisningene, bruke maskinen. Lokal lovgivning kan begrense brukerens alder.
- Bruk aldri maskinen når andre mennesker, spesielt barn, eller kjeledyr er i nærheten.
- Husk at operatøren eller brukeren har ansvar for ulykker eller risikoer som andre mennesker eller deres eiendom blir utsatt for.

2.5 Forberedelse

- Bruk alltid kraftig fottøy og langbukser når maskinen brukes. Ikke bruk maskinen barfott eller med åpne sandaler. Ikke bruk klær som er løstsittende eller har hengende snorer eller remmer.
- Inspiser nøye området hvor produktet skal brukes og fjern alle fremmedobjekter som kan bli slynget av maskinen.
- Før bruk, foreta alltid en visuell inspeksjon for å sjekke at bladet, bladbolten og bladenheten ikke er slitt eller skadet. Erstatt slitte eller skadde komponenter i sett for å opprettholde balansen. Skift ut skadede eller uleselige etiketter.

3 Montering

3.1 Montere produktet

⚠ Advarsel! Ikke koble til batteriet før alle deler er montert.

- 1 Fest det nedre håndtaket til produktet, pass på at du justerer samme håndtakshøyde på begge sider. Se merkene på låseknotten.
- 2 Lås rørene på plass med låsehendelen som vist på bildet. (Bilde 2)

MERK: Håndtaket kan justeres til 3 ulike høyder. Se merkene på låseknotten og juster håndtakets høyde til en egnet høyde.

3 Fest det øvre håndtakrøret til det nedre håndtakrøret, fest låsehendelen og trykk den mot håndtaket for å låse. (Bilde 3)

4 Åpne det bakre dekselet og fest gressoppsamlerposen. (Bilde 4)

3.2 Gressoppsamleren

- Gressoppsamleren har en indikator som viser om posen er full. (Bilde 5)
 - A. Når indikatoren faller ned (under bruk), er gressoppsamleren full. Slå av produktet og tøm posen.
 - B. Når indikatoren er åpen, indikerer det at beholderen ikke er full.

4 Bruk

! **Advarsel!** Ikke bruk produktet i regnet.

- Bruk kun maskinen i dagslys eller i god kunstig belysning.
 - Unngå å bruke maskinen i vått gress.
 - Pass på at du har godt fotfeste i skråninger.
 - Gå, ikke løp.
 - Klipp på langs av skråninger, aldri opp og ned.
 - Vær svært forsiktig når du bytter retning i skråninger, fare for å snuble.
 - Ikke klipp svært bratte skråninger.
 - Vær ekstra forsiktig når du rygger eller trekker maskinen mot deg.
 - Stopp bladet/-ene hvis maskinen må vippes for transport ved kryssing av andre underlag enn gress, og når maskinen skal transporteres til og fra området hvor den skal brukes.
 - Bruk aldri maskinen dersom noen skjærmer eller deksler er defekte, eller uten at sikkerhetsinnretninger som deflektorer og/eller gressoppsamlere er på plass.
 - Slå på motoren forsiktig i henhold til instruksjonene og med føttene på trygg avstand fra bladet/-ene.
 - Ikke vipp maskinen når du slår på motoren, bortsett fra om maskinen må vippes når den skal startes. I så fall, ikke vipp den mer enn absolutt nødvendig, og løft kun opp den delen som er vendt vekk fra brukeren.
 - Ikke start maskinen når du står foran utkaståpningen.
 - Ikke plasser hender eller føtter i nærheten av eller under roterende deler. Hold deg unna utkaståpningen til enhver tid.
- Ikke transporter maskinen mens den er tilkoblet strøm.
 - Stopp maskinen og fjern sikkerhetsnøkkelen. Pass på at alle bevegelige deler har stoppet helt:
 - når du forlater maskinen,
 - før du fjerner blokkeringer eller tilstoppinger i en kanal,
 - før du kontrollerer, rengjør eller utfører arbeid på maskinen,
 - etter at du har truffet et fremmedobjekt. Inspiser maskinen for skader og utfør reparasjoner før du fortsetter med å bruke maskinen; Hvis maskinen begynner å vibrere unormalt (kontroller umiddelbart),
 - inspiser for skade,
 - erstatt eller reparer noen skadde deler,
 - se etter løse deler og stram dem.
 - Kontroller at bryteren står på avslått posisjon før du monterer batteripakken.
 - Kontroller at det ikke er noen barn eller dyr i nærheten før du starter.
 - Kontroller at batteriet du skal bruke, er helt ladet.
 - Juster produktets klippehøyde til en egnet høyde. Anbefalt klippehøyde for gressklipping er 1/3 av gressets lengde.
 - Gå saktere med produktet når du klipper en plen som er tykk og høy. Det kan være nødvendig å gå over plenen 2 ganger. Senk bladet ytterligere 1/3 av gressets høyde for andre klipping.
 - Produktet skal alltid kjøres på fullt turtall for å oppnå best resultat, og da klipper det mest effektivt.

4.1 Klippe løv

Løv som blir klippet kan være bra for plenen.

- Pass på at bladene er tørre og ikke ligger for tykt på plenen. Ikke vent til alt løvet har falt fra trærne før du klipper.

4.2 Justere klippehøyden

! **Advarsel!** Koble fra batteriet før du justerer klippehøyden.

Produktet har 6 ulike høydenivåer (1–6)

- 1** For å justere produktets klippehøyde; trykk høydejusteringshendelen fremover eller bakover. (Bilde 6)

Merk: Høyden er bladets avstand fra bakken.

4.3 Starte produktet

- 1 Sett inn batteriet i batterisporet (A). (Bilde 7)
- 2 Sett inn sikkerhetsnøkkelen (B). (Bilde 7)
- 3 Trykk inn sikkerhetsknappen (A). (Bilde 8)
- 4 Grip og hold bøylen (B). (Bilde 8)

Merk: Motoren slår seg av når bøylen slippes.

⚠ Advarsel! Ikke løft den bakre delen av produktet mens du starter motoren eller under drift. (Bilde 9)

4.4 Kontrollere bladet

⚠ Advarsel! Koble fra batteriet før bladet tas fra hverandre.

Bladet er laget av presset stål og må kvesses nå og da. Pass på at skjærebladet er balansert, siden et ubalansert blad forårsaker overdrevne vibrasjoner. Kontrollere bladets balanse:

- 1 For å demontere bladet fra produktet, legg produktet på siden og skru av bladbolten. (Bilde 10)
- 2 Sett en stang inn i hullet i midten av bladet (A) og løft bladet horisontalt. Et balansert blad holder seg horisontalt. (Bilde 11)
- 3 Kvess bladet om nødvendig (B). (Bilde 11)
- 4 Monter bladet igjen og stram skruen med dreiemoment 25 Nm.

Merk: Pass på at bladenes egger er vendt i motorens rotasjonsretning.

5 Vedlikehold

⚠ Advarsel! Koble fra batteriet før du utfører vedlikehold.

- Hold alle muttere, bolter og skruer stramme for å forsikre deg om at maskinen er i god stand til arbeid.
- Kontroller gressoppsamleren regelmessig for slitasje eller forvitring.
- På maskiner med flere blader, vær forsiktig og husk at ett roterende blad kan få de andre bladene til å rotere.
- Vær forsiktig ved justering av maskinen for å unngå at fingrene setter seg fast mellom bevegelige blader og maskinens faste deler.

- Ved service på bladene, vær klar over at bladene kan bevegges selv om strømkilden er slått av.
- Erstatt slitte eller skadde blader for sikkerhets skyld. Bruk kun originale erstatningsdeler og tilbehør.
- Tørk av produktet med en ren klut
- Ved behov, rengjør produktet med en fuktet klut og et mildt rengjøringsmiddel. Ikke bruk rensmidler eller løsemidler, de kan være for sterke for produktets plastdeler.
- Rengjør undersiden av klipperen etter hver gangs bruk for å unngå at det samler seg opp gress som forhindrer skikkelig bioklipp.

6 Oppbevaring

- La alltid maskinen svalne før oppbevaring.
- Oppbevar produktet på et tørt sted hvor det er skjermet mot fukt og frost.
- Ta batteriet ut av produktet før du legger det til oppbevaring.
- Fjern fremmedobjekter fra produktet.
- Produktet skal holdes utilgjengelig for barn.
- Ikke oppbevar produktet med korroderende stoffer som salt.
- Hvis produktet skal ligge til oppbevaring over en lang periode, skal batteriet lades hver 6. måned.
- Batteriet skal oppbevares på et kjølig og tørt sted. Batteriet skal oppbevares ved temperatur på maksimalt 27 °C.

7 Kassering

- Pass på at du følger lokal lovgivning når du kasserer produktet. Produktet skal ikke brennes.

8 Tekniske data

Spesifikasjoner	Verdi
Spenning	18 V
Batterikapasitet (batteri ikke inkludert)	4 Ah
Batteritype (batteri ikke inkludert)	Li-ion
Motor	Børsteløs
Beskyttelse	IPX1
Vekt	12,5 kg
Høydejustering (6 nivåer)	25–70 mm
Klippebredde	38 cm
Gressopsamlerkapasitet	40 l
Ubelastet hastighet	3800/min
Støynivå	
Lydtryknivå, LpA	78,0 dB(A), K=3 dB
Målt lydeffektnivå, LwA	87 dB (A), K=3 dB
Garantert lydeffektnivå, LwA	94 dB (A), K=1,13 dB
Maksimalt vibrasjonsnivåer ¹	<2,5 m/s ² , K=1,5 m/s ²



Advarsel! Bruk alltid hørselsvern!



Advarsel! Faktiske vibrasjons- og støynivåer ved bruk av verktøy kan avvike fra angitt maksimumsverdi, avhengig av hvor og med hvilke materialer verktøyet blir brukt. Hvilke sikkerhetstiltak som bør iverksettes for å beskytte brukeren, må derfor avgjøres på grunnlag av beregnet eksponering ved faktiske driftsforhold (der det tas hensyn til alle trinn i arbeidet, for eksempel hvor lenge verktøyet er slått av og hvor lenge det står på standby i tillegg til brukstid).

¹ Verdiene som er oppgitt for vibrasjoner og støy, er målt med standardiserte metoder og kan brukes til å sammenligne ulike verktøy og gjøre en foreløpig evaluering av eksponering. Måleverdiene har blitt fastslått i henhold til EN IEC 62841-4-3:2021.

9 Feilsøking

Feil	Årsak	Tiltak
Produktet starter ikke.	Batteripakken er ikke riktig koblet til.	Kontroller at batteripakken er riktig koblet til.
	Batteriet er utladet.	Kontroller at batteriet er ladet.
	Utløpskanalen er tilstoppet	Kontroller og fjern grass som har satt seg fast.
	Feil klippehøyde, gresset er for høyt og klippehøyden er for lav.	Justere klippehøyden til en egnet høyde. Se " 4.2 Justere klippehøyden " på side 23
Motoren mister kraft.	Feil klippehøyde.	Juster klippehøyden til en egnet høyde. Se " 4.2 Justere klippehøyden " på side 23
	Utløpskanalen er tilstoppet.	Kontroller og fjern grass som har satt seg fast.
	Produktet klipper ikke som det skal, bladet er sløvt.	Kontroller og erstatt eller kvess bladet.
Gressoppsamlerposen blir ikke full.	Utløpskanalen er tilstoppet.	Kontroller og fjern grass som har satt seg fast.
	Indikatoråpningen er skitten.	Sørg for at indikatoråpningen er ren. Rengjør ved behov.
	Produktet klipper ikke som det skal, bladet er sløvt.	Gjennomfør en kontroll, skift ut eller kvess bladet.

Indholdsfortegnelse

1 Indledning	27
1.1 Produktbeskrivelse	27
1.2 Anvendelse	27
1.3 Symboler	27
1.4 Produktoversigt	28
2 Sikkerhed	28
2.1 Sikkerhedsdefinitioner	28
2.2 Generelle sikkerhedsadvarsler for elværktøj	28
2.3 Sikkerhedsanvisninger for brug	30
2.4 Instruktion	31
3 Samlevejledning	31
3.1 Sådan samles produktet	31
3.2 Græsopsamler	32
4 Brug	32
4.1 Slåning af blade	32
4.2 Sådan justeres slåhøjden	32
4.3 Sådan startes produktet	32
4.4 Sådan kontrollerer du kniven	33
5 Vedligeholdelse	33
6 Opbevaring	33
7 Bortskaffelse	33
8 Tekniske data	34
9 Fejlfinding	35

1 Indledning

1.1 Produktbeskrivelse

Produktet er en batteridrevet plæneklipper.

1.2 Anvendelse

Produktet er beregnet til at slå græs. Produktet er kun beregnet til privat brug og er ikke egnet til kommercielle formål. Produktet er beregnet til brug i private haver osv. Det er ikke beregnet til brug på offentlige steder, på sportsanlæg eller i landbruget.

1.3 Symboler

	Læs betjeningsvejledningen omhyggeligt, og vær sikker på, du forstår den, før du tager produktet i brug. Gem betjeningsvejledningen til senere brug.
	Produktet overholder gældende EU-direktiver og -forordninger.
	Pas på udslyngede genstande.
	Advarsel: Fare for elektrisk stød.
	Brug beskyttelsesbriller.
	Brug altid høreværn.
	Må ikke bruges i regnvejr.
	Roterende dele. Hold afstand.
	Tag altid batteriet ud før vedligeholdelse.
	Hold dig på sikker afstand.

	Fjern altid sikkerhedsnøglen før vedligeholdelse.
	Fjern alle genstande, der kan sætte sig fast eller blive slynget ud af produktet, før brug.
	Arbejd på tværs af skråninger, aldrig op og ned.
	Pas på skarpe knive. Knivene fortsætter med at rotere, efter motoren er slukket. Placer aldrig hænder eller fødder i nærheden af eller under roterende dele.
	Skal bortskaffes som elektronikaffald.

1.4 Produktoversigt

Figur 1

1. Betjeningshåndtag
2. Sikkerhedsbøjle
3. Afbryderboks
4. Øvre styrerør
5. Håndtagets låsegreb
6. Nedre styrerør
7. Gaskabel
8. Låsegreb til indstilling af højde på håndtag
9. Batteridæksel
10. Hjul
11. Sikkerhedsnøgle
12. Klippebord
13. Håndtag til indstilling af højde
14. Græsopsamler

2 Sikkerhed

2.1 Sikkerhedsdefinitioner

⚠ Advarsel! Manglende overholdelse af denne vejledning kan medføre fare for død eller personskade.

⚠ Forsigtig! Manglende overholdelse af denne vejledning kan medføre skader på produktet, andre materialer eller det omgivende område.

Bemærk! Information der er nødvendig i bestemte situationer.

2.2 Generelle sikkerhedsadvarsler for elværktøj

ADVARSEL! Læs alle sikkerhedsadvarsler og -anvisninger. Manglende overholdelse af advarsler og anvisninger kan medføre elektrisk stød, brand og/eller alvorlig personskade. Gem alle advarsler og anvisninger til senere brug. Udtrykket "elværktøj" i advarslerne henviser til elværktøj, der er tilsluttet elnettet (med ledning), eller batteridrevet elværktøj (uden ledning).

2.2.1 Sikkerhed i arbejdsområdet

- Arbejdsområdet skal holdes rent og godt oplyst. Rodede eller mørke områder øger risikoen for ulykker.
- Brug ikke elværktøj i eksplosive miljøer, fx i nærheden af brandfarlig væske, gas eller støv. Elværktøj danner gnister, som kan antænde støv eller damp.
- Hold børn og andre personer på afstand, når elværktøjet er i brug. Uopmærksomhed kan føre til, at man mister kontrollen med værktøjet.

2.2.2 Personlig sikkerhed

⚠ Advarsel! Produktet danner et elektromagnetisk felt, når det er i brug. Dette felt kan under visse omstændigheder påvirke aktive eller passive medicinske implantater. Hvis du har et medicinsk implantat, bør du rådføre dig med din læge og/eller producenten af det medicinske implantat, før du bruger produktet, for at reducere risikoen for alvorlig eller dødelig personskade.

- Vær opmærksom, hold øje med, hvad du laver, og brug din sunde fornuft, når du bruger elværktøj. Undgå at bruge elværktøj, hvis du er træt eller påvirket af stoffer, alkohol eller medicin. Et øjeblik uopmærksomhed under brug af elværktøj kan medføre alvorlig personskade.
- Brug personlige værnemidler. Brug altid beskyttelsesbriller.
- Værnemidler som støvmaske, skridsikre sikkerhedssko, hjelm eller høreværn, afhængigt af forholdene, vil mindske risikoen for personskade.
- Undgå, at elværktøjet starter utilsigtet. Sørg for, at tænd-/slukknappen er i slukket position, før du tilslutter strømkilden og/eller batteripakken, samler værktøjet op eller bærer det. Risikoen for ulykker øges, hvis elværktøjet bæres med fingeren på afbryderen, eller der sættes strøm til elværktøj, mens afbryderen er i tændt position.
- Fjern eventuelle skruenøgler og lignende, før elværktøjet startes.
- Skruenøgler og lignende, der sidder på en roterende del på elværktøjet, kan forårsage personskade.

- Undgå at strække dig for meget. Sørg for altid at have god fodfæste og god balance. Det giver bedre kontrol over elværktøjet i uventede situationer.
- Brug egnet tøj. Undgå løstsiddende tøj eller smykker. Sørg for, at hår, tøj og handsker ikke kommer i kontakt med bevægelige dele. Løstsiddende tøj, smykker eller langt hår kan sidde fast i bevægelige dele.
- Hvis elværktøjet kan tilsluttes støvudsugning og -opsamling, skal du sikre, at det tilsluttes og bruges korrekt. Brug af støvopsamling kan reducere risici forbundet med støv.
- Selvom du har erfaring med hyppig brug af værktøj, skal du stadig være varsom og huske på værktøjets sikkerhedsanvisninger. Uforsigtighed kan forårsage alvorlige skader på en brøkdelf af et sekund.

2.2.3 Brug og vedligehold af elværktøj

- Undgå at overbelaste elværktøjet. Brug det rigtige elværktøj til opgaven. Det rigtige elværktøj vil gøre arbejdet bedre og sikrere med den hastighed, det er beregnet til.
- Brug ikke elværktøjet, hvis det ikke kan tændes og slukkes med afbryderen. Elværktøj, der ikke kan styres med afbryderen, er farligt og skal repareres.
- Tag stikket ud af strømkilden og/eller batteripakken ud af elværktøjet, før du foretager justeringer, skifter tilbehør eller opbevarer elværktøjet. Disse forebyggende sikkerhedsforanstaltninger reducerer risikoen for, at elværktøjet startes ved et uheld.
- Elværktøj, som ikke er i brug, skal opbevares utilgængeligt for børn. Lad ikke personer, der ikke er fortrolige med elværktøjet eller ikke har læst betjeningsvejledningen, betjene elværktøjet. Elværktøj er farligt i hænderne på uerfarne brugere.
- Vedligehold elværktøj og tilbehør. Kontroller, at de bevægelige dele ikke er forkert justeret eller sidder fast, at der er ikke brud på dele, og at der ikke er andre forhold, der kan påvirke elværktøjets funktion. Hvis elværktøjet er beskadiget skal det repareres før brug. Mange ulykker skyldes dårligt vedligeholdt elværktøj.
- Skæreværktøj skal holdes skarpt og rent. Korrekt vedligeholdt skæreværktøj med skarpe skærekanter er mindre tilbøjeligt til at sætte sig fast og er lettere at styre.
- Brug elværktøjet, tilbehøret og værktøjsbits osv. i overensstemmelse med denne betjeningsvejledning og under hensyntagen til arbejdsforholdene og det arbejde, der skal udføres. Det kan være farligt at bruge elværktøj til andet end det tilsigtede formål.

- Hold håndtag og grebsflader tørre, rene og fri for olie og fedt. Glatte håndtag og grebsflader gør det vanskeligt at håndtere og styre værktøjet sikkert i uventede situationer.

2.2.4 Brug og vedligehold af batteridrevet værktøj

- Brug kun den oplader, der anbefales af producenten. Der kan opstå brandfare, hvis en oplader, der er beregnet til en bestemt type batteri, anvendes til en anden batteritype.
- Brug kun elværktøj med de dertil beregnede batteripakker. Brug af andre batteripakker kan medføre personskaade og brand.
- Når batteripakken ikke er i brug, skal den holdes væk fra andre metalgenstande såsom papirclips, mønter, nøgler, søm, skrueer eller andre små metalgenstande, der kan skabe forbindelse fra én pol til en anden. Hvis batteripolerne kortsluttes, kan det medføre forbrændinger eller brand.
- I ekstreme tilfælde kan der komme væske ud af batteriet – undgå kontakt med væsken. Ved kontakt med væsken skylles med vand. Hvis væsken kommer i kontakt med øjnene, skal du søge lægehjælp. Væske fra batteriet kan forårsage irritation eller forbrændinger.
- Brug ikke en batteripakke eller et værktøj, der er beskadiget eller modificeret. Beskadigede eller modificerede batterier kan opføre sig uforudsigeligt og medføre brand, eksplosion eller risiko for personskaade.
- Udsæt ikke batteripakken eller værktøjet for ild eller for høje temperaturer. Udsættelse for ild eller temperaturer over 130 °C kan forårsage eksplosion.
- Følg anvisningerne vedrørende opladning, og undgå at oplade batteripakken eller værktøjet uden for det temperaturområde, der er angivet i vejledningen. Forkert opladning eller opladning ved temperaturer uden for det angivne område kan beskadige batteriet og øge risikoen for brand.

2.2.5 Sikkerhedsanvisninger for lithium-ion-batterier

 **Advarsel!** Læs alle instruktioner og sikkerhedsanvisninger for opladeren og/eller batteriet.

- Hold batterierne væk fra vand, fugt og varmekilder som fx direkte sollys – risiko for eksplosion.
- Batteriet kan afgive dampe, hvis det bruges forkert eller er beskadiget. Sådanne dampe kan irritere luftvejene. Træk frisk luft ind. Søg læge, hvis generne varer ved.
- Brug kun batterier af den type, der anbefales af producenten, med den spænding, der er angivet på typeskiltet på produktet. Brug af andre batterier kan medføre risiko for brand, eksplosion, personskaade og/eller materielle skader.

- Batterispændingen skal svare til opladningsspændingen, ellers er der risiko for brand og/eller eksplosion.
- Oplad kun batteriet med den oplader, der er anbefalet af producenten. Opladning af andre batterier kan medføre risiko for personskade og/eller brand.
- Forsøg aldrig at åbne batteriet. Hold batteriet væk fra skarpe genstande og metalgenstande, og udsæt det ikke for slag eller stød – risiko for kortslutning, brand, eksplosion og/eller personskade.

⚠ Advarsel! Risiko for brand og/eller eksplosion.

- Brug aldrig beskadigede, defekte eller deformede batterier. Forsøg aldrig at åbne batteriet, og udsæt det ikke for slag og stød.
- Oplad aldrig batteriet i nærheden af syre og/eller brandfarlig gas eller andre stoffer.
- Udsæt ikke batterier for varme eller åben ild.
- Oplad ikke batteriet ved temperaturer under 10 °C eller over 40 °C. Det kan beskadige batteriet.
- Udsæt ikke batteriet for høje temperaturer eller stærkt sollys i længere perioder.
- Batteriet bliver varmt, når det bruges i længere tid. Lad det køle af, før du oplader det.
- Kortslut aldrig batteripolerne.
- Batteriet skal pakkes ind i en plastikpose eller -kasse, eller batteripolerne skal forsegles, før transport eller opbevaring og før bortskaffelse af batteriet.

2.2.6 Service

- Service på elværktøj må kun udføres af autoriserede personer, der bruger originale reservedele. Det vil sikre, at elværktøjet altid er i forsvarlig stand.

2.2.7 Vibration

Den samlede vibrationsværdi for håndtaget med den højeste emission og usikkerheden K skal angives.

Reduktion af vibrationer og støj

For at reducere støj og vibrationer skal du begrænse brugstiden, bruge vibrations- og støjsvagt driftstilstand og bære personlige værnemidler.

Overhold følgende for at minimere risikoen for vibrations- og støjeksponering:

- Brug kun produktet til det tilsigtede formål i henhold til betjeningsvejledningen.
- Sørg for, at produktet er i god stand.
- Brug det rigtige tilbehør til produktet, og sørg for, at det er i god stand.

- Hold godt fast i håndtagene/grebsfladen.
- Vedligehold dette produkt i overensstemmelse med anvisningerne, og sørg for, at det er godt smurt (hvor det er relevant).
- Planlæg arbejdet, så eksponeringen for kraftig vibration fordeles over en længere periode.

2.3 Sikkerhedsanvisninger for brug

⚠ Advarsel! Manglende overholdelse af denne vejledning kan medføre fare for død eller personskade.

- Læs nedenstående advarsler, før du bruger produktet.
- Brug ikke produktet, hvis du er træt, syg eller påvirket af alkohol, stoffer eller medicin. Dette har en negativ effekt på dit syn og din opmærksomhed, koordinationsevne og dømmekraft.
- Lad ikke børn eller personer, som ikke er fortrolige med produktet, betjene det.
- Brug ikke produktet, hvis det er beskadiget.
- Undlad at foretage ændringer på produktet.
- Produktet må kun anvendes til det formål, det er beregnet til.
- Sørg for, at tænd/slukknappen er i OFF-position, før batteripakken tilsluttes.
- Kontroller, at græsopsamleren er monteret korrekt og ikke kan gå løs.
- Brug ikke produktet, hvis et håndtag eller en sikkerhedsanordning er afmonteret eller beskadiget. Skil ikke produktet ad, og forsøg ikke at ændre eller reparere det – risiko for personskade og/eller materielle skader.
- Se dig omkring i arbejdsområdet efter potentielle risici, som du måske ikke lægger mærke til, når produktet er i brug.
- Brug ikke produktet, når der er andre personer, især børn, eller kæledyr i nærheden.
- Vip ikke produktet, når du starter motoren.
- Stå i sikker afstand bag håndtaget.
- Hold hænder og fødder væk fra bevægelige dele, når du starter motoren.
- Sluk for produktet, før du vipper det, og før du flytter det, fx til og fra plænen eller over stier.
- Passer aldrig over grusoverflader, mens motoren kører – risiko for udslyngning af sten.
- Sluk for produktet, og vent, indtil alle bevægelige dele er stoppet helt, før du løfter eller bærer produktet.

- Sluk for produktet, og vent, indtil alle bevægelige dele er stoppet helt, før du foretager justeringer eller justerer slåhøjden.
- Åbn aldrig udkastklappen, mens motoren kører.
- Sluk for produktet, og vent, indtil alle bevægelige dele er stoppet helt, før du afmonterer græsopsamleren. Sæt græsopsamleren tilbage efter tømning.
- Undgå så vidt muligt at slå vådt græs.
- Brug ikke produktet i eksplosive miljøer eller i nærheden af brandfarlige væsker, gas eller støv. Produktet frembringer gnister, som kan antænde støv og dampe.
- Lad ikke produktet være uden opsyn, når motoren kører.
- Brug produktet med forsigtighed. Du må ikke løbe med produktet.
- Sørg for, at dine fingre ikke kommer i klemme mellem de skarpe og de faste dele af produktet i forbindelse med vedligeholdelse – risiko for alvorlig personskade.
- Slå ikke på vådt underlag, nær vandløb/grøfter eller på stejle skråninger – risiko for at miste kontrollen.
- Brug ikke produktet til at klippe buske, slyngplanter eller vegetation på tage eller balkoner, til at fjerne affald fra stier eller til at klippe kviste – risiko for alvorlig personskade.
- Brug ikke produktet til at fjerne ujævnheder i plænen, fx muldvarpeskud.
- Brug ikke produktet til at drive andre produkter.

2.3.1 Øvrige risici

Selv om de relevante sikkerhedsforskrifter overholdes, og der bruges sikkerhedsudstyr, er det ikke muligt at eliminere alle risici.

Der er stadig følgende risici:

- Risiko for snitskader.
- Risiko for nedsat hørelse. Langvarig brug uden høreværn kan medføre risiko for nedsat hørelse. Brug altid høreværn.
- Der er risiko for personskade som følge af vibrationer ved længerevarende og/eller forker brug.
- Ved længerevarende brug kan vibrationer medføre kredsløbsproblemer i hænder og arme eller Raynauds syndrom (hvide fingre). Stop straks arbejdet og søg læge, hvis du oplever følelsesløshed, kløe, snurren eller smerter, eller hvis din hud ændrer farve. Begræns risikoen for skader som følge af vibrationer ved at vedligeholde værktøjet korrekt, holde hænderne varme og holde pauser.
- Selv om produktet bruges i overensstemmelse med anvisningerne, er det umuligt at udelukke alle risikofaktorer.

2.4 Instruktion

⚠ Forsigtig: Læs anvisningerne omhyggeligt. Gør dig fortrolig med betjeningselementerne og korrekte betjening af produktet.

- Lad aldrig børn eller personer, der ikke er fortrolige med disse instruktioner, bruge maskinen. Krav til brugerens alder kan være fastsat i lokale bestemmelser.
- Brug aldrig maskinen, mens der er mennesker, især børn, eller kæledyr i nærheden.
- Husk, at brugeren er ansvarlig for de ulykker eller farer, der måtte opstå for andre mennesker eller deres ejendom

2.5 Klargøring

- Brug altid solidt fodtøj og lange bukser, når du bruger maskinen. Brug ikke maskinen på bare fødder eller i åbne sandaler. Undgå at bære tøj, der sidder løst, eller som har hængende snore eller slips.
- Undersøg det område, hvor maskinen skal bruges, grundigt, og fjern alle genstande, som kan blive udslyngt af maskinen.
- Før brug skal du altid kontrollere visuelt, at kniven, knivbolten og knivenheden ikke er slidt eller beskadiget. Udskift slidte eller beskadigede komponenter i sæt for at bevare balancen. Udskift beskadigede eller ulæselige etiketter.

3 Samlevejledning

3.1 Sådan samles produktet

⚠ Forsigtig! Tilslut ikke batteriet, før alle dele er samlet.

- 1 Sæt det nederste håndtag på produktet, og sørg for at indstille håndtaget, så det har samme højde i begge sider. Se markeringen på låsegrebet.
- 2 Lås rørene på plads med låsehåndtaget som vist på illustrationen. (Figur 2)

BEMÆRK: Håndtaget kan justeres i 3 forskellige højder. Se markeringen på låsegrebet, og indstil håndtaget til den ønskede højde.

- 3 Sæt det øverste styrerør på det nederste styrerør, sæt låsehåndtaget på, og skub det mod håndtaget for at låse. (Figur 3)
- 4 Åbn bagdækslet, og monter græsopsamleren. (Figur 4)

3.2 Græsopsamler

- Græsopsamleren har en indikator, der viser, om posen er fuld. (Figur 5)
 - Når indikatoren falder ned (under brug), er græsopsamleren fuld. Sluk for produktet, og tøm posen.
 - Når indikatoren er åben (under brug), er græsopsamleren ikke tom eller ikke fuld.

4 Brug

⚠ Advarsel! Brug ikke produktet i regnvejr.

- Brug kun produktet i dagslys eller ved god kunstig belysning.
- Undgå at bruge maskinen på vådt græs.
- Sørg altid for at have godt fodfæste på skråninger.
- Gå, løb aldrig.
- Slå på tværs af skråninger, aldrig op og ned.
- Vær særligt forsigtig, når du skifter retning på skråninger, risiko for at snuble.
- Slå ikke alt for stejle skråninger.
- Vær særligt forsigtig, når du bakker eller trækker maskinen mod dig.
- Stop kniven(e), hvis maskinen skal vippe for transport, når den skal krydse andre overflader end græs, og når den transporteres til og fra det område, hvor den skal bruges.
- Brug aldrig maskinen med defekte skærme eller uden sikkerhedsanordninger, fx deflektorer og/eller græsopsamler, monteret.
- Tænd motoren forsigtigt i henhold til anvisningerne og med fødderne i god afstand fra kniven(e).
- Vip ikke maskinen, når du tænder for motoren, undtagen hvis maskinen skal vippe for at starte. I så fald skal du ikke vippe den mere end absolut nødvendigt og kun løfte den del, som vender væk fra brugeren.
- Start ikke maskinen, når du står foran udkastet.
- Placer aldrig hænder eller fødder i nærheden af eller under roterende dele. Hold altid afstand til udkastet.
- Maskinen må ikke transporteres, mens strømkilden er aktiv.
- Stop maskinen, og fjern deaktiveringsanordningen. Sørg for, at alle bevægelige dele er standset helt:
 - når du går fra maskinen,
 - før du fjerner blokeringer eller tilstopninger,

- før du kontrollerer, rengør eller arbejder på maskinen,
- efter at have ramt en genstand. Undersøg maskinen for skader, og udfør reparationer, før maskinen genstartes og tages i brug. Hvis maskinen begynder at vibrere unormalt (kontroller straks),
 - undersøg for skader,
 - udskift eller reparer eventuelle beskadigede dele,
 - kontroller, om der er løse dele, og spænd dem.
- Sørg for, at tænd/slukknappen er i OFF-position, før batteripakken tilsluttes.
- Sørg for, at der ikke er børn eller dyr i nærheden, før du går i gang.
- Sørg for, at det batteri, du skal bruge, er fuldt opladet.
- Juster produktets slåhøjde til den ønskede højde. Den anbefalede slåhøjde er 1/3 af græssets længde.
- Gå langsomt med produktet, når du slår en plæne, der er tæt og høj. Det kan være nødvendigt at slå plænen ad 2 omgange. Sænk kniven yderligere 1/3 af græssets højde ved anden græsslåning.
- Produktet skal altid bruges ved fuld kraft gas for at få det bedste resultat, det giver den også mulighed for at sikre det mest effektive slårarbejde.

4.1 Slåning af blade

Blade, der er blevet slået, kan være gavnlige for din græsplæne.

- Sørg for, at bladene er tørre og ikke ligger i et for tykt lag på plænen. Vent ikke på, at alle bladene er faldet af træerne, før du slår dem.

4.2 Sådan justeres slåhøjden

⚠ Forsigtig! Tag batteriet ud, før du justerer slåhøjden.

Produktet har 6 forskellige højdeniveauer (1-6)

- Skub justeringshåndtaget fremad eller bagud for at justere slåhøjden. (Figur 6)

Bemærk: Højden er knivens afstand fra jorden.

4.3 Sådan startes produktet

- Sæt batteriet i batteriholderen (A). (Figur 7)
- Sæt sikkerhedsnøglen (B) i. (Figur 7)
- Tryk på sikkerhedsknappen (A). (Figur 8)
- Tag fat i bøjlen, og hold den fast. (Figur 8)

Bemærk: Motoren slukker, så snart bøjlen slippes.

⚠ Advarsel! Løft ikke den bageste del af produktet, mens du starter motoren eller under brug. (Figur 9)

4.4 Sådan kontrollerer du kniven

⚠ Advarsel! Afbryd batteriet, før kniven skilles ad.

Kniven er fremstillet af presset stål og skal slibes med jævn mellemrum. Sørg for, at kniven er afbalanceret, da en uafbalanceret kniv vil give for store vibrationer. Sådan kontrolleres knivens balance:

- 1 For at afmontere kniven fra produktet skal du lægge produktet på siden og skrue knivbolten ud. (Figur 10)
- 2 Stik en stang gennem knivens midterste hul (A), og løft kniven vandret. En afbalanceret kniv vil forblive vandret. (Figur 11)
- 3 Slib kniven, hvis det er nødvendigt (B). (Figur 11)
- 4 Sæt kniven på igen, og spænd bolten med et moment på 25 Nm.

Bemærk: Sørg for, at knivens skær peger i motorens omdrejningsretning.

5 Vedligeholdelse

⚠ Forsigtig! Tag batteriet ud, før der udføres nogen form for vedligeholdelse.

- Sørg for at møtrikker, bolte og skruer er spændt for at sikre, at maskinen er i sikker stand.
- Kontroller regelmæssigt græsopsamlere for slitage eller beskadigelse.
- På maskiner med flere knive skal der udvises forsigtighed, da en knivs rotation kan få andre knive til at rotere.
- Vær forsigtig ved justering af maskinen for at undgå, at fingrene kommer i klemme mellem bevægelige knive og maskinens faste dele.
- Ved service på knivene skal man være opmærksom på, at knivene stadig kan bevæge sig, selv om strømkilden er slukket.
- Udskift slidte eller beskadigede dele af hensyn til sikkerheden. Brug kun originale reservedele og tilbehør.
- Afør produktet med en ren klud

- Rengør om nødvendigt produktet med en fugtig klud og et mildt rengøringsmiddel. Brug ikke rengøringsmidler eller opløsningsmidler, da de kan ødelægge produktets plastdele.
- Rengør undersiden af knivbordet efter hver brug for at undgå ophobning af græs, hvilket vil forhindre korrekt bioklipning.

6 Opbevaring

- Lad altid maskinen køle af, før du opbevarer den.
- Opbevar produktet tørt, beskyttet mod fugt og frost.
- Tag batteriet ud af produktet, før det sættes til opbevaring.
- Fjern genstande fra produktet.
- Opbevar produktet utilgængeligt for børn.
- Opbevar produktet væk fra ætsende stoffer som fx salt.
- Hvis produktet skal opbevares i længere tid, skal du oplade batteriet hver 6. måned.
- Opbevar batteriet køligt og tørt. Opbevar batteriet et sted, hvor temperaturen ikke overstiger 27 °C.

7 Bortskaffelse

- Følg de lokale regler ved bortskaffelse af produktet. Brænd ikke produktet.

8 Tekniske data

Specifikation	Værdi
Spænding	18 V
Batterikapacitet (batteri medfølger ikke)	4 Ah
Batteritype (batteri medfølger ikke)	Li-ion
Motor	Børsteløs
Beskyttelse	IPX1
Vægt	12,5 kg
Højdejustering (6 niveauer)	25-70 mm
Slåbredde	38 cm
Græsopsamlerens kapacitet	40 l
Hastighed uden belastning	3800/min
Støjniveau	
Lydtryksniveau, LpA	78,0 dB(A), K=3 dB
Målt lydeffektniveau, LwA	87 dB (A), K=3 dB
Garanteret lydeffektniveau, LwA	94 dB (A), K=1,13 dB
Maksimalt vibrationsniveau ¹	<2,5m/s ² , K=1,5m/s ²

⚠ Advarsel! Brug altid høreværn!

⚠ Advarsel! Det faktiske vibrations- og støjniveau ved brug af værktøj kan afvige fra den angivne maksimale værdi, afhængigt af hvordan værktøjet bruges og af materialet. Det er derfor nødvendigt at bestemme, hvilke sikkerhedsforanstaltninger der er nødvendige for at beskytte brugeren, baseret på et skøn over eksponering under faktiske arbejdsforhold (under hensyntagen til alle faser af arbejdscyklussen, fx den tid, hvor værktøjet er slukket, og hvor det kører i tomgang, ud over opstartstiden).

¹ De deklarerede værdier for vibrationer og støj, som er målt i henhold til en standardiseret testmetode, kan bruges til at sammenligne forskellige værktøjer med hinanden og til en foreløbig vurdering af eksponeringen. Måleværdierne er blevet fastsat i overensstemmelse med EN 62841-4-3:2021.

9 Fejlfinding

Fejl	Årsag	Handling
Produktet starter ikke.	Batteripakken er ikke tilsluttet korrekt.	Kontroller, at batteripakken er tilsluttet korrekt.
	Batteriet er blevet afladet.	Kontroller, at batteriet er opladet.
	Udkastet er tilstoppet	Udfør kontrol, og fjern det græs, der har sat sig fast.
	Forkert slåhøjde, græsset er for højt, og slåhøjden er indstillet for lavt.	Juster slåhøjden til den relevante højde. Se " 4.2 Sådan justeres slåhøjden " på side 32
Motoren mister kraft.	Forkert slåhøjde.	Juster slåhøjden til den relevante højde, se " 4.2 Sådan justeres slåhøjden " på side 32
	Udkastet er tilstoppet.	Udfør kontrol, og fjern det græs, der har sat sig fast.
	Produktet slår ikke græsset korrekt, kniven er søv.	Kontroller, udskift eller slib kniven igen.
Græsopsamlere bliver ikke fuld.	Udkastet er tilstoppet.	Udfør kontrol, og fjern det græs, der har sat sig fast.
	Indikatoråbningen er snavset.	Kontroller, at indikatorens åbning er ren. Rengør om nødvendigt.
	Produktet slår ikke græsset korrekt, kniven er søv.	Kontroller, udskift eller slib kniven igen.

Spis treści

1	Wprowadzenie	36
1.1	Opis produktu.....	36
1.2	Przeznaczenie	36
1.3	Symbole.....	36
1.4	Budowa produktu.....	37
2	Bezpieczeństwo	37
2.1	Definicje bezpieczeństwa.....	37
2.2	Ogólne ostrzeżenia dotyczące bezpieczeństwa obsługi elektronarzędzi	37
2.3	Zasady bezpieczeństwa dotyczące obsługi	39
2.4	Zasady bezpieczeństwa.....	40
3	Montaż	41
3.1	Montaż produktu	41
3.2	Kosz na trawę.....	41
4	Obsługa	41
4.1	Rozdrabnianie liści.....	42
4.2	Regulacja wysokości koszenia	42
4.3	Uruchamianie produktu	42
4.4	Kontrola noża.....	42
5	Konserwacja	42
6	Przechowywanie	43
7	Utylizacja	43
8	Dane techniczne	43
9	Rozwiązywanie problemów	44

1 Wprowadzenie

1.1 Opis produktu

Opisywany produkt to akumulatorowa kosiarka do trawy.

1.2 Przeznaczenie

Produkt jest przeznaczony do koszenia trawy. Produkt jest przeznaczony wyłącznie do użytku domowego i nie służy do celów komercyjnych. Produkt jest przeznaczony do użytku wyłącznie w prywatnych ogrodach itp. Nie jest przeznaczony do użytku w miejscach publicznych, obiektach sportowych ani w rolnictwie.

1.3 Symbole

	Przed rozpoczęciem korzystania z produktu należy uważnie i ze zrozumieniem przeczytać instrukcję obsługi. Instrukcję należy zachować do późniejszych konsultacji.
	Niniejszy produkt spełnia wymagania odpowiednich dyrektyw i rozporządzeń UE.
	Uważaj na wyrzucane przedmioty.
	Ostrzeżenie: Ryzyko porażenia prądem elektrycznym.
	Używaj okularów ochronnych.
	Stosuj środki ochrony słuchu.
	Nie używaj w czasie deszczu.
	Obracające się części. Nie zbliżaj rąk.
	Przed przystąpieniem do konserwacji zawsze wyjmuj akumulator.
	Zachowaj bezpieczną odległość.

	Przed przystąpieniem do konserwacji zawsze wyjmij kluczyk bezpieczeństwa.
	Przed użyciem usuń wszelkie przedmioty, które mogą zostać wciągnięte lub wyrzucone przez produkt.
	Poruszaj się w poprzek pochyłości, nigdy pod górę ani w dół.
	Uważaj na ostry nóż. Po wyłączeniu silnika nóż nadal się obraca. Nigdy nie umieszczaj dłoni ani stóp w pobliżu lub pod obracającymi się częściami.
	Utylizować jako odpad elektryczny.

1.4 Budowa produktu

Rysunek 1

1. Uchwyt główny
2. Pałak
3. Skrzynka przełącznika
4. Górna część uchwytu
5. Dźwignia blokująca uchwyt
6. Dolna część uchwytu
7. Linka gazu
8. Pokrętko blokujące/Regulator wysokości uchwytu
9. Pokrywa komory akumulatora
10. Koło
11. Kluczyk bezpieczeństwa
12. Korpus
13. Dźwignia regulatora wysokości
14. Worek kosza na trawę

2 Bezpieczeństwo

2.1 Definicje bezpieczeństwa

! Ostrzeżenie! Nieprzestrzeganie niniejszych instrukcji stwarza ryzyko śmierci lub obrażeń ciała.

! Przestroga! Nieprzestrzeganie niniejszych instrukcji stwarza ryzyko uszkodzenia produktu, innych materiałów lub otoczenia.

Uwaga! Informacje, które należy znać w danej sytuacji.

2.2 Ogólne ostrzeżenia dotyczące bezpieczeństwa obsługi elektronarzędzi

OSTRZEŻENIE! Zapoznaj się ze wszystkimi ostrzeżeniami dotyczącymi bezpieczeństwa i instrukcjami. Niestosowanie się do ostrzeżeń i instrukcji może prowadzić do porażenia prądem elektrycznym, pożaru i/lub poważnych obrażeń ciała. Zachowaj wszystkie ostrzeżenia i instrukcje do późniejszych konsultacji. Termin „elektonarzędzie” w ostrzeżeniach odnosi się do narzędzi sieciowych (przewodowych) oraz akumulatorowych (beprzewodowych).

2.2.1 Bezpieczeństwo w miejscu pracy

- Miejsce pracy powinno być czyste i dobrze oświetlone. Nieporządek lub brak dostatecznego oświetlenia w miejscu pracy mogą być przyczyną wypadków.
- Nie używaj elektronarzędzi w atmosferach wybuchowych, na przykład w obecności łatwopalnych płynów, gazów lub pyłu. Elektronarzędzia wytwarzają iskry, które mogą spowodować zapalenie się pyłu lub oparów.
- Używając elektronarzędzi, nie pozwalaj zbliżać się dzieciom ani osobom trzecim. Rozproszenie uwagi może spowodować utratę kontroli.

2.2.2 Bezpieczeństwo osobiste

! Ostrzeżenie! Podczas użytkowania produkt wytwarza pole elektromagnetyczne. Pole to może w pewnych okolicznościach wpływać na aktywne lub pasywne implanty medyczne. Jeśli masz implant medyczny, przed użyciem produktu skonsultuj się z lekarzem i/lub producentem implantu medycznego, aby zmniejszyć ryzyko poważnych lub śmiertelnych obrażeń ciała.

- Kiedy używasz elektronarzędzia, zachowaj czujność, uważaj, co robisz i kieruj się zdrowym rozsądkiem. Nie używaj elektronarzędzia, kiedy odczuwasz zmęczenie lub jesteś pod wpływem narkotyków, alkoholu lub leków. Chwila nieuwagi podczas obsługi elektronarzędzi może spowodować poważne obrażenia ciała.
- Stosuj środki ochrony indywidualnej. Zawsze noś okulary ochronne.
- Środki ochrony, takie jak maska przeciwpyłowa, antypoślizgowe obuwie ochronne, kask czy ochronniki słuchu przeznaczone do konkretnych warunków pracy zmniejszają ryzyko obrażeń ciała.
- Przed podłączeniem narzędzia do źródła zasilania i/lub akumulatora, podniesieniem lub przeniesieniem sprawdź, czy przełącznik jest w pozycji wyłączonej. Przenoszenie elektronarzędzi z palcem na przełączniku zasilania lub

elektronarzędzia podłączonego do zasilania, w którym przełącznik jest w pozycji włączonej grozi wypadkiem.

- Przed uruchomieniem elektronarzędzia usuń wszystkie klucze nastawcze lub maszynowe.
- Klucz pozostawiony na obracającej się części elektronarzędzia może doprowadzić do obrażeń ciała.
- Nie odchylaj się zbyt mocno. Przez cały czas utrzymuj równowagę i stabilną postawę. Zapewni to lepszą kontrolę nad elektronarzędziem w nieoczekiwanych sytuacjach.
- Noś odpowiednią odzież. Nie noś luźnych ubrań ani biżuterii. Nie zbliżaj włosów, odzieży ani rękawic do ruchomych części. Luźne ubrania, biżuteria i długie włosy mogą zostać pochwycone przez ruchome części.
- Jeśli urządzenia są przeznaczone do pracy z wyposażeniem do odsysania i gromadzenia pyłu, sprawdź, czy akcesoria te zostały prawidłowo podłączone. Użycie odsysania pyłu może zmniejszyć zagrożenia wynikające z gromadzenia się pyłów.
- Postępuj się narzędziem ostrożnie i nie ignoruj zasad bezpieczeństwa, nawet jeśli masz duże doświadczenie w jego użytkowaniu. Nieuważna obsługa urządzenia może w ułamku sekundy doprowadzić do wystąpienia poważnych obrażeń ciała.

2.2.3 Użytkowanie i konserwacja elektronarzędzia

- Korzystając z elektronarzędzia, nie stosuj nadmiernej siły. Zawsze używaj odpowiedniego elektronarzędzia do danej pracy. Odpowiednie elektronarzędzie wykona zadanie lepiej i bezpieczniej w tempie, w jakim powinno pracować.
- Nie używaj elektronarzędzia, jeśli nie można go włączyć i wyłączyć za pomocą przełącznika. Elektronarzędzia, których nie można włączać i wyłączać za pomocą wyłącznika, są niebezpieczne i muszą zostać naprawione.
- Odłączaj wtyczkę od źródła zasilania i/lub wyjmuj akumulator z elektronarzędzia przed wykonaniem regulacji, zmianą wyposażenia lub przechowaniem elektronarzędzia. Takie zapobiegawcze środki ostrożności zmniejszają ryzyko przypadkowego uruchomienia elektronarzędzia.
- Przechowuj nieużywane elektronarzędzia poza zasięgiem dzieci i nie pozwalaj osobom nieznanym elektronarzędzia lub niniejszej instrukcji na jego obsługę. Elektronarzędzia stanowią zagrożenie, jeśli są używane przez nieprzeszkolonych użytkowników.
- Konserwuj odpowiednio elektronarzędzia i akcesoria. Sprawdzaj je pod kątem rozregulowania lub zacinania się

ruchomych części, awarii części lub innych problemów, które mogą wpłynąć na działanie elektronarzędzia. Uszkodzone elektronarzędzie należy naprawić przed kolejnym użyciem. Niewłaściwa konserwacja elektronarzędzi jest przyczyną wielu wypadków.

- Zadbaj, aby narzędzia tnące były ostre i czyste. Narzędzia tnące poddawane właściwej konserwacji mają ostre krawędzie, rzadziej się zacinają i można łatwiej kontrolować ich pracę.
- Używaj elektronarzędzia, akcesoriów oraz końcówek itp. zgodnie z niniejszą instrukcją, uwzględniając warunki pracy oraz zadanie, które chcesz wykonać. Używanie elektronarzędzi niezgodnie z ich przeznaczeniem może stwarzać zagrożenie.
- Uchwyty i powierzchnie chwytne powinny być suche, czyste i niezabrudzone olejem ani smarem. Jeśli uchwyty i powierzchnie chwytne będą śliskie, utrudnią bezpieczne użytkowanie i panowanie nad narzędziem w nieprzewidzianych sytuacjach.

2.2.4 Użytkowanie i konserwacja narzędzi akumulatorowych

- Ładuj tylko przy użyciu ładowarki wskazanej przez producenta. Ładowarka przeznaczona do jednego typu akumulatora może powodować zagrożenie pożarowe w przypadku używania z innym akumulatorem.
- Używaj elektronarzędzi tylko ze specjalnie przystosowanymi akumulatorami. Używanie innych akumulatorów może stwarzać ryzyko wystąpienia obrażeń ciała i pożaru.
- Jeśli akumulator nie jest używany, przechowuj go z dala od metalowych przedmiotów, takich jak spinacze do papieru, monety, klucze, gwoździe, śruby lub inne małe przedmioty metalowe, które mogą spowodować połączenie między stykami. Zwarcie styków akumulatora może spowodować poparzenia lub pożar.
- W niekorzystnych warunkach z akumulatora może wycieć płyn. W takich przypadkach nie wolno do dotykać. Jeśli dojdzie do przypadkowego kontaktu, optucz skórę wodą. Jeśli płyn dostanie się do oczu, zasięgnij porady lekarza. Płyn wyciekający z akumulatora może spowodować podrażnienia lub poparzenia.
- Nie używaj uszkodzonego bądź zmodyfikowanego akumulatora lub narzędzia. Uszkodzone lub zmodyfikowane akumulatory mogą działać w nieprzewidziany sposób, powodując pożar, wybuch lub ryzyko obrażeń ciała.
- Chroni akumulator i narzędzie przed ogniem i nadmierną temperaturą. Narażenie na działanie ognia lub temperatury powyżej 130°C może doprowadzić do wybuchu.

- Przestrzegaj wszystkich instrukcji ładowania i nie ładuj akumulatora ani narzędzia w temperaturach poza zakresem podanym w instrukcji. Ładowanie nieprawidłowe lub w temperaturach poza określonym zakresem może spowodować uszkodzenie akumulatora i zwiększyć zagrożenie pożarem.

2.2.5 Zasady bezpieczeństwa dotyczące akumulatorów litowo-jonowych

! **Ostrzeżenie!** Przeczytaj wszystkie instrukcje i zasady bezpieczeństwa dotyczące ładowarki i/lub akumulatora.

- Chroń akumulator przed wodą, wilgocią i źródłami ciepła, takimi jak bezpośrednie światło słoneczne – ryzyko wybuchu.
- Nieprawidłowo użytkowany lub uszkodzony akumulator może wydzielać opary. Takie opary mogą podrażniać układ oddechowy. Oddychaj świeżym powietrzem. Jeśli dolegliwości nie ustąpią, skorzystaj z pomocy lekarskiej.
- Używaj wyłącznie akumulatorów zalecanych przez producenta, o napięciu określonym na tabliczce znamionowej produktu. Używanie innych akumulatorów może spowodować ryzyko pożaru, wybuchu, obrażeń ciała i/lub szkód materialnych.
- Napięcie akumulatora musi odpowiadać napięciu ładowania, w przeciwnym razie istnieje ryzyko pożaru i/lub wybuchu.
- Ładuj akumulator tylko za pomocą ładowarki zalecanej przez producenta. Ładowanie innych akumulatorów może spowodować ryzyko obrażeń ciała i/lub pożaru.
- Nigdy nie próbuj otwierać akumulatora. Nie zbliżaj akumulatora do ostrych i metalowych przedmiotów oraz chroń go przed uderzeniami – ryzyko zwarcia, pożaru, wybuchu i/lub obrażeń ciała.

! **Ostrzeżenie!** Ryzyko pożaru i/lub wybuchu.

- Nigdy nie używaj uszkodzonych, wadliwych lub zdeformowanych akumulatorów. Nigdy nie próbuj otwierać akumulatora i chroń go przed uderzeniami.
- Nigdy nie ładuj akumulatora w pobliżu kwasu i/lub łatwopalnego gazu lub innych substancji.
- Nie narażaj akumulatorów na działanie ciepła lub otwartego ognia.
- Nie ładuj akumulatora w temperaturach poniżej 10°C lub powyżej 40°C, ponieważ grozi to jego uszkodzeniu.
- Nie narażaj akumulatora na działanie wysokich temperatur lub silnego światła słonecznego przez długi czas.

- Akumulator nagrzewa się podczas długiego użytkowania. Zaczekaj przed ładowaniem, aż ostygnie.
- Nigdy nie zwieraj styków akumulatora.
- Przed transportem lub przechowywaniem, a także przed utylizacją akumulatora, zapakuj go w torbę foliową lub pudełko, albo zabezpiecz jego styki.

2.2.6 Serwis

- Elektronarzędzia powinny być serwisowane przez wykwalifikowany personel wyłącznie przy użyciu oryginalnych części zamiennych. Pozwoli to zachować bezpieczeństwo elektronarzędzia.

2.2.7 Wibracje

Należy podać całkowitą wartość drgań ah rękkojeści z najwyższą emisją i niepewnością K.

Redukcja drgań i hałasu

Aby zminimalizować ryzyko związane z narażeniem na hałas i drgania, należy ograniczyć czas pracy, stosować tryby generujące niski poziom hałasu i drgań oraz stosować środki ochrony indywidualnej.

Aby zminimalizować ryzyko związane z narażeniem na działanie hałasu i drgań, należy stosować się do poniższych zaleceń:

- Używaj produktu wyłącznie do celów zgodnych z jego przeznaczeniem, opisanych w instrukcji obsługi.
- Upewnij się, że produkt jest sprawny i utrzymany w dobrym stanie.
- Używaj właściwych akcesoriów do produktu i upewnij się, że są w dobrym stanie.
- Trzymaj pewnie uchwyty/powierzchnię chwytną.
- Przeprowadzaj konserwację produktu zgodnie z niniejszą instrukcją i dbaj, aby był dobrze nasmarowany (jeśli dotyczy).
- Zaplanuj pracę w taki sposób, aby rozłożyć w czasie zadania wiążące się ze stosowaniem trybu generującego wysoki poziom drgań.

2.3 Zasady bezpieczeństwa dotyczące obsługi

! **Ostrzeżenie!** Nieprzestrzeganie niniejszych instrukcji stwarza ryzyko śmierci lub obrażeń ciała.

- Przed użyciem produktu przeczytaj poniższe ostrzeżenia.
- Nie używaj produktu, kiedy odczuwasz zmęczenie, źle się czujesz lub jesteś pod wpływem alkoholu, narkotyków lub leków. Ma to negatywny wpływ na Twój wzrok, czujność, koordynację i ocenę sytuacji.

- Nie pozwalaj używać produktu dzieciom ani osobom z nim niezaznajomionym.
 - Nie używaj produktu, jeśli jest uszkodzony.
 - Nie modyfikuj produktu.
 - Produkt musi być używany wyłącznie zgodnie z jego przeznaczeniem.
 - Przed podłączeniem akumulatora upewnij się, że przełącznik znajduje się w pozycji WYŁ.
 - Sprawdź, czy kosz na trawę jest prawidłowo zamocowany i nie odcepi się.
 - Nie używaj produktu, jeśli uchwyt lub zabezpieczenie są zdemontowane lub uszkodzone. Nie demontuj produktu, nie próbuj go modyfikować ani naprawiać – ryzyko obrażeń ciała i/lub szkód materialnych.
 - Rozejrzyj się po obszarze roboczym w poszukiwaniu potencjalnych zagrożeń, których możesz nie zauważyć w czasie używania produktu.
 - Nie używaj produktu, kiedy w pobliżu znajdują się inne osoby, a zwłaszcza dzieci, lub zwierzęta.
 - Nie przechylaj produktu podczas uruchamiania silnika.
 - Stań w bezpiecznej odległości za uchwytem.
 - Trzymaj dłonie i stopy z dala od ruchomych części podczas uruchamiania silnika.
 - Wyłączaj produkt przed przechyleniem go i przed przeniesieniem, na przykład na trawnik i z trawnika lub przez ścieżki.
 - Nigdy nie przejeżdżaj przez żwirowe nawierzchnie z włączonym silnikiem – ryzyko wyrzucenia kamieni.
 - Przed podniesieniem lub przeniesieniem produktu wyłącz go i zaczekaj, aż wszystkie ruchome części całkowicie się zatrzymają.
 - Przed przystąpieniem do regulacji wysokości koszenia wyłącz produkt i zaczekaj, aż wszystkie ruchome części całkowicie się zatrzymają.
 - Nigdy nie otwieraj klapy wyrzutu, gdy silnik nadal pracuje.
 - Przed zdjęciem kosza na trawę wyłącz produkt i zaczekaj, aż wszystkie ruchome części całkowicie się zatrzymają. Po opróżnieniu ponownie zamocuj kosz na trawę.
 - W miarę możliwości unikaj koszenia mokrej trawy.
 - Nie używaj produktu w środowiskach zagrożonych wybuchem, na przykład w pobliżu łatwopalnych cieczy, gazów lub pyłu. Produkt wytwarza iskry, które mogą spowodować zapalenie pyłu lub oparów.
 - Nie zostawiaj produktu bez nadzoru z włączonym silnikiem.
 - Używając produkt zachowaj ostrożność. Nie biegaj z produktem.
 - Uważaj, aby palce nie dostały się między noże i stałe części produktu podczas konserwacji – ryzyko poważnych obrażeń ciała.
 - Nie koś mokrego podłoża, w pobliżu strumieni/rowów lub stromych pochyłości – ryzyko utraty kontroli.
 - Nie używaj produktu do przycinania krzewów, roślin pnących lub roślinności na dachach lub balkonach, do usuwania śmieci ze ścieżek lub do przycinania gałęzek – ryzyko poważnych obrażeń ciała.
 - Nie używaj produktu do wyrównywania nierówności trawnika, takich jak kretowiska.
 - Nie używaj produktu do napędzania innych produktów.
- ### 2.3.1 Pozostałe zagrożenia
- Nawet przestrzegając odpowiednich zasad bezpieczeństwa i stosując zabezpieczenia, nie można wyeliminować wszystkich zagrożeń.
- Pozostają następujące zagrożenia:**
- Ryzyko skaleczeń.
 - Ryzyko uszkodzenia słuchu. Długotrwałe korzystanie z urządzenia bez ochrony słuchu może prowadzić do uszkodzenia słuchu. Noś środki ochrony słuchu.
 - Wibracje podczas długotrwałego i/lub nieprawidłowego użytkowania stwarzają ryzyko obrażeń ciała.
 - Istnieje podejrzenie, że podczas długotrwałego użytkowania wibracje mogą powodować problemy z krążeniem w dłoniach i ramionach lub chorobę Raynauda (białych palców). W przypadku wystąpienia drętwienia, swędzenia, mrowienia, bólu lub zmiany koloru skóry natychmiast przerwij pracę i skorzystaj z pomocy lekarskiej. Ogranicz ryzyko obrażeń spowodowanych wibracjami poprzez prawidłową konserwację narzędzia, utrzymywanie rąk w ciepłe i robienie przerw.
 - Nawet jeśli produkt jest używany zgodnie z instrukcjami, nie można wykluczyć wszystkich czynników ryzyka.
- ## 2.4 Zasady bezpieczeństwa
- ⚠️ Przestroga:** Przeczytaj uważnie instrukcję. Zapoznaj się z elementami sterującymi i prawidłową obsługą urządzenia.
- Nigdy nie pozwalaj na korzystanie z urządzenia dzieciom ani osobom, które nie zapoznały się z niniejszą instrukcją. Lokalne przepisy mogą ograniczać wiek użytkownika.

- Nigdy nie używaj urządzenia, gdy w pobliżu znajdują się inni ludzie, zwłaszcza dzieci, lub zwierzęta.
- Pamiętaj, że operator lub użytkownik jest odpowiedzialny za wypadki lub zagrożenia dla innych osób lub ich mienia.

2.5 Przygotowanie

- Podczas obsługi urządzenia zawsze noś wytrzymałe obuwie i długie spodnie. Nie obsługuj urządzenia boso ani w sandałach. Nie noś luźnych ubrań wyposażonych w zwisające sznurki lub tasiemki.
- Dokładnie sprawdź obszar, na którym urządzenie ma być używane, i usuń wszystkie przedmioty, które mogą zostać przez nie wyrzucone.
- Przed użyciem zawsze sprawdzaj wzrokowo, czy nóż, śruba noża i zespół noża nie są zużyte lub uszkodzone. Wymieniaj zużyte lub uszkodzone elementy w zestawach, aby zachować ich wyważenie. Wymieniaj uszkodzone lub nieczytelne etykiety.

3 Montaż

3.1 Montaż produktu

! Przystroga! Nie podłączaj akumulatora, dopóki nie zostaną zmontowane wszystkie części.

- 1 Przymocuj dolny uchwyt do produktu, upewniając się, że wysokość uchwytu jest ustawiona na tym samym poziomie po obu stronach. Patrz oznaczenie na pokrętle blokującym.
- 2 Zablokuj uchwyt za pomocą dźwigni blokującej, zgodnie z ilustracją. (Rysunek 2)

UWAGA: Uchwyt można ustawić na 3 różnych wysokościach. Ustaw uchwyt na odpowiedniej wysokości, odnosząc się do oznaczenia na pokrętle blokującym.

- 3 Przymocuj górną część uchwytu do dolnej części uchwytu, załóż dźwignię blokującą i popchnij ją w kierunku uchwytu, aby zablokować. (Rysunek 3)
- 4 Unieś tylną osłonę i zamocuj worek kosza na trawę. (Rysunek 4)

3.2 Kosz na trawę

- Kosz na trawę posiada wskaźnik informujący o zapelnieniu worka. (Rysunek 5)
 - A. Gdy wskaźnik opadnie (podczas pracy), kosz na trawę jest pełny. Wyłącz produkt i opróżnij worek.

- B. Gdy wskaźnik jest otwarty (podczas pracy), kosz na trawę nie jest ani pusty ani pełny.

4 Obsługa

! Ostrzeżenie! Nie używaj produktu w czasie deszczu.

- Urządzenia należy używać jedynie w świetle dziennym lub przy silnym oświetleniu sztucznym.
- Unikaj użytkowania urządzenia w mokrej trawie.
- Zawsze zachowuj stabilną postawę na pochyłościach.
- Chodź, nigdy nie biegaj.
- Koś się w poprzek pochyłości, nigdy pod górę ani w dół.
- Zachowaj szczególną ostrożność podczas zmiany kierunku na pochyłościach – ryzyko potknięcia.
- Nie koś bardzo stromych pochyłości.
- Zachowaj szczególną ostrożność podczas cofania lub przyciągania urządzenia do siebie.
- Zatrzymaj noże, jeśli urządzenie musi zostać przechylone do transportu przez powierzchnię inną niż trawa oraz podczas przemieszczania do i z obszaru, gdzie ma być używane.
- Nigdy nie używaj urządzenia z uszkodzonymi pokrywami lub osłonami albo bez zabezpieczeń, na przykład deflektorów i/lub kosza na trawę.
- Włącz ostrożnie silnik zgodnie z instrukcjami, trzymając stopy z dala od noży.
- Nie przechylaj urządzenia podczas włączania silnika z wyjątkiem sytuacji, gdy urządzenie musi zostać przechylone do uruchomienia. W takim przypadku nie przechylaj go bardziej niż jest to absolutnie konieczne i podnoś tylko tę część, która znajduje się z dala od użytkownika.
- Nie uruchamiaj urządzenia, gdy stoisz przed otworem wylotowym.
- Nie umieszczaj dłoni ani stóp w pobliżu lub pod obracającymi się częściami. Przez cały czas trzymaj się z dala od otworu wylotowego.
- Nie transportuj urządzenia z uruchomionym źródłem zasilania.
- Zatrzymaj urządzenie i usuń element blokujący. Upewnij się, że wszystkie ruchome części całkowicie się zatrzymały:
 - kiedy zostawiasz urządzenie;
 - przed usunięciem blokad lub odblokowaniem kanału;
 - przed kontrolą, czyszczeniem lub pracą przy urządzeniu;

- po uderzeniu o obcy przedmiot. Sprawdź urządzenie pod kątem uszkodzeń i dokonaj napraw przed ponownym uruchomieniem i użyciem urządzenia. Jeśli urządzenie znacznie nietypowo wibrować (natychmiast sprawdź):
- sprawdź pod kątem uszkodzeń;
- wymień lub napraw uszkodzone części;
- sprawdź i dokręć luźne elementy.
- Przed podłączeniem akumulatora upewnij się, że przełącznik znajduje się w pozycji OFF (WYŁ.).
- Przed rozpoczęciem upewnij się, że w pobliżu nie ma dzieci ani zwierząt.
- Upewnij się, że akumulator, który ma być używany, jest w pełni naładowany.
- Ustaw odpowiednią wysokość koszenia w produkcji. Zalecana wysokość koszenia wynosi 1/3 długości trawy.
- Podczas koszenia gęstej i wysokiego trawnika prowadź produkt wolniej. Aby skosić trawnik, mogą okazać się konieczne 2 przejazdy. Przed drugim koszeniem obniż nóż o kolejną 1/3 wysokości trawy.
- Aby uzyskać najlepsze wyniki, a także umożliwić najbardziej efektywne koszenie, produkt powinien zawsze pracować na pełnych obrotach.

4.1 Rozdrabnianie liści

Rozdrobnione liście mogą być korzystne dla trawnika.

- Upewnij się, że liście są suche i nie tworzą zbyt grubej warstwy na trawniku. Nie czekaj z rozdrabnianiem, aż wszystkie liście opadną z drzew.

4.2 Regulacja wysokości koszenia

⚠ Przystroga! Przed regulacją wysokości koszenia odłącz akumulator.

Produkt posiada 6 różnych poziomów koszenia (1–6)

- 1 Chcąc ustawić wysokość koszenia w produkcji, popchnij dźwignię regulatora wysokości do przodu lub do tyłu. (Rysunek 6)

Uwaga: Wysokość to odległość noża od podłoża.

4.3 Uruchamianie produktu

- 1 Umieść akumulator w komorze akumulatora (A). (Rysunek 7)
- 2 Włóż kluczyk bezpieczeństwa (B). (Rysunek 7)
- 3 Naciśnij przycisk bezpieczeństwa (A). (Rysunek 8)

- 4 Chwyć i przytrzymaj pałąk (B). (Rysunek 8)

Uwaga: Po zwolnieniu pałąka silnik natychmiast się wyłączy.

⚠ Ostrzeżenie! Nie podnoś tylnej części produktu podczas uruchamiania silnika lub w trakcie pracy. (Rysunek 9)

4.4 Kontrola noża

⚠ Ostrzeżenie! Przed demontażem noża odłącz akumulator.

Nóż jest wykonany z prasowanej stali i od czasu do czasu będzie wymagał ostrzenia. Upewnij się, że nóż jest wyważony. Niewyważony nóż będzie powodował nadmierne wibracje. Kontrola wyważenia noża:

- 1 Aby zdemontować nóż z produktu, połóż produkt na boku i odkręć śrubę noża. (Rysunek 10)
- 2 Przelóż pręt przez środkowy otwór w nożu (A) i unieś nóż poziomo. Wyważony nóż pozostanie w pozycji poziomej. (Rysunek 11)
- 3 W razie potrzeby naostrz nóż (B). (Rysunek 11)
- 4 Ponownie zamontuj nóż i dokręć śrubę momentem 25 Nm.

Uwaga: Upewnij się, że krawędź tnąca noża jest skierowana w kierunku obrotów silnika.

5 Konserwacja

⚠ Przystroga! Przed przystąpieniem do konserwacji odłącz akumulator.

- Dopilnuj, aby wszystkie nakrętki, śruby i wkręty były dokręcone, aby mieć pewność, że urządzenie jest w stanie umożliwiającym bezpieczną pracę.
- Często sprawdzaj kosz na trawę pod kątem zużycia lub pogorszenia stanu.
- W przypadku urządzeń z wieloma nożami zachowaj ostrożność, ponieważ obracanie się jednego z nich może spowodować obracanie drugiego
- Zachowaj ostrożność podczas regulacji urządzenia, aby zapobiec zakleszczeniu palców pomiędzy ruchomymi nożami a nieruchomymi częściami urządzenia.
- Podczas serwisowania noży pamiętaj, że nawet jeśli źródło zasilania jest wyłączone, noże nadal można przesuwac.

- Z uwagi na bezpieczeństwo, wymień zużyte lub uszkodzone części. Używaj wyłącznie oryginalnych części zamiennych i akcesoriów.
- Wyczyść produkt czystą szmatką
- W razie potrzeby wyczyść produkt wilgotną szmatką i łagodnym detergentem. Nie używaj środków czyszczących ani rozpuszczalników; mogą one uszkodzić plastikowe części produktu.
- Czyść spód agregatu koszącego po każdym użyciu, aby uniknąć gromadzenia się trawy, co uniemożliwiłoby prawidłowe mulczowanie.

6 Przechowywanie

- Zawsze zostawiaj urządzenie do ostygnięcia przed przechowaniem.
- Przechowuj produkt w suchym miejscu, zabezpieczony przed deszczem i temperaturami poniżej zera.
- Odłącz akumulator od produktu przed przechowaniem.
- Usuń ciała obce z produktu.
- Umieść produkt w miejscu niedostępnym dla dzieci.
- Przechowuj produkt z dala od substancji powodujących korozję, takich jak sól.
- Jeśli produkt będzie przechowywany przez dłuższy czas, ładuj akumulator co 6 miesięcy.
- Przechowuj akumulator w chłodnym i suchym miejscu. Przechowuj akumulator w miejscu o temperaturze nie wyższej niż 27°C.

7 Utylizacja

- Utylizując produkt należy postępować zgodnie z lokalnymi przepisami. Nie pal produktu.

8 Dane techniczne

Dane techniczne	Wartość
Napięcie	18 V
Pojemność akumulatora (brak w zestawie)	4 Ah
Typ akumulatora (brak w zestawie)	Litowo-jonowy
Silnik	bezszcotkowy
Stopień ochrony	IPX1
Masa	12,5 kg
Regulacja wysokości (6 poziomów)	25–70 mm
Szerokość koszenia	38 cm
Pojemność kosza na trawę	40 l
Prędkość bez obciążenia	3800/min
Poziom hałasu	
Poziom ciśnienia akustycznego, LpA	78,0 dB(A), K=3 dB
Zmierzony poziom mocy akustycznej, LwA	87 dB (A), K=3 dB
Gwarantowany poziom mocy akustycznej, LwA	94 dB (A), K=1,13 dB
Maksymalny poziom vibracji ¹	<2,5 m/s ² , K=1,5 m/s ²

! **Ostrzeżenie!** Zawsze noś środki ochrony słuchu!

! **Ostrzeżenie!** Rzeczywisty poziom vibracji i hałasu podczas użytkowania narzędzia może się różnić od określonej wartości maksymalnej w zależności od materiału i sposobu obsługi narzędzia. Dlatego należy koniecznie ustalić, jakie środki bezpieczeństwa są wymagane do ochrony użytkownika w oparciu o ocenę narażenia w danych warunkach roboczych (z uwzględnieniem czasu rozruchu oraz wszystkich etapów cyklu pracy, np. czasu, gdy urządzenie jest wyłączone i pracuje na biegu jałowym).

¹ Deklarowane wartości vibracji i hałasu, które zostały zmierzone zgodnie ze standardową metodą testową, można wykorzystać do porównania różnych narzędzi i wstępnej oceny narażenia na te czynniki. Wartości pomiarów zostały określone zgodnie z normą EN IEC 62841-4-3:2021.

9 Rozwiązywanie problemów

Błąd	Przyczyna	Postępowanie
Produkt nie włącza się.	Akumulator nie jest podłączony prawidłowo.	Sprawdź, czy akumulator jest podłączony prawidłowo.
	Akumulator jest rozładowany.	Sprawdź i dopilnuj, aby akumulator był naładowany.
	Kanał wyrzutowy jest zablokowany	Sprawdź i usuń zablokowaną trawę.
	Nieprawidłowa wysokość koszenia, trawa jest zbyt wysoka, a wysokość koszenia jest ustawiona na niską.	Ustaw wysokość koszenia na odpowiednim poziomie. Patrz punkt „4.2 Regulacja wysokości koszenia” na stronie 42
Silnik traci moc.	Nieprawidłowa wysokość koszenia.	Ustaw wysokość koszenia na odpowiednim poziomie. Patrz punkt „4.2 Regulacja wysokości koszenia” na stronie 42
	Kanał wyrzutowy jest zablokowany.	Sprawdź i usuń zablokowaną trawę.
	Produkt nie kosi prawidłowo, nóż jest tępy.	Sprawdź, wymień lub naostrz nóż.
Worek kosza na trawę nie zapełnia się.	Kanał wyrzutowy jest zablokowany.	Sprawdź i usuń zablokowaną trawę.
	Otwór wskaźnika jest brudny.	Sprawdź, czy otwór wskaźnika jest czysty. W razie potrzeby wyczyść.
	Produkt nie kosi prawidłowo, nóż jest tępy.	Sprawdź, wymień lub naostrz nóż.

Table of contents

1 Introduction	45
1.1 Product description.....	45
1.2 Intended use	45
1.3 Symbols.....	45
1.4 Product overview.....	46
2 Safety	46
2.1 Safety definitions.....	46
2.2 General power tool safety warnings.....	46
2.3 Safety instructions for operation	48
2.4 Training.....	49
3 Assembly	49
3.1 To assemble the product	49
3.2 The grass catcher.....	50
4 Operation	50
4.1 Mowing leaves.....	50
4.2 To adjust the cutting height	50
4.3 To start the the product.....	51
4.4 To check the blade.....	51
5 Maintenance	51
6 Storage	51
7 Disposal	51
8 Technical data	52
9 Troubleshooting	53

1 Introduction

1.1 Product description

The product is a battery powered lawn mower.

1.2 Intended use

The product is intended to cut grass. The product is only intended for household use and is not suitable for commercial purposes. The product is intended for use in private gardens etc. It is not intended for use in public places, sports facilities, or agriculture.

1.3 Symbols

	Read the operating instructions carefully and make sure that you understand the instructions before you use the product. Save the instructions for future reference.
	This product complies with applicable EU directives and regulations.
	Watch out for ejected objects.
	Warning: Risk of electric shock.
	Wear safety glasses.
	Wear ear protection.
	Do not use in rain.
	Rotating parts. Keep away.
	Always remove the battery before maintenance.
	Keep at a safe distance.

	Always remove the safety key before maintenance.
	Remove any objects that can get caught in, or be thrown out, by the product before use.
	Work across slopes, never up and down.
	Beware of sharp blades. Blades continue to rotate after the motor is switched off. Never put your hands or feet near, or under, rotating parts.
	Recycle as electrical waste.

1.4 Product overview

Figure 1

1. Main handle
2. Bail bar
3. Switch box
4. Upper handle tube
5. Handle locking lever
6. Lower handle tube
7. Throttle cable
8. Lock knob/ Handle height adjuster
9. Battery compartment cover
10. Wheel
11. Safety Key
12. Deck
13. Height adjuster lever
14. Grass catcher bag

2 Safety

2.1 Safety definitions

Warning! If you do not obey these instructions, there is a risk of death or injury.

Caution! If you do not obey these instructions, there is a risk of damage to the product, other materials or the adjacent area.

Note! Information that is necessary in a given situation.

2.2 General power tool safety warnings

WARNING! Read all safety warnings and all instructions. Failure to follow the warnings and instructions may result in electric shock, fire and/or serious injury. Save all warnings and instructions for future reference. The term "power tool" in the warnings refers to your mains-operated (corded) power tool or battery-operated (cordless) power tool.

2.2.1 Work area safety

- Keep work area clean and well lit. Cluttered or dark areas invite accidents.
- Do not operate power tools in explosive atmospheres, such as in the presence of flammable liquids, gases or dust. Power tools create sparks which may ignite the dust or fumes.
- Keep children and bystanders away while operating a power tool. Distractions can cause you to lose control.

2.2.2 Personal safety

Warning! The product produces an electromagnetic field when in use. This field can in some circumstances affect active or passive medical implants. If you have a medical implant you should consult your doctor and/or the manufacturer of the medical implant before using the product to reduce the risk of serious or fatal personal injury.

- Stay alert, watch what you are doing and use common sense when operating a power tool. Do not use a power tool while you are tired or under the influence of drugs, alcohol or medication. A moment of inattention while operating power tools may result in serious personal injury.
- Use personal protective equipment. Always wear eye protection.
- Protective equipment such as dust mask, non-skid safety shoes, hard hat, or hearing protection used for appropriate conditions will reduce personal injuries.
- Prevent unintentional start. Ensure the switch is in the off-position before connecting to power source and/or battery pack, picking up or carrying the tool. Carrying power tools with your finger on the switch or energising power tools that have the switch on invites accidents.
- Remove any adjusting key or wrench before turning the power tool on.
- A wrench or a key left attached to a rotating part of the power tool may result in personal injury.

- Do not overreach. Keep proper footing and balance at all times. This enables better control of the power tool in unexpected situations.
- Dress properly. Do not wear loose clothing or jewellery. Keep your hair, clothing and gloves away from moving parts. Loose clothes, jewellery or long hair can be caught in moving parts.
- If devices are provided for the connection of dust extraction and collection facilities, ensure these are connected and properly used. Use of dust collection can reduce dust-related hazards.
- Do not let familiarity gained from frequent use of tools allow you to become complacent and ignore tool safety principles. A careless action can cause severe injury within a fraction of a second.

2.2.3 Power tool use and care

- Do not force the power tool. Use the correct power tool for your application. The correct power tool will do the job better and safer at the rate for which it was designed.
- Do not use the power tool if the switch does not turn it on and off. Any power tool that cannot be controlled with the switch is dangerous and must be repaired.
- Disconnect the plug from the power source and/or the battery pack from the power tool before making any adjustments, changing accessories, or storing power tools. Such preventive safety measures reduce the risk of starting the power tool accidentally.
- Store idle power tools out of the reach of children and do not allow persons unfamiliar with the power tool or these instructions to operate the power tool. Power tools are dangerous in the hands of untrained users.
- Maintain power tools and accessories. Check for misalignment or binding of moving parts, breakage of parts and any other condition that may affect the power tool's operation. If damaged, have the power tool repaired before use. Many accidents are caused by poorly maintained power tools.
- Keep cutting tools sharp and clean. Properly maintained cutting tools with sharp cutting edges are less likely to bind and are easier to control.
- Use the power tool, accessories and tool bits etc. in accordance with these instructions, taking into account the working conditions and the work to be performed. Use of the power tool for operations different from those intended could result in a hazardous situation.
- Keep handles and grasping surfaces dry, clean and free from oil and grease. Slippery handles and grasping surfaces do not allow for safe handling and control of the tool in unexpected situations.

2.2.4 Battery tool use and care

- Recharge only with the charger specified by the manufacturer. A charger that is suitable for one type of battery pack may create a risk of fire when used with another battery pack.
- Use power tools only with specifically designated battery packs. Use of any other battery packs may create a risk of injury and fire.
- When battery pack is not in use, keep it away from other metal objects, like paper clips, coins, keys, nails, screws or other small metal objects, that can make a connection from one terminal to another. Shorting the battery terminals together may cause burns or a fire.
- Under abusive conditions, liquid may be ejected from the battery; avoid contact. If contact accidentally occurs, flush with water. If liquid contacts eyes, additionally seek medical help. Liquid ejected from the battery may cause irritation or burns.
- Do not use a battery pack or tool that is damaged or modified. Damaged or modified batteries may exhibit unpredictable behaviour resulting in fire, explosion or risk of injury
- Do not expose a battery pack or tool to fire or excessive temperature. Exposure to fire or temperature above 130 °C may cause explosion.
- Follow all charging instructions and do not charge the battery pack or tool outside the temperature range specified in the instructions. Charging improperly or at temperatures outside the specified range may damage the battery and increase the risk of fire.

2.2.5 Safety instructions for Lithium-Ion batteries

 **Warning!** Read all the instructions and safety instructions for the charger and/or battery.

- Keep batteries away from water, moisture and sources of heat such as direct sunlight – risk of explosion.
- The battery can emit fumes when used incorrectly or if damaged. Such fumes can irritate the respiratory system. Breathe in fresh air. Seek medical attention if the complaint persists.
- Only use batteries of the type recommended by the manufacturer, with the voltage specified on the type plate on the product. The use of other batteries can result in a risk of fire, explosion, personal injury and/or material damage.
- The battery voltage must correspond to the charging voltage, otherwise there is a risk of fire and/or explosion.

- Only charge the battery with the charger recommended by the manufacturer. Charging other batteries can result in a risk of personal injury and/or fire.
- Never attempt to open the battery. Keep the battery away from sharp objects and metal objects, and do not subject it to knocks or blows – risk of short-circuiting, fire, explosion and/or personal injury.

⚠ Warning! Risk of fire and/or explosion.

- Never use damaged, defective or deformed batteries. Never attempt to open the battery or subject it to knock and blows.
- Never charge the battery near acid and/or flammable gas or other substances.
- Do not expose batteries to heat or naked flames.
- Do not charge the battery at temperatures below 10°C or above 40°C, this can damage the battery.
- Do not expose the battery to high temperatures or strong sunlight for long periods.
- The battery will get hot during long periods of use. Allow it to cool before charging.
- Never short-circuit the battery terminals.
- The battery must be packed in a plastic bag or box, or the battery terminals sealed, before transport or storage and before waste disposal of the battery.

2.2.6 Service

- Have your power tool serviced by a qualified repair person using only identical replacement parts. This will ensure that the safety of the power tool is maintained.

2.2.7 Vibration

The vibration total value a_h of the handle with the highest emission and the uncertainty K shall be declared.

Vibration and noise reduction

To reduce the impact of noise and vibration emission, limit the time of operation, use low-vibration and low-noise operating modes as well as wear personal protective equipment.

Take the following points into account to minimise the vibration and noise exposure risks:

- Only use the product as intended by its design and these instructions.
- Ensure that the product is in good condition and well maintained.
- Use correct attachments for the product and ensure they in good condition.

- Keep tight grip on the handles/gripping surface.
- Maintain this product in accordance with these instructions and keep it well lubricated (where appropriate).
- Plan your work schedule to spread any high vibration tool use across a longer period of time.

2.3 Safety instructions for operation

⚠ Warning! If you do not obey these instructions, there is a risk of death or injury.

- Read the warning instructions that follow before you use the product.
- Do not use the product if you are tired, ill or under the influence of alcohol, drugs or medicine. This has a negative effect on your vision, alertness, coordination and judgement.
- Do not allow any children or anyone who is unfamiliar with the product to use it.
- Do not use the product if it is damaged.
- Do not modify the product.
- The product must only be used for its intended purpose.
- Make sure the switch is in OFF-position before the battery pack is connected.
- Check that the grass catcher is correctly installed and cannot come loose.
- Do not use the product if a handle or safety device is dismantled or damaged. Do not dismantle the product or attempt to modify or repair it – risk of personal injury and/or material damage.
- Look around the work area for potential risks that you might not notice when the product is in use.
- Do not use the product when other persons, especially children, or pets, are in the vicinity.
- Do not tilt the product when you start the motor.
- Stand at a safe distance behind the handle.
- Keep your hands and feet away from moving parts before you start the motor.
- Switch off the product before you tilt it and before you move it, for example to and from the lawn or over paths.
- Never cross over gravel surfaces whilst the motor is in operation – risk of stones being ejected.
- Switch off the product and wait until all moving parts have completely stopped before you lift or carry the product.

- Switch off the product and wait until all moving parts have completely stopped before you perform any adjustments or before you adjust the cutting height.
- Never open the ejector flap when the motor is still in operation.
- Switch off the product and wait until all moving parts have completely stopped before you remove the grass catcher. Reattach the grass catcher after emptying.
- If possible, avoid to cut wet grass.
- Do not use the product in explosive environments, for example near flammable liquids, gas or dust. The product produces sparks, which can ignite dust and fumes.
- Do not leave the product unattended when the motor is in operation.
- Use the product carefully. Do not run with the product.
- Make sure your fingers do not get stuck between the blades and fixed parts of the product during maintenance – risk of serious personal injury.
- Do not mow wet ground, near streams/ditches or steep slopes – risk of losing control.
- Do not use the product to cut bushes, creeping plants or vegetation on roofs or balconies, to remove rubbish from paths or to cut twigs – risk of serious personal injury.
- Do not use the product in an attempt to level irregularities in the lawn, such as molehills.
- Do not use the product to drive other products.

2.3.1 Remaining risks

Even if appropriate safety regulations are adhered to and safety devices are used, it is not possible to eliminate all risks.

The following risks remain:

- Risk of cut injuries.
- Risk of hearing impairment. Prolonged use without ear protection can result in the risk of a hearing impairment. Wear ear protection.
- Risk of personal injury as a result of vibration during prolonged and/or incorrect use.
- During prolonged use vibrations are suspected to cause circulation problems in the hands and arms, or Raynaud's syndrome (white fingers). Stop working immediately and seek medical attention if you experience numbness, itching, tingling or pain, or if your skin changes colour. Limit the risk of injuries as a result of vibrations by maintaining the tool correctly, keeping your hands warm and taking breaks.

- Even if the product is used in accordance with the instructions it is impossible to rule out all risk factors.

2.4 Training

⚠ Caution: Read the instructions carefully. Be familiar with the controls and the correct use of the machine.

- Never allow children or people unfamiliar with these instructions to use the machine. Local regulations can restrict the age of the operator.
- Never operate the machine while people, especially children, or pets are nearby.
- Keep in mind that the operator or user is responsible for accidents or hazards occurring to other people or their property

2.5 Preparation

- While operating the machine always wear substantial footwear and long trousers. Do not operate the machine when barefoot or wearing open sandals. Avoid wearing clothing that is loose fitting or that has hanging cords or ties.
- Thoroughly inspect the area where the machine is to be used and remove all objects which can be thrown by the machine.
- Before using, always visually inspect to see that the blade, blade bolt and the blade assembly are not worn or damaged. Replace worn or damaged components in sets to preserve balance. Replace damaged or unreadable labels.

3 Assembly

3.1 To assemble the product

⚠ Caution! Do not connect the battery until all parts are assembled.

- 1 Attach the lower handle to the product, make sure that you set the height of the handle on the same level on both sides. Refer to the marking on the locking knob.
- 2 Lock the tubes in place with the locking lever as shown in the illustration. (Figure 2)

NOTE: The handle can be adjusted into 3 different heights. Refer to the marking on the locking knob and adjust the height of the handle into an applicable height.

- 3 Attach the upper handle tube to the lower handle

tube, attach the locking lever and push it towards the handle to lock. (Figure 3)

- 4** Open the rear cover and attach the grass catcher bag. (Figure 4)

3.2 The grass catcher

- The grass catcher has an indicator which shows if the bag is full. (Figure 5)
 - A. When the indicator falls down (during operation), the grass catcher is full. Turn off the product and empty the bag.
 - B. When the indicator is open (during operation), the grass catcher is not empty or not full.

4 Operation

⚠ Warning! Do not use the product in the rain.

- Operate the machine only in daylight or in good artificial light.
- Avoid operating the machine in wet grass.
- Always be sure of your footing on slopes.
- Walk, never run.
- Mow across the face of slopes, never up and down.
- Exercise extreme caution when changing direction on slopes, risk of tripping.
- Do not mow excessively steep slopes.
- Use extreme caution when reversing or pulling the machine towards you.
- Stop the blade(s) if the machine has to be tilted for transportation when crossing surfaces other than grass, and when transporting the machine to and from the area to be used.
- Never operate the machine with defective guards or shields, or without safety devices, for example deflectors and/or grass collector, in place.
- Switch on the motor carefully according to instructions and with feet well away from the blade(s).
- Do not tilt the machine when switching on the motor, except if the machine has to be tilted for starting. In this case, do not tilt it more than absolutely necessary and lift only the part, which is away from the operator.
- Do not start the machine when standing in front of the discharge opening.
- Do not put hands or feet near or under rotating parts.

Keep clear of the discharge opening at all times.

- Do not transport the machine while the power source is running.
- Stop the machine, and remove the disabling device. Make sure that all moving parts have come to a complete stop:
 - whenever you leave the machine,
 - before clearing blockages or unclogging chute,
 - before checking, cleaning or working on the machine,
 - after striking a foreign object. Inspect the machine for damage and make repairs before restarting and operating the machine; if the machine starts to vibrate abnormally (check immediately),
 - inspect for damage,
 - replace or repair any damaged parts,
 - check for and tighten any loose parts.
- Make sure the switch button is in OFF-position before the battery pack is connected.
- Make sure that there are no children or animals nearby before you start.
- Make sure the battery you are going to use is fully charged.
- Adjust the cutting height of the product to an applicable height. The recommended cutting height for mowing is 1/3 of the grass length.
- Walk slower with the product when you cut a lawn that is thick and high. It might be necessary to cut the lawn in 2 passes. Lowering the blade another 1/3 of the height of the grass on the second cut.
- The product should always be operated at full throttle to get the best result, it also allow it to do the most effective job of mowing.

4.1 Mowing leaves

Leaves that are mowed can be beneficial to your lawn.

- Make sure the leaves are dry and are not laying too thick on the lawn. Do not wait for all the leaves to be off the trees before you mow.

4.2 To adjust the cutting height

⚠ Caution! Disconnect the battery before you adjust the cutting height.

The product has 6 different height levels (1–6)

- 1** To adjust the cutting height of the product; push the height adjuster lever forward or backward. (Figure 6)

Note: The height is the distance of the blade from the ground.

4.3 To start the the product

- 1 Insert the battery into the battery slot (A). (Figure 7)
- 2 Insert the safety key (B). (Figure 7)
- 3 Push the safety button (A). (Figure 8)
- 4 Grasp and hold the bail bar (B). (Figure 8)

Note: The motor turns off as soon as the bail bar is released.

Warning! Do not lift the rear part of the product while you start the motor or during operation. (Figure 9)

4.4 To check the blade

Warning! Disconnect the battery before the blade is disassembled.

The blade is made of pressed steel and will need to be sharpened from time to time. Make sure that the blade is balanced, an unbalanced blade will cause excessive vibration. To check the blade for balance:

- 1 To disassemble the blade from the product; put the product sideways and uncrew the blade bolt. (Figure 10)
- 2 Insert a rod through the center hole of the blade (A) and lift the blade horizontally. A balanced blade will remain horizontal. (Figure 11)
- 3 Sharpen the blade if necessary (B). (Figure 11)
- 4 Reattach the blade and tighten the bolt with torque 25 Nm.

Note: Make sure that the cutting edge of the blade points into the direction of the motor rotation.

5 Maintenance

Caution! Disconnect the battery before any maintenance is carried out.

- Keep all nuts, bolts and screws tight to be sure the machine is in safe working condition.
- Check the grass collector frequently for wear or deterioration.

- On machines with multi blade, take care as rotating one blade can cause other blades to rotate
- Be careful during adjustment of the machine to prevent entrapment of the fingers between moving blades and fixed parts of the machine.
- When servicing the blades be aware that, even though the power source is switched off, the blades can still be moved.
- Replace worn or damaged parts for safety. Use only genuine replacement parts and accessories.
- Wipe the product with a clean cloth
- If needed, clean the product with a damp cloth and mild detergent. Do not use cleaning agents or solvents; these can be aggressive to the plastic parts of the product.
- Clean the underside of the cutting deck after each use to avoid a build-up of grass, which would prevent proper mulching.

6 Storage

- Always allow the machine to cool down before storing.
- Store the product in a dry area, protected from wet conditions and freezing temperatures.
- Remove the battery from the product before putting into storage.
- Remove foreign material from the product.
- Keep this product out of the reach of children.
- Store the product away from corrosive substances, such as salt.
- If the product is going to be stored for a long time, charge the battery every 6 months.
- Store the battery in a cool and dry place. Store the battery in a place with temperature not higher than 27°C.

7 Disposal

- Make sure that you follow local regulations when you discard the product. Do not burn the product.

8 Technical data

Specification	Value
Voltage	18 V
Battery capacity (battery not included)	4 Ah
Battery type (battery not included)	Li-ion
Motor	Brushless
Protection	IPX1
Weight	12.5 kg
Height adjustment (6 levels)	25–70 mm
Mowing width	38 cm
Grass catcher capacity	40 L
No-load speed	3800/min
Noise levels	
Sound pressure level, LpA	78.0 dB(A), K=3 dB
Measured sound power level, LwA	87 dB (A), K=3 dB
Guaranteed sound power level, LwA	94 dB (A), K=1.13 dB
Maximum vibrations level ¹	<2.5m/s ² , K=1.5m/s ²

Warning! Always wear hearing protection!

Warning! The actual vibration and noise level when using tools may differ from the specified maximum value, depending on how the tool is used and the material. It is therefore necessary to determine which safety precautions are required to protect the user, based on an estimate of exposure in actual operating conditions (taking into account all stages of the work cycle, e.g. the time when the tool is switched off and when it is idling, in addition to the start-up time).

¹ The declared values for vibration and noise, which have been measured according to a standardized test method, can be used to compare different tools with each other and for a preliminary assessment of exposure. The measurement values have been determined in accordance with EN IEC 62841-4-3:2021.

9 Troubleshooting

Error	Cause	Action
The product does not start.	The battery pack is not connected correctly.	Do a check so that the battery pack is connected correctly.
	The battery has been discharged.	Do a check and make sure the battery is charged.
	The discharge chute is clogged	Do a check and remove the grass that got stuck.
	Incorrect cutting height, the grass is too high and the cutting height is adjusted to low.	Adjust the cutting height to applicable height. Refer to "4.2 To adjust the cutting height" on page 50
The motor loses power.	Incorrect cutting height.	Adjust the cutting height to applicable height. Refer to "4.2 To adjust the cutting height" on page 50
	The discharge chute is clogged.	Do a check and remove the grass that got stuck.
	The product does not cut correctly, the blade is dull.	Do a check, replace or sharpen the blade.
The grass catcher bag does not get full.	The discharge chute is clogged.	Do a check and remove the grass that got stuck.
	The indicator opening is dirty.	Do a check so that the opening of the indicator is clean. Clean if necessary.
	The product does not cut correctly, the blade is dull.	Do a check, replace or sharpen the blade.

Inhaltsverzeichnis

1 Einführung	54
1.1 Produktbeschreibung.....	54
1.2 Verwendungszweck.....	54
1.3 Symbole.....	54
1.4 Produktübersicht.....	55
2 Sicherheit	55
2.1 Sicherheitsdefinitionen.....	55
2.2 Allgemeine Sicherheitswarnungen für Elektrowerkzeuge.....	55
2.3 Sicherheitshinweise für den Betrieb.....	58
2.4 Hinweise.....	59
3 Montage	59
3.1 Montage des Produkts.....	59
3.2 Der Grassammelbehälter.....	59
4 Betrieb	59
4.1 Blätter mähen.....	60
4.2 Einstellen der Schnitthöhe.....	60
4.3 Starten des Produkts.....	60
4.4 Überprüfen des Messers.....	61
5 Pflege	61
6 Lagerung	61
7 Entsorgung	61
8 Technische Daten	62
9 Fehlerbehebung	63

1 Einführung

1.1 Produktbeschreibung





Das Produkt ist ein Akku-Rasenmäher.

1.2 Verwendungszweck

Das Produkt ist zum Mähen von Gras bestimmt. Das Produkt ist nur für den Gebrauch im Haushalt, nicht für den kommerziellen Gebrauch bestimmt. Das Produkt ist für den Gebrauch in Privatgärten usw. vorgesehen. Es ist nicht für den Einsatz an öffentlichen Orten, Sporteinrichtungen oder in der Landwirtschaft vorgesehen.

1.3 Symbole

	Lesen Sie die Bedienungsanleitung sorgfältig durch und vergewissern Sie sich, dass Sie die Anweisungen verstanden haben, bevor Sie das Produkt verwenden. Speichern Sie die Anweisungen zur späteren Verwendung.
	Dieses Produkt entspricht den geltenden EU-Richtlinien und -Verordnungen.
	Achten Sie auf ausgeworfene Objekte.
	Warnung: Stromschlaggefahr.
	Schutzbrille tragen.
	Gehörschutz tragen.
	Nicht bei Regen verwenden.
	Rotierende Teile. Halten Sie sich von diesen fern.
	Entfernen Sie den Akku vor jeder Wartung.

	Sicherheitsabstand beachten.
	Ziehen Sie vor Wartungsarbeiten immer den Sicherheitsschlüssel ab.
	Entfernen Sie vor der Verwendung alle Gegenstände, die sich im Gerät festssetzen oder vom Gerät herausgeschleudert werden können.
	Arbeiten Sie an Steigungen quer, niemals nach oben und unten.
	Achten Sie auf scharfe Messer. Die Messer bewegen sich weiter, nachdem der Motor ausgeschaltet wurde. Halten Sie Ihre Hände oder Füße niemals in die Nähe oder unter rotierende Teile.
	Recyceln Sie es als Elektromüll.

1.4 Produktübersicht

Abbildung 1

1. Hauptgriff
2. Bügel
3. Gangschaltung
4. Oberes Griffrohr
5. Verriegelungshebel des Griffs
6. Unteres Griffrohr
7. Gaszug
8. Verriegelungsknopf/Höhenverstellung am Griff
9. Abdeckung des Akkufachs
10. Rad
11. Sicherheitsschlüssel
12. Deck
13. Hebel für Höheneinstellung
14. Grassammelbeutel

2 Sicherheit

2.1 Sicherheitsdefinitionen

! Achtung! Wenn Sie diese Anweisungen nicht befolgen, besteht die Gefahr von Tod oder Verletzungen.

! Achtung! Wenn Sie diese Anweisungen nicht befolgen, besteht die Gefahr, dass das Produkt, andere Materialien oder der angrenzende Bereich beschädigt werden.

Hinweis! Informationen, die in einer bestimmten Situation notwendig sind.

2.2 Allgemeine Sicherheitswarnungen für Elektrowerkzeuge

ACHTUNG! Lesen Sie alle Sicherheitshinweise und Anweisungen. Die Nichtbeachtung der Warnungen und Anweisungen kann zu Stromschlägen, Bränden und/oder schweren Verletzungen führen. Heben Sie alle Warnungen und Anweisungen zur späteren Verwendung auf. Der Begriff „Elektrowerkzeug“ in den Warnhinweisen bezieht sich auf Ihr netzbetriebenes (kabelgebundenes) Elektrowerkzeug oder Ihr akkubetriebenes (kabelloses) Elektrowerkzeug.

2.2.1 Sicherheit im Arbeitsbereich

- Halten Sie den Arbeitsbereich sauber und gut beleuchtet. Unordentliche oder dunkle Bereiche führen zu Unfällen.
- Verwenden Sie Elektrowerkzeuge nicht in explosionsgefährdeten Bereichen, wie z. B. in der Nähe von brennbaren Flüssigkeiten, Gasen oder Staub. Elektrowerkzeuge erzeugen Funken, die Staub oder Dämpfe entzünden können.
- Halten Sie Kinder und Umstehende fern, während Sie ein Elektrowerkzeug bedienen. Ablenkungen können dazu führen, dass Sie die Kontrolle verlieren.

2.2.2 Persönliche Sicherheit

! Achtung! Das Produkt erzeugt während der Verwendung ein elektromagnetisches Feld. Dieses Feld kann unter bestimmten Umständen aktive oder passive medizinische Implantate beeinflussen. Wenn Sie ein medizinisches Implantat besitzen, sollten Sie vor der Verwendung des Produkts Ihren Arzt und/oder den Hersteller des medizinischen Implantats konsultieren, um das Risiko schwerer oder tödlicher Verletzungen zu verringern.

- Bleiben Sie wachsam, achten Sie auf das, was Sie tun, und verwenden Sie gesunden Menschenverstand, wenn Sie ein Elektrowerkzeug bedienen. Verwenden Sie kein Elektrowerkzeug, während Sie müde sind oder unter dem Einfluss von Drogen, Alkohol oder Medikamenten stehen. Ein Moment der Unaufmerksamkeit beim Betrieb von Elektrowerkzeugen kann zu schweren Verletzungen führen.

- Verwenden Sie persönliche Schutzausrüstung. Tragen Sie immer einen Augenschutz.
- Ein Moment der Unaufmerksamkeit beim Betrieb von Elektrowerkzeugen kann zu schweren Verletzungen führen.
- Verhindern Sie ein unbeabsichtigtes Starten. Stellen Sie sicher, dass sich der Schalter in der Position Aus befindet, bevor Sie das Gerät an die Stromquelle und/oder den Akku anschließen, es aufnehmen oder tragen. Das Tragen von Elektrowerkzeugen mit dem Finger auf dem Schalter oder das Anschließen an die Stromversorgung von eingeschalteten Elektrowerkzeugen führt zu Unfällen.
- Vor dem Einschalten des Elektrowerkzeugs alle Einstellschlüssel oder Schraubenschlüssel entfernen.
- Ein Schraubenschlüssel oder Schlüssel, der an einem rotierenden Teil des Elektrowerkzeugs befestigt ist, kann zu Verletzungen führen.
- Bei der Arbeit nicht zu stark strecken. Halten Sie stets einen guten Stand und Ihr Gleichgewicht. Dies ermöglicht eine bessere Kontrolle des Elektrowerkzeugs in unerwarteten Situationen.
- Kleiden Sie sich richtig. Tragen Sie keine lose Kleidung oder Schmuck. Halten Sie Haare, Kleidung und Handschuhe von beweglichen Teilen fern. Lose Kleidung, Schmuck oder lange Haare können sich in beweglichen Teilen verfangen.
- Wenn Geräte für den Anschluss von Absaug- und Sammelanlagen vorgesehen sind, stellen Sie sicher, dass diese angeschlossen und ordnungsgemäß verwendet werden. Die Verwendung von Staubsammelvorrichtungen kann die Gefahren durch Staub verringern.
- Werden Sie durch die häufige Verwendung von Werkzeugen nicht nachlässig und ignorieren Sie nicht die Grundsätze der Werkzeugsicherheit. Eine unvorsichtige Handlung kann innerhalb von Sekundenbruchteilen schwere Verletzungen verursachen.
- Verwenden Sie das Elektrowerkzeug nicht, wenn der Schalter es nicht ein- und ausschaltet. Solche vorbeugenden Sicherheitsmaßnahmen verringern das Risiko, dass das Elektrowerkzeug versehentlich gestartet wird.
- Lagern Sie nicht benutzte Elektrowerkzeuge außerhalb der Reichweite von Kindern, und lassen Sie Personen, die mit dem Elektrowerkzeug oder diesen Anweisungen nicht vertraut sind, das Elektrowerkzeug nicht bedienen. Elektrowerkzeuge sind in den Händen ungeschulter Benutzer gefährlich.
- Warten Sie Elektrowerkzeuge und Zubehör. Auf Fehlaustrichtung oder Verklebungen beweglicher Teile, Bruch von Teilen und andere Bedingungen prüfen, die die Funktion des Elektrowerkzeugs beeinträchtigen können. Bei Beschädigung des Elektrowerkzeugs vor Gebrauch reparieren lassen. Viele Unfälle werden durch schlecht gewartete Elektrowerkzeuge verursacht.
- Halten Sie die Schneidwerkzeuge scharf und sauber. Ordnungsgemäß gewartete Schneidwerkzeuge mit scharfen Schneidkanten klemmen weniger wahrscheinlich und sind leichter zu kontrollieren.
- Verwenden Sie das Elektrowerkzeug, das Zubehör und die Werkzeugbits usw. gemäß diesen Anweisungen unter Berücksichtigung der Arbeitsbedingungen und der durchzuführenden Arbeiten. Die Verwendung des Elektrowerkzeugs bei anderen als den vorgesehenen Arbeiten kann zu einer Gefahrensituation führen.
- Halten Sie Griffe und Griffflächen trocken, sauber und frei von Öl und Fett. Rutschige Griffe und Griffflächen ermöglichen in unerwarteten Situationen keine sichere Handhabung und Kontrolle des Werkzeugs.

2.2.3 Verwendung und Pflege von Elektrowerkzeugen

- Das Elektrowerkzeug nicht mit Gewalt einsetzen. Verwenden Sie das richtige Elektrowerkzeug für Ihre Anwendung. Das richtige Elektrowerkzeug macht die Arbeit besser und sicherer in der Geschwindigkeit, für die es entwickelt wurde.
- Verwenden Sie das Elektrowerkzeug nicht, wenn der Schalter es nicht ein- und ausschaltet. Alle Elektrowerkzeuge, die mit dem Schalter nicht gesteuert werden können, sind gefährlich und müssen repariert werden.

2.2.4 Verwendung und Pflege von akkubetriebenen Werkzeugen

- Laden Sie das Gerät nur mit dem vom Hersteller angegebenen Ladegerät auf. Ein Ladegerät, das für einen Batterietyp geeignet ist, kann bei Verwendung mit einem anderen Batterietyp eine Brandgefahr darstellen.
- Verwenden Sie Elektrowerkzeuge nur mit speziell dafür vorgesehenen Batteriepacks. Bei Verwendung anderer Akkus besteht Verletzungs- und Brandgefahr.
- Wenn die Batterie nicht verwendet wird, halten Sie sie von anderen Metallgegenständen wie Büroklammern, Münzen, Schlüsseln, Nägeln, Schrauben oder anderen kleinen Metallgegenständen fern, die eine Verbindung von einem Anschluss zum anderen herstellen können. Ein Kurzschluss zwischen den Batterieklemmen kann Verbrennungen oder einen Brand verursachen.

- Unter missbräuchlichen Bedingungen kann Flüssigkeit aus dem Akku austreten; Kontakt vermeiden. Bei versehentlichem Kontakt mit Wasser spülen. Wenn Flüssigkeit die Augen berührt, suchen Sie zusätzlich medizinische Hilfe auf. Aus dem Akku austretende Flüssigkeit kann zu Reizungen oder Verbrennungen führen.
- Verwenden Sie keine beschädigten oder modifizierten Akkus oder Werkzeuge. Beschädigte oder modifizierte Akkus können ein unvorhersehbares Verhalten aufweisen, das zu Feuer, Explosion oder Verletzungsgefahr führt.
- Setzen Sie Akkus oder Werkzeuge keinem Feuer oder übermäßiger Temperatur aus. Bei einem Brand oder einer Temperatur über 130 °C kann es zu einer Explosion kommen.
- Befolgen Sie alle Anweisungen zum Aufladen, und laden Sie den Akku oder das Gerät nicht außerhalb des in den Anweisungen angegebenen Temperaturbereichs auf. Unsachgemäßes Laden oder bei Temperaturen außerhalb des angegebenen Bereichs kann den Akku beschädigen und die Brandgefahr erhöhen.

2.2.5 Sicherheitshinweise für Lithium-Ionen-Akkus

! Achtung! Lesen Sie alle Anweisungen und Sicherheitshinweise für das Ladegerät und/oder den Akku.

- Akkus von Wasser, Feuchtigkeit und Wärmequellen wie direktem Sonnenlicht fernhalten – Explosionsgefahr.
- Der Akku kann bei falscher Verwendung oder Beschädigung Dämpfe abgeben. Solche Dämpfe können die Atemwege reizen. Atmen Sie frische Luft ein. Suchen Sie einen Arzt auf, wenn die Beschwerden weiterhin bestehen.
- Verwenden Sie nur Akkus des vom Hersteller empfohlenen Typs mit der auf dem Typenschild des Produkts angegebenen Spannung. Die Verwendung anderer Akkus kann zu Brand-, Explosions-, Personen- und/oder Sachschäden führen.
- Die Akkuspannung muss der Ladespannung entsprechen, sonst besteht Brand- und/oder Explosionsgefahr.
- Laden Sie den Akku nur mit dem vom Hersteller empfohlenen Ladegerät auf. Das Aufladen anderer Akkus kann zu Verletzungen und/oder Bränden führen.
- Versuchen Sie niemals, den Akku zu öffnen. Halten Sie den Akku von scharfen Gegenständen und Metallgegenständen fern und setzen Sie ihn keinen Stößen oder Schlägen aus – Gefahr von Kurzschluss, Brand, Explosion und/oder Verletzungen.

! Achtung! Brand- und/oder Explosionsgefahr.

- Verwenden Sie keine beschädigten, defekten oder verformten Akkus. Versuchen Sie niemals, den Akku zu öffnen oder ihn Schlägen auszusetzen.
- Laden Sie den Akku nicht in der Nähe von Säure und/oder entflammbarem Gas oder anderen Substanzen auf.
- Setzen Sie den Akku keiner Hitze oder offenen Flammen aus.
- Laden Sie den Akku nicht bei Temperaturen unter 10 °C oder über 40 °C auf, da er sonst beschädigt werden kann.
- Setzen Sie den Akku keinen hohen Temperaturen oder starkem Sonnenlicht über einen längeren Zeitraum aus.
- Der Akku wird bei längerem Gebrauch heiß. Lassen Sie ihn vor dem Laden abkühlen.
- Die Pole des Akkus niemals kurzschließen.
- Der Akku muss vor dem Transport oder der Lagerung und vor der Entsorgung des Akkus in einem Plastikbeutel oder einer Kunststoffbox verpackt oder die Pole versiegelt werden.

2.2.6 Service

- Lassen Sie Ihr Elektrowerkzeug von einem qualifizierten Reparaturmitarbeiter warten und verwenden Sie nur identische Ersatzteile. Dadurch wird sichergestellt, dass die Sicherheit des Elektrowerkzeugs gewahrt bleibt.

2.2.7 Vibration

Der Vibrationsgesamtwert a_h des Griffs mit der höchsten Emission und die Unsicherheit K sind anzugeben.

Vibrations- und Geräuschreduzierung

Um die Auswirkungen von Lärm- und Schwingungsemissionen zu verringern, begrenzen Sie die Betriebsdauer, verwenden Sie vibrations- und geräuscharmere Betriebsarten und tragen Sie persönliche Schutzausrüstung.

Berücksichtigen Sie die folgenden Punkte, um das Risiko der Vibrations- und Lärmbelastung zu minimieren:

- Verwenden Sie das Produkt nur so, wie es nach seiner Konstruktion und diesen Anweisungen vorgesehen ist.
- Stellen Sie sicher, dass sich das Produkt in gutem Zustand befindet.
- Verwenden Sie die richtigen Aufsätze für das Produkt und stellen Sie sicher, dass sie sich in gutem Zustand befinden.
- Halten Sie die Griffe/Griffflächen fest.
- Pflegen Sie dieses Produkt gemäß diesen Anweisungen und halten Sie es gut geschmiert (falls zutreffend).

- Planen Sie Ihre Arbeit so, dass der Einsatz von Werkzeugen mit hohen Vibrationen über einen längeren Zeitraum verteilt wird.

2.3 Sicherheitshinweise für den Betrieb

⚠ Achtung! Wenn Sie diese Anweisungen nicht befolgen, besteht die Gefahr von Tod oder Verletzungen.

- Lesen Sie die folgenden Warnhinweise, bevor Sie das Produkt verwenden.
- Verwenden Sie das Produkt nicht, wenn Sie müde oder krank sind oder unter dem Einfluss von Alkohol, Drogen oder Medikamenten stehen. Dies wirkt sich negativ auf Ihre Sehkraft, Aufmerksamkeit, Koordination und Ihr Urteilsvermögen aus.
- Erlauben Sie Kindern oder Personen, die mit dem Produkt nicht vertraut sind, nicht, es zu benutzen.
- Verwenden Sie das Produkt nicht, wenn es beschädigt ist.
- Verändern Sie das Produkt nicht.
- Das Produkt darf nur für den vorgesehenen Zweck verwendet werden.
- Stellen Sie sicher, dass sich der Schalter in der AUS-Position befindet, bevor der Akku angeschlossen wird.
- Prüfen Sie, ob der Grassammelbehälter richtig montiert ist und sich nicht lösen kann.
- Verwenden Sie das Gerät nicht, wenn ein Griff oder eine Sicherheitsvorrichtung zerlegt oder beschädigt ist. Demontieren Sie das Produkt nicht und versuchen Sie nicht, es zu modifizieren oder zu reparieren – es besteht das Risiko von Verletzungen und/oder Sachschäden.
- Sehen Sie sich im Arbeitsbereich nach möglichen Risiken um, die Sie möglicherweise nicht bemerken, wenn das Produkt in Gebrauch ist.
- Verwenden Sie das Produkt nicht, wenn sich andere Personen, insbesondere Kinder oder Haustiere, in der Nähe befinden.
- Neigen Sie das Gerät beim Starten des Motors nicht.
- Stellen Sie sich in einem sicheren Abstand hinter den Griff.
- Halten Sie Hände und Füße beim Starten des Motors von beweglichen Teilen fern.
- Schalten Sie das Gerät aus, bevor Sie es kippen und bewegen, z. B. auf den Rasen oder über Wege.
- Bei laufendem Motor niemals über Schotterflächen fahren – es besteht die Gefahr, dass Steine herausgeschleudert werden.
- Schalten Sie das Gerät aus und warten Sie, bis alle beweglichen Teile vollständig zum Stillstand gekommen sind, bevor Sie das Gerät anheben oder transportieren.
- Schalten Sie das Gerät aus und warten Sie, bis alle beweglichen Teile vollständig zum Stillstand gekommen sind, bevor Sie Einstellungen vornehmen oder die Schnitthöhe einstellen.
- Öffnen Sie niemals die Auswurfklappe, wenn der Motor läuft.
- Schalten Sie das Gerät aus und warten Sie, bis alle beweglichen Teile vollständig zum Stillstand gekommen sind, bevor Sie den Grassammelbehälter entfernen. Setzen Sie den Grassammelbehälter nach dem Entleeren wieder fest ein.
- Vermeiden Sie es möglichst, nasses Gras zu schneiden.
- Verwenden Sie das Produkt nicht in explosionsgefährdeten Umgebungen, z. B. in der Nähe von brennbaren Flüssigkeiten, Gasen oder Staub. Das Produkt erzeugt Funken, die Staub und Dämpfe entzünden können.
- Lassen Sie das Gerät nicht unbeaufsichtigt, wenn der Motor in Betrieb ist.
- Verwenden Sie das Produkt vorsichtig. Rennen Sie nicht mit dem Produkt.
- Achten Sie darauf, dass sich Ihre Finger nicht zwischen den Messern und den festen Teilen des Produkts klemmen – es besteht die Gefahr schwerer Verletzungen.
- Mähen Sie keinen nassen Boden, in der Nähe von Bächen/Gräben oder steilen Hängen – es besteht die Gefahr, die Kontrolle zu verlieren.
- Verwenden Sie das Produkt nicht zum Schneiden von Büschen, Schlingpflanzen oder Vegetation auf Dächern oder Balkonen, zum Entfernen von Abfällen von Wegen oder zum Schneiden von Zweigen – es besteht Verletzungsgefahr.
- Verwenden Sie das Produkt nicht, um Unregelmäßigkeiten im Rasen, wie z. B. Maulwurfhügel, auszugleichen.
- Verwenden Sie das Produkt nicht zum Betrieb anderer Produkte.

2.3.1 Verbleibende Risiken

Selbst wenn entsprechende Sicherheitsvorschriften eingehalten und Sicherheitsvorrichtungen verwendet werden, ist es nicht möglich, alle Risiken auszuschließen.

Die folgenden Risiken bleiben bestehen:

- Gefahr von Schnittverletzungen.
- Risiko einer Hörschädigung. Längerer Gebrauch ohne Gehörschutz kann das Risiko einer Hörbeeinträchtigung bergen. Gehörschutz tragen.
- Bei längerer und/oder falscher Verwendung besteht Verletzungsgefahr durch Vibrationen.
- Bei längerer Nutzung können Vibrationen vermutlich zu Durchblutungsproblemen in Händen und Armen oder dem Raynaud-Symptom (weiße Finger) führen. Hören Sie sofort auf zu arbeiten und suchen Sie einen Arzt auf, wenn Sie Taubheitsgefühl, Juckreiz, Kribbeln oder Schmerzen haben oder wenn Ihre Haut sich färbt. Um das Verletzungsrisiko durch Vibrationen zu begrenzen, halten Sie das Werkzeug ordnungsgemäß instand, halten Sie Ihre Hände warm und machen Sie häufige Pausen.
- Selbst wenn das Produkt gemäß den Anweisungen verwendet wird, können nicht alle Risikofaktoren ausgeschlossen werden.

2.4 Hinweise

⚠ Achtung: Die Anweisungen müssen aufmerksam gelesen werden. Der Bediener muss sich mit den Bedienelementen und der richtigen Verwendung des Geräts vertraut machen.

- Kindern oder anderen Personen, die mit diesen Anweisungen nicht vertraut sind, niemals erlauben, das Gerät zu verwenden. Das Alter der Bedienperson kann durch lokale Bestimmungen eingeschränkt sein.
- Das Gerät nie betreiben, wenn Personen, insbesondere Kinder, oder Haustiere in der Nähe sind.
- Daran denken, dass der Bediener für Unfälle und Zwischenfälle verantwortlich ist, die andere Personen oder deren Eigentum betreffen.

2.5 Vorbereitung

- Beim Betrieb des Geräts stets festes Schuhwerk und lange Hosen tragen. Das Gerät darf nicht barfuß oder mit offenen Schuhen betrieben werden. Das Tragen von Kleidung mit lockerem Sitz oder herunterhängenden Bändern oder Schnüren ist zu vermeiden.
- Sorgfältig den Bereich überprüfen, in dem das Gerät verwendet werden soll, und sämtliche Gegenstände, die vom Gerät weggeschleudert werden könnten, entfernen.
- Vor dem Betrieb stets eine Sichtprüfung durchführen, um sicherzugehen, dass das Messer, die

Befestigungsschraube des Messers und die Messerbaugruppe nicht abgenutzt oder beschädigt sind. Abgenutzte oder beschädigte Komponenten immer als gesamtes Set austauschen, um ein Ungleichgewicht zu vermeiden. Beschädigte oder unleserliche Aufkleber ersetzen.

3 Montage

3.1 Montage des Produkts

⚠ Achtung! Schließen Sie den Akku erst an, wenn alle Teile montiert sind.

- 1 Befestigen Sie den unteren Griff am Gerät. Stellen Sie sicher, dass Sie die Höhe des Griffs auf beiden Seiten auf dieselbe Höhe einstellen. Siehe Markierung auf dem Verriegelungsknopf.
- 2 Verriegeln Sie die Rohre mit dem Verriegelungshebel, wie in der Abbildung gezeigt. (Abbildung 2)

HINWEIS: Der Griff kann auf 3 verschiedene Höhen eingestellt werden. Beachten Sie die Markierung auf dem Verriegelungsknopf, und stellen Sie die Höhe des Griffs auf eine geeignete Höhe ein.

- 3 Befestigen Sie das obere Griffrohr am unteren Griffrohr, bringen Sie den Verriegelungshebel an und drücken Sie ihn zum Verriegeln in Richtung des Griffs. (Abbildung 3)
- 4 Öffnen Sie die hintere Abdeckung und befestigen Sie den Grassammelbeutel. (Abbildung 4)

3.2 Der Grassammelbehälter

- Der Grassammelbehälter verfügt über eine Anzeige, die darauf hinweist, ob der Beutel voll ist. (Abbildung 5)
 - A. Wenn die Anzeige nach unten geht (während des Betriebs), ist der Grassammelbehälter voll. Schalten Sie das Produkt aus und leeren Sie den Beutel.
 - B. Wenn die Anzeige geöffnet ist (während des Betriebs), ist der Grassammelbehälter nicht leer oder nicht voll.

4 Betrieb

⚠ Achtung! Verwenden Sie das Gerät nicht bei Regen.

- Das Gerät nur bei Tageslicht oder bei guter künstlicher Beleuchtung verwenden.
- Den Betrieb des Geräts bei nassem Gras vermeiden.

- In Hanglagen stets auf guten Halt beim Gehen achten.
- Niemals laufen, nur gehen.
- Stets quer zum Hang mähen, niemals auf und ab.
- Gehen Sie beim Richtungswechsel an Hängen äußerst vorsichtig vor, da Stolpergefahr besteht.
- Keine extrem steilen Hänge mähen.
- Äußerst vorsichtig sein, wenn das Gerät gewendet oder zu sich hergezogen wird.
- Das/Die Messer anhalten, wenn das Gerät für den Transport gekippt werden muss, wenn andere Flächen als Gras überquert werden und wenn das Gerät zum Einsatzbereich transportiert bzw. von dort abtransportiert wird.
- Das Gerät nie betreiben, wenn Schutzabdeckungen oder -blenden kaputt sind oder wenn Sicherheitsvorrichtungen wie Ablenkelemente und/oder der Fangkorb nicht angebracht sind.
- Den Motor vorsichtig unter Einhaltung der Anweisungen starten und dabei darauf achten, dass die Füße weit genug vom/von den Messer(n) entfernt sind.
- Das Gerät nicht beim Anlassen des Motors kippen, es sei denn es muss zum Starten gekippt werden. Das Gerät in diesem Fall nicht mehr als absolut nötig kippen und ausschließlich den Teil anheben, der vom Bediener weiter weg ist.
- Das Gerät nicht starten, während man vor der Auswurföffnung steht.
- Hände oder Füße niemals in die Nähe oder unter rotierende Teile halten. Stets von der Auswurföffnung weg bleiben.
- Transportieren Sie das Gerät nicht, während die Stromquelle angeschlossen ist.
- Das Gerät ausschalten und die Gerätesperre entfernen. Stellen Sie sicher, dass alle beweglichen Teile vollständig angehalten haben:
 - immer wenn man das Gerät verlässt,
 - bevor man Störungen behebt oder den Auswurf frei macht,
 - bevor man Überprüfungs-, Reinigungs- oder Reparaturarbeiten am Gerät ausführt,
 - nachdem ein Fremdkörper erwischt wurde. Prüfen Sie die Maschine auf Beschädigungen und führen Sie Reparaturen durch, bevor Sie die Maschine neu starten und in Betrieb nehmen. Wenn die Maschine anfängt, ungewöhnlich zu vibrieren (sofort prüfen),
 - auf Beschädigungen überprüfen,
 - beschädigte Teile austauschen oder reparieren,
 - das Gerät auf lose Teile überprüfen und diese festziehen.
- Stellen Sie sicher, dass sich die Schaltertaste in der AUS-Position befindet, bevor der Akku angeschlossen wird.
- Stellen Sie sicher, dass sich keine Kinder oder Tiere in der Nähe befinden, bevor Sie beginnen.
- Stellen Sie sicher, dass der Akku, den Sie verwenden möchten, vollständig aufgeladen ist.
- Stellen Sie die Schnitthöhe des Produkts auf eine geeignete Höhe ein. Die empfohlene Schnitthöhe zum Mähen beträgt 1/3 der Graslänge.
- Gehen Sie langsamer mit dem Produkt, wenn Sie einen Rasen schneiden, der dick und hoch ist. Es kann erforderlich sein, den Rasen in 2 Durchgängen zu schneiden. Senken Sie das Messer beim zweiten Schnitt um weitere 1/3 der Grashöhe ab.
- Das Produkt sollte immer mit Vollgas betrieben werden, um das beste Ergebnis zu erzielen, und es arbeitet so auch am effektivsten.

4.1 Blätter mähen

Gemähte Blätter können gut für Ihren Rasen sein.

- Stellen Sie sicher, dass die Blätter trocken sind und nicht zu dick auf dem Rasen liegen. Warten Sie nicht, bis alle Blätter von den Bäumen gefallen sind, bevor Sie mähen.

4.2 Einstellen der Schnitthöhe

! **Achtung!** Trennen Sie den Akku, bevor Sie die Schnitthöhe einstellen.

Das Produkt hat 6 verschiedene Höhenstufen(1-6)

- 1 Um die Schnitthöhe des Geräts einzustellen, drücken Sie den Hebel zur Höhenverstellung nach vorn oder hinten. (Abbildung 6)

Hinweis: Die Höhe ist der Abstand des Messers zum Boden.

4.3 Starten des Produkts

- 1 Setzen Sie den Akku in das Akkufach (A) ein. (Abbildung 7)
- 2 Stecken Sie den Sicherheitsschlüssel (B) ein. (Abbildung 7)
- 3 Die Sicherheitstaste (A) drücken. (Abbildung 8)

- 4 Halten Sie den Spannbügel (B) fest. (Abbildung 8)

Hinweis: Der Motor schaltet sich ab, sobald der Bügel losgelassen wird.

⚠ Achtung! Heben Sie den hinteren Teil des Produkts nicht an, während Sie den Motor starten oder während er in Betrieb ist. (Abbildung 9)

4.4 Überprüfen des Messers

⚠ Achtung! Trennen Sie den Akku, bevor Sie das Messer entfernen.

Das Messer besteht aus Pressstahl und muss von Zeit zu Zeit geschärft werden. Stellen Sie sicher, dass das Messer ausgewuchtet ist. Ein unausgewichtetes Messer verursacht übermäßige Vibrationen. So prüfen Sie das Messer:

- 1 Um das Messer vom Gerät zu entfernen, legen Sie das Gerät seitlich ab und lösen die Messerschraube. (Abbildung 10)
- 2 Eine Stange durch das mittlere Loch des Messers (A) einführen und das Messer horizontal anheben. Ein ausgewichtetes Messer bleibt waagrecht. (Abbildung 11)
- 3 Gegebenenfalls das Messer schärfen (B). (Abbildung 11)
- 4 Befestigen Sie das Messer wieder und ziehen Sie die Schraube mit einem Anzugsmoment von 25 Nm fest.

Hinweis: Stellen Sie sicher, dass die Schneidkante des Messers in die Drehrichtung des Motors zeigt.

5 Pflege

⚠ Achtung! Trennen Sie den Akku, bevor Wartungsarbeiten durchgeführt werden.

- Sicherstellen, dass alle Muttern, Bolzen und Schrauben stets fest angezogen sind, um den sicheren Betrieb des Geräts zu gewährleisten.
- Den Fangkorb regelmäßig auf Abnutzung bzw. Beschädigung überprüfen.
- Bei Geräten mit mehreren Messern besonders vorsichtig sein, da sich durch die Rotation eines der Messer auch andere Messer zu drehen beginnen können.
- Bei der Einstellung des Geräts vorsichtig sein, um zu verhindern, dass Finger zwischen rotierende Messer und fixe Teile des Geräts gelangen.

- Bei der Wartung der Messer ist zu beachten, dass diese sicher auch bewegen können, obwohl die Stromversorgung abgeschaltet ist.
- Abgenutzte oder beschädigte Teile aus Sicherheitsgründen austauschen. Ausschließlich Originalersatzteile und -zubehör verwenden.
- Wischen Sie das Produkt mit einem sauberen Tuch ab.
- Reinigen Sie das Gerät bei Bedarf mit einem feuchten Tuch und einem milden Reinigungsmittel. Verwenden Sie keine Reinigungsmittel oder Lösungsmittel, da diese die Kunststoffteile des Produkts angreifen können.
- Reinigen Sie die Unterseite des Mähdecks nach jedem Gebrauch, um eine Ansammlung von Gras zu vermeiden, die ein ordnungsgemäßes Mulchen verhindern würde.

6 Lagerung

- Das Gerät stets abkühlen lassen, bevor es zur Aufbewahrung weggeräumt wird.
- Bewahren Sie das Produkt an einem trockenen Ort auf, der vor Nässe und Frost geschützt ist.
- Entfernen Sie den Akku vom Produkt vor der Lagerung.
- Entfernen Sie Fremdkörper vom Produkt.
- Halten Sie das Produkt außerhalb der Reichweite von Kindern.
- Lagern Sie das Produkt nicht in der Nähe von ätzenden Substanzen wie Salz.
- Wenn das Produkt über einen längeren Zeitraum gelagert werden soll, laden Sie den Akku alle 6 Monate auf.
- Lagern Sie den Akku an einem kühlen und trockenen Ort. Lagern Sie den Akku an einem Ort mit einer Temperatur von nicht mehr als 27 °C.

7 Entsorgung

- Achten Sie beim Entsorgen des Produkts auf die Einhaltung der örtlichen Vorschriften. Verbrennen Sie das Produkt nicht.

8 Technische Daten

Spezifikation	Wert
Spannung	18 V
Akkukapazität (Akku nicht im Lieferumfang enthalten)	4 Ah
Akkutyp (Akku nicht im Lieferumfang enthalten)	Li-Ion
Motor	Bürstenlos
Schutzklasse	IPX1
Gewicht	12,5 kg
Höhenverstellung (6 Stufen)	25–70 mm
Mähbreite	38 cm
Fassungsvermögen des Grassammelbehälters	40 l
Drehzahl ohne Last	3.800 U/Min.
Geräuschpegel	
Schalldruckpegel, LpA	78,0 dB(A), K=3 dB
Gemessener Schalleistungsgrad, LWA	87 dB(A), K=3 dB
Garantierter Schalleistungs- Pegel, LWA	94 dB(A), K=1,13 dB
Maximaler Schwingungsgrad ¹	<2,5m/s ² , K=1,5m/s ²

⚠ Achtung! Tragen Sie immer einen Gehörschutz!

⚠ Achtung! Der tatsächliche Vibrations- und Geräuschpegel bei der Verwendung von Werkzeugen kann vom angegebenen Maximalwert abweichen, je nachdem, wie das Werkzeug verwendet wird und welches Material verwendet wird. Es ist daher erforderlich, anhand einer Schätzung der Exposition bei den tatsächlichen Betriebsbedingungen zu bestimmen, welche Sicherheitsvorkehrungen zum Schutz des Benutzers erforderlich sind (unter Berücksichtigung aller Phasen des Arbeitszyklus, z. B. der Zeit, zu der das Werkzeug ausgeschaltet wird und im Leerlauf läuft, zusätzlich zur Startzeit).

¹ Die angegebenen Werte für Vibration und Lärm, die nach einer standardisierten Testmethode gemessen wurden, können zum Vergleich verschiedener Werkzeuge untereinander und zur vorläufigen Bewertung der Exposition verwendet werden. Die Messwerte wurden gemäß EN IEC 62841-4-3:2021 ermittelt.

9 Fehlerbehebung

Fehler	Ursache	Maßnahme
Das Produkt startet nicht.	Der Akku ist nicht richtig angeschlossen.	Überprüfen Sie, ob der Akku richtig angeschlossen ist.
	Der Akku wurde entladen.	Prüfen Sie, ob der Akku geladen ist.
	Der Auswurf ist verstopft	Prüfen Sie auf festgeklebtes Gras und entfernen Sie es.
	Falsche Schnitthöhe, das Gras ist zu hoch und die Schnitthöhe ist niedrig eingestellt.	Stellen Sie die Schnitthöhe auf die entsprechende Höhe ein. Siehe <u>„4.2 Einstellen der Schnitthöhe“ auf Seite 60</u>
Der Motor verliert seine Leistung.	Falsche Schnitthöhe.	Stellen Sie die Schnitthöhe auf die entsprechende Höhe ein. Siehe <u>„4.2 Einstellen der Schnitthöhe“ auf Seite 60</u>
	Der Auswurf ist verstopft.	Prüfen Sie auf festgeklebtes Gras und entfernen Sie es.
	Das Gerät schneidet nicht richtig, das Messer ist stumpf.	Führen Sie eine Prüfung durch, ersetzen Sie das Messer oder schärfen Sie es erneut.
Der Grassammelbehälter wird nicht voll.	Der Auswurf ist verstopft.	Prüfen Sie auf festgeklebtes Gras und entfernen Sie es.
	Die Öffnung der Anzeige ist verschmutzt.	Prüfen Sie, ob die Öffnung der Anzeige sauber ist. Bei Bedarf reinigen.
	Das Gerät schneidet nicht richtig, das Messer ist stumpf.	Führen Sie eine Prüfung durch, ersetzen Sie das Messer oder schärfen Sie es erneut.

Sisällysluettelo

1 Johdanto	64
1.1 Tuotteen kuvaus	64
1.2 Käyttötarkoitus	64
1.3 Symbolit	64
1.4 Tuotekatsaus.....	65
2 Turvallisuus	65
2.1 Turvallisuuden määritelmät.....	65
2.2 Yleiset sähkötyökälujen turvallisuusvaroitukset.....	65
2.3 Käytön turvallisuusohjeet.....	67
2.4 Koulutus	68
3 Kokoonpano	68
3.1 Tuotteen kokoaminen	68
3.2 Keruusäiliö	69
4 Käyttö	69
4.1 Lehtien leikkaaminen	69
4.2 Leikkuukorkeuden säätö	69
4.3 Tuotteen käynnistäminen	69
4.4 Terän tarkastaminen	70
5 Huolto	70
6 Varastointi	70
7 Hävittäminen	70
8 Tekniset tiedot	71
9 Vianetsintä	72

1 Johdanto

1.1 Tuotteen kuvaus

Tuote on akkukäyttöinen ruohonleikkuri.

1.2 Käyttötarkoitus

Tuote on tarkoitettu ruohon leikkaamiseen. Tuote on tarkoitettu vain kotitalouskäyttöön, ei kaupalliseen käyttöön. Tuote on tarkoitettu käytettäväksi yksityisissä puutarhoissa jne. Sitä ei ole tarkoitettu käytettäväksi julkisissa tiloissa, urheilutiloissa tai maataloudessa.

1.3 Symbolit

	Lue käyttöohjeet huolellisesti ja varmista, että ymmärrät ohjeet ennen tuotteen käyttöä. Säilytä ohjeet myöhempiä käyttöä varten.
	Tämä tuote on sovellettavien EU-direktiivien ja -asetusten mukainen.
	Varo sinkoutuvia esineitä.
	Varoitus: Sähköiskun vaara.
	Käytä suojalaseja.
	Käytä kuulonsuojaimia.
	Ei saa käyttää sateessa.
	Pyöriäviä osia. Pysy kaukana.
	Irrota aina akku ennen huoltoa.
	Pysy turvallisella etäisyydellä.

	Irrota turva-avain aina ennen huoltoa.
	Poista ennen käyttöä kaikki esineet, jotka voivat takertua tuotteeseen tai jotka tuote voi singota ulos.
	Työskentele rinteën suuntaisesti, älä koskaan ylös ja alas.
	Varo teräviä teriä. Terät jatkavat pyörimistä moottorin sammuttamisen jälkeen. Älä vie käsiä tai jalkoja pyörivien osien läheisyyteen tai niiden alle.
	Kierrätetään sähköjätteenä.

1.4 Tuotekatsaus

Kuva 1

1. Työntöaisa
2. Turvasanka
3. Kytkinrasia
4. Työntöaisan yläosa
5. Työntöaisan lukitusvipu
6. Työntöaisan alaosa
7. Johto
8. Lukitusnappi/ Työntöaisan korkeudensäätö
9. Akkulokeron kansi
10. Pyörä
11. Turva-avain
12. Kansi
13. Korkeudensäätövipu
14. Keruusaäiliö

2 Turvallisuus

2.1 Turvallisuuden määritelmät

! **Varoitus!** Ohjeiden noudattamatta jättäminen aiheuttaa kuoleman tai henkilövahingon vaaran.

! **Varo!** Ohjeiden noudattamatta jättäminen aiheuttaa tuotteen, muiden materiaalien tai vieraisten alueiden vahingoittumisen vaaran.

Huom! Tarpeellista tietoa tietyssä tilanteessa.

2.2 Yleiset sähkötyökalujen turvallisuusvaroitukset

VAROITUS! Lue kaikki varoitukset ja ohjeet. Varoitusten ja ohjeiden noudattamatta jättäminen saattaa johtaa sähköiskuun, tulipaloon ja/tai vakavaan loukkaantumiseen. Säilytä kaikki varoitukset ja ohjeet myöhemmää käyttöä varten. Varoituksissa käytettävä termi "sähkötyökalu" viittaa sekä verkkovirtakäyttöisiin sähkötyökaluihin (joissa on virtajohto) että akkukäyttöisiin sähkötyökaluihin (joissa ei ole virtajohtoa).

2.2.1 Työalueen turvallisuus

- Pidä työalue siistinä ja hyvin valaistuna. Epäsiisti tai pimeä työalue altistaa onnettomuuksille.
- Älä käytä sähkötyökaluja räjähdysriskissä ympäristöissä, kuten syttyvien nesteiden, kaasujen tai pölyn läheisyydessä. Sähkötyökaluista syntyy kipinöitä, jotka saattavat syyttää pölyn tai höyryt.
- Älä käytä sähkötyökalua lasten tai sivullisten läheisyydessä. Häiriötekijät saattavat johtaa hallinnan menettämiseen.

2.2.2 Henkilöturvallisuus

! **Varoitus!** Tuote synnyttää sähkömagneettisen kentän käytön aikana. Tämä kenttä voi joissakin olosuhteissa vaikuttaa aktiivisiin tai passiivisiin lääketieteellisiin implantteihin. Jos sinulla on lääketieteellinen implantti, ota yhteys lääkäriin ja/tai lääketieteellisen implantin valmistajaan ennen tuotteen käyttöä vakavan tai kuolettavan henkilövahingon riskin pienentämiseksi.

- Ole valppaana, keskity tekemiseesi ja käytä maalaisjärkeä käyttäessäsi sähkötyökalua. Älä käytä sähkötyökaluja väsyneenä tai huumeiden, alkoholin tai lääkkeiden vaikutuksen alaisena. Hetkellinen tarkkaavaisuuden herpaantuminen sähkötyökaluja käytettäessä saattaa johtaa vakavaan loukkaantumiseen.
- Käytä henkilösuojaimia. Käytä aina suojalaseja.
- Suojavarusteiden, kuten hengityssuojaimen, liukumattomilla pohjilla varustettujen turvakenkien, suojakypärän ja kuulosuojaimien käyttäminen vähentää loukkaantumisvaaraa.
- Estä tahaton käynnistyminen. Varmista, että virtakytkin on Off-asennossa, ennen kuin kytket virtalähteen ja/tai akun, nostat tai kannat työkalua. Sähkötyökalujen kantaminen sormi liipaisimella tai virran kytkemisen sähkötyökaluihin, joiden virtakytkin on käyttöasennossa, voi aiheuttaa tapaturman.

- Poista säätöavain tai kiintoavain ennen sähkötyökalun kytkemistä päälle.
- Sähkötyökalun pyörivään osaan kiinnitetty kiintoavain tai säätöavain voivat aiheuttaa henkilövahinkoja.
- Älä kirkkua liian kauas. Pidä jalkasi tukevalla alustalla ja pysy tasapainossa. Näin voit tehostaa sähkötyökalun hallintaa yllättävissä tilanteissa.
- Pukeudu asianmukaisesti. Älä käytä löysiä vaatteita tai koruja. Pidä hiukset, vaatteet ja käsineet erossa liikkuvista osista. Löysät vaatteet, korut tai pitkät hiukset voivat takertua liikkuviin osiin.
- Jos työkalussa on liitännät pölynpoisto- ja keruulaitteiston liittämistä varten, varmista että ne on kytketty oikein ja niitä myös käytetään. Pölynpoiston käyttö voi vähentää pölyyn liittyviä vaaroja.
- Älä anna työkalujen tiheästä käytöstä saadun totumuksen tehdä sinua välinpitämättömäksi ja unohtaa työkalujen turvallisuusperiaatteita. Huolimaton toiminta voi aiheuttaa vakavia vammoja sekunnin murto-osassa.

2.2.3 Sähkötyökalun käyttö ja käsittely

- Älä ylikuormita sähkötyökalua. Käytä käyttötarkoitukseen soveltuvaa sähkötyökalua. Oikea sähkötyökalu suoriutuu tehtävästä tehokkaasti ja turvallisesti.
- Älä käytä sähkötyökalua, jos kytkin ei kytkä sitä päälle ja pois. Sähkötyökalu, jota ei voi ohjata kytkimellä, on vaarallinen ja se on korjattava.
- Irrota pistoke virtalähteestä ja/tai akku sähkötyökalusta, ennen kuin suoritat säätöjä, vaihdat lisävarusteita tai varastoit sähkötyökalun. Nämä ennakoivat turvatoimet vähentävät sähkötyökalun tahattoman käynnistymisen riskiä.
- Säilytä sähkötyökalut lasten ulottumattomissa, äläkä anna sellaisten henkilöiden käyttää sähkötyökalua, jotka eivät tunne sähkötyökalua tai näitä ohjeita. Sähkötyökalut ovat vaarallisia tottumattomien käyttäjien käsissä.
- Huolehdi sähkötyökaluista ja tarvikkeista. Tarkista kulmavirheet ja liikkuvien osien kiinnitys, osien eheys ja muut sähkötyökalun käyttöön vaikuttavat asiat. Vaurioitunut sähkötyökalu on korjattava ennen käyttöä. Monet onnettomuudet johtuvat huonosti huolletuista sähkötyökaluista.
- Pidä leikkaustyökalut terävinä ja puhtaina. Hyvin hoidetut ja terävät leikkaustyökalut jumittuvat vähemmän ja ovat helpompia hallita.
- Käytä sähkötyökalua, lisäosia, teriä, jne. näiden ohjeiden mukaisesti ja ota huomioon työolosuhteet ja suoritettava työ. Jos sähkötyökalua käytetään muuhun kuin sen

alkuperäiseen käyttötarkoitukseen, seurauksena saattaa olla vaaratilanne.

- Pidä kahvat ja tartuntapinnat kuivina ja puhtaina öljystä ja rasvasta. Liukkaat kahvat ja tartuntapinnat eivät mahdollista työkalun turvallista käsittelyä ja hallintaa odottamattomissa tilanteissa.

2.2.4 Akkutyökalun käyttö ja käsittely

- Lataa ainoastaan valmistajan määrittämällä laturilla. Tietyille akulle sopiva laturi saattaa aiheuttaa tulipalovaaran, jos sitä käytetään toisen akun kanssa.
- Käytä sähkötyökaluissa vain niille tarkoitettuja akkuja. Muiden akkujen käyttäminen saattaa johtaa loukkaantumiseen tai tulipaloon.
- Kun akku ei ole käytössä, pidä se erossa metalliesineistä, kuten paperiliittimistä, kolikoista, avaimista, nauloista, ruuveista ja muista pienistä metalliesineistä, jotka voivat yhdistyä navat toisiinsa. Akun napojen oikosulkeminen saattaa aiheuttaa palovammoja tai tulipalon.
- Jos akkua vaurioitetaan, siitä saattaa vuotaa nestettä, välttää nesteen koskettamista. Jos kosketus tapahtuu, huuhtelee vedellä. Jos nestettä pääsee silmiin, ota yhteys lääkäriin. Akkuneste saattaa aiheuttaa ärsytystä tai palovammoja.
- Älä käytä akkua tai työkalua, joka on vaurioitunut tai jota on muutettu. Vaurioituneet tai muutetut akut voivat käyttäytyä arvaamattomasti ja aiheuttaa tulipalon, räjähdysen tai loukkaantumisaarua.
- Älä altista akkua tai sähkötyökalua tulelle tai liian korkealle lämpötilalle. Altistuminen tulelle tai yli 130 °C:n lämpötilalle voi aiheuttaa räjähdysen.
- Noudata kaikkia latausohjeita äläkä lataa akkua tai työkalua ohjeissa määritellyn lämpötila-alueen ulkopuolella. Lataaminen väärin tai määritellyn alueen ulkopuolisissa lämpötiloissa voi vahingoittaa akkua ja lisätä tulipalon vaaraa.

2.2.5 Litiumioniakkuja koskevat turvallisuusohjeet

⚠ Varoitus! Lue kaikki laturin ja/tai akun ohjeet ja turvallisuusohjeet.

- Pidä akut kaukana vedestä, kosteudesta ja lämmönlähteistä, kuten suorasta auringonvalosta – räjähdysvaara.
- Akusta voi vapautua höyryjä, jos sitä käytetään väärin tai jos se on vaurioitunut. Tällaiset höyryt voivat ärsyttää hengityselimiä. Hengitä raitista ilmaa. Jos oireet jatkuvat, ota yhteys lääkäriin.

- Käytä vain valmistajan suosittelemia akku, joiden jännite on ilmoitettu tuotteen tyyppikivessä. Muiden akkujen käyttö voi aiheuttaa vaaratilanteen ja/tai aineellisia vahinkoja.
- Akun jännitteen on vastattava latausjännitetä, muutoin on olemassa tulipalon ja/tai räjähdysvaara.
- Lataa akku vain valmistajan suosittelemalla laturilla. Muiden akkujen lataaminen voi aiheuttaa vaaratilanteen ja/tai tulipalon.
- Älä yritä avata akkua. Pidä akku kaukana terävistä esineistä ja metalliesineistä äläkä altista sitä iskuille – oikosulun, tulipalon, räjähdysvaaran ja/tai henkilövahinkojen vaara.

! **Varoitus!** Tulipalon and/tai räjähdysvaara.

- Älä käytä vahingoittuneita, viallisia tai epämuodostuneita akkuja. Älä koskaan yritä avata akkua tai altista sitä kolhuille ja iskuille.
- Älä lataa akkua happojen ja/tai syttyvien kaasujen tai muiden aineiden lähellä.
- Älä altista akkua kuumuudelle tai avotulelle.
- Älä lataa akkua alle 10 °C:n tai yli 40 °C:n lämpötiloissa, sillä se voi vahingoittaa akkua.
- Älä altista akkua korkeille lämpötiloille tai voimakkaalle auringonpaisteelle pitkiä aikoja kerrallaan.
- Akku kuumenee pitkän käytön aikana. Anna sen jäähtyä ennen latausta.
- Älä koskaan oikosulje akun napoja.
- Akku on pakattava muovipussiin tai -laatikkoon tai akun liittimet on peitettävä ennen kuljetusta tai varastointia ja ennen akun hävittämistä.

2.2.6 Huolto

- Anna valtuutetun korjaajan suorittaa sähkötyökalun huolto käyttäen ainoastaan identtisiä varaosia. Tämä varmistaa sähkötyökalun turvallisuuden.

2.2.7 Tärinä

Suurin kahvan tärinän kokonaisarvo ah ja epävarmuus K on ilmoitettava.

Tärinän ja melun vähentäminen

Melun ja tärinän vaikutuksen vähentämiseksi on rajoitettava käyttöaika, käytettävä vähän tärinää ja melua aiheuttavia toimintatiloja sekä käytettävä henkilökohtaisia suojavarusteita.

Ota huomioon seuraavat seikat tärinälle ja melulle altistumisen riskien minimoimiseksi:

- Käytä tuotetta vain sen käyttötarkoituksen ja näiden ohjeiden mukaisesti.
- Varmista, että tuote on hyvässä kunnossa ja hyvin huollettu.
- Käytä tuotteeseen sopivia lisälaitteita ja varmista, että ne ovat hyvässä kunnossa.
- Pidä tukeva ote kahvoista/kädensijoista.
- Huolla tuotetta näiden ohjeiden mukaisesti ja pidä se hyvin voideltuna (tarvittaessa).
- Suunnittele työaikataulusi niin, että tarisevien työkalujen käyttö jakautuu pidemmälle ajanjaksolle.

2.3 Käytön turvallisuusohjeet

! **Varoitus!** Ohjeiden noudattamatta jättäminen aiheuttaa kuoleman tai henkilövahingon vaaran.

- Lue seuraavat varoitusohjeet ennen tuotteen käyttöä.
- Älä käytä tuotetta jos olet väsynyt tai alkoholin, huumeiden tai lääkkeiden vaikutuksen alaisena. Tämä vaikuttaa kielteisesti näkökykyyn, tarkkaavaisuuteen, koordinaatioon ja arvostelukykyyneen.
- Älä anna lasten tai sellaisten henkilöiden, jotka eivät tunne tuotetta, käyttää sitä.
- Älä käytä tuotetta, jos se on vaurioitunut.
- Älä tee muutoksia tuotteeseen.
- Tuotetta saa käyttää vain sille tarkoitettuun tarkoitukseen.
- Varmista, että kytkin on OFF-asennossa, ennen kuin akku kytketään.
- Tarkista, että keruusäiliö on asennettu oikein ja että se ei pääse irtomaan.
- Älä käytä tuotetta, jos työntöaisa tai suojavaruste on irrotettu tai vaurioitunut. Älä pura tuotetta tai yritä muuttaa tai korjata sitä - henkilövahinkojen ja/tai aineellisten vahinkojen vaara.
- Tarkasta työalue mahdollisten riskien varalta, joita et ehkä huomaa, kun tuote on käytössä.
- Älä käytä tuotetta, jos läheisyydessä on henkilöitä, erityisesti lapsia tai lemmikkejä.
- Älä kallista tuotetta, kun käynnistät moottorin.
- Seiso turvallisen etäisyyden päässä työntöaisan takana.
- Pidä kädet ja jalat kaukana liikkuvista osista moottoria käynnistettäessä.
- Kytke tuote pois päältä ennen sen kallistamista ja ennen sen siirtämistä esimerkiksi nurmikolle ja nurmikolta tai polkujen yli.

- Älä koskaan ylitä sorapintoja moottorin ollessa on toiminnassa – lentävien kivien vaara.
- Kytke tuote pois päältä ja odota, että kaikki liikkuvat osat ovat täysin pysähtyneet, ennen kuin nostat tai kannat tuotetta.
- Kytke tuote pois päältä ja odota, että kaikki liikkuvat osat ovat täysin pysähtyneet, ennen kuin teet säätöjä tai säädät leikkauskorkeutta.
- Älä koskaan avaa poistoaukon luukkua moottorin käydessä.
- Kytke tuote pois päältä ja odota, että kaikki liikkuvat osat ovat täysin pysähtyneet, ennen kuin irrotat keruusäiliön. Asenna keruusäiliö paikalleen tyhjennyksen jälkeen.
- Jos mahdollista, vältä märän ruohon leikkaamista.
- Älä käytä tuotetta räjähdysalttiissa ympäristössä, esimerkiksi syttyvien nesteiden, kaasujen tai pölyn lähellä. Tuote tuottaa kipinöitä, voivat sytyttää pölyn ja höyryt.
- Älä jätä tuotetta valvomatta kun moottori on käynnissä.
- Käytä tuotetta varoen. Älä juokse tuotteen kanssa.
- Varo, etteivät sormesi jää terien ja tuotteen kiinteiden osien väliin – vakavan henkilövahingon vaara.
- Älä leikkaa märkää ruohoa, purojen/ovien läheltä tai jyrkkiä rinteitä - hallinnan menettämisen vaara.
- Älä käytä tuotetta pensaiden, köynnöskasvien tai katolla tai parvekkeella olevan kasvillisuuden leikkaamiseen, roskien poistamiseen poluilta tai oksien silppuamiseen – vakavan henkilövahingon vaara.
- Tuotetta ei saa käyttää nurmikon epätasaisuuksien, kuten myyräkasojen, tasoittamiseen.
- Älä käytä tuotetta muiden tuotteiden käyttämiseen.

2.3.1 Jäljellä olevat riskit

Vaikka asianmukaisia turvallisuusmääräyksiä noudatetaan ja suojavarusteita käytetään, kaikkia riskejä ei voida poistaa.

Seuraavat riskit ovat edelleen olemassa:

- Viiltovammojen vaara.
- Kuulovammojen vaara. Pitkäaikainen käyttö ilman kuulonsuojaimia voi aiheuttaa kuulovamman riskin. Käytä kuulonsuojaimia.
- Tärinän aiheuttama henkilövahinkojen vaara on olemassa pitkäaikaisen ja/tai virheellisen käytön aikana.
- Pitkäaikaisessa käytössä tärinän epäillään aiheuttavan verenkiertohäiriöitä käsissä ja käsivarsissa tai Raynaudin oireyhtymän (valkoiset sormet). Lopeta työskentely

välttömästi ja hakeudu lääkäriin, jos tunnet puutumista, kutinaa, pistelyä tai kipua tai jos ihosi väri muuttuu. Tärinästä aiheutuvan loukkaantumisriski rajoittamiseksi huolla työkalu oikein, pidä kädet lämpimänä ja pidä taukoja.

- Vaikka tuotetta käytettäisiinkin ohjeiden mukaisesti, kaikkia riskitekijöitä on mahdotonta sulkea pois.

2.4 Koulutus

⚠ Varo: Lue käyttöohjeet huolella. Tutustu hallintalaitteisiin ja koneen oikeaan käyttöön.

- Älä anna konetta lasten käyttöön tai sellaisille henkilöille, jotka eivät ole tutustuneet näihin käyttöohjeisiin. Paikalliset määräykset voivat rajoittaa käyttäjän ikää.
- Älä koskaan käytä konetta, kun lähellä on ihmisiä, erityisesti lapsia tai lemmikkejä.
- Muista, että käyttäjä on vastuussa onnettomuuksista ja vaurioista muille ihmisille tai heidän omaisuudelleen.

2.5 Valmistelu

- Käytä konetta käyttäessäsi aina tukevia jalkineita ja pitkiä housuja. Älä käytä konetta paljasjaloin tai avosandaaleissa. Vältä käyttämästä löysiä vaatteita tai vaatteita, joissa on roikkuvia naruja tai solmioita.
- Tarkasta huolellisesti alue, jossa konetta käytetään, ja poista kaikki esineet, jotka kone voi heittää.
- Tarkasta aina ennen käyttöä silmämääräisesti, että terä, teräpultti ja teräasennelma eivät ole kuluneet tai vaurioituneet. Vaihda kuluneet tai vaurioituneet osat sarjoissa tasapainon säilyttämiseksi. Vaihda vaurioituneet tai lukukelvottomat tarrat.

3 Kokoonpano

3.1 Tuotteen kokoaminen

⚠ Varo! Älä kytke akkua ennen kuin kaikki osat on koottu.

- 1 Kiinnitä työntöaisan alaosa tuotteeseen ja varmista, että työntöaisan korkeus on samalla tasolla molemmilla puolilla. Katso lukitusnupissa oleva merkintä.
- 2 Lukitse työntöaisa paikalleen lukitusvivulla kuvan osoittamalla tavalla. (Kuva 2)

HUOM: Työntöaisa voidaan säätää kolmeen eri korkeuteen. Katso lukitusnupissa oleva merkintä ja säädä työntöaisa sopivalle korkeudelle.

3 Kiinnitä työntöaisan yläosa alaosaan, kiinnitä lukitusvipu ja paina se työntöaisaa vasten lukitusta varten. (Kuva 3)

4 Avaa takaluukku ja kiinnitä keruusäiliö. (Kuva 4)

3.2 Keruusäiliö

- Keruusäiliössä on ilmaisin, joka osoittaa, että pussi on täynnä. (Kuva 5)
 - A. Kun ilmaisin laskee alas (käytön aikana), keruusäiliö on täynnä. Sammuta tuote ja tyhjennä pussi.
 - B. Kun ilmaisin on auki (käytön aikana), keruusäiliö ei ole tyhjä tai ei ole täynnä.

4 Käyttö

! **Varoitus!** Älä käytä tuotetta sateessa.

- Käytä konetta vain päivänvalossa tai hyvässä keinovalaisuksessa.
- Vältä koneen käyttöä märällä ruoholla.
- Varmista aina hyvä pito rinteessä.
- Kävele, älä koskaan juokse.
- Leikkaa rinteän poikki, älä koskaan ylös ja alas.
- Noudata äärimmäistä varovaisuutta vaihtaessasi suuntaa rinteessä, kompastumisvaara.
- Älä leikkaa liian jyrkkiä rinteitä.
- Ole erittäin varovainen, kun peruutat tai vedät konetta itseäsi kohti.
- Pysäytä terä(t), jos konetta on kallistettava kuljetuksen ajaksi, kun se ylittää muita pintoja kuin ruohoa, ja kun konetta kuljetetaan leikattavalle alueelle ja alueelta.
- Älä koskaan käytä konetta, jos suojukset tai suojat ovat viallisia tai jos turvalaitteet, esimerkiksi suojus ja/tai keruusäiliö, eivät ole paikoillaan.
- Kytke moottori päälle varovasti ohjeiden mukaisesti ja niin, että jalat ovat kaukana terästä (teristä).
- Älä kallista konetta, kun moottori kytketään päälle, paitsi jos konetta on kallistettava käynnistystä varten. Tässä tapauksessa älä kallista sitä enempää kuin on ehdottoman välttämätöntä ja nosta vain sitä osaa, joka on pois päin käyttäjistä.
- Älä käynnistä konetta seisossasi poistoaukon edessä.
- Älä laita käsiä tai jalkoja pyörivien osien läheisyyteen tai niiden alle. Pysy aina kaukana poistoaukosta.

- Älä kuljeta konetta moottorin käydessä.
- Pysäytä kone ja poista turva-avain. Varmista, että kaikki liikkuvat osat ovat täysin pysähtyneet:
 - kun poistut koneen luota,
 - ennen tukosten poistamista,
 - ennen koneen tarkistamista, puhdistamista tai huoltoa,
 - vieraaseen esineeseen osumisen jälkeen. Tarkasta kone vaurioiden varalta ja tee korjaukset ennen koneen uudelleenkäynnistämistä ja käyttämistä; jos kone alkaa tärästä epänormaalisti (tarkista heti),
 - tarkasta kunto,
 - vaihda tai korjaa vaurioituneet osat,
 - tarkista ja kiristä mahdolliset löysät osat.
- Varmista, että kytkin on OFF-asennossa, ennen kuin akku kytketään.
- Varmista ennen aloittamista, ettei lähistöllä ole lapsia tai eläimiä.
- Varmista, että käyttämäsi akku on ladattu täyteen.
- Säädä tuotteen leikkuukorkeus sopivalle korkeudelle. Suositeltava leikkuukorkeus on 1/3 ruohon pituudesta.
- Kävele tuotteen kanssa hitaammin, kun leikkaat paksua ja korkeaa nurmikkoa. Saattaa olla tarpeen leikata nurmikkoa kahdessa vaiheessa. Laske terää vielä toiset 1/3 ruohon pituudesta toisella leikkauskerralla.
- Tuotetta on aina käytettävä täydellä teholla parhaan tuloksen saamiseksi, jotta se voi myös leikata tehokkaimmin.

4.1 Lehtien leikkaaminen

Leikatut lehdet voivat olla hyödyksi nurmikollesi.

- Varmista, että lehdet ovat kuivia eikä niitä ole liian paksusti nurmikolla. Älä odota, että kaikki lehdet ovat pudonneet puista ennen kuin leikkaat.

4.2 Leikkuukorkeuden säätö

! **Varo!** Irrota akku ennen leikkuukorkeuden säätämistä.

Tuotteessa on 6 eri korkeustasoa (1-6)

- 1** Tuotteen leikkuukorkeuden säätäminen; työnnä korkeudensäätövipua eteen- tai taaksepäin. (Kuva 6)

Huom: Korkeus on terän etäisyys maasta.

4.3 Tuotteen käynnistäminen

- 1** Aseta akku akkupaikkaan (A). (Kuva 7)

- 2 Aseta turva-avain (B). (Kuva 7)
- 3 Paina varmistuspainiketta (A). (Kuva 8)
- 4 Tartu turvasankaan ja vedä se työntöaisaa vasten (B). (Kuva 8)

Huom: Moottori kytkeytyy pois päältä heti, kun turvasanka vapautetaan.

⚠ Varoitus! Älä nosta tuotteen takaosaa, kun käynnistät moottorin tai käytön aikana. (Kuva 9)

4.4 Terän tarkastaminen

⚠ Varoitus! Irrota akku ennen terän irrotusta.

Terä on valmistettu puristetusta teräksestä, ja se on teroitettava aika ajoin. Varmista, että terä on tasapainossa, sillä epätasapainoinen terä aiheuttaa liiallista tärinää. Tarkista terän tasapainotus:

- 1 Kun haluat irrottaa terän tuotteesta, aseta tuote kyljelleen ja irrota terän ruuvi. (Kuva 10)
- 2 Työnnä tanko terän keskireiän läpi (A) ja nosta terää vaakasuoraan. Tasapainossa oleva terä pysyy vaakasuorassa. (Kuva 11)
- 3 Teroita terä tarvittaessa (B). (Kuva 11)
- 4 Kiinnitä terä takaisin ja kiristä ruuvi 25 Nm.

Huom: Varmista, että terän leikkuureuna osoittaa moottorin pyörimissuuntaan.

5 Huolto

⚠ Varo! Irrota akku ennen huoltotoimenpiteitä.

- Pidä kaikki ruuvit ja mutterit kireällä varmistaaksesi, että kone on käyttökunnossa.
- Tarkista keruusäiliö usein kulumisen tai vaurioitumisen varalta.
- Monitoraisissa koneissa on oltava varovainen, sillä yhden terän pyörittäminen voi aiheuttaa muiden terien pyörimisen
- Ole varovainen konetta säädettäessä, jotta sormet eivät jää liikkuvien terien ja koneen kiinteiden osien väliin.
- Teriä huollettaessa on otettava huomioon, että vaikka virtalähde on kytketty pois päältä, terät voivat silti liikkua.

- Uusi kuluneet tai vaurioituneet osat turvallisuutta varten. Käytä vain aitoja varaosia ja lisävarusteita.
- Pyyhi tuote puhtaalla liinalla
- Puhdista tuote tarvittaessa kostealla liinalla ja miedolla pesuaineella. Älä käytä puhdistusaineita tai liuottimia; ne voivat vahingoittaa tuotteen muoviosia.
- Puhdista leikkuukannen alapuoli jokaisen käyttökerran jälkeen, jotta vältät ruohon kerääntymisen, joka estäisi kunnollisen silppuamisen.

6 Varastointi

- Anna koneen jäähtyä ennen kuin varastointia.
- Säilytä tuote kuivassa ja lämpimässä paikassa, suojassa auringonpaisteilta.
- Poista akku tuotteesta ennen varastointia.
- Poista vieraat esineet tuotteesta.
- Pidä tuote poissa lasten ulottuvilta.
- Älä säilytä tuotetta syövyttävien aineiden, kuten suolan kanssa.
- Jos tuotetta säilytetään pitkään, lataa akku 6 kuukauden välein.
- Säilytä akku viileässä ja kuivassa paikassa. Säilytä akku paikassa, jonka lämpötila on enintään 27 °C.

7 Hävittäminen

- Varmista, että noudat paikallisia määräyksiä, kun hävität tuotteen. Älä hävitä polttamalla.

8 Tekniset tiedot

Tekniset tiedot	Arvo
Jännite	18 V
Akkukapasiteetti (akku ei sisälly)	4 Ah
Akkutyyppi (akku ei sisälly)	Li-Ion
Moottori	Harjaton
Suojaus	IPX1
Paino	12,5 kg
Korkeudensäätö (6 tasoa)	25-70 mm
Leikkuuleveys	38 cm
Keruuosailiön tilavuus	40 L
Pyörimisnopeus kuormittamattomana	3800 r/min
Melutaso	
Äänenpainetaso, LpA	78,0 dB(A), K=3 dB
Mitattu äänitehotaso, LwA	87 dB (A), K=3 dB
Taattu äänitehotaso, LwA	94 dB (A), K=1,13 dB
Tärinän enimmäistaso ¹	< 2,5 m/s ² , K=1,5 m/s ²

! **Varoitus!** Käytä aina kuulonsuojaimia!

! **Varoitus!** Todellinen tärinä- ja melutaso työkaluja käytettäessä voi poiketa määritellystä enimmäisarvosta työkalun käyttötavasta ja materiaalista riippuen. Sen vuoksi on tarpeen määrittää, mitkä turvatoimet ovat tarpeen käyttäjän suojelemiseksi, perustuen arvioon altistumisesta todellisissa käyttöolosuhteissa (ottaen huomioon kaikki työkierron vaiheet, esim. aika, jolloin työkalu on sammutettu ja tyhjäkäynnillä, käynnistysajan lisäksi).

¹ Tärinän ja melun ilmoitettuja arvoja, jotka on mitattu standardisoidulla testimenetelmällä, voidaan käyttää eri työkalujen keskinäiseen vertailuun ja altistumisen alustavaan arviointiin. Mittausarvot on määritetty standardin EN IEC 62841-4-3:2021 mukaisesti.

9 Vianetsintä

Virhe	Syy	Toiminto
Tuote ei käynnisty.	Akkua ei ole kytketty oikein.	Tarkista, että akku on kytketty oikein.
	Akku on tyhjä.	Tarkista ja varmista, että akku on ladattu.
	Poistoaukko on tukkeutunut	Tarkista ja poista juuttunut ruoho.
	Väärä leikkuukorkeus, ruoho on liian korkealla ja leikkuukorkeus on säädetty liian matalaksi.	Sääda leikkuukorkeus sopivalle korkeudelle. Katso "4.2 Leikkuukorkeuden säätö" sivulla 69
Moottorin teho heikkenee.	Virheellinen leikkuukorkeus.	Sääda leikkuukorkeus sopivalle korkeudelle. Katso "4.2 Leikkuukorkeuden säätö" sivulla 69
	Poistoaukko on tukkeutunut.	Tarkista ja poista juuttunut ruoho.
	Tuote ei leikkaa oikein, terä on tylsä.	Tarkista, vaihda tai teroita terä.
Keruusäiliö ei tule täyteen.	Poistoaukko on tukkeutunut.	Tarkista ja poista juuttunut ruoho.
	Ilmaisimen aukko on liikainen.	Tarkista, että ilmaisimen aukko on puhdas. Puhdista tarvittaessa.
	Tuote ei leikkaa oikein, terä on tylsä.	Tarkista, vaihda tai teroita terä.

Sommaire

1	Introduction	73
1.1	Description du produit.....	73
1.2	Utilisation prévue.....	73
1.3	Pictogrammes.....	73
1.4	Fiche produit.....	74
2	Sécurité	74
2.1	Définitions de sécurité.....	74
2.2	Mises en garde générales en matière de sécurité pour les outils électriques	74
2.3	Consignes de sécurité lors de l'utilisation.....	77
2.4	Formation	78
3	Montage	78
3.1	Pour assembler le produit.....	78
3.2	Le collecteur	78
4	Utilisation	78
4.1	Tonte de feuilles.....	79
4.2	Réglage de la hauteur de coupe	79
4.3	Mise en marche du produit.....	79
4.4	Vérification de la lame.....	79
5	Entretien	80
6	Stockage	80
7	Mise au rebut	80
8	Caractéristiques techniques	81
9	Dépannage	82

1 Introduction

1.1 Description du produit

Le produit est une tondeuse à gazon à batterie.

1.2 Utilisation prévue

Le produit est conçu pour tondre l'herbe. Cet appareil a été conçu pour un usage domestique uniquement et ne convient pas pour des objectifs commerciaux. Ce produit est réservé à une utilisation dans des jardins privés, etc. Il n'est pas destiné à être utilisé dans des espaces publics, des équipements sportifs ou pur l'agriculture.

1.3 Pictogrammes

	Lisez attentivement les instructions d'utilisation et assurez-vous de les avoir bien comprises avant d'utiliser le produit. Conservez les instructions afin de pouvoir les consulter ultérieurement.
	Ce produit est conforme aux directives et règlements de l'UE applicables.
	Attention aux projections.
	Attention : Risque de choc électrique.
	Portez des lunettes de sécurité.
	Portez une protection auditive.
	Ne pas utiliser quand il pleut.
	Pièces rotatives. Tenir à distance.
	Retirez toujours la batterie avant toute intervention d'entretien.
	Respectez les distances de sécurité.

	Retirez toujours la clé de sécurité avant toute intervention d'entretien.
	Avant utilisation, retirez tout objet susceptible de se coincer dans le produit ou d'en être éjecté.
	Travaillez perpendiculairement à la pente, jamais en montée ou en descente.
	Faites attention aux lames tranchantes. Les lames continuent de tourner après l'arrêt du moteur. Ne mettez jamais les mains ni les pieds à côté ou en dessous d'une pièce en rotation.
	À recycler en tant que déchet électrique.

1.4 Fiche produit

Figure 1

1. Guidon principal
2. Barre de serrage
3. Boîtier de distribution
4. Tube du guidon supérieur
5. Levier de verrouillage du guidon
6. Tube du guidon inférieur
7. Câble d'accélérateur
8. Bouton de verrouillage/dispositif de réglage de la hauteur du guidon
9. Couvercle du compartiment de la batterie
10. Roue
11. Clé de sécurité
12. Pont
13. Levier de réglage de la hauteur
14. Sac collecteur d'herbe

2 Sécurité

2.1 Définitions de sécurité

⚠ Attention ! Le non-respect de ces instructions peut entraîner des blessures voire la mort.

⚠ Prudence ! Le non-respect de ces instructions peut endommager le produit, d'autres matériaux ou la zone adjacente.

Remarque ! Informations nécessaires dans une situation donnée.

2.2 Mises en garde générales en matière de sécurité pour les outils électriques

ATTENTION ! Lire toutes les mises en garde et toutes les instructions de sécurité. Le non-respect des mises en garde et des instructions peut entraîner un choc électrique, un incendie et/ou de graves blessures. Conservez toutes les mises en garde et instructions pour pouvoir les consulter ultérieurement. Le terme « outil électrique » dans les avertissements se rapporte à votre outil électrique (filaire) ou à votre outil électrique alimenté par batterie (sans fil).

2.2.1 Sécurité de la zone de travail

- Gardez la zone de travail propre et bien éclairée. Les endroits encombrés ou sombres sont propices aux accidents.
- N'utilisez pas d'outil électrique dans des milieux explosifs, par exemple en présence de liquides inflammables, de gaz ou de poussières. Les outils électriques génèrent des étincelles qui peuvent enflammer la poussière ou les émanations.
- Tenez les enfants et les spectateurs à l'écart pendant le fonctionnement d'un outil électrique. Les distractions peuvent entraîner une perte de contrôle de l'outil.

2.2.2 Sécurité personnelle

⚠ Attention ! Le produit crée un champ magnétique lors de son fonctionnement. Dans certaines circonstances, ce champ peut affecter le fonctionnement des implants médicaux actifs ou passifs. Si vous êtes équipé d'un implant médical, prenez l'avis de votre médecin ou consultez le fabricant de l'implant médical avant d'utiliser le produit afin de réduire les risques d'accident fatal.

- Restez vigilant, regardez ce que vous faites et faites preuve de bon sens lorsque vous utilisez un outil électrique. N'utilisez pas d'outil électrique en cas de fatigue ou si vous êtes sous l'influence de drogues, d'alcool ou de médicaments. Un instant d'inattention lorsque vous utilisez un tel outil peut entraîner des blessures graves.
- Portez un équipement de protection individuel. Portez toujours une protection oculaire.
- L'équipement de protection, par exemple un masque antipoussière, des chaussures de sécurité antidérapantes, un casque de protection ou une protection auditive, utilisé pour des conditions appropriées réduit le risque de blessures.

- Évitez tout démarrage accidentel. Assurez-vous que l'interrupteur est sur la position d'arrêt avant de brancher l'outil à la source d'alimentation et/ou de le connecter à la batterie, avant de saisir l'outil et avant de le transporter. Le fait de transporter un outil électrique avec le doigt sur l'interrupteur ou de le mettre sous tension avec l'interrupteur sur la position de marche favorise les accidents.
- Retirez toute clé de réglage ou clé à molette avant de mettre l'outil électrique en marche.
- Une clé à molette ou une clé de réglage restée fixée à une pièce rotative de l'outil électrique pourrait provoquer des blessures.
- Ne vous penchez pas trop en avant. Gardez toujours un bon appui au sol et un bon équilibre. Cela vous permet d'avoir un meilleur contrôle de l'outil électrique dans des situations inattendues.
- Portez une tenue adaptée. Ne portez pas de vêtements amples ou de bijoux. Gardez les cheveux, les vêtements et les gants à l'écart des pièces mobiles. Les vêtements amples, les bijoux et les cheveux longs peuvent être happés par les pièces mobiles.
- Si des dispositifs sont fournis pour le raccordement d'équipements d'extraction et collecte de poussière, assurez-vous qu'ils sont installés et utilisés correctement. L'utilisation d'un équipement de recueil de la poussière permet de limiter les risques liés à la poussière.
- Attention à l'excès de confiance lié à l'utilisation fréquente des outils conduisant à ignorer les principes de sécurité. Un acte imprudent peut causer des blessures graves en une fraction de seconde.

2.2.3 Utilisation et entretien de l'outil électrique

- Ne forcez pas sur l'outil électrique. Utilisez l'outil électrique approprié à la tâche que vous souhaitez effectuer. Un outil adéquat fera un travail de meilleure qualité et de manière plus sûre s'il est utilisé à la vitesse pour laquelle il a été conçu.
- N'utilisez pas l'outil électrique si l'interrupteur ne permet pas de le mettre en marche et de l'arrêter. Un outil électrique ne pouvant pas être mis en marche et arrêté au moyen de l'interrupteur est dangereux et doit être réparé.
- Débranchez la fiche de la source d'alimentation et/ou retirez la batterie de l'outil électrique si elle est amovible avant d'effectuer des réglages, de changer d'accessoire ou de ranger l'outil électrique. De telles mesures de sécurité préventives réduisent le risque de mise en marche accidentelle de l'outil électrique.

- Rangez les outils électriques inutilisés hors de la portée des enfants et ne laissez pas les personnes ne connaissant pas le produit ou ces instructions se servir de l'outil électrique. Les outils électriques sont dangereux aux mains d'utilisateurs non formés.
- Entretenez les outils électriques et les accessoires. Vérifiez le mauvais alignement ou le grippage des pièces mobiles, les ruptures de pièces et toute autre condition qui pourrait affecter le fonctionnement de l'outil électrique. Si l'outil électrique est endommagé, faites-le réparer avant utilisation. Le mauvais entretien des outils électriques est à l'origine de nombreux accidents.
- Gardez les outils de coupe affûtés et propres. Des outils correctement entretenus, avec des tranchants bien affûtés, sont moins susceptibles de se bloquer et sont plus faciles à contrôler.
- Utilisez l'outil électrique, les accessoires, les embouts de l'outil, etc., conformément à ces instructions, en tenant compte des conditions de travail et de la tâche à effectuer. L'utilisation de l'outil électrique pour des tâches autres que celles prévues peut donner lieu à une situation dangereuse.
- Gardez les poignées et les surfaces de préhension sèches, propres et exemptes d'huile et de graisse. Si elles sont glissantes, les poignées et les surfaces de préhension ne permettent pas de manipuler l'outil de façon sûre ni de le contrôler dans des situations inattendues.

2.2.4 Utilisation et entretien de la batterie

- Rechargez la batterie uniquement avec le chargeur indiqué par le fabricant. Un chargeur adapté à un type de batterie risque de provoquer un incendie lorsqu'il est utilisé avec un autre type de batterie.
- Utilisez des outils électriques uniquement équipés d'une batterie spécifiquement conçue. L'utilisation d'autres batteries risque d'entraîner des blessures et de provoquer un incendie.
- Lorsque la batterie n'est pas en service, tenez-la à l'écart d'autres objets métalliques, comme les trombones, les pièces, les clés, les clous ou les vis, qui sont susceptibles d'établir une connexion entre les deux bornes. Le court-circuitage des bornes d'une batterie peut provoquer des brûlures ou un incendie.
- En cas de mésusage, du liquide peut s'échapper des batteries ; évitez tout contact. En cas de contact accidentel, rincez abondamment à l'eau. Si du liquide entre en contact avec les yeux, demandez aussi l'avis d'un médecin. Le liquide éjecté de la batterie peut provoquer des irritations ou des brûlures.

- N'utilisez pas un bloc-batterie ou un outil endommagé ou modifié. Une batterie endommagée ou modifiée peut avoir un comportement imprévisible et provoquer un incendie, une explosion ou des blessures.
- N'exposez pas une batterie ni un outil au feu ou à une température excessive. Le fait d'exposer une batterie ou un outil électrique à un incendie ou à une température supérieure à 130 °C peut provoquer une explosion.
- Respectez toutes les instructions se rapportant à la charge et ne chargez pas la batterie ou l'outil en dehors de la plage de températures spécifiée dans ce manuel. Dans le cas contraire, la batterie risque d'être endommagée et le risque d'incendie est accru.

2.2.5 Consignes de sécurité pour les batteries

Li-ion

⚠ Attention ! Suivez toutes les instructions et consignes de sécurité relatives au chargeur et/ou à la batterie.

- Conservez les batteries à l'écart de l'eau, de l'humidité et de sources de chaleur telles que le rayonnement solaire direct : risques d'explosion.
- La batterie peut émettre de la fumée si elle est mal utilisée ou si elle est endommagée. Cette fumée peut irriter le système respiratoire. Respirez de l'air frais. Consulter un médecin si la gêne persiste.
- Utilisez uniquement des batteries du type recommandé par le fabricant, avec la tension indiquée sur la plaque signalétique du produit. L'utilisation d'autres batteries peut entraîner un risque d'incendie, d'explosion, de blessures corporelles et/ou de dommages matériels.
- La tension de la batterie doit correspondre à la tension de charge ; dans le cas contraire, il existe un risque d'incendie et/ou d'explosion.
- Chargez la batterie exclusivement avec le chargeur recommandé par le fabricant. Le chargement d'autres batteries peut entraîner un risque de blessure corporelle et/ou d'incendie.
- N'essayez jamais d'ouvrir la batterie. Conservez la batterie à l'écart d'objets coupants et métalliques et ne l'exposez pas à des chocs ou des coups : risques de court-circuit, d'incendie, d'explosion et/ou de blessure corporelle.

⚠ Attention ! Risque d'incendie et/ou d'explosion.

- N'utilisez jamais de batteries endommagées, défectueuses ou déformées. N'essayez jamais d'ouvrir la batterie et ne l'exposez pas à des chocs ou des coups.

- Ne chargez pas la batterie à proximité d'acides et/ou de gaz ou autres substances inflammables.
- N'exposez pas les batteries à la chaleur ou à des flammes nues.
- Ne chargez pas la batterie à des températures inférieures à 10 °C ou supérieures à 40 °C, car cela pourrait l'endommager.
- N'exposez pas la batterie à des températures élevées ou au fort rayonnement solaire pendant de longues périodes.
- La batterie peut devenir chaude pendant de longues périodes d'utilisation. Laisser refroidir avant de la charger.
- Ne mettez jamais les bornes de la batterie en court-circuit.
- La batterie doit être enveloppée dans un sac en plastique ou une boîte, ou les bornes de la batterie doivent être scellées avant tout transport ou stockage, et avant de la mettre au rebut.

2.2.6 Entretien

- Faites entretenir votre outil électrique par un réparateur qualifié utilisant uniquement des pièces de rechange identiques. Cela permet de garantir la sécurité de l'outil électrique.

2.2.7 Vibration

La valeur totale des vibrations ah de la poignée avec l'émission la plus élevée et l'incertitude K doivent être déclarées.

Réduction et des vibrations et du bruit

Pour réduire l'impact des émissions sonores et vibratoires, la limite de temps de fonctionnement, utilisez des modes à faible vibrations et niveau sonore réduit ainsi qu'un équipement de protection individuelle.

Les mesures suivantes permettent de réduire au maximum les risques d'exposition aux vibrations et au bruit :

- Utilisez uniquement le produit pour l'usage prévu par sa conception et en respectant les présentes instructions.
- Vérifiez que le produit est en bon état et bien entretenu.
- Utilisez les fixations prévues pour le produit et vérifiez qu'elles sont en bon état.
- Tenez fermement les poignées/surface de préhension.
- Entretenez le produit conformément à ces instructions et gardez-le bien lubrifié (aux endroits requis).
- Planifiez votre travail de manière à réduire la fréquence d'utilisation des outils à vibrations élevées.

2.3 Consignes de sécurité lors de l'utilisation

⚠ Attention ! Le non-respect de ces instructions peut entraîner des blessures voire la mort.

- Lisez les consignes de mise en garde qui suivent avant d'utiliser le produit.
- N'utilisez pas le produit si vous êtes fatigué, malade ou sous l'influence de l'alcool, de produits stupéfiants ou de médicaments. Cela a un effet négatif sur la vision, la vigilance, la coordination et le jugement.
- Ne laissez pas des enfants ou toute personne non familiarisée avec le produit, l'utiliser.
- N'utilisez pas le produit s'il est endommagé.
- Ne modifiez pas le produit.
- Le produit doit être utilisé uniquement conformément à l'usage auquel il est destiné.
- Assurez-vous que l'interrupteur est sur la position OFF avant de connecter la batterie.
- Vérifiez que le collecteur est correctement installé et qu'il ne peut pas se desserrer.
- N'utilisez pas le produit si le guidon ou des dispositifs de sécurité sont démontés ou endommagés. Ne démontez pas le produit et n'essayez pas de le modifier ou de le réparer : risques de blessures personnelles et/ou de dommages matériels.
- Observez la zone de travail afin de repérer les risques potentiels que vous ne remarqueriez pas lorsque vous utiliserez le produit.
- N'utilisez pas le produit lorsque des personnes, en particulier des enfants, ou des animaux se trouvent à proximité.
- N'inclinez pas le produit lors de la mise en marche du moteur.
- Tenez-vous à une distance sûre derrière le guidon.
- Tenez vos mains et vos pieds éloignés des pièces mobiles avant de mettre le moteur en marche.
- Éteignez le produit avant de le basculer et de le déplacer, par exemple en quittant la pelouse ou sur les allées.
- Ne traversez jamais des surfaces avec des graviers lorsque le moteur tourne : risque de projection de cailloux.
- Éteignez le produit et attendez que toutes les pièces mobiles soient à l'arrêt complet avant de soulever ou de porter le produit.
- Éteignez le produit et attendez que toutes les pièces mobiles soient à l'arrêt complet avant d'effectuer des réglages ou de régler la hauteur de coupe.
- N'ouvrez jamais le volet de l'éjecteur lorsque le moteur est encore en marche.
- Éteignez le produit et attendez que toutes les pièces mobiles soient à l'arrêt complet avant d'enlever le collecteur. Remettez en place le collecteur après l'avoir vidé.
- Si possible, ne tondez pas l'herbe mouillée.
- N'utilisez pas le produit dans un environnement explosif, par exemple à proximité de liquides, gaz ou poussières inflammables. Le produit émet des étincelles qui peuvent enflammer la poussière et les fumées.
- Ne laissez pas l'outil sans surveillance pendant que le moteur tourne encore.
- Utilisez le produit avec précautions. Ne courez pas avec le produit.
- Veillez à ne pas vous coincer les doigts entre les lames et les pièces fixes du produit pendant les interventions d'entretien : risques de blessures corporelles graves.
- Ne tondez pas sur un sol mouillé, à côté de rivières/ fossés ou sur des pentes raides : risque de perte de contrôle.
- N'utilisez pas le produit pour couper des buissons, des plantes rampantes ou la végétation sur les toits ou balcons, pour enlever les déchets dans les allées ou pour couper des branches : risques de blessures corporelles graves.
- N'utilisez pas le produit pour planifier des irrégularités des allées, comme des taupinières.
- N'utilisez pas le produit pour déplacer d'autres produits.

2.3.1 Autres risques

Même en respectant les règles de sécurité et en utilisant les dispositifs de sécurité, il est impossible d'éliminer tous les risques.

Les risques suivants persistent :

- Risque de coupure.
- Risque de lésions auditives. Une utilisation prolongée sans protections auditives peut entraîner des risques de lésions auditives. Portez une protection auditive.
- Risque de lésions corporelles liées aux vibrations en cas d'utilisation prolongée et/ou incorrecte.

- En cas d'utilisation prolongée, les vibrations sont susceptibles d'être à l'origine de problèmes circulatoires dans les mains et les bras ou du syndrome de Raynaud (doigts blancs). Arrêtez immédiatement de travailler et consultez un médecin si vous ressentez un engourdissement, des démangeaisons, des picotements ou des douleurs ou si votre peau change de couleur. Limitez les risques de lésions dues aux vibrations en entretenant correctement l'outil, en gardant vos mains au chaud et en faisant des pauses.
- Même si le produit est utilisé en respectant les instructions, il est impossible d'éliminer tous les facteurs de risque.

2.4 Formation

⚠ Prudence : Lisez soigneusement les instructions. Familiarisez-vous avec les commandes et la bonne utilisation de la machine.

- Ne laissez jamais les enfants ou les personnes qui ne connaissent pas ces instructions utiliser la machine. La réglementation locale peut imposer des restrictions relatives à l'âge de l'utilisateur.
- N'utilisez jamais la machine lorsque des personnes ou des animaux se trouvent à proximité.
- Gardez à l'esprit que l'opérateur ou l'utilisateur est responsable des accidents ou dommages causés à d'autres personnes et leurs biens.

2.5 Préparation

- Quand vous conduisez la machine, portez toujours de bonnes chaussures et un pantalon long. Ne conduisez pas la machine pieds nus ou en sandales. Évitez de porter des vêtements amples ou avec des cordons non attachés.
- Inspectez soigneusement la zone où la machine doit être utilisée et enlevez tous les objets qui peuvent être projetés par la machine.
- Avant l'utilisation, contrôlez la machine visuellement pour vérifier que la lame, le boulon et le bloc de coupe ne sont pas usés ou endommagés. Remplacez ensemble les éléments usés ou endommagés de même nature afin de conserver l'équilibre. Remplacez les étiquettes endommagées ou illisibles.

3 Montage

3.1 Pour assembler le produit

⚠ Prudence ! Ne connectez pas la batterie tant que toutes les parties ne sont pas assemblées.

- 1 Fixez le guidon inférieur au produit et assurez-vous de régler la même hauteur de chaque côté du guidon. Reportez-vous à la marque sur le bouton de verrouillage.
- 2 Bloquez les tubes à l'aide du levier de verrouillage, comme sur l'illustration. (Figure 2)

REMARQUE : Le guidon peut être réglé à 3 hauteurs différentes. Reportez-vous à la marque sur le bouton de verrouillage pour régler le guidon à la hauteur adéquate.

- 3 Montez the tube du guidon supérieur sur le tube du guidon inférieur, montez the levier de verrouillage and poussez-le vers le guidon pour bloquer. (Figure 3)
- 4 Ouvrez le panneau arrière et mettez en place le sac collecteur. (Figure 4)

3.2 Le collecteur

- Le collecteur possède un indicateur de niveau qui indique lorsque le sac est plein. (Figure 5)
 - A. Lorsque cet indicateur s'abaisse (pendant l'utilisation), cela signifie que le collecteur est plein. Éteignez le produit et videz le sac.
 - B. Lorsque l'indicateur est ouvert (pendant l'utilisation), cela signifie que le collecteur n'est pas vide ou n'est pas plein.

4 Utilisation

⚠ Attention ! N'utilisez pas le produit quand il pleut.

- Utilisez la machine uniquement à la lumière du jour ou avec une bonne lumière artificielle.
- Évitez de l'utiliser dans l'herbe mouillée.
- Gardez toujours un bon équilibre dans les pentes.
- Avancez en marchant, sans courir.
- Tondez perpendiculairement à la pente, jamais en montant ou descendant.
- Faites preuve d'une extrême prudence quand vous changez de direction sur les pentes : risque de trébuchement.
- Ne tondez pas sur des pentes très raides.
- Faites preuve d'une extrême prudence lorsque vous reculez ou que vous tirez la machine vers vous.
- Arrêtez la ou les lames si la machine doit être inclinée afin d'être transportée ou lorsque vous passez sur des

surfaces autres que de l'herbe, ainsi que lorsque vous transportez la machine vers la surface à tondre ou que vous l'en ramenez.

- N'utilisez jamais la machine avec des protections ou capots défectueux ou sans dispositifs de sécurité, tels que déflecteurs et/ou collecteurs de tonte, en place.
- Démarrez le moteur avec précautions en suivant les instructions et en gardant vos pieds à distance de la ou des lames.
- N'inclinez pas la machine lorsque vous lancez le moteur, sauf si cette inclinaison est nécessaire pour son démarrage. Dans ce cas, ne l'inclinez pas plus qu'absolument nécessaire, et soulevez uniquement la partie la plus éloignée de l'utilisateur.
- Ne démarrez pas la machine en vous tenant devant l'ouverture d'évacuation.
- N'avancez pas les mains ou les pieds trop près des pièces rotatives. Tenez-vous toujours à distance de l'ouverture d'évacuation.
- Ne transportez pas la machine quand elle est sous tension.
- Arrêtez la machine et retirez le dispositif auto-bloquant. Assurez-vous que toutes les pièces mobiles sont à l'arrêt complet :
 - lorsque vous vous éloignez de la machine,
 - avant d'éliminer les obstructions ou de dégager la goulotte,
 - avant de contrôler, de nettoyer ou de travailler sur la machine,
 - après avoir heurté un objet étranger. Contrôlez l'état de la machine et effectuez les réparations nécessaires avant de la redémarrer et de l'utiliser ; si la machine commence à vibrer anormalement (contrôlez immédiatement),
 - vérifiez l'absence de dommages,
 - remplacez ou réparez les pièces endommagées,
 - vérifiez les pièces desserrées et resserrez-les.
- Assurez-vous que l'interrupteur est sur la position OFF avant de connecter la batterie.
- Assurez-vous qu'il n'y a pas d'enfants ou d'animaux à proximité avant de démarrer.
- Assurez-vous que la batterie que vous allez utiliser est complètement chargée.
- Réglez la hauteur de coupe du produit à une hauteur adéquate. La hauteur de coupe conseillée est de 1/3 de la hauteur de l'herbe.

- Avancez plus lentement avec le produit lorsque vous tondez une pelouse dense et haute. Dans ce cas, il peut être nécessaire de tondre la pelouse en 2 passes. Vous abaissez la lame d'un autre 1/3 de la hauteur de l'herbe pour la seconde tonte.
- Pour obtenir les meilleurs résultats, le produit doit toujours être utilisé au régime maximal ; la tonte sera également plus efficace.

4.1 Tonte de feuilles

Les feuilles tondues peuvent également profiter à votre pelouse.

- Assurez-vous que les feuilles sont sèches et qu'elles ne forment pas une couche trop épaisse sur la pelouse. N'attendez pas que toutes les feuilles soient tombées des arbres pour tondre.

4.2 Réglage de la hauteur de coupe

⚠ Prudence ! Débranchez la batterie avant de régler la hauteur de coupe.

Le produit comporte 6 hauteurs de coupe (1–6)

- 1 Réglez la hauteur de coupe du produit à une hauteur adéquate en poussant le levier de réglage de la hauteur vers l'avant ou vers l'arrière. (Figure 6)

Remarque : La hauteur est la distance de la lame par rapport au sol.

4.3 Mise en marche du produit

- 1 Insérez la batterie dans la rainure (A). (Figure 7)
- 2 Insérez la clé de sécurité (B). (Figure 7)
- 3 Appuyez sur le bouton de sécurité (A). (Figure 8)
- 4 Saisissez la barre de serrage et appuyez dessus (B). (Figure 8)

Remarque : Le moteur s'arrête dès que vous relâchez la barre de serrage.

⚠ Attention ! Ne soulevez pas la partie arrière du produit lorsque vous mettez le moteur en marche ou pendant qu'il tourne. (Figure 9)

4.4 Vérification de la lame

⚠ Attention ! Débranchez la batterie avant de démonter la lame.

La lame est en acier embouti et elle doit être affûtée de temps en temps. Assurez-vous que la lame est équilibrée. Un déséquilibre de la lame entraînerait des vibrations excessives. Vérification de l'équilibre de la lame :

- 1 Pour démonter la lame, couchez le produit sur le côté et dévissez le boulon de la lame. (Figure 10)
- 2 Insérez une tige dans l'alésage au centre de la lame (A) et soulevez la lame horizontalement. Une lame équilibrée restera horizontale. (Figure 11)
- 3 Affûtez la lame si nécessaire (B). (Figure 11)
- 4 Remettez la lame en place et serrez l'écrou au couple de 25 Nm.

Remarque : Vérifiez que l'extrémité coupante de la lame est orientée dans le sens de rotation du moteur.

5 Entretien

⚠ Prudence ! Déconnectez la batterie avant toute intervention d'entretien.

- Gardez tous les écrous, boulons et vis serrés pour assurer la sécurité de fonctionnement de la machine.
- Vérifiez fréquemment que le collecteur de tonte ne présente pas d'usure ou de détériorations.
- Sur les machines à plusieurs lames, soyez conscients que le fait de tourner une lame peut entraîner la rotation d'autres lames
- Soyez prudent lors du réglage de la machine afin d'éviter de coincer vos doigts entre les lames en mouvement et les parties fixes de la machine.
- Lorsque vous intervenez sur les lames, gardez à l'esprit que même si la source d'alimentation est éteinte, les lames restent mobiles.
- Remplacez les pièces usées ou endommagées pour assurer la sécurité. Utilisez uniquement des pièces détachées et accessoires d'origine.
- Essuyez le produit avec un chiffon propre.
- Nettoyez le produit si nécessaire avec un chiffon humide et du détergent doux. N'utilisez pas de détergents ou solvants ; ils peuvent attaquer les parties en plastique du produit.
- Nettoyez le dessous du pont de coupe après chaque utilisation afin d'éviter l'accumulation d'herbe, ce qui empêcherait un bon mulching.

6 Stockage

- Laissez toujours la machine refroidir avant de la ranger.
- Rangez le produit dans un endroit sec, à l'abri de l'humidité et du gel.
- Enlevez la batterie du produit avant de le ranger.
- Retirez tout matériau étranger du produit.
- Rangez le produit hors de la portée des enfants.
- Ne stockez pas le produit avec des substances corrosives, telles que du sel.
- En cas d'inutilisation du produit pendant une longue période, rechargez la batterie tous les 6 mois.
- Rangez la batterie dans un endroit frais et sec. Rangez la batterie à un endroit où la température ne dépasse pas 27 °C.

7 Mise au rebut

- Veillez à respecter la réglementation locale en mettant le produit au rebut. N'incinerez pas le produit.

8 Caractéristiques techniques

Caractéristiques	Valeur
Tension	18 V
Capacité de la batterie (batterie non incluse)	4 Ah
Type de batterie (batterie non incluse)	Li-ion
Moteur	Sans balais
Protection	IPX1
Poids	12,5 kg
Réglage de la hauteur (6 niveaux)	25 – 70 mm
Largeur de tonte	38 cm
Capacité du collecteur	40 L
Régime à vide	3800 tr/min
Niveaux sonores	
Pression acoustique, LpA	78,0 dB(A), K=3 dB
Puissance acoustique mesurée, LwA	87 dB (A), K=3 dB
Puissance acoustique garantie, LwA	94 dB (A), K=1,13 dB
Niveau de vibrations maximal ¹	<2,5m/s ² , K=1,5m/s ²

! **Attention !** Portez toujours des protections auditives !

! **Attention !** Le niveau réel de vibrations et de bruit lors de l'utilisation des outils peut différer de la valeur maximale spécifiée en fonction du matériau et de la manière dont l'outil est utilisé. Il est donc nécessaire de déterminer quelles précautions de sécurité sont nécessaires pour protéger l'utilisateur en se basant sur une estimation de l'exposition dans les conditions réelles de fonctionnement (en prenant en considération toutes les étapes du cycle de travail, par exemple lorsque l'outil est éteint ou qu'il tourne au ralenti, en plus du moment du démarrage).

¹ Les valeurs déclarées pour les vibrations et le bruit, qui ont été mesurées selon une méthode d'essai normalisée, peuvent être utilisées pour comparer différents outils entre eux et pour une évaluation préliminaire de l'exposition. Les valeurs mesurées ont été déterminées conformément à la norme EN CEI 62841-4-3:2021.

9 Dépannage

Anomalie	Cause	Action
Le produit ne s'allume pas.	La batterie n'est pas correctement connectée.	Vérifiez que la batterie est correctement connectée.
	La batterie est déchargée.	Vérifiez que la batterie est chargée.
	La goulotte d'évacuation est obstruée	Contrôlez et enlevez l'herbe accumulée.
	Hauteur de coupe incorrecte, l'herbe est trop haute et la hauteur de coupe est réglée trop basse.	Réglez la hauteur de coupe à la hauteur adéquate. Voir « 4.2 Réglage de la hauteur de coupe » à la page 79 .
Le moteur perd de sa puissance.	Hauteur de coupe incorrecte.	Réglez la hauteur de coupe adéquate. Voir « 4.2 Réglage de la hauteur de coupe » à la page 79 .
	La goulotte d'évacuation est obstruée.	Contrôlez et enlevez l'herbe accumulée.
	Le produit ne coupe pas correctement, la lame est émoussée.	Contrôlez, remplacez ou affûtez la lame.
Le sac collecteur ne se remplit pas.	La goulotte d'évacuation est obstruée.	Contrôlez et enlevez l'herbe accumulée.
	L'ouverture de l'indicateur est sale.	Vérifiez que l'ouverture de l'indicateur est propre. Nettoyez-la si nécessaire.
	Le produit ne coupe pas correctement, la lame est émoussée.	Contrôlez, remplacez ou affûtez la lame.

Inhoudsopgave

1 Inleiding	83
1.1 Productbeschrijving	83
1.2 Beoogd gebruik.....	83
1.3 Symbolen.....	83
1.4 Productoverzicht.....	84
2 Veiligheid	84
2.1 Veiligheidsdefinities	84
2.2 Algemene veiligheidswaarschuwingen voor elektrisch gereedschap	84
2.3 Veiligheidsinstructies voor gebruik.....	86
2.4 Kennis.....	88
3 Montage	88
3.1 Het product monteren	88
3.2 Grasvanger	88
4 Gebruik	88
4.1 Maaien van bladeren	89
4.2 Maaihoogte aanpassen	89
4.3 Het product starten.....	89
4.4 Het mes controleren	89
5 Onderhoud	90
6 Opslag	90
7 Verwijdering	90
8 Technische gegevens	91
9 Problemen oplossen	92

1 Inleiding

1.1 Productbeschrijving

Het product is een accugrasmaaier.

1.2 Beoogd gebruik

Het product is bedoeld voor het maaien van gras. Het product is uitsluitend bedoeld voor huishoudelijk gebruik en is niet geschikt voor commerciële doeleinden. Het product is bedoeld voor het maaien van gazons en grasvelden. Het is niet bedoeld voor gebruik op openbare plaatsen, sportfaciliteiten of in de landbouw.

1.3 Symbolen

	Lees de gebruiksaanwijzing zorgvuldig door en zorg dat u de instructies begrijpt voordat u het product gebruikt. Bewaar de instructies voor eventueel later gebruik.
	Dit product is in overeenstemming met de toepasselijke EU-richtlijnen en -verordeningen.
	Kijk uit voor uitgeworpen voorwerpen.
	Waarschuwing: Risico op elektrische schok.
	Draag een veiligheidsbril.
	Draag gehoorbescherming.
	Niet gebruiken bij regen.
	Roterende onderdelen. Uit de buurt blijven.
	Verwijder vóór het onderhoud de accu.
	Blijf op een veilige afstand.

	Verwijder vóór het onderhoud de veiligheidssleutel.
	Verwijder voor gebruik alle voorwerpen die door het product kunnen worden vastgegrepen en weggeslingerd.
	Gebruik de machine overdwars op hellingen, niet recht omhoog of naar beneden.
	Pas op voor scherpe messen. Het snijmes blijft nog even draaien nadat het product is uitgeschakeld.
	Plaats uw handen of voeten nooit in de buurt van of onder roterende onderdelen.
	Recyclen als elektrisch afval.

1.4 Productoverzicht

Afbeelding 1

1. Hoofdhandgreep
2. Schakelhendel
3. Schakelaar
4. Bovenste handgreepbuis
5. Vergrendelingshendel handgreep
6. Onderste handgreepbuis
7. Gaskabel
8. Vergrendelknop/ Hendel hoogteverstelling
9. Deksel accucompartiment
10. Wiel
11. Veiligheidssleutel
12. Maaidek
13. Hendel voor hoogteverstelling
14. Grasopvangzak

2 Veiligheid

2.1 Veiligheidsdefinities

⚠ Waarschuwing! Als u deze instructies niet naleeft, bestaat het risico van overlijden of letsel.

⚠ Let op! Als u deze instructies niet naleeft, bestaat het risico van schade aan het product, andere materialen of de omgeving.

Opmerking! Informatie die vereist is in een bepaalde situatie.

2.2 Algemene veiligheidsaarschuwingen voor elektrisch gereedschap

WAARSCHUWING! Lees alle veiligheidsaarschuwingen en instructies. Het niet in acht nemen van de waarschuwingen en instructies kan elektrische schokken, brand en/of ernstig letsel tot gevolg hebben. Bewaar alle waarschuwingen en instructies voor toekomstig gebruik. De term 'elektrisch gereedschap' in de waarschuwingen verwijst naar uw elektrisch gereedschap dat op de netvoeding (met snoer) of op een accu werkt (snoerloos).

2.2.1 Veiligheid in het werkgebied

- Zorg dat het werkgebied schoon en goed verlicht is. Op rommelige of donkere plaatsen gebeuren gemakkelijker ongelukken.
- Gebruik elektrisch gereedschap niet in een omgeving met explosiegevaar, zoals in de aanwezigheid van ontvlambare vloeistoffen, gassen of stof. Elektrisch gereedschap veroorzaakt vonken die het stof of de dampen kunnen doen ontbranden.
- Houd kinderen en omstanders op afstand bij het gebruik van elektrisch gereedschap. Als u wordt afgeleid, kunt u de controle verliezen.

2.2.2 Persoonlijke veiligheid

⚠ Waarschuwing! Het product produceert tijdens gebruik een elektromagnetisch veld. Dit veld kan in sommige omstandigheden actieve of passieve medische implantaten beïnvloeden. Als u een medisch implantaat heeft, dient u uw arts en/of de fabrikant van het medische implantaat te raadplegen voordat u het product gebruikt, om het risico op ernstig of fataal persoonlijk letsel te verminderen.

- Blijf oplettend, kijk uit wat u doet en gebruik uw gezond verstand bij het gebruik van elektrisch gereedschap. Gebruik geen elektrisch gereedschap als u vermoeid bent of als u onder invloed bent van drugs, alcohol of geneesmiddelen. Eén moment van onoplettendheid tijdens het werken met elektrisch gereedschap kan al ernstig persoonlijk letsel tot gevolg hebben.
- Gebruik persoonlijke beschermingsmiddelen. Draag altijd oogbescherming.
- Persoonlijke beschermingsmiddelen die zijn afgestemd op de werkomstandigheden, zoals een stofmasker, veiligheidsschoenen met antislipzool, een veiligheidshelm of gehoorbescherming, verminderen het letselrisico.

- Voorkom onbedoeld starten. Zorg dat de schakelaar in de uitstand staat voordat u het gereedschap op de stroomvoorziening en/of de accu aansluit en voordat u het oppakt of draagt. Het dragen van elektrisch gereedschap met een vinger op de schakelaar of het onder spanning zetten van elektrisch gereedschap waarvan de schakelaar aanstaat, vergroot het risico van ongelukken.
- Verwijder eventuele stel- of moersleutels voordat u het elektrische gereedschap inschakelt.
- Een stel- of een moersleutel die aan een draaiend deel van het elektrische gereedschap is blijven zitten, kan persoonlijk letsel veroorzaken.
- Reik niet te ver. Blijf altijd stevig staan en in evenwicht. Zo hebt u het elektrische gereedschap in onverwachte situaties beter onder controle.
- Draag geschikte kleding. Draag geen loszittende kleding of sieraden. Houd uw haar, kleding en handschoenen uit de buurt van bewegende delen. Loszittende kleding, juwelen of lang haar kunnen verstrikt raken in bewegende onderdelen.
- Als er aansluitmogelijkheden zijn voor het afzuigen en opvangen van stof, zorg er dan voor dat deze zijn aangesloten en correct worden gebruikt. Het gebruik van stofopvang kan aan stof gerelateerde gevaren verminderen.
- Zorg dat de vertrouwdheid verkregen uit het veelvuldig gebruik van gereedschap er niet voor zorgt dat u zelfingenomen wordt en de veiligheidsprincipes van gereedschap negeert. Een achteloze handeling kan binnen een fractie van een seconde ernstig letsel veroorzaken.
- Bewaar elektrisch gereedschap dat niet in gebruik is buiten het bereik van kinderen en laat het niet gebruiken door personen die niet vertrouwd zijn met het elektrische gereedschap of deze instructies. Elektrisch gereedschap is gevaarlijk in de handen van onervaren gebruikers.
- Onderhoud elektrisch gereedschap en accessoires. Controleer op onjuiste uitlijning en vastzitten van bewegende delen, breuken in onderdelen en elke andere omstandigheid die de goede werking van het elektrische gereedschap kan belemmeren. Laat beschadigd elektrisch gereedschap repareren voordat het weer in gebruik genomen wordt. Veel ongelukken worden veroorzaakt door gebrek aan onderhoud van elektrisch gereedschap.
- Houd snijdend gereedschap scherp en schoon. Snijdend gereedschap dat op de juiste wijze wordt onderhouden en scherpe snijvlakken heeft, loopt minder snel vast en is gemakkelijker onder controle te houden.
- Gebruik elektrisch gereedschap, accessoires, gereedschapbits, enz. in overeenstemming met deze instructies, rekening houdend met de werkomstandigheden en het werk dat wordt verricht. Gebruik van het elektrische gereedschap voor andere doeleinden dan waarvoor het bestemd is, kan tot gevaarlijke situaties leiden.
- Houd handgrepen en greepvlakken droog, schoon en vrij van olie en vet. Glibberige handgrepen en greepvlakken belemmeren een veilige bediening en controle over het gereedschap in onverwachte situaties.

2.2.4 Gebruik en onderhoud van accugereedschap

2.2.3 Gebruik en onderhoud van elektrisch gereedschap

- Forceer het elektrisch gereedschap niet. Gebruik het juiste elektrische gereedschap voor de betreffende toepassing. Het juiste elektrische gereedschap werkt beter en is veiliger als het wordt gebruikt op de manier waarvoor het is ontworpen.
- Gebruik het elektrische gereedschap niet als het niet met de schakelaar kan worden in- en uitgeschakeld. Elektrisch gereedschap dat niet met de schakelaar bediend kan worden, is gevaarlijk en moet gerepareerd worden.
- Haal de stekker uit het stopcontact en/of haal de accu uit het elektrische gereedschap voordat u enigerlei wijzigingen aanbrengt, van accessoires wisselt of elektrisch gereedschap opbergt. Dergelijke preventieve veiligheidsmaatregelen verminderen het risico dat het elektrische gereedschap per ongeluk wordt gestart.
- Uitsluitend opladen met de door de fabrikant voorgeschreven oplader. Een oplader die geschikt is voor een bepaald type accu kan brandgevaar opleveren bij gebruik met een ander type accu.
- Gebruik elektrisch gereedschap uitsluitend met de speciaal daarvoor bestemde accu's. Het gebruik van andere accu's kan het risico van letsel en brand met zich meebrengen.
- Houd de accu uit de buurt van andere metalen voorwerpen, zoals paperclips, munten, sleutels, spijkers, schroeven of andere kleine metalen voorwerpen die contact kunnen maken tussen de polen. Het kortsluiten van de accupolen kan brandwonden of brand veroorzaken.
- Onder extreme omstandigheden kan er vloeistof uit de accu komen; vermijd contact. Bij onbedoeld contact, afspoelen met water. Bij contact met de ogen bovendien een arts raadplegen. Vloeistof die uit de accu komt, kan irritatie of brandwonden veroorzaken.

- Gebruik geen accu of gereedschap dat beschadigd of gewijzigd is. Beschadigde of gewijzigde accu's kunnen onvoorspelbaar reageren, wat brand, explosie of risico van letsel tot gevolg kan hebben.
- Stel een accu of gereedschap niet bloot aan vuur of extreme temperaturen. Blootstelling aan vuur of een temperatuur hoger dan 130 °C kan een explosie veroorzaken.
- Volg alle oplaadinstructies en laad de accu of het gereedschap niet op buiten het in de instructies aangegeven temperatuurbereik. Onjuist opladen of opladen bij temperaturen buiten het gespecificeerde bereik kan de accu beschadigen en het risico op brand vergroten.

2.2.5 Veiligheidsinstructies voor lithium-ion accu's

⚠ Waarschuwing! Lees alle instructies en veiligheidsinstructies van de lader en/of accu.

- Houd accu's uit de buurt van water, vocht en warmtebronnen zoals direct zonlicht – explosiegevaar.
- Bij verkeerd gebruik of beschadiging kan de accu dampen afgeven. Dergelijke dampen kunnen het ademhalingssysteem irriteren. Adem frisse lucht in. Zoek medische hulp als de klacht aanhoudt.
- Gebruik alleen accu's van het door de fabrikant aanbevolen type, met de spanning die staat vermeld op het typeplaatje op het product. Het gebruik van andere accu's kan leiden tot risico op brand, explosie, persoonlijk letsel en/of materiële schade.
- De accuspanning moet overeenkomen met de laadspanning, anders bestaat er gevaar voor brand en/of explosie.
- Laad de accu uitsluitend op met de door de fabrikant aanbevolen oplader. Het opladen van andere accu's kan leiden tot een risico op persoonlijk letsel en/of brand.
- Probeer de accu nooit te openen. Houd de accu uit de buurt van scherpe voorwerpen en metalen voorwerpen en stel deze niet bloot aan stoten of slagen – risico op kortsluiting, brand, explosie en/of persoonlijk letsel.

⚠ Waarschuwing! Risico op brand en/of explosie.

- Gebruik geen beschadigde, defecte of vervormde accu's. Probeer de accu nooit te openen en stel de accu niet bloot aan stoten en slagen.
- Laad de accu nooit op in de buurt van zuur en/of brandbaar gas of andere stoffen.

- Stel accu's niet bloot aan hitte of open vuur.
- Laad de accu niet op bij temperaturen onder de 10°C of boven de 40°C, dit kan de accu beschadigen.
- Stel de accu niet gedurende lange perioden bloot aan hoge temperaturen of fel zonlicht.
- Bij langdurig gebruik wordt de accu heet. Laat de accu voor het opladen eerst afkoelen.
- Sluit de accupolen niet kort.
- De accu moet vóór transport of opslag en voordat de accu wordt weggegooid worden verpakt in een plastic zak of doos, of de accupolen moeten worden afgedicht.

2.2.6 Service en onderhoud

- Laat uw elektrische gereedschap onderhouden door een vakbekwame onderhoudsmonteur die uitsluitend gebruik maakt van identieke vervangingsonderdelen. Hierdoor blijft de veiligheid van het elektrisch gereedschap gewaarborgd.

2.2.7 Trillingen

De totale trillingswaarde ah van de handgreep met de hoogste emissie en de onzekerheidsfactor K moeten worden vermeld.

Trillingen en geluiddemping

Om de effecten van geluids- en trillingsemisseries te verminderen: beperk de gebruiksduur, gebruik trillingsarme en geluidsarme werkingsmodi en persoonlijke beschermingsmiddelen.

Houd rekening met de volgende aandachtspunten om de risico's van blootstelling aan trillingen en geluid tot een minimum te beperken:

- Gebruik het product alleen zoals beoogd volgens het ontwerp en deze instructies.
- Vergewis u ervan dat het product in goede staat verkeert en goed onderhouden is.
- Gebruik de juiste hulpstukken voor het product en vergewis u ervan dat deze in goede staat verkeren.
- Houd de handgrepen/greepvlakken stevig vast.
- Onderhoud dit product in overeenstemming met deze instructies en houd het (waar van toepassing) goed gesmeerd.
- Plan uw werkschema zodanig dat het gebruik van sterk trillend gereedschap over een langere periode gespreid wordt.

2.3 Veiligheidsinstructies voor gebruik

⚠ Waarschuwing! Het niet naleven van deze instructies kan leiden tot persoonlijk letsel of overlijden.

- Lees de volgende waarschuwingen voordat u het product gebruikt.
- Gebruik het product niet als u vermoeid, ziek of onder invloed van alcohol, drugs of geneesmiddelen bent. Dit heeft een negatief effect op uw gezichtsvermogen, opmerkzaamheid, coördinatie en beoordelingsvermogen.
- Laat het product niet gebruiken door kinderen of personen die niet vertrouwd zijn met het product.
- Gebruik het product niet als het beschadigd is.
- Breng geen wijzigingen aan het product aan.
- Het product mag alleen worden gebruikt voor het beoogde doel.
- Controleer of de schakelaar in de UIT-stand staat voordat u de accu plaatst.
- Controleer of de grasopvangbak correct is geïnstalleerd en niet los kan raken.
- Gebruik het product niet als een handgreep of veiligheidsvoorziening gedemonteerd of beschadigd is. Haal het product niet uit elkaar en probeer het niet te wijzigen of te repareren – risico op persoonlijk letsel en/of materiële schade.
- Houd het werkgebied in de gaten op mogelijke risico's die u mogelijk niet opmerkt tijdens het gebruik van het product.
- Gebruik het product niet wanneer er andere personen, vooral kinderen, of huisdieren in de buurt zijn.
- Het product niet kantelen bij het starten van de motor.
- Ga op veilige afstand achter de handgreep staan.
- Houd handen en voeten uit de buurt van bewegende delen bij het starten van de motor.
- Schakel het product uit voordat u het kantelt en voordat u het verplaatst, bijvoorbeeld van en naar het gazon of over paden.
- Steek geen grindpaden over terwijl de motor draait – gevaar voor wegvliegende stenen.
- Schakel het product uit en wacht totdat alle bewegende delen volledig tot stilstand zijn gekomen voordat u het product optilt of draagt.
- Schakel het product uit en wacht totdat alle bewegende delen volledig tot stilstand zijn gekomen voordat u aanpassingen verricht of de maaihoogte aanpast.
- Open nooit de uitwerpklep als de motor nog draait.
- Schakel het product uit en wacht totdat alle bewegende delen volledig tot stilstand zijn gekomen voordat u de opvangbak verwijdert. Plaats de opvangbak na het legen terug.
- Vermijd, indien mogelijk, het maaien van nat gras.
- Gebruik het product niet in explosieve omgevingen, bijvoorbeeld in de buurt van brandbare vloeistoffen, gas of stof. Het product veroorzaakt vonken, die stof en dampen kunnen doen ontbranden.
- Laat het product niet onbeheerd achter als de motor nog is ingeschakeld.
- Gebruik het product met de nodige voorzichtigheid. Ga niet met het product rennen.
- Voorkom dat uw vingers tijdens het onderhoud klem komen te zitten tussen de messen en de vaste onderdelen van het product – risico op ernstig persoonlijk letsel.
- Maai geen natte ondergrond, in de buurt van beken/sloten of steile hellingen – risico op verlies aan controle.
- Gebruik het product niet om struiken, kruipplanten of vegetatie op daken of balkons te snoeien, om afval van paden te verwijderen of om twijgen te snoeien – risico op ernstig persoonlijk letsel.
- Gebruik het product niet om onregelmatigheden in het gazon, zoals molshopen, te egaliseren.
- Gebruik het product niet om andere producten aan te sturen.

2.3.1 Resterende risico's

Zelfs als de juiste veiligheidsvoorschriften worden nageleefd en veiligheidsvoorzieningen worden gebruikt, is het onmogelijk om alle risico's uit te sluiten.

De volgende risico's blijven aanwezig:

- Risico op snijwonden.
- Risico op gehoorbeschadiging. Langdurig gebruik zonder gehoorbescherming kan het risico op gehoorbeschadiging met zich meebrengen. Draag gehoorbescherming.
- Er bestaat risico op persoonlijk letsel als gevolg van trillingen bij langdurig en/of onjuist gebruik.
- Het vermoeden bestaat dat bij langdurig gebruik trillingen problemen met de bloedsomloop in de handen en armen of het syndroom van Raynaud (witte vingers) kan veroorzaken. Stop het werk onmiddellijk en zoek medische hulp als u gevoelloosheid, jeuk, tintelingen of pijn ervaart, of als uw huid van kleur verandert. Beperk het risico op letsel als gevolg van trillingen door het gereedschap correct te onderhouden, uw handen warm te houden en pauzes te nemen.

- Zelfs als het product volgens de instructies wordt gebruikt, is het onmogelijk om alle risicofactoren uit te sluiten.

2.4 Kennis

⚠ Voorzichtig: Lees de instructies zorgvuldig door. Zorg dat u bekend bent met de bedieningselementen en het juiste gebruik van de machine.

- Laat nooit kinderen of personen die niet bekend zijn met deze instructies gebruikmaken van de machine. Lokale voorschriften kunnen de leeftijd van de bediener beperken.
- Bedien de machine nooit terwijl mensen, vooral kinderen, of huisdieren in de buurt zijn.
- Houd er rekening mee dat de bediener of gebruiker aansprakelijk is voor ongevallen of gevaren waarbij andere personen of hun eigendommen betrokken zijn.

2.5 Voorbereiding

- Draag tijdens het gebruik van de machine altijd stevig schoeisel en een lange broek. Bedien de machine niet op blote voeten of bij het dragen van sandalen. Vermijd het dragen van loszittende kleding of kleding met loshangende koorden of sluitingen.
- Inspecteer het gebied waar de machine zal worden gebruikt grondig en verwijder alle voorwerpen die door de machine kunnen worden weggeslingerd.
- Controleer voor gebruik altijd visueel of het mes, de bout van het mes en de constructie van het mes niet versleten of beschadigd zijn. Vervang versleten of beschadigde onderdelen als geheel om de balans van het ontwerp te behouden. Vervang beschadigde of onleesbare labels.

3 Montage

3.1 Het product monteren

⚠ Let op! Plaats de accu pas nadat alle onderdelen zijn gemonteerd.

- 1 Bevestig de onderste handgreep aan het product, stel de hoogte van de handgreep aan beide zijden op hetzelfde niveau in. Zie de markering op de vergrendelknop.
- 2 Vergrendel de buizen de hendel, zoals weergegeven in de afbeelding. (Afbeelding 2)

OPMERKING: De handgreep kan in 3 verschillende hoogtes worden veresteld. Zie de markering op de vergrendelknop en stel de hoogte van de handgreep in op een geschikte hoogte.

- 3 Bevestig de bovenste handgreepbuis aan de onderste handgreepbuis, bevestig de vergrendelingshendel en druk deze richting de handgreep om te vergrendelen. (Afbeelding 3)
- 4 Open de achterklep en bevestig de grasopvangzak. (Afbeelding 4)

3.2 Grasvanger

- De grasvanger beschikt over een indicator die aangeeft of de zak vol is. (Afbeelding 5)
 - A. Wanneer de indicator naar beneden valt (tijdens bedrijf), is de grasopvangbak vol. Schakel het product uit en leeg de zak.
 - B. Wanneer de indicator open is (tijdens bedrijf), is de grasopvangbak niet leeg of niet vol.

4 Gebruik

⚠ Waarschuwing! Gebruik het product niet bij regen.

- Gebruik de machine alleen bij daglicht of bij goed kunstlicht.
- Vermijd het gebruik van de machine in nat gras.
- Zorg dat u altijd stevig staat op hellingen.
- Loop rustig, niet rennen.
- Gebruik de machine overdwars op hellingen, niet recht omhoog of naar beneden.
- Wees uiterst voorzichtig bij het veranderen van richting op hellingen, struikelgevaar.
- Gebruik de machine niet op extreem steile hellingen.
- Wees uiterst voorzichtig wanneer u de machine omkeert of naar u toe trekt.
- Zorg dat het mes/de messen stil staan als de machine moet worden gekanteld bij het oversteken van andere oppervlakken dan gras en bij het transporteren van de machine van en naar het gazon.
- Gebruik de machine nooit met defecte afschermingen of schilden, of zonder geplaatste veiligheidsvoorzieningen, bijvoorbeeld beschermkappen en/of grasopvangbak.
- Zet de motor aan volgens de instructies en met de voeten verwijderd van het mes/de messen.

- Kantel de machine niet bij het inschakelen van de motor, behalve als de machine moet worden gekanteld om te starten. Kantel het in dit geval niet meer dan absoluut noodzakelijk is en til alleen het onderdeel op dat zich van de gebruiker af bevindt.
- Start de machine niet als u voor de uitwerpopening staat.
- Plaats geen handen of voeten in de buurt van of onder draaiende onderdelen. Blijf te allen tijde uit de buurt van de uitwerpopening.
- Transporteer de machine niet terwijl de stroombron in werking is.
- Stop de machine en verwijder het uitschakelapparaat. Controleer of alle bewegende delen volledig tot stilstand zijn gekomen:
 - telkens wanneer u de machine verlaat,
 - voordat u blokkades verwijdert of het uitwerpkanaal ontstopt,
 - alvorens de machine te controleren, te reinigen of eraan te werken,
 - na het raken van een vreemd voorwerp. Inspecteer de machine op schade en voer reparaties uit voordat u de machine opnieuw start en gebruikt; als de machine abnormaal begint te trillen (onmiddellijk controleren),
 - inspecteren op schade,
 - beschadigde onderdelen vervangen of repareren,
 - op losse onderdelen controleren en deze vastdraaien.
- Controleer of de schakelaar in de UIT-stand staat voordat u de accu plaatst.
- Vergewis u ervan dat er geen kinderen of dieren in de buurt zijn voordat u begint.
- Zorg dat de accu die u gaat gebruiken volledig is opgeladen.
- Pas de maaihogte van het product aan op een geschikte hoogte. De aanbevolen maaihogte voor het maaien is 1/3 van de graslengte.
- Loop langzamer met het product als u een vol en hoog gazon maait. Het kan nodig zijn om het gazon in 2 maai beurten te maaien. Laat het mes bij de tweede beurt nog eens 1/3 van de hoogte van het gras zakken.
- Gebruik het product altijd op volle snelheid, hiermee wordt het beste resultaat behaald en is tevens de meest effectieve wijze van maaien.

4.1 Maaien van bladeren

Gemaaid blad kan gunstig zijn voor uw gazon.

- Zorg dat de bladeren droog zijn en niet te dik op het gazon liggen. Wacht niet tot alle bladeren van de bomen zijn gevallen voordat u gaat maaien.

4.2 Maaihogte aanpassen

! **Let op!** Koppel de accu los voordat u de maaihogte aanpast.

De maaihogte is in te stellen op 6 verschillende standen (1–6)

- 1 Duw de hendel van de hoogterstelling naar voren of achteren om de maaihogte van het product aan te passen. (Afbeelding 6)

Opmerking: De hoogte is de afstand van het blad tot de grond.

4.3 Het product starten

- 1 Plaats de accu in de accuhouder (A). (Afbeelding 7)
- 2 Plaats de veiligheidssleutel (B). (Afbeelding 7)
- 3 Druk op de veiligheidsknop (A). (Afbeelding 8)
- 4 Trek de schakelhendel naar u toe en houd deze vast (B). (Afbeelding 8)

Opmerking: De motor wordt uitgeschakeld zodra de hendel wordt losgelaten.

! **Waarschuwing!** Til het achterste deel van het product niet op terwijl u de motor start of tijdens het gebruik. (Afbeelding 9)

4.4 Het mes controleren

! **Waarschuwing!** Koppel de accu los voordat het mes wordt gedemonteerd.

Het mes is gemaakt van geperst staal en zal af en toe geslepen moeten worden. Zorg dat het mes uitgebalanceerd is; een ongebalanceerd mes veroorzaakt overmatige trillingen. De balans van het mes controleren:

- 1 Leg de maaier op zijn zij en schroef de bout van het mes los om het mes van het product te demonteren. (Afbeelding 10)
- 2 Steek een staaf door het centrale gat van het mes (A) en til het mes horizontaal op. Een uitgebalanceerd mes zal horizontaal blijven. (Afbeelding 10)
- 3 Slijp het mes indien nodig (B). (Afbeelding 11)
- 4 Bevestig het mes opnieuw en draai de bout vast met een koppel van 25 Nm.

Opmerking: Zorg dat de snijkant van het mes in de draairichting van de motor wijst.

5 Onderhoud

⚠ Let op! Koppel de accu los voordat er onderhoud wordt gepleegd.

- Zorg dat alle moeren, bouten en schroeven goed vastzitten om er zeker van te zijn dat de machine in veilige staat verkeert.
- Controleer de opvangbak voor het gras regelmatig op slijtage.
- Let op bij machines met meerdere messen, de rotatie van één mes kan andere messen doen roteren
- Wees voorzichtig tijdens het afstellen van de machine en voorkom dat vingers bekneld raken tussen bewegende messen en vaste onderdelen van de machine.
- Houd er bij het onderhoud van de messen rekening mee dat, ook al is de machine uitgeschakeld, de messen nog steeds kunnen bewegen.
- Vervang vanuit veiligheidsoverwegingen versleten of beschadigde onderdelen. Gebruik alleen originele reserveonderdelen en accessoires.
- Neem het product af met een schone doek.
- Reinig het product indien nodig met een vochtige doek en een niet-agressief schoonmaakmiddel. Gebruik geen reinigingsmiddelen of oplosmiddelen; deze kunnen schadelijk zijn voor de kunststof onderdelen van het product.
- Maak de onderkant van het maaidek na elk gebruik schoon om te voorkomen dat maaisel zich ophoopt, wat het mulchen niet ten goede komt.

6 Opslag

- Laat de machine eerst afkoelen voordat u deze opbergt.
- Bewaar het product in een droge ruimte, beschermd tegen natte omstandigheden en temperaturen onder het vriespunt.
- Verwijder de accu uit het product voordat u het opbergt.
- Verwijder vreemde materialen van het product.
- Houd dit product buiten het bereik van kinderen.
- Bewaar het product uit de nabijheid van bijtende stoffen, zoals zout.
- Als het product voor langere tijd wordt opgeslagen, moet de accu om de 6 maanden worden opgeladen.

- Bewaar de accu op een koele en droge plaats. Bewaar de accu op een plaats waar de temperatuur niet hoger wordt dan 27°C.

7 Verwijdering

- Vergewis u ervan dat u de plaatselijke regelgeving naleeft wanneer u het product afdankt. Het product niet verbranden.

8 Technische gegevens

Specificatie	Waarde
Spanning	18 V
Accucapaciteit (accu niet inbegrepen)	4 Ah
Type accu (accu niet inbegrepen)	Li-ion
Motor	Borstelloos
Bescherming	IPX1
Gewicht	12,5 kg
Hoogte-instelling (6 standen)	25 – 70 mm
Maaibreedte	38 cm
Capaciteit grasopvangbak	40 L
Onbelast toerental	3800/min
Geluidsniveau	
Geluidsdrukniveau, LpA	78,0 dB(A), K=3 dB
Gemeten geluidsvermogensniveau, LwA	87 dB (A), K=3 dB
Gegarandeerd geluidsvermogensniveau, LwA	94 dB (A), K=1,13 dB
Maximaal trillingsniveau ¹	<2,5m/s ² , K=1,5m/s ²

⚠ Waarschuwing! Draag altijd gehoorbescherming!

⚠ Waarschuwing! Het reële trillings- en geluidsniveau bij het gebruik van gereedschap kan verschillen van de vermelde maximumwaarde, afhankelijk van de gebruikswijze van het gereedschap en het betreffende materiaal. Daarom moet worden bepaald welke veiligheidsmaatregelen nodig zijn ter bescherming van de gebruiker, op basis van een schatting van de blootstelling onder reële werkomstandigheden (rekening houdend met alle fasen van de werkcyclus, bijv. de tijd dat het gereedschap is uitgeschakeld en stationair draait, in aanvulling op de opstarttijd).

¹ De vermelde waarden voor trillingen en geluid, gemeten volgens een gestandaardiseerde testmethode, kunnen worden gebruikt om verschillende gereedschappen met elkaar te vergelijken en voor een preliminaire beoordeling van de blootstelling. De meetwaarden zijn vastgesteld conform EN IEC 62841-4-3:2021.

9 Problemen oplossen

Fout	Oorzaak	Oplossing
Het product start niet.	De accu is niet correct geplaatst.	Controleer of de accu correct is geplaatst.
	De accu is ontladen.	Controleer of de accu is opgeladen.
	Het uitwerpkanal is verstopt	Voer een controle uit en verwijder het vastzittende gras.
	Verkeerde maaihoogte, het gras is te hoog en de maaihoogte is te laag afgesteld.	Pas de maaihoogte aan naar een geschikte hoogte. Zie " 4.2 Maaihoogte aanpassen " op pagina 89
De motor verliest vermogen.	Verkeerde maaihoogte.	Pas de maaihoogte aan naar een geschikte hoogte. Zie " 4.2 Maaihoogte aanpassen " op pagina 89
	Het uitwerpkanal is verstopt.	Voer een controle uit en verwijder het vastzittende gras.
	Het product snijdt niet correct, het mes is bot.	Controleer het mes en indien nodig slijpen of vervangen.
De grasopvangzak raakt niet vol.	Het uitwerpkanal is verstopt.	Voer een controle uit en verwijder het vastzittende gras.
	De opening van de indicator is vuil.	Controleer of de opening van de indicator schoon is. Maak deze indien nodig schoon.
	Het product snijdt niet correct, het mes is bot.	Controleer het mes en indien nodig het mes slijpen of vervangen.



EU DECLARATION OF CONFORMITY / EU FÖRSÄKRAN OM ÖVERENSSTÄMMELSE / EU SAMSVARSKLÄRING / EU-ÖVERENSSTÄMMELSESERKLÄRING / DEKLARACJA ZGODNOŚCI UE / EU KONFORMITÄTSSERKLÄRUNG / EU VAATIMUSTENMUKAISUUSVAKUUTUS / DECLARATION UE DE CONFORMITE / EU KONFORMITÄTSSERKLÄRUNG

Julia Item number / Artikelnummer / Artikkelnummer / Varenummer / Numer artykułu / Artikelnummer / Tuotenumero / Numéro de référence / Artikelnummer

027182

Model no.: GY215201



Julia AB, Box 363, SE-532 24 SKARA, SWEDEN

This declaration of conformity is issued under the sole responsibility of the manufacturer. / Denna försäkran om överensstämmelse utfärdas på tillverkarens eget ansvar. / Denne samsvarserklæring er utstedt under ansvar av produsenten. / Denne overensstemmelseserklæring er utstedt under produsentens eneansvar. / Niniejsza deklaracja zgodności wydana zostaje na wyłączną odpowiedzialność producenta. / Diese Konformitätserklärung wird unter der alleinigen Verantwortung des Herstellers ausgestellt. / Tämä vaatimustenmukaisuusvakuutus on annettu valmistajan yksinomaisella vastuulla. / La présente déclaration de conformité est émise sous la seule responsabilité du fabricant. / Deze conformiteitsverklaring wordt afgegeven onder de uitsluitende verantwoordelijkheid van de fabrikant. /

BATTERY-POWERED LAWN MOWER / BATTERIDRIVEN GRÄSKLIPPARE / BATTERIDREVT GRESSKLIPPER / BATTERIDREVT PLÆNEKLIPPER / KOSIARKA AKUMULATOROWA / AKKU-RASENMÄHER / AKKUROHONLEIKKURI / TONDEUSE À GAZON À BATTERIE / ACCU-GRASMAIHER

18V

Conforms to the following directives, regulations and standards: / Överensstämmer med följande direktiv, förordningar och standarder: / Er i samsvar med följande direktiv, förordning and standarder: / Overholder følgende direktiver, forordninger og standarder: / Są zgodne z następującymi dyrektywami, regulacjami i normami: / Entspricht den folgenden Richtlinien, Vorschriften und Normen: / Seuraavien direktiivien, asetusten ja standardien mukainen: / Conforme aux directives, règlements et normes suivants: / Voldoet aan de volgende richtlijnen, voorschriften en normen:

Directive/Regulation	Harmonised standard
MD 2006/42/EC	EN 62841-1:2015+A11, EN IEC 62841-4-3:2021+A11
EMC 2014/30/EU	EN IEC 55014-1:2021, EN IEC 55014-2:2021
OND 2000/14/EC + 2005/88/EC	
RoHS 2011/65/EU + 2015/863	EN 50581:2012

Measured sound power level on an equipment representative for this type: / Uppmätt ljudeffektivnivå på en utrustning som är representativ för denna typ: / Měří Loudňeffektivní úroveň pro zástupce typu: / Měří Loudňeffektivní úroveň pro zástupce typu: / Gemessen Schalleistungsebene eines für diesen Typ repräsentativen Geräts: / Mittattu äänitehoasteo tätä tyyppiä edustavassa laitteessa: / Niveau de puissance acoustique mesurée sur un équipement représentatif de ce type: / Gemeten geluidsvermogen aan een apparaat dat representatief is voor dit type:	Guaranteed sound power level: / Garanterad ljudeffektivnivå: / Garantovaný Loudňeffektivní úroveň: / Garantovaný Loudňeffektivní úroveň: / Gwarantowana moc akustyczna: / Taattu äänitehoasteo: / Puissance acoustique garantie: / Geгарандеeд гелудсвермoгeн:	Conformity assessment procedure according to 2000/14/EC: / Förfarande för bedömning av överensstämmelse enligt 2000/14/EC: / Frangingsmåler for samsvarsvurdering iht. 2000/14/EC: / Överensstemmelsesvurderingsprocedure i henhold til 2000/14/EF: / Procedura oceny zgodności na podstawie dyrektywy 2000/14/WE: / Konformitätsbewertungsverfahren gemäß Richtlinie 2000/14/EG: / 2000/14/EY:n mukainen vaatimustenmukaisuuden arviointimenetelmä: / Procédure d'évaluation de la conformité conformément à 2000/14/CE: / Conformiteitsbeoordeling conform 2000/14/EG:
87 dB(A)	94 dB(A)	Annex VI / Bilaga VI / Vedlegg VI / Bilag VI / Załącznik VI / Anhang VI / Lite VI / Annexe VI / Bijlage VI

Name and address of the notified body involved:

Namn och adress hos involverat kontrollorgan:

Navn og adresse til det aktuelle medde organet:

Nazwa i adres organu kontrolnego:

Name and Anschrift der beteiligten benannten Stelle:

Imolehtuun laitoksen nimi ja osoite:

Nom et adresse de l'organisme notifié

Naam en adres van de betrokken aangemelde instantie:

Center for Testing and European Certification Ltd.

2, Industriálna Str., 6000 Stara Zagora, Bulgaria

NB01871

SHM-22-012-001-012E

This product was CE marked in year: / Produkten CE-märktes år: / Dette produktet blev CE-mærket dette år: / Produktet blev CE-mærket i år: / Wyrob oznakowany znakiem CE w roku: / Dieses Produkt erhielt die CE-Kennzeichnung im Jahr: / Tämä tuote on CE-merkitty vuonna: / Ce produit a reçu le marquage CE en: / Dit product werd CE-gemarkeerd in het jaar: -23

Skara 2023-09-01

Mattias Lir

BUSINESS AREA MANAGER (Signatory for Julia and authorised to compile the technical documentation. / Underteknat for Julia samt behørigt at sammanställa den tekniska dokumentationen. / Signert for Julia og kvalifisert til å sammenfatte den tekniske dokumentasjonen. / Underskrevet på vegne af Julia og myndigjet til udarbejdelse af den tekniske dokumentation. / Podpisano w imieniu Julia oraz osoby upoważnionej do sporządzenia dokumentacji technicznej. / Unterzeichnet im von Julia und befugt, die technische Dokumentation zusammenzustellen / Allekirjoittanut Julian puolesta ja valtuutettu kokoomaan tekniset asiakirjat. / Signé au nom de Julia et habilité Namen à établir la documentation technique. / Ondertekend namens Julia en gemachtigde voor de samenstelling van de technische documentatie

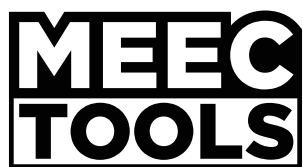

www.jula.com