



# WALL LAMP

**OPERATING INSTRUCTIONS** - Original instructions

**SV VÄGGLYKTA  
BRUKSANVISNING**

Översättning av originalinstruktioner

**NO VEGGLAMPE  
BETJENINGSANVISNINGER**

Oversettelse av originalinstruksjonene

**DA VÆGLANTERNE  
BETJENINGSVEJLEDNING**

Oversættelse af den originale vejledning

**PL LATARNIA ŚCIENNA  
INSTRUKCJA OBSŁUGI**

Przekład instrukcji oryginalnej

**DE WANDLEUCHE  
BEDIENUNGSANLEITUNG**

Übersetzung der Originalanleitung

**FI SEINÄVALAISIN  
KÄYTTÖOHJE**

Alkuperäisten ohjeiden käännös

**FR LANTERNE EN APPLIQUE  
INSTRUCTIONS D'UTILISATION**

Traduction des instructions d'origine

**NL WANDLANTAARN  
BEDIENINGSINSTRUCTIES**

Vertaling van de originele instructies

Jula AB förbehåller sig rätten att göra ändringar på produkten. Jula AB innehar upphovsrätten till denna dokumentation. Det är inte tillåtet att modifiera eller ändra denna dokumentation på något sätt och bruksanvisningen ska skrivas ut och användas som den är i förhållande till produkten. Se Julas webbplats för den senaste versionen av bruksanvisningen.

Jula AB forbeholder seg retten til å endre produktet. Jula AB innehar opphavsretten til denne dokumentasjonen. Det er ikke tillatt å modifisere eller endre denne dokumentasjonen på noen som helst måte, og håndboken skal trykkes og brukes som den er i forhold til produktet. For siste versjon av betjeningsanvisningene, se Julas nettsider.

Jula AB forbeholder sig retten til at ændre produktet. Jula AB har ophavsretten til denne dokumentation. Det er ikke tilladt at modificere eller ændre denne dokumentation på nogen måde, og manualen skal printes og bruges som den er i forhold til produktet. For den seneste version af betjeningsvejledningen, se Julas hjemmeside.

Jula AB zastrzega sobie prawo do wprowadzania zmian w produkcie. Jula AB zastrzega sobie prawa autorskie do niniejszej dokumentacji. Dokumentacji nie wolno w żaden sposób modyfikować ani zmieniać, a instrukcję należy drukować i używać ją w odniesieniu do produktu w stanie niezmienionym. Najnowszą wersję instrukcji obsługi można znaleźć na stronie internetowej Jula.

Jula AB reserves the right to make changes to the product. Jula AB claims copyright on this documentation. It is not allowed to modify or alter this documentation in any way and the manual shall be printed and used as it is in relation to the product. For the latest version of operating instructions, refer to the Jula website.

Jula AB behält sich das Recht vor, Änderungen am Produkt vorzunehmen. Jula AB beansprucht die Urheberrechte an dieser Dokumentation. Es ist nicht zulässig, diese Dokumentation in irgendeiner Weise zu verändern oder umzugestalten. Die Anleitung muss gedruckt und so verwendet werden, wie sie in Bezug zum Produkt steht. Die aktuellste Version der Bedienungsanleitung finden Sie auf der Website von Jula.

Jula AB pidättää oikeuden tehdä tuoteeseen muutoksia. Jula AB:llä on tämän dokumentaation tekijänoikeus. Tätä dokumentaatiota ei saa muuttaa millään tavalla ja käyttöopas on tulostettava ja sitä on käytettävä sellaisena kuin se on tämän tuotteen kanssa. Käyttöohjeiden uusin versio löytyy Julan verkkosivustolta.

Jula AB se réserve le droit d'apporter des modifications au produit. Jula AB revendique les droits d'auteur sur cette documentation. Il est interdit de modifier ou d'altérer cette documentation de quelque manière que ce soit et le manuel doit être imprimé et utilisé tel quel en relation avec le produit. Pour obtenir la dernière version des instructions d'utilisation, consultez le site Web de Jula.

Jula AB behoudt zich het recht voor om wijzigingen aan het product aan te brengen. Jula AB claimt het copyright op deze documentatie. Het is niet toegestaan om deze documentatie op welke manier dan ook te wijzigen of te veranderen. De handleiding moet worden afgedrukt en gebruikt zoals deze in relatie tot het product staat. Raadpleeg de Jula-website voor de laatste versie van de bedieningsinstructies.

**WWW.JULA.COM**

**© JULA AB 2025-10-24**

**JULA AB  
BOX 363, 532 24 SKARA, SWEDEN**

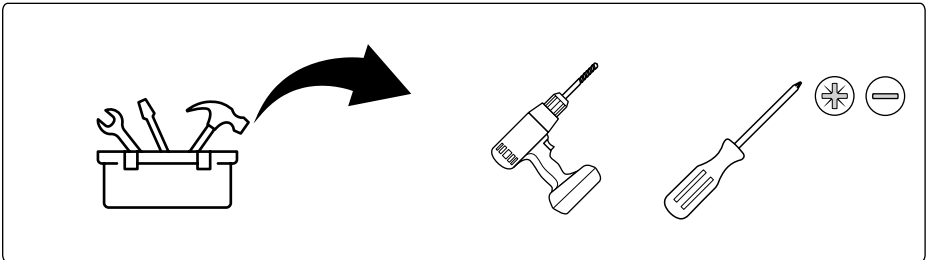
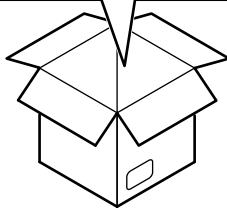
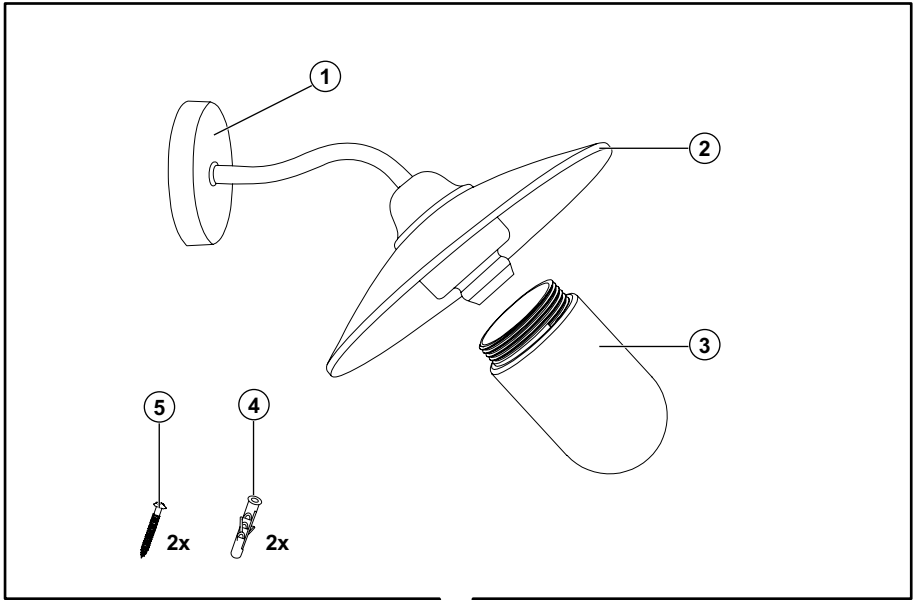

1

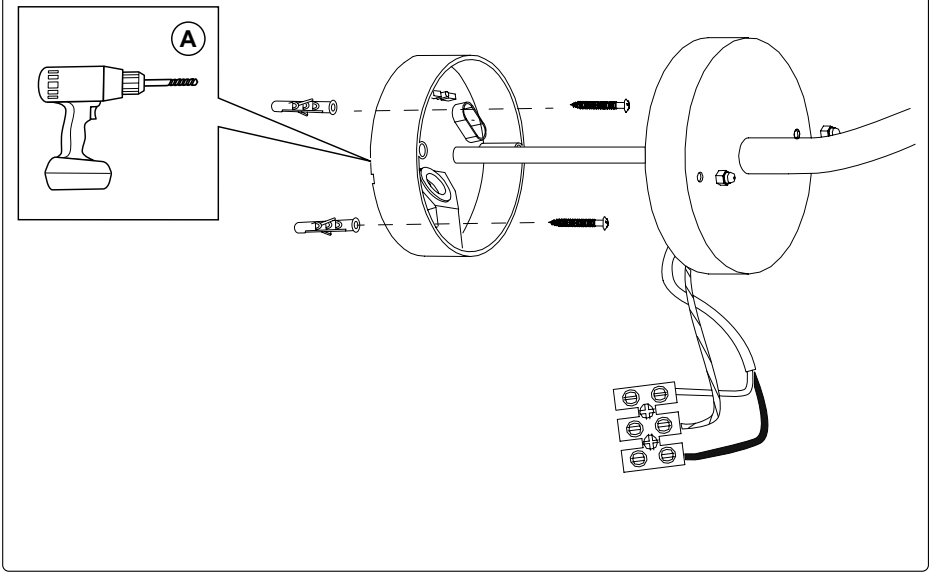

2

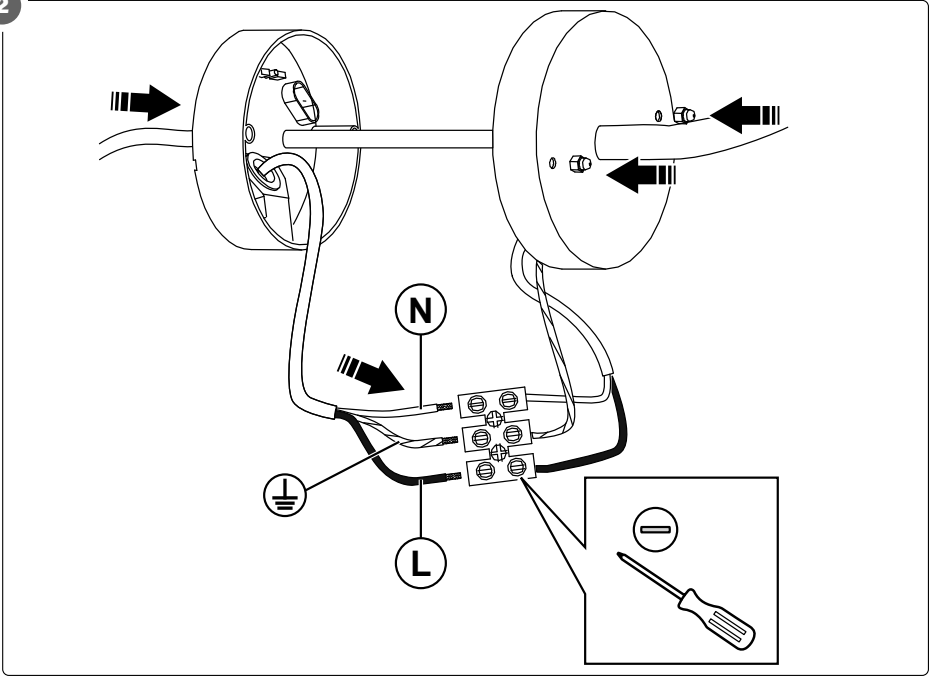

3

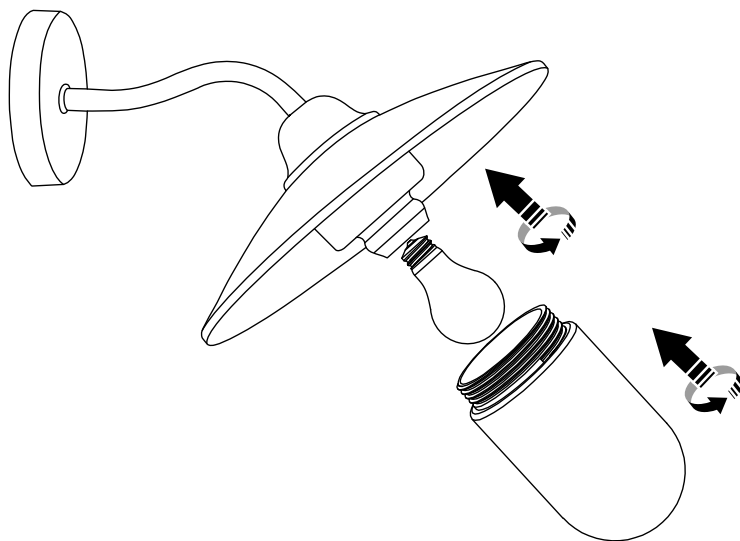



# 1 Inledning

## 1.1 Produktbeskrivning

Produkten är en väggmonterad belysningsarmatur avsedd för fast installation. Produkten är avsedd för utomhusbruk.

## 1.2 Symboler

	Läs bruksanvisningen noga före användning. Spara bruksanvisningen för framtida behov.
	Produkten uppfyller kraven i tillämpliga EU-direktiv och förordningar.
	Ska återvinnas som elektriskt avfall.

## 1.3 Delar

1. Väggfäste
2. Lamphållare
3. Lampkåpa
4. Expanderplugg
5. Skruv

# 2 Säkerhet

## 2.1 Säkerhetsanvisningar

**⚠ VARNING!** Om inte dessa anvisningar följs finns risk för dödsfall och/eller personskada.

**⚠ VIKTIGT!** Om inte dessa anvisningar följs finns risk för skada på produkten, annan egendom och/eller intilliggande område.

**OBS!** Markerar information som är viktig i en given situation.

## 2.2 Säkerhetsanvisningar för användning

**⚠ VARNING!** Om inte dessa anvisningar följs finns risk för dödsfall och/eller personskada.

- Läs alla säkerhetsanvisningar nedan före användning.
- Använd inte produkten om den är skadad.
- Gör inga ändringar på produkten.
- Produkten får användas endast för det avsedda ändamålet.
- Belysningsarmaturen ska installeras av behörig elektriker.

- Produkten ska vid installationen anslutas till korrekt jordad strömförsörjning.

# 3 Installation

## 3.1 Installation av produkten

**⚠ VARNING!** Om inte dessa anvisningar följs finns risk för dödsfall och/eller personskada.

**⚠ VARNING!** Nyinstallation och/eller utbyggnad av befintliga elinstallationer får endast utföras av behörig elektriker. Felaktigt utförd installation kan medföra dödsfall och risk för brand.

**⚠ VARNING!** Produkten ska vid installationen anslutas till korrekt jordad strömförsörjning.

**⚠ VARNING!** Bryt strömförsörjningen innan elinstallationsarbete påbörjas.

- 1 Slå från huvudströmbrytaren och kontrollera att kretsen är spänningslös.
- 2 Demontera väggfästet från lamphållaren. Borra ett hål (A) i kabelgenomföringen i väggfästets baksida och dra igenom elkabeln. Markera var på väggen lamphållaren ska monteras och montera väggfästet på väggen. (Bild 1)
- 3 Anslut elkablarna, se bilden och följ märkningarna på anslutningsplinten. Anslut skyddsjordledaren till anslutningsplintens skyddsjordanslutning, märkt med jordsymbol. Anslut fasledaren (svart eller brun) till anslutningsplintens anslutning märkt (L) och nolledaren (blå) till anslutningen märkt (N). (Bild 2)
- 4 Placera anslutningsplinten i väggfästet och sätt fast lamphållaren.
- 5 Fäst lampskärmen med fästringen på lampsockeln. Skruva i en lampa i lampsockeln. Montera lampkåpan. (Bild 3)

**VIKTIGT!** Se till att inga elledare kommer i kläm eller skadas när lamphållaren monteras.

**VIKTIGT!** Använd aldrig lampor med högre effekt än den maximieffekt som anges på produktens typskylt. Se "[5 Tekniska data](#)" på sid. 7

## 4 Avfallshantering

### 4.1 Avfallshantering av produkten

- Uttjänt produkt ska avfallshandteras i enlighet med gällande regler. Produkten får inte brännas.

## 5 Tekniska data



Data	Värde
Märkspänning	230 V
Socket	E27
Kapslingsklass	IP44
Ljuskällans maximeffekt	60 W
Mått	Djup 40 x Ø 30,5 cm
Djup	40 cm

# 1 Introduksjon

## 1.1 Produktbeskrivelse

Produktet er en veggmontert lysarmatur til permanent installasjon. Til utendørs bruk.

## 1.2 Symboler

	Les bruksanvisningen nøye og pass på at du forstår instruksjonene før du bruker produktet. Ta vare på disse instruksjonene i tilfelle du får bruk for dem senere.
	Dette produktet samsvarer med gjeldende EU-direktiver og -forordninger.
	Gjenvinnes som elektrisk avfall.

## 1.3 Produktinnhold

1. Veggfeste
2. Armatur
3. Lampedeksel
4. Skrueplugg
5. Skruer

# 2 Sikkerhet

## 2.1 Sikkerhetsdefinisjoner

**⚠ Advarsel!** Hvis du ikke følger disse instruksjonene, er det fare for dødsfall eller personskade.

**⚠ Advarsel!** Hvis du ikke følger disse instruksjonene, er det fare for skader på produktet, andre materialer eller området i nærheten.

**Merk!** Informasjon som er nødvendig i en gitt situasjon.

## 2.2 Sikkerhetsinstruksjoner for bruk

**⚠ Advarsel!** Hvis du ikke følger disse instruksjonene, er det fare for dødsfall eller personskade.

- Les advarslene nedenfor før du tar produktet i bruk.
- Ikke bruk produktet hvis det er skadet.
- Produktet må ikke endres.
- Produktet skal kun brukes til det som det er beregnet for.
- Lampen bør installeres av en kvalifisert elektriker.

- Produktet må kobles til en jordet strømforsyning ved installasjon.

# 3 Installasjon

## 3.1 Installere produktet

**⚠ Advarsel!** Hvis du ikke følger disse instruksjonene, er det fare for dødsfall eller personskade.

**⚠ Advarsel!** Nyinstallasjoner og utvidelser av eksisterende systemer skal alltid gjennomføres av en kvalifisert elektriker. Feil installasjon kan føre til dødelige skader og brannfare.

**⚠ Advarsel!** Produktet må kobles til en jordet strømforsyning ved installasjon.

**⚠ Advarsel!** Pass på at strømforsyningen er koblet fra før du starter på installasjonen.

- 1 Slå av hovedbryteren og pass på at strømmen er koblet fra.
- 2 Ta veggfestet fra armaturen. Bor et hull (A) i kabelinntaket på baksiden av veggfestet og trekk kabelen gjennom. Merk opp hvor lampen skal installeres og monter veggfestet til veggen. (Bilde 1)
- 3 Koble til kablene i henhold til illustrasjonen og merkene på kabelens kontaktkterminal. Koble jordledningen til jordkontakten som er merket med symbolet. Koble den aktive strømledningen (svart eller brun) til kabelens kontaktkterminal merket (L) og den nøytrale ledningen (blå) til merket med (N). (Bilde 2)

- 4 Sett kontaktkterminalen inni veggfestet og monter armaturen.

**Advarsel:** Pass på at ledningene ikke blir klemt eller skadet når du fester armaturen.

- 5 Fest lampeskjermen med festeringen på pæresokkelen. Skru en lyspære i sokkelen. Sett lampedekselet på plass. (Bilde 3)

**Advarsel:** Bruk aldri lyspærer med høyere effekt enn det som er spesifisert på produktets typeskilt. Se "[5 Tekniske data](#)" på side 9

## 4 Kassering

### 4.1 Kassere produktet

- Pass på at du følger lokal lovgivning når du kasserer produktet. Produktet skal ikke brennes.

## 5 Tekniske data

Spesifikasjoner	Verdi
Nominell spenning	230 V
Sokkel	E27
Beskyttelsesklasse	IP44
Maks. tillatt effekt for lyskilden	60 W
Mål	D40 x Ø30,5 cm
Dybde	40 cm

# 1 Indledning

## 1.1 Produktbeskrivelse

Produktet er et vægmonteret belysningsarmatur til permanent montering. Til udendørs brug.

## 1.2 Symboler

	Læs betjeningsvejledningen omhyggeligt, og vær sikker på, du forstår den, før du tager produktet i brug. Gem betjeningsvejledningen til senere brug.
	Produktet overholder gældende EU-direktiver og -forordninger.
	Skal bortskaffes som elektronikkaffald.

## 1.3 Produktets indhold

1. Vægbeslag
2. Lampearmaturo
3. Lampedæksel
4. Skrueprop
5. Skrue

# 2 Sikkerhed

## 2.1 Sikkerhedsdefinitioner

**⚠ Advarsel!** Manglende overholdelse af disse anvisninger kan medføre død eller personskade.

**⚠ Forsigtig!** Manglende overholdelse af disse anvisninger kan medføre skader på produktet, andre materialer eller det omgivende område.

**Bemærk!** Information der er nødvendig i bestemte situationer.

## 2.2 Sikkerhedsmeddelelse for brug

**⚠ Advarsel!** Manglende overholdelse af disse anvisninger kan medføre død eller personskade.

- Læs nedenstående advarsler, før du bruger produktet.
- Brug ikke produktet, hvis det er beskadiget.
- Undlad at foretage ændringer på produktet.
- Produktet må kun bruges til det tilsigtede formål.
- Lampen skal monteres af en autoriseret elektriker.
- Produktet skal tilsluttes en jordet strømforsyning ved montering.

# 3 Montering

## 3.1 Sådan monterer du produktet

**⚠ Advarsel!** Manglende overholdelse af disse anvisninger kan medføre død eller personskade.

**⚠ Advarsel!** Nye monteringer og udvidelser af eksisterende systemer skal altid udføres af en autoriseret elektriker. Forkert montering kan medføre livsfarlig personskade og risiko for brand.

**⚠ Advarsel!** Produktet skal tilsluttes en jordet strømforsyning ved montering.

**⚠ Advarsel!** Sørg for, at strømforsyningen er afbrudt, før monteringen påbegyndes.

1. Afbryd hovedafbryderen, og sørg for, at strømmen er afbrudt.
  2. Adskil vægbeslaget fra lampearmaturo. Bor et hul (A) i kabelgennemføringen på bagsiden af vægbeslaget, og træk kablet igennem. Marker, hvor lampen skal monteres, og sæt vægbeslaget fast på væggen. (Figur 1)
  3. Tilslut kablerne i henhold til illustrationen og markeringerne på kabeltilslutningsblokken. Tilslut jordledningen til den jordforbindelse, der er markeret med thr-symbolet. Tilslut den strømførende ledning (sort eller brun) til kabelblokken, der er markeret med (L), og den neutrale ledning (blå), der er markeret med (N). (Figur 2)
  4. Sæt kabelforbindelsesblokken ind i vægbeslaget, og fastgør lampearmaturo.
- Forsigtig:** Sørg for, at ledningerne ikke kommer i klemme eller bliver beskadiget, når du fastgør lampearmaturo.
5. Sæt lampeskærmen fast med låseringen på lyspæreholderen. Skru en lyspære ind i holderen. Sæt lampedækslet på plads. (Figur 3)

**Forsigtig:** Brug aldrig lyspærer med højere effekt end angivet på produktets typeskilt. Se "[5 Tekniske data](#)" på [side 11](#)

## 4 Bortskaffelse

### 4.1 Sådan bortskaffes produktet

- Følg de lokale regler ved bortskaffelse af produktet.  
Brænd ikke produktet.

## 5 Tekniske data



Specifikation	Værdi
Nominel spænding	230 V
Stik	E27
Beskyttelsesklasse	IP44
Maks. tilladt effekt på lyskilden	60 W
Dimension	D40 x Ø30,5 cm
Dybde	40 cm

# 1 Wprowadzenie

## 1.1 Opis produktu

Opisywany produkt to ścienna oprawa oświetleniowa do montażu na stałe. Do użytku na zewnątrz.

## 1.2 Symbole

	Przed rozpoczęciem korzystania z produktu należy uważnie i ze zrozumieniem przeczytać instrukcję obsługi. Instrukcję należy zachować do późniejszych konsultacji.
	Niniejszy produkt spełnia wymagania odpowiednich dyrektyw i rozporządzeń UE.
	Utylizować jako odpad elektryczny.

## 1.3 Zawartość opakowania

1. Uchwyt ścienny
2. Oprawa lampy
3. Osłona lampy
4. Kołek rozporowy
5. Śruba

# 2 Bezpieczeństwo

## 2.1 Definicje bezpieczeństwa

**! Ostrzeżenie!** Nieprzestrzeganie niniejszych instrukcji stwarza ryzyko śmierci lub obrażeń ciała.

**! Przewaga!** Nieprzestrzeganie niniejszych instrukcji stwarza ryzyko uszkodzenia produktu, innych materiałów lub otoczenia.

**Uwaga!** Informacje, które należy znać w danej sytuacji.

## 2.2 Zasady bezpieczeństwa dotyczące obsługi

**! Ostrzeżenie!** Nieprzestrzeganie niniejszych instrukcji stwarza ryzyko śmierci lub obrażeń ciała.

- Przed użyciem produktu przeczytaj poniższe ostrzeżenia.
- Nie używaj produktu, jeśli jest uszkodzony.
- Nie modyfikuj produktu.

- Produkt musi być używany wyłącznie zgodnie z jego przeznaczeniem.
- Lampa powinna zostać zainstalowana przez uprawnionego elektryka.
- Podczas montażu produkt należy podłączyć do uziemionej instalacji zasilania.

# 3 Montaż

## 3.1 Montaż produktu

**! Ostrzeżenie!** Nieprzestrzeganie niniejszych instrukcji stwarza ryzyko śmierci lub obrażeń ciała.

**! Ostrzeżenie!** Wykonanie nowych instalacji oraz rozbudowę istniejących systemów zawsze należy zlecać uprawnionemu elektrykowi. Nieprawidłowy montaż może spowodować śmiertelne obrażenia i stwarzać ryzyko pożaru.

**! Ostrzeżenie!** Podczas montażu produktu należy podłączyć do uziemionej instalacji zasilania.

**! Ostrzeżenie!** Przed przystąpieniem do montażu upewnij się, że zasilanie jest odłączone.

- 1 Odłącz wyłącznik główny i upewnij się, że zasilanie jest odłączone.
  - 2 Zdemontuj uchwyt ścienny z oprawy lampy. Wywierć otwór (A) w przepuście kablowym z tyłu uchwyty ściennego i przeciągnij kabel. Zaznacz gdzie, ma być zamontowana lampa i przymocuj uchwyt ścienny do ściany. (Rysunek 1)
  - 3 Podłącz kable zgodnie z ilustracją i oznaczeniami na kostce przyłączeniowej kabla. Podłącz przewód uziemiający do przyłącza uziemienia oznaczonego symbolem thr. Podłącz przewód pod napięciem (czarny lub brązowy) do przyłącza (L) i przewód neutralny (niebieski) do przyłącza (N) w kostce przyłączeniowej. (Rysunek 2)
  - 4 Umieść kostkę przyłączeniową w uchwycie ściennym i przymocuj oprawę lampy.
- Przewaga:** Podłączając oprawę lampy dopilnuj, aby przewody nie zostały przycięte ani uszkodzone.
- 5 Przymocuj klosz lampy za pomocą pierścienia ustalającego na oprawie żarówki. Wkręć żarówkę w oprawę. Zamocuj osłonę lampy. (Rysunek 3)

**Przeostoga:** Nigdy nie używaj żarówek o większej mocy niż podano na tabliczce znamionowej produktu. Patrz punkt [5](#) [Dane techniczne](#) na stronie 13

## 4 Utylizacja

### 4.1 Utylizacja produktu

- Utylizując produkt należy postępować zgodnie z lokalnymi przepisami. Nie pal produktu.

## 5 Dane techniczne



Specyfikacja	Wartość
Napięcie znamionowe	230 V
Oprawka	E27
Stopień ochrony	IP44
Maks. dozwolona moc źródła światła	60 W
Wymiary	D40 x Ø30,5 cm
Głębokość	40 cm

# 1 Introduction

## 1.1 Product description

The product is a wall-mounted lighting fixture for permanent installation. For outdoor use.

## 1.2 Symbols

	Read the operating instructions carefully and make sure that you understand the instructions before you use the product. Save the instructions for future reference.
	This product complies with applicable EU directives and regulations.
	Recycle as electrical waste.

## 1.3 Product content

1. Wall mount
2. Lamp fixture
3. Lamp cover
4. Screw plug
5. Screw

# 2 Safety

## 2.1 Safety definitions

**Warning!** If you do not obey these instructions, there is a risk of death or injury.

**Caution!** If you do not obey these instructions, there is a risk of damage to the product, other materials or the adjacent area.

**Note!** Information that is necessary in a given situation.

## 2.2 Safety instructions for operation

**Warning!** If you do not obey these instructions, there is a risk of death or injury.

- Read the warning instructions that follow before you use the product.
- Do not use the product if it is damaged.
- Do not modify the product.
- The product must only be used for its intended purpose.
- The lamp should be installed by an authorized electrician.

- The product must be connected to an earthed power supply on installation.

# 3 Installation

## 3.1 To install the product

**Warning!** If you do not obey these instructions, there is a risk of death or injury.

**Warning!** New installations and extensions to existing systems should always be carried out by an authorized electrician. Incorrect installation can result in fatal injury and the risk of fire.

**Warning!** The product must be connected to an earthed power supply on installation.

**Warning!** Make sure that the power supply is disconnected before starting the installation.

- 1 Disconnect the main switch and make sure that the power is disconnected.
- 2 Disassemble the wall mount from the lamp fixture. Drill a hole (A) in the cable inlet on the back of the wall mount and pull the cable through. Mark where the lamp is to be installed and fastened the wall mount to the wall. (Figure 1)
- 3 Connect the cables, refer to the illustration and the markings on the cable connecting block. Connect the earth wire to the earth connection marked with the symbol. Connect live wire (black or brown) to the cable block marked with (L) and the neutral wire (blue) marked with (N). (Figure 2)
- 4 Put the cable connecting block inside the wall mount and attach the lamp fixture.

**Caution:** Make sure that the wires does not become pinch or damaged when you attach the lamp fixture.

- 5 Attach the lamp shade with the retaining ring on the bulb holder. Screw a light bulb into the holder. Attached the lamp cover in place. (Figure 3)

**Caution:** Never use bulbs with a higher output than specified on the product's type plate. Refer to ["5 Technical data"](#) on page 15

## 4 Disposal

### 4.1 To discard the product

- Make sure that you follow local regulations when you discard the product. Do not burn the product.

## 5 Technical data



Specification	Value
Rated Voltage	230 V
Socket	E27
Protection class	IP44
Max. permitted effect on the light source	60 W
Dimension	D40 x Ø30.5 cm
Depth	40 cm

# 1 Einführung

## 1.1 Produktbeschreibung

Bei dem Produkt handelt es sich um eine Wandleuchte für die permanente Installation. Für die Verwendung im Freien.

## 1.2 Symbole

	Lesen Sie die Bedienungsanleitung sorgfältig durch und vergewissern Sie sich, dass Sie die Anweisungen verstanden haben, bevor Sie das Produkt verwenden. Speichern Sie die Anweisungen zur späteren Verwendung.
	Dieses Produkt entspricht den geltenden EU-Richtlinien und -Vorschriften.
	Recyceln Sie es als Elektromüll.

## 1.3 Produktinhalt

1. Wandhalterung
2. Lampenfassung
3. Lampenabdeckung
4. Schraubdübel
5. Schraube

# 2 Sicherheit

## 2.1 Sicherheitsdefinitionen

**! Warnung!** Wenn Sie diese Anweisungen nicht befolgen, besteht die Gefahr von Tod oder Verletzungen.

**! Achtung!** Wenn Sie diese Anweisungen nicht befolgen, besteht die Gefahr, dass das Produkt, andere Materialien oder der angrenzende Bereich beschädigt werden.

**Hinweis!** Informationen, die in einer bestimmten Situation notwendig sind.

## 2.2 Sicherheitshinweise für den Betrieb

**! Warnung!** Wenn Sie diese Anweisungen nicht befolgen, besteht die Gefahr von Tod oder Verletzungen.

- Lesen Sie die folgenden Warnhinweise, bevor Sie das Produkt verwenden.

- Verwenden Sie das Produkt nicht, wenn es beschädigt ist.
- Verändern Sie das Produkt nicht.
- Das Produkt darf nur für den vorgesehenen Zweck verwendet werden.
- Die Leuchte sollte von einem autorisierten Elektriker installiert werden.
- Das Produkt muss bei der Installation an ein geerdetes Netzteil angeschlossen werden.

# 3 Installation

## 3.1 Installation des Produkts

**! Warnung!** Wenn Sie diese Anweisungen nicht befolgen, besteht die Gefahr von Tod oder Verletzungen.

**! Achtung!** Neuinstallationen und Erweiterungen bestehender Systeme sollten immer von einem autorisierten Elektriker durchgeführt werden. Eine falsche Installation kann zu tödlichen Verletzungen und Brandgefahr führen.

**! Achtung!** Das Produkt muss bei der Installation an ein geerdetes Netzteil angeschlossen werden.

**! Achtung!** Stellen Sie sicher, dass die Stromversorgung getrennt ist, bevor Sie mit der Installation beginnen.

- 1** Schalten Sie den Hauptschalter aus und stellen Sie sicher, dass die Stromversorgung getrennt ist.
- 2** Demontieren Sie die Wandhalterung von der Lampenhalterung. Bohren Sie ein Loch (A) in den Kabeleingang auf der Rückseite der Wandhalterung und ziehen Sie das Kabel durch. Markieren Sie, wo die Lampe installiert werden soll, und befestigen Sie die Wandhalterung an der Wand. (Abbildung 1)
- 3** Schließen Sie die Kabel gemäß Abbildung und den Markierungen auf dem Kabelanschlussblock an. Verbinden Sie das Massekabel mit dem mit dem Symbol thr gekennzeichneten Masseanschluss. Den stromführenden Draht (schwarz oder braun) an den mit (L) gekennzeichneten Kabelblock und den mit (N) gekennzeichneten Neutralleiter (blau) anschließen. (Abbildung 2)
- 4** Stecken Sie den Kabelverbindungsblock in die Wandhalterung und bringen Sie die Lampenfassung an.

**Achtung:** Stellen Sie sicher, dass die Kabel beim Anbringen der Lampenfassung nicht eingeklemmt oder beschädigt werden.

- 5** Befestigen Sie den Lampenschirm mit dem Haltering an der Birnenfassung. Schrauben Sie eine Glühbirne in die Fassung. Bringen Sie die Lampenabdeckung wieder an. (Abbildung 3)

**Achtung:** Verwenden Sie niemals Glühbirnen mit einer höheren Leistung als auf dem Typenschild des Produkts angegeben. Siehe „5 Technische Daten“ auf Seite 17

## 4 Entsorgung

### 4.1 Entsorgung des Produkts

- Achten Sie beim Entsorgen des Produkts auf die Einhaltung der örtlichen Vorschriften. Verbrennen Sie das Produkt nicht.

## 5 Technische Daten

Spezifikation	Wert
Nennspannung	230 V
Fassung	E27
Schutzklasse	IP44
Max. zulässige Leistung des Leuchtmittels	60 W
Maße	T40 x Ø30,5 cm
Tiefe	40 cm

# 1 Johdanto

## 1.1 Tuotteen kuvaus

Tuote on kiinteästi asennettava seinävalaisin. Ulkokäyttöön.

## 1.2 Symbolit

	Lue käyttöohjeet huolellisesti ja varmista, että ymmärrät ohjeet ennen tuotteen käyttöä. Säilytä ohjeet myöhempää käyttöä varten.
	Tämä tuote on sovellettavien EU-direktiivien ja asetusten mukainen.
	Kierrätetään sähköjätteenä.

## 1.3 Sisältö

1. Seinäkiinnike
2. Valaisin
3. Suojus
4. Kierretulppa
5. Ruuvi

# 2 Turvallisuus

## 2.1 Turvallisuuden määritelmät

**!** **Varoitus!** Ohjeiden noudattamatta jättäminen aiheuttaa kuoleman tai henkilövahingon vaaran.

**!** **Varo!** Ohjeiden noudattamatta jättäminen aiheuttaa tuotteen, muiden materiaalien tai viereisten alueiden vahingoittumisen vaaran.

**Huom!** Tarpeellista tietoa tietyssä tilanteessa.

## 2.2 Käytön turvallisuusohjeet

**!** **Varoitus!** Ohjeiden noudattamatta jättäminen aiheuttaa kuoleman tai henkilövahingon vaaran.

- Lue seuraavat varoitusohjeet ennen tuotteen käyttöä.
- Älä käytä tuotetta, jos se on vaurioitunut.
- Älä tee muutoksia tuotteeseen.
- Tuotetta saa käyttää vain sille tarkoitettuun tarkoitukseen.
- Valaisimen saa asentaa vain valtuutettu sähköasentaja.
- Tuote on asennuksen yhteydessä kytkettävä maadoitettuun jännitteensyöttöön.

# 3 Asennus

## 3.1 Tuotteen asennus

**!** **Varoitus!** Ohjeiden noudattamatta jättäminen aiheuttaa kuoleman tai henkilövahingon vaaran.

**!** **Varoitus!** Uudet asennukset ja olemassa olevien järjestelmien laajennukset on aina teetettävä valtuutetulla sähköasentajalla. Virheellinen asennus voi aiheuttaa hengenvaaran ja tulipalon vaaran.

**!** **Varoitus!** Tuote on asennuksen yhteydessä kytkettävä maadoitettuun jännitteensyöttöön.

**!** **Varoitus!** Tarkista, että jännitteensyöttö on katkaistu ennen asennuksen aloittamista.

- 1 Katkaise pääkytkin ja varmista, että virta on katkaistu.
- 2 Irrota seinäkiinnike valaisimesta. Poraa reikä (A) seinäkiinnikkeen takana olevan läpiviennin läpi ja vedä johto läpi. Merkitse valaisimen asennuspaikka ja kiinnitä seinäkiinnike seinään. (Kuva 1)
- 3 Kytke johdot, katso kuva ja liitinriman merkinnät. Kytke maadoitusjohto tällä symbolilla merkittyyn maadoitusliitäntään. Kytke vaihejohto (musta tai ruskea) liittimeen (L) ja nollajohdin (sininen) liittimeen (N). (Kuva 2)

- 4 Aseta liitinrima seinäkiinnikkeen sisään ja asenna valaisin.

**Varo:** Varmista, että johdot eivät jää puristuksiin tai vahingoitu, kun kiinnität valaisinta.

- 5 Kiinnitä lampunvarjostin lampunkannassa olevalla kiinnitysrenkaalla. Kierrä lamppu kantaan. Kiinnike suojus paikalleen. (Kuva 3)

**Varo:** Älä koskaan käytä lampuja, joiden teho on suurempi kuin tuotteen tyyppikilvessä on ilmoitettu. Katso ”5 Tekniset tiedot” sivulla 19

# 4 Hävittäminen

## 4.1 Tuotteen hävittäminen

- Varmista, että noudat paikallisia määräyksiä, kun hävität tuotteen. Älä hävitä polttamalla.

## 5 Tekniset tiedot



Tekniset tiedot	Arvo
Nimellisjännite	230 V
Kanta	E27
Suojausluokka	IP44
Valonlähteen suurin sallittu teho	60 W
Koko	40 x Ø30,5 cm
Syvyys	40 cm

# 1 Introduction

## 1.1 Description du produit

Ce produit est une applique murale conçue pour une installation permanente. Pour une utilisation à l'extérieur.

## 1.2 Pictogrammes

	Lisez attentivement les instructions d'utilisation et assurez-vous de les avoir bien comprises avant d'utiliser le produit. Conservez les instructions afin de pouvoir les consulter ultérieurement.
	Ce produit est conforme aux directives et règlements européens applicables.
	À recycler en tant que déchet électrique.

## 1.3 Contenu du produit

1. Support mural
2. Armature
3. Cache
4. Cheville à vis
5. Vis

# 2 Sécurité

## 2.1 Définitions de sécurité

**⚠ Attention !** Le non-respect de ces instructions peut entraîner des blessures voire la mort.

**⚠ Prudence !** Le non-respect de ces instructions peut endommager le produit, d'autres matériaux ou la zone adjacente.

**Remarque !** Informations essentielles spécifiques.

## 2.2 Consignes de sécurité lors de l'utilisation

**⚠ Attention !** Le non-respect de ces instructions peut entraîner des blessures voire la mort.

- Lisez les consignes de mise en garde qui suivent avant d'utiliser le produit.
- N'utilisez pas le produit s'il est endommagé.
- Ne modifiez pas le produit.

- Le produit doit être utilisé uniquement conformément à l'usage auquel il est destiné.
- La lampe doit être installée par un électricien autorisé.
- Le produit doit être relié à un réseau électrique avec terre lors de l'installation.

# 3 Installation

## 3.1 Installer le produit

**⚠ Attention !** Le non-respect de ces instructions peut entraîner des blessures voire la mort.

**⚠ Attention !** Les installations nouvelles et les extensions d'installations existantes doivent toujours être effectuées par un électricien agréé. Une installation incorrecte peut entraîner un danger de mort et un risque d'incendie.

**⚠ Attention !** Le produit doit être relié à un réseau électrique avec terre lors de l'installation.

**⚠ Attention !** Vérifiez si l'alimentation secteur est coupée avant de procéder à l'installation.

- 1** Coupez l'alimentation secteur avant de procéder à l'installation.
- 2** Séparez le support mural de l'armature. Percez un trou (A) dans l'entrée de câble sur la partie arrière du support mural et tirez le câble au travers. Marquez l'emplacement où la lampe doit être installée et fixez le support mural au mur. (Figure 1)
- 3** Branchez les câbles en vous référant à la figure et aux repères sur le bloc de connexion. Branchez le câble de terre à la prise de terre repérée par le symbole correspondant. Branchez le fil de phase (noir ou marron) au (L) du bloc de connexion et le fil neutre (bleu) au (N). (Figure 2)
- 4** Placez le bloc de connexion à l'intérieur du support mural et fixez l'armature.
- 5** Fixez l'abat-jour avec la bague restante au porte-ampoule. Vissez une ampoule sur le porte-ampoule. Fixez le cache. (Figure 3)

**Prudence :** Vérifiez que les fils ne sont pas coincés ou endommagés lorsque vous fixez l'armature.

**Prudence** : Ne jamais utiliser des ampoules avec une tension supérieure à celle spécifiée sur la plaque signalétique du produit. Voir « [5 Caractéristiques techniques](#) » à la page 21

## 4 Mise au rebut

### 4.1 Pour mettre le produit au rebut

- Veillez à respecter la réglementation locale en mettant le produit au rebut. N'incinerez pas le produit.

## 5 Caractéristiques techniques

Spécifications	Valeur
Tension nominale	230 V
Prise	E27
Classe de protection	IP44
Puissance maximale admissible à la source lumineuse	60 W
Dimensions	P40 x Ø30,5
Profondeur	40 cm

# 1 Inleiding

## 1.1 Productbeschrijving

Het product is een wandlamp voor permanente installatie. Voor gebruik buiten.

## 1.2 Symbolen

	Lees de gebruiksaanwijzing zorgvuldig door en zorg dat u de instructies begrijpt voordat u het product gebruikt. Bewaar de instructies voor eventueel later gebruik.
	Dit product voldoet aan de toepasselijke EU-richtlijnen en -verordeningen.
	Recyclen als elektrisch afval.

## 1.3 Inhoud verpakking

1. Muurbeugel
2. Lamparmatuur
3. Lampenkap
4. Plug
5. Schroef

# 2 Veiligheid

## 2.1 Veiligheidsdefinities

**⚠ Waarschuwing!** Het niet naleven van deze instructies kan leiden tot persoonlijk letsel of de dood.

**⚠ Voorzichtig!** Als u deze instructies niet naleeft, bestaat het risico van schade aan het product, andere materialen of de omgeving.

**Opmerking!** Informatie die vereist is in een bepaalde situatie.

## 2.2 Veiligheidsinstructies voor gebruik

**⚠ Waarschuwing!** Het niet naleven van deze instructies kan leiden tot persoonlijk letsel of overlijden.

- Lees de volgende waarschuwingen voordat u het product gebruikt.
- Gebruik het product niet als het beschadigd is.
- Breng geen wijzigingen aan in het product.

- Het product mag alleen worden gebruikt voor het beoogde doel.
- De lamp moet worden geplaatst door een erkende elektricien.
- Het product moet tijdens het plaatsen worden aangesloten op geaarde netspanning.

# 3 Bevestiging

## 3.1 Het product bevestigen

**⚠ Waarschuwing!** Het niet naleven van deze instructies kan leiden tot persoonlijk letsel of de dood.

**⚠ Waarschuwing!** Nieuwe installaties en uitbreidingen van bestaande systemen moeten altijd worden uitgevoerd door een erkende elektricien. Een onjuiste installatie kan leiden tot dodelijk letsel en brandgevaar.

**⚠ Waarschuwing!** Het product moet tijdens het plaatsen worden aangesloten op geaarde netspanning.

**⚠ Waarschuwing!** Controleer of de stroomtoevoer is uitgeschakeld voordat u met de montage begint.

- 1** Zet de hoofdschakelaar uit en controleer of de stroom is uitgeschakeld.
  - 2** Demonteer de muurbeugel van de lamparmatuur. Boor een gat (A) aan de achterkant van de muurbeuge voor de kabeldoorvoer en trek de kabel erdoor. Markeer waar de lamp moet worden gemonteerd en bevestig de muurbeugel aan de muur. (Afbeelding 1)
  - 3** Sluit de kabels aan, zie de afbeelding en de markeringen op het kabel aansluitblok. Sluit de aardedraad aan op de aardeaansluiting gemarkeerd met het symbool thr. Sluit de fasedraad (zwart of bruin) aan op het kabelblok gemarkeerd met (L) en de neutrale draad (blauw) gemarkeerd met (N). (Afbeelding 2)
  - 4** Plaats het kabel aansluitblok in de muurbeugel en bevestig de lamparmatuur.
- Voorzichtig:** Zorg dat de draden niet bekneld raken of beschadigd raken wanneer u de lamparmatuur bevestigt.
- 5** Bevestig de fitting met de borgring op de lamphouder. Schroef een gloeilamp in de fitting. Bevestig de lampenkap op zijn plaats. (Afbeelding 3)

**Voorzichtig:** Gebruik geen lampen met een hoger vermogen dan aangegeven op het typeplaatje van het product. Raadpleeg "[5 Technische gegevens](#)" op [pagina 23](#)

## 4 Verwijdering

### 4.1 Het product verwijderen

- Volg de lokale voorschriften bij het verwijderen van het product. Het product niet verbranden.

## 5 Technische gegevens

Specificatie	Waarde
Nominale spanning	230 V
Fitting	E27
Beschermingsklasse	IP44
Max. wattage lichtbron	60 W
Afmeting	40 x Ø30,5 cm
Diepte	40 cm



[www.jula.com](http://www.jula.com)