



# BISTRO TABLE

**OPERATING INSTRUCTIONS** - Original instructions

**SV CAFÉBORD  
BRUKSANVISNING**

Översättning av originalinstruktioner

**DE CAFÉTISCH  
BEDIENUNGSANLEITUNG**

Übersetzung der Originalanleitung

**NO KAFÉBORD  
BETJENINGSANVISNINGER**

Oversettelse av originalinstruksjonene

**FI KAHVILAPÖYTÄ  
KÄYTTÖOHJE**

Alkuperäisten ohjeiden käännös

**DA CAFÉBORD  
BETJENINGSVEJLEDNING**

Oversættelse af den originale vejledning

**FR TABLE BISTRO  
INSTRUCTIONS D'UTILISATION**

Traduction des instructions d'origine

**PL STÓŁ KAWIARNIANY  
INSTRUKCJA OBSŁUGI**

Przekład instrukcji oryginalnej

**NL CAFÉTAFEL  
BEDIENINGSINSTRUCTIES**

Vertaling van de originele instructies

Jula AB förbehåller sig rätten att göra ändringar på produkten. Jula AB innehar upphovsrätten till denna dokumentation. Det är inte tillåtet att modifiera eller ändra denna dokumentation på något sätt och bruksanvisningen ska skrivas ut och användas som den är i förhållande till produkten. Se Julas webbplats för den senaste versionen av bruksanvisningen.

Jula AB forbeholder seg retten til å endre produktet. Jula AB innehar opphavsretten til denne dokumentasjonen. Det er ikke tillatt å modifisere eller endre denne dokumentasjonen på noen som helst måte, og håndboken skal trykkes og brukes som den er i forhold til produktet. For siste versjon av betjeningsanvisningene, se Julas nettside.

Jula AB forbeholder sig retten til at ændre produktet. Jula AB har ophavsretten til denne dokumentation. Det er ikke tilladt at modificere eller ændre denne dokumentation på nogen måde, og manualen skal printes og bruges som den er i forhold til produktet. For den seneste version af betjeningsvejledningen, se Julas hjemmeside.

Jula AB zastrzega sobie prawo do wprowadzania zmian w produkcie. Jula AB zastrzega sobie prawa autorskie do niniejszej dokumentacji. Dokumentacji nie wolno w żaden sposób modyfikować ani zmieniać, a instrukcję należy drukować i używać ją w odniesieniu do produktu w stanie niezmienionym. Najnowszą wersję instrukcji obsługi można znaleźć na stronie internetowej Jula.

Jula AB reserves the right to make changes to the product. Jula AB claims copyright on this documentation. It is not allowed to modify or alter this documentation in any way and the manual shall be printed and used as it is in relation to the product. For the latest version of operating instructions, refer to the Jula website.

Jula AB behält sich das Recht vor, Änderungen am Produkt vorzunehmen. Jula AB beansprucht die Urheberrechte an dieser Dokumentation. Es ist nicht zulässig, diese Dokumentation in irgendeiner Weise zu verändern oder umzugestalten. Die Anleitung muss gedruckt und so verwendet werden, wie sie in Bezug zum Produkt steht. Die aktuellste Version der Bedienungsanleitung finden Sie auf der Website von Jula.

Jula AB pidättää oikeuden tehdä tuotteeseen muutoksia. Jula AB:llä on tämän dokumentaation tekijänoikeus. Tätä dokumentaatiota ei saa muuttaa millään tavalla ja käyttöopas on tulostettava ja sitä on käytettävä sellaisena kuin se on tämän tuotteen kanssa. Käyttöohjeiden uusin versio löytyy Julan verkkosivustolta.

Jula AB se réserve le droit d'apporter des modifications au produit. Jula AB revendique les droits d'auteur sur cette documentation. Il est interdit de modifier ou d'altérer cette documentation de quelque manière que ce soit et le manuel doit être imprimé et utilisé tel quel en relation avec le produit. Pour obtenir la dernière version des instructions d'utilisation, consultez le site Web de Jula.





Jula AB behoudt zich het recht voor om wijzigingen aan het product aan te brengen. Jula AB claimt het copyright op deze documentatie. Het is niet toegestaan om deze documentatie op welke manier dan ook te wijzigen of te veranderen. De handleiding moet worden afgedrukt en gebruikt zoals deze in relatie tot het product staat. Raadpleeg de Jula-website voor de laatste versie van de bedieningsinstructies.

**WWW.JULA.COM**

**© JULA AB 2025-04-16**

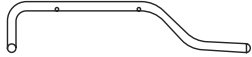
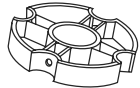
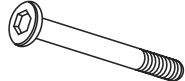
**JULA AB  
BOX 363, 532 24 SKARA, SWEDEN**

1

A		x1
B		x4
C		x2
D		x8
E		x8
F		x1
G		x4
H		x8

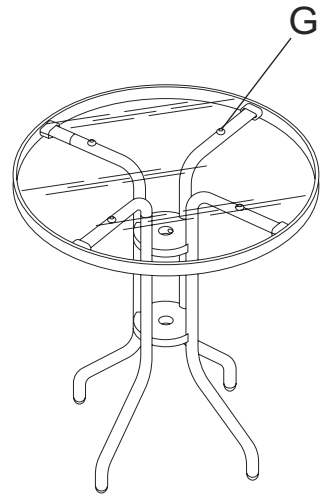
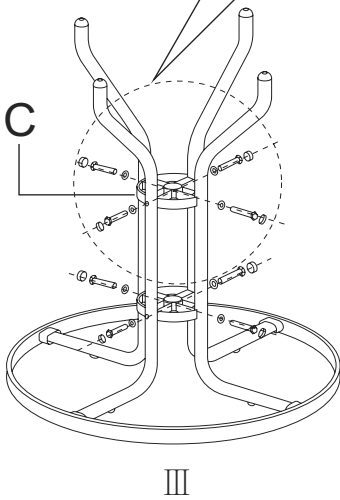
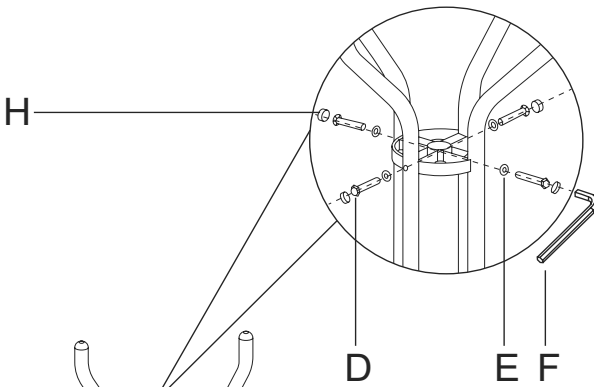
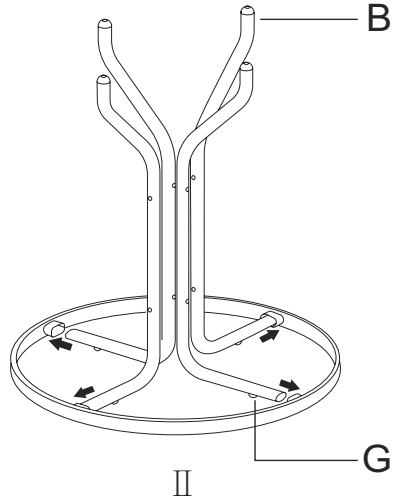
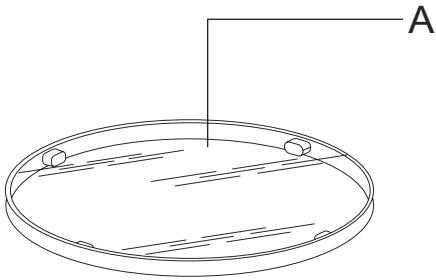

## VIKTIGT, SPARA FÖR FRÅMTIDA BRUK: LÄS NOGGRANT

- Endast för hushållsbruk.
- Rengör produkten med en lätt fuktad trasa och ett mildt rengöringsmedel. Starka rengörings-/lösningsmedel får inte användas på denna produkt.
- Förvara produkten inomhus när den inte används.
- Uttjänt produkt lämnas för återvinning på anvisad plats.

### SYMBOLER



Läs bruksanvisningen.

### MONTERING

Se illustrationer för montering.

**BILD 1–2**

## VIKTIG. SPAR PÅ DENNE INFORMASJONEN FOR FREMTIDIG BRUK: LES NØYE

- Kun til privat bruk.
- Rengjør produktet med en myk klut og et mildt rengjøringsmiddel. Ikke bruk sterke rengjøringsmidler eller løsemidler på dette produktet.
- Produktet skal oppbevares innendørs når det ikke er i bruk.
- Ved slutten av produktets levetid skal det leveres til gjenvinning på anvist sted.

### SYMBOLER



Les bruksanvisningen.

### MONTERING

Se illustrasjoner for monteringsanvisning.

**BILDE 1–2**

# VIGTIGT, GEM TIL SENERE BRUG: LÆS OMHYGGELIGT

- Kun til husholdningsbrug.
- Rengør produktet med en let fugtig klud og et mildt rengøringsmiddel. Stærke rengørings-/opløsningsmidler må ikke anvendes på dette produkt.
- Opbevar produktet indendørs, når det ikke er i brug.
- Udgåede produkter afleveres til genbrug på det anviste sted.

## SYMBOLER



Læs brugsanvisningen.

## MONTERING

Se illustrationer for montering.

**FIGUR 1-2**

# WAŻNE. ZACHOWAJ NA PRZYSZŁOŚĆ: PRZECZYTAJ UWAŻNIE

- Wyłącznie do użytku domowego.
- Czyść lekko zwilżoną ściereczką i łagodnym środkiem czyszczącym. Nie należy używać silnych środków czyszczących ani rozpuszczalników.
- Nieużywany produkt powinien być przechowywany w pomieszczeniu.
- Zużyty produkt należy oddać do odpowiedniego punktu utylizacji.

## SYMBOLE



Przeczytaj instrukcję obsługi.

## MONTAŻ

Przeprowadź montaż zgodnie ze wskazówkami na rysunkach.

**RYS. 1-2**

# IMPORTANT. RETAIN FOR FUTURE REFERENCE: READ CAREFULLY

- For household use only.
- Clean the product with a lightly moistened cloth and mild detergent. Strong detergents/solvents must not be used on this product.
- Keep the product indoors when not in use.
- When a product has come to the end of its useful life leave for recycling at the designated place.

## SYMBOLS



Read the operating instructions.

## ASSEMBLY

See illustrations for installation instructions:

FIG. 1 – 2

# WICHTIG! FÜR SPÄTERES NACHSCHLAGEN AUFBEWAHREN: SORGFÄLTIG DURCHLESEN

- Nur für die Verwendung im Haushalt vorgesehen.
- Das Produkt mit einem feuchten Tuch und einem milden Reinigungsmittel reinigen. Es dürfen an diesem Produkt keine kräftigen Reinigungs-/Lösungsmittel verwendet werden.
- Lagern Sie das Produkt im Haus, wenn es nicht verwendet wird.
- Das Produkt am Ende der Nutzungsdauer bei der dafür vorgesehenen Stelle zum Recycling abgeben.

## SYMBOLE



Die Bedienungsanleitung lesen.

## MONTAGE

Die richtige Montage finden Sie in den Abbildungen.

ABB. 2 – 2

# TÄRKEÄÄ, SÄILYÄ TULEVAA KÄYTTÖÄ VARTEN: LUE HUOLELLISESTI

- Vain kotitalouskäyttöön.
- Puhdista tuote hieman kostealla liinalla ja miedolla pesuaineella. Älä käytä voimakkaita puhdistus- tai liuotainaineita.
- Säilytä tuote sisätiloissa, kun sitä ei käytetä.
- Käytetty tuote on toimitettava kierrätykseen.

## SYMBOLIT



Lue käyttöohje.

## ASENNUS

Katso asennusohjeet kuvista.

KUVA 1–2

# IMPORTANT, À CONSERVER POUR RÉFÉRENCE ULTÉRIEURE : LIRE ATTENTIVEMENT

- Réservé à une utilisation domestique.
- Nettoyez le produit avec un chiffon légèrement humide et un détergent doux. N'utilisez pas d'agents nettoyants/solvants puissants sur ce produit.
- Gardez le produit à l'intérieur lorsqu'il n'est pas utilisé.
- Apportez les produits usés au centre de recyclage indiqué.

## PICTOGRAMMES



Lisez le mode d'emploi.

## MONTAGE

Pour le montage, reportez-vous aux illustrations.

FIG. 1–2

# BELANGRIJK, BEWAREN VOOR TOEKOMSTIG GEBRUIK: ZORGVULDIG LEZEN

- Alleen voor huishoudelijk gebruik.
- Reinig het product met een licht vochtige doek en een mild reinigingsmiddel. Gebruik geen scherpe reinigingsmiddelen/oplosmiddelen voor dit product.
- Bewaar het product binnenshuis wanneer het niet in gebruik is.
- Het afgedankte product moet voor recycling worden aangeboden op de daarvoor bestemde plaats.

## SYMBOLEN



Lees de gebruiksaanwijzing.

## MONTAGE

Zie illustraties voor montage.

**AFB. 1 – 2**





