



MULTI-LADDER WITH PLATFORM

OPERATING INSTRUCTIONS - Original instructions

SV MULTISTEGE MED PLATTFORM

BRUKSANVISNING

Översättning av originalinstruktioner

NO MULTISTIGE MED PLATTFORM

BETJENINGSANVISNINGER

Oversettelse av originalinstruksjonene

DA MULTISTIGE MED PLATTFORM

BETJENINGSVEJLEDNING

Oversættelse af den originale vejledning

PL DRABINA WIELOFUNKCYJNA
Z PLATFORMĄ

INSTRUKCJA OBSŁUGI

Przekład instrukcji oryginalnej

DE KOMBILEITER MIT PLATTFORM

BEDIENUNGSANLEITUNG

Übersetzung der Originalanleitung

FI MONITOIMITIKKAAT TYÖTASOLLA

KÄYTTÖOHJE

Alkuperäisten ohjeiden käännös

FR ÉCHELLE TRANSFORMABLE AVEC

PLATE-FORME

INSTRUCTIONS D'UTILISATION

Traduction des instructions d'origine

NL MULTI-LADDER MET PLATFORM

BEDIENINGSINSTRUCTIES

Vertaling van de originele instructies

Jula AB förbehåller sig rätten att göra ändringar på produkten. Jula AB innehar upphovsrätten till denna dokumentation. Det är inte tillåtet att modifiera eller ändra denna dokumentation på något sätt och bruksanvisningen ska skrivas ut och användas som den är i förhållande till produkten. Se Julas webbplats för den senaste versionen av bruksanvisningen.

Jula AB forbeholder seg retten til å endre produktet. Jula AB innehar opphavsretten til denne dokumentasjonen. Det er ikke tillatt å modifisere eller endre denne dokumentasjonen på noen som helst måte, og håndboken skal trykkes og brukes som den er i forhold til produktet. For siste versjon av betjeningsanvisningene, se Julas nettside.

Jula AB forbeholder sig retten til at ændre produktet. Jula AB har ophavsretten til denne dokumentation. Det er ikke tilladt at modificere eller ændre denne dokumentation på nogen måde, og manualen skal printes og bruges som den er i forhold til produktet. For den seneste version af betjeningsvejledningen, se Julas hjemmeside.

Jula AB zastrzega sobie prawo do wprowadzania zmian w produkcie. Jula AB zastrzega sobie prawa autorskie do niniejszej dokumentacji. Dokumentacji nie wolno w żaden sposób modyfikować ani zmieniać, a instrukcję należy drukować i używać ją w odniesieniu do produktu w stanie niezmienionym. Najnowszą wersję instrukcji obsługi można znaleźć na stronie internetowej Jula.

Jula AB reserves the right to make changes to the product. Jula AB claims copyright on this documentation. It is not allowed to modify or alter this documentation in any way and the manual shall be printed and used as it is in relation to the product. For the latest version of operating instructions, refer to the Jula website.

Jula AB behält sich das Recht vor, Änderungen am Produkt vorzunehmen. Jula AB beansprucht die Urheberrechte an dieser Dokumentation. Es ist nicht zulässig, diese Dokumentation in irgendeiner Weise zu verändern oder umzugestalten. Die Anleitung muss gedruckt und so verwendet werden, wie sie in Bezug zum Produkt steht. Die aktuellste Version der Bedienungsanleitung finden Sie auf der Website von Jula.

Jula AB pidättää oikeuden tehdä tuotteeseen muutoksia. Jula AB:llä on tämän dokumentaation tekijänoikeus. Tätä dokumentaatiota ei saa muuttaa millään tavalla ja käyttöopas on tulostettava ja sitä on käytettävä sellaisena kuin se on tämän tuotteen kanssa. Käyttöohjeiden uusin versio löytyy Julan verkkosivustolta.

Jula AB se réserve le droit d'apporter des modifications au produit. Jula AB revendique les droits d'auteur sur cette documentation. Il est interdit de modifier ou d'altérer cette documentation de quelque manière que ce soit et le manuel doit être imprimé et utilisé tel quel en relation avec le produit. Pour obtenir la dernière version des instructions d'utilisation, consultez le site Web de Jula.

Jula AB behoudt zich het recht voor om wijzigingen aan het product aan te brengen. Jula AB claimt het copyright op deze documentatie. Het is niet toegestaan om deze documentatie op welke manier dan ook te wijzigen of te veranderen. De handleiding moet worden afgedrukt en gebruikt zoals deze in relatie tot het product staat. Raadpleeg de Jula-website voor de laatste versie van de bedieningsinstructies.

WWW.JULA.COM

© JULA AB 2025-05-16

**JULA AB
BOX 363, 532 24 SKARA, SWEDEN**

1

CM

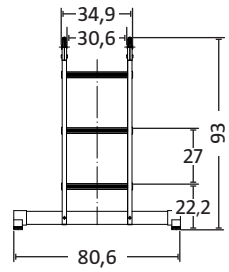
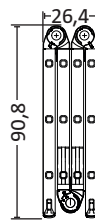
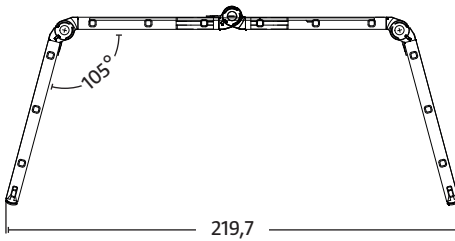
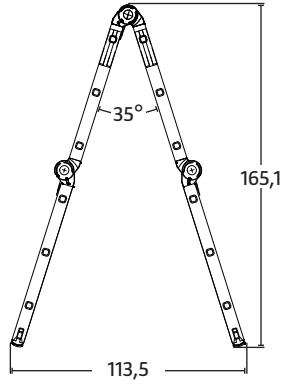
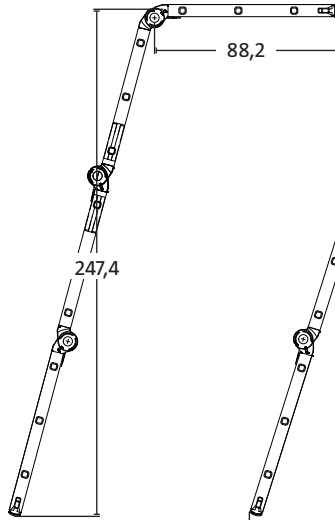









SÄKERHETSANVISNINGAR

- Se till att du är kapabel att använda stegen. Vissa medicinska tillstånd och vissa läkemedel, alkohol eller narkotika kan göra det osäkert att använda stegen.
- Se till att barn inte kan klättra eller leka på stegen.
- När stegar transporteras på bärbalkar eller i en lastbil ska man se till att de placeras på lämplig plats för att förhindra skador.
- Inspektera stegen efter leverans och före första användningen för att kontrollera tillstånd och funktion hos alla delar.
- Inspektera stegen visuellt för skador och kontrollera att den är säker att använda vid början av varje dag som stegen ska användas.
- För yrkesmässig användning måste stegen inspekteras regelbundet. Säkerställ att stegen är lämplig för arbetsuppgiften
- Använd inte en skadad stege.
- Ta bort smuts, t.ex. våt färg, lera, olja eller snö, från stegen.
- Innan en stege används på arbetet ska en riskbedömning utföras i enlighet med de gällande bestämmelserna i användarlandet.
- Reparationer och underhåll ska utföras av auktoriserad serviceverkstad i enlighet med tillverkarens instruktioner.
- Enbart tillverkarens reservdelar får användas.
- Använd inte stegar som är elektriskt ledande för att utföra arbete där det inte är möjligt att stänga av strömmen.
- Stå inte på stegen under längre perioder utan att ta paus – trötthet innebär en säkerhetsrisk.
- Stegen får inte användas utomhus i dåliga väderförhållanden, såsom kraftig blåst.
- När du placerar stegen ska du ta hänsyn till risken för att t.ex. gångtrafikanter, fordon eller dörrar osv. kan kollidera med stegen. Lås eller blockera dörrar (ej nödutgångar) och fönster i arbetsområdet.
- Varning – elfara.

- Vid arbete i närheten av strömförande system måste stegar som inte kan leda ström användas.
- Ändra aldrig stegens utförande.
- Flytta inte stegen medan du står på den.
- Stegar med en eller flera leder ska fällas ut/ihop liggande på marken, inte i användningsposition.

SYMBOLER

Nedanstående symboler används i bruksanvisningen och/eller på produkten.

| | |
|---|---|
|  | VARNING! Fallrisk! |
|  | Läs bruksanvisningen. |
|  | Inspektera stegen visuellt innan användning. |
|  | Max. belastning. |
|  | Max. antal personer på stegen. |
|  | Låt stegen sticka upp minst 1 meter ovanför avstigningspunkt. |
|  | Kontrollera att stegen är helt utfärd före användning. |
|  | Stegen måste vara rättvänd. Iaktta märkning. |
|  | Stegens trappsteg ska placeras i horisontellt läge. |

| | |
|---|---|
|  | Om stegen levereras med stegfot ska den monteras innan stegen används. |
|  | Håll ett stadigt tag i stegen när du klättrar. |
|  | Använd inte stegen som gångbro/brygga. |
|  | Kliv inte av stegen i sidled. |
|  | Ha alltid ansiktet vänt mot stegen vid användning. |
|  | Stå inte på de översta två stegen på en fristående stege utan plattform och handtag/knäräcke. |
|  | Se till att stegen har korrekt lutningsvinkel. |
|  | Bär inte tung last uppför stegen. |
|  | Använd lämpliga skodon. |
|  | Sträck dig inte för långt. |
|  | Undvik arbete som utgör en sidobelastning. |
|  | Var uppmärksam på ev. luftledning vid transport av stegen – risk för elolycksfall. |
|  | |

| | |
|---|--|
|  | Kontrollera att marken nedanför stegen är fri från föroreningar. |
|  | Placera stegen på fast underlag. |
|  | Stegen får inte placeras mot en stolpe. |
|  | 150 kg maxbelastning vid användning som arbetsplattform. |
|  | Spärrar ska vara helt spärrade före användning. |
|  | Arbetsplattformen får inte användas upp-och-nervänd. |
|  | Vid användning som plattform får endast täckning rekommenderad av tillverkaren användas. Täckningen ska säkras innan användning. |
|  | Stegen är avsedd för yrkesbruk. |
|  | |
|  | Använd inte stegen under påverkan av mediciner, alkohol eller droger. |
|  | Använd inte stående stege som lutande stege om den inte är konstruerad för det. |
|  | Kontrollera att utfällningsspärren är korrekt kopplad. |



TYPKONTROLLERAD
Arbetsmiljöverkets föreskrifter
och allmänna råd (AFS 2023:9)

492201

TEKNISKA DATA

| | |
|----------------|-----------|
| Mått | se bild 1 |
| Max belastning | 150 kg |

HANDHAVANDE

- Stegen ska resas i rätt position, till exempel rätt vinkel för en anliggande stege (lutningsvinkeln ska vara ungefär 1:4) med stegen horisontella och fristående stegar ska vara helt utfälda.
- Spärrar, om sådana finns, ska vara helt spärrade före användning.
- Stegen ska placeras på ett jämnt, plant och orörligt fundament.
- Anliggande stege ska luta mot en plan, icke ömtålig yta och ska fästas före användning, t.ex. bindas fast eller med hjälp av en lämplig stabil anordning.
- Stegen ska aldrig flyttas uppifrån.
- När stegen placeras ska hänsyn tas till risken för kollision med stegen, t.ex. med gående, fordon eller dörrar. Lås dörrar (inte nödutgångar) och fönster där det är möjligt för arbetsområdet.
- Identifiera eventuella elektriska risker i arbetsområdet, som högspänningsledning eller exponerade elektriska komponenter.
- Stegen ska stå på fötterna och inte vila med trappsteg mot underlaget.
- Stegen får inte placeras på hala ytor (till exempel is, blanka ytor eller kraftigt smutsiga fasta ytor) om inte ytterligare åtgärder vidtas för att förhindra att stegen glider eller genom att säkerställa att de smutsiga ytorna är tillräckligt rena.
- Överskrid inte stegens maxbelastning.
- Sträck dig inte för långt, användaren ska hålla bältesspannet (naveln) innanför sidostyckena och båda fötterna på samma steg under arbetet.
- Kliv inte på de 4 översta stegpinnarna på stående stege med förlängningsstege ovanför.
- Gå inte av från stegen på högre nivå utan ytterligare säkerhet, till exempel genom att binda fast eller använda lämplig stabilitetsanordning.
- Använd inte fristående stegar för att komma till en annan nivå.
- Stå inte på de översta tre stegen på en anliggande stege.
- Stå inte på de översta två stegen på en fristående stege utan plattform och räcke.
- Stå inte på de översta fyra stegen på en fristående stege med en utskjutande stege överst.
- Stående stege som används för tillträde till högre plan ska sticka upp minst 1 meter förbi avstigningspunkt.
- Stegar ska endast användas för lätt arbete under kort tid.
- Använd inte stegen utomhus vid dåligt väder, till exempel kraftig vind.
- Vidta försiktighetsåtgärder för att förhindra att barn leker på stegen.
- Ha ansiktet vänt mot stegen när du klättrar upp eller ner för stegen.
- Håll ett stadigt tag i stegen när du klättrar upp eller ner för stegen.
- Använd inte stegen som en bro.
- Använd lämpliga skodon när du klättrar på en stege.
- Undvik arbete som utgör en sidobelastning på fristående stegar, till exempel att borra i sidled i fasta material (till exempel tegel eller betong). Tillbringa inte långa stunder på stegen utan regelbundna avbrott (trötthet är en riskfaktor).
- Anliggande stegar som används för att komma upp på högre nivå ska vara minst en meter över anliggningspunkten.

- Utrustning som bärs på en stega ska vara lätt och lätt att hantera. Bär eller använd inte otympliga och/eller tunga föremål på stegen
- Håll hela tiden stadigt tag med minst en hand vid arbete på stegen eller, om det inte är möjligt, vidta ytterligare säkerhetsåtgärder.
- Stegar med en eller flera leder ska fällas ut/ihop liggande på marken, inte i användningsposition.

UNDERHÅLL

- Kontrollera stegens delar och gångjärn regelbundet. Använd lättflytande olja när det är kallt. Smörj gångjärnen regelbundet, men var försiktig så att olja inte droppar på stegpinnarna eller sidoprofilerna.
- Stegar ska förvaras på platser som inte är utsatta för regn eller snö eller direkt solljus.

REPARATION, UNDERHÅLL OCH FÖRVARING

- Reparationer och underhåll får endast utföras av personer med rätt kompetens, och måste utföras i enlighet med tillverkarens instruktioner. En person med rätt kompetens är någon som – t.ex. genom utbildning hos tillverkaren – har erhållit kunskaper för att utföra reparationer och underhåll.
- För reparation och underhåll av delar, t. ex. stegens fötter, ska du vid behov kontakta tillverkaren eller återförsäljaren.
- Stegar måste förvaras i enlighet med tillverkarens anvisningar.
- Stegar av termoplast, värmehärdande plast och/eller förstärkta plastmaterial får inte förvaras i direkt solljus.
- Viktiga överväganden inför förvaring av stegar (som inte används):
 - Förvaras stegen på avstånd från förhållanden/områden (t.ex. fukt, hög temperatur eller väderförhållanden) där stegens skick kan påverkas?
 - Förvaras stegen så att den hålls rak (t.ex. hängande i sidostyckena, på lämpliga upphängningskrokar/-

hållare eller placerad liggande på en plan, ren yta)?

- Förvaras stegen där det saknas risk för att den får skador på grund av fordon, tunga föremål eller föroreningar?
- Förvaras stegen där den inte innebär risk för att någon snubblar eller går in i den?
- Förvaras stegen på en säker plats, där den inte på ett enkelt sätt är åtkomlig för användning i olagliga syften?
- Har man sett till att obehöriga (t.ex. barn) inte kan klättra upp på stegen om den är permanent placerad (t.ex. på en byggnadsställning)?

INSPEKTION

Utför följande åtgärder vid regelbundna inspektioner:

- Kontrollera att benen (de vertikala sidostyckena) inte är böjda, vridna, buckliga, spruckna, rostiga eller ruttna.
- Kontrollera att benen (de vertikala sidostyckena) kring fästpunkterna för andra komponenter är i gott skick.
- Kontrollera att infästningskomponenter (nitar, skruvar och bultar) inte saknas, är lösa eller rostiga.
- Kontrollera att stegpinnarna/fotstegen inte saknas, är utslitna, rostiga eller skadade.
- Kontrollera att gångjärnen mellan den främre och bakre sektionen inte är skadade, lösa eller rostiga.
- Kontrollera att spärrmekanismen hålls vågrät samt att de bakre skenorna och hörnskenorna inte saknas, är böjda, lösa, rostiga eller skadade.
- Kontrollera att hela stegen är ren och utan föroreningar (t.ex. smuts, lera, färg, olja och fett).
- Kontrollera att spärrhakarna (i förekommande fall) inte är skadade eller rostiga, och kontrollera att de fungerar som de ska.
- Kontrollera att plattformen (i förekommande fall) inte saknar delar eller infästningskomponenter, och att den inte är skadad eller rostig.







SIKKERHETSANVISNINGER

- Sørg for at du er i stand til å bruke stigen. Visse medisinske tilstander og visse legemidler, alkohol eller narkotika kan gjøre det utrygt å bruke stigen.
- Pass på at barn ikke kan klatre eller leke på stigen.
- Når stiger transporteres på bærebjelker eller i lastebil må det sørges for at de plasseres på egnet sted for å hindre skader.
- Inspiser stigen etter levering og før første bruk for å kontrollere tilstanden og funksjonen til alle deler.
- Inspiser stigen visuelt for skader, og kontroller at den er trygg å bruke hver dag stigen skal brukes.
- Ved yrkesmessig bruk skal stigen inspiseres regelmessig. Forsikre deg om at stigen er egnet for arbeidsoppgaven
- Ikke bruk en skadet stige.
- Fjern smuss, f.eks. våt maling, leire, olje eller snø, fra stigen.
- Før stigen brukes, skal det utføres en risikovurdering i henhold til gjeldende bestemmelser i brukerlandet.
- Reparasjoner og vedlikehold skal utføres av godkjent serviceverksted i henhold til produsentens instruksjoner.
- Bruk kun reservedeler fra produsenten.
- Bruk stiger som ikke er elektrisk ledende til å utføre arbeid der det ikke er mulig å slå av strømmen.
- Ikke tilbring lange perioder på en stige uten regelmessige pauser (tretthet er en risiko)
- Ikke bruk stigen utendørs under ugunstige værforhold, for eksempel sterk vind.
- Ved plassering av stigen må det tas hensyn til faren for at fotgjengere, kjøretøy, dører eller lignende kan kollidere med stigen. Sperr om mulig dører (ikke nødutganger) og vinduer i arbeidsområdet.
- Advarsel, elektrisk fare.
- Bruk ikke-ledende stiger når det ikke er mulig å unngå arbeid med strømførende deler.

- Ikke endre stigens konstruksjon.
- Ikke flytt en stige mens du står i den.
- Stiger med ett eller flere ledd bør foldes ut/legges sammen liggende på bakken og ikke i bruksposisjon.

SYMBOLER

Symbolene nedenfor benyttes i bruksanvisningen og/eller på produktet.

| | |
|---|---|
|  | ADVARSEL! Fallrisiko! |
|  | Les bruksanvisningen. |
|  | Inspiser stigen visuelt før bruk. |
|  | Maks. belastning. |
|  | Maks. antall personer på stigen. |
|  | La stigen stikke opp minst 1 meter over avstigningspunktet. |
|  | Kontroller at stigen er helt utfelt før bruk. |
|  | Stigen må være vendt riktig vei. Se merkingen. |
|  | Stigens trappetrinn skal plasseres horisontalt. |
|  | Hvis stigen leveres med fot, skal den monteres før stigen tas i bruk. |

| | |
|---|--|
|  | Hold godt tak i stigen når du klatrer. |
|  | Ikke bruk stigen som gangvei/ bro. |
|  | Ikke klatre sidelengs av stigen. |
|  | Ha alltid ansiktet vendt mot stigen ved bruk. |
|  | Ikke stå på de to øverste trinnene på en frittstående stige uten plattform og håndtak/knerekkverk. |
|  | Pass på at stigen har riktig helningsvinkel. |
|  | Ikke bær tung last opp stigen. |
|  | Bruk egnede sko. |
|  | Ikke strekk deg for langt. |
|  | Unngå arbeid som skaper en sideveis belastning. |
|  | Vær oppmerksom på evt. hengende ledninger ved transport av stigen – fare for el-ulykker. |
|  | Kontroller at bakken nedenfor stigen er fri for smuss. |

| | |
|---|---|
|  | Plasser stigen på et fast underlag. |
|  | Stigen skal ikke settes mot en stolpe. |
|  | 150 kg er maksimal belastning ved bruk som arbeidsplattform. |
|  | Eventuelle sperrer skal være helt låst før bruk. |
|  | Arbeidsplattformen skal aldri brukes opp-ned. |
|  | Ved bruk som plattform skal det kun brukes dekke som er anbefalt av produsenten. Dekket skal sikres før bruk. |
|  | Stigen er beregnet for yrkesbruk. |
|  | |
|  | Ikke bruk stigen når du er påvirket av medisiner, alkohol eller narkotika. |
|  | Ikke støtte en stående stige inntil noe dersom den ikke er konstruert for det. |
|  | Kontroller at utfellingssperren er korrekt tilkoblet. |



C900112

TEKNISKE DATA

| | |
|------------------|------------|
| Mål | se bilde 1 |
| Maks. belastning | 150 kg |

BRUK

- Stigen skal reises i riktig posisjon, for eksempel rett vinkel for en anliggende stige (vinkelen skal være ca. 1:4) med stigen horisontalt og frittstående stiger skal være helt utfelte.
- Eventuelle sperrer skal være låst før bruk.
- Stigen skal plasseres på et jevnt, plant og stabilt underlag.
- Anliggende stige skal stå mot en plan, ikke ustabil overflate og skal festes før bruk, f.eks. bindes fast eller at annen festeanordning brukes.
- Flytt aldri stigen ovenfra.
- Ved plassering av stigen skal det tas hensyn til risikoen for kollisjon med f.eks. gående, kjøretøy eller dører. Lås dører (ikke nødutganger) og vinduer i arbeidsområdet, der det er mulig.
- Identifiser eventuelle risikoer i arbeidsområdet, som høyspentledninger eller eksponerende elektriske komponenter.
- Stigen skal stå på føttene og ikke hvile med stigetrinn mot underlaget.
- Stigen skal ikke plasseres på glatte flater (for eksempel is, blanke flater eller svært skitne faste flater) hvis ikke ytterligere tiltak iverksettes for å hindre at den glir.
- Ikke overskrid trinnenes maks. belastning.
- Brukeren skal holde beltespennen

(navlen) innenfor sidestykkene og begge føttene på samme trinn under arbeidet.

- Ikke klatre på de 4 øverste trinnene på en stående stige med forlengelsesstige over.
- Ikke gå av stigen på et høyere nivå uten ytterligere sikkerhet.
- Ikke bruk frittstående gardintrapper til å komme til et annet nivå.
- Ikke stå på de tre øverste trinnene på en anliggende stige.
- Ikke stå på de to øverste trinnene på en frittstående stige uten plattform og rekkverk.
- Ikke stå på de fire øverste trinnene på en gardintrapp med en utfellende stige øverst.
- Stående stige som brukes til å gå til et høyere plan skal stikke opp minst 1 meter forbi avstigningspunktet.
- Stiger skal bare brukes til lett arbeid i kort tid.
- Ikke bruk stigen utendørs ved dårlig vær, for eksempel i kraftig vind.
- Iverksett forsiktighetstiltak for å hindre at barn leker på stigen.
- Ha ansiktet vendt mot stigen når du klatrer opp eller ned fra den.
- Holdt et godt tak i stigen når du går opp eller ned fra den.
- Ikke bruk stigen som en bro.
- Bruk egnet skotøy når du klatrer på en stige.
- Unngå arbeid som utgjør en sidebelastning på frittstående stiger, for eksempel å bore sideveis i faste materialer (for eksempel murstein eller betong). Ikke tilbring lang tid på stigen, men ta regelmessige pauser (trøtthet er en risikofaktor).
- Tilliggende stiger som brukes for å komme opp på høyere nivå skal være minst en meter over koblingspunktet.
- Utstyr som bæres på en stige skal være lett og enkelt å håndtere. Ikke bruk eller bær tunge og/eller uhandterlige gjenstander på stigen
- Hold hele tiden stødig tak med minst en hånd ved arbeid på stigen, foreta

ytterligere sikkerhetstiltak hvis det ikke er mulig.

- Stiger med ett eller flere ledd bør foldes ut/legges sammen liggende på bakken og ikke i bruksposisjon.

VEDLIKEHOLD

- Kontroller stogens deler og beslag regelmessig. Bruk lettflytende olje når det er kaldt. Smør beslagene ved behov, men pass på at det ikke drypper olje på trinnene eller sideprofilene.
- Stigen skal oppbevares på et sted der den ikke utsettes for regn, snø eller direkte sollys.

REPARASJON, VEDLIKEHOLD OG OPPBEVARING

- Reparasjoner og vedlikehold skal utføres av en kvalifisert person og i samsvar med produsentens anvisninger. En kvalifisert person er en person som vet hvordan reparasjoner eller vedlikehold skal utføres, for eksempel gjennom opplæring hos produsenten.
- Ved reparasjoner og utskifting av deler, for eksempel føtter, kontakt om nødvendig produsentene eller forhandleren.
- Stiger skal oppbevares i henhold til produsentens anvisninger.
- Stiger som er fremstilt av eller inneholder termoplast, varmeherdet plast og armerte plastmaterialer, skal ikke oppbevares i direkte sollys.
- Viktige hensyn ved oppbevaring av stiger (som ikke er i bruk) omfatter følgende:
 - Oppbevares stigen utenfor områder der den kan forringes fortere (f.eks. fuktighet, for høy varme eller eksponert for vær og vind)?
 - Oppbevares stigen slik at den holder seg rett (f.eks. hengt opp etter sidevangene på ordentlige stige kneker eller liggende på et plant og ryddig underlag)?
 - Oppbevares stigen på et sted der den

ikke kan bli skadet av kjøretøy, tunge gjenstander eller forurensende stoffer?

- Oppbevares stigen på et sted der den ikke kan forårsake snublefare eller representere et hinder på andre måter?
- Oppbevares stigen forsvarlig på et sted der den ikke kan bli brukt til kriminelle formål?
- Hvis stigen er permanent plassert (f. eks. på et stillas), er den sikret mot ulovlig klatring (f.eks. av barn)?

INSPEKSJON

I forbindelse med regelmessig inspeksjon skal det tas hensyn til følgende punkter:

- Kontroller at vangene/bena (opprette) ikke er bøyd, vridd, bulket, sprukket, rustne eller råtne;
- Kontroller at vangene/bena rundt festepunktene for andre deler er i god stand;
- Kontroller at fester (gjerne nagler, skruer eller bolter) ikke mangler, er løse etter rustne;
- Kontroller at trinnene ikke mangler, er løse, veldig slitt, rustne eller skadet;
- Kontroller at hengslene mellom de fremre og bakre delene ikke er skadet, løse eller rustne;
- Kontroller at låseinnetningen er horisontal, de bakre rekkverkene og hjørneavstiverne ikke mangler, er bøyd, løse, rustne eller skadet;
- Kontroller at hele stigen er fri for forurensende stoffer (f.eks. smuss, leire, maling, olje eller fett);
- Kontroller at låsekroene (hvis montert) ikke er skadet eller rustne og at de fungerer som de skal;
- Kontroller at plattformen (hvis montert) ikke mangler deler eller fester samt at den ikke er skadet eller rusten.

SIKKERHEDSANVISNINGER

- Sørg for, at du er i stand til at bruge trappestigen. Nogle medicinske tilstande og visse former for medicin, alkohol eller stoffer kan gøre det farligt at bruge trappestigen.
- Sørg for, at børn ikke kan klatre eller lege på trappestigen.
- Når du transporterer trappestiger på støtteskinner eller i en lastbil, skal du sørge for at placere dem, så de ikke kan blive beskadiget.
- Efterse trappestigen efter levering og før første ibrugtagning for at kontrollere dens tilstand, og at alle dele fungerer korrekt.
- Inspicer trappestigen visuelt for skader, og kontrollér, at den er sikker at bruge, hver dag før du bruger den.
- Kontrollér trappestigen med jævne mellemrum, når den bruges professionelt. Sørg for, at trappestigen er egnet til opgaven.
- Brug ikke en beskadiget trappestige.
- Fjern snavs, våd maling, ler, olie eller sne fra trappestigen.
- Der skal foretages en risikovurdering i overensstemmelse med de gældende regler i det land, hvor trappestigen skal bruges, før den tages i brug på arbejdspladsen.
- Reparationer og vedligeholdelse skal udføres af et akkrediteret servicecenter i overensstemmelse med producentens anvisninger.
- Der må kun bruges reservedele fra producenten.
- Brug ikke trappestiger, der er strømførende, til arbejde, hvor det ikke er muligt at slukke for strømmen.
- Tilbring ikke lang tid på en stige uden regelmæssige pauser (træthed er en risiko).
- Brug ikke stigen udendørs under ugunstige vejrforhold, f.eks. kraftig vind.
- Når stigen placeres, skal der tages højde for risikoen for kollision med stigen, f.eks. fra fodgængere, køretøjer eller døre.

Fastgør så vidt muligt døre (ikke nøddugange) og vinduer i arbejdsområdet.











- Advarsel om fare for elektricitet.
- Brug ikke-ledende stiger til uundgåeligt el-arbejde under spænding.
- Stigen må ikke ændres.
- Flyt ikke en stige, mens du står på den.
- Stiger med et eller flere led skal udfoldes/ foldes sammen liggende på jorden, ikke i den position, hvor de skal bruges.

SYMBOLER

Følgende symboler anvendes i vejledningen og/eller på produktet.

| | |
|---|--|
|  | ADVARSEL! Risiko for at falde. |
|  | Læs anvisningerne. |
|  | Kontrollér trappestigen før brug. |
|  | Maks. belastning. |
|  | Maks. antal personer på trappestigen. |
|  | Stigen skal række mindst 1 meter ud over afstigningspunktet. |
|  | Kontrollér, at trappestigen er trukket helt ud før brug. |
|  | Vend trappestigen den rigtige vej rundt. Bemærk markeringen. |
|  | Trinene skal være vandrette. |

| | |
|---|--|
|  | Hvis trappestigen leveres med en fod, skal den monteres før brug. |
|  | Hold godt fast i trappestigen, når du klatrer op. |
|  | Brug ikke trappestigen som gangbro. |
|  | Træd ikke ud til siden. |
|  | Hav altid ansigtet vendt mod trappestigen, når du bruger den. |
|  | Stå ikke på de to øverste trin på en trappestige uden platform og gelænder. |
|  | Sørg for, at trinene er i den rette vinkel. |
|  | Bær ikke tunge ting op ad trappestigen. |
|  | Brug passende fodtøj. |
|  | Undgå at strække dig for meget. |
|  | Undgå arbejde, der indebærer tryk til siden. |
|  | Vær opmærksom på luftledninger, når du flytter trappestigen - risiko for elektrisk stød. |
|  | |

| | |
|---|--|
|  | Kontrollér, at overfladen under trappestigen er fri for urenheder. |
|  | Placer trappestigen på et stabilt underlag. |
|  | Placer ikke stigen op ad en pæl. |
|  | Maks. belastning på 150 kg ved brug som arbejdsplatform. |
|  | Låsene skal være helt låst før brug. |
|  | Brug ikke arbejdsplatformen med bunden i vejret. |
|  | Brug kun den afdækning, som producenten anbefaler, når du bruger den som platform. Fastgør afdækningen før brug. |
|  | Stigen er beregnet til professionel brug. |
|  | |
|  | Brug aldrig stigen, hvis du er påvirket af medicin, alkohol eller stoffer. |
|  | Brug ikke en fritstående stige som en enkeltstige, hvis den ikke er beregnet til det. |
|  | Kontrollér, at forlængerlåsen er korrekt fastgjort. |

Produktet er godkendt i henhold til EN 131.

TEKNISKE DATA

| | |
|------------------|------------|
| Mål | Se figur 1 |
| Maks. belastning | 150 kg |

BRUG

- Trappestigen skal sættes op i den rigtige position, f.eks. i den rigtige vinkel, hvis den bruges som enkeltstige (hældningsvinkel 1:4) med trinene vandrette.
- Eventuelle låse skal være helt låst før brug.
- Trappestigen skal placeres på et jævnt, plant og stabilt underlag.
- Som enkeltstige skal den stå op ad en glat, stabil overflade og fastgøres med en stabil anordning før brug.
- Flyt aldrig trappestigen ovenfra.
- Når trappestigen placeres, skal der tages højde for risikoen for kollision, f.eks. med fodgængere, køretøjer eller døre. Lås døre (ikke nøddudgange) og vinduer i arbejdsområdet, hvor det er muligt.
- Identificer potentielle risici i arbejdsområdet, f.eks. højspændingskabler eller eksponering for elektriske komponenter.
- Trappestigen skal stå på sine fødder og må ikke hvile på et trin.
- Stil ikke trappestigen på glatte overflader (f.eks. is, blanke overflader eller meget snavsede overflader), medmindre der er truffet yderligere foranstaltninger for at forhindre den i at glide.
- Overskrid ikke den maksimale belastning for trappestigen.
- Undgå at strække dig for meget. Brugeren skal holde bæltespændet (navlen) inden for sideskinnerne og begge fødder på samme trin, når der arbejdes.
- Gå ikke op på de 4 øverste trin på en fritstående stige med en skydestige over.
- Træd ikke ned fra trappestigen på et højere niveau uden yderligere sikkerhedsforanstaltninger, f.eks. en passende anordning til at forbedre stabiliteten.
- Brug ikke enkeltstående stiger til at komme til et andet niveau.
- Stå ikke på de tre øverste trin på en enkeltstige.
- Stå ikke på de to øverste trin på en trappestige uden platform og gelænder.
- Stå ikke på de øverste fire trin på en trappestige med et forlænget trin over.
- Trappestiger, der bruges til at komme op på et højere niveau, skal række mindst 1 meter ud over afstigningspunktet.
- Trappestiger må kun bruges til enkle opgaver i korte perioder.
- Brug ikke trappestigen udendørs i dårligt vejr, f.eks. i stærk vind.
- Tag forholdsregler for at forhindre børn i at lege på trappestigen.
- Hav ansigtet vendt mod trappestigen, når du klatrer op eller ned ad trinnene.
- Hold godt fast i trappestigen, når du klatrer op eller ned ad den.
- Brug ikke trappestigen som gangbro.
- Brug passende fodtøj, når du klatrer op på en trappestige.
- Undgå arbejde på trappestiger, der involverer sidespændinger, f.eks. boring til siden i fast materiale (mursten eller beton). Tilbring ikke lang tid på trappestigen uden hyppige pauser (træthed er en risikofaktor).
- Hvis trappestigen bruges som enkeltstige for at nå op til et højere niveau, skal den nå op til mindst en meter over kontaktpunktet.
- Udstyr, der bæres op på en trappestige, skal være let og nemt at håndtere. Bær eller brug ikke store og/eller tunge genstande på trappestigen.
- Oprethold altid et fast greb med mindst én hånd, når du arbejder på trappestigen, eller tag yderligere sikkerhedsforanstaltninger, hvis dette ikke er muligt.
- Stiger med et eller flere led skal foldes ud og foldes sammen, når de ligger på jorden og ikke i brugsposition.

VEDLIGEHOLDELSE

- Kontrollér delene på trappestigen og hængslerne med jævne mellemrum. Brug olie med lav viskositet, når det er koldt. Smør hængslerne med jævne mellemrum, men pas på ikke at dryppe olie på trin eller sideskinner.
- Trappestiger skal opbevares et sted, hvor de ikke udsættes for regn, sne eller direkte sollys.

REPARATION, VEDLIGEHOLDELSE OG OPBEVARING

- Vedligeholdelse og reparationer skal udføres af en kompetent person og være i overensstemmelse med producentens anvisninger. En kompetent person er en person, der har færdighederne til at udføre reparationer eller vedligeholdelse, f.eks. gennem oplæring fra producenten.
- For reparation og udskiftning af dele, f.eks. fødder, skal du om nødvendigt kontakte producenten eller forhandleren.
- Stiger skal opbevares i overensstemmelse med producentens anvisninger.
- Stiger, der er fremstillet af eller bruger termoplast, hærdeplast og forstærkede plastmaterialer, skal opbevares uden for direkte sollys.
- De vigtigste overvejelser ved opbevaring af en stige (der ikke er i brug) bør omfatte følgende:
 - Opbevares stigen væk fra områder, hvor dens tilstand kan forringes hurtigere (f.eks. fugt, overdreven varme eller udsættelse for vind og vejr)?
 - Opbevares stigen i en position, hvor den holdes lige (f.eks. hængt op i sidestykkerne på passende stigebeslag eller lagt på en plan ryddelig overflade)?
 - Opbevares stigen på et sted, hvor den ikke kan blive beskadiget af køretøjer, tunge genstande eller urenheder?

- Opbevares stigen på et sted, hvor den ikke kan udgøre en snublefare eller en forhindring?
- Opbevares stigen sikkert, hvor den ikke nemt kan bruges til kriminelle formål?
- Hvis stigen er placeret permanent (f.eks. på et stillads), er den så sikret mod uautoriseret klatring (f.eks. af børn)?

INSPEKTION

Ved regelmæssig inspektion skal følgende foretages:

- Kontrollér, at sidestykkerne/benene ikke er bøjeede, snoede, bulede, revnede, korroderede eller rådne;
- Kontrollér, at sidestykkerne/benene omkring fastgørelsespunkterne til andre komponenter er i god stand;
- Kontrollér, at fastgørelseselementerne (som regel nitter, skruer eller bolte) ikke mangler, er løse eller korroderede;
- Kontrollér, at trinene ikke mangler, er løse, meget slidte, korroderede eller beskadigede;
- Kontrollér, at hængslerne mellem forreste og bageste sektion ikke er beskadigede, løse eller korroderede;
- Kontrollér, at låsninger forbliver vandrette, og at bagskinner og hjørnestivere ikke mangler, er bøjeede, løse, korroderede eller beskadigede;
- Kontrollér, at hele stigen er fri for urenheder (f.eks. snavs, mudder, maling, olie eller fedt);
- Kontrollér, at låsene (hvis de er monteret) ikke er beskadigede eller korroderede og fungerer korrekt;
- Kontrollér, at platformen (hvis den er monteret) ikke mangler dele eller fastgørelsesanordninger og ikke er beskadiget eller korroderet.







ZASADY BEZPIECZEŃSTWA











- Upewnij się, że możesz korzystać z drabiny. Niektóre choroby oraz leki, a także spożycie alkoholu lub narkotyków, powodują, że używanie drabiny może być niebezpieczne.
- Dopilnuj, aby dzieci nie wchodziły na drabinę i nie bawiły się na niej.
- Przewożąc drabiny na belkach nośnych lub w samochodach ciężarowych, należy dopilnować, by zostały umieszczone w odpowiednim miejscu, tak aby nie dopuścić do powstania szkód.
- Po odbiorze drabiny oraz przed pierwszym użyciem sprawdź stan oraz działanie wszystkich części.
- Upewnij się, że drabina nie ma widocznych uszkodzeń i przed każdym użyciem sprawdź, czy można z niej bezpiecznie korzystać.
- W przypadku zastosowań przemysłowych drabinę należy poddawać regularnym kontrolom. Upewnij się, że drabina nadaje się do zaplanowanej pracy.
- Nie używaj uszkodzonej drabiny.
- Usuń z drabiny wszelkie zabrudzenia, np. mokrą farbę, glinę, olej lub śnieg.
- Przed użyciem drabiny w pracy należy najpierw przeprowadzić ocenę ryzyka zgodnie z przepisami obowiązującymi w kraju użytkownika.
- Ewentualne naprawy i konserwacje powinny być wykonywane w autoryzowanym warsztacie zgodnie z instrukcją producenta.
- Należy używać wyłącznie części zamiennych pochodzących od producenta.
- W miejscu, gdzie nie można wyłączyć zasilania, nie używaj drabin, które przewodzą prąd.
- Pracując przez długi czas na drabinie, rób regularne przerwy (zmęczenie zwiększa ryzyko wypadku).
- Nie używaj drabiny na zewnątrz przy niekorzystnych warunkach pogodowych, np. silnym wietrze.

- Ustawiając drabinę, uwzględnij ryzyko zderzenia się z drabiną, np. przez pieszych, pojazdy, lub uderzenia w drabinę drzwiami. W miarę możliwości zabezpiecz drzwi (oprócz ewakuacyjnych) oraz okna na obszarze roboczym.
- Ostrzeżenie dotyczące porażenia prądem.
- Używaj drabiny nieprzewodzącej prądu, jeśli nie można uniknąć pracy przy podłączonym zasilaniu.
- Nie modyfikuj konstrukcji drabiny.
- Nie przesuwaj drabiny, stojąc na niej.
- Drabiny posiadające jeden lub więcej przegubów należy składać/rozkładać położone na ziemi, a nie w pozycji, w jakiej są użytkowane.



SYMBOLE

W instrukcji i/lub na produkcie występują symbole przedstawione poniżej.

| | |
|---|---|
|  | OSTRZEŻENIE! Ryzyko upadku! |
|  | Przeczytaj instrukcję obsługi. |
|  | Przed użyciem obejrzyj drabinę i sprawdź jej stan. |
|  | Maksymalne obciążenie. |
|  | Maksymalna liczba osób na drabinie. |
|  | Drabina powinna wystawać co najmniej metr powyżej punktu zejścia. |
|  | Przed użyciem sprawdź, czy drabina jest całkowicie rozłożona. |

| | |
|---|--|
|  | Drabina powinna być ustawiona prosto. Zwróć uwagę na oznaczenia. |
|  | Szczeble drabiny powinny być ustawiono poziomo. |
|  | Jeśli drabina jest w zestawie z podstawą, należy ją przed użyciem zamontować. |
|  | Mocno trzymaj się drabiny, wchodząc na nią. |
|  | Nie używaj drabiny jako kładki/mostu. |
|  | Nie schodź z drabiny z boku. |
|  | Zawsze podczas użytkowania miej twarz zwróconą w stronę drabiny. |
|  | Nie stawaj na dwóch najwyższych szczeblach drabiny wolnostojącej bez platformy i uchwytu/podpór. |
|  | Zwróć uwagę, aby drabina była ustawiona pod właściwym kątem. |
|  | Nie wchodź na drabinę, niosąc ciężki ładunek. |
|  | Stosuj odpowiednie obuwie. |
|  | Nie pochylaj się zbyt do przodu. |

| | |
|---|--|
|  | Unikaj prac, które wiążą się z obciążeniem bocznym. |
|  | Przy transportowaniu drabiny uważaj na napowietrzne linie kablowe – ryzyko porażenia prądem. |
|  | Sprawdź, czy podłoże pod drabiną nie jest zanieczyszczone. |
|  | Umieść drabinę na stabilnym podłożu. |
|  | Drabiny nie wolno opierać o słup. |
|  | Maksymalne obciążenie drabiny używanej jako platformy roboczej to 150 kg. |
|  | Przed wejściem na drabinę należy zablokować zabezpieczenia. |
|  | Nie wolno używać drabiny, która stoi do góry nogami. |
|  | Używając drabiny jako platformy roboczej, można rozsunąć ją na szerokość określoną przez producenta. Przed wejściem na drabinę należy zabezpieczyć powierzchnię roboczą. |
|  | Drabina przeznaczona jest do użytku komercyjnego. |
|  | |

| | |
|---|---|
|  | Nie używaj drabiny, jeśli jesteś pod wpływem działania leków, alkoholu lub narkotyków. |
|  | Nie używaj drabiny stojącej jako opieranej, jeśli nie została do tego odpowiednio zaprojektowana. |
|  | Upewnij się, czy blokada zapobiegająca rozłożeniu się drabiny jest prawidłowo przymocowana. |

Produkt spełnia wymogi normy EN 131.

DANE TECHNICZNE

| | |
|------------------|-------------|
| Wymiary | zob. rys. 1 |
| Maks. obciążenie | 150 kg |

OBŚŁUGA

- Drabinę należy ustawić w prawidłowej pozycji, np.: w przypadku drabin przystawnych prawidłowy kąt ustawienia powinien wynosić około 1:4, a szczeble powinny być ułożone poziomo do podłoża. Z kolei drabiny wolnostojące powinny być całkowicie rozłożone.
- Jeśli produkt ma blokady, należy je całkowicie zabezpieczyć przed użyciem.
- Drabinę należy umieścić na równym, płaskim i nieruchomym podłożu.
- Drabinę przystawną należy oprzeć o płaską, wytrzymałą powierzchnię i przymocować przed użyciem, np. przywiązać lub unieruchomić za pomocą odpowiedniego sprzętu stabilizującego.
- Drabiny nie wolno przesuwac, trzymając ją od góry.
- Rozstawiając drabinę, należy wziąć pod uwagę ryzyko zderzenia, np. z przejeżdżającym pojazdem, przechodzącą osobą lub otwieranymi drzwiami. Jeśli istnieje taka możliwość, zablokuj drzwi i okna w obszarze roboczym (oprócz wyjść ewakuacyjnych).
- Zidentyfikuj ewentualne zagrożenie elektryczne w miejscu pracy, takie jak przewody wysokiego napięcia lub odkryte komponenty elektryczne.
- Drabina powinna stać na stopkach, a jej stopnie nie powinny opierać się o podłoże.
- Drabiny nie wolno stawiać na śliskiej powierzchni (na przykład oblodzonej, gładkiej lub bardzo zabrudzonej), jeśli nie zastosowano dodatkowych zabezpieczeń przed poślizgnięciem lub jeśli nie zapewniono odpowiedniej czystości na zabrudzonych powierzchniach.
- Nie należy przekraczać maksymalnego obciążenia drabiny.
- Nie pochylaj się zbyt mocno do przodu – podczas pracy użytkownik powinien przyjąć pozycję, w której klamra od paska (pępek) znajduje się między bocznymi drabinami, a stopy spoczywają na tym samym szczeblu.
- Nie wchodzić na cztery górne szczeble stojącej drabiny z wysuniętym w górę segmentem przedłużającym.
- Nie przechodź z drabiny na wyższy poziom bez dodatkowego zabezpieczenia – przywiąż się lub zastosuj odpowiedni sprzęt stabilizujący.
- Nie używaj drabiny wolnostojącej, aby wejść wyżej.
- Nie stawaj na trzech najwyższych szczeblach drabiny przystawnej.
- Nie stawaj na dwóch najwyższych szczeblach drabiny wolnostojącej bez platformy i podpór.
- Nie stawaj na czterech najwyższych szczeblach drabiny wolnostojącej z wysuniętym segmentem u samej góry.
- Stojąca drabina używana w celu dotarcia na wyższy poziom musi wystawać co najmniej 1 metr ponad punkt zejścia.
- Drabin należy używać tylko do lżejszych prac wykonywanych w krótkim czasie.
- Nie używaj drabiny na zewnątrz budynku w razie niepogody, np. silnego wiatru.
- Zastosuj środki ostrożności uniemożliwiające dzieciom zabawę na drabinie.

- Miej twarz zwróconą w stronę drabiny, wchodząc na nią lub z niej schodząc.
- Mocno trzymaj się drabiny, wchodząc na nią lub z niej schodząc.
- Nie używaj drabiny jako mostku.
- Wykonując pracę wymagającą wejścia na drabinę, noś odpowiednie obuwie.
- Unikaj prac na drabinach wolnostojących, wiążących się obciążeniem boków ciała – np. wiercenia w twardych materiałach (takich jak cegła lub beton) po bokach drabiny. Nie przebywaj na drabinie zbyt długo bez regularnych przerw (zmęczenie stanowi czynnik ryzyka).
- Drabiny przystawne używane do wchodzenia na wyższy poziom muszą wystawać co najmniej jeden metr ponad punkt przyłożenia drabiny.
- Wyposażenie stosowane na drabinie musi być lekkie i łatwe w obsłudze. Nie noś lub nie używaj na drabinie nieporęcznych i/ lub ciężkich przedmiotów.
- Podczas pracy trzymaj się mocno drabiny co najmniej jedną ręką, a jeśli jest to niemożliwe, zastosuj inne środki ostrożności.
- Drabiny jedno- i wieloprzegubowe powinny być rozłożone/złożone, kiedy leżą na podłożu i nie są w pozycji roboczej.

KONSERWACJA

- Regularnie sprawdzaj części drabiny oraz zawiasy. W chłodne dni stosuj oleje o niskiej lepkości. Zawiasy należy smarować regularnie, jednak trzeba uważać, aby olej nie kapał na szczeble ani na bocznicę.
- Drabinę należy przechowywać w miejscu, gdzie nie będzie narażona na kontakt z deszczem lub śniegiem czy bezpośrednim światłem słonecznym.

NAPRAWY, KONSERWACJA I PRZECHOWYWANIE

- Naprawy i konserwację może przeprowadzać wyłącznie kompetentna osoba zgodnie z zaleceniami producenta. Osoba kompetentna to osoba posiadająca umiejętność

przeprowadzenia napraw lub konserwacji, np. po przeszkoleniu przez producenta.

- W przypadku naprawy i wymiany części, np. nóżek, w razie potrzeby należy skontaktować się z producentem lub dystrybutorem.
- Drabinę należy przechowywać zgodnie z zaleceniami producenta.
- Drabina wykonana z termotworzywa, tworzywa termoutwardzalnego oraz wzmocnionego tworzywa powinna być przechowywana w miejscu nienarażonym na bezpośrednie nastaniecznienie.
- Ważne kwestie dotyczące przechowywania drabiny (nieużywanej):
 - Czy drabina jest przechowywana z daleka od obszarów, gdzie jej stan mógłby ulec szybszemu pogorszeniu (np. ze względu na wilgotność, wysoką temperaturę lub narażenie na inne warunki pogodowe)?
 - Czy drabina jest przechowywana w położeniu, które nie przyczynia się do jej wykrzywienia (np. zawieszona na drążkach za klamry lub położona na oczyszczonej powierzchni)?
 - Czy drabina jest przechowywana w miejscu, gdzie nie jest narażona na uszkodzenia przez pojazdy, ciężkie przedmioty lub czynniki zanieczyszczające?
 - Czy drabina jest przechowywana w miejscu, gdzie nie stwarza zagrożenia potknięciem ani nie przeszkadza?
 - Czy drabina jest przechowywana i zabezpieczona tak, aby nie można jej wykorzystać do celów przestępczych?
 - Czy drabina jest ustawiona na stałe (np. w ramach rusztowania), czy jest zabezpieczona przed nieupoważnionym wstępem (np. przed dziećmi)?

KONTROLE

Podczas regularnych kontroli należy sprawdzić następujące punkty:

- Czy pręty/nogi nie są wygięte, zagięte, wykręcone, wgniecione, pęknięte, zardzewiałe czy zgniłe;
- Czy części na prętach/nogach w miejscu mocowania są w dobrym stanie;
- Czy nie brakuje żadnych mocowań (zwykle są to nity, śruby lub trzpienie), czy się nie poluzowały lub skorodowały;
- Czy nie brakuje szczebli/stopni, czy się nie poluzowały, nie są zniszczone, skorodowane lub uszkodzone;
- Czy zawiasy pomiędzy częścią przednią a tylną nie są uszkodzone, poluzowane lub skorodowane;
- Czy blokady są w pozycji poziomej, nie brakuje tylnych drążków i klamer narożnikowych, czy nie są zagięte, poluzowane, skorodowane lub uszkodzone;
- Czy cała drabina jest czysta (np. czy nie ma na niej brudu, błota, farby, oleju lub smaru);
- Czy zaczepy blokujące (jeśli są) nie są uszkodzone lub skorodowane i czy działają poprawnie;
- Czy w platformie (jeśli jest) nie brakuje żadnych części lub mocowań ani czy nie są uszkodzone ani skorodowane.









SAFETY INSTRUCTIONS













- Make sure that you are capable of using the stepladder. Some medical conditions and certain medicines, alcohol or drugs may make it unsafe to use the stepladder.
- Make sure that children cannot climb or play on the stepladder.
- When transporting stepladders on support rails or in a truck, make sure to position them so they cannot be damaged.
- Inspect the stepladder after delivery and before using for the first time to check its condition and the functionality of all the parts.
- Visually inspect the stepladder for damage and check that it is safe to use each day before using it.
- Check the stepladder at regular intervals when used professionally. Make sure that the stepladder is suitable for the job.
- Do not use a damaged stepladder.
- Remove any dirt, wet paint, clay, oil or snow, from the stepladder.
- A risk assessment must be made in accordance with the applicable regulations in the country of use, before using a stepladder at work.
- Repairs and maintenance work must be carried out at an accredited service centre in accordance with the manufacturer's instructions.
- Only spare parts from the manufacturer must be used.
- Do not use stepladders that conduct electricity to do jobs where it is not possible to switch off the power.
- Do not spend long periods on a ladder without regular breaks (tiredness is a risk)
- Do not use the ladder outside in adverse weather conditions, such as strong wind.
- When positioning the ladder take into account risk of collision with the ladder e.g. from pedestrians, vehicles or doors. Secure doors (not fire exits) and windows where possible in the work area.













- Warning electricity hazard.
- Use non-conductive ladders for unavoidable live electrical work.
- Do not modify the ladder design.
- Do not move a ladder while standing on it.
- Ladders with one or more joints should be unfolded/folded together lying on the ground, not in the position they are going to be used.

SYMBOLS

The following symbols are used in the instructions and/or on the product.

| | |
|---|--|
|  | WARNING! Risk of falling. |
|  | Read the instructions. |
|  | Check the stepladder before use. |
|  | Max load. |
|  | Max number of persons on the stepladder. |
|  | The ladder must extend at least 1 metre over the stepping off point. |
|  | Check that the stepladder is fully extended before use. |
|  | Turn the stepladder the right way round. Note marking. |
|  | The steps must be horizontal. |

| | |
|---|--|
|  | If the stepladder is supplied with a foot, fit before use. |
|  | Keep a firm grip on the stepladder when climbing up. |
|  | Do not use the stepladder as a footbridge. |
|  | Do not step off sideways. |
|  | Always face the stepladder when using it. |
|  | Do not stand on the top two steps of a stepladder without a platform and handrail. |
|  | Make sure that the steps are at the right angle. |
|  | Do not carry heavy items up the stepladder. |
|  | Wear suitable footwear. |
|  | Do not overreach. |
|  | Avoid work that involves pressure to the side. |
|  | Pay attention to overhead power lines when moving the stepladder – risk of electric shock. |
|  | |

| | |
|---|---|
|  | Check that the surface under the stepladder is free from contamination. |
|  | Place the stepladder on a stable surface. |
|  | Do not lean against a pole. |
|  | Max load of 150 kg when using as work platform. |
|  | The locks must be fully locked before use. |
|  | Do not use the work platform upside down. |
|  | When using as a platform only use the cover recommended by the manufacturer. Secure the cover before use. |
|  | The ladder is intended for professional use. |
|  | |
|  | Never use the ladder if you are under the influence of medicine, alcohol or drugs. |
|  | Do not use a standing ladder as a leaning ladder if it is not designed for that. |
|  | Check that the extension lock is correctly connected. |

The product is approved in accordance with EN 131.

TECHNICAL DATA

| | |
|----------|--------------|
| Size | see figure 1 |
| Max load | 150 kg |

USE

- The stepladder must be put up in the correct position, for example at the correct angle if using as a lean-to ladder (tilt angle 1:4) with the steps horizontal.
- Locks, if available, must be fully locked before use.
- The stepladder must be placed on a smooth, level and stable base.
- As a lean-to ladder it must lean against a smooth, stable surface and be fastened with a stable device before use.
- Never move the stepladder from above.
- When positioning the stepladder take into consideration the risk of collision, e.g. with pedestrians, vehicles or doors. Lock doors (not emergency exits) and windows in the work area, where possible.
- Identify potential risks in the work area, such as high-tension cables or exposure to electrical components.
- The stepladder must stand on its feet and not rest on a step.
- Do not put the stepladder on slippery surfaces (for example, ice, shiny surfaces or heavily soiled surfaces) unless additional measures are taken to prevent it from slipping.
- Do not exceed the maximum load for the stepladder.
- Do not overreach. The user must keep the belt buckle (navel) inside the side rails and both feet on the same step when working.
- Do not go on the 4 top steps on a standing ladder with an extension ladder above.
- Do not get off the stepladder at a higher level without additional safety measures, for example a suitable device to improve stability.
- Do not use standalone ladders to get to another level.
- Do not stand on the top three steps of a lean-to ladder.
- Do not stand on the top two steps of a stepladder without a platform and handrail.
- Do not stand on the top four steps of a stepladder with an extended step above.
- Stepladders use to access a higher level must extend at least 1 metre past the stepping off point.
- Stepladders must only be used for simple jobs for short periods.
- Do not use the stepladder outdoors in bad weather, for example in strong wind.
- Take precautions to prevent children playing on the stepladder.
- Face the stepladder when climbing up or down the steps.
- Keep a firm grip on the steps when climbing up or down the stepladder.
- Do not use the stepladder as a footbridge.
- Wear suitable footwear when climbing on a stepladder.
- Avoid work on stepladders that involves lateral tensions, for example drilling to the side in solid material (brick or concrete). Do not spend a long time on the stepladder without frequent breaks (tiredness is a risk factor).
- If the stepladder is used as a lean-to ladder to reach up to a higher level it must reach up to a least one metre over the contact point.
- Equipment carried up on a stepladder should be lightweight and easy to handle. Do not carry or use bulky and/or heavy objects on the stepladder.
- Always keep a firm grip with at least one hand when working on the stepladder, or if this is not possible take additional safety precautions.
- Single or multiple joint ladders should be unfolded/folded when lying on the ground and not in its use position.

MAINTENANCE

- Check the parts on the stepladder and the hinges at regular intervals. Use low viscosity oil when it is cold. Lubricate the hinges at regular intervals, but be careful not to drip oil on the steps or side rails
- Stepladders must be stored where they are not exposed to rain or snow, or direct sunlight.

REPAIR, MAINTENANCE AND STORAGE

- Repairs and maintenance shall be carried out by a competent person and be in accordance with the producer's instructions. A competent person is someone who has the skills to carry out repairs or maintenance, e.g. by a training by the manufacturer.
- For repair and replacement of parts, e.g. feet, if necessary contact the producer or distributor.
- Ladders should be stored in accordance with the producer's instructions.
- Ladders made of or using thermoplastic, thermosetting plastic and reinforced plastic materials should be stored out of direct sunlight.
- The important considerations when storing a ladder (not in use) should include the following:
 - Is the ladder stored away from areas where its condition could deteriorate more rapidly (e.g. dampness, excessive heat, or exposed to the elements)?
 - Is the ladder stored in a position which helps it to remain straight (e.g. hung by the stiles on proper ladder brackets or laid on a flat clutter free surface)?
 - Is the ladder stored where it cannot be damaged by vehicles, heavy objects, or contaminants?
 - Is the ladder stored where it cannot cause a trip hazard or an obstruction?
- Is the ladder stored securely where it cannot be easily used for criminal purposes?
- If the ladder is permanently positioned (e.g. on scaffolding), is it secured against unauthorized climbing (e.g. by children)?

INSPECTED

For regular inspection, the following items shall be taken into account:

- Check that the stiles/legs (uprights) are not bent, bowed, twisted, dented, cracked, corroded or rotten;
- Check that the stiles/legs around the fixing points for other components are in good condition;
- Check that fixings (usually rivets, screws or bolts) are not missing, loose, or corroded;
- Check that rungs/steps are not missing, loose, excessively worn, corroded or damaged;
- Check that the hinges between front and rear sections are not damaged, loose or corroded;
- Check that the locking stays horizontal, back rails and corner braces are not missing, bent, loose, corroded or damaged;
- Check that the entire ladder is free from contaminants (e.g. dirt, mud, paint, oil or grease);
- Check that locking catches (if fitted) are not damaged or corroded and function correctly;
- Check that the platform (if fitted) has no missing parts or fixings and is not damaged or corroded.







SICHERHEITSHINWEISE









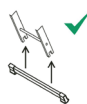

- Sie müssen in der Lage sein, die Leiter zu verwenden. Bestimmte Erkrankungen sowie der Einfluss bestimmter Medikamente, von Alkohol und Drogen kann die Verwendung unsicher machen.
- Achten Sie darauf, dass Kinder die Leiter nicht erklimmen können und nicht darauf spielen.
- Wenn Leitern auf Balken oder in Lastwagen transportiert werden, sind sie so zu platzieren, dass keine Schäden auftreten.
- Überprüfen Sie die Leiter nach der Lieferung und vor der ersten Verwendung auf Zustand und Funktion sämtlicher Bestandteile.
- Unterziehen Sie die Leiter an jedem Tag, an dem sie verwendet werden soll, einer Sichtprüfung, und stellen Sie sicher, dass sie schadenfrei und sicher einzusetzen ist.
- Bei einer gewerblichen Nutzung der Leiter muss diese regelmäßig überprüft werden. Achten Sie darauf, dass die Leiter für die jeweilige Arbeitsaufgabe geeignet ist.
- Eine beschädigte Leiter darf nicht verwendet werden.
- Befreien Sie die Leiter von Verunreinigungen wie nicht getrockneter Farbe, Lehm, Öl und Schnee.
- Vor der Verwendung einer Leiter muss eine Gefahrenbewertung entsprechend den jeweils national geltenden Vorschriften vorgenommen werden.
- Reparaturen und Wartung müssen entsprechend den Anweisungen des Herstellers durch eine zugelassene Servicewerkstatt erfolgen.
- Es dürfen nur Ersatzteile des Herstellers verwendet werden.
- Verwenden Sie keine Leitern, die elektrisch leitend sind, für Arbeiten, bei denen sich nicht der Strom abschalten lässt.
- Stehen Sie nicht längere Zeiten auf der Leiter ohne Pause – Müdigkeit gefährdet die Sicherheit.

- Die Leiter darf bei ungünstigen Wetterverhältnissen wie starkem Wind nicht im Freien verwendet werden.
- Bei der Aufstellung der Leiter müssen Sie in Betracht ziehen, dass Passanten, Fahrzeuge oder Türen mit der Leiter kollidieren können. Verschließen oder blockieren Sie Türen (nicht jedoch Notausgänge!) sowie Fenster im Arbeitsbereich.
- Warnung – Gefahr von Stromschlägen.
- Bei Arbeiten in der Nähe stromführender Leitungen müssen Leitern verwendet werden, die nicht leitend sind.
- Leitern dürfen unter keinen Umständen modifiziert werden.
- Versetzen Sie die Leiter nicht, wenn Sie darauf stehen.
- Leitern mit einem oder mehreren Gelenken sollten auf dem Boden liegend ein- und ausgeklappt werden, nicht in der Verwendungsposition.





SYMBOLE

In der Gebrauchsanleitung und am Produkt werden nachstehende Symbole verwendet.

| | |
|---|---|
|  | WARNUNG! Sturzgefahr! |
|  | Die Bedienungsanleitung lesen. |
|  | Die Leiter vor der Verwendung einer Sichtprüfung unterziehen. |
|  | Max. Belastung. |
|  | Max. Anzahl an Personen auf der Leiter. |
|  | Die Leiter muss mindestens einen Meter über den Ausstiegspunkt hinausragen. |

| | |
|---|---|
|  | Kontrollieren Sie, dass die Leiter vor der Verwendung vollständig aufgeklappt ist. |
|  | Die Leiter muss in der richtigen Richtung aufgestellt sein. Die Kennzeichnung beachten. |
|  | Die Stufen der Leiter müssen horizontal ausgerichtet sein. |
|  | Wenn die Leiter mit einem Leiterfuß geliefert wird, ist dieser vor der Verwendung der Leiter zu montieren. |
|  | Die Leiter beim Hinaufsteigen gut festhalten. |
|  | Die Leiter darf nicht als Steg oder Brücke verwendet werden. |
|  | Steigen Sie nicht seitlich von der Leiter. |
|  | Das Gesicht sollte bei der Verwendung stets zur Leiter gewandt sein. |
|  | Bei einer Standleiter ohne Plattform und Handlauf/Kniegeländer nicht auf den beiden obersten Sprossen stehen. |
|  | Achten Sie darauf, dass die Leiter den richtigen Neigungswinkel hat. |
|  | Tragen Sie keine schweren Lasten auf der Leiter. |
|  | Geeignetes Schuhwerk tragen. |

| | |
|---|--|
|  | Nicht zu weit strecken. |
|  | Vermeiden Sie Arbeiten, die eine Seitenbelastung erzeugen. |
|  | Achten Sie beim Transport der Leiter auf eventuelle hängende Leitungen – Stromschlaggefahr. |
|  | |
|  | Kontrollieren Sie, dass der Boden unter der Leiter sauber ist. |
|  | Stellen Sie die Leiter auf einen festen Untergrund. |
|  | Die Leiter darf nicht gegen einen Mast gelehnt werden. |
|  | Bei einer Verwendung als Arbeitsplattform ist die höchste Belastung 150 kg. |
|  | Verriegelungen müssen vor der Verwendung vollständig gesichert sein. |
|  | Die Arbeitsplattform darf nicht auf dem Kopf stehend verwendet werden. |
|  | Bei der Verwendung als Plattform darf nur eine vom Hersteller verwendete Abdeckung genutzt werden. Die Abdeckung muss vor der Verwendung gesichert werden. |

| | |
|---|---|
|  | Die Leiter ist für die gewerbliche Verwendung vorgesehen. |
|  | |
|  | Verwenden Sie die Leiter nicht unter Einfluss von Medikamenten, Alkohol oder Drogen. |
|  | Verwenden Sie eine Klapp-Standleiter nicht angelehnt, wenn sie nicht dafür konstruiert ist. |
|  | Kontrollieren, dass die Aufklappsicherung ordnungsgemäß eingerastet ist. |

Das Produkt ist zugelassen nach EN 131.

TECHNISCHE DATEN

| | |
|-------------|-------------------|
| Abmessungen | siehe Abbildung 1 |
| Max. Last | 150 kg |

BEDIENUNG

- Die Leiter ist in der korrekten Position aufzurichten, zum Beispiel im rechten Winkel bei einer anliegenden Leiter (der Neigungswinkel muss ungefähr 1:4 betragen); dabei müssen die Stufen horizontal ausgerichtet sein; freistehende Leitern müssen vollständig ausgeklappt sein.
- Verriegelungen (sofern vorhanden) müssen vor der Verwendung vollständig gesichert sein.
- Die Leiter muss auf einer gleichmäßigen, ebenen und unbeweglichen Fläche aufgestellt werden.
- Eine Anlegeleiter muss an eine plane, unempfindliche Fläche gelehnt werden und ist vor der Verwendung durch Festbinden oder mittels einer geeigneten stabilen Vorrichtung zu sichern.
- Die Leiter darf unter keinen Umständen von oben bewegt werden.
- Bei der Aufstellung ist in Betracht zu ziehen, dass sie mit Passanten, Fahrzeugen oder Türen kollidieren kann. Verschließen Sie Türen (nicht jedoch Notausgänge!) und Fenster im Arbeitsbereich, soweit dies möglich ist.
- Achten Sie auf elektrische Gefahrenquellen im Arbeitsbereich, wie Hochspannungsleitungen oder hervorstehende elektrische Bauteile.
- Die Leiter muss auf ihren Füßen stehen und darf nicht mit einer Stufe auf Untergrund ruhen.
- Die Leiter darf nicht auf glatten Flächen (zum Beispiel Eis, blanke Oberflächen oder stark verunreinigte feste Flächen) stehen, sofern nicht andere Maßnahmen ergriffen werden, die ein Wegrutschen der Leiter verhindern oder die sicherstellen, dass die verunreinigten Flächen ausreichend sauber sind.
- Beachten Sie höchste zulässige Belastung der Leiter.
- Überstrecken Sie sich bei der Arbeit nicht. Der Nutzer muss während der Arbeit seine Taille (Nabelhöhe) innerhalb der Seitenteile und beide Füße auf derselben Stufe halten.
- Verwenden Sie bei einer Stehleiter mit anschließender Verlängerung nicht die vier obersten Stufen.
- Steigen Sie nicht von der Leiter auf einem höheren Stockwerk aus, ohne eine zusätzliche Sicherheitsmaßnahme zu verwenden, zum Beispiel durch Festbinden oder eine andere geeignete Stabilisierungsvorrichtung.
- Verwenden Sie freistehende Leitern nicht dafür, ein anderes Stockwerk zu erreichen.
- Bei einer Anlegeleiter dürfen Sie nicht auf den obersten drei Stufen stehen.
- Bei einer freistehenden Leiter dürfen Sie ohne Plattform oder Geländer nicht auf den obersten zwei Stufen stehen.

- Bei einer freistehenden Leiter mit Verlängerung dürfen Sie nicht auf den obersten vier Stufen stehen.
- Stehende Leitern, die dazu dienen, ein höheres Stockwerk zu erreichen, müssen mindestens einen Meter über den Anliegepunkt hinausragen.
- Eine Leiter darf nur für einfache Arbeiten von kurzer Dauer verwendet werden.
- Verwenden Sie die Leiter im Freien nicht bei kräftigem Wind oder anderen ungünstigen Wetterverhältnissen.
- Ergreifen Sie geeignete Vorsichtsmaßnahmen, die ein Spielen von Kindern auf der Leiter verhindern.
- Blicken Sie beim Auf- und Abstieg auf der Leiter in Richtung der Stufen.
- Halten Sie sich beim Auf- und Abstieg sorgfältig fest.
- Die Leiter darf nicht als Brücke verwendet werden.
- Verwenden Sie eine Leiter nur mit geeignetem Schuhwerk.
- Vermeiden Sie bei freistehenden Leitern Arbeiten, die eine seitliche Belastung mit sich bringen, zum Beispiel seitliches Bohren in festes Material (wie Ziegel oder Beton). Stehen Sie nicht längere Zeiten auf der Leiter ohne Pause – Müdigkeit gefährdet die Sicherheit.
- Anlegeleitern, die dazu dienen, ein höheres Stockwerk zu erreichen, müssen mindestens einen Meter über den Anliegepunkt hinausragen.
- Tragen Sie auf der Leiter nur leichte und leicht handhabbare Ausrüstung. Tragen und verwenden Sie auf einer Leiter unter keinen Umständen unhandliche und/oder schwere Gegenstände.
- Halten Sie sich bei Arbeiten auf der Leiter mindestens mit einer Hand fest, oder nutzen Sie, wenn dies nicht möglich ist, weitere Sicherheitsmaßnahmen.
- Einzelleitern und Leitern mit mehreren Gelenken sollten ausgeklappt/ eingeklappt werden, wenn Sie am Boden liegen und nicht verwendet werden.

PFLEGE

- Überprüfen Sie die Bauteile und Scharniere der Leiter regelmäßig. Verwenden Sie bei Kälte leichtfließendes Öl. Schmieren Sie die Scharniere regelmäßig, aber achten Sie darauf, dass kein Öl auf die Stufen oder auf die Seitenprofile tropft.
- Leitern sind geschützt vor Schnee und Regen sowie vor direkter Sonneneinstrahlung aufzubewahren.

REPARATUREN, WARTUNG UND AUFBEWAHRUNG

- Reparaturen und Wartung müssen entsprechend den Anweisungen des Herstellers durch Personen mit entsprechendem Fachwissen erfolgen. Eine Person mit entsprechendem Fachwissen ist jemand, der zum Beispiel durch eine Ausbildung beim Hersteller die erforderlichen Kenntnisse zur Reparaturen und Wartung erworben hat.
- Zur Reparaturen und zur Wartung von einzelnen Teilen wie den Füßen der Leiter wenden Sie sich bei Bedarf an den Hersteller oder an den Händler.
- Leitern müssen gemäß den Anweisungen des Herstellers aufbewahrt werden.
- Leitern aus Thermoplast, wärmegehärtetem Kunststoff und/oder verstärktem Kunststoffmaterial dürfen nicht unter direkter Sonneneinstrahlung aufbewahrt werden.
- Wichtige Überlegungen zur Aufbewahrung von Leitern (außerhalb der Verwendung):
 - Wird die Leiter außerhalb von Bedingungen und Umständen aufbewahrt (zum Beispiel Feuchtigkeit, hohe Temperaturen und nachteilige Wetterverhältnisse), die sich auf den Zustand der Leiter auswirken können?
 - Wird die Leiter so aufbewahrt, dass sie sich nicht verwindet (zum Beispiel hängend in den Seitenteilen, an

geeigneten Haken oder Haltern oder auf einer planen sauberen Fläche)?

- Wird die Leiter so aufbewahrt, dass sie keine Schäden durch Fahrzeuge, schwere Gegenstände oder Verunreinigungen erleidet?
- Wird die Leiter so aufbewahrt, dass sie weder eine Stolpergefahr noch eine Kollisionsgefahr darstellt?
- Wird die Leiter an einem sicheren Ort aufbewahrt, sodass sie nicht einfach für Unbefugte zugänglich ist, die sie für ungesetzliche Zwecke nutzen könnten?
- Wurde darauf geachtet, dass keine Unbefugten (zum Beispiel Kinder) die Leiter erklimmen können, wenn diese dauerhaft aufgestellt ist (zum Beispiel bei einem Gerüst)?

INSPEKTION

Bei den regelmäßigen Inspektionen sind folgende Maßnahmen auszuführen:

- Kontrollieren Sie, dass die Beine (die vertikalen Seitenteile) nicht verbogen, verwunden, verbeult, gerissen, rostig oder verrottet sind.
- Kontrollieren Sie, dass die Beine (die vertikalen Seitenteile) an den Befestigungspunkten anderer Bauteile in gutem Zustand sind.
- Kontrollieren Sie, dass die Befestigungselemente (Nieten, Schrauben und Bolzen) vollständig, fest und nicht rostig sind.
- Kontrollieren Sie, dass keine Stufen fehlen und sie nicht verschlissen, rostig oder beschädigt sind.
- Kontrollieren Sie, dass die Scharniere zwischen Vorder- und Rückteil weder beschädigt noch lose oder rostig sind.
- Kontrollieren Sie, dass der Verriegelungsmechanismus horizontal gehalten wird und dass die hinteren Schienen sowie die

Eckschienen vollständig und weder verbogen noch lose oder rostig oder beschädigt sind.

- Kontrollieren Sie, dass die Leiter als Ganzes sauber und frei von Verunreinigungen (zum Beispiel Verschmutzungen, Lehm, Farbe, Öl und Fett) ist.
- Kontrollieren Sie, dass die Sperrhaken, sofern vorhanden, weder beschädigt noch rostig sind und dass sie wie vorgesehen funktionieren.
- Kontrollieren Sie, dass alle Teile und Befestigungselemente der Plattform, sofern vorhanden, vollständig und weder beschädigt noch rostig sind.











TURVALLISUUSOHJEET

- Varmista, että pystyt käyttämään tikkaita. Tietty sairaudet ja tietty lääkkeet, alkoholi tai huumeet voivat tehdä tikkaiden käytöstä vaarallista.
- Varmista, että lapset eivät voi kiivetä tikkaille tai leikkiä niillä.
- Kun tikkaita kuljetetaan taakkatelineillä tai kuorma-autossa, varmista, että ne on sijoitettu sopivaan paikkaan vaurioiden välttämiseksi.
- Tarkasta tikkaiden kaikkien osien kunto ja toiminta toimituksen jälkeen ja ennen ensimmäistä käyttökertaa.
- Tarkasta jokaisen käyttöpäivän alussa tikkaat silmämääräisesti vaurioiden varalta ja tarkista, että niitä on turvallista käyttää.
- Ammattikäytössä tikkaat on tarkastettava säännöllisesti. Varmista, että tikkaat soveltuvat tehtävään.
- Älä käytä vaurioituneita tikkaita.
- Poista tikkailta lika, kuten märkä maali, muta, öljy tai lumi.
- Ennen tikkaiden käyttöä on tehtävä riskiarviointi käyttömaassa voimassa olevien säännösten mukaisesti.
- Korjaukset ja huollot on teetettävä valtuutetussa huoltoliikkeessä valmistajan ohjeiden mukaisesti.
- Vain valmistajan varaosia saa käyttää.
- Älä käytä sähköä johtavia tikkaita töihin, joissa sähkönsyöttöä ei voida katkaista.
- Älä seiso tikkailta pitkiä aikoja pitämättä taukoa - väsymys on turvallisuusriski.
- Tikkaita ei saa käyttää ulkona huonoissa sääolosuhteissa, kuten kovassa tuulessa.
- Ota tikkaita sijoittaessasi huomioon törmäysriski jalankulkijoiden, ajoneuvojen, ovien jne. kanssa. Lukitse tai sulje työalueen ovet (ei hätäuloskäyntejä) ja ikkunat.
- Varoitus - palovaara.
- Kun työskennellään jännitteisten järjestelmien lähellä, on käytettävä tikkaita, jotka eivät voi johtaa sähköä.
- Älä koskaan muuta tikkaiden rakennetta.

- Älä siirrä tikkaita niiden päällä seistessäsi.
- Yhdellä tai useammalla nivelellä varustetut tikkaat on avattava/taitetava kokoon maassa makaavana, ei käyttöasennossa.

SYMBOLIT

Seuraavia symboleja käytetään käyttöoppaassa ja/tai tuotteessa.

| | |
|---|--|
|  | VAROITUS! Kaatumisriski! |
|  | Lue käyttöohje. |
|  | Tarkasta tikkaat silmämääräisesti ennen käyttöä. |
|  | Enimmäiskuormitus. |
|  | Tikkailla olevien henkilöiden enimmäismäärä. |
|  | Tikkaiden on ulotettava vähintään 1 metri poistumiskohdan yläpuolelle. |
|  | Varmista, että tikkaat ovat täysin auki ennen käyttöä. |
|  | Tikkaiden on oltava oikein päin. Huomaa merkintä. |
|  | Tikkaiden askelmien on oltava vaakasuorassa. |
|  | Jos tikkaiden mukana toimitetaan jalka, se on asennettava ennen tikkaiden käyttöä. |

| | |
|---|---|
|  | Pidä kiivetessäsi tukeva ote tikkaita. |
|  | Älä käytä tikkaita kävelysiltana/siltana. |
|  | Älä poistu tikkailta sivusuuntaan. |
|  | Käännä tikkaita käyttäessäsi aina tikkaita kohti. |
|  | Älä seiso vapaasti seisovien tikkaiden kahdella ylimmällä askelmalla ilman tasoa ja käsijohdetta/polvikaidetta. |
|  | Varmista, että tikkaiden kallistuskulma on oikea. |
|  | Älä kannaa raskaita taakkoja tikkaita pitkin. |
|  | Käytä sopivia jalkineita. |
|  | Älä kurkota liian kauas. |
|  | Vältä sivukuormaa aiheuttavaa työtä. |
|  | Varo mahdollisia ilmajohtoja tikkaita kuljettaessasi - sähkötapaturmien vaara. |
|  | Tarkista, että tikkaiden alapuolella oleva maa ei ole likaantunut. |

| | |
|---|--|
|  | Aseta tikkaat tukevalle alustalle. |
|  | Tikkaita ei saa asettaa pylvästä vasten. |
|  | 150 kg:n enimmäiskuorma, kun sitä käytetään työtasona. |
|  | Salvat on lukittava täysin ennen käyttöä. |
|  | Työtasona ei saa käyttää ylösalaisin. |
|  | Tasona käytettäessä saa käyttää vain valmistajan suosittelemaa päällystettä. Päällyste on varmistettava ennen käyttöä. |
|  | Tikkaat on tarkoitettu ammattikäyttöön. |
|  | |
|  | Älä käytä tikkaita lääkkeiden, alkoholin tai huumeiden vaikutuksen alaisena. |
|  | Älä käytä seisovia tikkaita kaltevinä tikkaina ellei niitä ole suunniteltu tähän tarkoitukseen. |
|  | Tarkista, että avausalpa on oikein kiinnitetty. |

Hyväksytty standardin EN 131 mukaisesti.

TEKNISET TIEDOT

| | |
|------------------|--------------|
| Mitat | katso kuva 1 |
| Suurin kuormitus | 150 kg |

KÄYTTÖ

- Tikkaat on nostettava oikeaan asentoon, esimerkiksi oikeaan kulmaan, kun kyseessä ovat nojaavat tilaat (kallistuskulman on oltava noin 1:4), joiden askelmat ovat vaakasuorassa. Vapaasti seisovien tikkaiden on oltava täysin avoinna.
- Mahdolliset salvat on lukittava kokonaan ennen käyttöä.
- Tikkaat on asetettava tasaiselle, vaakasuoralle ja liikkumattomalle alustalle.
- Nojaavien tikkaiden on nojattava tasaista, kestävää pintaa vasten, ja ne on kiinnitettävä ennen käyttöä, esim. sidottava kiinni tai kiinnitettävä sopivalla varusteella.
- Tikkaita ei saa koskaan siirtää ylhäältä käsin.
- Tikkaita sijoitettaessa on otettava huomioon riski, että esim. jalankulkijat, ajoneuvot ja ovet törmäävät niihin. Lukitse työalueen ovet (ei hätäuloskäyntejä) ja ikkunat mahdollisuuksien mukaan.
- Tunnista työalueen mahdolliset sähköiset vaaratekijät, kuten korkeajännitejohdot tai alttiina olevat sähkökomponentit.
- Tikkaiden tulisi olla jalkojen varassa, eivätkä askelmat saisi nojata maata vasten.
- Tikkaita ei saa asettaa luikkaille pinnoille (kuten jäälle, kiiltäville pinnoille tai voimakkaasti likaantuneille kiinteille pinnoille), ellei tikkaiden liukumisen estämiseksi ole toteutettu lisäturvatoimenpiteitä tai varmistettu, että likaantuneet pinnat ovat riittävän puhtaat.
- Älä ylitä tikkaiden enimmäiskuormaa.
- Älä kurota liian pitkälle, käyttäjän on pidettävä vyön solki (napa) sivukappaleiden sisällä ja molemmat jalat samalla askelmalla työskentelyn aikana.
- Älä nouse 4 ylimmälle askelmalle seisovissa tikkaissa, joiden yläpuolella on jatkotikkaat.
- Älä nouse tikkailta korkeammalla tasolla

ilman lisäturvaa, esimerkiksi sitomalla tikkaat kiinni tai käyttämällä sopivaa varustetta.

- Älä käytä vapaasti seisovia tikkaita päästäksesi toiselle tasolle.
- Älä seiso nojaavien tikkaiden kolmella ylimmällä askelmalla.
- Älä seiso vapaasti seisovien tikkaiden kahdella ylimmällä askelmalla, jos niissä ei ole tasoa ja kaidetta.
- Älä seiso vapaasti seisovien tikkaiden neljällä ylimmällä askelmalla, jos ylimpänä on ulkonevat tikkaat.
- Korkeammille tasoille pääsemiseksi käytettävien nojaavien tikkaiden on ulotuttava vähintään 1 metri yli poistumiskohdan.
- Tikkaita tulisi käyttää vain kevyeen työhön lyhyitä aikoja.
- Älä käytä tikkaita ulkona huonolla säällä, kuten kovalla tuulella.
- Ryhdy varotoimenpiteisiin, jotta lapset eivät pääse leikkimään tikkailla.
- Pidä kasvot tikkaita kohti, kun kiipeät niitä ylös tai alas.
- Pidä tikkaista tukeva ote, kun kiipeät niitä ylös tai alas.
- Älä käytä tikkaita kulkusiltana.
- Käytä asianmukaisia jalkineita, kun kiipeät tikkailla.
- Vältä töitä, jotka kuormittavat vapaasti seisovia tikkaita sivusuunnassa, kuten poraamista sivulle kiinteisiin materiaaleihin (esim. tiili tai betoni). Älä vietä pitkiä aikoja tikkailla ilman säännöllisiä taukoja (väsymys on riskitekijä).
- Nojaavia tikkaiden, joita käytetään ylempille tasoille pääsemiseksi, on ulotuttava vähintään metri nojauspisteen yläpuolelle.
- Tikkailla kuljetettavien varusteiden on oltava kevyitä ja helppokäyttöisiä. Älä kannata tai käytä hankalia ja/tai raskaita esineitä tikkailla.
- Pidä tikkailla työskennellessäsi aina tukeva ote vähintään yhdellä kädellä, tai jos tämä ei ole mahdollista, ryhdy lisäturvatoimiin.

- Yksi- tai moniniveliset tikkaat on avattava/taitettava lappeellaan maassa eikä pystyssä käyttöasennossa.

HUOLTO

- Tarkista tikkaiden osat ja saranat säännöllisesti. Käytä kylmällä ilmalla pieniviskoosista öljyä. Voitele saranat säännöllisesti, mutta varo, ettei öljyä tipu askelmille tai sivuprofiileille.
- Tikkaat on säilytettävä paikassa, jossa ne eivät ole alttiina sateelle, lumelle tai suoralle auringonvalolle.

KORJAUS, HUOLTO JA VARASTOINTI

- Korjaus- ja huoltotöitä saavat tehdä vain henkilöt, joilla on asianmukaiset taidot, ja ne on tehtävä valmistajan ohjeiden mukaisesti. Asianmukaiset taidot omaava henkilö on esimerkiksi valmistajan antaman koulutuksen avulla hankkinut tiedot korjaus- ja huoltotöiden suorittamiseksi.
- Ota tarvittaessa yhteyttä valmistajaan tai jälleenmyyjään osien, kuten tikkaiden jalkojen korjausta ja huoltoa varten.
- Tikkaat on säilytettävä valmistajan ohjeiden mukaisesti.
- Tikkaita, jotka on valmistettu kestopuuvista, lämpökovettuvasta muovista ja/tai vahvistetusta muovista, ei saa säilyttää suorassa auringonvalossa.
- Tärkeitä näkökohtia tikkaita säilytettäessä (joita ei käytetä):
 - Säilytetäänkö tikkaat poissa sellaisista olosuhteista (esim. kosteus, korkea lämpötila tai sääolosuhteet), joissa tikkaiden kunto voi heikentyä?
 - Säilytetäänkö tikkaat suorana (esim. roikkumassa johteista, sopivissa ripustuskoukuissa/pitimissä tai vaakasuorana tasaisella, puhtaalla pinnalla)?
 - Säilytetäänkö tikkaat sellaisessa paikassa, jossa ei ole vaaraa, että ajoneuvot, raskaat esineet tai likaantuminen voivat vahingoittaa niitä?

- Säilytetäänkö tikkaat siten, ettei niistä aiheudu kompastumis- tai törmäysvaaraa?
- Säilytetäänkö tikkaat turvallisessa paikassa, jossa niitä ei ole helppo käyttää laittomiin tarkoituksiin?
- Onko varmistettu, että asiattomat henkilöt (esim. lapset) eivät voi kiivetä tikkaalle, jos ne on asennettu kiinteästi (esim. telineisiin)?

TARKASTUS

Suorita seuraavat toimet säännöllisten tarkastusten yhteydessä:

- Tarkista, että johteet (pystysuorat sivukappaleet) eivät ole taipuneet, vääntyneet, kiertyneet, halkeilleet, ruostuneet tai lahonneet.
- Tarkista, että johteet (pystysuorat sivukappaleet) ovat hyvässä kunnossa muiden osien kiinnityskohtien ympärillä.
- Tarkista, että kiinnitysosia (niitit, ruuvit ja pultit) ei puutu ja etteivät ne ole löysällä tai ruostuneet.
- Tarkista, ettei askelmia puutu ja etteivät ne ole kuluneet, ruostuneet tai vaurioituneet.
- Tarkista, että etu- ja takaosan väliset saranat eivät ole vaurioituneet, löystyneet tai ruostuneet.
- Tarkista, että lukitusmekanismi pysyy vaakasuorassa ja että takakiskot ja kulmakiskot eivät puutu ja etteivät ne ole taipuneet, löystyneet, ruostuneet tai vaurioituneet.
- Tarkista, että tikkaat ovat puhtaat ja että niissä ei ole epäpuhtauksia (esim. likaa, mutaa, maalia, öljyä tai rasvaa).
- Tarkista, että salvat (jos niitä on) eivät ole vaurioituneet tai ruostuneet, ja tarkista, että ne toimivat oikein.
- Tarkista, ettei tasosta (jos sellainen on) puutu osia tai kiinnityskomponentteja ja ettei se ole vaurioitunut tai ruosteinen.







CONSIGNES DE SÉCURITÉ











- Assurez-vous que vous êtes capable d'utiliser l'échelle. Certaines conditions médicales et certains médicaments, l'alcool ou les drogues peuvent rendre l'utilisation de l'échelle dangereuse.
- Veillez à ce que les enfants ne puissent pas grimper ou jouer sur l'échelle.
- Lorsque les échelles sont transportées sur des barres de toit ou dans un camion, veillez à ce qu'elles soient placées à un endroit approprié pour éviter tout dommage.
- Inspectez l'échelle après la livraison et avant la première utilisation pour vérifier l'état et le fonctionnement de toutes les pièces.
- Au début de chaque journée d'utilisation, vérifiez visuellement que l'échelle n'est pas endommagée et qu'elle peut être utilisée en toute sécurité.
- Pour un usage professionnel, l'échelle doit être inspectée régulièrement. Assurez-vous que l'échelle est adaptée à la tâche à accomplir.
- N'utilisez pas une échelle endommagée.
- Enlevez les saletés, telles que la peinture humide, la boue, l'huile ou la neige, de l'échelle.
- Avant d'utiliser une échelle au travail, une évaluation des risques doit être effectuée conformément à la réglementation en vigueur dans le pays d'utilisation.
- Les réparations et l'entretien doivent être effectués par un centre de service agréé, conformément aux instructions du fabricant.
- Seules les pièces de rechange du fabricant peuvent être utilisées.
- N'utilisez pas d'échelles conductrices d'électricité pour effectuer des travaux lorsqu'il n'est pas possible de couper le courant.
- Ne restez pas debout sur l'échelle pendant de longues périodes sans faire de pause - la fatigue est un risque pour la sécurité.

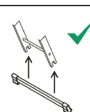









- L'échelle ne doit pas être utilisée à l'extérieur dans des conditions météorologiques défavorables, telles que des vents forts.
- Lorsque vous positionnez l'échelle, tenez compte du risque de collision avec des piétons, des véhicules, des portes, etc. Verrouillez ou bloquez les portes (pas les sorties de secours) et les fenêtres de la zone de travail.
- Attention – risques électriques.
- Lorsque vous travaillez à proximité de systèmes sous tension, vous devez utiliser des échelles qui ne sont pas conductrices.
- Ne modifiez jamais la conception de l'échelle.
- Ne déplacez pas l'échelle lorsque vous êtes debout dessus.
- Les échelles à une ou plusieurs articulations doivent être dépliées/pliées à plat sur le sol, et non en position d'utilisation.





PICTOGRAMMES

Les pictogrammes suivants sont utilisés dans le manuel d'utilisation et/ou sur le produit.

| | |
|---|--|
|  | ATTENTION ! Risque de chute ! |
|  | Lisez le mode d'emploi. |
|  | Inspectez visuellement l'échelle avant de l'utiliser. |
|  | Charge maximale. |
|  | Nombre maximal de personnes sur l'échelle. |
|  | Dépliez l'échelle à au moins 1 mètre au-dessus du point de descente. |

| | |
|---|--|
|  | Assurez-vous que l'échelle est complètement dépliée avant de l'utiliser. |
|  | L'échelle doit être droite. Conformez-vous au marquage. |
|  | Les échelons doivent être en position horizontale. |
|  | Si l'échelle est fournie avec une barre stabilisatrice, celle-ci doit être installée avant d'utiliser l'échelle. |
|  | Gardez une prise ferme sur l'échelle pendant que vous grimpez. |
|  | N'utilisez pas l'échelle comme une passerelle/un pont. |
|  | Ne descendez pas de l'échelle sur le côté. |
|  | Faites toujours face à l'échelle lorsque vous l'utilisez. |
|  | Ne vous tenez pas sur les deux marches supérieures d'une échelle double sans plate-forme et poignée/barre de blocage des genoux. |
|  | Assurez-vous que l'échelle a le bon angle d'inclinaison. |
|  | Ne portez pas de charges lourdes sur l'échelle. |
|  | Portez des chaussures appropriées. |

| | |
|---|--|
|  | Ne vous penchez pas trop en avant. |
|  | Évitez les travaux qui impliquent une charge latérale. |
|  | Faites attention aux éventuels câbles aériens lorsque vous transportez l'échelle – risque d'accident électrique. |
|  | Vérifiez que le sol sous l'échelle est exempt de toute contamination. |
|  | Placez l'échelle sur une surface ferme. |
|  | L'échelle ne doit pas être appuyée contre un poteau. |
|  | Charge maximale de 150 kg lorsqu'elle est utilisée comme plate-forme de travail. |
|  | Les dispositifs de blocage doivent être entièrement verrouillés avant d'utiliser l'échelle. |
|  | La plate-forme de travail ne doit pas être utilisée à l'envers. |
|  | Lorsque l'échelle est utilisée comme plate-forme, seul le revêtement recommandé par le fabricant peut être utilisé. Le revêtement doit être sécurisé avant d'être utilisé. |

| | |
|---|--|
|  | L'échelle est destinée à un usage professionnel. |
|  | |
|  | N'utilisez pas l'échelle si vous êtes sous l'influence de médicaments, d'alcool ou de drogue. |
|  | N'utilisez pas une échelle double comme une échelle simple à appuyer, elle n'est pas conçue pour cela. |
|  | Vérifiez que la protection contre la chute est correctement enclenchée. |

Le produit est homologué selon la norme EN 131.

CARACTÉRISTIQUES TECHNIQUES

| | |
|-------------|------------------|
| Dimensions | voir la figure 1 |
| Charge maxi | 150 kg |

UTILISATION

- Les échelles doivent être levées à la bonne position, par exemple à l'angle correct pour une échelle simple (l'angle d'inclinaison doit être d'environ 1/4) avec les échelles horizontales et les échelles doubles doivent être complètement déployées.
- Les dispositifs de blocage, s'il y en a, doivent être complètement verrouillés avant d'utiliser l'échelle.
- Les échelles doivent être placées sur une base plane et immobile.
- Une échelle simple doit s'appuyer sur une surface plane et non fragile et doit être fixée avant son utilisation, par exemple

au moyen d'une attache ou d'un dispositif stable approprié.

- L'échelle ne doit jamais être déplacée par le haut.
- Lors du placement d'une échelle, il faut tenir compte du risque de collision de l'échelle, par exemple avec des piétons, des véhicules ou des portes. Verrouillez les portes (pas les sorties de secours) et les fenêtres de la zone de travail lorsque cela est possible.
- Identifiez tout danger électrique dans la zone de travail, comme des lignes à haute tension ou des composants électriques exposés.
- L'échelle doit être sur ses pieds et ne pas reposer sur un échelon.
- Les échelles ne doivent pas être placées sur des surfaces glissantes (telles que la glace, les surfaces brillantes ou les surfaces solides très sales), sauf si des mesures supplémentaires sont prises pour empêcher l'échelle de glisser ou en s'assurant que les surfaces sales sont suffisamment nettoyées.
- Ne dépassez pas la charge maximale de l'échelle.
- Ne vous étirez pas trop : l'utilisateur doit garder la boucle de la ceinture (nombriil) à l'intérieur des montants latéraux et les deux pieds sur la même marche pendant le travail.
- Ne montez pas sur les 4 barreaux supérieurs d'une échelle coulissante non entièrement dépliée.
- Ne descendez pas de l'échelle à un niveau supérieur sans sécurité supplémentaire, par exemple en vous attachant ou en utilisant un dispositif de stabilisation approprié.
- N'utilisez pas d'échelles simples pour accéder à un autre niveau.
- Ne vous tenez pas sur les trois marches supérieures d'une échelle simple.
- Ne vous tenez pas sur les deux premières marches d'une échelle double sans plate-forme ni rampe.

- Ne vous tenez pas sur les quatre marches supérieures d'une échelle simple avec une marche en saillie au sommet.
- Les échelles utilisées pour accéder à des niveaux supérieurs doivent dépasser d'au moins 1 mètre le point de descente.
- Les échelles ne doivent être utilisées que pour des travaux légers pendant de courtes périodes.
- N'utilisez pas l'échelle à l'extérieur lorsqu'il fait mauvais temps, par exemple en cas de vent fort.
- Prenez des précautions pour empêcher les enfants de jouer sur l'échelle.
- Faites face à l'échelle lorsque vous montez ou descendez.
- Gardez une prise ferme sur l'échelle pendant que vous montez ou descendez.
- N'utilisez pas l'échelle comme un pont.
- Portez des chaussures appropriées lorsque vous montez sur une échelle.
- Évitez les travaux qui exercent une charge latérale sur les échelles simples, comme le perçage latéral dans des matériaux solides (par exemple, de la brique ou du béton). Ne passez pas de longues périodes sur l'échelle sans faire de pauses régulières (la fatigue est un facteur de risque).
- Les échelles simples utilisées pour accéder aux niveaux supérieurs doivent se trouver au moins un mètre au-dessus du point d'appui.
- L'équipement transporté sur une échelle doit être léger et facile à manipuler. Ne portez pas et n'utilisez pas d'objets encombrants et/ou lourds sur l'échelle.
- Gardez toujours une prise ferme avec au moins une main lorsque vous travaillez sur des échelles ou, si cela n'est pas possible, prenez des mesures de sécurité supplémentaires.
- Les échelles simples ou multiples doivent être dépliées/pliées lorsqu'elles sont au sol et qu'elles ne sont pas en position d'utilisation.

ENTRETIEN

- Vérifiez régulièrement les pièces et les charnières de l'échelle. Utilisez une huile de faible viscosité lorsqu'il fait froid. Lubrifiez régulièrement les charnières, mais veillez à ne pas faire couler d'huile sur les barreaux ou les montants latéraux.
- Les échelles doivent être stockées dans des endroits qui ne sont pas exposés à la pluie, à la neige ou à la lumière directe du soleil.

RÉPARATION, ENTRETIEN ET RANGEMENT

- Les réparations et l'entretien doivent être effectués par un centre de service agréé, conformément aux instructions du fabricant. Une personne possédant les compétences adéquates est une personne qui, grâce à une formation dispensée par le fabricant, par exemple, a acquis les connaissances nécessaires pour effectuer les réparations et l'entretien.
- Pour la réparation et l'entretien des pièces, par exemple les pieds de l'échelle, contactez le fabricant ou le revendeur si nécessaire.
- Les échelles doivent être rangées conformément aux instructions du fabricant.
- Les échelles en plastique thermoplastique, thermodurcissable et/ou en plastique renforcé ne doivent pas être stockées à la lumière directe du soleil.
- Considérations importantes pour le stockage des échelles (non utilisées) :
 - Les échelles sont-elles stockées à l'abri de conditions/zones (par exemple, humidité, température élevée ou conditions météorologiques) où l'état de l'échelle pourrait être affecté ?
 - L'échelle est-elle rangée en position verticale (par exemple, suspendue par ses montants, sur des crochets/supports appropriés ou couchée sur une surface plane et propre) ?
 - L'échelle est-elle stockée dans un endroit où elle ne risque pas d'être endommagée par des véhicules, des objets lourds ou des contaminations ?

- L'échelle est-elle rangée à un endroit où il n'y a pas de risque que quelqu'un trébuche ou marche dessus ?
- L'échelle est-elle stockée dans un endroit sûr, où elle n'est pas facilement accessible pour être utilisée à des fins illégales ?
- A-t-on veillé à ce que les personnes non autorisées (par exemple les enfants) ne puissent pas monter sur l'échelle si celle-ci est installée de façon permanente (par exemple sur un échafaudage) ?
- Vérifiez que des pièces ou éléments de fixation ne manquent pas sur la plate-forme (le cas échéant) et qu'elle n'est pas endommagée ou rouillée.

INSPECTION

Réalisez les actions suivantes lors des inspections régulières :

- Vérifiez que les pieds (les montant verticaux) ne sont pas pliés, tordus, déformés, fissurés, rouillés ou pourris.
- Vérifiez que les pieds (les montant verticaux) autour des points de fixation des autres composants sont en bon état.
- Vérifiez que les éléments de fixation (rivets, vis et boulons) ne sont pas manquants, desserrés ou rouillés.
- Vérifiez que les barreaux/marches ne sont pas manquants, usés, rouillés ou endommagés.
- Vérifiez que les charnières entre les sections avant et arrière ne sont pas endommagées, desserrées ou rouillées.
- Vérifiez que le mécanisme de verrouillage reste horizontal et que les rails arrières et les rails d'angle ne sont pas manquants, pliés, desserrés, rouillés ou endommagés.
- Vérifiez que toute l'échelle est propre et exempte de contamination (par exemple, saleté, boue, peinture, huile et graisse).
- Vérifiez que les dispositifs de verrouillage (s'il y en a) ne sont pas endommagés ou rouillés, et vérifiez qu'ils fonctionnent correctement.







VEILIGHEIDSINSTRUCTIES

- Zorg dat u in staat bent om de ladder te gebruiken. Bepaalde medische aandoeningen en bepaalde medicijnen, alcohol of drugs kunnen het gebruik van de ladder onveilig maken.
- Zorg ervoor dat kinderen niet op de ladder kunnen klimmen of spelen.
- Wanneer ladders op balken of in een vrachtwagen vervoerd worden, moet u ervoor zorgen dat ze op een geschikte plaats staan om beschadiging te voorkomen.
- Controleer de ladder na levering en vóór het eerste gebruik om de toestand en de functie van alle onderdelen te controleren.
- Inspecteer de ladder visueel op beschadigingen en controleer of hij veilig te gebruiken is aan het begin van elke dag dat de ladder gebruikt zal worden.
- Voor professioneel gebruik moet de ladder regelmatig geïnspecteerd worden. Verzeker u ervan dat de ladder geschikt is voor de taak.
- Gebruik geen beschadigde ladder.
- Verwijder vuil, zoals natte verf, modder, olie of sneeuw, van de ladder.
- Alvorens een ladder op het werk te gebruiken, moet een risicobeoordeling worden uitgevoerd overeenkomstig de in het land van gebruik geldende voorschriften.
- Reparaties en onderhoud moeten worden uitgevoerd door een erkend servicecentrum, volgens de instructies van de fabrikant.
- Alleen de reserveonderdelen van de fabrikant mogen gebruikt worden.
- Gebruik geen ladders die elektrisch geleidend zijn om werkzaamheden uit te voeren waarbij het niet mogelijk is de stroom uit te schakelen.
- Blijf niet lang op de ladder staan zonder een pauze te nemen: vermoeidheid is een gevaar voor de veiligheid.

- De ladder mag buiten niet gebruikt worden bij slechte weersomstandigheden, zoals harde wind.
- Houd bij het plaatsen van de ladder rekening met het risico van botsingen met voetgangers, voertuigen, deuren enz. Vergrendel of blokkeer deuren (geen nooduitgangen) en ramen in de werkruimte.
- Waarschuwing: elektriciteitsgevaar.
- Bij het werken in de buurt van onder spanning staande systemen moeten ladders worden gebruikt die geen stroom kunnen geleiden.
- Verander nooit het ontwerp van de ladder.
- Verplaats de ladder niet terwijl u erop staat.
- Ladders met een of meer onderdelen moet liggend op de grond worden uitgeklapt en niet in gebruiksstand.

SYMBOLEN

De volgende symbolen worden gebruikt in de gebruiksaanwijzing en/of op het product.

| | |
|---|---|
|  | WAARSCHUWING! Valgevaar! |
|  | Lees de gebruiksaanwijzing. |
|  | Inspecteer de ladder visueel vóór gebruik. |
|  | Max. lading. |
|  | Max. aantal personen op de ladder. |
|  | Laat de ladder minstens 1 meter boven het afdaalpunt uitsteken. |

| | |
|---|---|
|  | Controleer of de ladder vóór gebruik volledig is opgevouwen. |
|  | De ladder moet recht staan. Let op de markering. |
|  | De treden van de ladder moeten horizontaal zijn. |
|  | Als de ladder geleverd is met een sportvoet, moet die gemonteerd worden voordat de ladder gebruikt wordt. |
|  | Houd de ladder stevig vast terwijl u erop klimt. |
|  | Gebruik de ladder niet als loopbrug/brug. |
|  | Stap niet zijwaarts van de ladder af. |
|  | Altijd met het gezicht naar de ladder toe bij gebruik. |
|  | Ga niet op de bovenste twee treden van een vrijstaande ladder staan zonder platform en handvat/kniestuk. |
|  | Zorg ervoor dat de ladder de juiste hellingshoek heeft. |
|  | Draag geen zware lasten op de ladder. |
|  | Gebruik geschikt schoeisel. |

| | |
|---|---|
|  | Reik niet te ver. |
|  | Vermijd werk dat een secundaire last is. |
|  | Let op eventuele bovenleidingen bij het vervoer van de ladder – gevaar voor elektrische ongevallen. |
|  | |
|  | Controleer of de grond onder de ladder vrij is van verontreiniging. |
|  | Plaats de ladder op een stevige ondergrond. |
|  | De ladder mag niet tegen een paal geplaatst worden. |
|  | 150 kg maximale belasting bij gebruik als werkplatform. |
|  | Sloten moeten voor gebruik volledig vergrendeld zijn. |
|  | Het werkplatform mag niet ondersteboven worden gebruikt. |
|  | Bij gebruik als platform mag alleen de door de fabrikant aanbevolen dekking worden gebruikt. De dekking moet vóór gebruik worden beveiligd. |

| | |
|---|--|
|  | De ladder is bedoeld voor professioneel gebruik. |
|  | |
|  | Gebruik de ladder niet onder invloed van medicijnen, alcohol of drugs. |
|  | Gebruik een staande ladder niet als leunende ladder als die daar niet voor gemaakt is. |
|  | Controleer of de uitklapvergrendeling goed is vastgezet. |

Het product is goedgekeurd volgens EN 131.

TECHNISCHE GEGEVENS

| | |
|----------------|------------------|
| Afmetingen | zie afbeelding 1 |
| Max. belasting | 150 kg |

HANDHAVING

- Ladders moeten in de juiste stand worden gezet, bijvoorbeeld de juiste hoek voor een aangrenzende ladder (de hellingshoek moet ongeveer 1:4 zijn) met de ladders horizontaal en vrijstaande ladders moeten volledig uitgeschoven zijn.
- Eventuele grendels moeten vóór gebruik volledig vergrendeld zijn.
- De ladder moet op een vlakke, stabiele en onbeweeglijke ondergrond worden geplaatst.
- De aangrenzende ladder moet tegen een vlak, niet-fragiel oppervlak leunen en moet vóór gebruik vastgezet worden, bijv. vastgebonden of met behulp van een geschikte stabiele voorziening.
- De ladder mag nooit van bovenaf worden verplaatst.
- Bij het plaatsen van de ladders moet

rekening gehouden worden met het risico van botsingen met de ladders, bijv. met voetgangers, voertuigen of deuren. Vergrendel waar mogelijk deuren (geen nooduitgangen) en ramen voor de werkruimte.

- Identificeer eventuele elektrische gevaren op het werkterrein, zoals hoogspanningsleidingen of blootliggende elektrische onderdelen.
- De treden moeten op uw voeten staan en niet met treden tegen de grond rusten.
- Ladders mogen niet op gladde oppervlakken worden geplaatst (zoals ijs, glimmende oppervlakken of sterk vervuilde vaste oppervlakken), tenzij extra maatregelen worden genomen om te voorkomen dat de ladder wegglijdt of door ervoor te zorgen dat de vervuilde oppervlakken voldoende schoon zijn.
- De maximale belasting van de ladder mag niet overschreden worden.
- Strek niet te ver uit; de gebruiker moet de gesp van de riem (navel) binnen de zijstukken houden en beide voeten op dezelfde trede tijdens het werken.
- Stap niet op de bovenste 4 voetsteunen van een staande ladder met een verlengladder erboven.
- Stap niet van de ladder af op een hoger niveau zonder extra veiligheid, bijvoorbeeld door hem vast te binden of een geschikt stabiliteitsmiddel te gebruiken.
- Gebruik geen vrijstaande ladders om op een ander niveau te komen.
- Ga niet op de bovenste drie treden van een aangrenzende ladder staan.
- Ga niet op de bovenste twee treden staan van een vrijstaande ladder zonder platform en leuning.
- Ga niet op de bovenste vier treden staan van een vrijstaande ladder met een uitstekende ladder aan de top.
- Staande ladders die worden gebruikt om op een hoger niveau te komen, moeten minstens 1 m voorbij het punt van afdaling uitsteken.

- Ladders mogen alleen worden gebruikt voor lichte werkzaamheden gedurende korte perioden.
- Gebruik de ladder niet buitenshuis bij slecht weer, zoals sterke wind.
- Neem voorzorgsmaatregelen om te voorkomen dat kinderen op de ladder spelen.
- Kijk naar de ladder wanneer u erop of eraf klimt.
- Houdt de ladder stevig vast wanneer u erop of eraf klimt.
- Gebruik de ladder niet als brug.
- Gebruik geschikt schoeisel bij het beklimmen van een ladder.
- Vermijd werkzaamheden die een zijdelingse belasting op vrijstaande ladders uitoefenen, zoals zijwaarts boren in vaste materialen (bijv. baksteen of beton). Blijf niet lang op de ladder staan zonder regelmatige pauzes (vermoeidheid is een risicofactor).
- Aangrenzende ladders die gebruikt worden om op hogere niveaus te komen, moeten zich minstens één meter boven het verankeringspunt bevinden.
- Uitrusting die op een ladder wordt gedragen moet licht en gemakkelijk hanteerbaar zijn. Draag of gebruik geen onhandige en/of zware voorwerpen op de ladder.
- Houd u terwijl u werkt op ladders te allen tijde met minstens één hand stevig vast, of neem, als dat niet mogelijk is, extra veiligheidsmaatregelen.
- Enkele of meervoudige vouwladders moeten worden uitgevouwen/ingeklapt wanneer ze op de grond liggen en niet worden gebruikt.

ONDERHOUD

- Controleer regelmatig de ladderonderdelen en de scharnieren. Gebruik lichte olie als het koud is. Smeer de scharnieren regelmatig, maar pas op dat er geen olie op de treden of zijprofielen druppelt.

- Ladders moeten worden opgeborgen op plaatsen die niet zijn blootgesteld aan regen of sneeuw of direct zonlicht.

REPARATIE, ONDERHOUD EN OPSLAG

- Reparaties en onderhoud mogen uitsluitend uitgevoerd worden door personen met de juiste vaardigheden, en moeten uitgevoerd worden volgens de aanwijzingen van de fabrikant. Iemand met de juiste vaardigheden is iemand die, bijv. door een opleiding van de fabrikant te volgen, de kennis heeft verworven om reparaties en onderhoud uit te voeren.
- Neem voor reparatie en onderhoud van onderdelen, zoals de voeten van de ladder, indien nodig contact op met de fabrikant of dealer.
- Ladders moeten opgeborgen worden volgens de instructies van de fabrikant.
- Ladders van thermoplastische, thermohardende plastic en/of versterkte plastic materialen mogen niet in direct zonlicht worden opgeslagen.
- Belangrijke overwegingen bij het opbergen van ladders (niet in gebruik):
 - Worden de ladders opgeborgen uit de buurt van omstandigheden/gebieden (bijv. vocht, hoge temperatuur of weersomstandigheden) waar de toestand van de ladder zou kunnen worden aangetast?
 - Wordt de ladder rechtop bewaard (bijv. hangend aan de zijrails, aan geschikte ophanghaken/houders of horizontaal geplaatst op een vlakke, schone ondergrond)?
 - Wordt de ladder opgeslagen op een plaats waar er geen risico bestaat dat hij wordt beschadigd door voertuigen, zware voorwerpen of verontreiniging?
 - Is de ladder zodanig opgeborgen dat er geen gevaar bestaat dat iemand erover struikelt of ertegenaan loopt?

- Is de ladder op een veilige plaats opgeborgen, waar deze niet gemakkelijk toegankelijk is voor gebruik voor illegale doeleinden?
- Heeft u ervoor gezorgd dat onbevoegden (bijv. kinderen) de ladder niet kunnen beklimmen als deze permanent is geplaatst (bijv. op een steiger)?

INSPECTIE

Voer de volgende acties uit tijdens regelmatige inspecties:

- Controleer of de stijlen (de verticale zijstukken) niet verbogen, verdraaid, kromgetrokken, gebarsten, verroest of verrot zijn.
- Controleer of de stijlen (verticale zijstukken) rond de bevestigingspunten van andere onderdelen in goede staat zijn.
- Controleer of bevestigingsonderdelen (klinknagels, schroeven en bouten) niet ontbreken, los of roestig zijn.
- Controleer of de voetsteunen/treden niet ontbreken, versleten, roestig of beschadigd zijn.
- Controleer of de scharnieren tussen het voorste en het achterste gedeelte niet beschadigd, los of verroest zijn.
- Controleer of het vergrendelingsmechanisme horizontaal blijft en of de achterrails en hoekrails niet ontbreken, verbogen, loszitten, verroest of beschadigd zijn.
- Controleer of de gehele ladder schoon is en vrij van verontreiniging (bijv. vuil, modder, verf, olie en vet).
- Controleer of de grendels (indien aanwezig) niet beschadigd of verroest zijn, en controleer of ze goed werken.
- Controleer of het platform (indien van toepassing) geen onderdelen of bevestigingsonderdelen mist, en of het niet beschadigd of verroest is.

