

KAYOBA



025962



DRONE WITH CAMERA

OPERATING INSTRUCTIONS - Original instructions

SV DRÖNARE MED KAMERA

BRUKSANVISNING

Oversättning av originalinstruktioner

DE DROHNE MIT KAMERA

BEDIENUNGSANLEITUNG

Übersetzung der Originalanleitung

NO DRONE MED KAMERA

BETJENINGSANVISNINGER

Oversettelse av originalinstruksjonene

FI DRONE KAMERALLA

KÄYTTÖOHJE

Alkuperäisten ohjeiden käänös

DA DRONE MED KAMERA

BETJENINGSVEJLEDNING

Oversættelse af den originale vejledning

FR DRONE AVEC CAMÉRA

INSTRUCTIONS D'UTILISATION

Traduction des instructions d'origine

PL DRON Z KAMERĄ

INSTRUKCJA OBSŁUGI

Przekład instrukcji oryginalnej

NL DRONE MET CAMERA

BEDIENINGSINSTRUCTIES

Vertaling van de originele instructies

Jula AB förbehåller sig rätten att göra ändringar på produkten. Jula AB innehar upphovsrätten till denna dokumentation. Det är inte tillåtet att modifiera eller ändra denna dokumentation på något sätt och bruksanvisningen ska skrivas ut och användas som den är i förhållande till produkten. Se Julas webbplats för den senaste versionen av bruksanvisningen.

Jula AB forbeholder seg retten til å endre produktet. Jula AB innehar opphavsretten til denne dokumentasjonen. Det er ikke tillatt å modifisere eller endre denne dokumentasjonen på noen som helst måte, og håndboken skal trykkes og brukes som den er i forhold til produktet. For siste versjon av betjeningsanvisningene, se Julas nettsider.

Jula AB forbeholder sig retten til at ændre produktet. Jula AB har ophavsretten til denne dokumentation. Det er ikke tilladt at modificere eller ændre denne dokumentation på nogen måde, og manualen skal printes og bruges som den er i forhold til produktet. For den seneste version af betjeningsvejledningen, se Julas hjemmeside.

Jula AB zastrzega sobie prawo do wprowadzania zmian w produkcie. Jula AB zastrzega sobie prawa autorskie do niniejszej dokumentacji. Dokumentacji nie wolno w żaden sposób modyfikować ani zmieniać, a instrukcję należy drukować i używać ją w odniesieniu do produktu w stanie niezmienionym. Najnowszą wersję instrukcji obsługi można znaleźć na stronie internetowej Jula.

Jula AB reserves the right to make changes to the product. Jula AB claims copyright on this documentation. It is not allowed to modify or alter this documentation in any way and the manual shall be printed and used as it is in relation to the product. For the latest version of operating instructions, refer to the Jula website.

Jula AB behält sich das Recht vor, Änderungen am Produkt vorzunehmen. Jula AB beansprucht die Urheberrechte an dieser Dokumentation. Es ist nicht zulässig, diese Dokumentation in irgendeiner Weise zu verändern oder umzugestalten. Die Anleitung muss gedruckt und so verwendet werden, wie sie in Bezug zum Produkt steht. Die aktuellste Version der Bedienungsanleitung finden Sie auf der Website von Jula.

Jula AB pidättää oikeuden tehdä tuoteeseen muutoksia. Jula AB:llä on tämän dokumentaation tekijänoikeus. Tätä dokumentaatiota ei saa muuttaa millään tavalla ja käyttöopas on tulostettava ja sitä on käytettävä sellaisena kuin se on tämän tuotteen kanssa. Käyttöohjeiden uusien versio löytyy Julan verkkosivustolta.

Jula AB se réserve le droit d'apporter des modifications au produit. Jula AB revendique les droits d'auteur sur cette documentation. Il est interdit de modifier ou d'altérer cette documentation de quelque manière que ce soit et le manuel doit être imprimé et utilisé tel quel en relation avec le produit. Pour obtenir la dernière version des instructions d'utilisation, consultez le site Web de Jula.

Jula AB behoudt zich het recht voor om wijzigingen aan het product aan te brengen. Jula AB claimt het copyright op deze documentatie. Het is niet toegestaan om deze documentatie op welke manier dan ook te wijzigen of te veranderen. De handleiding moet worden afgedrukt en gebruikt zoals deze in relatie tot het product staat. Raadpleeg de Jula-website voor de laatste versie van de bedieningsinstructies.

WWW.JULA.COM

© JULA AB 2025-09-01

JULA AB
BOX 363, 532 24 SKARA, SWEDEN



**EU DECLARATION OF CONFORMITY / EU FÖRSÄKRAN OM ÖVERENSSTÄMMELSE /
EU SAMSVARSERKLÄRING / EU-OVERENSSTEMMELSESERKLÄRING / DEKLARACJA
ZGODNOŚCI UE / EU KONFORMITÄTSEKTLÄRUNG /
EU VAATIMUSTENMUKAISUUSVAKUUTUS / DÉCLARATION UE DE CONFORMITÉ /
EU CONFORMITEITSVERKLARING**

Jula Item number / Artikelnummer / Artikkelnummer / Artikelnummer / Numer artykułu /
Artikelnummer / Tuotenumero / Numéro de référence / Artikelnummer

025962

Model No.: G21

KAYOBA

Jula AB, Box 363, SE-532 24 SKARA, SWEDEN

This declaration of conformity is issued under the sole responsibility of the manufacturer. / Denna försäkran om överensstämmelse utfärdas på tillverkarens eget ansvar. / Denne samsvarserklæring er utstedt under ansvaret til produsenten. / Denne overensstemmelseserklæring er utstedt under producentens eansvar. / Niniejsza deklaracja zgodności wydana zostaje na wyłączną odpowiedzialność producenta. / Diese Konformitätserklärung wird unter der alleinigen Verantwortung des Herstellers ausgestellt. / Tämä vaatimustenmukaisuusvakuutus on annettu valmistajan yksinomaisella vastuulla. / La présente déclaration de conformité est émise sous la seule responsabilité du fabricant. / Deze conformiteitsverklaring wordt afgegeven onder de uitsluitende verantwoordelijkheid van de fabrikant.

**DRONE / DRÖNARE / DRONE // DRONER / DRON
DROHNE / DRONE / DRONE / DRONE**

Conforms to the following directives, regulations and standards. / Överensstämmer med följande direktiv, förordningar och standarder. / Er i samsvar med følgende direktiver, forordning og standarder. / Overholder følgende direktiver, forordninger og standarder. / Są zgodne z następującymi dyrektywami, regulacją i normami. / Entspricht den folgenden Richtlinien, Vorschriften und Normen. / Seuraavien direktiivien, asetusten ja standardien mukainen. / Conforme aux directives, règlements et normes suivants. / Voldoet aan de volgende richtlijnen, voorschriften en normen:

| Directive/Regulation | Harmonised standard |
|----------------------------|---------------------|
| RED 2014/53/EU | EN XXXXXX |
| RoHS 2011/65/EU + 2015/863 | EN 50581:2012 |

This product was CE marked in year. / Produkten CE-märktes år. / Dette produktet ble CE-merket dette året. / Produktet blev CE-mærket i år. / Wyróby oznakowany znakiem CE w roku. / Dieses Produkt erhielt die CE-Kennzeichnung im Jahr. / Tämä tuote on CE-merkitty vuonna. / Ce produit a reçu le marquage CE en. / Dit product werd CE-gemarkeerd in het jaar: -23

Signed for and on behalf of / Undertecknad för och på uppdrag av / Signert for og på vegne av / Underskrevet for og på vegne af / Podpisano w imieniu i na rzecz / Unterzeichnet für und im Auftrag von / Allekirjoitettu puolesta ja puolesta / Signé pour et au nom de / Ondertekend voor en namens:

Skara 2023-03-27

Maria Siltvonen-Grahn
BUSINESS AREA MANAGER

1



1

GPS

2



3



4



5



6



7



8



9



10



11



12



13



14



15



16



17



18



19

2

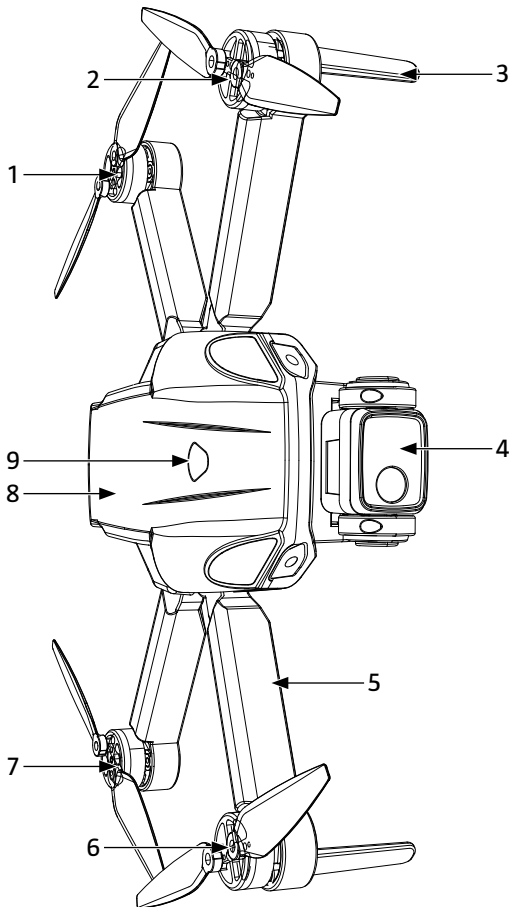

3

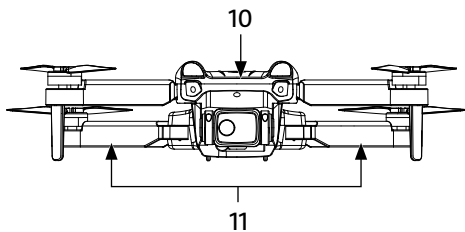

4

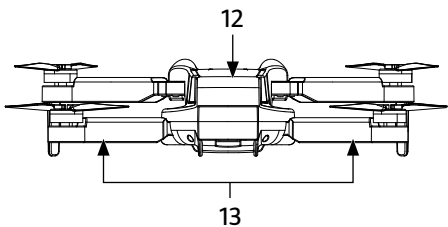

5

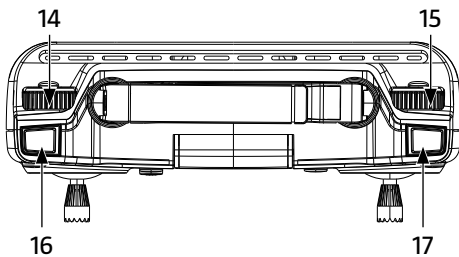

6

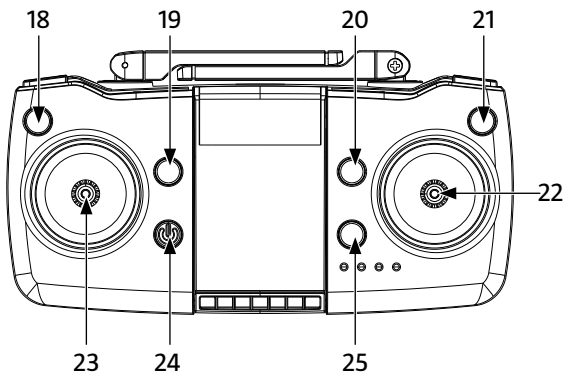

7

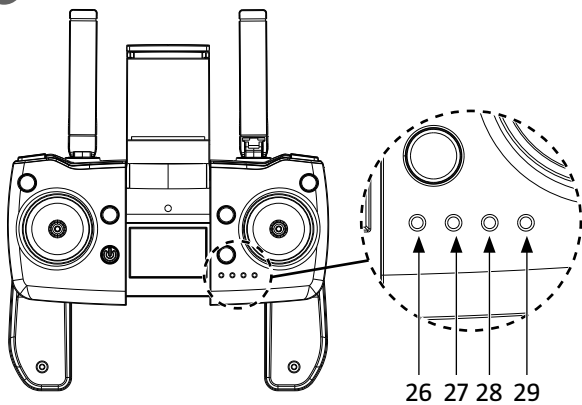

8

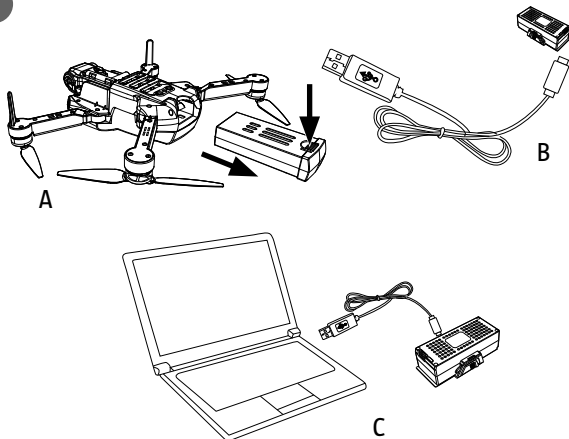

9

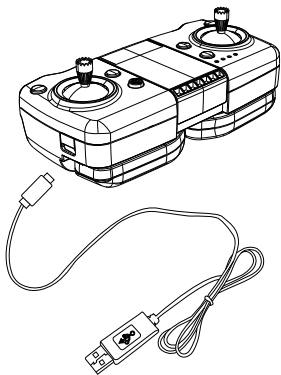

10

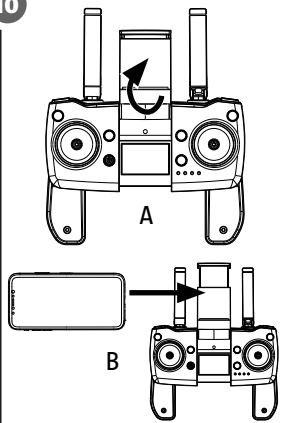

11

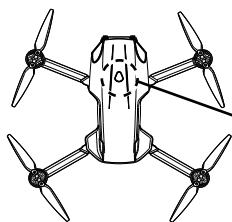

A

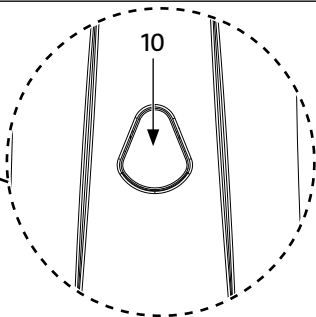

10

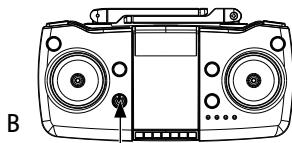

B

23

12

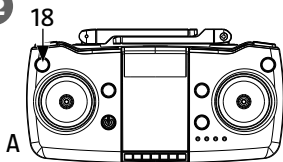

A

18

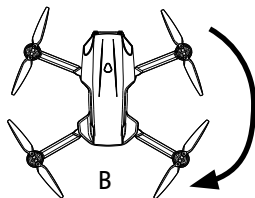

B

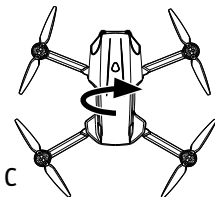

C



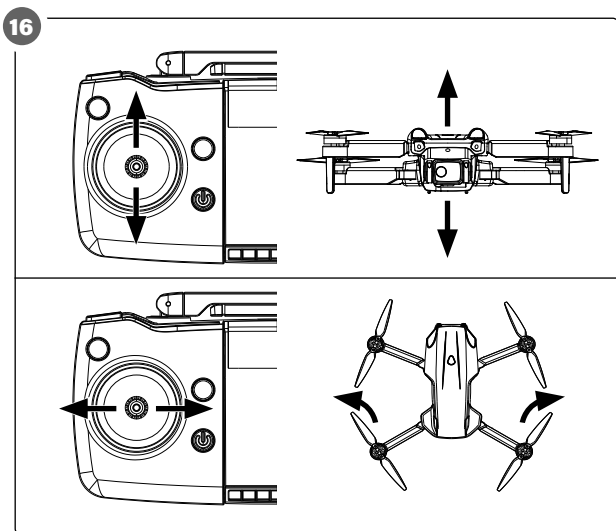
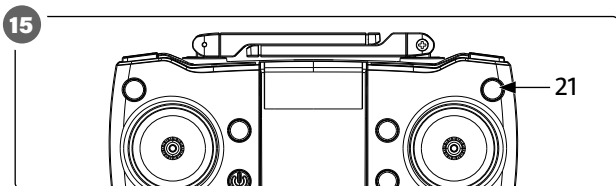
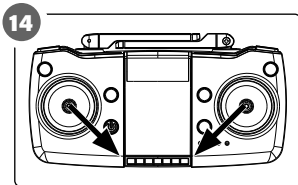
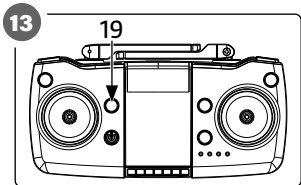

17

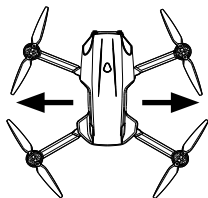
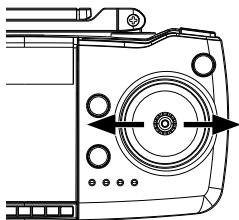
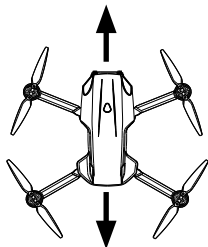
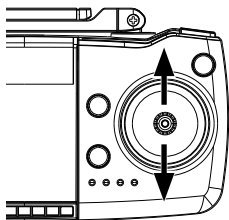

18

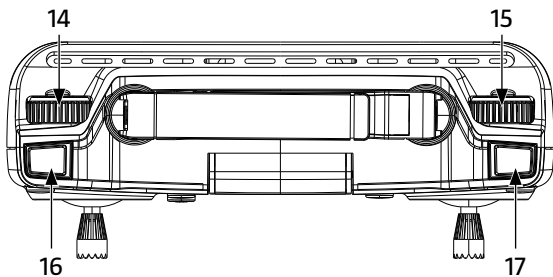

19

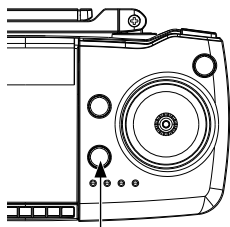

25

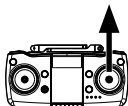
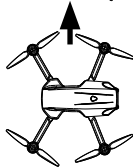
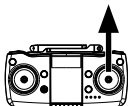
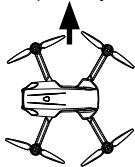
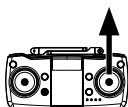
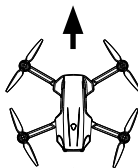
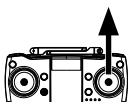
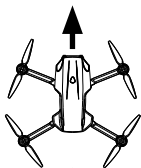
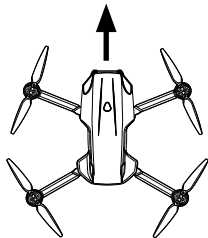

20

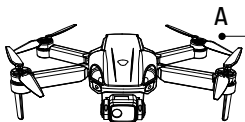

20 m

20 m

H

B

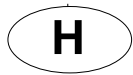

21



22

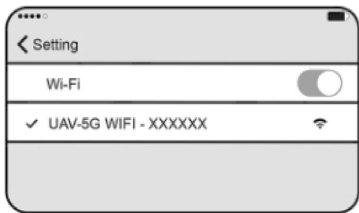

23

How to connect device?

Long press the power button to start the aircraft.

Enter the phone Settings page to connect to WiFi.

Open the Rx Drone app.

RxDroner

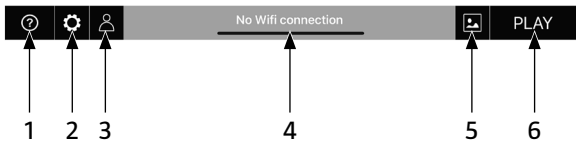

24

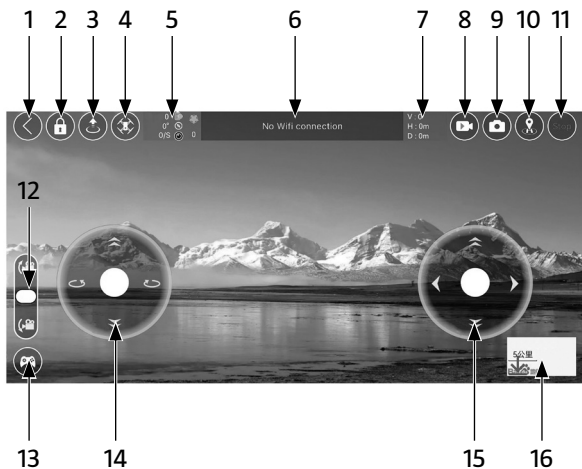

25



SÄKERHETSANVISNINGAR

VARNING!

Följ gällande regler rörande användning av fjärrstyrningsanordningar och drönare i närheten av flygplatser, flyggrutter och andra anläggningar.

VIKTIGT!

Läs dessa anvisningar noga före användning och spara dem för framtida behov.

- Produkten är inte avsedd för personer yngre än 14 år eller för personer med någon typ av funktionsnedsättning. Barn under 14 år får använda produkten endast under övervakning av vuxen med erfarenhet av användning av denna typ av produkter.
- Genom att börja använda produkten bekräftar du att du har läst, förstått och accepterar innehållet och alla villkor i anvisningarna, säkerhetsanvisningarna och friskrivningarna för produkten.
- Följ alla regler och föreskrifter för användning, inklusive, men inte begränsat till, alla anvisningar och säkerhetsanvisningar.
- Produktens rotor rotar snabbt och med stor kraft – risk för personskada. Håll säkert avstånd till produkten och rör inte vid den när den är igång.
- Använd inte produkten i närheten av flygplatser, järnvägar, vägar, höga byggnader, elledningar och liknande.
- Använd inte produkten i områden med elektromagnetiska störningar, exempelvis i närheten av basstationer för mobiltelefoni eller radiosändare med hög effekt.
- Använd inte produkten i närheten av bemannade flygfarkoster.

- Använd inte produkten i regn, åska, dimma, snö, hård vind, låg temperatur, dammig atmosfär, i vindhastighet högre än 10 m/s eller andra krävande förhållanden.
- Produkten är inte vattensäker. Använd inte produkten i närheten av vatten.
- Använd inte produkten närmare djur eller människor än 10 meter.
- Flyg aldrig produkten utom synhåll.
- Flyg eller hovra inte över personer eller folksamlingar. Använd aldrig produkten på sådant sätt att den kan skrämma andra.
- Använd inte produkten i närheten av lekplatser eller andra platser där barn vistas.
- Använd inte produkten för att följa efter eller på annat sätt störa fordon.
- Stäng aldrig av produkten när den befinner sig i luften, utom i eventuell nödsituation.
- Använd aldrig produkten vid trötthet eller vid påverkan av droger, alkohol eller läkemedel.
- Kontrollera före varje användning att alla delar av produkten, inklusive motorenhet och rotor, är fria från skador, att alla förband är stadigt åtdragna, att alla indikeringar är korrekta samt att batteriet har tillräcklig laddning. Använd inte produkten om delar är skadade, lösa eller saknas, eller om den inte fungerar normalt. Om produkten inte fungerar normalt finns risk för personskada och/eller egendomsskada.
- Försök aldrig bromsa eller blockera produktens rörliga delar.
- Ändra aldrig produkten på något sätt. Använd inte produkten för något annat ändamål än det avsedda.
- Använd inte produkten i områden där det är förbjudet att

flyga enligt lokala lagar och föreskrifter.

- Utsätt inte produkten för hög temperatur eller direkt solsken under längre tid, det kan skada produkten och göra att den inte fungerar normalt.
- Använd endast reservdelar och tillbehör som rekommenderas av tillverkaren.
- Låt aldrig barn eller personer som inte känner till produkten eller har tagit del av dessa anvisningar använda den.
- Blanda inte gamla och nya batterier eller batterier av olika typ.
- Använd inte deformerade, skadade eller läckande batterier.
- Ladda batterier på avstånd från antändliga material.
- Använd aldrig skadade laddkablar.
- Använd inte produkten i närheten av öronen – risk för hörselskada.
- Kortslut inte batterier och utsätt dem inte för slag eller stötar – explosionsrisk.
- Motorn blir varm när produkten används – risk för brännskada.
- Flyg endast i öppen miljö utan hinder.
- Kontrollera att GPS-signalen är stark.
- Flyg inte högre än 120 m.

BATTERILADDNING



- Använd endast den medföljande laddaren. Använd inte laddaren om den är skadad eller inte fungerar normalt.
- Försök inte ladda deformerade, skadade eller läckande batterier.
- Överladda inte batteriet. Koppla bort laddaren från batteriet när det är fulladdat.

- Ladda inte batterier i närheten av antändliga ämnen och placera inte laddaren på elektriskt ledande underlag. Lämna aldrig batteriet utan uppsikt under pågående laddning.
- Efter användning, låt batteriet svalna 10–15 minuter före laddning.
- Laddningstemperatur för batteriet är mellan 0 och 40 °C.

VARNING!

- **Använd litiumbatterier endast enligt tillverkarens anvisningar, annars finns risk för personskada och/eller egendomsskada. Tillverkaren påtar sig inget ansvar för eventuella skador som uppkommer till följd av felaktig användning.**
- **Undvik kontakt med batterivätska. Om du får batterivätska på huden, spola omedelbart med stora mängder rent vatten och tvätta noga med tvål och vatten. Om du får batterivätska i ögonen, spola omedelbart ögonen med rent vatten i minst 10 minuter och uppsök därefter omedelbart läkare.**
- **Dra omedelbart ut laddarens nätstickpropp om laddaren luktar eller låter onormalt eller om det ryker om den.**
- **Kasta inte batterierna i eld eller varm ugn, eller krossa eller skär dem mekaniskt, det kan resultera i en explosion.**
- **Lämna inte batterier i en omgivning med extremt hög temperatur, detta kan resultera i explosion eller läckage av brandfarlig vätska eller gas.**
- **Ett batteri som utsätts för extremt lågt lufttryck kan leda till explosion eller läckage av brandfarlig vätska eller gas.**

SYMBOLER

| | |
|---|---|
|  | Läs bruksanvisningen. |
|  | Godkänd enligt gällande direktiv/förordningar. |
|  | Kasserad produkt ska återvinnas enligt gällande bestämmelser. |

TEKNISKA DATA

| | |
|---------------|-------------|
| Räckvidd | 300 m |
| Batteriteknik | LiPo |
| Flygtid | 20 min |
| Mått | 34,5 x 5 cm |
| Vikt | 203 g |

Fjärrkontroll Drönarsensorlista

- SPA06-003 Barometer Sensor:** Detekterar lufttryck och ger höjdkontroll.
- MPU-6887P Gyroskop:** Upptäcker flygplanets riktning och upprätthåller balansen.
- RW12-A2 GNSS Navigerings- och positionsmodul:** Ger latitud- och longitudutgång för hovring och automatisk återgång.
- Kamera:** Placerad på den främre botten av drönaren, används för inomhuspositionering, ta bilder och spela in videor.

FUNKTIONER

1. Gestfotografering
2. Exakt positionering
3. Foto/video
4. Automatisk retuschering
5. FPV
6. Flyghöjdshållning
7. Geststyrning
8. 1080P pixel
9. Gestfilmning
10. Inställbart varvtal
11. Banföljande flygning
12. Enknappsstart
13. Smart bildföljning
14. Automatisk återflygning
15. Headless-läge
16. Styrning med telefonapp
17. Längre batteritid
18. Enknappslandning
19. Videoföljning

BILD 1

BESKRIVNING

DRÖNARE

1. Rotor B (moturs rotation)
2. Rotor A (medurs rotation)
3. Landningsställ
4. Kamera
5. Arm
6. Rotor B (moturs rotation)
7. Rotor A (medurs rotation)
8. Kåpa
9. Strömbrytare

BILD 2

LAMPOR

10. Framände
11. Blå lampor

BILD 3

12. Bakände
13. Röda lampor

BILD 4

FJÄRRKONTROLL

14. Hastighetsreglage

15. *Justeringsglage för kamera upp/ned*
16. *Trimningsknapp*
17. *Kameraknapp, håll intryckt för video och tryck kort för stillbild.*

BILD 5

18. *Geomagnetisk kalibreringsknapp*
19. *Gyrokalibreringsknapp*
20. *Strömbrytare för GPS*
21. *Start/stopknapp. Tryck en gång för start, tryck en gång för landning och håll intryckt för nödstopp.*
22. *Styrspak*
23. *Flyghöjdsspak*
24. *Strömbrytare*
25. *Automatisk återflygningsknapp (GPS-läge) och Headless-lägeknapp (inomhusläge).*

BILD 6**OBS!**

När fjärrkontrollens batteri är urladdat avger fjärrkontrollen en ljudsignal. Flyg tillbaka drönaren och byt sedan batteri i fjärrkontrollen.

26. *Indikeringslampa stillbild/video*
27. *Indikeringslampa för headless-läge*
28. *Indikeringslampa för återflygning*
29. *Spänningsindikeringslampa och laddningsindikeringslampa*

BILD 7

HANDHAVANDE

LADDNING OCH MONTERING AV BATTERI

Laddning av drönarens batteri

1. Fatta tag om batteriets sidor och dra ut det från drönaren (A).
2. Anslut den medföljande laddkabeln till batteriet för laddning (B).
3. Anslut laddkabeln till lämplig USB-port (C).

BILD 8

OBS!

Den röda indikeringslampan lyser under laddning och slocknar när batteriet är fulladdat. Fulladdningstid är cirka 180 minuter.

Laddning av av fjärrkontrollens batteri

Fjärrkontrollen har ett inbyggt 3,7 V litiumbatteri. Anslut laddkabeln till fjärrkontrollen för laddning.

Den röda indikeringslampan lyser under laddning och slocknar när batteriet är fulladdat. Fulladdningstid är cirka 75 minuter

BILD 9

MONTERING AV MOBILTELEFON

1. Dra ut mobiltelefonhållaren på fjärrkontrollen (A).
2. Placera mobiltelefonen i hållaren (B).

BILD 10

PARKOPPLING

1. Sätt i batteriet i drönaren och håll strömbrytaren (10) intryckt minst 3 sekunder. Drönaren avger en ljudsignal och landningsställslampan börjar blinka.
2. Tryck på strömbrytaren (24) på fjärrkontrollen. Indikeringslampan på fjärrkontrollen tänds. Den främre landningsställslampan börjar blinka. När parkopplingen är slutförd börjar den bakre landningsställslampan blinka.

BILD 11

INOMHUSLÄGE

Håll GPS-knappen (bild 6, pos 20) intryckt för att aktivera inomhusläge. I inomhusläge är det inte nödvändigt att utföra geomagnetisk kalibrering. Utför gyrokalibrering, lås upp drönaren och börja flyga.

GEOMAGNETISK KALIBRERING

1. Tryck kort på knappen för geomagnetisk kalibrering (18). Fjärrkontrollen avger en ljudsignal. De främre och bakre landningsställslamporna slocknar.
2. Lyft upp drönaren och vänd den flera gånger horisontellt (B), tills fjärrkontrollen avger en ljudsignal och den blå indikeringslampan tänds.

3. Lyft upp drönaren och vänd den vertikalt flera gånger (C), tills fjärrkontrollen avger en ljudsignal och den röda indikeringslampan börjar blinka.

BILD 12**GYROKALIBRERING**

Tryck kort på knappen för gyrokalibrering (19). Fjärrkontrollen avger en ljudsignal. De främre och bakre landningsställslamporna börjar blinka snabbt, sedan lyser den främre landningsställslampan med fast sken och den bakre blinkar långsamt.

BILD 13**GPS-FIXPUNKT**

1. När parkopplingen slutförts, placera drönaren på en öppen yta. Om drönarens lampor börjar blinka har signalen brutits.
2. Efter 1 till 3 minuter avger fjärrkontrollen en ljudsignal och drönarens lampor lyser med fast sken. Därmed är GPS-inställningen klar.
3. Drönaren söker nu automatiskt efter GPS-signaler.

UPPLÅSNING AV DRÖNARE

Lås upp drönaren genom att samtidigt föra den vänstra spaken längst ned åt höger och den högra spaken längst ned åt vänster. Drönarens rotoror börjar rotera. Därmed är drönaren upplåst.

BILD 14

ENKNAPPSSTART/ENKNAPPSLANDNING

1. Efter upplåsning (bild 14), tryck kort på knappen för start/landning (21). Drönaren startar.
2. Tryck på knappen igen. Drönaren landar automatiskt.
3. I en nödsituation, håll knappen intryckt. Drönaren stängs omedelbart av och störtar.

BILD 15

SPAKAR

Den vänstra spaken, flyghöjdsspaken, styr drönaren uppåt/nedåt och i vänstersväng/högersväng.

BILD 16

Den högra spaken, styrspaken, används för flygning framåt/bakåt samt åt vänster/höger

BILD 17

HASTIGHET

1. Justera flyghastigheten med hjälp av hastighetsreglaget (14).
2. En ljudsignal anger låg hastighet, två ljudsignaler anger medelhög hastighet och tre ljudsignaler anger hög hastighet. Standardinställning är låg hastighet.

TRIMNING

1. Tryck kort på trimningsknappen (16) för att aktivera trimningsläge. Prova att styra drönaren med flyghöjdsspaken och styrspaken.
2. Om drönaren aviker åt vänster eller höger, för spaken åt andra hållet för att stabilisera den.
3. Tryck kort igen på trimningsknappen för att avaktivera trimningsläge.

STILLBILDER OCH VIDEO

1. Tryck kort på kameraknappen (17) för att ta stillbilder.
2. Håll kameraknappen på fjärrkontrollen intryckt för att spela in video. Tryck på knappen igen eller klicka på ikonen för att avbryta inspelningen. Videofilmen sparas i appen och på mobiltelefonen.
3. Om drönaren är ansluten till mobiltelefon och det inte finns något SD-kort i drönaren, sparas foton och videofilmer på mobiltelefonen.
4. Använd justeringsegelaget (15) för att justera bilden/videoen i höjddled.

BILD 18

HEADLESS-LÄGE

1. Tryck på knappen för headless-läge (25). De främre och bakre lamporna blinkar snabbt för att visa att

startriktningssminnet är aktivt, så att den orientering drönaren har i startögonblicket lagras i drönarens minne. Det innebär att oavsett hur drönaren roteras under flygningen, kommer den att tolka flygriktningarna utifrån orienteringen i startögonblicket, och svänga åt det håll styrspaken förs – vänstersväng när styrspaken förs åt vänster, högersväng när styrspaken förs åt höger.

BILD 19

2. Tryck på knappen för headless-läge igen. Den blå lampan lyser med fast sken, den röda lampan börjar blinka långsamt. Detta anger att headless-läge är avaktiverat.

AUTOMATISK ÅTERFLYGNING

1. När knappen för automatisk återflygning (bild 19, pos 25) trycks in avger fjärrkontrollen en kontinuerlig ljudsignal och drönaren flyger tillbaka till den inställda GPS-positionen.
 2. När drönarens batteri är urladdat börjar drönarens främre och bakre lampor blinka och drönaren flyger tillbaka på 20 meters höjd till inom 20 meters radie från startpunkten. Flygtid är 2 till 4 minuter.
 3. När drönarens batteri är starkt urladdat och flyghöjden är lägre än 10 meter, stiger den automatiskt till 10 till 20 meters höjd och landar sedan på marken.
- A. Drönarens position
B. Startpunkt (mottagarposition)

BILD 20

APP-ANVÄNDNING

QR-koden

Skanna någon av QR-koderna och ladda ned och installera appen RX Drone i enheten.

- A. APP Store
- B. Google Play

BILD 21

Parkoppling

OBS!

Vi rekommenderar att drönaren parkopplas med fjärrkontrollen innan den parkopplas med smarttelefonen.

- 1. Håll drönarens strömbrytare (bild 11, pos 10) intryckt tills drönaren aktiveras och lampan på drönaren börjar blinka.
- 2. Gå till smarttelefonens inställningsmeny och anslut till WiFi UAV 5G WIFI-XXXXX.

BILD 22

- 3. Öppna startsidan i appen RX Drone.
 - 1. Hjälp
 - 2. Inställningar
 - 3. Min drönare
 - 4. WiFi-namn
 - 5. Album

6. Avspelning

BILD 23

4. Klicka på avspelningsknappen för att öppna skärmbilden för manövrering.
 1. Avsluta
 2. Låsning
 3. Håll intryckt för att starta
 4. Avancerade funktioner
 5. Indikering av batteristatus
 6. Flygningsläge
 7. Hastighet, höjd och avstånd
 8. Video
 9. Stillbild
 10. Återflygning
 11. Stopp
 12. Kamerareglage
 13. Spakvisning
 14. Vänster spak
 15. Höger spak
 16. Kartvisning och växling

BILD 24

5. Visning av avancerade funktioner

- PIP (bild i bild) – Inte tillgängligt för denna modell.
- Away point – Aktivera GPS och välj två punkter på kartan. Drönaren flyger raka vägen till angiven position.
- Multi point – Aktivera GPS och välj flera punkter på kartan. Drönaren flyger en rutt över de markerade positionerna.
- Circle – Aktivera GPS. Drönaren flyger i en cirkel centrerad runt fjärrkontrollen.
- Follow – Se till att kameran fångar dig, därefter följer drönaren dig långsamt.
- Gesture – Stå framför kameran och ta stillbilder genom att hålla upp två fingrar. Håll upp handflatan för att starta videoinspelning, upprepa för att avbryta inspelningen.
- Filter – Kamerafilter.
- PTZ – Inte tillgänglig för denna modell.
- Looking for Drone – Bekräfta drönarens position (GPS måste vara aktiverad).
- Panorama – endast horisontellt panorama är tillgängligt. Denna funktion visas endast när mobiltelefonen är ansluten till drönaren.
- Vidvinkel – denna funktion visas endast när mobiltelefonen är ansluten till drönaren.

BILD 25

FELSÖKNING

| Problem | Orsak | Åtgärd |
|---|--|---|
| Drönaren kan inte starta. | Drönarens batteri är urladdat. | Ladda batteriet. |
| | Rotorerna roterar för sakta. | För upp flyghöjdsspaken. |
| | Rotorerna roterar för sakta. | Byt ut rotorerna. |
| Drönaren går inte att styra. | Fjärrkontrollens signaler når inte drönaren. | Minska avståndet till drönaren. |
| | För hård vind. | Flyg inomhus |
| Drönaren avviker åt ena eller andra hållet. | Gyrokalibrering inte korrekt genomförd. | Upprepa trimningen. |
| | | Starta om drönaren för gyrokalibrering. |

SIKKERHETSANVISNINGER

ADVARSEL!

Følg gjeldende regler for bruk av fjernstyringsinnretninger og droner i nærheten av flyplasser, flyruter og andre anlegg.

VIKTIG!

Les disse anvisningene nøye før bruk, og ta vare på dem for eventuell fremtidig bruk.

- Produktet er ikke beregnet for personer som er yngre enn 14 år, eller for personer med noen form for funksjonsnedsettelse. Barn under 14 år skal kun bruke produktet under oppsyn av en voksen som har erfaring med bruk av denne type produkter.
- Hvis du begynner å bruke produktet, bekrefter du at du har lest, forstått og akseptert innholdet og alle vilkår i anvisningene, sikkerhetsanvisningene og ansvarsfraskrivelsene for produktet.
- Følg alle regler og forskrifter for bruk, inkludert, men ikke begrenset til, alle anvisninger og sikkerhetsanvisninger.
- Produktets rotor rotterer raskt og med stor kraft – fare for personskade. Hold trygg avstand til produktet, og ikke ta på det når det er i gang.
- Ikke bruk produktet i nærheten av flyplasser, jernbaner, veier, høye bygninger, strømledninger og lignende.
- Ikke bruk produktet i områder med elektromagnetiske forstyrrelser, for eksempel i nærheten av basestasjoner for mobiltelefoni eller radiosendere med høy effekt.
- Ikke bruk produktet i nærheten av bemannede flyfartøy.
- Ikke bruk produktet i regn, torden, tåke, snø, sterk vind, lav temperatur, støvete atmosfære, i vindhastigheter høyere enn 10 m/s eller andre krevende omstendigheter.

- Produktet er ikke vanntett. Ikke bruk produktet i nærheten av vann.
- Ikke bruk produktet nærmere dyr eller mennesker enn 10 meter.
- Fly aldri produktet utenfor synsrekkevidde.
- Ikke fly eller hovre over personer eller folkeansamlinger. Bruk aldri produktet slik at det kan skremme andre.
- Ikke bruk produktet i nærheten av lekeplasser eller andre steder der barn oppholder seg.
- Ikke bruk produktet til å følge etter eller på andre måter forstyrre kjøretøy.
- Slå aldri av produktet når det befinner seg i luften, bortsett fra i en eventuell nødsituasjon.
- Ikke bruk produktet hvis du er trøtt eller påvirket av narkotika, alkohol eller legemidler.
- Kontroller før hver gangs bruk at alle deler av produktet, inkludert motorenhet og rotor, er frie for skader, at alle forbindelser er strammet skikkelig, at alle indikatorer er riktige og at batteriet er tilstrekkelig ladet. Ikke bruk produktet hvis noen deler er skadde, løse eller mangler, eller om det ikke fungerer normalt. Hvis produktet ikke fungerer normalt, er det fare for personskade og/eller eiendomsskade.
- Prøv aldri å hindre eller blokkere produktets bevegelige deler.
- Ikke foreta endringer på produktet. Ikke bruk produktet til andre formål enn det er beregnet for.
- Ikke bruk produktet der det er forbudt å fly i henhold til lokale lover og forskrifter.
- Produktet må ikke utsettes for høy temperatur eller direkte sollys over lengre tid, det kan skade produktet og gjøre at det ikke fungerer normalt.

- Bruk kun reservedeler og tilbehør som anbefales av produsenten.
- Produktet skal aldri brukes av barn eller personer som ikke er kjent med det, eller ikke har lest disse anvisningene.
- Ikke bland gamle og nye batterier eller batterier av forskjellige typer.
- Ikke bruk deformerte, skadde eller lekkende batterier.
- Lad batteriet på god avstand fra antenner og materialer.
- Bruk aldri skadde ladekabler.
- Ikke bruk produktet i nærheten av ørene – fare for hørselsskade.
- Ikke kortslutt batterier, og ikke utsett dem for slag eller støt – eksplosjonsfare.
- Motoren blir varm når produktet er i bruk – fare for brannskade.
- Fly kun i åpne omgivelser uten hinder.
- Kontroller at GPS-signalet er sterkt.
- Ikke fly høyere enn 120 m.

BATTERILADING

- Bruk kun den medfølgende laderen. Ikke bruk laderen hvis den er skadet eller ikke fungerer normalt.
- Ikke forsøk å lade deformerte, skadde eller lekkende batterier.
- Ikke overlad batteriet. Koble laderen fra batteriet når det er fulladet.
- Ikke lad batterier i nærheten av antennebare stoffer, og ikke plasser laderen på underlag som leder elektrisitet. Forlat aldri batteriet uten oppsyn under pågående lading.



NO

- Etter bruk må du la batteriet svalne i 10–15 minutter før du lader det.
- Ladetemperatur for batteriet er mellom 0 og 40 °C.

ADVARSEL!

- **Bruk kun litiumbatterier i henhold til produsentens anvisninger, ellers er det fare for personskade og/eller eiendomsskade. Produsenten påtar seg ikke noe ansvar for eventuelle skader som oppstår som følge av feilaktig bruk.**
- **Unngå kontakt med batterivæske. Hvis du får batterivæske på huden, må du skylle umiddelbart med store mengder rent vann og vaske nøye med såpe og vann. Hvis du får batterivæske i øynene, skyll umiddelbart øynene med rent vann i minst 10 minutter og oppsøk deretter lege umiddelbart.**
- **Trekk umiddelbart ut laderens støpsel dersom laderen lukter eller låter unormalt, eller om det ryker av den.**
- **Ikke kast batterier i ild eller i en varm ovn, og ikke knus eller kutt dem mekanisk, da dette kan føre til eksplosjon.**
- **Ikke oppbevar batterier i omgivelser med ekstremt høy temperatur, dette kan føre til eksplosjon eller lekkasje av brennbar væske eller gass.**
- **Et batteri som utsettes for ekstremt lavt lufttrykk kan føre til eksplosjon eller lekkasje av brennbar væske eller gass.**

SYMBOLER

| | |
|---|--|
|  | Les bruksanvisningen. |
|  | Godkjent i henhold til gjeldende direktiver/forskrifter. |
|  | Kassert produkt skal gjenvinnes etter gjeldende forskrifter. |

TEKNISKE DATA

| | |
|------------------|-------------|
| Rekkevidde | 300 m |
| Batteriteknologi | LiPo |
| Flyvetid | 20 min |
| Mål | 34,5 x 5 cm |
| Vekt | 203 g |

Liste over fjernstyrte dronesensorer

- SPA06-003 Barometer Sensor:** Registrerer lufttrykk og gir høydekontroll.
- MPU-6887P Gyroskop:** Registrerer flyets retning og opprettholder balansen.
- RW12-A2 GNSS navigasjons- og posisjoneringsmodul:** Gir utdata for breddegrad og lengdegrad for sveiving og automatisk retur.
- Kamera:** Plassert på undersiden av dronen, brukes til innendørs posisjonering, å ta bilder og spille inn videoer.

FUNKSJONER

1. Gjestefotografering
2. Presis posisjonering
3. Foto/video
4. Automatisk retusjering
5. FPV
6. Flyvehøydelåsing
7. Styring med gester
8. 1080P piksler
9. Gjestefilming
10. Justerbart turtall
11. Banefølgende flyving
12. Énknappsstart
13. Smart bildefølgning
14. Automatisk tilbakeflyving
15. Headless-modus
16. Styring med telefonapp
17. Lengre batteritid
18. Énknappslanding
19. Videofølgning

BILDE 1

BESKRIVELSE

DRONE

1. Rotor B (rotasjon mot klokken)

2. *Rotor A (rotasjon med klokken)*
3. *Landingsstell*
4. *Kamera*
5. *Arm*
6. *Rotor B (rotasjon mot klokken)*
7. *Rotor A (rotasjon med klokken)*
8. *Deksel*
9. *Strømbryter*

BILDE 2

LAMPER

10. *Fremre ende*
11. *Blå lamper*

BILDE 3

12. *Bakende*
13. *Røde lamper*

BILDE 4

FJERNKONTROLL

14. *Hastighetsbryter*
15. *Justeringsregulering for kamera opp/ned*
16. *Trimmeknapp*
17. *Kameraknapp, hold inne for video og trykk kort for stillbilde.*

BILDE 5

18. *Geomagnetisk kalibreringsknapp*
19. *Gyrokalibreringsknapp*
20. *Strømbryter for GPS*
21. *Start/stopp-knapp Trykk én gang for start, trykk én gang for landing og hold inne for nødstop.*
22. *Styrespak*
23. *Flyvehøydespak*
24. *Strømbryter*
25. *Automatisk tilbakeflyvingsknapp (GPS-modus) og Headless-modusknapp (innendørsmodus).*

BILDE 6**MERK!**

Når fjernkontrollens batteri er utladet, avgir fjernkontrollen et lydsignal. Fly dronen tilbake og bytt deretter batteri i fjernkontrollen.

26. *Indikatorlampe stillbilde/video*
27. *Indikatorlampe for headless-modus*
28. *Indikatorlampe for tilbakeflyving*
29. *Spenningsindikatorlampe og ladeindikatorlampe*

BILDE 7

BRUK

LADING OG MONTERING AV BATTERI

Lade dronens batteri

1. Ta tak i batteriets sider og trekk det ut fra dronen (A).
2. Koble den inkluderte ladekabelen til batteriet for lading (B).
3. Koble ladekabelen til en egnet USB-port (C).

BILDE 8

MERK!

Den røde indikatorlampen lyser under lading og slukkes når batteriet er fulladet. Batteriet lades helt opp på ca. 180 minutter.

Lading av fjernkontrollens batteri

Fjernkontrollen har et innebygget 3,7 V litiumbatteri. Koble ladekabelen til fjernkontrollen for lading.

Den røde indikatorlampen lyser under lading og slukkes når batteriet er fulladet. Batteriet lades helt opp på ca. 75 minutter

BILDE 9

MONTERING AV MOBILTELEFON

1. Trekk ut mobiltelefonholderen på fjernkontrollen (A).
2. Plasser mobiltelefonen i holderen (B).

BILDE 10

PARKOBLING

1. Sett batteriet i dronen og hold strømbryteren (10) inne i minst 3 sekunder. Dronen avgir et lydsignal og landingsstell-lampen begynner å blinke.
2. Trykk på strømbryteren (24) på fjernkontrollen. Indikatorlampen på fjernkontrollen tennes. Den fremre landingsstell-lampen begynner å blinke. Når parkoblingen er fullført, begynner den bakre landingsstell-lampen å blinke.

BILDE 11

INNENDØRSMODUS

Hold GPS-knappen (bilde 6, posisjon 20) inne for å aktivere innendørsmodus. I innendørsmodus er det ikke nødvendig å utføre geomagnetisk kalibrering. Utfør gyrokalibrering, lås opp dronen og begynn å fly.

GEOMAGNETISK KALIBRERING

1. Trykk kort på knappen for geomagnetisk kalibrering (18). Fjernkontrollen avgir et lydsignal. Den fremre og den bakre landingsstell-lampen slukkes.
2. Løft dronen og snu den flere ganger horisontalt (B) til fjernkontrollen avgir et lydsignal og den blå indikatorlampen tennes.
3. Løft dronen og snu den flere ganger vertikalt (C) til fjernkontrollen avgir et lydsignal og den røde indikatorlampen begynner å blinke.

BILDE 12

GYROKALIBRERING

Trykk kort på knappen for gyrokalibrering (19). Fjernkontrollen avgir et lydsignal. Den fremre og den bakre landingsstello-lampen begynner å blinke raskt, og deretter lyser den fremre landingsstello-lampen med fast lys og den bakre blinker langsomt.

BILDE 13

GPS-FESTEPUNKT

1. Når parkoblingen er fullført, plasser dronen på en åpen flate. Hvis dronens lamper begynner å blinke, har signalet blitt brutt.
2. Etter 1 til 3 minutter avgir fjernkontrollen et lydsignal, og dronens lamper lyser uavbrutt. Nå er GPS-innstillingen klar.
3. Dronen søker nå automatisk etter GPS-signaler.

OPPLÅSING AV DRONE

Lås opp dronen ved å samtidig føre den venstre spaken helt ned til høyre og den høyre spaken helt ned til venstre. Dronens rotoror begynner å rotere. Dermed er dronen låst opp.

BILDE 14

ENKNAPPSSTART/ENKNAPPSLANDING

1. Etter opplåsing (bilde 14), trykk kort på knappen for start/landing (21). Dronen starter.

2. Trykk på knappen igjen. Dronen lander automatisk.
3. I en nødsituasjon, hold knappen inne. Dronen slås umiddelbart av og styrter.

BILDE 15**SPAKER**

Den venstre spaken, flyhøydespaken, styrer dronen oppover/ nedover og i venstresving/høyresving.

BILDE 16

Den høyre spaken, styrespaken, brukes til flyving fremover/ bakover og mot venstre/høyre.

BILDE 17**HASTIGHET**

1. Juster flyvehastigheten ved hjelp av hastighetsreguleringen (14).
2. Ett lydsignal angir lav hastighet, to lydsignaler angir middels høy hastighet og tre lydsignaler angir høy hastighet. Standardinnstilling er lav hastighet.

TRIMMING

1. Trykk kort på trimmeknappen (16) for å aktivere trimmemodus. Prøv å styre dronen med flyhøydespaken og styrespaken.

2. Hvis dronen glir mot venstre eller høyre, før spaken i motsatt retning for å stabilisere den.
3. Trykk kort på trimmeknappen igjen for å deaktivere trimmemodus.

STILLBILDER OG VIDEO

1. Trykk kort på kameraknappen (17) for å ta stillbilder.
2. Hold kameraknappen på fjernkontrollen inne for å spille inn video. Trykk på knappen igjen eller klikk på ikonet for å avbryte innspillingen. Videofilmen lagres i appen og på mobiltelefonen.
3. Hvis dronen er koblet til en mobiltelefon og det ikke er SD-kort i dronen, lagres bilder og videofilmer på mobiltelefonen.
4. Bruk justeringsreguleringen (15) for å justere bilder/video i høyden.

BILDE 18

HEADLESS-MODUS

1. Trykk på knappen for headless-modus (25). De fremre og bakre lampene blinker raskt for å vise at startretningsminnet er aktivt, slik at den retningen dronen har i startøyeblikket, lagres i dronens minne. Det innebærer at uansett hvordan dronen orienteres under flyvingen, vil den tolke flyveretningene ut fra orienteringen i startøyeblikket, og

svinge i den retningen styrespaken føres – venstresving når styrespaken føres mot venstre, høyresving når styrespaken føres mot høyre.

BILDE 19

2. Trykk på knappen for headless-modus igjen. Den blå lampen lyser med fast lys, og den røde lampen begynner å blinke langsomt. Dette angir at headless-modus er deaktivert.

AUTOMATISK TILBAKEFLYVING

1. Når knappen for automatisk tilbakeflyving (bilde 19, posisjon 25) trykkes inn, avgir fjernkontrollen et kontinuerlig lydsignal, og dronen flyr tilbake til den innstilte GPS-posisjonen.
 2. Når dronens batteri er utladet, begynner dronens fremre og bakre lamper å blinke, og dronen flyr tilbake på 20 meters høyde til innen 20 meters radius fra startpunktet. Flyvetiden er 2 til 4 minutter.
 3. Når dronens batteri er svært utladet og flyvehøyden er lavere enn 10 meter, stiger den automatisk til 10–20 meters høyde og lander deretter på bakken.
- A. Dronens posisjon
 - B. Startpunkt (mottakerposisjon)

BILDE 20

APP-BRUK

QR-koden

Skann en av QR-kodene, og last ned og installer appen RX Drone på enheten.

- A. App Store
- B. Google Play

BILDE 21

Parkobling

MERK!

Vi anbefaler å parkoble dronen med fjernkontrollen før den parkobles med smarttelefonen.

- 1. Hold dronens strømbryter (bilde 11, posisjon 10) inne til dronen er aktivert og lampen på dronen begynner å blinke.
- 2. Gå til smarttelefonens innstillingsmeny og koble til WiFi UAV 5G WIFI-XXXXX.

BILDE 22

- 3. Åpne startsidene i appen RX Drone.
 - 1. Hjelp
 - 2. Innstillinger
 - 3. Min drone
 - 4. WiFi-navn

5. Album
6. Avspilling

BILDE 23

4. Klikk på avspillingsknappen for å åpne skjermbildet for manøvrering.
 1. Avslutt
 2. Låsing
 3. Hold inne for å starte
 4. Avanserte funksjoner
 5. Indikering av batteristatus
 6. Flyvemodus
 7. Hastighet, høyde og avstand
 8. Video
 9. Stillbilde
 10. Tilbakeflyving
 11. Stopp
 12. Kameraregulering
 13. Spakevisning
 14. Venstre spak
 15. Høyre spak
 16. Kartvisning og veksling

BILDE 24

5. Visning av avanserte funksjoner

- PIP (bilde i bilde) – Ikke tilgjengelig for denne modellen.
- Away point – Aktiver GPS og velg to punkter på kartet. Dronen flyr rett til angitt posisjon.
- Multi point – Aktiver GPS og velg flere punkter på kartet. Dronen flyr i en rute over de markerte posisjonene.
- Circle – Aktiver GPS. Dronen flyr i en sirkel sentrert rundt fjernkontrollen.
- Follow – Sørg for at kameraet fanger deg, deretter følger dronen deg langsomt.
- Gesture – Stå foran kameraet og ta stillbilder ved å holde opp to fingre. Hold opp håndflaten for å starte videoinnspilling, gjenta for å stoppe innspillingen.
- Filter – Kamerafilter.
- PTZ – Ikke tilgjengelig for denne modellen.
- Looking for Drone – Bekrefte dronens posisjon (GPS må være aktivert).
- Panoramic – kun "Horizontal Panorama" er tilgjengelig. Funksjonen vises kun dersom en mobiltelefon er tilkoblet dronen.
- Fisheye – Funksjonen vises kun dersom en mobiltelefon er tilkoblet dronen.

FEILSØKING

| Problem | Årsak | Tiltak |
|-----------------------------------|---|--|
| Dronen kan ikke starte. | Dronens batteri er utladet. | Lad batteriet. |
| | Rotorene roterer for sakte. | Før flyhøydespaken oppover. |
| | Rotorene roterer for sakte. | Bytt ut rotorene. |
| Det er ikke mulig å styre dronen. | Fjernkontrollens signaler når ikke dronen. | Reduser avstanden til dronen. |
| | For sterk vind. | Fly innendørs |
| Dronen glir i en retning. | Gyrokalibreringen er ikke riktig gjennomført. | Gjenta trimmingen. |
| | | Starte dronen på nytt for gyrokalibrering. |

SIKKERHEDSANVISNINGER

ADVARSEL!

Følg gældende regler for brug af fjernbetjeningsenheder og droner i nærheden af lufthavne, flyruter og andre anlæg.

VIGTIGT!

Læs disse anvisninger omhyggeligt før brug, og gem dem til senere brug.

- Produktet er ikke beregnet til personer under 14 år eller til personer med nogen form for funktionsnedsættelse. Børn under 14 år må kun bruge produktet under overvågning af en voksen med erfaring i brug af denne type produkter.
- Når du begynder at bruge produktet, bekræfter du, at du har læst, forstået og accepteret indholdet og alle vilkår i instruktionerne, sikkerhedsanvisningerne og ansvarsfraskrivelserne for produktet.
- Følg alle regler og forskrifter for brug, herunder, men ikke begrænset til, alle anvisninger og sikkerhedsinstruktioner.
- Produktets rotor rotterer hurtigt og med stor kraft – fare for personskader. Hold dig på sikker afstand af produktet, og rør det ikke, når det er i gang.
- Brug ikke produktet i nærheden af lufthavne, jernbaner, veje, høje bygninger, elledninger og lignende.
- Brug ikke produktet i områder med elektromagnetiske forstyrrelser, fx i nærheden af basisstationer for mobiltelefoni eller radiosendere med høj effekt.
- Brug ikke produktet i nærheden af bemandede flyfartøjer.
- Brug ikke produktet i regn, torden, tåge, sne, stærk vind, lav temperatur, støvet atmosfære, ved en vindhastighed på mere end 10 m/s eller under andre krævende forhold.

- Produktet er ikke vandtæt. Brug ikke produktet i nærheden af vand.
- Brug ikke produktet tættere på dyr eller personer end 10 meter.
- Lad aldrig produktet flyve uden for synsvidde.
- Flyv eller svæv ikke over personer eller folkeforsamlinger. Brug aldrig produktet på en sådan måde, at det kan skræmme andre.
- Brug ikke produktet i nærheden af legepladser eller andre steder, hvor der opholder sig børn.
- Brug ikke produktet til at følge eller på anden måde forstyrre køretøjer.
- Sluk aldrig for produktet, når det befinder sig i luften, undtagen i nødstilfælde.
- Brug aldrig produktet, hvis du er træt eller påvirket af stoffer, alkohol eller medicin.
- Kontroller før brug, at alle dele af produktet, herunder motorenheden og rotererne, er fri for skader, at alle skruer er spændt godt fast, at alle indikationer er korrekte, og at batteriet er tilstrækkeligt opladet. Brug ikke produktet, hvis dele er beskadigede, løse eller mangler, eller hvis det ikke fungerer normalt. Hvis produktet ikke fungerer normalt, er der risiko for personskade og/eller materielle skader.
- Forsøg aldrig at bremse eller blokere produktets bevægelige dele.
- Foretag aldrig nogen form for ændringer af produktet. Brug ikke produktet til andre formål end det, det er beregnet til.
- Brug ikke produktet i områder, hvor det er forbudt at flyve i henhold til lokale love og bestemmelser.
- Udsæt ikke produktet for høj temperatur eller direkte sollys i længere tid, da det kan beskadige produktet og gøre, at det ikke fungerer normalt.

- Brug kun reservedele og tilbehør, der er anbefalet af producenten.
- Lad aldrig børn eller personer, der ikke kender produktet eller denne vejledning, bruge det.
- Bland ikke gamle og nye batterier eller batterier af forskellige typer.
- Brug ikke deformerede, beskadigede eller lækkende batterier.
- Oplad batterierne på afstand fra antændelige materialer.
- Brug aldrig beskadigede ladekabler.
- Brug ikke produktet i nærheden af ørerne – risiko for høreskader.
- Kortslut ikke batterier, eller udsæt dem ikke for slag eller stød – eksplosionsfare.
- Motoren bliver varm, når produktet bruges – risiko for forbrændinger.
- Flyv kun i et åbent miljø uden forhindringer.
- Kontroller, at GPS-signalet er stærkt.
- Flyv ikke højere end 120 m.

BATTERIOPLADNING



- Brug kun den medfølgende oplader. Brug ikke opladeren, hvis den er beskadiget eller ikke fungerer normalt.
- Forsøg ikke at oplade deformerede, beskadigede eller lækkende batterier.
- Oplad ikke batteriet i for lang tid. Frakobl opladeren fra batteriet, når det er fuldt opladet.
- Oplad ikke batterier i nærheden af antændelige stoffer, og placer ikke opladeren på et elektrisk ledende underlag. Efterlad aldrig batteriet uden opsyn under opladning.

- Lad batteriet køle af i 10-15 minutter efter brug, før det oplades.
- Batteriets opladningstemperatur er mellem 0 og 40 °C.

ADVARSEL!

- **Brug kun litiumbatterier i overensstemmelse med producentens anvisninger, ellers er der risiko for personskade og/eller materielle skader. Producenten påtager sig intet ansvar for skader som følge af forkert brug.**
- **Undgå kontakt med batterivæske. Hvis du får batterivæske på huden, skal du straks skylle med rigeligt rent vand og vaske grundigt med sæbe og vand. Skyl straks øjnene med rent vand i mindst 10 minutter, hvis du får batterivæske i øjnene, og søg lægehjælp med det samme.**
- **Træk straks opladerens stik ud, hvis den lugter eller lyder unormalt, eller hvis det ryger fra den.**
- **Batterier må ikke smides i ild eller i en varm ovn, og de må ikke knuses eller skæres over mekanisk, da det kan resultere i en eksplosion.**
- **Efterlad ikke batterierne i omgivelser med ekstremt høje temperaturer - det kan resultere i en eksplosion eller udslip af brandfarlig væske eller gas.**
- **Et batteri, der udsættes for ekstremt lavt lufttryk, kan resultere i en eksplosion eller udslip af brandfarlig væske eller gas.**

SYMBOLER

| | |
|---|--|
|  | Læs brugsanvisningen. |
|  | Godkendt i henhold til gældende direktiver/ forordninger. |
|  | Produktet skal bortskaffes i henhold til gældende regler. |

TEKNISKE DATA

| | |
|------------------|-------------|
| Rækkevidde | 300 m |
| Batteriteknologi | LiPo |
| Flyvetid | 20 min |
| Dimensioner | 34,5 x 5 cm |
| Vægt | 203 g |

Liste over sensorer til fjernstyret drone

1. SPA06-003 Barometersensor: Registrerer lufttryk og giver højdekontrol.
2. MPU-6887P Gyroscope: Registrerer flyets retning og holder balancen.
3. RW12-A2 GNSS-navigations- og positioneringsmodul: Giver output af bredde- og længdegrader til svæveflyvning og automatisk tilbagevenden.
4. Kamera: Placeret forrest i bunden af dronen, bruges til indendørs positionering, til at tage billeder og optage videoer.

FUNKTIONER

1. Fotografering af gestus
2. Præcis positionering
3. Foto/video
4. Automatisk retouchering
5. FPV
6. Flyvehøjdeindstilling
7. Gestusstyring
8. 1080P pixel
9. Gestusfilmning
10. Justerbar hastighed
11. Flyvning følgende en bane
12. Enknapsstart
13. Smart billedfølgning
14. Automatisk tilbageflyvning
15. Headless tilstand
16. Styring med mobilapp
17. Længere batterilevetid
18. Enknapslanding
19. Videofølgning

FIGUR 1

BESKRIVELSE

DRONE

1. Rotor B (rotation mod uret)
2. Rotor A (rotation med uret)
3. Landingsstel
4. Kamera
5. Arm
6. Rotor B (rotation mod uret)
7. Rotor A (rotation med uret)
8. Dæksel
9. Afbrydere

FIGUR 2

LAMPER

10. Forende
11. Blå lamper

FIGUR 3

12. Bagende
13. Røde lamper

FIGUR 4

FJERNBETJENING

14. Hastighedsregulering

15. *Justeringsregulering af kamera op/ned*
16. *Trimningsknap*
17. *Kameraknap, tryk og hold for video og kort tryk for stillbillede.*

FIGUR 5

18. *Knap til geomagnetisk kalibrering*
19. *Knap til gyrokalibrering*
20. *Afbryder til GPS*
21. *Start/stop-knap. Tryk en gang for start, tryk en gang for landing, og tryk og hold for nødstop.*
22. *Styrepind*
23. *Flyvehøjdepind*
24. *Afbrydere*
25. *Knap til automatisk tilbageflyvning (GPS-tilstand) og knap til Headless tilstand (indendørs tilstand).*

FIGUR 6

OBS!

Når fjernbetjeningens batteri er afladet, afgiver fjernbetjeningen et lydsignal. Flyv dronen tilbage, og skift derefter batteriet i fjernbetjeningen.

26. *Indikatorlampe for stillbillede/video*
27. *Indikatorlampe for headless tilstand*
28. *Indikatorlampe for tilbageflyvning*
29. *Indikatorlampe for spænding og indikatorlampe for opladning*

FIGUR 7

HÅNDBTERING

OPLADNING OG MONTERING AF BATTERIET

Opladning af dronens batteri

1. Tag fat om batteriets sider, og træk det ud af dronen (A).
2. Tilslut det medfølgende ladekabel til batteriet til opladning (B).
3. Tilslut ladekablet til den egnede USB-port (C).

FIGUR 8

OBS!

Den røde indikatorlampe lyser under opladningen og slukkes, når batteriet er fuldt opladet. Fuld opladningstid er cirka 180 minutter.

Opladning af fjernbetjeningens batteri

Fjernbetjeningen har et indbygget 3,7 V litiumbatteri. Tilslut ladekablet til fjernbetjeningen for at oplade.

Den røde indikatorlampe lyser under opladningen og slukkes, når batteriet er fuldt opladet. Fuld opladningstid er cirka 75 minutter

FIGUR 9

MONTERING AF EN MOBILTELEFON

1. Træk mobiltelefonholderen ud af fjernbetjeningen (A).
2. Sæt mobiltelefonen i holderen (B).

FIGUR 10

PARRING

1. Sæt batteriet i dronen, og afbryderen (10) inde i mindst 3 sekunder. Dronen afgiver et lydsignal, og landingsstellets lampe begynder at blinke.
2. Tryk på afbryderen (24) på fjernbetjeningen. Indikatorlampen på fjernbetjeningen tændes. Landingsstellets forreste lampe begynder at blinke. Når parringen er færdig, begynder landingsstellets bagerste lampe at blinke.

FIGUR 11

INDENDØRS TILSTAND

Tryk på GPS-knappen (figur 6, pos. 20) og hold den nede for at aktivere indendørs tilstand. I indendørs tilstand er det ikke nødvendigt at udføre geomagnetisk kalibrering. Udfør gyrokalibrering, lås dronen op, og begynd at flyve.

GEOMAGNETISK KALIBRERING

1. Tryk kortvarigt på knappen til geomagnetisk kalibrering (18). Fjernbetjeningen afgiver et lydsignal. Landingsstellets forreste og bagerste lamper slukkes.
2. Løft dronen op, og drej den vandret flere gange (B), indtil fjernbetjeningen afgiver et lydsignal, og den blå indikatorlampe tændes.

3. Løft dronen op, og drej den lodret flere gange (C), indtil fjernbetjeningen afgiver et lydsignal, og den røde indikatorlampe begynder at blinke.

FIGUR 12

GYROKALIBRERING

Tryk kortvarigt på knappen for gyrokalibrering (19). Fjernbetjeningen afgiver et lydsignal. Landingsstellets forreste og bageste lys begynder at blinke hurtigt, så lyser landingsstellets forreste lampe konstant, og den bageste blinker langsomt.

FIGUR 13

GPS-FIKSPUNKT

1. Når parringen er færdig, skal du anbringe dronen i en åben overflade. Hvis dronens lamper begynder at blinke, er signalet blevet afbrudt.
2. Efter 1 til 3 minutter afgiver fjernbetjeningen et lydsignal, og dronens lamper lyser konstant. Dermed er GPS-indstillingen klar.
3. Dronen søger nu automatisk efter GPS-signaler.

OPLÅSNING AF DRONER

For at låse dronen op skal du samtidig føre den venstre pind så langt som muligt mod højre og den højre pind så langt som muligt mod venstre. Dronens rotorere begynder at rotere. Dermed er dronen oplåst.

FIGUR 14

ENKNAPSSTART/ENKNAPSLANDING

1. Når du har låst op (figur 14), skal du trykke kort på start-/landingsknappen (21). Dronen starter.
2. Tryk på knappen igen. Dronen lander automatisk.
3. I en nødsituation skal du holde knappen nede. Dronen slukkes med det samme og styrter ned.

FIGUR 15

PILE

Den venstre pind, flyvehøjdepinden, styrer dronen opad/nedad og højre-/venstresving.

FIGUR 16

Den højre pind, styrepinden, bruges til at flyve forlæns/baglæns og til højre/venstre

FIGUR 17

HASTIGHED

1. Juster flyvehastigheden ved hjælp af hastighedsreguleringen (14).
2. Et lydsignal indikerer lav hastighed, to lydsignaler indikerer middelhøj hastighed og tre lydsignaler indikerer høj hastighed. Standardindstillingen er lav hastighed.

TRIMNING

1. Tryk kortvarigt på trimningsknappen (16) for at aktivere trimningsfunktionen. Prøv at styre dronen med flyvehøjdepinden og styrepinden.
2. Hvis dronen afviger til venstre eller højre, skal du føre pinden i den anden retning for at stabilisere den.
3. Tryk kortvarigt igen på trimningsknappen for at deaktivere trimningsfunktionen.

STILLBILLEDER OG VIDEO

1. Tryk kortvarigt på kameraknappen (17) for at tage stillbilleder.
2. Tryk på kameraknappen på fjernbetjeningen og hold den nede for at optage video. Tryk på knappen igen, eller klik på ikonet for at afbryde optagelsen. Videofilmen gemmes i appen og på mobiltelefonen.
3. Hvis dronen er tilsluttet en mobiltelefon, og der ikke er noget SD-kort i dronen, gemmes fotos og videofilm på mobiltelefonen.
4. Brug justeringsregulatoren (15) til at justere billedet/ videoen i højden.

FIGUR 18

HEADLESS TILSTAND

1. Tryk på knappen til headless tilstand (25). De forreste og bagerste lamper blinker hurtigt for at vise, at startretningshukommelsen er aktiv, så den orientering, dronen har i startøjeblikket, lagres i dronens hukommelse. Det betyder, at uanset hvordan dronen roteres under flyvningen, vil den tolke flyveretningen ud fra orienteringen i startøjeblikket og dreje i den retning, styrespind føres – venstresving, når styrepinden føres til venstre, højresving, når styrepinden føres til højre.

FIGUR 19

2. Tryk på knappen til headless tilstand igen. Den blå lampe lyser konstant, og den røde lampe begynder at blinke langsomt. Det angiver, at headless tilstanden er deaktiveret.

AUTOMATISK TILBAGEFLYVNING

1. Når der trykkes på knappen for automatisk tilbageflyvning (figur 19, pos. 25), afgiver fjernbetjeningen et kontinuerligt lydsignal, og dronen flyver tilbage til den indstillede GPS-position.
2. Når dronens batteri er afladet, begynder dronens forreste og bagerste lygter at blinke, og dronen flyver tilbage i 20 meter højde til inden for 20 meters radius fra startpunktet. Flyvetiden er 2 til 4 minutter.
3. Når dronens batteri er stærkt afladet, og flyvehøjden er lavere end 10 meter, stiger den automatisk til 10 til 20

meters højde og lander derefter på jorden.

- A. Dronens position
- B. Startpunkt (modtagerposition)

FIGUR 20

APP-BRUG

QR-koden

Scan en af QR-koderne, og download og installer appen RX Drone på din enhed.

- A. APP Store
- B. Google Play

FIGUR 21

Parring

OBS!

Vi anbefaler, at du parrer dronen med fjernbetjeningen, før du parrer den med din smartphone.

1. Tryk på dronens afbryder (figur 11, pos. 10), og hold den nede, indtil dronen aktiveres, og lampen på dronen begynder at blinke.
2. Gå til din smartphones indstillingsmenu, og tilslut til WiFi UAV 5G WIFI-XXXXX.

FIGUR 22

3. Åbn startside i appen RX Drone.

1. Hjælp
2. Indstillinger
3. Min drone
4. WiFi-navn
5. Album
6. Afspilning

FIGUR 23

4. Klik på afspilningsknappen for at åbne manøvrerskærmen.

5. Afslut
6. Låsning
7. Tryk og hold den nede for at starte
8. Avancerede funktioner
9. Indikation af batteristatus
10. Flyningstilstand
11. Hastighed, højde og afstand
12. Video
13. Stillbillede
14. Tilbageflyvning
15. Stop
16. Kameraregulering
17. Visning af pind
18. Venstre pind
19. Højre pind

20. Kortvisning og skift

FIGUR 24

5. Visning af avancerede funktioner
 - PIP (billede i billede) – Ikke tilgængelig for denne model.
 - Away point – Aktiver GPS, og vælg to punkter på kortet. Dronen flyver den lige vej til den angivne position.
 - Multi point – Aktiver GPS, og vælg flere punkter på kortet. Dronen flyver en rute over de markerede positioner.
 - Circle – Aktiver GPS. Dronen flyver i en cirkel centreret omkring fjernbetjeningen.
 - Follow – Sørg for, at kameraet fanger dig, derefter følger dronen dig langsomt.
 - Gesture – Stå foran kameraet, og tag stillbilleder ved at holde to fingre op. Hold håndfladen oppe for at starte videooptagelse, gentag for at stoppe optagelsen.
 - Filter – Kamerafilter.
 - PTZ – Ikke tilgængelig for denne model.
 - Looking for Drone – Bekræft dronens position (GPS skal være aktiveret).
 - Panorama – kun vandret panorama er tilgængeligt. Denne funktion vises kun, når mobiltelefonen er forbundet med dronen.
 - Vidvinkel – denne funktion vises kun, når mobiltelefonen er forbundet med dronen.

FIGUR 25

FEJLFINDING

| Problem | Årsag | Tiltag |
|--|---|--|
| Dronen kan ikke starte. | Dronens batteri er afladet. | Oplad batteriet. |
| | Rotorerne roterer for langsomt. | Før flyvehøjdepinden opad. |
| | Rotorerne roterer for langsomt. | Udskift rotorerne. |
| Dronen kan ikke styres. | Fjernbetjeningens signaler når ikke til dronen. | Mindsk afstanden til dronen. |
| | For stærk vind. | Flyv indendørs |
| Dronen forlader den ene eller den anden retning. | Gyrokalibrering ikke gennemført korrekt. | Gentag trimningen. |
| | | Start igen dronen for gyrokalibrering. |

ZASADY BEZPIECZEŃSTWA

OSTRZEŻENIE!

Przestrzegaj obowiązujących przepisów dotyczących używania urządzeń zdalnego sterowania i dronów w pobliżu tras lotów oraz lotnisk i innych obiektów.

WAŻNE!

Przed użyciem dokładnie zapoznaj się z niniejszą instrukcją i zachowaj ją na przyszłość.

- Produkt nie jest przeznaczony dla osób poniżej 14. roku życia ani z jakimkolwiek rodzajem niepełnosprawności. Dzieci poniżej 14. roku życia mogą używać produktu wyłącznie pod nadzorem osoby dorosłej, która ma doświadczenie w obsłudze tego typu produktów.
- Rozpoczęcie korzystania z produktu stanowi potwierdzenie przeczytania, zrozumienia oraz zaakceptowania treści i wszystkich odnoszących się do niego warunków instrukcji, zasad bezpieczeństwa i zastrzeżeń.
- Przestrzegaj wszystkich zasad i przepisów dotyczących użytkowania, między innymi wszystkich instrukcji i zasad bezpieczeństwa.
- Wirniki produktu obracają się szybko i z dużą siłą, co powoduje ryzyko obrażeń ciała. Zachowaj bezpieczną odległość od produktu i nie dotykaj go podczas pracy.
- Nie używaj produktu w pobliżu lotnisk, linii kolejowych, dróg, wysokich budynków, linii energetycznych itp.
- Nie używaj produktu w obszarach zakłóceń elektromagnetycznych, na przykład w pobliżu stacji bazowych telefonii komórkowej lub nadajników radiowych o dużej mocy.
- Nie używaj produktu w pobliżu załogowych statków powietrznych.

- Nie używaj produktu w przypadku deszczu, burzy, mgły, śniegu, silnego wiatru, niskiej temperatury, zapylonego powietrza, prędkości wiatru powyżej 10 m/s lub w innych wymagających warunkach.
- Produkt nie jest wodoodporny. Nie używaj produktu w pobliżu wody.
- Nie używaj produktu w odległości mniejszej niż 10 metrów od zwierząt lub ludzi.
- Nie lataj produktem poza zasięgiem wzroku.
- Nie lataj produktem nad pojedynczymi osobami lub zbiorowiskami. Nie używaj produktu w sposób, który może przestraszyć innych.
- Nie używaj produktu w pobliżu placów zabaw lub innych miejsc przebywania dzieci.
- Nie używaj produktu do śledzenia pojazdów lub zakłócania ich jazdy w inny sposób.
- Nie wyłączaj produktu, gdy znajduje się w powietrzu z wyjątkiem sytuacji awaryjnych.
- Nigdy nie używaj produktu w stanie zmęczenia ani pod wpływem narkotyków, alkoholu lub leków.
- Przed każdym użyciem sprawdź, czy wszystkie części produktu, w tym moduł silnika i wirniki, nie są uszkodzone, czy wszystkie połączenia są mocno dokręcone, czy wszystkie wskaźniki są prawidłowe oraz czy akumulator jest wystarczająco naładowany. Nie używaj produktu, jeśli jego części są uszkodzone, poluzowane, brakuje ich lub jeśli nie działa normalnie. W takim wypadku istnieje ryzyko obrażeń ciała i/lub szkód materialnych.
- Nigdy nie próbuj hamować ani blokować ruchomych części produktu.
- Nigdy nie modyfikuj produktu. Nie używaj produktu do innych celów niż zgodne z przeznaczeniem.

- Nie używaj produktu w miejscach, gdzie zgodnie z lokalnymi przepisami latanie jest zabronione.
- Nie narażaj produktu na długotrwałe działanie wysokiej temperatury lub bezpośredniego światła słonecznego. Może to spowodować uszkodzenie produktu i uniemożliwić jego normalne działanie.
- Korzystaj wyłącznie z części zamiennych i akcesoriów zalecanych przez producenta.
- Nigdy nie pozwól używać urządzenia dzieciom ani osobom, które nie znają produktu ani nie zapoznały się z niniejszą instrukcją.
- Nie łącz starych i nowych akumulatorów ani akumulatorów różnego typu.
- Nie używaj zdeformowanych, uszkodzonych ani ciekących akumulatorów.
- Ładuj akumulatory z daleka od materiałów łatwopalnych.
- Nigdy nie używaj uszkodzonych przewodów ładujących.
- Ze względu na ryzyko uszkodzenia słuchu nie używaj produktu w pobliżu uszu.
- Nie doprowadzaj do zwarcia akumulatorów i nie narażaj ich na uderzenia lub wstrząsy ze względu na ryzyko wybuchu.
- Silnik nagrzewa się podczas pracy produktu, co stwarza ryzyko oparzeń.
- Lataj wyłącznie na otwartej przestrzeni, gdzie nie ma żadnych przeszkód.
- Sprawdź, czy sygnał GPS jest silny.
- Nie lataj wyżej niż 120 m.

ŁADOWANIE AKUMULATORA

- Używaj wyłącznie załączonej ładowarki. Nie używaj ładowarki, jeśli jest uszkodzona lub nie działa prawidłowo.



- Nie ładuj zdeformowanych, uszkodzonych lub ciekących akumulatorów.
- Nie przeładuj akumulatora. Po całkowitym naładowaniu odłącz ładowarkę od akumulatora.
- Nie ładuj akumulatorów w pobliżu materiałów palnych i nie umieszczaj ładowarki na podłożach przewodzących prąd. Nigdy nie pozostawiaj akumulatora bez nadzoru w czasie ładowania.
- Po użyciu odczekaj ok. 10–15 minut, aż akumulator ostygnie przed ładowaniem.
- Temperatura ładowania akumulatora wynosi od 0 do 40°C.

OSTRZEŻENIE!

- **Akumulatorów litowych należy używać wyłącznie według instrukcji producenta. W przeciwnym razie istnieje ryzyko obrażeń ciała i/lub szkód materialnych. Producent nie ponosi odpowiedzialności za ewentualne szkody powstałe na skutek nieprawidłowego użycia produktu.**
- **Unikaj kontaktu z płynem z akumulatora. Jeżeli płyn z akumulatora przedostanie się na skórę, natychmiast przemyj to miejsce dużą ilością czystej wody i umyj je dokładnie wodą z mydłem. Jeżeli płyn z akumulatora/baterii dostanie się do oczu, natychmiast przemywaj je czystą wodą przez co najmniej 10 minut i niezwłocznie skontaktuj się z lekarzem.**
- **Natychmiast odłącz ładowarkę, jeśli wydobywa się z niej dym lub nietypowy zapach czy dźwięk.**
- **Nie wrzucaj baterii do ognia ani gorącego piekarnika, nie zgniataj ich ani nie przecinaj mechanicznie, gdyż może to doprowadzić do wybuchu.**

- Nie pozostawiaj baterii w otoczeniu, w którym panuje bardzo wysoka temperatura, gdyż może to spowodować wybuch lub wyciek łatwopalnej cieczy lub gazu.
- Poddanie akumulatora działaniu bardzo niskiego ciśnienia powietrza może spowodować wybuch lub wyciek łatwopalnej cieczy lub gazu.

SYMBOLE

| | |
|---|--|
|  | Przeczytaj instrukcję obsługi. |
|  | Zatwierdzona zgodność z obowiązującymi dyrektywami/rozporządzeniami. |
|  | Zużyty produkt należy oddać do utylizacji, postępując zgodnie z obowiązującymi przepisami. |

DANE TECHNICZNE

| | |
|--------------------|-------------------|
| Zasięg | 300 m |
| Rodzaj akumulatora | Litowo-polimerowy |
| Czas lotu | 20 min |
| Wymiary | 34,5 x 5 cm |
| Masa | 203 g |

Lista czujników dronów zdalnie sterowanych

1. **SPA06-003 Czujnik barometru:** Mierzy ciśnienie powietrza i umożliwia kontrolę wysokości.
2. **MPU-6887P Gyroscope:** Wykrywa kierunek lotu samolotu i utrzymuje jego równowagę.

3. Moduł nawigacji i pozycjonowania GNSS RW12-A2:

Dostarcza dane o szerokości i długości geograficznej do zawisu i automatycznego powrotu.

4. Kamera: Znajduje się w przedniej dolnej części drona i służy do pozycjonowania wewnątrz pomieszczeń, robienia zdjęć i nagrywania filmów**FUNKCJE**

1. Fotografowanie gestów
2. Precyzyjne pozycjonowanie
3. Zdjęcie/wideo
4. Automatyczny retusz
5. FPV
6. Utrzymywanie wysokości lotu
7. Sterowanie gestami
8. 1080P px
9. Nagrywanie gestów
10. Regulacja prędkości obrotowej
11. Lot po torze
12. Start jednym przyciskiem
13. Inteligentne śledzenie obrazu
14. Automatyczny powrót
15. Tryb headless
16. Sterowanie za pomocą aplikacji na telefon
17. Dłuższy czas pracy akumulatora
18. Lądowanie jednym przyciskiem
19. Śledzenie wideo

RYS. 1**OPIS****DRON**

1. *Wirnik B (obroty w lewo)*
2. *Wirnik A (obroty w prawo)*
3. *Nóżka do lądowania*
4. *Aparat*
5. *Ramię*
6. *Wirnik B (obroty w lewo)*
7. *Wirnik A (obroty w prawo)*
8. *Obudowa*
9. *Przetącznik*

RYS. 2**LAMPKI**

10. *Przód*
11. *Niebieskie lampki*

RYS. 3

12. *Tył*
13. *Czerwone lampki*

RYS. 4

PILOT ZDALNEGO STEROWANIA

14. *Pokrętło regulacji prędkości*
15. *Pokrętło regulacji aparatu (góra/dół)*
16. *Przycisk trymowania*
17. *Przycisk aparatu (naciśnij i przytrzymaj, aby nakręcić film; naciśnij krótko, aby zrobić zdjęcie).*

RYS. 5

18. *Przycisk kalibracji geomagnetycznej*
19. *Przycisk kalibracji żyroskopu*
20. *Przełącznik GPS*
21. *Przycisk start/stop (naciśnij raz, aby wystartować; naciśnij raz, aby wylądować; przytrzymaj, aby zatrzymać się awaryjnie).*
22. *Dźwignia sterująca*
23. *Dźwignia wysokości lotu*
24. *Przełącznik*
25. *Przycisk automatycznego powrotu (tryb GPS) i przycisk trybu headless (tryb wewnętrzny).*

RYS. 6

UWAGA!

Pilot emituje sygnał dźwiękowy, gdy bateria jest rozładowana. Zawróć dronem i wymień baterię w pilocie.

26. *Lampka kontrolna zdjęcia/wideo*
27. *Lampka kontrolna trybu headless*
28. *Lampka kontrolna powrotu*

29. Lampka kontrolna napięcia i ładowania

RYS. 7

OBSŁUGA

ŁADOWANIE I MONTAŻ AKUMULATORA

Ładowanie akumulatora drona

1. Chwyć akumulator za boki i wyciągnij go z drona (A).
2. Podłącz dołączony przewód ładujący do akumulatora w celu naładowania (B).
3. Podłącz przewód ładujący do odpowiedniego portu USB (C).

RYS. 8

UWAGA!

Czerwona lampka kontrolna świeci w trakcie ładowania i gaśnie, gdy akumulator jest w pełni naładowany. Czas pełnego naładowania wynosi około 180 minut.

Ładowanie akumulatora pilota

Pilot ma wbudowany akumulator litowy 3,7 V. Podłącz przewód ładujący do pilota w celu naładowania.

Czerwona lampka kontrolna świeci w trakcie ładowania i gaśnie, gdy akumulator jest w pełni naładowany. Czas pełnego naładowania wynosi około 75 minut.

RYS. 9

MONTAŻ TELEFONU KOMÓRKOWEGO

1. Wyciągnij uchwyt na telefon komórkowy na pilocie (A).
2. Umieść telefon komórkowy w uchwycie (B).

RYS. 10

PAROWANIE

1. Włóż akumulator do drona i przytrzymaj przełącznik (10) przez co najmniej 3 sekundy. Dron wydaje sygnał dźwiękowy, a lampka nóżki lądowania zaczyna migać.
2. Naciśnij przełącznik (24) na pilocie. Zapala się lampka kontrolna pilota. Lampka przedniej nóżki lądowania zaczyna migać. Po zakończeniu parowania zaczyna migać lampka tylnej nóżki lądowania.

RYS. 11

TRYB WEWNĘTRZNY

Naciśnij i przytrzymaj przycisk GPS (rys. 6, poz. 20), aby włączyć tryb wewnętrzny. W trybie wewnętrznym przeprowadzenie kalibracji geomagnetycznej nie jest konieczne. Wykonaj kalibrację żyroskopu, odblokuj dron i zacznij lot.

KALIBRACJA GEOMAGNETYCZNA

1. Krótco naciśnij przycisk kalibracji geomagnetycznej (18). Pilot emituje sygnał dźwiękowy. Lampki przedniej i tylnej

- nóżki do lądowania gasną.
2. Podnieś dron i obróć go kilka razy w położeniu poziomym (B), aż pilot wyemituje sygnał dźwiękowy i zapali się niebieska lampka kontrolna.
 3. Podnieś dron i obróć go kilka razy w położeniu pionowym (C), aż pilot wyemituje sygnał dźwiękowy, a czerwona lampka kontrolna zacznie migać.

RYS. 12**KALIBRACJA ŻYROSKOPU**

Krótko naciśnij przycisk kalibracji żyroskopu (19). Pilot emituje sygnał dźwiękowy. Lampki przedniej i tylnej nóżki do lądowania zaczynają szybko migać, następnie lampka przedniej świeci światłem ciągłym, a tylnej miga powoli.

RYS. 13**STAŁY PUNKT GPS**

1. Po zakończeniu parowania umieść dron w otwartej przestrzeni. Jeśli lampki drona zaczną migać, sygnał został zerwany.
2. Po 1–3 minutach pilot emituje sygnał dźwiękowy, a lampki drona świecą światłem stałym. Ustawianie GPS zostało ukończone.
3. Dron wyszukuje automatycznie sygnały GPS.

ODBLOKOWANIE DRONA

Odblokuj dron, przesuwając jednocześnie lewą dźwignię w prawy dolny róg i prawą w lewy dolny róg. Wirniki drona zaczynają się obracać. Dron jest odblokowany.

RYS. 14

START/LĄDOWANIE JEDNYM PRZYCISKIEM

1. Po odblokowaniu (rys. 14) naciśnij krótko przycisk startu/lądowania (21). Dron startuje.
2. Naciśnij przycisk ponownie. Dron ląduje automatycznie.
3. W sytuacji awaryjnej naciśnij i przytrzymaj przycisk. Dron natychmiast się wyłącza i spada na ziemię.

RYS. 15

DŹWIGNIE

Lewa dźwignia (wysokości lotu) służy do sterowania dronem w górę/dół oraz podczas skrętu w prawo/lewo.

RYS. 16

Prawa dźwignia (sterująca) służy do lotu do przodu/tyłu oraz w prawo/lewo.

RYS. 17

PRĘDKOŚĆ

1. Dostosuj prędkość lotu za pomocą pokrętła (14).
2. Jeden sygnał dźwiękowy oznacza niską prędkość, dwa średnią, a trzy dużą. Ustawienie domyślne to niska prędkość.

TRYMOWANIE

1. Krótco naciśnij przycisk (16), aby włączyć tryb trymowania. Wypróbuj sterowanie dronem za pomocą dźwigni wysokości lotu i sterującej.
2. Jeśli dron zbacza w prawo lub w lewo, przesunij dźwignię w przeciwnym kierunku, aby go ustabilizować.
3. Ponownie naciśnij krótko przycisk, aby dezaktywować tryb trymowania.

ZDJĘCIA I WIDEO

1. Naciśnij krótko przycisk aparatu (17), aby zrobić zdjęcie.
2. Naciśnij i przytrzymaj przycisk aparatu na pilocie, aby nagrać film. Naciśnij przycisk ponownie lub kliknij ikonę, aby zakończyć nagrywanie. Film jest zapisywany w aplikacji na telefonie.
3. Jeśli dron jest podłączony do telefonu komórkowego i nie ma w nim karty SD, zdjęcia i filmy zapisują się na telefonie komórkowym.
4. Użyj pokrętła regulacji (15), aby ustawić zdjęcie/film w pionie.

TRYB HEADLESS

1. Naciśnij przycisk trybu headless (25). Lampki przednie i tylne szybko migają, co oznacza, że pamięć kierunku startu jest aktywna, dzięki czemu zapisuje się początkowa orientacja drona. Oznacza to, że niezależnie od tego, jak dron obróci się podczas lotu, będzie interpretować kierunki pod względem ustawienia, w jakim znajdował się w momencie startu i skręcał w tę stronę, w którą zostanie przesunięta dźwignia sterowana – skręt w lewo po przesunięciu dźwigni w lewo, skręt w prawo po przesunięciu dźwigni w prawo.

RYS. 19

2. Naciśnij ponownie przycisk trybu headless. Niebieska lampka świeci światłem stałym, a czerwona zaczyna powoli migać. Oznacza to, że tryb headless jest wyłączony.

AUTOMATYCZNY POWRÓT

1. Po naciśnięciu przycisku automatycznego powrotu (rys. 19, poz. 25) pilot emituje ciągły sygnał dźwiękowy, a dron leci z powrotem do ustawionej pozycji GPS.
2. Gdy akumulator drona się rozładuje, przednie i tylne lampki zaczynają migać, a urządzenie leci z powrotem na wysokości 20 m w promieniu 20 m od punktu startowego. Czas lotu wynosi 2–4 minuty.
3. Gdy akumulator jest mocno rozładowany, a wysokość lotu wynosi mniej niż 10 m, dron wzniesie się automatycznie na

wysokość 10–20 m, a następnie wylądować na ziemi.

- A. Pozycja drona
- B. Punkt startowy (pozycja odbiornika)

RYS. 20

OBŚŁUGA ZA POMOCĄ APLIKACJI

Kod QR

Zeskanuj któryś z kodów QR oraz pobierz i zainstaluj na urządzeniu aplikację RX Drone.

- A. APP Store
- B. Google Play

RYS. 21

Parowanie

UWAGA!

Zalecamy sparowanie drona z pilotem przed sparowaniem go ze smartfonem.

1. Przytrzymaj przełącznik drona (rys. 11, poz. 10), aż dron się włączy i zacznie migać lampka.
2. Przejdź do menu ustawień smartfonu i połącz się z Wi-Fi „UAV 5G WIFI-XXXXX”.

RYS. 22

3. W aplikacji RX Drone otwórz stronę główną.

1. Pomoc
2. Ustawienia
3. Mój dron
4. Nazwa WiFi
5. Album
6. Odtwarzanie

RYS. 23

4. Naciśnij przycisk odtwarzania, aby otworzyć ekran obsługi.

1. Zakończ
2. Blokada
3. Przytrzymaj, aby włączyć
4. Funkcje zaawansowane
5. Wskaźnik stanu akumulatora
6. Tryb samolotowy
7. Prędkość, wysokość i odległość
8. Filmowanie
9. Fotografowanie
10. Powrót
11. Zatrzymywanie
12. Pokrętło aparatu
13. Widok dźwigni
14. Lewa dźwignia
15. Prawa dźwignia

16. Wyświetlanie i przetwarzanie mapy

RYS. 24

5. Widok funkcji zaawansowanych
- PIP (obraz w obrazie) – funkcja niedostępna dla tego modelu.
 - AwayPoint – włączanie GPS i wybór dwóch punktów na mapie. Dron leci prosto do podanego punktu.
 - MultiPoint – włączanie GPS i wybór wielu punktów na mapie. Dron pokonuje trasę nad zaznaczonymi punktami.
 - Circle – włączanie GPS. Dron leci po okręgu, którego środek wyznacza pilot.
 - Follow – użytkownik upewnia się, że kamera go chwytą, a następnie dron powoli za nim podąża.
 - Gesture – użytkownik staje przed aparatem i robi zdjęcia, unosząc dwa palce. Podnieś dłoń, aby rozpocząć nagrywanie wideo, i powtórz gest, aby je zatrzymać.
 - Filter – filtry aparatu.
 - PTZ – funkcja niedostępna dla tego modelu.
 - Looking for Drone – potwierdzenie pozycji drona (funkcja GPS musi być aktywna).
 - Panoramiczny – dostępna jest tylko „panorama w poziomie”. Ta funkcja jest dostępna dopiero po połączeniu telefonu komórkowego z dronem.
 - Rybie oko – ta funkcja jest dostępna dopiero po połączeniu telefonu komórkowego z dronem.

RYS. 25

WYKRYWANIE USTEREK

| Problem | Przyczyna | Rozwiązanie |
|---------------------------------------|--|--|
| Dron nie może wystartować. | Akumulator drona jest rozładowany. | Naładuj akumulator. |
| | Wirniki obracają się zbyt wolno. | Przesuń w górę dźwignię wysokości lotu. |
| | Wirniki obracają się zbyt wolno. | Wymień wirniki. |
| Dronem nie można sterować. | Sygnał pilota zdalnego sterowania nie dociera do drona. | Zmniejsz odległość od drona. |
| | Zbyt silny wiatr. | Lataj wewnątrz pomieszczeń. |
| Dron zbacza w jedną lub drugą stronę. | Kalibracja żyroskopu nie została przeprowadzona poprawnie. | Powtórz trymowanie. |
| | | Uruchom dron ponownie w celu kalibracji żyroskopu. |

SAFETY INSTRUCTIONS

WARNING!

Follow the current regulations regarding the use of remote control devices and drones near airports, flight paths, and other facilities.

IMPORTANT:

Read these instructions carefully before use, and save them for future reference.

- The product is not intended for individuals under the age of 14, or for individuals with any type of disability. Children under the age of 14 are allowed to use the product only under the supervision of an experienced adult familiar with the use of this type of product.
- By starting to use the product, you confirm that you have read, understood, and accepted the contents and all terms in the instructions, safety guidelines, and disclaimers for the product.
- Follow all rules and regulations for usage, including, but not limited to, all instructions and safety guidelines.
- The product's rotors rotate rapidly and with considerable force – risk of personal injury. Keep at a safe distance from the product and do not touch it when it is running.
- Do not use the product near airports, railways, roads, tall buildings, power lines, and other similar areas.
- Do not use the product in areas with electromagnetic interference, such as near mobile phone base stations or high-power radio transmitters.
- Do not use the product near manned aircraft.

- Do not use the product in rain, thunderstorms, fog, snow, strong winds, low temperatures, dusty atmospheres, in wind speeds exceeding 10 m/s, or other demanding conditions.
- The product is not waterproof. Do not use the product near water.
- Do not use the product closer to animals or people than 10 metres.
- Never fly the product out of sight.
- Do not fly or hover over individuals or crowds. Never use the product in a manner that may frighten others.
- Do not use the product near playgrounds or other areas where children are present.
- Do not use the product to follow or otherwise disturb vehicles.
- Never switch off the product while it is in the air unless it is in an emergency situation.
- Never use the product if you are tired or under the influence of drugs, alcohol or medication.
- Before using, check that all parts of the product, including the motor unit and rotors, are free from damage, that all connections are securely tightened, that all indicators are functioning properly, and that the battery is sufficiently charged. Do not use the product if any parts are damaged, loose or missing, or if it is not working properly. If the product is not working normally there is a risk of personal injury and/or material damage.
- Never attempt to brake or block the moving parts of the product.
- Never modify the product in any way. Do not use the product for any other purpose than the one it is intended to be used for.
- Do not use the product in areas where it is prohibited to fly according to local laws and regulations.

- Do not expose the product to high temperatures or direct sunlight for an extended period as it may damage the product and cause it to malfunction.
- Only use spare parts and accessories, recommended by the manufacturer.
- Never allow children, or anyone who is unfamiliar with the product and these instructions, to use it.
- Do not mix old and new batteries, or different types of batteries.
- Do not use deformed, damaged or leaking batteries.
- Charge batteries at a safe distance from flammable material.
- Never use damaged charging cables.
- Do not use the product near your ears – risk of hearing impairment.
- Do not short-circuit batteries and avoid subjecting them to knocks – risk of explosion.
- The motor gets hot when the product is in use – risk of burn injury.
- Only fly in the open without obstacles.
- Check that the GPS signal is strong.
- Do not fly higher than 120 m.

BATTERY CHARGING



- Only use the supplied charger. Do not use the charger if it is damaged, or not working properly.
- Do not attempt to charge deformed, damaged, or leaking batteries.
- Do not overcharge the battery. Disconnect the charger from battery when it is fully charged.

- Do not charge batteries near flammable substances or place the charger on an electrically conductive surface. Never leave the battery unattended when charging.
- After use, allow the battery to cool for 10–15 minutes before charging.
- The charging temperature for the battery is between 0 and 40°C.

WARNING!

- **Use lithium batteries only in accordance with the manufacturer's instructions, otherwise there is a risk of personal injury and/or material damage. The manufacturer cannot accept liability for any damages resulting from improper use.**
- **Avoid contact with battery fluid. If you get battery fluid on your skin, rinse immediately in plenty of fresh water and wash thoroughly with soap and water. If you get battery fluid in your eyes, rinse them immediately with clean water for at least 10 minutes and then seek medical attention.**
- **Immediately unplug the charger's power plug if the charger emits an abnormal odour, sounds unusual, or if smoke is coming from it.**
- **Do not discard batteries into fire or in a hot oven, or mechanically crush or cut them, this can result in an explosion.**
- **Do not leave batteries in an extremely high temperature surrounding environment this can result in an explosion or leakage of flammable liquid or gas.**
- **A battery subjected to extremely low air pressure can result in an explosion or leakage of flammable liquid or gas.**

SYMBOLS

| | |
|---|---|
|  | Read the instructions. |
|  | Approved in accordance with the relevant directives. |
|  | Recycle discarded product in accordance with local regulations. |

TECHNICAL DATA

| | |
|-------------------|-------------|
| Range | 300 m |
| Battery technique | LiPo |
| Flying time | 20 min |
| Size | 34.5 x 5 cm |
| Weight | 203 g |

Remote Control Drone Sensor List

- SPA06-003 Barometer Sensor:** Detects air pressure and provides altitude control.
- MPU-6887P Gyroscope:** Detects aircraft direction and maintains balance.
- RW12-A2 GNSS Navigation and Positioning Module:** Provides latitude and longitude output for hovering and automatic return.
- Camera:** Located on the front bottom of the drone, used for indoor positioning, taking photos, and recording videos.

FUNCTIONS

1. Gesture photographing
2. Precise positioning
3. Photo/video
4. Automatic retouching
5. FPV
6. Flight level maintenance
7. Gesture control
8. 1080P pixels
9. Gesture filming
10. Adjustable speed
11. Trajectory flying
12. One-button start
13. Smart image following
14. Automatic return flying
15. Headless mode
16. Control with phone app
17. Longer battery life
18. One-button landing
19. Video following

FIG. 1

DESCRIPTION

DRONE

1. *Rotor B (anticlockwise rotation)*
2. *Rotor A (clockwise rotation)*
3. *Landing gear*
4. *Camera*
5. *Arm*
6. *Rotor B (anticlockwise rotation)*
7. *Rotor A (clockwise rotation)*
8. *Casing*
9. *Power switch*

FIG. 2

LIGHTS

10. *Front end*
11. *Blue lights*

FIG. 3

12. *Back end*
13. *Red lights*

FIG. 4

REMOTE CONTROL

14. *Speed control*
15. *Control for camera up/down*
16. *Trimming button*
17. *Camera button, press for video and tap for stills.*

FIG. 5

18. *Geomagnetic calibration button*
19. *Gyro calibration button*
20. *Switch for GPS*
21. *Start/stop button. Press once to start, press once for landing and press and hold for emergency stop.*
22. *Control lever*
23. *Flying height lever*
24. *Power switch*
25. *Automatic return button (GPS mode) and Headless mode button (indoor mode).*

FIG. 6

NOTE:

When the remote control battery is discharged the remote control gives an audio prompt. Fly back the drone and then replace the battery in the remote control.

26. *Status light still/video*
27. *Status light for headless mode*

28. *Status light for return*
29. *Voltage status light and charge indicator light*

FIG. 7

USE

CHARGING AND INSERTION OF BATTERY

Charging the drone battery

30. Grip the side edges of the battery pull it out from the drone (A).
31. Connect the supplied charger cable to the battery for charging (B).
32. Connect the charger cable to a suitable USB port (C).

FIG. 8

NOTE:

The red status light goes on during charging and goes off when the battery is fully charged. The charging time is about 180 minutes.

Charging the battery for the remote control

The remote control has a built-in 3.7 V lithium battery. Connect the charger cable to the remote control for charging.

The red status light goes on during charging and goes off when the battery is fully charged. The charging time is about 75 minutes.

FIG. 9

INSTALLATION OF MOBILE PHONE

33. Pull out mobile phone holder on the remote control (A).
34. Put the mobile phone in the holder (B).

FIG. 10

PAIRING

35. Put the battery in the drone and press the power switch (10) for at least 3 seconds. The drone gives an audio prompt and the landing gear light starts flashing.
36. Press the power switch (24) on the remote control. The status light on the remote control goes on. The front landing gear light starts flashing. When the pairing is completed the back landing gear light starts flashing.

FIG. 11

INDOOR MODE

Press and hold the GPS button (figure 6, pos. 20) to activate indoor mode. In indoor mode, it is not necessary to carry out geomagnetic calibration. Carry out gyro calibration, unlock the drone and start flying.

GEOMAGNETIC CALIBRATION

37. Tap the button for geomagnetic calibration (18). The remote control emits an audio prompt. The front and back landing gear lights go off.

38. Lift up the drone and rotate it horizontally (B) several times until the remote control gives an audio prompt and the blue status light goes on.
39. Lift up the drone and rotate it vertically (C) several times until the remote control gives an audio prompt and the red status light starts flashing.

FIG. 12

GYRO CALIBRATION

Tap the button for gyro calibration (19). The remote control emits an audio prompt. The front and back landing gear lights start flashing rapidly, then the front landing gear light stays on and the back one blinks slowly.

FIG. 13

GPS FIXPOINT

40. Once the pairing is complete, place the drone on an open area. If the drone's lights start blinking, it means the signal has been lost.
41. After 1 to 3 minutes the remote control gives an audio prompt and the drone's light goes constant. The GPS setting is then ready.
42. The drone will now search automatically for GPS signals.

UNLOCKING THE DRONE

Unlock the drone by simultaneously moving the left stick all the way down to the right and the right stick all the way down to the left. The drone's rotors start to rotate. The drone is now unlocked.

FIG. 14

ONE BUTTON START/ONE BUTTON LANDING

43. After unlocking (figure 14), tap the button for starting/landing (21). The drone starts.
44. Press the button again. The drone lands automatically.
45. In an emergency situation, keep the button pressed in. The drone switches off immediately and crashes.

FIG. 15

JOYSTICKS

The left joystick, the altitude joystick, controls the drone's ascent/descent and left/right turns.

FIG. 16

The right joystick, the control joystick, is used for flying forward/backward and to the left/right.

FIG. 17

SPEED

46. Adjust the flight speed with the speed control lever (14).
47. One audio prompt indicates low speed, two audio prompts indicated medium high speed, and three audio prompts indicate high speed. Standard setting is low speed.

TRIMMING

48. Tap the trim button (16) to activate trim mode. Try controlling the drone with the altitude joystick and the control joystick.
49. If the drone veers to the left or right, move the joystick in the other direction to stabilise it.
50. Tap the trim button again to deactivate trim mode.

STILLS AND VIDEO

51. Tap the camera button (17) to take stills.
52. Press and hold the button on the remote control to record video. Press the button again or click on the icon to stop the recording. The video is saved in the app and in the mobile phone.
53. If the drone is connected to a mobile phone and there is no SD card in the drone, photos and video footage will be saved in the mobile phone.
54. Use the adjustment lever (15) to adjust the image/video vertically.

FIG. 18

HEADLESS MODE

55. Press the button for headless mode (25). The front and back lights flash rapidly to indicate that the start direction memory is active, so that the orientation the drone has at the moment of takeoff is stored in the drone's memory. This means that regardless of how the drone rotates when flying it will interpret the direction of flying on the basis of the orientation when starting, and turn in the direction the control lever is moved – left turn when the control lever is moved to the left, right turn when the control lever is moved to the right.

FIG. 19

56. Press the button for headless mode again. The blue light goes on, and the red light starts blinking slowly. This indicates that headless mode is deactivated.

AUTOMATIC RETURN FLYING

57. When the button for automatic return (figure 19, position 25) is pressed, the remote control emits a continuous audio signal, and the drone flies back to the preset GPS position.
58. When the drone's battery is depleted, the front and rear lights on the drone will start blinking, and the drone will fly back at a height of 20 metres to within a 20-metre radius from the takeoff point. Flying time is 2 to 4 minutes.
59. When the drone's battery is critically low and the flight altitude is below 10 metres, it will automatically ascend to a height between 10 and 20 metres and then land on the ground.

- BH. Position of drone
- BI. Start point (receiver position)

FIG. 20

APP-USE

QR code

Scan one of the QR codes and download and install the app RX Drone in the device.

- BJ. APP Store
- BK. Google Play

FIG. 21

Pairing

NOTE:

It is recommended to pair the drone with the remote control before pairing it with the smartphone.

- 64. Hold down the power switch on the drone (figure 11, position 10) until the drone powers on and the light on the drone starts blinking.
- 65. Go to the settings menu on your smartphone and connect to WiFi UAV 5G WIFI-XXXXX.

FIG. 22

3. Open the start page in the app RX Drone.

- 66. Help
- 67. Settings
- 68. My drone
- 69. WiFi name
- 70. Album
- 71. Playback

FIG. 23

72. Click on the play button to open the control screen for manoeuvring.

- 73. Close
- 74. Lock
- 75. Press in to start
- 76. Advanced functions
- 77. Indication of battery status
- 78. Flying mode
- 79. Speed, height and distance
- 80. Video
- 81. Photo
- 82. Return flying
- 83. Stop
- 84. Camera mode
- 85. Joystick display

- 86. Left lever
- 87. Right lever
- 88. Map view and switching

FIG. 24

89. Display of advanced functions

- Away point – Activate GPS and select two points on the map. The drone flies straight to the given position.
- Multi point – Activate GPS and select several points on the map. The drone flies a route over the marked positions.
- Circle – Activate GPS. The drone flies in a circular path centred around the remote control.
- Follow – Make sure the camera captures you, then the drone will slowly follow you.
- Gesture – Stand in front of the camera and take stills by holding up two fingers. Hold up your palm to start video recording, repeat the gesture to stop the recording.
- Filter – Camera filter.
- PTZ – Not available for this model.
- Looking for Drone – Confirm position of drone (GPS must be activated).
- Panoramic – only "Horizontal Panorama" is available. This function will only appear after the mobile phone is connected with drone.

- Fisheye – This function will only appear after the mobile phone is connected with drone.

FIG. 25

TROUBLESHOOTING

| Problem | Cause | Action |
|---|--|---|
| The drone will not start. | The drone battery is discharged. | Charge the battery. |
| | The rotors rotate too slowly. | Move up the altitude joystick. |
| | The rotors rotate too slowly. | Replace the rotors. |
| It is not possible to control the drone. | The remote control signals do not reach the drone. | Reduce the distance to the drone. |
| | Strong wind. | Fly indoors |
| The drone veers to one side or the other. | Gyro calibration not correctly implemented. | Repeat the trimming. |
| | | Restart the drone for gyro calibration. |

SICHERHEITSHINWEISE

WARNUNG!

Die geltenden Vorschriften für die Verwendung von Fernsteuerungsgeräten und Drohnen in der Nähe von Flughäfen, Flugstrecken und anderen Einrichtungen müssen eingehalten werden.

WICHTIG!

Diese Anweisungen vor der Verwendung sorgfältig durchlesen und zum späteren Nachschlagen aufbewahren.

- Dieses Produkt ist nicht für Personen unter 14 Jahren oder für Personen mit Funktionseinschränkungen jeglicher Art vorgesehen. Kinder unter 14 Jahren dürfen das Produkt nur unter Aufsicht eines Erwachsenen anwenden, der Erfahrung in der Anwendung dieser Art von Produkten besitzt.
- Mit der Nutzung des Produkts bestätigen Sie, dass Sie den Inhalt und alle Bedingungen der Anweisungen, Sicherheitshinweise und Haftungsausschlüsse für das Produkt gelesen, verstanden und akzeptiert haben.
- Befolgen Sie alle Regeln und Vorschriften für die Verwendung, insbesondere alle Anweisungen und Sicherheitshinweise.
- Die Produktrotoren drehen sich schnell und mit großer Kraft – Verletzungsgefahr. Halten Sie einen ausreichenden Sicherheitsabstand zum Gerät ein und berühren Sie es nicht, während es in Betrieb ist.
- Verwenden Sie das Gerät nicht in der Nähe von Flughäfen, Eisenbahnen, Straßen, hohen Gebäuden, Stromleitungen usw.
- Verwenden Sie dieses Produkt nicht in Bereichen mit elektromagnetischen Störungen, wie z. B. in der Nähe von Basisstationen für Mobiltelefone oder Hochleistungssendern.

- Verwenden Sie dieses Produkt nicht in der Nähe von bemannten Flugzeugen.
- Verwenden Sie das Gerät nicht bei Regen, Gewitter, Nebel, Schnee, starkem Wind, niedrigen Temperaturen, staubiger Atmosphäre, Windgeschwindigkeiten über 10 m/s oder anderen anspruchsvollen Bedingungen.
- Das Produkt ist nicht wasserdicht. Verwenden Sie das Produkt nicht in der Nähe von Wasser.
- Verwenden Sie das Produkt nicht näher als 10 Meter zu Tieren oder Menschen.
- Lassen Sie das Gerät niemals außer Sichtweite fliegen.
- Nicht über Personen oder Menschenmassen fliegen oder schweben lassen. Verwenden Sie das Produkt niemals so, dass es andere erschrecken kann.
- Verwenden Sie das Produkt nicht in der Nähe von Spielplätzen oder anderen Orten, an denen sich Kinder aufhalten.
- Verwenden Sie das Produkt nicht, um Fahrzeugen zu folgen oder diese anderweitig zu stören.
- Schalten Sie das Gerät niemals aus, wenn es sich in der Luft befindet, außer in einem Notfall.
- Das Produkt nicht verwenden, wenn Sie müde sind oder unter dem Einfluss von Drogen, Alkohol oder Medikamenten stehen.
- Prüfen Sie vor jedem Gebrauch, ob alle Teile des Produkts, einschließlich der Motoreinheit und der Rotoren, unbeschädigt sind, ob alle Verbindungen sicher festgezogen sind, ob alle Anzeigen korrekt sind und ob der Akku ordnungsgemäß geladen ist. Verwenden Sie das Produkt nicht, wenn Teile fehlen oder beschädigt sind oder es nicht normal funktioniert. Wenn das Produkt nicht ordnungsgemäß funktioniert, besteht die Gefahr von Personen- und/oder Sachschäden.

- Versuchen Sie niemals, die beweglichen Teile des Geräts zu bremsen oder zu blockieren.
- Das Produkt darf unter keinen Umständen verändert werden. Das Produkt darf nur für den vorgesehenen Zweck verwendet werden.
- Verwenden Sie das Produkt nicht in Bereichen, in denen das Fliegen durch örtliche Gesetze und Vorschriften verboten ist.
- Setzen Sie das Produkt nicht über längere Zeit hohen Temperaturen oder direktem Sonnenlicht aus, da dies zu Schäden am Produkt und Fehlfunktionen führen kann.
- Es dürfen nur vom Hersteller empfohlene Ersatzteile und Zubehör verwendet werden.
- Kinder oder Personen, die das Produkt nicht kennen oder diese Anweisungen nicht gelesen haben, dürfen es nicht verwenden.
- Alte und neue Akkus sowie unterschiedliche Akkutypen nicht mischen.
- Deformierte, beschädigte oder auslaufende Akkus dürfen nicht verwendet werden.
- Laden Sie die Akkus nicht in der Nähe brennbarer Materialien auf.
- Verwenden Sie niemals beschädigte Ladekabel.
- Verwenden Sie dieses Produkt nicht in der Nähe der Ohren, da es sonst zu Hörverlust kommen kann.
- Akkus nicht kurzschließen oder Stößen oder Erschütterungen aussetzen – Explosionsgefahr.
- Der Motor wird heiß, wenn das Gerät verwendet wird – Verbrennungsgefahr.
- Fliegen Sie nur in einer offenen Umgebung ohne Hindernisse.
- Prüfen Sie, ob das GPS-Signal stark ist.
- Fliegen Sie nicht höher als 120 m.

AUFLADEN DES AKKUS



- Nur das im Lieferumfang enthaltene Ladegerät verwenden. Verwenden Sie das Ladegerät nicht, wenn es beschädigt ist oder nicht korrekt funktioniert.
- Versuchen Sie nicht, verformte, beschädigte oder auslaufende Akkus aufzuladen.
- Überladen Sie den Akku nicht. Trennen Sie das Ladegerät vom Akku, wenn er vollständig aufgeladen ist.
- Akkus nicht in der Nähe entzündlicher Stoffe aufladen und das Ladegerät nicht auf eine elektrisch leitfähige Unterlage stellen. Lassen Sie den Akku während des Ladevorgangs niemals unbeaufsichtigt.
- Lassen Sie den Akku nach Gebrauch 10 bis 15 Minuten abkühlen, bevor Sie ihn aufladen.
- Die Ladetemperatur des Akkus liegt zwischen 0 und 40 °C.

WARNUNG!

- **Lithium-Akkus nur gemäß den Herstelleranweisungen verwenden, da sonst Verletzungs- und/oder Sachschäden entstehen können. Der Hersteller übernimmt keine Haftung für Schäden, die aus einer unsachgemäßen Verwendung resultieren.**
- **Kontakt mit der Batterieflüssigkeit vermeiden. Bei Kontakt mit Batteriesäure die Haut sofort mit reichlich klarem Wasser spülen und gründlich mit Seife und Wasser abwaschen. Werden Akkus unvorsichtig behandelt, kann Flüssigkeit aus dem Akku austreten.**
- **Wenn das Ladegerät ungewöhnlich riecht oder klingt oder raucht, ziehen Sie den Stecker des Ladegeräts sofort ab.**

- Entsorgen Sie Batterien nicht ins Feuer oder in einen heißen Ofen oder zerkleinern oder zerschneiden Sie sie mechanisch, dies kann zu einer Explosion führen.
- Lassen Sie Batterien nicht in einer Umgebung mit extrem hoher Temperatur, dies kann zu einer Explosion oder Leckage von brennbarer Flüssigkeit oder Gas führen.
- Eine unter extrem niedrigem Luftdruck stehende Batterie kann zu einer Explosion oder Leckage von brennbarer Flüssigkeit oder Gas führen.

SYMBOLE

| | |
|---|---|
|  | Die Gebrauchsanweisung lesen. |
|  | Zulassung gemäß geltender Verordnung. |
|  | Das Altprodukt ist gemäß den geltenden Bestimmungen dem Recycling zuzuführen. |

TECHNISCHE DATEN

| | |
|---------------------|-------------|
| Reichweite | 300 m |
| Batterietechnologie | LiPo |
| Flugdauer | 20 min |
| Maße | 34,5 x 5 cm |
| Gewicht | 203 g |

Fernbedienung Drone Sensor Liste

1. **SPA06-003 Barometer Sensor:** Erkennt den Luftdruck und

bietet Höhenkontrolle.

2. **MPU-6887P Gyroscope:** Erkennt die Flugzeugrichtung und hält das Gleichgewicht.
3. **RW12-A2 GNSS Navigations- und Positioniermodul:** Bietet Breiten- und Längengradangabe für Schweben und automatische Rückkehr.
4. **Kamera:** Befindet sich auf der vorderen Unterseite der Drohne, verwendet für Innenpositionierung, Fotos und Videos aufnehmen.

FUNKTIONEN

1. Gestenfotografie
2. Präzise Positionierung
3. Foto/Video
4. Automatisches Retuschieren
5. FPV
6. Halten der Flughöhe
7. Gestensteuerung
8. 1080P Pixel
9. Filmen mit Gesten
10. Einstellbare Geschwindigkeit
11. Streckenflug
12. One-Touch-Start
13. Intelligente Bildverfolgung
14. Automatischer Rückflug
15. Headless-Modus
16. Steuerung über die Telefon-App

17. Längere Akkulaufzeit
18. Landen auf Knopfdruck
19. Videoverfolgung

ABB. 1**BESCHREIBUNG****DROHNE**

1. Rotor B (Drehung gegen den Uhrzeigersinn)
2. Rotor A (Drehung im Uhrzeigersinn)
3. Fahrwerk
4. Kamera
5. Arm
6. Rotor B (Drehung gegen den Uhrzeigersinn)
7. Rotor A (Drehung im Uhrzeigersinn)
8. Abdeckung
9. Netzschalter

ABB. 2**LEUCHTEN**

10. Front
11. Blaue Leuchten

ABB. 3

12. Hinteres Ende
13. Rote Leuchten

ABB. 4

FERNBEDIENUNG

14. *Geschwindigkeitsregelung*
15. *Einstellung der Kamera nach oben/unten*
16. *Trimm-Taste*
17. *Kamerataste, für Video gedrückt halten und für Standbild kurz drücken.*

ABB. 5

18. *Taste für geomagnetische Kalibrierung*
19. *Gyro-Kalibriertaste*
20. *GPS-Netzschalter*
21. *Start-/Stopp-Taste. Einmal drücken für Start, einmal drücken für Landung und für Not-Stopp gedrückt halten.*
22. *Steuerhebel*
23. *Hebel für die Flughöhe*
24. *Netzschalter*
25. *Taste für die automatische Rückkehr (GPS-Modus) und Taste für den Headless-Modus (Indoor-Modus).*

ABB. 6

ACHTUNG!

Wenn der Akku der Fernbedienung leer ist, gibt die Fernbedienung ein akustisches Signal aus. Fliegen Sie die Drohne zurück und wechseln Sie dann die Batterie in der Fernbedienung.

26. *Standbild-/Video-Anzeigeleuchte*
27. *Anzeigeleuchte für den Headless-Modus*
28. *Anzeigeleuchte für Rückflug*
29. *Spannungs- und Ladekontrollleuchte*

ABB. 7

BEDIENUNG

AUFLADEN UND EINSETZEN DES AKKUS

Aufladen des Drohnenakkus

1. Greifen Sie den Akku an den Seiten und ziehen Sie ihn aus der Drohne heraus (A).
2. Schließen Sie das mitgelieferte Ladekabel an den Akku an, um ihn aufzuladen (B).
3. Schließen Sie das Ladekabel an den entsprechenden USB-Anschluss (C) an.

ABB. 8**ACHTUNG!**

Die rote Anzeigeleuchte leuchtet während des Ladens und erlischt, wenn der Akku vollständig aufgeladen ist. Die Dauer bis zum vollständigen Laden beträgt ca. 180 Minuten.

Aufladen des Akkus in der Fernbedienung

Die Fernbedienung verfügt über einen integrierten 3,7-V-Lithiumakku. Schließen Sie das Ladekabel zum Laden an die Fernbedienung an.

Die rote Anzeigeleuchte leuchtet während des Ladens und erlischt, wenn der Akku vollständig aufgeladen ist. Die Dauer bis zum vollständigen Laden beträgt ca. 75 Minuten.

ABB. 9**BEFESTIGUNG DES MOBILTELEFONS**

1. Ziehen Sie die Handyhalterung an der Fernbedienung (A) heraus.
2. Legen Sie das Mobiltelefon in die Halterung (B).

ABB. 10**KOPPELN**

1. Setzen Sie den Akku in die Drohne ein und halten Sie den Netzschalter (10) mindestens 3 Sekunden lang gedrückt. Die Drohne gibt ein akustisches Signal ab, und die Leuchte am Fahrwerk beginnt zu blinken.
2. Drücken Sie den Netzschalter (24) auf der Fernbedienung. Die Anzeigeleuchte auf der Fernbedienung leuchtet. Die Leuchte am vorderen Fahrwerk beginnt zu blinken. Wenn die Kopplung abgeschlossen ist, beginnt die Leuchte am hinteren Fahrwerk zu blinken.

ABB. 11**INDOOR-MODUS**

Halten Sie die GPS-Taste (Abb. 6, Punkt 20) gedrückt, um den Indoor-Modus zu aktivieren. Im Indoor-Modus muss keine

geomagnetische Kalibrierung durchgeführt werden. Führen Sie eine Gyro-Kalibrierung durch, entriegeln Sie die Drohne und starten Sie den Flug.

GEOMAGNETISCHE KALIBRIERUNG

1. Drücken Sie kurz die Taste für die geomagnetische Kalibrierung (18). Die Fernbedienung gibt einen Signalton aus. Die Leuchten am vorderen und hinteren Fahrwerk erlöschen.
2. Heben Sie die Drohne an und drehen Sie sie mehrmals horizontal (B), bis die Fernbedienung einen Signalton ausgibt und die blaue Anzeigeleuchte aufleuchtet.
3. Heben Sie die Drohne an und drehen Sie sie mehrmals vertikal (C), bis die Fernbedienung ein akustisches Signal ausgibt und die rote Kontrollleuchte zu blinken beginnt.

ABB. 12

GYRO-KALIBRIERUNG

Drücken Sie kurz die Taste für die Gyro-Kalibrierung (19). Die Fernbedienung gibt einen Signalton aus. Die Leuchten am vorderen und hinteren Fahrwerk beginnen schnell zu blinken, dann leuchtet die Leuchte am vorderen Fahrwerk kontinuierlich, und die hintere blinkt langsam.

ABB. 13

GPS-FIXPUNKT

1. Wenn die Kopplung abgeschlossen ist, stellen Sie die Drohne auf eine offene Fläche. Wenn die Leuchten der Drohne zu blinken beginnen, ist das Signal verloren gegangen.
2. Nach 1 bis 3 Minuten gibt die Fernbedienung ein akustisches Signal aus, und die Leuchten der Drohne leuchten durchgehend. Damit ist die GPS-Einrichtung abgeschlossen.
3. Die Drohne sucht jetzt automatisch nach GPS-Signalen.

ENTRIEGELN DER DROHNE

Zum Entriegeln der Drohne gleichzeitig den linken unteren rechten Hebel und den rechten unteren linken Hebel bewegen. Die Rotoren der Drohne beginnen sich zu drehen. Die Drohne ist entriegelt.

ABB. 14

ONE-TOUCH-START/ONE-TOUCH-LANDUNG

1. Nach dem Entriegeln (Abb. 14) kurz die Start-/Landetaste (21) drücken. Die Drohne startet.
2. Drücken Sie die Taste erneut. Die Drohne landet automatisch.
3. Halten Sie in einem Notfall die Taste gedrückt. Die Drohne schaltet sich sofort aus und stürzt ab.

ABB. 15

HEBEL

Der linke Hebel, der Hebel für die Flughöhe, steuert die Drohne nach oben/unten und nach links/rechts.

ABB. 16

Der rechte Hebel, der Joystick, wird für Vorwärts-/Rückwärtsflug und für Links-/Rechtsflug verwendet.

ABB. 17

GESCHWINDIGKEIT

1. Die Fluggeschwindigkeit wird mit dem Geschwindigkeitsregler (14) eingestellt.
2. Ein Piepton zeigt eine niedrige Geschwindigkeit an, zwei Pieptöne zeigen eine mittlere Geschwindigkeit an, und drei Pieptöne zeigen eine hohe Geschwindigkeit an. Die Standardeinstellung ist die langsame Geschwindigkeit.

TRIMMUNG

1. Drücken Sie kurz die Trimm-Taste (16), um den Trimm-Modus zu aktivieren. Versuchen Sie, die Drohne mit dem Hebel für die Flughöhe und dem Joystick zu steuern.
2. Wenn die Drohne nach links oder rechts abweicht, den Hebel in die andere Richtung bewegen, um sie zu stabilisieren.
3. Drücken Sie erneut kurz die Trimm-Taste um den Trimm-Modus zu deaktivieren.

STANDBILDER UND VIDEOS

1. Drücken Sie kurz die Kamerataste (17), um Fotos aufzunehmen.
2. Halten Sie die Kamerataste auf der Fernbedienung gedrückt, um ein Video aufzunehmen. Drücken Sie die Taste erneut oder klicken Sie auf das Symbol, um die Aufnahme zu beenden. Das Video wird in der App und auf Ihrem Mobiltelefon gespeichert.
3. Wenn die Drohne mit einem Mobiltelefon verbunden ist und sich keine SD-Karte in der Drohne befindet, werden Fotos und Videos auf dem Mobiltelefon gespeichert.
4. Verwenden Sie den Einstellmodus (15), um das Bild/Video vertikal anzupassen.

ABB. 18

HEADLESS-MODUS

1. Drücken Sie die Taste für den Headless-Modus (25). Die vorderen und hinteren Leuchten blinken schnell, um anzuzeigen, dass der Speicher für die Startrichtung aktiv ist, sodass die Ausrichtung der Drohne zum Startzeitpunkt im Speicher der Drohne gespeichert wird. Das bedeutet, dass unabhängig davon, wie sich die Drohne während des Fluges dreht, sie die Flugrichtungen basierend auf der Ausrichtung zum Startzeitpunkt interpretiert und sich in die Richtung des Steuerhebels bewegt – Linkskurve, wenn der Steuerhebel nach links bewegt wird, Rechtskurve, wenn der Steuerhebel nach rechts bewegt wird.

ABB. 19

2. Drücken Sie die Taste für den Headless-Modus erneut. Die blaue Anzeige leuchtet dauerhaft, die rote Anzeige beginnt langsam zu blinken. Dies zeigt an, dass der Headless-Modus deaktiviert ist.

AUTOMATISCHER RÜCKFLUG

1. Wenn die Taste für den automatischen Rückflug (Abb. 19, Pos. 25) gedrückt wird, ertönt ein Dauerton auf der Fernbedienung, und die Drohne fliegt zurück zur eingestellten GPS-Position.
 2. Wenn der Akku der Drohne leer ist, blinken die Leuchten der Drohne vorn und hinten, und die Drohne fliegt in einer Höhe von 20 Metern zurück, bis sie sich in einem Radius von 20 Metern vom Startpunkt befindet. Die Flugzeit beträgt 2 bis 4 Minuten.
 3. Wenn der Akku der Drohne stark entladen ist und die Flughöhe weniger als 10 Meter beträgt, steigt sie automatisch auf eine Höhe von 10 bis 20 Metern und landet dann auf dem Boden.
- A. Position der Drohne
 - B. Ausgangspunkt (Empfängerposition)

ABB. 20

APP-NUTZUNG

QR-Code

Scannen Sie einen der QR-Codes, laden Sie die RX Drone App herunter und installieren Sie sie auf Ihrem Gerät.

- A. APP Store

B. Google Play

ABB. 21

Kopplung

ACHTUNG!

Es wird empfohlen, die Drohne vor der Kopplung mit dem Smartphone mit der Fernbedienung zu koppeln.

1. Halten Sie den Netzschalter der Drohne (Abb. 11, Pos. 10) gedrückt, bis die Drohne aktiviert ist und die Leuchte an der Drohne zu blinken beginnt.
2. Gehen Sie zum Einstellungsmenü Ihres Smartphones und stellen Sie eine Verbindung zu WiFi UAV 5G WiFi-XXXXX her.

ABB. 22

3. Öffnen Sie die Startseite in der RX Drone-App.

1. Hilfe
2. Einstellungen
3. Meine Drohne
4. WLAN-Name
5. Album
6. Wiedergabe

ABB. 23

4. Klicken Sie auf die Wiedergabeschaltfläche, um den Bildschirm zur Steuerung zu öffnen.

1. Beenden
2. Verriegeln
3. Zum Starten gedrückt halten
4. Erweiterte Funktionen
5. Anzeige des Akkustatus
6. Flugmodus
7. Geschwindigkeit, Höhe und Entfernung
8. Video
9. Standbild
10. Rückflug
11. Ausschalten
12. Kamerasteuerung
13. Hebelrichtung
14. Hebel links
15. Hebel rechts
16. Kartenanzeige und Umschalten

ABB. 24

5. Anzeige erweiterter Funktionen
 - BIB (Bild in Bild) – für dieses Modell nicht verfügbar.
 - Away Point – Aktivieren Sie GPS und wählen Sie zwei Punkte auf der Karte aus. Die Drohne fliegt direkt zur angegebenen Position.
 - Multi Point – Aktivieren Sie GPS und wählen Sie mehrere Punkte auf der Karte aus. Die Drohne fliegt

eine Route über die markierten Positionen.

- Circle – Aktivieren Sie GPS. Die Drohne fliegt in einem Kreis um die Fernbedienung herum.
- Follow – Stellen Sie sicher, dass die Kamera Sie erfasst, dann folgt Ihnen die Drohne langsam.
- Gesture – Stellen Sie vor die Kamera und nehmen Sie Fotos auf, indem Sie zwei Finger hochhalten. Halten Sie Ihre Handfläche hoch, um die Videoaufnahme zu starten, und wiederholen Sie den Vorgang, um die Aufnahme zu beenden.
- Filter – Kamerafilter.
- PTZ – für dieses Modell nicht verfügbar.
- Looking for Drone – Position der Drohne bestätigen (GPS muss aktiviert sein).
- Panorama – nur „horizontales Panorama“ ist verfügbar. Diese Funktion erscheint erst, wenn das Mobiltelefon mit der Drohne verbunden ist.
- Fischauge – Diese Funktion erscheint erst, wenn das Mobiltelefon mit der Drohne verbunden ist.

ABB. 25

FEHLERSUCHE

| Problem | Ursache | Maßnahme |
|--|---|---|
| Die Drohne kann nicht starten. | Der Akku der Drohne ist entladen. | Laden Sie den Akku auf. |
| | Die Rotoren drehen sich zu langsam. | Führen Sie den Hebel für die Fahrhöhe nach oben. |
| | Die Rotoren drehen sich zu langsam. | Rotoren ersetzen. |
| Die Drohne kann nicht kontrolliert werden. | Die Signale der Fernbedienung erreichen die Drohne nicht. | Verringern Sie die Distanz zur Drohne. |
| | Zu starker Wind. | Fliegen Sie in Innenräumen. |
| Die Drohne weicht in die eine oder andere Richtung ab. | Gyro-Kalibrierung nicht korrekt durchgeführt. | Wiederholen Sie den Trimmvorgang. |
| | | Starten Sie die Drohne für die Gyro-Kalibrierung neu. |

TURVALLISUUSOHJEET

VAROITUS!

Noudata sääntöjä, jotka koskevat kauko-ohjauslaitteiden ja lennokkien käyttöä lentokenttien, lentoreittien ja muiden laitosten läheisyydessä.

TÄRKEÄÄ!

Lue nämä ohjeet huolellisesti ennen käyttöä ja säilytä ne myöhempää käyttöä varten.

- Tuotetta ei ole tarkoitettu alle 14-vuotiaille tai henkilöille, joilla on jokin toimintarajoitus. Alle 14-vuotiaat lapset saavat käyttää tuotetta vain tämäntyyppisten tuotteiden käyttöön perehtyneen aikuisen valvonnassa.
- Aloittamalla tuotteen käytön vahvistat, että olet lukenut, ymmärtänyt ja hyväksynyt tuotteen käyttöohjeiden, turvallisuusohjeiden ja vastuuvapauslausekkeiden sisällön ja kaikki ehdot.
- Noudata kaikkia käyttöä koskevia sääntöjä ja määräyksiä, mukaan lukien, mutta ei rajoittuen, kaikki ohjeet ja turvallisuusohjeet.
- Tuotteen roottorit pyörivät nopeasti ja suurella voimalla – loukkaantumisvaara. Pidä turvallinen etäisyys tuotteeseen äläkä koske siihen sen ollessa käynnissä.
- Älä käytä tuotetta lentokenttien, rautateiden, teiden, korkeiden rakennusten, sähkölinjojen ja vastaavien läheisyydessä.
- Älä käytä tuotetta alueilla, joilla on sähkömagneettisia häiriöitä, kuten matkapuhelinten tukiasemien tai suuritehoisten radiolähtimien lähellä.
- Älä käytä tuotetta miehitettyjen lentokoneiden lähellä.

- Älä käytä tuotetta sateessa, ukkosessa, sumussa, lumessa, kovassa tuulessa, alhaisessa lämpötilassa, pölyisessä ilmakehässä, yli 10 m/s tuulennopeudella tai muissa vaikeissa olosuhteissa.
- Tuote ei ole vedenpitävä. Älä käytä tuotetta veden lähellä.
- Älä käytä tuotetta alle 10 metrin etäisyydellä eläimistä tai ihmisistä.
- Älä koskaan lennätä tuotetta niin, että sinulla ei ole siihen näköyhteyttä.
- Älä lennä tai leijuta ihmisten tai väkijoukkojen yllä. Älä koskaan käytä tuotetta siten, että se voi pelästyttää muut.
- Älä käytä tuotetta lähellä leikkikenttiä tai muita paikkoja, joissa on lapsia.
- Tuotetta ei saa käyttää ajoneuvojen seuraamiseen tai muuhun häirintään.
- Älä koskaan sammuta tuotetta, kun se on ilmassa, paitsi hätätilanteessa.
- Älä koskaan käytä tuotetta väsyneenä tai huumeiden, alkoholin tai lääkkeiden vaikutuksen alaisena.
- Tarkista ennen jokaista käyttökertaa, että kaikki tuotteen osat, mukaan lukien moottoriyksikkö ja roottorit, eivät ole vaurioituneet, että kaikki liitokset on kiristetty tiukasti, että kaikki merkinnät ovat oikein ja että akku on ladattu riittävästi. Älä käytä tuotetta, jos osat ovat vaurioituneet, löystyneet tai puuttuvat tai jos se ei toimi normaalisti. Jos tuote ei toimi normaalisti, on olemassa henkilövahinkojen ja/tai omaisuusvahinkojen vaara.
- Älä koskaan yritä jarruttaa tai pysäyttää tuotteen liikkuvia osia.
- Älä koskaan tee mitään muutoksia tuotteeseen. Älä käytä tuotetta mihinkään muuhun kuin sen suunniteltuun käyttötarkoitukseen.

- Älä käytä tuotetta alueilla, joilla lentäminen on paikallisten lakien ja määräysten mukaan kielletty.
- Älä altista tuotetta korkeille lämpötiloille tai suoralle auringonvalolle pitkäksi aikaa, sillä se voi vahingoittaa tuotetta ja estää sen normaalin toiminnan.
- Käytä vain valmistajan suosittelemia varaosia ja tarvikkeita.
- Älä koskaan anna lasten tai henkilöiden, jotka eivät tunne tuotetta tai näitä ohjeita, käyttää sitä.
- Älä sekoita vanhoja ja uusia paristoja tai erityyppisiä paristoja.
- Älä käytä muotoaan muuttaneita, vaurioituneita tai vuotavia akkuja.
- Lataa akut kaukana syttyistä materiaaleista.
- Älä koskaan käytä vaurioituneita latauskaapeleita.
- Älä käytä tuotetta korvien lähellä – kuulovaurion vaara.
- Älä oikosulje akkua äläkä altista sitä iskuille – räjähdysvaara.
- Moottori kuumenee, kun tuotetta käytetään – palovammojen vaara.
- Lennä vain avoimessa ympäristössä, jossa ei ole esteitä.
- Tarkista, että GPS-signaali on vahva.
- Älä lennä yli 120 metriä korkeammalla.

AKUN LATAUS



- Käytä vain mukana toimitettua laturia. Älä käytä laturia, jos se on vaurioitunut tai ei toimi normaalisti.
- Älä yritä ladata muotoaan muuttaneita, vaurioituneita tai vuotavia akkuja.
- Älä ylilataa akkua. Irrota laturi akusta, kun se on ladattu täyteen.

- Älä lataa akkuja syttyvien aineiden lähellä äläkä aseta laturia sähköä johtaville pinnoille. Älä koskaan jätä akkua ilman valvontaa latauksen aikana.
- Anna akun jäähtyä käytön jälkeen 10–15 minuuttia ennen lataamista.
- Akun latauslämpötila on 0–40 °C.

VAROITUS!

- **Käytä litiumparistoja vain valmistajan ohjeiden mukaisesti, muutoin on olemassa henkilövahinkojen ja/ tai omaisuusvahinkojen vaara. Valmistaja ei ota vastuuta vahingoista, jotka johtuvat virheellisestä käytöstä.**
- **Vältä kosketusta akkunesteen kanssa. Jos saat akkunestettä päällesi, huuhtele välittömästi runsaalla puhtaalla vedellä ja pese huolellisesti saippualla ja vedellä. Jos akkunestettä joutuu silmiin, huuhtele silmiä puhtaalla vedellä vähintään 10 minuutin ajan ja hakeudu välittömästi lääkäriin.**
- **Irrota laturi välittömästi pistorasiasta, jos laturi haisee tai kuulostaa epänormaalilta tai jos se savuaa.**
- **Älä heitä akkuja tuleen tai kuumaan uuniin, tai mekaanisesti murskata tai leikata niitä, tämä voi johtaa räjähdykseen.**
- **Älä jätä akkuja äärimmäisen korkeassa lämpötilassa, mikä voi johtaa räjähdykseen tai syttyvän nesteen tai kaasun vuotoon.**
- **Akku, joka altistuu erittäin alhaiselle ilmanpaineelle, voi johtaa räjähdykseen tai syttyvän nesteen tai kaasun vuotoon.**

SYMBOLIT

| | |
|---|---|
|  | Lue käyttöohjeet. |
|  | Hyväksytty voimassa olevien direktiivien/säädösten mukaisesti. |
|  | Käytöstä poistettu tuote on kierrätettävä voimassa olevien määräysten mukaisesti. |

Etäohjaus Drone Sensor List

- 1. SPA06-003 Barometer Sensor:** Tunnistaa ilmanpaineen ja tarjoaa korkeuden valvontaa.
- 2. MPU-6887P gyroskooppi:** Tunnistaa lentokoneen suunnan ja ylläpitää tasapainoa.
- 3. RW12-A2 GNSS-navigointi- ja paikannusmoduuli:** Tarjoaa latitudin ja longitudin ulostulon hovering ja automaattinen palautus.
- 4. Kamera:** Sijaitsee dronen etupuolella, jota käytetään sisätilojen sijoittamiseen, ottamaan valokuvia ja tallentamaan videoita.

TEKNISET TIEDOT

| | |
|---------------|-------------|
| Kantama | 300 m |
| Akkutekniikka | LiPo |
| Lentoaika | 20 min |
| Mitat | 34,5 x 5 cm |
| Paino | 203 g |

TOIMINNOT

1. Elevalokuvaus
2. Tarkka sijainti
3. Valokuvaus/video
4. Automaattinen retusointi
5. FPV
6. Korkeuden pito
7. Eleohjaus
8. 1080P pikseliä
9. Elekuvaus
10. Säädettävä nopeus
11. Reittilento
12. Yhden painikkeen käynnistys
13. Älykäs kuvanseuranta
14. Automaattinen paluu
15. Headless-tila
16. Ohjaus puhelinsovelluksella
17. Pidempi akun käyttöikä
18. Laskeutuminen yhdellä painikkeella
19. Videoseuranta

KUVA 1

KUVAUS

LENNOKKI

1. *Roottori B (kierto vastapäivään)*
2. *Roottori A (kierto myötäpäivään)*

3. *Laskuteline*
4. *Kamera*
5. *Varsi*
6. *Roottori B (kierto vastapäivään)*
7. *Roottori A (kierto myötäpäivään)*
8. *Suojus*
9. *Virtakytkin*

KUVA 2

LAMPUT

10. *Etupää*
11. *Siniset valot*

KUVA 3

12. *Takapäät*
13. *Punaiset valot*

KUVA 4

KAUKO-OHJAIN

14. *Nopeuden säädin*
15. *Kameran ylös/alas-säätövipu*
16. *Trimmauspainike*
17. *Kamerapainike, paina ja pidä painettuna videokuvaa varten ja paina lyhyesti still-kuvaa varten.*

KUVA 5

18. *Geomagneettinen kalibroitinpainike*
19. *Gyrokaliibroitinpainike*
20. *GPS:n virtakytkin*
21. *Käynnistys-/pysäytyspainike. Paina kerran lentoonlähtöä varten, paina kerran laskeutumista varten ja pidä painettuna hätäpysäytystä varten.*
22. *Ohjaussauva*
23. *Lentokorkeusvipu*
24. *Virtakytkin*
25. *Automaattinen palautuspainike (GPS-tila) ja Headless-tilapainike (sisätila).*

KUVA 6

HUOM!

Kun kauko-ohjaimen akun varaus on vähissä, kauko-ohjain antaa äänimerkin. Lennä lennokka takaisin ja vaihda sitten kauko-ohjaimen paristo.

26. *Stillkuvan/videon merkkivalo*
27. *Headless-tilan merkkivalo*
28. *Paluulennon merkkivalo*
29. *Jännitteen merkkivalo ja latauksen merkkivalo*

KUVA 7

KÄYTTÖ

AKUN LATAUS JA ASENNUS

Lennokin akun lataaminen

1. Tartu akun sivuihin ja vedä se irti lennokista (A).
2. Liitä mukana toimitettu latauskaapeli akkuun latausta varten (B).
3. Kytke latauskaapeli sopivaan USB-porttiin (C).

KUVA 8

HUOM!

Punainen merkkivalo palaa latauksen aikana ja sammuu, kun akku on ladattu täyteen. Latausaika on noin 180 minuuttia.

Kauko-ohjaimen akun lataaminen

Kauko-ohjaimessa on sisäänrakennettu 3,7 V:n litiumparisto. Liitä latauskaapeli kauko-ohjaimen latausta varten.

Punainen merkkivalo palaa latauksen aikana ja sammuu, kun akku on ladattu täyteen. Latausaika on noin 75 minuuttia

KUVA 9

MATKAPUHELIMEN ASENNUS

1. Vedä kauko-ohjaimessa oleva matkapuhelimen pidike ulos (A).
2. Aseta matkapuhelin pidikkeeseen (B).

KUVA 10

PARILIITÄNTÄ

1. Aseta akku lennokkiin ja pidä virtapainiketta (10) painettuna vähintään 3 sekunnin ajan. Lennokki antaa äänimerkin ja laskutelineen merkkivalo alkaa vilkkua.
2. Paina kauko-ohjaimen virtakytkintä (24). Kauko-ohjaimen merkkivalo syttyy. Laskutelineen etumainen merkkivalo alkaa vilkkua. Kun pariliitos on valmis, laskutelineen taempi merkkivalo alkaa vilkkua.

KUVA 11

SISÄTILA

Aktivoi sisätila painamalla GPS-painiketta (kuva 6, pos. 20) ja pitämällä sitä painettuna. Sisätilassa ei ole tarpeen suorittaa geomagneettista kalibrointia. Suorita gyrokalibrointi, avaa lennokin lukitus ja aloita lentäminen.

GEOMAGNEETTINEN KALIBROINTI

1. Paina lyhyesti geomagneettisen kalibroinnin painiketta (18). Kauko-ohjain antaa äänisignaalin. Laskutelineen etu- ja takavalot sammuvat.
2. Nosta lennokkia ja käännä sitä useita kertoja vaakasuorassa (B), kunnes kauko-ohjain antaa äänimerkin ja sininen merkkivalo syttyy.

3. Nosta lennokkia ja käännä sitä pystysuorassa useita kertoja (C), kunnes kauko-ohjainantaa äänimerkin ja punainen merkkivalo alkaa vilkkua.

KUVA 12**GYROKALIBROINTI**

Paina lyhyesti gyrokalibrointipainiketta (19). Kauko-ohjain antaa äänisignaalin. Laskutelineen etu- ja takavalot alkavat vilkkua nopeasti, sitten laskutelineen etuvalo palaa kiinteästi ja laskutelineen takavalon vilkkuu hitaasti.

KUVA 13**GPS-KIINNITYSPISTE**

1. Kun pariliitos on valmis, aseta lennokka avoimelle alueelle. Jos lennokin valot alkavat vilkkua, signaali on katkennut.
2. 1–3 minuutin kuluttua kauko-ohjaimesta kuuluu äänimerkki ja lennokin valot palavat tasaisesti. GPS-asetus on nyt valmis.
3. Lennokka etsii nyt automaattisesti GPS-signaaleja.

LENNOKIN LUKITUKSEN AVAAMINEN

Avaa lennokin lukitus siirtämällä samanaikaisesti vasenta ohjaussauvaa oikealle ja oikeaa ohjaussauvaa vasemmalle. Lennokin roottorit alkavat pyöriä. Lennokka on vapautettu.

KUVA 14

YHDEN PAINIKKEEN NOUSU/LASKEUTUMINEN

1. Kun lukitus on avattu (kuva 14), paina lyhyesti nousu-/ laskeutumispainiketta (21). Lennokki nousee ilmaan.
2. Paina painiketta vielä kerran. Lennokki laskeutuu automaattisesti.
3. Pidä hätätilanteessa painiketta painettuna. Lennokki sammuu välittömästi ja putoaa.

KUVA 15

VIVUT

Vasemmalla vivulla, korkeussäätimellä, ohjataan lennokkia ylös/ alas ja kääntymistä vasemmalle/oikealle.

KUVA 16

Oikeaa ohjaussauvaa käytetään lentämiseen eteen/taakse ja vasemmalle/oikealle.

KUVA 17

NOPEUS

1. Säädä nopeus nopeudensäätimellä (14).
2. Yksi äänimerkki ilmaisee hidasta nopeutta, kaksi äänimerkkiä keskinopeutta ja kolme äänimerkkiä suurta nopeutta. Oletusasetus on hidas nopeus.

TRIMMAUS

1. Aktivoi trimmaustila painamalla trimmauspainiketta (16). Kokeile ohjata lennokkia korkeusvivulla ja ohjaussauvalla.
2. Jos lennokka poikkeaa vasemmalle tai oikealle, vakauta se siirtämällä ohjaussauvaa toiseen suuntaan.
3. Poistu trimmaustilasta painamalla trimmauspainiketta.

STILLKUVA JA VIDEO

1. Ota still-kuvia painamalla kamerapainiketta (17).
2. Pidä kauko-ohjaimen kamerapainiketta painettuna videon tallentamiseksi. Keskeytä tallennus painamalla painiketta uudelleen tai napsauttamalla kuvaketta. Videokuva tallentuu sovellukseen ja matkapuhelimeen.
3. Jos lennokka on liitetty matkapuhelimeen eikä lennokissa ole SD-korttia, valokuvat ja videot tallennetaan matkapuhelimeen.
4. Säädä kuvan/videon korkeutta säätimellä (15).

KUVA 18

HEADLESS-TILA

1. Paina headless-tilan painiketta (25). Etu- ja takavalot vilkkuvat nopeasti osoittaen, että lentoönlähtösuuntamuisti on aktiivinen, jolloin lennokin suunta lentoönlähtöhetkellä tallentuu lennokin muistiin. Tämä tarkoittaa sitä, että riippumatta siitä, miten lennokka kääntyy lennon aikana, se tulkitsee lentosuunnat lentoönlähtöhetken suunnan perusteella ja kääntyy siihen suuntaan, johon ohjaussauvaa

liikutetaan - vasemmalle, kun ohjaussauvaa liikutetaan vasemmalle, ja oikealle, kun ohjaussauvaa liikutetaan oikealle.

KUVA 19

2. Paina headless-tilan painiketta uudelleen. Sininen valo palaa tasaisesti, punainen valo alkaa vilkkua hitaasti. Tämä osoittaa, että headless-tila on poistettu käytöstä.

AUTOMAATTINEN PALUU

1. Kun automaattisen paluun painiketta (kuva 19, kohta 25) painetaan, kauko-ohjain antaa jatkuvan äänimerkin ja lennokka lentää takaisin asetettuun GPS-sijaintiin.
 2. Kun lennokin akku tyhjenee, lennokin etu- ja takavalot alkavat vilkkua, ja lennokka lentää takaisin 20 metrin korkeudessa 20 metrin päähän lentoonlähtöpaikasta. Lentoaika on 2–4 minuuttia.
 3. Kun lennokin akku on tyhjä ja lentokorkeus on alle 10 metriä, se nousee automaattisesti 10–20 metrin korkeuteen ja laskeutuu sitten maahan.
- A. Lennokin sijainti
- B. Lähtöpiste (vastaanottimen sijainti)

KUVA 20

SOVELLUKSEN KÄYTTÖ

QR-koodi

Skannaa yksi QR-koodeista ja lataa ja asenna RX Drone -sovellus laitteeseesi.

- A. APP Store
- B. Google Play

KUVA 21

Pariliitântä

HUOM!

Suosittellemme lennokin ja kauko-ohjaimen pariliittämistä, ennen kuin yhdistät sen älypuhelimeen.

1. Paina ja pidä painettuna lennokin virtapainiketta (kuva 11, kohta 10), kunnes lennokki aktivoituu ja lennokin merkkivalo alkaa vilkkua.
2. Siirry älypuhelimesi asetusvalikkoon ja muodosta yhteys WiFi UAV 5G WIFI-XXXXX.

KUVA 22

3. Avaa RX Drone -sovelluksen etusivu.
 1. Ohje
 2. Asetukset
 3. Oma lennokkini
 4. WiFi nimi

5. Albumi
6. Toisto

KUVA 23

4. Avaa ohjausnäyttö napsauttamalla toistopainiketta.
 1. Poistu
 2. Lukitus
 3. Käynnistä pitämällä painettuna
 4. Erikoistoiminnot
 5. Akun varaustilan ilmaisu
 6. Lentotila
 7. Nopeus, korkeus ja etäisyys
 8. Video
 9. Stillkuva
 10. Uudelleenlento
 11. Pysäytys
 12. Kameran säädin
 13. Vipunäyttö
 14. Vasen vipu
 15. Oikea vipu
 16. Karttanäyttö ja vaihto

KUVA 24

5. Lisäominaisuuksien näyttö
- PIP (kuva kuvassa) – Ei saatavilla tähän malliin.
 - Away point – Aktivoi GPS ja valitse kaksi pistettä kartalta. Lennokki lentää suoraan määritettyyn paikkaan.
 - Multi point – Aktivoi GPS ja valitse useita pistettä kartalta. Lennokki lentää reittiä merkittyjen paikkojen yli.
 - Circle - Aktivoi GPS. Lennokki lentää ympyrää, jonka keskipisteenä on kauko-ohjain.
 - Follow – Varmista, että kamera löytää sinut, ja sen jälkeen lennokki seuraa sinua hitaasti.
 - Gesture – Seiso kameran edessä ja ota stillkuvia pitämällä kahta sormeaa ylhäällä. Pidä kämmentä ylhäällä videon tallennuksen aloittamiseksi, toista ele peruuttaaksesi tallennuksen.
 - Filter - Kameran suodatin.
 - PTZ – Ei saatavilla tähän malliin.
 - Looking for Drone – Vahvista lennokin sijainti (GPS:n on oltava käytössä).
 - Panoramic (panoraama) – vain "Horizontal Panorama" (vaakasuora panoraama) on käytettävissä. Tämä toiminto tulee näkyviin vasta, kun matkapuhelin on yhdistetty lennokkiin.
 - Fisheye (kalansilmä) – Tämä toiminto tulee näkyviin vasta, kun matkapuhelin on yhdistetty lennokkiin.

VIANETSINTÄ

| Ongelma | Syy | Toimenpide |
|---|---|---|
| Lennokki ei voi käynnistyä. | Lennokin akku on tyhjä. | Lataa akku. |
| | Roottorit pyörivät liian hitaasti. | Siirrä korkeusvipua ylöspäin. |
| | Roottorit pyörivät liian hitaasti. | Vaihda roottorit. |
| Lennokkia ei voi ohjata törmäyksen jälkeen. | Kauko-ohjaimen signaalit eivät tavoita lennokkia. | Vähennä etäisyyttä lennokkiin. |
| | Liian kova tuuli. | Lennä sisätiloissa |
| Lennokki poikkeaa suuntaan tai toiseen. | Gyrokaliointia ei ole suoritettu oikein. | Toista trimmaus. |
| | | Käynnistä lennokki uudelleen gyrokaliointia varten. |

CONSIGNES DE SÉCURITÉ

ATTENTION !

Conformez-vous aux règles en vigueur concernant l'utilisation de télécommandes et de drones à proximité des aéroports, des routes aériennes et autres installations.

IMPORTANT !

Lisez attentivement les présentes instructions avant utilisation et conservez-les pour toute référence ultérieure.

- Ce produit n'est pas destiné à être utilisé par des personnes de moins de 14 ans ou affectées d'un handicap. Les enfants de moins de 14 ans ne doivent utiliser le produit que sous la surveillance d'un adulte possédant une expérience dans l'utilisation de ce type de produit.
- Lorsque vous commencez à utiliser le produit, vous reconnaissez avoir lu, compris et accepté le contenu des présentes instructions, consignes de sécurité et exclusions de responsabilité, et toutes leurs conditions.
- Conformez-vous aux règles et réglementations relatives à l'utilisation, y compris, sans que cette énumération soit limitative, toutes les instructions et consignes de sécurité.
- Le rotor du produit tourne rapidement et avec une grande puissance : risques de blessures corporelles. Maintenez une distance de sécurité avec le produit et ne le touchez pas lorsqu'il est en marche.
- N'utilisez pas le produit à proximité des aéroports, voies de chemin de fer, routes, bâtiments hauts, câbles électriques et similaires.
- N'utilisez pas le produit dans des zones avec des perturbations électromagnétiques, par exemple à proximité d'antennes relais ou d'émetteurs radio de forte puissance.

- N'utilisez pas le produit à proximité d'aéronefs avec équipage.
- N'utilisez pas le produit par temps de pluie, orage, brouillard, neige, vent fort, basse température, atmosphère poussiéreuse, par vent de plus de 10 m/s ou autres conditions difficiles.
- Ce produit n'est pas étanche à l'eau. N'utilisez pas le produit à proximité d'eau.
- N'utilisez pas le produit à moins de 10 mètres d'animaux ou de personnes.
- Ne faites jamais voler le produit hors de votre champ de vision.
- Ne survolez jamais des personnes ou des rassemblements de personnes en vol stationnaire ou non. N'utilisez jamais le produit de manière à ce qu'il puisse effrayer d'autres personnes.
- N'utilisez jamais le produit à proximité d'aires de jeu ou autres endroits où se trouvent des enfants.
- N'utilisez pas le produit pour suivre ou perturber des véhicules de toute autre manière.
- N'arrêtez jamais le produit lorsqu'il est en l'air, sauf en situation d'urgence.
- N'utilisez jamais le produit si vous êtes fatigué ou sous l'influence de produits stupéfiants, d'alcool ou de médicaments.
- Avant chaque utilisation, vérifiez que toutes les pièces du produit, notamment le bloc-moteur et le rotor, ne comportent pas de dommages, que tous les raccords sont bien serrés, que toutes les indications sont correctes et que la batterie est suffisamment chargée. N'utilisez pas le produit si des pièces sont endommagées, desserrées ou manquantes, ou s'il ne fonctionne pas normalement. Si le produit ne fonctionne pas normalement, il existe un risque de blessures corporelles et/ou de dommages matériels.

- N'essayez jamais de freiner ou de bloquer le mouvement des pièces mobiles du produit.
- Ne modifiez jamais le produit de quelque manière que ce soit. N'utilisez jamais le produit à des fins autres que celles auxquelles il est destiné.
- N'utilisez pas le produit dans des zones où le vol est interdit par des lois ou réglementations locales.
- N'exposez pas le produit à des températures élevées ou au rayonnement solaire direct pendant une longue période, car cela pourrait l'endommager et l'empêcher de fonctionner normalement.
- N'utilisez que des pièces de rechange et des accessoires recommandés par le fabricant.
- Ne laissez jamais des enfants ou des personnes non familiarisées avec le produit ou n'ayant pas pris connaissance des présentes instructions l'utiliser.
- Ne mélangez pas des batteries usagées avec des neuves ou des batteries de type différent.
- N'utilisez jamais des batteries endommagées ou qui fuient.
- Chargez les batteries à distance d'objets inflammables.
- N'utilisez jamais de câbles de chargement endommagés.
- N'utilisez jamais le produit à proximité des oreilles : risques de lésions auditives.
- Ne mettez pas les batteries en court-circuit et ne les exposez pas à des coups ou à des chocs : risque d'explosion.
- Le moteur devient chaud lorsque le produit est utilisé : risque de brûlures.
- Volez uniquement dans un environnement dégagé, sans obstacles.
- Contrôlez que le signal GPS est fort.
- Ne volez pas au-dessus de 120 m.

CHARGEMENT DE LA BATTERIE



- Utilisez uniquement le chargeur fourni. N'utilisez pas le chargeur s'il présente des dommages ou s'il ne fonctionne pas normalement.
- N'essayez pas de charger des batteries déformées, endommagées ou qui fuient.
- Ne surchargez pas la batterie. Déconnectez le chargeur de la batterie lorsqu'elle est complètement rechargée.
- Ne chargez pas la batterie à proximité de substances inflammables et ne placez pas le chargeur sur un support conducteur d'électricité. Ne laissez jamais la batterie sans surveillance pendant la charge.
- Après utilisation, laissez la batterie refroidir pendant 10 à 15 minutes avant de la charger.
- La température de chargement recommandée se situe entre 0 et 40 °C.

ATTENTION !

- **Utilisez des batteries au lithium exclusivement, conformes aux instructions du fabricant ; dans le cas contraire, il existe un risque de blessures corporelles et/ou de dommages matériels. Le fabricant n'assume aucune responsabilité pour tout dommage survenu à la suite d'une mauvaise utilisation.**
- **Évitez tout contact avec le liquide électrolyte. En cas de contact de liquide électrolyte avec la peau, rincez immédiatement et abondamment avec de l'eau propre et nettoyez soigneusement avec du savon et de l'eau. Si vous recevez du liquide électrolyte dans les yeux, rincez immédiatement à l'eau claire pendant au moins 10 minutes et consultez immédiatement un médecin.**

- **Débranchez immédiatement la fiche réseau du chargeur si celui-ci émet une odeur, de la fumée ou se comporte anormalement.**
- **Ne jetez pas les piles au feu ou dans un four chaud, ne les écrasez pas ou ne les coupez pas mécaniquement, cela pourrait entraîner une explosion.**
- **Ne laissez pas les batteries dans un environnement à température extrêmement élevée, cela peut entraîner une explosion ou une fuite de liquide ou de gaz inflammable.**
- **Une batterie soumise à une pression d'air extrêmement basse peut entraîner une explosion ou une fuite de liquide ou de gaz inflammable.**

PICTOGRAMMES

| | |
|--|---|
|  | Lisez le mode d'emploi. |
|  | Homologué selon les directives/règlements en vigueur. |
|  | Le produit en fin de vie doit être recyclé conformément à la réglementation en vigueur. |

Liste des capteurs de drone télécommandé

1. **SPA06-003 Capteur de baromètre** : Détecte la pression atmosphérique et assure le contrôle de l'altitude.
2. **Gyroscope MPU-6887P** : Détecte la direction de l'avion et maintient l'équilibre.

3. Module de navigation et de positionnement GNSS

RW12-A2 : Fournit une sortie de latitude et de longitude pour le vol stationnaire et le retour automatique.

4. **Caméra**: Situé sur le bas avant du drone, utilisé pour le positionnement intérieur, la prise de photos et l'enregistrement de vidéos.

CARACTÉRISTIQUES TECHNIQUES

| | |
|------------------|-------------|
| Portée | 300 m |
| Type de batterie | LiPo |
| Autonomie de vol | 20 min |
| Dimensions | 34,5 x 5 cm |
| Poids | 203 g |

FONCTIONS

1. Commande gestuelle mode photo
2. Positionnement exact
3. Photo/vidéo
4. Retouche automatique
5. FPV
6. Maintien de l'altitude de vol
7. Commande gestuelle
8. 1080P pixels
9. Commande gestuelle mode vidéo
10. Régime réglable
11. Vol suivant une bande
12. Envol un bouton

13. Suivi intelligent des images
14. Vol de retour automatique
15. Mode « sans tête »
16. Commande avec application téléphone
17. Plus d'autonomie
18. Atterrissage un bouton
19. Suivi vidéo

FIG. 1

DESCRIPTION

DRONE

1. *Rotor B (sens antihoraire)*
2. *Rotor A (sens horaire)*
3. *Train d'atterrissage*
4. *Caméra*
5. *Bras*
6. *Rotor B (sens antihoraire)*
7. *Rotor A (sens horaire)*
8. *Capot*
9. *Interrupteur*

FIG. 2

VOYANTS LUMINEUX

10. *Extrémité avant*

11. *Voyants bleus*

FIG. 3

12. *Marche arrière*

13. *Voyants rouges*

FIG. 4

TÉLÉCOMMANDE

14. *Commende de la vitesse*

15. *Manette de réglage montée/descente de la caméra*

16. *Bouton d'optimisation*

17. *Bouton de la caméra : maintenir l'appui pour les vidéos et pression courte pour les photos.*

FIG. 5

18. *Bouton de calibration du compas*

19. *Bouton de calibration du gyroscope*

20. *Interrupteur GPS*

21. *Bouton Marche/Arrêt. Appuyer une fois pour l'envol, appuyer une fois pour atterrir et maintenir l'appui en cas d'arrêt d'urgence.*

22. *Joystick de pilotage*

23. *Joystick d'altitude de vol*

24. *Interrupteur*

25. *Bouton de retour automatique (mode GPS) et bouton de mode sans tête (mode intérieur).*

FIG. 6

REMARQUE !

Lorsque la batterie de la télécommande est déchargée, celle-ci émet un signal sonore. Faites revenir le drone et remplacez la batterie de la télécommande.

26. *Voyant lumineux photo/vidéo*
27. *Voyant lumineux pour mode sans tête*
28. *Voyant lumineux pour le vol de retour*
29. *Voyant lumineux de tension et voyant lumineux de charge*

FIG. 7**UTILISATION****CHARGEMENT ET INSTALLATION DE LA BATTERIE****Chargement de la batterie du drone**

1. Prenez la batterie par les côtés et sortez-la du drone (A).
2. Branchez le câble de charge fourni à la batterie pour la charger (B).
3. Branchez le câble de charge à un port USB adéquat (C).

FIG. 8**REMARQUE !**

Le voyant lumineux rouge s'allume en bleu pendant la charge et s'éteint lorsque la batterie est complètement chargée. Le temps de charge complet est d'environ 180 minutes.

Changement de la batterie de la télécommande

La télécommande a une batterie au lithium intégrée de 3,7 V. Branchez le câble de chargement à la télécommande pour la charger.

Le voyant lumineux rouge s'allume en bleu pendant la charge et s'éteint lorsque la batterie est complètement chargée. Le temps de charge complet est d'environ 75 minutes

FIG. 9

INSTALLATION DU TÉLÉPHONE PORTABLE

1. Tirez le support de téléphone portable sur la télécommande (A).
2. Placez le téléphone dans le support (B).

FIG. 10

APPAIRAGE

1. Placez la batterie dans le drone et maintenez l'appui sur l'interrupteur (10) pendant au moins 3 secondes. Le drone émet un signal sonore et le voyant du train d'atterrissage commence à clignoter.
2. Appuyez sur l'interrupteur (24) de la télécommande. Le voyant de la télécommande s'allume. Le voyant avant du train d'atterrissage commence à clignoter. Lorsque l'appairage est terminé, le voyant arrière du train d'atterrissage commence à clignoter.

FIG. 11

MODE VOL INTÉRIEUR

Maintenez l'appui sur le bouton GPS (figure 6, pos. 20) pour activer le mode vol intérieur. En mode vol intérieur, la calibration du compas n'est pas nécessaire. Effectuez la calibration du gyroscope, déverrouillez le drone et commencez à voler.

CALIBRATION DU COMPAS

1. Appuyez brièvement sur le bouton de calibration du compas (18). La télécommande émet un signal sonore. Les voyants avant et arrière du train d'atterrissage s'éteignent.
2. Soulevez le drone et faites-le tourner plusieurs fois horizontalement (B), jusqu'à ce que la télécommande émette un signal sonore et que le voyant bleu s'allume.
3. Soulevez le drone et faites-le tourner plusieurs fois verticalement (C), jusqu'à ce que la télécommande émette un signal sonore et que le voyant rouge commence à clignoter.

FIG. 12

CALIBRATION DU COMPAS

Appuyez brièvement sur le bouton de calibration du compas (19). La télécommande émet un signal sonore. Les voyants avant et arrière du train d'atterrissage commencent à clignoter rapidement, puis le voyant avant du train d'atterrissage s'allume en fixe et le voyant arrière clignote lentement.

FIG. 13

POINT FIXE GPS

1. Une fois l'appairage terminé, placez le drone sur une surface dégagée. Si les voyants du drone commencent à clignoter, cela signifie que le signal a été perdu.
2. Au bout de 1 à 3 minutes, la télécommande émet un signal sonore et les voyants du drone s'allument en fixe. Cela signifie que le réglage GPS est terminé.
3. Le drone cherche à présent automatiquement les signaux GPS.

DÉVERROUILLAGE DU DRONE

Déverrouillez le drone en amenant simultanément le joystick gauche à fond sur la droite et le joystick droit à fond sur la gauche. Le rotor du drone commence à tourner. Cela signifie que le drone est déverrouillé.

FIG. 14

ENVOL UN BOUTON/ATERRISSAGE UN BOUTON

1. Une fois le déverrouillage effectué (figure14), appuyez brièvement sur le bouton d'envol/aterrissage (21). Le drone démarre.
2. Appuyez à nouveau sur le bouton. Le drone atterrit automatiquement.
3. En situation d'urgence, maintenez l'appui sur le bouton. Le drone s'éteint immédiatement et chute.

FIG. 15

JOYSTICKS

Le joystick gauche, le joystick d'altitude de vol, commande le drone en montée/descente et pour les virage à droite/à gauche.

FIG. 16

Le joystick droit, le joystick de pilotage, est utilisé pour voler en avant/en arrière et vers la droite/la gauche.

FIG. 17

VITESSE

1. Réglez la vitesse de vol à l'aide de la commande de vitesse (14).
2. Un bip indique une vitesse faible, deux bips une vitesse moyenne et trois bips une vitesse élevée. Le réglage est la vitesse faible.

CORRECTION

1. Appuyez brièvement sur le bouton de correction (16) pour activer le mode correction. Essayez de piloter le drone avec le joystick d'altitude de vol et le joystick de commande.
2. Si le drone se déporte sur la gauche ou la droite, amenez le joystick de l'autre côté afin de le stabiliser.
3. Appuyez à nouveau brièvement sur le bouton de correction pour désactiver le mode correction.

PHOTO ET VIDÉO

1. Appuyez brièvement sur le bouton de la caméra (17) pour prendre des photos.
2. Maintenez l'appui sur le bouton de la caméra de la télécommande pour enregistrer une vidéo. Appuyez à nouveau sur le bouton ou cliquez sur l'icône pour arrêter l'enregistrement. La vidéo est enregistrée dans l'application et le téléphone portable.
3. Si le drone est connecté au téléphone portable et qu'il n'y a pas de carte SD dans le drone, les photos et vidéos sont enregistrées dans le téléphone.
4. Utilisez la manette de réglage (15) pour ajuster la photo/vidéo en hauteur.

FIG. 18

MODE SANS TÊTE

1. Appuyez sur le bouton du mode sans tête (25). Les voyants avant et arrière clignotent rapidement pour indiquer que la mémoire de direction d'envol est activée, ce qui signifie que l'orientation du drone au moment de l'envol est enregistrée dans sa mémoire. Cela signifie que, quelle que soit la rotation du drone pendant le vol, il interprétera la direction du vol par rapport à son orientation lors du décollage, et il se déplacera dans la même direction que le joystick : vers la gauche lorsque le joystick est amené à gauche, vers la droite lorsque le joystick est amené à droite.

FIG. 19

2. Appuyez à nouveau sur le bouton du mode sans tête. Le voyant bleu s'allume en fixe et le voyant rouge commence à clignoter lentement. Ceci indique que le mode affichage sans tête est désactivé.

VOL DE RETOUR AUTOMATIQUE

1. Lors de l'appui sur le bouton de vol de retour automatique (figure 19, pos. 25), la télécommande émet un signal sonore continu et le drone revient à sa position GPS préregistrée.
2. Lorsque la batterie du drone est déchargée, les voyants avant et arrière du drone clignotent et le drone revient à 20 mètres au-dessus et dans un rayon de 20 mètres de son point d'envol. Le temps de vol est de 2 à 4 minutes.
3. Lorsque la batterie du drone est très déchargée et que la hauteur de vol est inférieure à 10 mètres, il remonte automatiquement de 10 à 20 mètres d'altitude pour ensuite atterrir.
 - A. Position du drone
 - B. Point d'envol (point de réception)

FIG. 20

UTILISATION DE L'APPLICATION

QR code

Scannez l'un des QR codes, puis téléchargez et installez l'application RX Drone dans l'appareil.

- A. App Store

B. Google Play

FIG. 21

Appairage

REMARQUE !

Nous conseillons d'appairer le drone à la télécommande avant de l'appairer au téléphone.

1. Maintenez l'appui sur l'interrupteur du drone (figure 11, pos. 10) jusqu'à ce que le drone soit activé et que le voyant sur le drone commence à clignoter.
2. Allez dans le menu des paramètres de votre téléphone et connectez-vous au WiFi UAV 5G WIFI-XXXXX.

FIG. 22

3. Ouvrez la page d'accueil de l'application RX Drone.

1. Aide
2. Paramètres
3. Mon drone
4. Nom de la WiFi
5. Album
6. Lecture

FIG. 23

4. Cliquez sur le bouton de lecture pour ouvrir l'écran de pilotage.
 1. Arrêt
 2. Verrouillage
 3. Maintenez l'appui pour démarrer
 4. Fonctions avancées
 5. Affichage de l'état de la batterie
 6. Mode vol
 7. Vitesse, hauteur et distance
 8. Vidéo
 9. Photo
 10. Vol de retour
 11. Arrêt
 12. Commande de la caméra
 13. Affichage de la manette
 14. Joystick de gauche
 15. Joystick de droite
 16. Affichage et changement de carte

FIG. 24

5. Affichage des fonctions avancées
 - PIP (image dans image) – Non disponible pour ce modèle.
 - Away point – Activez le GPS et sélectionnez deux points

sur la carte. Le drone vole en ligne droite jusqu'à la position sélectionnée.

- Multi point – Activez le GPS et sélectionnez plusieurs points sur la carte. Le drone vole en suivant le trajet au-dessus des points sélectionnés.
- Circle – Activez le GPS. Le drone vole en cercle autour de la télécommande.
- Follow – Veillez à ce que la caméra vous prenne, ensuite, le drone vous suit lentement.
- Gesture – Restez devant la caméra et prenez des photos en levant deux doigts. Placez la paume de la main vers le haut pour commencer à filmer, refaites le geste pour arrêter la vidéo.
- Filter – Filtre de la caméra.
- PTZ – Non disponible pour ce modèle.
- Looking for Drone – Confirme la position du drone (le GPS doit être activé).
- Panoramic : seule la fonction « Panorama horizontal » est disponible. Cette fonction n'apparaît qu'après que le téléphone mobile a été connecté au drone.
- Fisheye : cette fonction n'apparaît qu'après que le téléphone mobile a été connecté au drone.

FIG. 25

DÉPANNAGE

| Problème | Cause | Solution |
|---|---|---|
| Le drone ne décolle pas. | La pile du drone est déchargée. | Rechargez la batterie. |
| | Les rotors tournent trop lentement. | Déplacez le joystick d'altitude vers le haut. |
| | Les rotors tournent trop lentement. | Remplacez les rotors. |
| Le drone ne peut pas être piloté. | Les signaux de la télécommande n'atteignent pas le drone. | Réduisez la distance avec le drone. |
| | Vent trop fort. | Vol à l'intérieur |
| Le drone se décale d'un côté ou de l'autre. | La calibration du gyroscope n'a pas été correctement effectuée. | Répétez la correction. |
| | | Redémarrez le drone et recalibrez le gyroscope. |

VEILIGHEIDSINSTRUCTIES

WAARSCHUWING!

Volg de geldende regelgeving met betrekking tot het gebruik van afstandsbedieningen en drones in de buurt van vliegvelden, vliegroutes en andere complexen.

BELANGRIJK!

Lees deze instructies zorgvuldig door vóór gebruik en bewaar ze voor toekomstig gebruik.

- Het product is niet bestemd voor gebruik door personen jonger dan 14 jaar of personen met een beperking. Kinderen onder de 14 jaar mogen het product alleen gebruiken onder toezicht van een volwassene die ervaring heeft met het gebruik van dit type producten.
- Door het product te gebruiken bevestigt u dat u de inhoud en alle voorwaarden in de aanwijzingen, veiligheidsinstructies en uitsluitingen gelezen, begrepen en aanvaard hebt.
- Volg alle regels en voorschriften voor het gebruik, inclusief maar niet beperk tot, alle aanwijzingen en veiligheidsinstructies.
- De rotors van het product draaien snel en met grote kracht – gevaar voor persoonlijk letsel. Houd een veilige afstand tot het product wanneer het in werking is.
- Gebruik het product niet in de buurt van vliegvelden, spoorwegen, wegen, hoge gebouwen, elektriciteitsleidingen en dergelijke.
- Gebruik het product niet in gebieden met elektromagnetische interferentie, bijvoorbeeld in de buurt van basisstations voor mobiele telefonie of radiozenders met hoog vermogen.

- Gebruik het product niet in de buurt van bemande vliegmachines.
- Gebruik het product niet bij regen, onweer, mist, sneeuw, harde wind, lage temperatuur, stoffige omstandigheden, een hogere windsnelheid dan 10 m/s of bij andere veeleisende omstandigheden.
- Het product is niet waterdicht. Gebruik het product niet in de buurt van water.
- Gebruik het product niet op een afstand van minder dan 10 meter tot dieren of mensen.
- Laat het product nooit buiten het zicht vliegen.
- Vlieg of zweef niet boven mensen of mensenmassa's. Gebruik het product nooit zo dat het anderen kan laten schrikken.
- Gebruik het product niet in de buurt van speeltuinen of andere plekken met kinderen.
- Gebruik het product niet om voertuigen te volgen of anderszins te storen.
- Schakel het product nooit uit wanneer het in de lucht is, behalve in geval van nood.
- Gebruik het product nooit als u vermoeid bent of onder invloed van drugs, alcohol of geneesmiddelen.
- Controleer vóór elk gebruik of alle delen van het product, inclusief motoreenheid en rotoren, vrij zijn van beschadigingen, of alle verbindingen goed zijn aangedraaid, of alle indicaties correct zijn, en of de accu voldoende is opgeladen. Gebruik het product niet als delen beschadigd zijn, loszitten of ontbreken, of als het niet normaal functioneert. Als het product niet normaal functioneert, bestaat er risico op lichamelijk letsel en/of materiële schade.

- Probeer nooit de bewegende delen van het product af te remmen of te blokkeren.
- Verander het product nooit op enigerlei wijze. Gebruik het product niet voor andere doeleinden dan waarvoor het bestemd is.
- Gebruik het product niet in gebieden waar het volgens plaatselijke wet- en regelgeving verboden is om te vliegen.
- Stel het product niet langdurig bloot aan hoge temperaturen of aan direct zonlicht, dat kan het product beschadigen en de normale werking beïnvloeden.
- Gebruik alleen reserveonderdelen en accessoires die door de fabrikant worden aanbevolen.
- Laat het product nooit gebruiken door kinderen of personen die niet bekend zijn met het product of deze instructies niet hebben gelezen.
- Gebruik geen oude en nieuwe accu's of verschillende soorten accu's door elkaar.
- Gebruik geen vervormde, beschadigde of lekkende accu's.
- Laad accu's op uit de buurt van ontvlambare materialen.
- Gebruik nooit beschadigde laadkabels.
- Gebruik het product niet in de buurt van uw oren – gevaar voor gehoorbeschadiging.
- U mag accu's niet kortsluiten of ze blootstellen aan slagen of stoten – ontploffingsgevaar.
- De motor wordt warm tijdens gebruik van het product – gevaar voor brandwonden.
- Vlieg uitsluitend boven open terrein zonder obstakels.
- Controleer of het GPS-signaal sterk is.
- Vlieg niet hoger dan 120 m.

ACCU OPLADEN



- Gebruik alleen de meegeleverde lader. Gebruik de lader niet als die beschadigd is of niet normaal werkt.
- Probeer niet om vervormde, beschadigde of lekkende accu's op te laden.
- Overbelast de batterij niet. Koppel de lader los van de accu als de accu volledig is opgeladen.
- Laad batterijen niet op in de buurt van brandbare stoffen en plaats de oplader niet op elektrisch geleidende oppervlakken. Laat de batterij nooit onbeheerd achter tijdens het opladen.
- Laat de accu na gebruik 10 tot 15 minuten afkoelen voordat u die gaat opladen.
- De oplaadtemperatuur van de accu ligt tussen 0 en 40 °C.

WAARSCHUWING!

- **Gebruik lithiumaccu's uitsluitend volgens de instructies van de fabrikant, anders bestaat het gevaar voor letsel en/of materiële schade. De fabrikant aanvaardt geen aansprakelijkheid voor eventuele schade die ontstaat als gevolg van onjuist gebruik.**
- **Vermijd contact met accuvloeistof. Als u accuvloeistof op uw huid krijgt, spoel de huid dan onmiddellijk met grote hoeveelheden schoon water en reinig de huid met zeep en water. Bij contact van accuvloeistof met de ogen: onmiddellijk afspoelen met schoon water gedurende minstens 10 minuten en daarna onmiddellijk een arts raadplegen.**
- **Trek de stekker van de lader onmiddellijk uit het stopcontact als de lader vreemde geuren of geluiden afgeeft of als deze begint te roken.**

- **Gooi batterijen niet weg in het vuur of in een hete oven, en plet ze niet mechanisch of snijd ze niet in stukken, dit kan een explosie tot gevolg hebben.**
- **Laat batterijen niet in een omgeving met extreem hoge temperaturen achter, dit kan leiden tot een explosie of lekkage van brandbare vloeistof of gas.**
- **Een batterij die aan een extreem lage luchtdruk wordt blootgesteld, kan leiden tot een explosie of lekkage van brandbare vloeistof of gas.**

SYMBOLLEN

| | |
|---|--|
|  | Lees de gebruiksaanwijzing. |
|  | Goedgekeurd overeenkomstig de toepasselijke richtlijnen/verordeningen. |
|  | Afgedankte producten moeten worden gerecycled in overeenstemming met de toepasselijke regelgeving. |

Lijst met drone-sensoren met afstandsbediening

1. **SPA06-003 Barometersensor:** Detecteert de luchtdruk en zorgt voor hoogteregeling.
2. **MPU-6887P gyroscoop:** Detecteert de richting van het vliegtuig en houdt het evenwicht in stand.
3. **RW12-A2 GNSS-navigatie- en positioneringsmodule:** Biedt lengte- en breedtegraden voor zweven en automatische terugkeer.

- 4. Camera:** Bevindt zich aan de voorkant van de drone en wordt gebruikt voor positionering binnenshuis, het maken van foto's en het opnemen van video's.

TECHNISCHE GEGEVENS

| | |
|--------------|-------------|
| Actieradius | 300 m |
| Accutechniek | LiPo |
| Vliegtijd | 20 min |
| Afmetingen | 34,5 x 5 cm |
| Gewicht | 203 g |

FUNCTIES

1. Fotograferen met gebaren
2. Exacte positionering
3. Foto/video
4. Automatische retouchering
5. FPV
6. Vlieghoogte vasthouden
7. Gebarenbesturing
8. 1080P pixels
9. Filmen met gebaren
10. Regelbaar toerental
11. Vlucht met volgen van traject
12. Start met één knop
13. Slim beeld volgen
14. Automatisch terugvliegen
15. Headless-stand

16. Besturing met mobiele app
17. Langere accuduur
18. Landen met één knop
19. Video volgen

AFB. 1**BESCHRIJVING****DRONE**

1. *Rotor B (linksom draaiend)*
2. *Rotor A (rechtsom draaiend)*
3. *Landingsgestel*
4. *Camera*
5. *Arm*
6. *Rotor B (linksom draaiend)*
7. *Rotor A (rechtsom draaiend)*
8. *Afdekking*
9. *Schakelaar*

AFB. 2**LAMPJES**

10. *Voorkant*
11. *Blauwe lampjes*

AFB. 3

12. *Achterkant*
13. *Rode lampjes*

AFB. 4**AFSTANDSBEDIENING**

14. *Snelheidsregeling*
15. *Regeling voor camera omhoog/omlaag*
16. *Trimknop*
17. *Cameraknop, ingedrukt houden voor video en kort drukken voor een foto.*

AFB. 5

18. *Geomagnetische kalibratieknop*
19. *Gyrokalibratieknop*
20. *GPS-schakelaar*
21. *Start-stopknop. Eén keer drukken om te starten, één keer drukken om te landen en ingedrukt houden voor een noodstop.*
22. *Stuurstick*
23. *Stick voor vlieghoogte*
24. *Schakelaar*
25. *Knop voor automatisch terugvliegen (GPS-modus) en knop voor headless-stand (binnenshuismodus).*

AFB. 6

LET OP!

Wanneer de accu van de afstandsbediening leeg is, geeft de afstandsbediening een geluidssignaal. Vlieg de drone terug en vervang de accu van de afstandsbediening.

26. *Indicatielampje foto/video*
27. *Indicatielampje voor headless-stand*
28. *Indicatielampje voor terugvliegen*
29. *Spanningsindicatielampje en laadindicatielampje*

AFB. 7**AANWENDING****ACCU OPLADEN EN PLAATSEN****De accu van de drone opladen**

1. Pak de zijkanten van de accu vast en trek deze uit de drone (A).
2. Sluit de meegeleverde laadkabel aan op de accu om op te laden (B).
3. Sluit de laadkabel aan op een geschikte USB-poort (C).

AFB. 8**LET OP!**

Het rode indicatielampje brandt tijdens het opladen en gaat uit wanneer de accu volledig is opgeladen. De oplaadtijd is ongeveer 180 minuten.

Accu van afstandsbediening opladen

De afstandsbediening heeft een ingebouwde 3,7 V-lithiumaccu. Sluit de laadkabel aan op de afstandsbediening om deze op te laden.

Het rode indicatielampje brandt tijdens het opladen en gaat uit wanneer de accu volledig is opgeladen. De oplaadtijd is ongeveer 75 minuten

AFB. 9

MOBIELE TELEFOON PLAATSEN

1. Trek de mobiele telefoonhouder van de afstandsbediening uit (A).
2. Plaats de telefoon in de houder (B).

AFB. 10

KOPPELEN

1. Plaats de accu in de drone en houd de schakelaar (10) minimaal 3 seconden ingedrukt. De drone geeft een geluidssignaal en het landingsgestellampje gaat knipperen.
2. Druk op de schakelaar (24) op de afstandsbediening. Het indicatielampje op de afstandsbediening gaat branden. Het voorste landingsgestellampje gaat knipperen. Wanneer het koppelen klaar is, begint het achterste landingsgestellampje te knipperen.

AFB. 11

BINNENSHUISMODUS

Houd de GPS-knop (afbeelding 6, pos 20) ingedrukt om de binnenshuismodus te activeren. In de binnenshuismodus is het niet nodig om de geomagnetische kalibratie uit te voeren. Voer de gyrokalibratie uit, ontgrendel de drone en begin met vliegen.

GEOMAGNETISCHE KALIBRATIE

1. Druk kort op de knop voor geomagnetische kalibratie (18). De afstandsbediening geeft een geluidssignaal. De voorste en achterste landingsgestellampjes gaan uit.
2. Til de drone op en draai deze meerdere keren horizontaal om (B) totdat de afstandsbediening een geluidssignaal geeft en het blauwe indicatielampje gaat branden.
3. Til de drone op en draai deze meerdere keren verticaal om (C) tot de afstandsbediening een geluidssignaal geeft en het rode indicatielampje gaat knipperen.

AFB. 12

GYROKALIBRATIE

Druk kort op de knop voor gyrokalibratie (19). De afstandsbediening geeft een geluidssignaal. De voorste en achterste landingsgestellampjes gaan snel knipperen, vervolgens gaat het voorste landingsgestellampje constant branden terwijl het achterste langzaam knippert.

AFB. 13

GPS-FIXATIEPUNT

1. Wanneer het koppelen is afgerond, plaats u de drone op een open oppervlak. Als de lampjes van de drone beginnen te branden, is het signaal verbroken.
2. Na 1 tot 3 minuten geeft de afstandsbediening een geluidssignaal en branden de lampjes van de drone constant. Hiermee is de GPS-instelling voltooid.
3. De drone zoekt nu automatisch naar GPS-signalen.

DE DRONE ONTGRENDELEN

Ontgrendel de drone door de linker stick helemaal naar rechts te duwen en de rechter stick tegelijkertijd helemaal naar links. De rotors van de drone beginnen te draaien. Hierdoor is de drone ontgrendeld.

AFB. 14

STARTEN/LANDEN MET ÉÉN KNOP

1. Na het ontgrendelen (afbeelding 14) drukt u kort op de knop voor starten/landen (21). De drone start.
2. Druk nogmaals op de knop. De drone landt automatisch.
3. Houd de knop ingedrukt bij een noodsituatie. De drone gaat direct uit en stort neer.

AFB. 15

STICKS

Met de linker stick, voor de vlieghoogte, beweegt u de drone omhoog/omlaag en in een bocht naar links/rechts.

AFB. 16

De rechter stick, om te sturen, gebruikt u om vooruit/achteruit te vliegen en naar links/rechts.

AFB. 17

SNELHEID

1. Stel de vliegsnelheid in met de snelheidsregelaar (14).
2. Eén geluidssignaal geeft lage snelheid aan, twee geluidssignalen geven gemiddelde snelheid aan en drie geluidssignalen een hoge snelheid. De standaardinstelling is lage snelheid.

TRIMMEN

1. Druk kort op de trimknop (16) om de trimstand te activeren. Probeer om de drone te besturen met de vlieghoogtestick en stuurstick.
2. Als de drone afwijkt naar links of rechts, beweegt u de stick in de andere richting om te stabiliseren.
3. Druk nogmaals kort op de trimknop om de trimstand te deactiveren.

FOTO'S EN VIDEO

1. Druk kort op de cameraknop (17) om foto's te nemen.
2. Houd de cameraknop op de afstandsbediening ingedrukt om video op te nemen. Druk nogmaals op de knop of klik op het pictogram om de opname te stoppen. De video wordt opgeslagen in de app en op de mobiele telefoon.
3. Als de drone op de mobiele telefoon is aangesloten en er geen SD-kaart in de drone zit, worden foto's en video's op de mobiele telefoon opgeslagen.
4. Gebruik de afstelregelaar (15) om de foto/video in de hoogte af te stellen.

AFB. 18

HEADLESS-STAND

1. Druk op de knop voor de headless-modus (25). De lampje aan de voor- en achterkant knipperen snel om aan te geven dat het startrichtingsgeheugen actief is, zodat de oriëntatie van de drone op het startmoment wordt opgeslagen in het geheugen van de drone. Dit betekent dat, ongeacht hoe de drone tijdens de vlucht wordt gedraaid, hij de vliegrichtingen zal interpreteren op basis van de stand op het moment van opstijgen, en zal draaien in de richting waarin de besturingsstick wordt bewogen – linker bocht als de besturingsstick naar links wordt bewogen, rechter bocht als de besturingsstick naar rechts wordt bewogen.

AFB. 19

2. Druk nogmaals op de knop voor de headless-modus. Het blauwe lampje brandt constant, het rode lampje gaat langzaam knipperen. Daarmee wordt aangegeven dat de headless-stand is gedeactiveerd.

AUTOMATISCH TERUGVLIEGEN

1. Als de knop voor automatisch terugvliegen (afbeelding 19, positie 25) wordt ingedrukt, geeft de afstandsbediening een constant geluidssignaal en de drone vliegt terug naar de ingestelde GPS-positie.
 2. Als de accu van de drone leeg is, gaan de voorste en achterste lampjes van de drone knipperen en vliegt de drone terug op 20 meter hoogte tot binnen een straal van 20 meter van het startpunt. De vliegtijd is 2 tot 4 minuten.
 3. Als de accu van de drone vrijwel helemaal leeg is en de vlieghoogte minder is dan 10 meter, stijgt hij automatisch tot een hoogte van 10 tot 20 meter om vervolgens op de grond te landen.
- A. Positie van de drone
- B. Startpunt (positie ontvanger)

AFB. 20

APP-GEbruik

QR-code

Scan een van de QR-codes en download en installeer de app RX Drone op het apparaat.

- A. APP Store
- B. Google Play

AFB. 21

Koppelen

LET OP!

We adviseren om de drone eerst te koppelen met de afstandsbediening voordat deze met de smartphone wordt gekoppeld.

1. Houd de schakelaar van de drone (afbeelding 11, positie 10) ingedrukt totdat de drone wordt geactiveerd en het lampje op de drone gaat knipperen.
2. Ga naar de instellingen van de smartphone en maak verbinding met wifi UAV 5G WIFI-XXXXX.

AFB. 22

3. Open de startpagina van de app RX Drone.
 1. Hulp
 2. Instellingen
 3. Mijn drone
 4. WiFi-naam
 5. Album
 6. Afspelen

AFB. 23

4. Klik op de afspreeknop om het scherm voor manoeuvreren te openen.
 1. Afsluiten
 2. Vergrendelen
 3. Houd ingedrukt om te starten
 4. Geavanceerde functies
 5. Indicatie van accustatus
 6. Vliegstand
 7. Snelheid, hoogte en afstand
 8. Video
 9. Foto
 10. Terugvliegen
 11. Stoppen
 12. Cameraregelaar
 13. Stickweergave
 14. Linker hendel
 15. Rechter hendel
 16. Kaartweergave en wisselen

AFB. 24

5. Weergave van geavanceerde functies
- PIP (beeld-in-beeld) – Niet beschikbaar voor dit model.
 - Away point – Activeer GPS en kies twee punten op de kaart. De drone vliegt in een rechte lijn naar de aangegeven positie.
 - Multi point – Activeer GPS en kies meerdere punten op de kaart. De drone vliegt een route over de gemarkeerde posities.
 - Circle – Activeer GPS. De drone vliegt een cirkel gecentreerd rond de afstandsbediening.
 - Follow – Zorg dat de camera u in beeld heeft, daarna volgt de drone u langzaam.
 - Gesture – Ga voor de camera staan en neem foto's door twee vingers op te houden. Houd de palm van uw hand op om een video-opname te starten, doe dit nog een keer om de opname te stoppen.
 - Filter – Camerafilter.
 - PTZ – Niet beschikbaar voor dit model.
 - Looking for Drone – Bevestig de positie van de drone (GPS moet geactiveerd zijn).
 - Panoramafunctie – alleen "Horizontaal panorama" is beschikbaar. Deze functie verschijnt alleen wanneer de mobiele telefoon verbinding heeft met de drone.
 - Fisheye – Deze functie verschijnt alleen wanneer de mobiele telefoon verbinding heeft met de drone.

PROBLEEMOPLOSSING

| Probleem | Oorzaak | Oplossing |
|---|--|--|
| De drone kan niet starten. | De batterij van de drone is leeg. | Laad de accu op. |
| | De rotoren draaien te langzaam. | Beweeg de vlieghoogtestick omhoog. |
| | De rotoren draaien te langzaam. | Vervang de rotors. |
| De drone kan niet worden bestuurd. | De signalen van de afstandsbediening bereiken de drone niet. | Verklein de afstand tot de drone. |
| | Te harde wind. | Vlieg binnenshuis |
| De drone heeft een afwijking naar de ene of de andere kant. | Gyrokalibratie niet correct uitgevoerd. | Herhaal het trimmen. |
| | | Start de drone opnieuw voor de gyrokalibratie. |

