

HamronTM

025957



SV ARBETSBELYSNING LED FÖR FAST MONTERING

Bruksanvisning i original

NO ARBEIDSBELYSNING LED FOR FAST MONTERING

Bruksanvisning (Oversettelse av original bruksanvisning)

DA LED-ARBEJDSLAMPE TIL FAST MONTERING

Betjeningsvejledning (Oversættelse af den originale vejledning)

PL REFLEKTOR ROBOCZY LED DO MONTAŻU STAŁEGO

Instrukcja obsługi (Tłumaczenie oryginalnej instrukcji)

EN WORK LIGHT LED FOR PERMANENT INSTALLATION

Operating instructions (Translation of the original instructions)

DE ARBEITSBELEUCHTUNG LED ZUR FESTEN MONTAGE

Gebrauchsanweisung
(Übersetzung der Original-Gebrauchsanweisung)

FI TYÖVALO LED KIIINTEÄÄN ASENNUKSEEN

Käyttöohje (Käännös alkuperäisestä käyttöohjeesta)

FR LAMPE DE TRAVAIL LED À MONTAGE FIXE

Mode d'emploi (Traduction du mode d'emploi original)

NL WERKVERLICHTING LED VOOR VASTE MONTAGE

Gebruiksaanwijzing (Vertaling van originele gebruiksaanwijzing)

Viktigt! Läs bruksanvisningen noggrant innan användning. Spara den för framtida behov. Rätten till ändringar förbehålles. För senaste version av bruksanvisningen se www.jula.com

Viktig! Les bruksanvisningen nøye før bruk. Ta vare på den for fremtidig bruk. Med forbehold om endringer. Nyeste versjon av bruksanvisningen finner du på www.jula.com

Viktigt! Læs betjeningsvejledningen før brug. Gem den til senere brug. Ret til ændringer forbeholdes. Den seneste version af betjeningsvejledningen findes på www.jula.com

Ważny! Przed użyciem uważnie przeczytaj instrukcję obsługi! Zachowaj ją na przyszłość. Z zastrzeżeniem prawa do zmian. Najnowsza wersja instrukcji obsługi znajduje się na www.jula.com

Important! Read the user instructions carefully before use. Save them for future reference. Jula reserves the right to make changes. For latest version of operating instructions, see www.jula.com

Wichtig! Die Bedienungsanleitung vor der Verwendung bitte sorgfältig durchlesen. Für die zukünftige Verwendung aufbewahren. Änderungen vorbehalten. Die aktuellste Version der Bedienungsanleitung finden Sie auf www.jula.com

Tärkeää! Lue käyttöohje huolella ennen käyttöä. Säilytä se myöhempää käyttöä varten. Pidätämme oikeuden muutoksiin. Katso käyttöohjeiden uusin versio täältä: www.jula.com

Important ! Lisez attentivement le mode d'emploi avant la mise en service. Conservez-le pour pouvoir le consulter ultérieurement. Nous nous réservons le droit d'apporter des modifications. Pour la dernière version du manuel utilisateur, voir www.jula.com

Belangrijk! Lees de gebruiksaanwijzing aandachtig door voordat u het apparaat gebruikt. Bewaar de gebruiksaanwijzing voor toekomstig gebruik. Wijzigingen voorbehouden. Voor de nieuwste versie van de gebruiksaanwijzing, zie www.jula.com

JULA AB, BOX 363, SE-532 24 SKARA

© Jula AB 2025-07-23

1

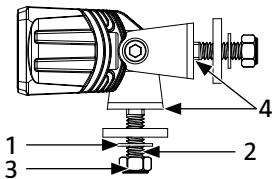

2

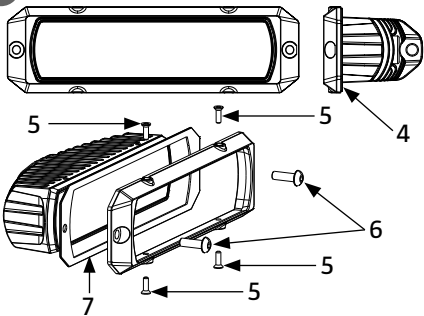

SÄKERHETSANVISNINGAR



- Läs dessa anvisningar noga före montering och spara dem för framtida behov.
- Följ alltid gällande lagar och regler för montering och användning av hjälpbelysning.
- Koppla bort minuskabel/chassijordkabel från batteriet innan produkten ansluts, för att undvika skador vid eventuell kortslutning under installationsarbetet.
- Följ så långt möjligt befintlig kabeldragning vid installation av nya kablar.
- Fäst kabeln och eventuell kabelöverlängd (väl hopsamlad) omsorgsfullt med buntband, eltejp eller motsvarande.
- Kabelgenomföringar genom torpedväggen ska ligga på säkert avstånd från rörliga delar.

VARNING!

- **Produkten får endast användas inom sitt märkspänningsområde, 9 till 36 VDC.**
- **Ljuskällan blir varm när produkten är tänd. Låt ljuskällan svalna minst 30 minuter innan den vidrörs eller hanteras.**

- **Säkerställ fritt luftflöde genom ljuskällans kylflänsar och håll kylflänsarna rena.**

SYMBOLER

	Läs bruksanvisningen.
	Godkänd enligt gällande direktiv/förordningar.
	Kasserad produkt ska återvinnas enligt gällande bestämmelser.

TEKNISKA DATA

Märkspänning	9-36 V DC
Effekt	32 W (4x8 W)
Färgtemperatur	6000 K
Färgton	Kallvit
Ljusflöde	3200 lm
Kapslingsklass	IP68
Vikt	450 g
Mått	B140 x H40 x D61 mm

BESKRIVNING

Arbetslampa med riktad ljusbild (80°). 32 W SMD LED levererar 3200 teoretisk lumen och 2700 effektiv lumen. Hög kapslingsklass. Monteringskruv och DT-kontakt ingår.

ALTERNATIV 1

1. *Låsbricka*
2. *Mutter*
3. *Skruv*
4. *Monteringsyta*

BILD 1

ALTERNATIV 2 – INFÄLLD MONTERING

1. *Monteringsyta*
2. *M3, 4x*
3. *M5, 2x*
4. *Gummipackning*

BILD 2

MONTERING

ALTERNATIV 1

1. Borra skruvhål med diameter 8,5 mm i den yta där lampan ska monteras.
2. För in skruven genom hålet, trä på låsbrickan och dra åt muttern.

SIKKERHETSANVISNINGER



- Les disse anvisningene nøye før montering, og ta vare på dem for fremtidig bruk.
- Følg alltid gjeldende lover og regler for montering og bruk av hjelpebelysning.
- Koble minuskabel/chassis-jordkabel fra batteriet før produktet kobles til for å unngå skade ved en eventuell kortslutning under installasjonsarbeidet.
- Følg eksisterende kabeltrekking så langt det er mulig, ved installasjon av nye kabler.
- Fest kabelen og eventuell overskytende kabel (godt samlet) nøye med buntebånd, elteip eller tilsvarende.
- Kabelgjennomføringer gjennom torpedoveggen skal ligge på trygg avstand fra bevegelige deler.

ADVARSEL!

- **Produktet skal bare brukes innen merkespenningsområdet sitt, 9 til 36 V DC.**
- **Lyskilden blir varm når produktet er tent. La lyskilden kjøle i minst 30 minutter før du berører eller håndterer den.**

- **Sørg for at det er fri luftstrøm gjennom lyskildens kjøleflenser og hold kjøleflensene rene.**

SYMBOLER

	Les bruksanvisningen.
	Godkjent i henhold til gjeldende direktiver/ forskrifter.
	Kassert produkt skal gjenvinnes etter gjeldende forskrifter.

TEKNISKE DATA

Nominell spenning	9–36 V DC
Effekt	32 W (4x8 W)
Fargetemperatur	6000 K
Fargetone	Kaldhvit
Lysstrøm	3200 lm
IP-klasse	IP68
Vekt	450 g
Mål	B140 x H40 x D61 mm

BESKRIVELSE

Arbeidslampe med fokusert lysbilde (80°). 32 W SMD LED leverer 3200 teoretiske lumen og 2700 effektive lumen. Høy kapslingsklasse. Monteringskrue og DT-kontakt følger med.

ALTERNATIV 1

1. *Låseskive*
2. *Mutter*
3. *Skruer*
4. *Monteringsområde*

BILDE 1

ALTERNATIV 2 – INNFELT MONTERING

1. *Monteringsområde*
2. *M3, 4x*
3. *M5, 2x*
4. *Gummipakning*

BILDE 2

MONTERING

ALTERNATIV 1

1. Bor skruehull med en diameter på 8,5 mm i overflaten der lampen skal monteres.
2. Før skruen gjennom hullet, tre på låseskiven og stram mutteren.

SIKKERHEDSANVISNINGER



- Læs disse instruktioner omhyggeligt før installation, og gem dem til senere brug.
- Følg altid de gældende love og regler for montering og brug af hjælpebelysning.
- Frakobl minuskablet/chassisets jordkabel fra batteriet, før du tilslutter produktet, for at undgå skader i tilfælde af kortslutning under installationsarbejdet.
- Følg så vidt muligt den eksisterende kabelføring, når du installerer nye kabler.
- Fastgør kablet og eventuelt overskydende kabel (godt samlet) omhyggeligt med kabelstrips, isoleringstape eller lignende.
- Kabelgennemføringer i torpedopladen skal ligge i sikker afstand fra bevægelige dele.

ADVARSEL!

- **Produktet må kun bruges inden for sit mærkespændingsområde, 9 til 36 VDC.**
- **Lyskilden bliver varm, når produktet er tændt. Lad lyskilden køle af i mindst 30 minutter, før du rører ved eller håndterer den.**

- **Sørg for fri luftgennemstrømning gennem lyskildens køleribber, og hold køleribberne rene.**

SYMBOLER

	Læs brugsanvisningen.
	Godkendt i henhold til gældende direktiver/forordninger.
	Produktet skal bortskaffes i henhold til gældende regler.

TEKNISKE DATA

Mærkespænding	9-36 V DC
Effekt	32 W (4x8 W)
Farvetemperatur	6000 K
Farvetone	Kølig hvid
Lysstrøm	3200 lm
Kapslingsklasse	IP68
Vægt	450 g
Dimensioner	B140 x H40 x D61 mm

BESKRIVELSE

Arbejdslampe med retningsbestemt lysbillede (80°).
32 W SMD LED leverer 3200 teoretiske lumen
og 2700 faktiske lumen. Høj kapslingsklasse.
Monteringskrue og DT-stik medfølger.

MULIGHED 1

1. *Låseskive*
2. *Møtrik*
3. *Skrue*
4. *Monteringsflade*

FIGUR 1

MULIGHED 2 – FORSÆNKET MONTERING

1. *Monteringsflade*
2. *M3, 4x*
3. *M5, 2x*
4. *Gummipakning*

FIGUR 2

MONTERING

MULIGHED 1

1. Bor skruehuller med en diameter på 8,5 mm i den overflade, hvor lampen skal monteres.
2. Før skruen igennem hullet, træk låseskiven på, og spænd møtrikken.

ZASADY BEZPIECZEŃSTWA



- Przed montażem uważnie zapoznaj się z niniejszą instrukcją i zachowaj ją do przyszłego użytku.
- Zawsze przestrzegaj obowiązujących przepisów dotyczących montażu i użytkowania oświetlenia pomocniczego.
- Przed podłączeniem produktu odłącz przewód ujemny (przewód uziemiający podwozia) od akumulatora, aby uniknąć uszkodzenia produktu w razie ewentualnego zwarcia podczas montażu.
- Przy instalacji nowych przewodów w jak większym stopniu wzoruj się na istniejącym oprzewodowaniu.
- Zamocuj dokładnie przewód i ewentualną nadwyżkę (mocno splecioną) za pomocą opaski zaciskowej, taśmy izolacyjnej itp.
- Przepusty kablowe przechodzące przez przegrodę przednią powinny znajdować się w bezpiecznej odległości od ruchomych części.

OSTRZEŻENIE!

- **Produktu można używać jedynie w zakresie napięcia znamionowego: 9–36 V DC.**

- **Żarówka nagrzewa się po włączeniu produktu. Przed dotknięciem lub naprawą reflektora odczekaj co najmniej 30 minut, aż ostygnie.**
- **Zapewnij swobodny przepływ powietrza przez radiator reflektora i utrzymuj go w czystości.**

SYMBOLE

	Przeczytaj instrukcję obsługi.
	Zatwierdzona zgodność z obowiązującymi dyrektywami/rozporządzeniami.
	Zużyty produkt oddaj do utylizacji, postępując zgodnie z obowiązującymi przepisami.

DANE TECHNICZNE

Napięcie znamionowe	9–36 V DC
Moc	32 W (4 x 8 W)
Temperatura barwowa	6000 K
Odcień barwy	Chłodna biel
Strumień świetlny	3200 lm

Stopień ochrony obudowy	IP68
Masa	450 g
Wymiary	Szer. 140 x wys. 40 x gł. 61 mm

OPIS

Lampa robocza z kierowaną wiązką światła (80°).
32 W SMD LED generuje strumień świetlny o nominalnej wartości 3200 lumenów i rzeczywistej wartości 2700 lumenów. Wysoki stopień ochrony obudowy.
Wkręty montażowe i rozgałęziacz w zestawie.

WARIANT 1

1. *Podkładka zabezpieczająca*
2. *Nakrętka*
3. *Wkręt*
4. *Powierzchnia montażowa*

RYS. 1

WARIANT 2 – MONTAŻ PODTYNKOWY

1. *Powierzchnia montażowa*
2. *M3, 4x*
3. *M5, 2x*
4. *Gumowa uszczelka*

RYS. 2

MONTAŻ

WARIANT 1

1. Wywierć otwory o średnicy 8,5 mm w miejscu, gdzie ma zostać zamontowana lampa.
2. Wprowadź wkręt do otworu, włóż podkładkę zabezpieczającą i dokręć nakrętkę.

SAFETY INSTRUCTIONS



- Read these instructions carefully before installation and save them for future reference.
- Always comply with the applicable laws and regulations for the installation and use of auxiliary lights.
- Disconnect the negative/chassis earth cable from the battery before connecting the product, to avoid damage from short-circuiting during the installation.
- Follow as far as possible the existing cable routing for installation of new cables.
- Secure the cable and any excess length (neatly gathered) carefully with cable ties, electrical tape, or the equivalent.
- Cable grommets through the firewall should be at a safe distance from moving parts.

WARNING!

- **The product must only be used within its rated voltage range, 9 to 36 VDC.**
- **The light source gets hot when the product is switched on. Allow the light source to cool for at least 30 minutes before touching or handling it.**

- **Make sure there is a free flow of air through the cooling fins on the light source and keep the fins clean.**

SYMBOLS

	Read the instructions.
	Approved in accordance with the relevant directives.
	Recycle discarded product in accordance with local regulations.

TECHNICAL DATA

Rated voltage	9-36 V DC
Power	32 W (4x8 W)
Colour temperature	6000 K
Colour tone	Cold white
Luminous flux	3200 lm
Protection rating	IP68
Weight	450 g
Size	W140 x H40 x D61 mm

DESCRIPTION

Work light with focused beam (80°). The 32 W SMD LED delivers 3200 theoretical lumens and 2700 effective lumens. High protection rating Assembly screws and DT connector included.

ALTERNATIVE 1

1. *Lock washer*
2. *Nut*
3. *Screw*
4. *Installation surface*

FIG. 1

ALTERNATIVE 2 – RECESSED INSTALLATION

1. *Installation surface*
2. *M3, 4x*
3. *M5, 2x*
4. *Rubber seal*

FIG. 2

INSTALLATION

ALTERNATIVE 1

1. Drill screw holes with a diameter of 8.5 mm in the surface where the light is to be installed.
2. Put the screw in the hole, put on the lock washer and tighten the nut.

SICHERHEITSHINWEISE



- Diese Anweisungen vor der Montage sorgfältig durchlesen und zum späteren Nachschlagen aufbewahren.
- Stets die geltenden Gesetze und Vorschriften bezüglich der Montage und Verwendung der Hilfsbeleuchtung einhalten.
- Das Minus-/Gehäuse-Erdungskabel vor dem Anschließen des Produkts von der Batterie trennen, um bei einem Kurzschluss während der Installationsarbeiten Schäden zu vermeiden.
- Bei der Installation neuer Kabel so weit wie möglich der vorhandenen Verkabelung folgen.
- Das Kabel und jede Kabelüberlänge (gut konfektioniert) sorgfältig mit Kabelbindern, Klebeband o. Ä. befestigen.
- Kabeldurchführungen durch die Stirnwand müssen in einem sicheren Abstand zu beweglichen Teilen erfolgen.

WARNUNG!

- **Das Produkt darf nur innerhalb seines Nennspannungsbereichs von 9 bis 36 VDC verwendet werden.**

- Die Lichtquelle wird heiß, wenn das Produkt eingeschaltet ist. Die Lichtquelle vor dem Berühren oder Bewegen mindestens 30 Minuten abkühlen lassen.
- Für einen freien Luftstrom durch die Kühlkörper der Lichtquelle sorgen und die Kühlkörper sauberhalten.

SYMBOLE

	Die Gebrauchsanweisung lesen.
	Zulassung gemäß geltender Verordnung.
	Das Altprodukt ist gemäß den geltenden Bestimmungen dem Recycling zuzuführen.

TECHNISCHE DATEN

Nennspannung	9-36 V DC
Leistung	32 W (4x8 W)
Farbtemperatur	6000 K
Farbton	Cool White
Lichtstrom	3.200 lm

Schutzart	IP68
Gewicht	450 g
Maße	B140 x H40 x T61 mm

BESCHREIBUNG

Arbeitsleuchte mit gerichteter Lichtstreuung (80 °).
32 W SMD LED liefert 3.200 theoretische Lumen
und 2.700 effektive Lumen. Hohe Schutzart.
Montageschrauben und DT-Kontakt inbegriffen.

ALTERNATIVE 1

1. *Sicherungsscheibe*
2. *Mutter*
3. *Schraube*
4. *Montagefläche*

ABB. 1

OPTIONEN 2 – UNTERPUTZMONTAGE

1. *Montagefläche*
2. *M3, 4x*
3. *M5, 2x*
4. *Gummidichtung*

ABB. 2

MONTAGE

ALTERNATIVE 1

1. Schraubenlöcher mit einem Durchmesser von 8,5 mm in die Oberfläche bohren, auf der die Leuchte montiert werden soll.
2. Schraube durch die Löcher führen, Sicherungsscheibe anbringen und Mutter anziehen.

TURVALLISUUSOHJEET



- Lue nämä ohjeet huolellisesti ennen asennusta ja säilytä ne myöhempää käyttöä varten.
- Noudata aina ajoneuvon valojen asennusta ja käyttöä koskevia lakeja ja määräyksiä.
- Irrota miinuskaapeli/maadoituskaapeli akusta ennen tuotteen kytkemistä, jotta vältetään mahdollisen oikosulun aiheuttamat vauriot asennuksen aikana.
- Kun asennat uusia kaapeleita, seuraa olemassa olevaa kaapelireittiä mahdollisimman pitkälle.
- Kiinnitä kaapeli ja mahdollinen ylimääräinen kaapeli (hyvin koottuna) huolellisesti nippusiteillä, sähköteipillä tai vastaavalla.
- Rintapellin kaapeliläpivientien on oltava turvallisella etäisyydellä liikkuvista osista.

VAROITUS!

- **Tuotetta saa käyttää vain sen nimellisjännitealueella 9–36 VDC.**
- **Valonlähde kuumenee käytön aikana. Anna valonlähteen jäähtyä vähintään 30 minuuttia ennen koskettamista tai käsittelyä.**

- **Varmista vapaa ilmavirtaus valonlähteen jäähdytyslaippojen läpi ja pidä jäähdytyslaitat puhtaina.**

SYMBOLIT

	Lue käyttöohjeet.
	Hyväksytty voimassa olevien direktiivien/ säästösten mukaisesti.
	Käytöstä poistettu tuote on kierrätettävä voimassa olevien määräysten mukaisesti.

TEKNISET TIEDOT

Nimellisjännite	9–36 V DC
Teho	32 W (4x8 W)
Väriämpötila	6000 K
Värisävy	Kylmä valkoinen
Valovirta	3200 lm
Kotelointiluokka	IP68
Paino	450 g
Mitat	140 x 40 x 61 mm

KUVAUS

Työvalaisin suunnatulla valokuviolla (80°). 32 W SMD LED antaa teoreettisesti 3200 luumenin ja käytännössä 2700 luumenin valovirran. Korkea kotelointiluokka. Mukana kiinnitysruuvi ja DT-liitin.

VAIHTOEHTO 1

1. *Lukituslevy*
2. *Mutteri*
3. *Ruuvi*
4. *Asennuspinta*

KUVA 1

VAIHTOEHTO 2 – UPPOASENNUS

1. *Asennuspinta*
2. *M3, 4x*
3. *M5, 2x*
4. *Kumitiiviste*

KUVA 2

ASENNUS

VAIHTOEHTO 1

1. Pora halkaisijaltaan 8,5 mm:n ruuvinreiät pintaan, johon valaisin asennetaan.
2. Työnnä ruuvi reiän läpi, aseta lukkoaluslevy ja kiristä mutteri.

CONSIGNES DE SÉCURITÉ



- Veuillez lire attentivement ces instructions avant le montage et les conserver pour pouvoir les consulter ultérieurement.
- Respectez toujours les lois et règlements applicables au montage et à l'utilisation d'un éclairage additionnel.
- Débranchez le câble moins/le câble de mise à la terre du châssis de la batterie avant de connecter le produit, afin d'éviter tout dommage en cas de court-circuit pendant l'installation.
- Lorsque vous installez de nouveaux câbles, suivez autant que possible le cheminement des câbles existants.
- Fixez soigneusement le câble et tout surplus de câble (bien rassemblé) à l'aide de serre-câbles, de ruban électrique ou d'un produit équivalent.
- Les passe-câbles traversant la cloison pare-feu doivent se trouver à une distance sûre des pièces mobiles.

ATTENTION !

- **Le produit peut uniquement être utilisé dans sa plage de tension nominale, de 9 à 36 V CC.**

- **L'ampoule devient chaude lorsque le produit est allumé. Laissez l'ampoule refroidir pendant au moins 30 minutes avant de la toucher ou de la manipuler.**
- **Veillez à ce que l'air circule librement dans les dissipateurs thermiques de l'ampoule et maintenez ceux-ci propres.**

PICTOGRAMMES

	Lisez le mode d'emploi.
	Homologué selon les directives/règlements en vigueur.
	Le produit en fin de vie doit être recyclé conformément à la réglementation en vigueur.

CARACTÉRISTIQUES TECHNIQUES

Tension nominale	9-36 V CC
Puissance	32 W (4x8 W)
Température de couleur	6000 K

Couleur	Blanc froid
Flux lumineux	3200 lm
Indice de protection	IP68
Poids	450 g
Dimensions	L140 x H40 x P61 mm

DESCRIPTION

Lampe de travail à faisceau lumineux dirigé (80°).
LED SMD 32 W émettant 3200 lumens théoriques et
2700 lumens effectifs. Classe de protection élevée.
Vis de montage et connecteur DT inclus.

OPTION 1

1. *Rondelle de verrouillage*
2. *Écrou*
3. *Vis*
4. *Surface de montage*

FIG. 1

OPTION 2 – MONTAGE ENCASTRÉ

1. *Surface de montage*
2. *M3, 4x*
3. *M5, 2x*
4. *Joint en caoutchouc*

FIG. 2

MONTAGE

OPTION 1

1. Percez un trou de 8,5 mm de diamètre dans la surface où la lampe doit être montée.
2. Insérez la vis dans le trou, enfitez la rondelle de blocage et serrez l'écrou.

VEILIGHEIDSINSTRUCTIES



- Lees deze instructies zorgvuldig vóór de montage en bewaar ze voor toekomstig gebruik.
- Neem altijd de toepasselijke wet- en regelgeving voor het installeren en gebruiken van hulpverlichting in acht.
- Maak de minkabel/chassisaardekabel los van de accu vooraleer het product aan te sluiten om beschadiging te voorkomen in geval van kortsluiting tijdens de installatie.
- Volg bij het installeren van nieuwe kabels zoveel mogelijk de bestaande bedrading.
- Zet de kabel en eventuele overtollige kabel (netjes gebundeld) stevig vast met bundelbandjes, isolatietape of iets dergelijks.
- De kabeldoorvoeren door het schutbord moeten zich op veilige afstand van bewegende onderdelen bevinden.

WAARSCHUWING!

- **Het product mag alleen worden gebruikt binnen het opgegeven nominale spanningsbereik, 9 tot 36 VDC.**

- **De lichtbron wordt heet wanneer het product brandt. Laat de lichtbron minstens 30 minuten afkoelen voordat u hem aanraakt of hanteert.**
- **Zorg voor een onbelemmerde luchtstroom over de koelvinnen van de lichtbron en houd de koelvinnen schoon.**

SYMBOLLEN

	Lees de gebruiksaanwijzing.
	Goedgekeurd overeenkomstig de toepasselijke richtlijnen/verordeningen.
	Afgedankte producten moeten worden gerecycled in overeenstemming met de toepasselijke regelgeving.

TECHNISCHE GEGEVENS

Nominale spanning	9-36 V DC
Vermogen	32 W (4x8 W)
Kleurtemperatuur	6000 K
Kleurtoon	Koud wit

Lichtstroom	3200 lm
Beschermingsklasse	IP68
Gewicht	450 g
Afmetingen	B140 x H40 x D61 mm

BESCHRIJVING

Werklamp met gericht lichtbeeld (80°). De 32 W SMD LED levert 3200 theoretische lumen en 2700 effectieve lumen. Hoge beschermingsklasse. Montageschroeven en DT-connector inbegrepen.

OPTIE 1

1. *Borgring*
2. *Moer*
3. *Schroef*
4. *Montage-oppervlak*

AFB. 1

OPTIE 2 - VERZONKEN MONTAGE

1. *Montage-oppervlak*
2. *M3, 4x*
3. *M5, 2x*
4. *Rubberen pakking*

AFB. 2

MONTAGE

OPTIE 1

1. Boor schroefgaten met een diameter van 8,5 mm in het oppervlak waar de lamp gemonteerd zal worden.
2. Steek de schroef door het gat, plaats de borgring en draai de moer vast.

