



ROBOT VACUUM CLEANER

OPERATING INSTRUCTIONS - Original instructions

SV **ROBOTDAMMSUGARE**
BRUKSANVISNING

Översättning av originalinstruktioner

DE **STAUBSAUGERROBOTER**
BEDIENUNGSANLEITUNG

Übersetzung der Originalanleitung

NO **ROBOTSTØVSUGER**
BETJENINGSANVISNINGER

Oversettelse av originalinstruksjonene

FI **ROBOTTIPÖLYNIMURI**
KÄYTTÖOHJE

Alkuperäisten ohjeiden käännös

DA **ROBOTSTØVSUGER**
BETJENINGSVEJLEDNING

Oversættelse af den originale vejledning

FR **ROBOT ASPIRATEUR**
INSTRUCTIONS D'UTILISATION

Traduction des instructions d'origine

PL **ODKURZACZ SAMOJEZDNY**
INSTRUKCJA OBSŁUGI

Przekład instrukcji oryginalnej

NL **ROBOTSTOFZUIGER**
BEDIENINGSINSTRUCTIES

Vertaling van de originele instructies

Jula AB förbehåller sig rätten att göra ändringar på produkten. Jula AB innehar upphovsrätten till denna dokumentation. Det är inte tillåtet att modifiera eller ändra denna dokumentation på något sätt och bruksanvisningen ska skrivas ut och användas som den är i förhållande till produkten. Se Julas webbplats för den senaste versionen av bruksanvisningen.

Jula AB forbeholder seg retten til å endre produktet. Jula AB innehar opphavsretten til denne dokumentasjonen. Det er ikke tillatt å modifisere eller endre denne dokumentasjonen på noen som helst måte, og håndboken skal trykkes og brukes som den er i forhold til produktet. For siste versjon av betjeningsanvisningene, se Julas nettsider.

Jula AB forbeholder sig retten til at ændre produktet. Jula AB har ophavsretten til denne dokumentation. Det er ikke tilladt at modificere eller ændre denne dokumentation på nogen måde, og manualen skal printes og bruges som den er i forhold til produktet. For den seneste version af betjeningsvejledningen, se Julas hjemmeside.

Jula AB zastrzega sobie prawo do wprowadzania zmian w produkcie. Jula AB zastrzega sobie prawa autorskie do niniejszej dokumentacji. Dokumentacji nie wolno w żaden sposób modyfikować ani zmieniać, a instrukcję należy drukować i używać ją w odniesieniu do produktu w stanie niezmienionym. Najnowszą wersję instrukcji obsługi można znaleźć na stronie internetowej Jula.

Jula AB reserves the right to make changes to the product. Jula AB claims copyright on this documentation. It is not allowed to modify or alter this documentation in any way and the manual shall be printed and used as it is in relation to the product. For the latest version of operating instructions, refer to the Jula website.

Jula AB behält sich das Recht vor, Änderungen am Produkt vorzunehmen. Jula AB beansprucht die Urheberrechte an dieser Dokumentation. Es ist nicht zulässig, diese Dokumentation in irgendeiner Weise zu verändern oder umzugestalten. Die Anleitung muss gedruckt und so verwendet werden, wie sie in Bezug zum Produkt steht. Die aktuellste Version der Bedienungsanleitung finden Sie auf der Website von Jula.

Jula AB pidättää oikeuden tehdä tuoteeseen muutoksia. Jula AB:llä on tämän dokumentaation tekijänoikeus. Tätä dokumentaatiota ei saa muuttaa millään tavalla ja käyttöopas on tulostettava ja sitä on käytettävä sellaisena kuin se on tämän tuotteen kanssa. Käyttöohjeiden uusin versio löytyy Julan verkkosivustolta.

Jula AB se réserve le droit d'apporter des modifications au produit. Jula AB revendique les droits d'auteur sur cette documentation. Il est interdit de modifier ou d'altérer cette documentation de quelque manière que ce soit et le manuel doit être imprimé et utilisé tel quel en relation avec le produit. Pour obtenir la dernière version des instructions d'utilisation, consultez le site Web de Jula.

Jula AB behoudt zich het recht voor om wijzigingen aan het product aan te brengen. Jula AB claimt het copyright op deze documentatie. Het is niet toegestaan om deze documentatie op welke manier dan ook te wijzigen of te veranderen. De handleiding moet worden afgedrukt en gebruikt zoals deze in relatie tot het product staat. Raadpleeg de Jula-website voor de laatste versie van de bedieningsinstructies.

WWW.JULA.COM

© JULA AB 2025-09-30

**JULA AB
BOX 363, 532 24 SKARA, SWEDEN**

1

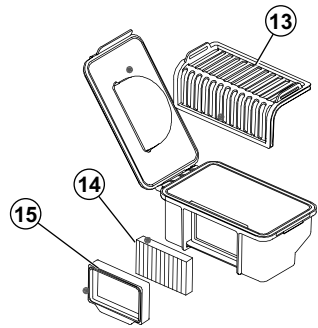
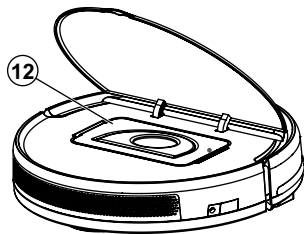
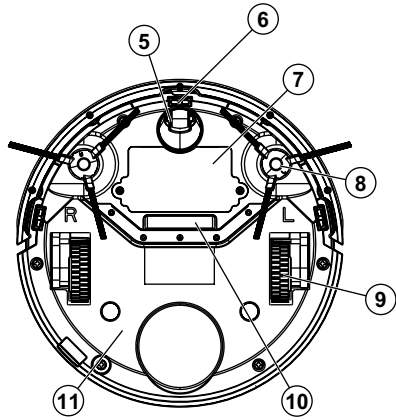
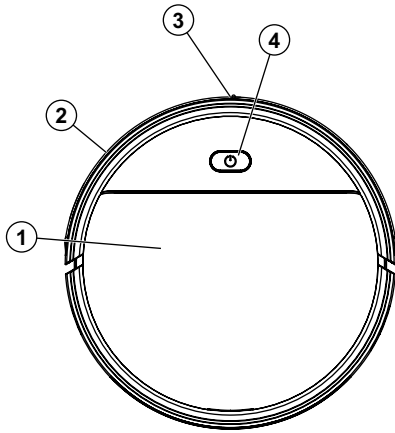

2

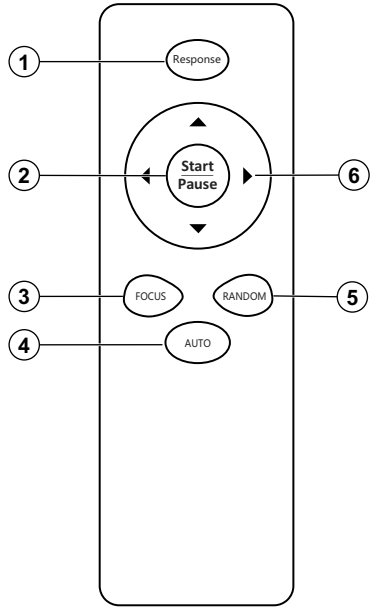

3

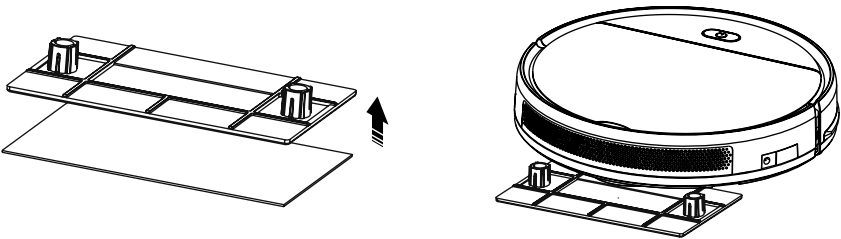

4

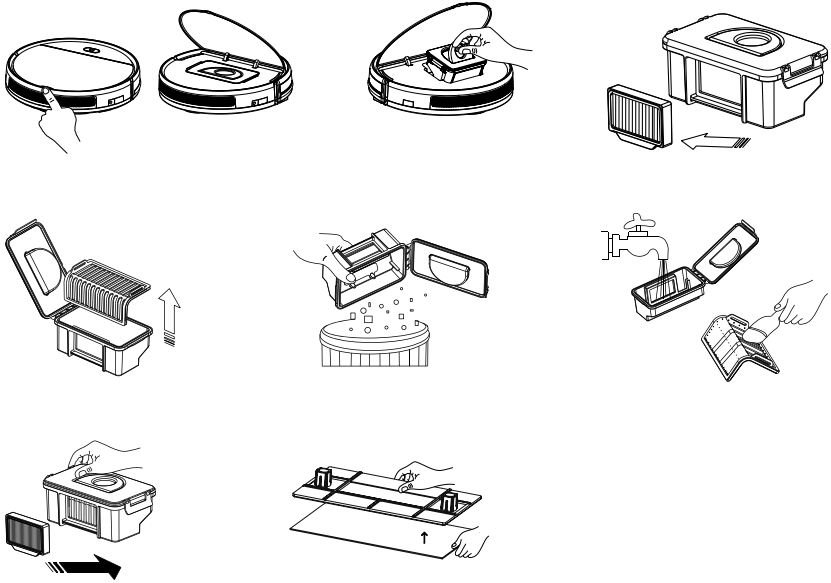

5

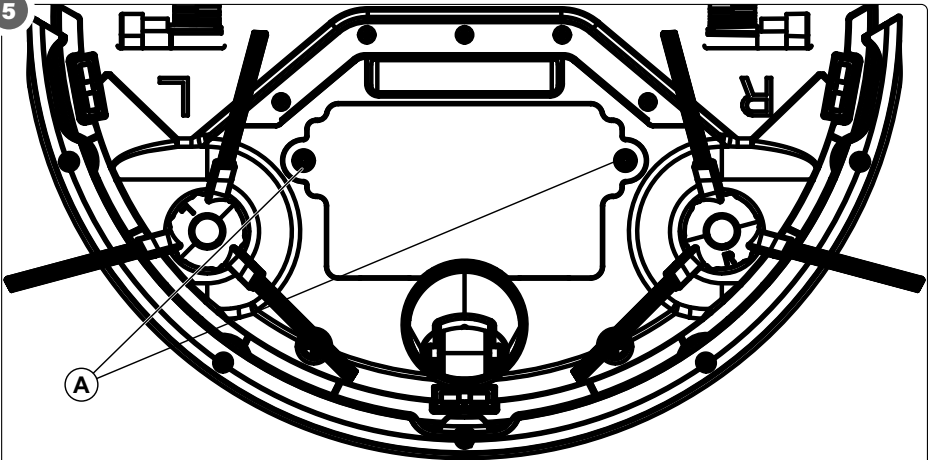

6

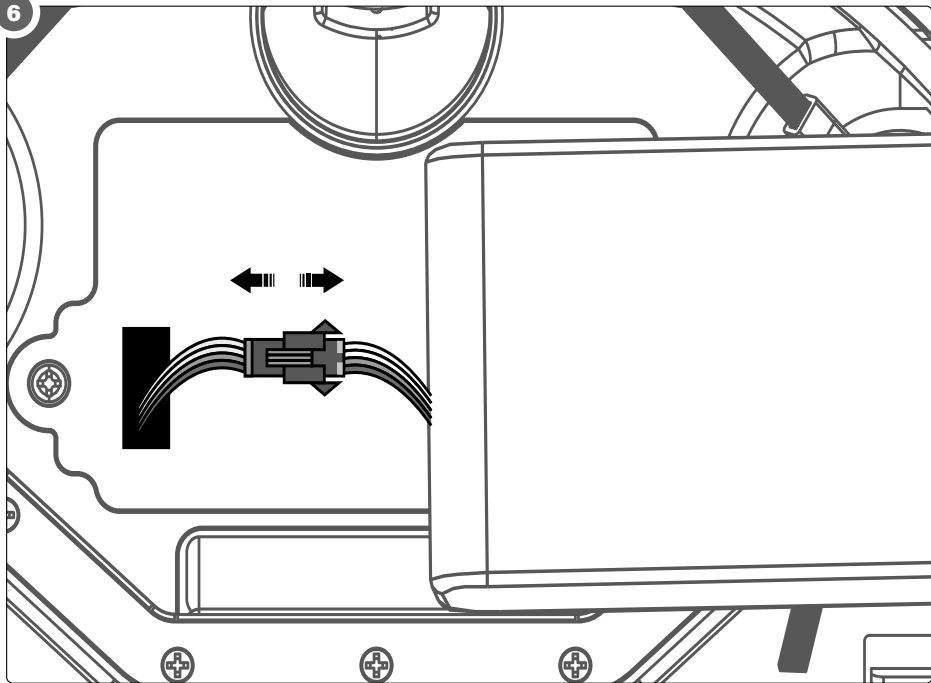

7

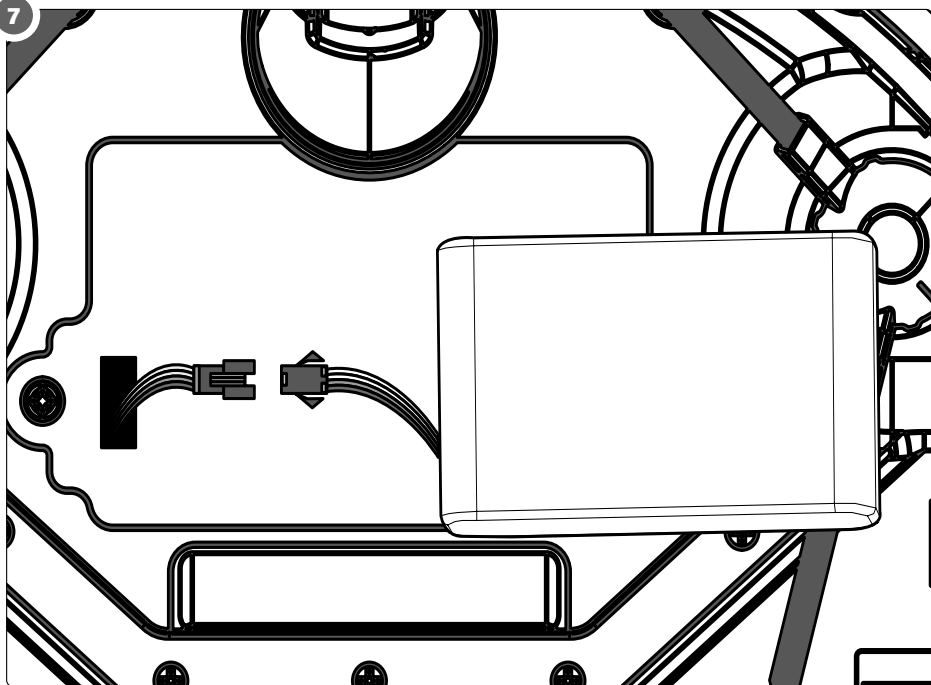

SÄKERHETSANVISNINGAR

- Använd endast medföljande nätadapter och laddare.
- Rör inte vid sladden, stickproppen eller nätadaptern med våta händer.
- Låt inte produkten bli våt. Utsätt inte produkten för regn eller fukt.
- Håll händer och andra kroppsdelar borta från drivhjulen.
- Använd inte produkten för att suga upp brinnande eller glödande föremål, som cigaretter eller varm aska.
- Dammsug aldrig upp lättantändliga eller giftiga ämnen som bensin, tonerpulver, syra eller asbestdamm.
- Produkten är endast avsedd för inomhusbruk.
- Undvik att dra i eller vrida sladden. Placera inte tunga föremål på sladden. Skydda sladden från skarpa kanter.
- Stå eller sitt inte på produkten.

- Placera inga föremål på produkten.
- Låt inte barn eller husdjur vistas i närheten av produkten utan övervakning.
- Placera inte produkten på bord, stol eller liknande, där den kan falla ner.
- Stäng av produkten innan den transporteras.
- Stäng av produkten om den inte ska användas.
- Stäng av produkten och dra ut sladden innan batteriet avlägsnas.
- Använd inte produkten i direkt solljus eller i temperaturer över 40 °C.
- Låt inte personer som inte har tillräcklig erfarenhet, kunskap eller utbildning använda produkten utan utbildning eller övervakning.
- Får endast användas med laddare SA12BH-190060V.

SÄKERHETSANVISNINGAR FÖR UNDERHÅLL

- Demontera inte produkten och försök inte reparera den.

- Stäng av produkten och dra ut sladden innan produkten rengörs eller underhålls.
- Kontrollera att produkten är fulladdad före rengöring.

SYMBOLER

	Läs bruksanvisningen.
	Dubbelisolerad (skyddsklass II), ska inte skyddsjordas.
	Godkänd enligt gällande direktiv/förordningar.
	Kasserad produkt ska återvinnas enligt gällande bestämmelser.

TEKNISKA DATA

Märkspänning	230 V / 11,1 V
Effekt	18 W
Batteriteknik	Li-ion
Batterikapacitet	1500 mAh
Drifttid	80 min
Laddningstid	3 – 5 h
Sugeffekt	400 p _a
Dammbehållare	220 ml
Ljudnivå	68 dB
Mått	H70 x Ø290 mm
Vikt	1,7 kg

BESKRIVNING

Robotdammsugare med tre valbara städmonster och torkmopplingsfunktion. Kan styras med fjärrkontroll (ingår).

Robotdammsugare

1. *Uppfällbart lock*
2. *Stötlist*

3. *Mottagare*
4. *Start- och stoppknapp*
5. *Universalhjul*
6. *Trappsensor*
7. *Batterilock*
8. *Sidaborste*
9. *Drivhjul*
10. *Insugskanal*
11. *Bottenplatta*
12. *Dammbehållare*
13. *Primärfilter*
14. *HEPA-filter*
15. *Filterhållare*

BILD 1

FJÄRRKONTROLL

1. *Knapp för svarssignal:*
I vänteläge eller driftläge, tryck på denna knapp för att lokalisera dammsugaren om den är utom synhåll – dammsugaren svarar med en ljudsignal.
2. *Start- och stoppknapp*
 - I vänteläge, tryck på denna knapp för att starta automatisk dammsugning.
 - I driftläge, tryck på denna knapp för att avbryta dammsugningen.
3. *Knapp för fokuserad dammsugning*
I vänteläge eller driftläge, tryck på denna knapp för att starta fokuserad dammsugning.
4. *Knapp för automatisk dammsugning*
I vänteläge eller driftläge, tryck på denna knapp för att starta automatisk dammsugning.
5. *Knapp för slumpmässig dammsugning*
I vänteläge eller driftläge, tryck på denna knapp för att starta slumpmässig dammsugning.
6. *Pilkappar*
 - *Pilknapp upp:* I vänteläge eller driftläge, tryck på denna knapp för att köra dammsugaren framåt.

- Pilknapp ned: I vänteläge eller driftläge, tryck på denna knapp för att vända dammsugaren 180° och köra den i den nya riktningen.
- Pilknapp vänster: I vänteläge eller driftläge, tryck på denna knapp för att svänga dammsugaren åt vänster.
- Pilknapp höger: I vänteläge eller driftläge, tryck på denna knapp för att svänga dammsugaren åt höger.

BILD 2

HANDHAVANDE

ATT GÖRA INNAN ANVÄNDNING

- Ta bort sköra föremål, sladdar, kläder och papper. Vik upp gardiner och draperier som dammsugaren kan fastna i.
- Rulla upp kanterna på mattor, eller använd endast dammsugaren på korthåriga mattor.
- Placera möbler så att dammsugaren inte fastnar.
- Ta bort sladdar och föremål från golvet.
- Använd ett fallskydd för att säkerställa att dammsugaren inte ramlar ned för trappor.
- Kontrollera att dammbehållaren är tom innan dammsugaren startas.
- Ladda dammsugaren 6 timmar före första användning.

INDIKERINGSLAMPAN

Startknapp och indikeringslampa:

- Lång tryckning: Start (avstängt läge)
- Lång tryckning: Avstängning (driftläge)
- Vitt blinkande ljus: Vänteläge
- Vitt fast ljus: Driftläge
- Vitt, snabbt blinkande ljus: Laddning
- Släckt: Fulladdad

LADDNING

Vid låg batteriladdningsnivå lyser start- och stoppknappen rött och ljudsignal ges under två minuter.

Under pågående laddning blinkar start- och stoppknappen hastigt vitt.

När batteriet är fulladdat släcks start- och stoppknappen.

1. Slå från strömbrytaren på dammsugaren.
2. Sätt i nätadapters stickpropp i ett nätuttag med rätt spänning.
3. Anslut nätadapters sladd till dammsugarens laddningsanslutning.

OBS!

- **Stäng av dammsugaren med strömbrytaren när den inte ska användas.**
- **Använd inte dammsugaren under pågående laddning.**

VIKTIGT!

- **Ladda dammsugaren minst 6 timmar före första användning.**
- **Fulladda batteriet efter varje användning.**
- **För bästa batterilivslängd ska batteriet laddas varannan månad om dammsugaren inte används.**

START/STOPP

Håll dammsugarens startknapp intryckt i en sekund. Startknappen tänds och dammsugaren startar. Håll knappen intryckt i tre sekunder för att stänga av dammsugaren.

OBS!

Dammsugaren stängs av automatiskt efter fem minuter utan aktivitet.

DAMMSUGNINGSLÄGEN

Samtliga dammsugningslägen kan avbrytas med startknappen på dammsugaren eller på fjärrkontrollen. Dammsugaren kan växla automatiskt till ett annat dammsugningsläge än det som valts manuellt, om det visar sig ge bättre dammsugningsresultat i den aktuella användningsmiljön.

Automatisk dammsugning

I driftläge, tryck på knappen "Auto" på fjärrkontrollen för att starta schemalagd automatisk dammsugning.

Fokuserad dammsugning

Placera dammsugaren intill det område som ska dammsugas och tryck på knappen "Focus" på fjärrkontrollen för att starta fokuserad dammsugning.

Slumpmässig dammsugning

I vänteläge, tryck på knappen "Start" på fjärrkontrollen eller på dammsugaren för att starta slumpmässig dammsugning. I driftläge, tryck på knappen "Random" på fjärrkontrollen för att starta slumpmässig dammsugning.

MONTERING AV TORKDUK

1. Tryck fast torkduken jämnt på tillbehörsp Plattans undersida (torkduken kan vara fuktad).
2. Häng upp tillbehörsp Plattan med den monterade torkduken på dammsugarens undersida i pilens riktning och passa in tillbehörsp Plattans båda tappar i hålen under dammsugaren.

BILD 3

VIKTIGT!

Dammsugarens förmåga att ta sig upp för lutande underlag påverkas när torkduk och tillbehörsp latta används.

UNDERHÅLL

RENGÖRING AV SIDOBORSTAR

Rengör vid behov sidoborstarna med vatten. Låt torka helt före montering. Byt ut sidoborstarna om de är skadade och inte fungerar normalt.

OBS!

Placera sidoborsten märkt L på dammsugarens vänstra sida och sidoborsten märkt R på dammsugarens högra sida.

RENGÖRING AV DAMMBEHÅLLARE OCH FILTER

Töm och rengör dammbehållaren efter varje användning.

1. Öppna det uppfällbara locket och ta ut dammbehållaren.
2. Ta ut dammbehållaren.
3. Kontrollera att insugskanalen inte är blockerad av främmande föremål. Rensa insugskanalen om så behövs. Ta ut primärfiltret och HEPA-filtret.
4. Rengör dammbehållaren, primärfiltret och HEPA-filtret noga. Torka rent primärfiltret med 15 till 30 dagars intervall och byt och HEPA-filter med 150 drifttimmars intervall.
5. Montera alla delar korrekt innan dammsugaren startas. Använd aldrig dammsugaren utan monterat HEPA-filter och primärfiltret, det kan skada dammsugaren.

BILD 4

OBS!

- **Rengör och delarna och låt dem torka helt på skuggig plats innan de återmonteras. Utsätt inte delarna för sol.**
- **Tvätta inte HEPA-filtret med vatten.**
- **Om primärfiltret eller HEPA-filtret är skadade måste de bytas ut innan dammsugaren används igen, annars kan motorn skadas.**

RENGÖRING AV TORKDUK

Torkduken är avsedd att användas på hårda golv, som trä, klinker, marmor, målade golv

Ta bort torkduken, skölj den och låt den torka liggande innan den sätts tillbaka.

OBS!

Sätt inte tillbaka torkduken genomvåt, det kan medföra halkrisk.

RENGÖRING AV SENSORFÖNSTER

Rengör försiktigt dammsugarens sensorfönster med rengöringsverktyget eller en mjuk trasa.

BYTE AV BATTERI

Dammsugaren

1. Slå från strömbrytaren på dammsugarens ovansida.
2. Lossa skruvarna (A) som håller fast batterilocket på dammsugarens undersida.

BILD 5

3. Ta bort batterilocket och ta ut batteriet.
4. Tryck lätt på batterihållarspärren för att lossa batteriet från dammsugaren.

BILD 6

BILD 7

5. Sätt i det nya batteriet i batterifacket med textsidan uppåt.
6. Placera ledarna intill batteriet och sätt tillbaka batterilocket.
7. Starta dammsugaren och kontrollera att den fungerar normalt.

OBS!

- **Använd endast batterier av den typ som rekommenderas av tillverkaren.**
- **Ladda det nya batteriet minst sex timmar före första användning.**

Fjärrkontroll

1. Öppna batterilocket på fjärrkontrollens baksida.
2. Sätt i batterier i fjärrkontrollen.

3. Stäng batterilocket på fjärrkontrollens baksida.

OBS!

- **Ta ut batterierna om fjärrkontrollen inte ska användas på en längre tid.**
- **Blanda inte gamla och nya batterier eller batterier av olika typ.**

FELSÖKNING

Felindikering	Problem	Åtgärd
Röd och vit indikeringslampa blinkar och summerlarm ljuder.	Dammsugaren har lyfts upp av ett hinder eller liknande.	Sätt tillbaka dammsugaren på golvet.
Röd indikeringslampa blinkar långsamt.	Sidoborste fastnat/ överbelastad.	Lossa och rensa sidoborsten och sätt tillbaka den.
Röd indikeringslampa blinkar långsamt och summerlarm ljuder.	Drivhjul fastnat/överbelastat.	Kontrollera och om så behövs rensa vänster och höger drivhjul.
Röd och vit indikeringslampa blinkar växlande och summerlarm ljuder.	Stötlistfel.	Knacka upprepade gånger på stötlisten för att frigöra den.
Röd indikeringslampa lyser med fast sken och summerlarm ljuder i 2 minuter.	Batteriet är urladdat.	Ladda batteriet.

Följ anvisningarna nedan om ovanstående åtgärder inte löser problemet:

- Tryck av och på strömbrytaren på dammsugarens ovansida för att starta om den.
- Kontakta återförsäljaren om problemet kvarstår efter att dammsugaren startats om.

SIKKERHETSANVISNINGER

- Bruk kun medfølgende strømadapter og lader.
- Ikke ta borti ledningen, støpselet eller strømadapteren med våte hender.
- Ikke la produktet bli vått. Produktet må ikke utsettes for regn eller fukt.
- Hold hender og andre kroppsdeler borte fra drivhjulene.
- Produktet må ikke brukes til å suge opp brennende eller glødende gjenstander som sigaretter eller varm aske.
- Støvsugeren må ikke brukes til å suge opp lettantennelige eller giftige stoffer som bensin, tonerpulver, syre eller asbeststøv.
- Produktet er kun beregnet på innendørs bruk.
- Unngå å trekke i ledningen eller vri den. Ikke plasser tunge gjenstander på ledningen. Beskytt ledningen mot skarpe kanter.
- Ikke stå eller sitt på produktet.
- Ikke sett noen gjenstander oppå produktet.

- Ikke la barn eller husdyr oppholde seg i nærheten av produktet uten overvåkning.
- Produktet må ikke plasseres på bord, stol eller lignende, der det kan falle ned.
- Slå av produktet før det transporteres.
- Slå av produktet hvis det ikke skal brukes.
- Slå av produktet og trekk ut ledningen før du fjerner batteriet.
- Ikke bruk produktet i direkte sollys eller i temperaturer over 40 °C.
- Ikke la personer uten tilstrekkelig erfaring, kunnskap eller opplæring bruke produktet uten opplæring eller overvåkning.
- Skal kun brukes med lader SA12BH-190060V.

SIKKERHETSANVISNINGER FOR VEDLIKEHOLD

- Ikke demonter produktet, og ikke forsøk å reparere det.
- Slå av produktet og trekk ut ledningen før produktet rengjøres eller vedlikeholdes.

- Kontroller at produktet er fulladet før rengjøring.

SYMBOLER

	Les bruksanvisningen.
	Dobbeltisolert (beskyttelsesklasse II), skal ikke jordes.
	Godkjent i henhold til gjeldende direktiver/forskrifter.
	Kassert produkt skal gjenvinnes etter gjeldende forskrifter.

TEKNISKE DATA

Nominell spenning	230 V / 11,1 V
Effekt	18 W
Batteriteknologi	Li-ion
Batterikapasitet	1500 mAh
Driftstid	80 min
Ladetid	3 – 5 t
Sugeeffekt	400 pa
Støvbeholder	220 ml
Lydnivå	68 dB
Mål	H70 x Ø290 mm
Vekt	1,7 kg

BESKRIVELSE

Robotstøvsuger med tre rengjøringsmønstre å velge mellom samt tørrmoppfunksjon. Kan styres med fjernkontroll (inkludert).

Robotstøvsuger

1. *Oppfellbart lokk*
2. *Støtlist*
3. *Mottaker*
4. *Start- og stoppknapp*
5. *Universalhjul*

6. *Trappesensor*
7. *Batterideksel*
8. *Sidebørste*
9. *Drivhjul*
10. *Insugskanal*
11. *Bunnplate*
12. *Støvbeholder*
13. *Primærfilter*
14. *HEPA-filter*
15. *Filterholder*

BILDE 1

FJERNKONTROLL

1. *Knapp for svarsignal:*
I ventemodus eller driftsmodus, trykk på denne knappen for å lokalisere støvsugeren hvis du ikke ser den – støvsugeren svarer med et lydsignal.
2. *Start- og stoppknapp*
 - I ventemodus, trykk på denne knappen for å starte automatisk støvsuging.
 - I driftsmodus, trykk på denne knappen for å avbryte støvsugingen.
3. *Knapp for fokusert støvsuging*
I ventemodus eller driftsmodus, trykk på denne knappen for å starte fokusert støvsuging.
4. *Knapp for automatisk støvsuging*
I ventemodus eller driftsmodus, trykk på denne knappen for å starte automatisk støvsuging.
5. *Knapp for tilfeldig støvsuging*
I ventemodus eller driftsmodus, trykk på denne knappen for å starte tilfeldig støvsuging.
6. *Pilknapper*
 - Pilknapp opp: I ventemodus eller driftsmodus, trykk på denne knappen for å kjøre støvsugeren fremover.
 - Pilknapp ned: I ventemodus eller driftsmodus, trykk på denne knappen

for å snu støvsugeren 180° og kjøre den i den nye retningen.

- Pilknapp venstre: I ventemodus eller driftsmodus, trykk på denne knappen for å svinge støvsugeren mot venstre.
- Pilknapp høyre: I ventemodus eller driftsmodus, trykk på denne knappen for å svinge støvsugeren mot høyre.

BILDE 2

BRUK

Å GJØRE FØR BRUK

- Fjern skjøre gjenstander, ledninger, klær og papir. Brett opp gardiner og forheng som støvsugeren kan sette seg fast i.
- Rull opp kantene på matter, eller bruk kun støvsugeren på korthårede matter.
- Plasser møbler slik at støvsugeren ikke setter seg fast.
- Fjern ledninger og gjenstander fra gulvet.
- Bruk en fallsikring for å sikre at støvsugeren ikke ramler ned trapper.
- Kontroller at støvbeholderen er tom før du starter støvsugeren.
- Lad støvsugeren i 6 timer før første gangs bruk.

INDIKATORLAMPE

Startknapp og indikatorlampe:

- Langt trykk: Start (avslått tilstand)
- Langt trykk: Slå av (driftsmodus)
- Hvitt blinkende lys: Ventemodus
- Hvitt fast lys: Driftsmodus
- Hvitt raskt blinkende lys: Lading
- Slukket: Fulladet

LADING

Ved lavt batteriladenivå lyser start- og stoppknappen rødt og lydsignal gis under to minutter.

Under pågående lading blinker start- og stoppknappen raskt hvitt.

Når batteriet er fulladet, slukkes start- og stoppknappen.

1. Slå av strømbryteren på støvsugeren.
2. Sett støpselet i en stikkontakt med riktig spenning.
3. Koble strømadapterens ledning til støvsugerenes ladekontakt.

MERK!

- **Slå av støvsugeren med strømbryteren når den ikke skal brukes.**
- **Ikke bruk støvsugeren under pågående lading.**

VIKTIG!

- **Lad støvsugeren i minst 6 timer før første gangs bruk.**
- **Fullad batteriet etter hver gangs bruk.**
- **For best mulig batterilevetid skal batteriet lades annenhver måned i perioder hvor støvsugeren ikke er i bruk.**

START/STOPP

Hold støvsugerenes startknapp inne i ett sekund. Startknappen tennes og støvsugeren starter. Hold knappen inne i tre sekunder for å slå av støvsugeren.

MERK!

Støvsugeren slås av automatisk etter fem minutter uten aktivitet.

STØVSUGINGSMODUSER

Alle støvsugingsmoduser kan avbrytes med startknappen på støvsugeren eller på fjernkontrollen. Støvsugeren kan bytte automatisk til en annen støvsugingsmodus enn det som er valgt manuelt, dersom det viser seg å gi bedre støvsugingsresultat i de aktuelle omgivelsene.

Automatisk støvsuging

I driftsmodus, trykk på knappen «Auto» på fjernkontrollen for å starte tidsplanlagt automatisk støvsuging.

Fokusert støvsuging

Plasser støvsugeren inntil det området som skal støvsuges og trykk på knappen «Focus» på fjernkontrollen for å starte fokusert støvsuging.

Tilfeldig støvsuging

I ventemodus, trykk på knappen «Start» på fjernkontrollen eller på støvsugeren for å starte tilfeldig støvsuging. I driftsmodus, trykk på knappen «Random» på fjernkontrollen for å starte tilfeldig støvsuging.

MONTERING AV TØRKEDUK

1. Trykk fast tørkeduken jevnt på tilbehørsplatens underside (tørkeduken kan være fuktet).
2. Heng opp tilbehørsplaten med den monterte tørkeduken på støvsugerens underside i pilens retning og innrett tilbehørsplatens to tapper i hullene under støvsugeren.

BILDE 3

VIKTIG!

Støvsugerens evne til å komme seg opp hellende underlag blir påvirket når tørkeduk og tilbehørsplaten brukes.

VEDLIKEHOLD

RENGJØRING AV SIDEBØRSTER

Rengjør sidebørstene med vann ved behov. La tørke helt før montering. Bytt ut sidebørstene hvis de er skadet og ikke fungerer normalt.

MERK!

Plasser sidebørsten merket L på støvsugerens venstre side, og sidebørsten merket R på støvsugerens høyre side.

RENGJØRING AV STØVBEHOLDER OG FILTER

Tøm og rengjør støvbeholderen etter hver gangs bruk.

1. Åpne det oppfellbare lokket og ta ut støvbeholderen.
2. Ta ut støvbeholderen.
3. Kontroller av innsugskanalen ikke er blokkert av fremmedlegemer. Rengjør innsugskanalen ved behov. Ta ut hovedfilteret og HEPA-filteret.
4. Rengjør støvbeholderen, hovedfilteret og HEPA-filteret nøye. Tørk hovedfilteret med 15 til 30 dagers mellomrom og bytt HEPA-filter med 150 driftstimers intervall.
5. Monter alle deler riktig før støvsugeren startes. Bruk aldri støvsugeren uten montert HEPA-filter og hovedfilter, det kan skade støvsugeren.

BILDE 4

MERK!

- **Rengjør delene og la dem tørke helt på et sted i skyggen før de monteres igjen. Ikke utsett delene for sol.**
- **Ikke vask HEPA-filteret med vann.**
- **Hvis hovedfilteret eller HEPA-filteret er skadet, må de byttes ut før støvsugeren brukes igjen, ellers kan motoren ta skade.**

RENGJØRING AV TØRKEDUK

Tørkeduken er beregnet for bruk på harde gulv, som tre, fliser, marmor, malte gulv

Fjern tørkeduken, skull den og la den tørke liggende før du setter den på plass igjen.

MERK!

Ikke sett tørkeduken på plass når den er gjennomvåt, det kan forårsake sklifare.

RENGJØRING AV SENSORVINDU

Rengjør forsiktig støvsugerens sensorvindu med rengjøringsverktøyet eller en myk klut.

SKIFTE BATTERI

Støvsugerens

1. Slå av strømbryteren på støvsugerens overside.
2. Løsne skruene (A) som holder batterilokket fast på støvsugerens underside.

BILDE 5

3. Fjern batteridekselet og ta ut batteriet.
4. Trykk lett på batteriholdersperren for å løsne batteriet fra støvsugerens.

BILDE 6

BILDE 7

5. Sett det nye batteriet i batterirommet med tekstsiden oppover.
6. Plasser lederne inntil batteriet og sett batteridekselet på plass.
7. Start støvsugerens og kontroller at den fungerer normalt.

MERK!

- **Bruk bare batterier av den typen som anbefales av produsenten.**
- **Lad det nye batteriet minst seks timer før første gangs bruk.**

Fjernkontroll

1. Åpne batterilokket på fjernkontrollens bakside.
2. Sett batterier i fjernkontrollen.
3. Lukk batterilokket på fjernkontrollens bakside.

MERK!

- **Ta batteriene ut av fjernkontrollen dersom den ikke skal brukes i en lengre periode.**
- **Ikke bland gamle og nye batterier eller batterier av forskjellige typer.**

FEILSØKING

Feilindikasjon	Problem	Tiltak
Rød og hvit indikatorlampe blinker og en lydalarm høres.	Støvsugeren har blitt løftet opp av et hinder eller lignende.	Sett robotstøvsugeren tilbake på gulvet.
Rød indikatorlampe blinker langsomt.	Sidebørste sitter fast/er overbelastet.	Løsne og rengjør sidebørsten og sett den tilbake på plass.
Rød indikatorlampe blinker langsomt og en lydalarm høres.	Drivhjul sitter fast/er overbelastet.	Kontroller venstre og høyre drivhjul og rengjør dem ved behov.
Rød og hvit indikatorlampe blinker vekselvis og en lydalarm høres.	Støtlistefeil.	Bank gjentatte ganger på støtlisten for å frigjøre den.
Rød indikatorlampe lyser med fast lys og en lydalarm høres i 2 minutter.	Batteriet er utladet.	Lad batteriet.

Følg anvisningene nedenfor hvis ingen av tiltakene over løser problemet:

- Slå strømbryteren på støvsugerens overside av og på for å starte den på nytt.
- Kontakt forhandleren hvis problemet vedvarer etter at støvsugeren er startet på nytt.

SIKKERHEDSMEDDELELSER

- Brug kun den medfølgende strømadapter og oplader.
- Rør ikke ved ledningen, stikket eller strømadapteren med våde hænder.
- Lad ikke produktet blive vådt. Udsæt ikke produktet for regn eller fugt.
- Hold hænder og andre kropsdele væk fra drivhjulet.
- Brug ikke produktet til at opsuge brændende eller glødende genstande, som fx cigaretter eller varm aske.
- Støvsug aldrig letantændelige eller giftige stoffer som fx benzin, tonerpulver, syre eller asbeststøv.
- Produktet er kun beregnet til indendørs brug.
- Undgå at trække eller vride i ledningen. Placer ikke tunge genstande på ledningen. Beskyt ledningen mod skarpe kanter.
- Du må ikke stå eller sidde på produktet.
- Der må ikke placeres genstande på produktet.

- Lad ikke børn eller kæledyr komme i nærheden af produktet uden opsyn.
- Placer ikke produktet på et bord, en stol eller lignende, hvor det kan falde ned.
- Sluk for produktet, før du transporterer det.
- Sluk for produktet, hvis det ikke skal bruges.
- Sluk for produktet, og tag stikket ud, før du tager batteriet ud.
- Brug ikke produktet i direkte sollys eller ved temperaturer over 40 °C.
- Lad ikke personer, der ikke har tilstrækkelig erfaring, viden eller uddannelse, bruge produktet uden oplæring eller tilsyn.
- Må kun bruges sammen med oplader SA12BH-190060V.

SIKKERHEDSANVISNINGER TIL VEDLIGEHOLDELSE

- Du må ikke skille produktet ad eller forsøge at ændre eller reparere det.

- Sluk for produktet, og tag ledningen ud af stikkontakten, før du rengør eller servicerer produktet.
- Sørg for, at produktet er fuldt opladet før rengøring.

SYMBOLER

	Læs betjeningsvejledningen.
	Dobbeltisoleret (beskyttelsesklasse II), må ikke være beskyttet af jordforbindelse.
	Godkendt i henhold til gældende direktiver/forordninger.
	Produktet skal bortskaffes i overensstemmelse med gældende regler.

TEKNISKE DATA

Mærkespænding	230 V / 11,1 V
Effekt	18 W
Batteriteknologi	Li-ion
Batterikapacitet	1500 mAh
Driftstid	80/min.
Opladningstid	3-5 t
Sugeeffekt	400 pa
Støvbeholder	220 ml
Lydniveau	68 db
Mål	H70 x Ø290 mm
Vægt	1,7 kg

BESKRIVELSE

Robotstøvsuger med tre valgbare rengøringsmønstre og tørmoppefunktion. Kan styres med fjernbetjening (medfølger).

Robotstøvsuger

1. Sammenklappeligt låg
2. Stødliste
3. Modtagere
4. Start- og stopknap
5. Universalhjul
6. Trappesensor
7. Batterilås
8. Sidebørste
9. Drivhjul
10. Indsugningskanal
11. Bundplade
12. Støvbeholder
13. Primært filter
14. HEPA-filter
15. Filterholder

FIGUR 1

FJERNBETJENING

1. **Knap til svarsignal:**
I standby- eller driftstilstand kan du trykke på denne knap for at finde støvsugeren, hvis den er ude af syne - støvsugeren reagerer med et lysignal.
2. **Start- og stopknap**
 - Tryk på denne knap i standbytilstand for at starte automatisk støvsugning.
 - Tryk på denne knap i driftstilstand for at stoppe støvsugningen.
3. **Knap til fokuseret støvsugning**Tryk på denne knap i standby- eller driftstilstand for at starte fokuseret støvsugning.
4. **Knap til automatisk støvsugning**Tryk på denne knap i standby- eller driftstilstand for at starte automatisk støvsugning.
5. **Knap til tilfældig støvsugning**Tryk på denne knap i standby- eller driftstilstand for at starte tilfældig støvsugning.
6. **Pileknapper**

- Pil op-knap: Tryk på denne knap i standby- eller driftstilstand for at køre støvsugeren fremad.
- Pil ned-knap: Tryk på denne knap i standby- eller driftstilstand for at dreje støvsugeren 180° og køre den i den nye retning.
- Venstre pileknap: Tryk på denne knap i standby- eller driftstilstand for at dreje støvsugeren til venstre.
- Højre pileknap: Tryk på denne knap i standby- eller driftstilstand for at dreje støvsugeren til højre.

FIGUR 2

BETJENING

HVAD SKAL DU GØRE FØR BRUG?

- Fjern skrøbelige genstande, ledninger, tøj og papir. Fold gardiner og forhæng op, som støvsugeren kan sidde fast i.
- Rul tæppernes kanter op, eller brug kun støvsugeren på tæpper med kort luv.
- Placer møblerne, så støvsugeren ikke sætter sig fast.
- Fjern ledninger og genstande fra gulvet.
- Brug en afskærmning for at sikre, at støvsugeren ikke falder ned ad en trappe.
- Kontroller, at støvbeholderen er tom, før du starter støvsugeren.
- Oplad støvsugeren 6 timer før første brug.

INDIKATORLAMPE

Startknap og indikatorlampe:

- Langt tryk: Start (slukket tilstand)
- Langt tryk: Slukning (driftstilstand)
- Blåt blinkende lys: Standby-tilstand
- Hvidt konstant lys: Driftstilstand
- Hvidt, hurtigt blinkende lys: Opladning
- Slukket: Fuldt opladet

OPLADNING

Når batteriniveauet er lavt, lyser start- og stopknappen rødt og udsender et lydsignal i to minutter.

Under opladningen blinker start- og stopknappen hurtigt hvidt.

Når batteriet er fuldt opladet, slukkes start- og stopknappen.

1. Sluk for tænd/sluk-knappen på støvsugeren.
2. Sæt netadapterens stik i en stikkontakt med den korrekte spænding.
3. Sæt strømadapterens ledning i støvsugerens opladningsstik.

OBS!

- **Sluk for støvsugeren med tænd/sluk-knappen, når den ikke skal bruges.**
- **Brug ikke støvsugeren, mens den oplader.**

VIGTIGT!

- **Oplad støvsugeren mindst 6 timer før første brug.**
- **Oplad batteriet helt efter hver brug.**
- **For at få den længste batterilevetid skal du oplade batteriet hver anden måned, når støvsugeren ikke er i brug.**

START/STOP

Tryk på støvsugerens startknap og hold den nede i et sekund. Startknappen lyser, og støvsugeren starter. Tryk på knappen og hold den nede i tre sekunder for at slukke for støvsugeren.

OBS!

Støvsugeren slukker automatisk efter fem minutters inaktivitet.

STØVSUGNINGSTILSTANDE

Alle støvsugningstilstande kan afbrydes med startknappen på støvsugeren eller på fjernbetjeningen. Støvsugeren kan automatisk skifte til en anden støvsugningstilstand end den, der er valgt manuelt, hvis det viser sig at give bedre støvsugningsresultater i det aktuelle brugsmiljø.

Automatisk støvsugning

I driftstilstand skal du trykke på knappen "Auto" på fjernbetjeningen for at starte skemalagt automatisk støvsugning.

Fokuseret støvsugning

Placer støvsugeren ved siden af det område, der skal støvsuges, og tryk på knappen "Focus" (Fokus) på fjernbetjeningen for at starte den fokuserede støvsugning.

Tilfældig støvsugning

I standbytilstand skal du trykke på knappen "Start" på fjernbetjeningen eller på støvsugeren for at starte tilfældig støvsugning. I driftstilstand skal du trykke på knappen "Random" (Tilfældig) på fjernbetjeningen for at starte tilfældig støvsugning.

MONTERING AF TØRREKLUD

1. Tryk tørrekluden jævnt fast på undersiden af tilbehørspladen (tørrekluden må gerne være fugtig).
2. Hæng tilbehørspladen med den monterede tørreklud på undersiden af støvsugeren i pilens retning, og sæt de to stifter på tilbehørspladen ind i hullerne under støvsugeren.

FIGUR 3

VIGTIGT!

Støvsugerens evne til at bevæge sig på skrånede overflader påvirkes, når tørrekluden og tilbehørspladen bruges.

VEDLIGEHOELSE

RENGØRING AF SIDEBØRSTER

Rengør om nødvendigt sidebørsterne med vand. Lad dem tørre helt før montering. Udskift sidebørsterne, hvis de er beskadigede og ikke fungerer normalt.

OBS!

Placer sidebørsten mærket L på venstre side af støvsugeren og sidebørsten mærket R på højre side af støvsugeren.

RENGØRING AF STØVBEHOLDER OG FILTER

Tøm og rengør støvbeholderen efter hver brug.

1. Åbn det sammenklappelige låg, og tag støvbeholderen ud.
2. Tag støvbeholderen ud.
3. Kontroller, at indsugningskanalen ikke er blokeret af fremmedlegemer. Rens indsugningskanalen, hvis det er nødvendigt. Fjern det primære filter og HEPA-filteret.
4. Rengør støvbeholderen, det primære filter og HEPA-filteret grundigt. Tør det primære filter af hver 15. til 30. dag, og skift HEPA-filteret hver gang, det har været brugt i 150. driftstimer.
5. Saml alle dele korrekt, før du starter støvsugeren. Brug aldrig støvsugeren uden HEPA-filteret og det primære filter monteret, da det kan beskadige støvsugeren.

FIGUR 4

OBS!

- **Rengør delene og lad dem tørre helt på et skyggefuldt sted, før de samles igen. Udsæt ikke delene for sollys.**
- **Vask ikke HEPA-filteret med vand.**
- **Hvis det primære filter eller HEPA-filteret er beskadiget, skal de udskiftes, før støvsugeren tages i brug igen, da motoren ellers kan blive beskadiget.**

RENGØRING AF TØRREKLUD

Tørrekluden er beregnet til brug på hårde gulve som træ, fliser, marmor og malede gulve.

Tag tørrekluden ud, skyl den, og læg den til tørre, før du sætter den tilbage.

OBS!

Sæt ikke en gennemblødt klud tilbage.

Det kan medføre skridfare.

RENGØRING AF SENSORVINDUE

Rengør forsigtigt støvsugerens sensorvindue med rengøringsværktøjet eller en blød klud.

UDSKIFTNING AF BATTERIET

Støvsuger

1. Sluk for tænd/sluk-knappen på støvsugerens overside.
2. Løsn skruerne (A), der holder batteridækslet fast på undersiden af støvsugeren.

FIGUR 5

3. Fjern batteridækslet, og tag batteriet ud.
4. Tryk let på batteriholderens lås for at frigøre batteriet fra støvsugeren.

FIGUR 6

FIGUR 7

5. Sæt det nye batteri ind i batterirummet med tekstsiden opad.
6. Placer ledningerne ved siden af batteriet, og sæt batteridækslet på igen.
7. Tænd for støvsugeren, og kontroller, at den fungerer normalt.

OBS!

- **Brug kun batterier af den type, der er anbefalet af producenten.**
- **Oplad det nye batteri mindst seks timer før første brug.**

Fjernbetjening

1. Åbn batteridækslet på bagsiden af fjernbetjeningen.
2. Sæt batterier i fjernbetjeningen.
3. Luk batteridækslet på bagsiden af fjernbetjeningen.

OBS!

- **Tag batterierne ud, hvis fjernbetjeningen ikke skal bruges i længere tid.**
- **Bland ikke gamle og nye batterier eller batterier af forskellige typer.**

FEJLFINDING

Fejlvisning	Problem	Løsning
Rød og hvid indikatorlamper blinker, og der lyder en summeralarm.	Støvsugeren er blevet løftet af en forhindring eller lignende.	Sæt støvsugeren tilbage på gulvet.
Den røde indikatorlampe blinker langsomt.	Sidebørsten sidder fast/er overbelastet.	Løsn og rens sidebørsten, og sæt den på plads igen.
Den røde indikatorlampe blinker langsomt, og der lyder en summeralarm.	Drivhjulet sidder fast/er overbelastet.	Kontroller og rengør om nødvendigt venstre og højre drivhjul.
Rød og hvid indikatorlamper blinker skiftevis, og der lyder en summeralarm.	Fejl i stødliste.	Tryk gentagne gange på stødlisten for at frigøre den.
Den røde indikatorlampe lyser konstant, og der lyder en summeralarm i 2 minutter.	Batteriet er afladet.	Oplad batteriet.

Hvis ovenstående foranstaltninger ikke løser problemet, skal du følge instruktionerne nedenfor:

- Sluk og tænd for støvsugeren på oversiden af denne for at genstarte den.
- Hvis problemet fortsætter efter genstart af støvsugeren, skal du kontakte forhandleren.

ZASADY BEZPIECZEŃSTWA





- Używaj wyłącznie dołączonego zasilacza i ładowarki.
- Nie dotykaj przewodu, wtyku ani zasilacza mokrymi rękoma.
- Nie dopuść do zamoczenia produktu. Nie narażaj produktu na działanie deszczu ani wilgoci.
- Trzymaj ręce oraz inne części ciała z dala od kółek napędowych.
- Nie używaj produktu do zasysania palących się lub żarzących przedmiotów, takich jak papierosy czy gorący popiół.
- Nigdy nie odkurzaj substancji łatwopalnych lub trujących, takich jak: benzyna, pył z tonera, kwas lub pył azbestowy.
- Produkt jest przeznaczony wyłącznie do użytku wewnątrz pomieszczeń.
- Unikaj ciągnięcia lub skręcania węża. Nie stawiaj na przewodzie ciężkich przedmiotów. Chronь przewód przed ostrymi krawędziami.
- Nie stawaj ani nie siadaj na produkcie.
- Nie umieszczaj na produkcie żadnych przedmiotów.
- Nie pozwalaj dzieciom ani zwierzętom domowym przebywać w pobliżu produktu bez nadzoru.
- Nie umieszczaj produktu na stole, krześle i w podobnych miejscach, z których mógłby spaść.
- Przed przeniesieniem produktu wyłącz go.
- Wyłącz produkt, jeśli nie będzie używany.
- Wyłącz produkt i wyjmij wtyk z gniazda przed wyciągnięciem akumulatora.
- Nie używaj produktu w miejscu bezpośredniego nasłonecznienia ani w temperaturach powyżej 40°C.
- Nie pozwalaj osobom posiadającym niewystarczające doświadczenie, wiedzę lub wyszkolenie używać produktu bez przeszkolenia lub nadzoru.

- Do użytku wyłącznie z ładowarką SA12BH-190060V.

ZASADY BEZPIECZEŃSTWA DOTYCZĄCE KONSERWACJI

- Nie rozbieraj produktu na części i nie próbuj go naprawiać.
- Wyłącz produkt i wyjmij wtyk z gniazda przed czyszczeniem lub konserwacją produktu.
- Przed czyszczeniem sprawdź, czy produkt jest w pełni naładowany.

SYMBOLE

	Przeczytaj instrukcję obsługi.
	Podwójna izolacja (klasa ochronności II) – uziemienie nie jest wymagane.
	Zatwierdzona zgodność z obowiązującymi dyrektywami/rozporządzeniami.
	Zużyty produkt należy oddać do utylizacji, postępując zgodnie z obowiązującymi przepisami.

DANE TECHNICZNE

Napięcie znamionowe	230 V / 11,1 V
Moc	18 W
Rodzaj akumulatora	Litowo-jonowy
Pojemność akumulatora	1500 mAh
Czas pracy	80 min
Czas ładowania	3 – 5 h

Moc ssania	400 Pa
Zbiornik na kurz	220 ml
Poziomy hałas	68 dB
Wymiary	Wys. 70 x Ø290 mm
Masa	1,7 kg

OPIS

Odkurzacz samojezdny wyposażony w trzy tryby odkurzania i funkcję suchego mopa. Możliwość obsługi pilotem zdalnego sterowania (w zestawie).

Odkurzacz samojezdny

1. *Podnoszona pokrywa*
2. *Listwa uderzeniowa*
3. *Odbiornik*
4. *Włacznik/wyłącznik*
5. *Koło uniwersalne*
6. *Czujniki schodów*
7. *Pokrywa komory akumulatora*
8. *Szczotka boczna*
9. *Koło napędowe*
10. *Kanał wlotowy*
11. *Podstawa*
12. *Zbiornik na kurz*
13. *Filtr główny*
14. *Filtr HEPA*
15. *Uchwyt filtra*

RYS. 1

PILOT ZDALNEGO STEROWANIA

1. *Przycisk sygnału dźwiękowego:*
Naciśnij ten przycisk w trybie gotowości lub pracy, aby zlokalizować odkurzacz, gdy ten znajduje się poza zasięgiem wzroku – urządzenie emituje w odpowiedzi sygnał dźwiękowy.
2. *Włacznik/wyłącznik*
 - Naciśnij ten przycisk w trybie gotowości, aby włączyć odkurzanie automatyczne.

- Naciśnij ten przycisk w trybie pracy, aby przerwać odkurzanie.
3. *Przycisk odkurzania punktowego*
W trybie gotowości lub pracy naciśnij ten przycisk, aby rozpocząć odkurzanie punktowe.
 4. *Przycisk odkurzania automatycznego*
W trybie gotowości lub pracy naciśnij ten przycisk, aby rozpocząć odkurzanie automatyczne.
 5. *Przycisk odkurzania losowego*
W trybie gotowości lub pracy naciśnij ten przycisk, aby rozpocząć odkurzanie losowe.
 6. *Przyciski strzałek*
 - Przycisk strzałki w górę: Naciśnij ten przycisk w trybie gotowości lub pracy, aby prowadzić odkurzacz do przodu.
 - Przycisk strzałki w dół: Naciśnij ten przycisk w trybie gotowości lub pracy, aby obrócić odkurzacz o 180° i poprowadzić go w innym kierunku.
 - Przycisk strzałki w lewo: Naciśnij ten przycisk w trybie gotowości lub pracy, aby poprowadzić odkurzacz w lewo.
 - Przycisk strzałki w prawo: Naciśnij ten przycisk w trybie gotowości lub pracy, aby poprowadzić odkurzacz w prawo.

RYS. 2

OBŚLUGA

DO ZROBIENIA PRZED UŻYCIEM

- Usuń ostre przedmioty, przewody, odzież i papier. Podwiń zasłony i draperie, w których odkurzacz może potencjalnie utknąć.
- Podwiń krawędzie dywanów lub używaj odkurzacza jedynie na dywanach o krótkim włosiu.
- Ustaw meble tak, aby odkurzacz nie utknął w jednym miejscu.
- Usuń przewody i inne przedmioty z podłogi.
- Używaj zabezpieczenia przed upadkiem, aby mieć pewność, że odkurzacz nie spadnie ze schodów.

- Przed włączeniem odkurzacza sprawdź, czy zbiornik na kurz jest pusty.
- Przed pierwszym użyciem odkurzacza należy go ładować przez 6 godzin.

LAMPKA KONTROLNA

Przycisk uruchamiania i lampka kontrolna:

- Długie przyciśnięcie: Uruchamianie (tryb wyłączony)
- Długie przyciśnięcie: Wyłączanie (tryb pracy)
- Migające białe światło: Tryb gotowości
- Stałe białe światło: Tryb pracy
- Szybko migające białe światło: Ładowanie
- Zgaszona: Całkowite naładowanie

ŁADOWANIE

Gdy poziom naładowania akumulatora jest niski, włącznik/wyłącznik świeci na czerwono, a przez 2 minuty jest emitowany sygnał dźwiękowy.

Podczas ładowania włącznik/wyłącznik szybko miga na biało.

Kiedy akumulator jest w pełni naładowany, włącznik/wyłącznik gaśnie.

1. Wyłącz przełącznik odkurzacza.
2. Włóż wtyk zasilacza do gniazda o odpowiednim napięciu sieciowym.
3. Podłącz przewód zasilacza do złącza ładowania odkurzacza.

UWAGA!

- **Jeśli odkurzacz nie będzie używany, wyłącz go przełącznikiem.**
- **Nie używaj odkurzacza podczas ładowania.**

WAŻNE!

- **Przed pierwszym użyciem należy ładować odkurzacz przez przynajmniej 6 godzin.**
- **Ładuj akumulator po każdym użyciu urządzenia.**

- **Aby zapewnić jak najdłuższą żywotność akumulatora, należy go ładować co dwa miesiące, jeśli odkurzacz nie jest używany.**

START/STOP

Wciśnij i przytrzymaj przycisk uruchamiania na odkurzaczu przez sekundę. Przycisk uruchamiania podświetli się, a odkurzacz zostanie uruchomiony. Przytrzymaj przycisk wciśnięty przez 3 sekundy, aby wyłączyć odkurzacz.

UWAGA!

Odkurzacz wyłącza się automatycznie po 5 minutach braku aktywności.

TRYBY ODKURZANIA

Ze wszystkich trybów odkurzania można wyjść, naciskając przycisk uruchamiania na odkurzaczu lub pilocie. Odkurzacz może automatycznie przełączyć się na inny tryb niż wybrany ręcznie, jeżeli zapewni on lepsze efekty odkurzania w danych warunkach.

Odkurzanie automatyczne

W trybie pracy naciśnij przycisk „Auto” na pilocie, aby włączyć zaprogramowane odkurzanie automatyczne.

Odkurzanie punktowe

Umieść odkurzacz obok obszaru, który chcesz odkurzyć, i naciśnij przycisk „Focus” na pilocie, aby rozpocząć odkurzanie punktowe.

Odkurzanie losowe

W trybie gotowości naciśnij przycisk „Start” na pilocie lub odkurzaczu, aby rozpocząć odkurzanie losowe. W trybie pracy naciśnij przycisk „Random” na pilocie, aby włączyć odkurzanie losowe.

MONTAŻ ŚCIERKI

1. Ścierkę (po ewentualnym zwilżeniu) dociśnij równo na spodzie płytki na akcesoria.
2. Na spodzie odkurzacza zamontuj płytkę na akcesoria z przymocowaną ścierką w kierunku wskazanym przez strzałkę i włóż oba trzpienie płytki w otwory pod odkurzaczem.

RYŚ. 3

WAŻNE!

Używanie ścierki i płytki na akcesoria wpływa na zdolność odkurzacza do wjeżdżania na pochyłe powierzchnie.

KONSERWACJA

CZYSZCZENIE SZCZOTEK BOCZNYCH

Szczotki boczne czyść w razie potrzeby wodą. Przed zamontowaniem dokładnie je wysusz. Wymień szczotki boczne, jeśli są uszkodzone i nie działają normalnie.

UWAGA!

Umieść szczotkę boczną z oznaczeniem L po lewej stronie w odkurzaczu, a szczotkę boczną z oznaczeniem R po prawej stronie.

CZYSZCZENIE ZBIORNIKA NA KURZ I FILTRA

Po każdym użyciu opróżniaj i czyść zbiornik na kurz.

1. Otwórz pokrywę i wyjmij zbiornik.
2. Wyjmij zbiornik na kurz.
3. Upewnij się, że kanał wlotowy nie jest zablokowany przez obce przedmioty. Wyczyść kanał w razie potrzeby. Wyjmij filtr główny i filtr HEPA.
4. Wyczyść dokładnie zbiornik na kurz, filtr główny i filtr HEPA. Wycieraj filtr główny do czysta co 15–30 dni, a filtr HEPA wymieniaj po upływie 150 godzin pracy.

- Zamontuj wszystkie części prawidłowo przed uruchomieniem odkurzacza. Nigdy nie używaj odkurzacza bez zamontowanego filtra HEPA, gdyż może to uszkodzić odkurzacz.

RYS. 4

UWAGA!

- Wyczyść części i pozostaw do całkowitego wyschnięcia w zacienionym miejscu przed ponownym zamontowaniem. Nie wystawiaj części na działanie promieni słonecznych.
- Nie czyść filtra HEPA, używając wody.
- Jeśli filtr główny lub filtr HEPA są uszkodzone, należy je wymienić przed ponownym użyciem odkurzacza, w przeciwnym razie zachodzi ryzyko uszkodzenia silnika.

CZYSZCZENIE ŚCIERKI

Ścierka jest przeznaczona do stosowania na twardych podłogach z takich materiałów jak drewno, płytki i marmur oraz na powierzchniach malowanych.

Zdejmij ścierkę, wypłucz ją i rozłóż do wyschnięcia przed ponownym montażem.

UWAGA!

Nie zakładaj mokrej ścierki, gdyż może to spowodować ryzyko poślizgnięcia.

CZYSZCZENIE OKIENKA CZUJNIKA

Wyczyść ostrożnie okienko czujnika za pomocą narzędzia do czyszczenia lub miękkiej ściereczki.

WYMIANA AKUMULATORA/BATERII

Odkurzacz

- Wyłącz przełącznik odkurzacza.
- Odkręć śruby mocujące (A) pokrywkę komory akumulatora na spodzie odkurzacza.

RYS. 5

- Zdejmij pokrywkę i wyciągnij akumulator.
- Naciśnij lekko blokadę uchwytu akumulatora, aby wyjąć akumulator z odkurzacza.

RYS. 6

RYS. 7

- Umieść nowy akumulator w komorze akumulatora zapisaną stroną skierowaną w górę.
- Umieść przewody obok akumulatora i załóż pokrywkę z powrotem.
- Uruchom odkurzacz i sprawdź, czy działa normalnie.

UWAGA!

- Używaj wyłącznie akumulatorów typu zalecanego przez producenta.
- Przed pierwszym użyciem należy ładować nowy akumulator co najmniej przez 6 godzin.

Pilot zdalnego sterowania

- Otwórz pokrywkę komory baterii z tyłu pilota.
- Włóż baterie do pilota.
- Zamknij pokrywkę komory baterii z tyłu pilota.

UWAGA!

- Wyjmij baterie, jeśli pilot zdalnego sterowania nie będzie używany przez dłuższy czas.
- Nie łącz starych i nowych baterii ani baterii różnego typu.

WYKRYWANIE USTEREK

Wskaźnik błędu	Problem	Rozwiązanie
Migają czerwona i biała lampka kontrolna oraz rozlega się dźwięk brzęczyka.	Odkurzacz uniósł się z powodu przeszkody itp.	Odstaw odkurzacz na podłogę.
Miga powoli czerwona lampka kontrolna.	Szczotka boczna jest zablokowana lub przeciążona.	Zdejmij i wyczyść szczotkę boczną, a następnie załóż ją z powrotem.
Miga powoli czerwona lampka kontrolna i rozlega się dźwięk brzęczyka.	Koło napędowe jest zablokowane lub przeciążone.	Sprawdź i w razie potrzeby regularnie czyść lewe i prawe koło napędowe.
Migają na przemian czerwona i biała lampka kontrolna i rozlega się dźwięk brzęczyka.	Błąd listwy uderzeniowej.	Postukaj kilka razy w listwę, aby ją odblokować.
Czerwona lampka kontrolna świeci światłem stałym i przez 2 minuty rozlega się dźwięk brzęczyka.	Rozładowany akumulator.	Naładuj akumulator.

Postępuj zgodnie z poniższymi wskazówkami, jeśli powyższe działania nie rozwiążą problemu.

- Wyciśnij i wciśnij przełącznik na górze odkurzacza, aby uruchomić go ponownie.
- Jeżeli problem będzie się utrzymywał po ponownym uruchomieniu odkurzacza, skontaktuj się z dystrybutorem.

SAFETY INSTRUCTIONS





- Only use the supplied mains adapter and charger.
- Do not touch the power cord, plug or mains adapter with wet hands.
- Do not let the product get wet. Do not expose the product to rain or moisture.
- Keep your hands and the rest of your body away from the drive wheels.
- Do not use the product to vacuum up burning or glowing objects, such as cigarettes or hot ash.
- Never vacuum up flammable or toxic substances such as petrol, toner powder, acid or asbestos dust.
- The product is intended for indoor use only.
- Avoid pulling or twisting the cord. Do not place heavy objects on the power cord. Keep the power cord away from sharp edges.
- Do not stand or sit on the product.
- Do not put any objects on the product.
- Do not leave children or pets unsupervised in the vicinity of the product.
- Do not put the product on a table, or chair, where it can fall down.
- Switch off the product before transporting it.
- Switch off the product if it is not going to be used.
- Switch off the product and pull out the power cord removing the battery.
- Do not use product in direct sunlight or temperatures over 40°C.
- Do not allow persons without sufficient experience, knowledge or training to use the product.
- Must only be used with charger SA12BH-190060V.

SAFETY INSTRUCTIONS FOR MAINTENANCE

- Do not dismantle the product or attempt to repair it.
- Switch off the product and pull out the power cord before cleaning or maintaining the product.

- Check that product is fully charged before cleaning.

SYMBOLS

	Read the instructions.
	Double insulation (safety class II) does not need to be earthed.
	Approved in accordance with the relevant directives.
	Recycle discarded product in accordance with local regulations.

TECHNICAL DATA

Rated voltage	230 V / 11.1 V
Power	18 W
Battery technology	Li-ion
Battery capacity	1500 mAh
Run time	80 min
Charging time	3 – 5 h
Suction power	400pa
Dust container	220 ml
Noise level	68 dB
Size	H70 x Ø290 mm
Weight	1.7 kg

DESCRIPTION

Robot vacuum cleaner with three optional cleaning patterns and dry mopping function. Can be controlled with remote control (included).

Robot vacuum cleaner

1. *Folding cover*
2. *Bumper*
3. *Receiver*
4. *Start and stop button*
5. *Universal wheel*
6. *Step sensor*
7. *Battery cover*
8. *Side brush*
9. *Drive wheel*
10. *Suction channel*
11. *Base plate*
12. *Dust container*
13. *Primary filter*
14. *HEPA filter*
15. *Filter holder*

FIG. 1

REMOTE CONTROL

1. *Button for response signal:*
In standby or run mode, press this button to localise the vacuum cleaner if it is out of sight – the vacuum cleaner responds with an audio prompt.
2. *Start and stop button*
 - In standby mode, press this button to start automatic vacuum cleaning.
 - Push this button to stop the vacuum cleaner when it is cleaning.
3. *Button for focused vacuum cleaning*
In standby or run mode, press this button to start focused vacuum cleaning.
4. *Button for automatic vacuum cleaning*
In standby or run mode, press this button to start automatic vacuum cleaning.
5. *Button for random vacuum cleaning*
In standby or run mode, press this button to start random *vacuum cleaning*.
6. *Arrow buttons*
 - Arrow button up: In standby or run mode, press this button to run the vacuum cleaner forwards.
 - Arrow button down: In standby or run mode, press this button to turn the vacuum cleaner 180° and run it in the new direction.

- Arrow button left: In standby or run mode, press this button to turn the vacuum cleaner to the left.
- Arrow button right: In standby or run mode, press this button to turn the vacuum cleaner to the right.

FIG. 2

USE

TO DO BEFORE USE

- Remove fragile objects, cords, clothing, and paper. Fold up curtains and drapes that the vacuum cleaner might get caught in.
- Roll up the edges of carpets, or only use the vacuum cleaner on short-pile carpets.
- Arrange furniture so that the vacuum cleaner cannot get stuck.
- Remove cords and objects from the floor.
- Use a fall protection device to ensure that the vacuum cleaner does not fall down stairs.
- Check that the dust container is empty before starting the vacuum cleaner.
- Charge the vacuum cleaner for 6 hours before using it for the first time.

STATUS LIGHT

Start button and status light:

- Press down: Start (off mode)
- Press down: Switching off (run mode)
- White flashing light: Standby mode
- White constant light: Run mode
- White, rapidly flashing light: Charging
- Off: Fully charged

CHARGING

At low battery charge level, the start and stop buttons light up red and an audio prompt is given for two minutes.

During ongoing charging, the start and stop buttons flash rapidly in white.

When the battery is fully charged, the start and stop buttons go off.

1. Switch off the power switch on the vacuum cleaner.
2. Plug the mains adapter into a power point with the correct voltage.
3. Connect the mains adapter cord to the charging port on the vacuum cleaner.

NOTE:

- **Switch off the vacuum cleaner with the power switch when is not going to be used.**
- **Do not use the vacuum cleaner when charging is in progress.**

IMPORTANT:

- **Charge the vacuum cleaner for at least 6 hours before using it for the first time.**
- **Fully charge the battery after use.**
- **For optimal battery life span, the battery should be charged every other month if the vacuum cleaner is not being used.**

STARTING/STOPPING

Press the start button one second. The start button lights up, and the vacuum cleaner starts. Press the button for three seconds to switch off the vacuum cleaner.

NOTE:

The vacuum cleaner switches off automatically after five minutes of no activity.

VACUUM CLEANING MODES

All vacuuming modes can be interrupted with the start button on the vacuum cleaner or on the remote control. The vacuum cleaner can automatically switch to a different vacuuming mode than the one selected manually, if it proves to provide better vacuuming results in the actual conditions.

Automatic vacuum cleaning

In run mode, press the "Auto" button on the remote control to start scheduled automatic vacuuming.

Focused vacuum cleaning

Place the vacuum cleaner next to the area to be vacuumed and press the "Focus" button on the remote control to start focused vacuuming.

Random vacuum cleaning

In standby mode, press the "Start" button on the remote control or on the vacuum cleaner to start random vacuuming. In run mode, press the "Random" button on the remote control to start random vacuuming.

FITTING THE CLEANING CLOTH

1. Press the cleaning cloth firmly and evenly onto the underside of the accessory plate (the cloth can be damp).
2. Hang the accessory plate with the attached cleaning cloth on the underside of the vacuum cleaner in the direction of the arrow and fit both tabs of the accessory plate into the holes underneath the vacuum cleaner.

FIG. 3

IMPORTANT:

The capacity of the vacuum cleaner to navigate inclined surfaces can be affected when using the cleaning cloth and accessory plate.

MAINTENANCE

CLEANING THE SIDE BRUSHES

If necessary, clean the side brushes with water. Allow to dry completely before refitting them. Replace the side brushes if they become damaged or are not working properly.

NOTE:

Place the side brush marked L on the left-hand side, and the side brush marked R on the right-hand side of the vacuum cleaner.

CLEANING THE DUST CONTAINER AND FILTER

Empty and clean the dust container after use.

1. Open the foldable lid and remove the dust container.
2. Remove the dustbin.
3. Check that the suction channel is not blocked by any foreign objects. Clear the suction channel, if necessary. Remove the primary filter and HEPA filter.
4. Clean the dust container, primary filter and the HEPA filter carefully. Clean the primary filter every 15 to 30 days and replace the HEPA filter after every 150 hours of operation.
5. Fit all parts correctly before starting the vacuum cleaner. Never use the vacuum cleaner without the HEPA filter and primary filter in place, this can damage the vacuum cleaner.

FIG. 4

NOTE:

- **Clean all the parts and allow to dry completely in the shade before reattaching them to the vacuum cleaner. Do not expose the parts to sunlight.**
- **Do not wash the HEPA filter med water.**
- **If the primary filter or HEPA filter are damaged, they must be replaced before using the vacuum cleaner again, otherwise the motor can be damaged.**

CLEANING OF CLOTH

The cleaning cloth is intended for use on hard floors such as wood, tiles, marble, and painted floors.

Remove the cleaning cloth, rinse it, and let it dry flat before putting it back in place.

NOTE:

Do not put the cleaning cloth back when it is still soaking wet as it may pose a slipping risk.

CLEANING THE SENSOR WINDOW

Carefully clean the vacuum cleaner's sensor window with the cleaning tool or a soft cloth.

REPLACING THE BATTERY

Vacuum cleaner

1. Switch off the power switch on top of the vacuum cleaner.
2. Loosen the screws (A) holding the battery cover in place on the underside of the vacuum cleaner.

FIG. 5

3. Remove the battery cover and take out the battery.
4. Gently press the battery holder release to detach the battery from the vacuum cleaner.

FIG. 6

FIG. 7

5. Put the new battery in the battery compartment with the text side facing up.
6. Place the wires next to the battery and replace the battery cover.
7. Start the vacuum cleaner and check that it is working properly.

NOTE:

- **Only use batteries of the type recommended by the manufacturer.**
- **Charge the new battery for at least six hours before using it for the first time.**

Remote control

1. Open the battery cover on the back of the remote control.
2. Put the batteries in the remote control.
3. Close the battery cover on the back of the remote control.

NOTE:

- **Remove the batteries if the remote control is not going to be used for some time.**
- **Do not mix old and new batteries, or different types of batteries.**

TROUBLESHOOTING

Fault indication	Problem	Step
Red and white status lights flashing, and alarm is sounding.	The vacuum cleaner has been lifted up by an obstacle or something similar.	Put the vacuum cleaner back on the floor.
Red status light flashing slowly.	Side brush stuck/overloaded.	Remove and clean the side brush and reattach it.
Red status light flashing slowly and alarm sounding.	Drive wheel stuck/overloaded.	Check and if necessary clear left and right drive wheel.
Red and white status lights alternately flashing, and alarm sounding.	Bumper fault.	Tap the bumper repeatedly to release it.
Red status light goes on and stays on, and alarm sounds for 2 minutes.	The battery is discharged.	Charge the battery.

Follow the instructions below if the above steps do not solve the problem:

- Press the power switch on the top of the vacuum off and on to restart it.
- Contact the retailer if the problem persists after the vacuum cleaner has been restarted.

SICHERHEITSHINWEISE

- Verwenden Sie nur das mitgelieferte Netzteil und Ladegerät.
- Berühren Sie das Kabel, den Stecker und das Netzteil nicht mit nassen Händen.
- Lassen Sie das Produkt nicht nass werden. Das Produkt weder Regen noch Feuchtigkeit aussetzen.
- Hände und andere Körperteile von den Antriebsrädern fernhalten.
- Das Produkt nicht zum Aufsaugen von brennenden oder glühenden Gegenständen wie Zigaretten oder heißer Asche verwenden.
- Saugen Sie niemals brennbare oder giftige Substanzen wie Benzin, Toner, Säure oder Asbeststaub auf.
- Das Produkt ist ausschließlich für die Verwendung im Innenbereich vorgesehen.
- Ziehen oder drehen Sie das Kabel nicht. Keine schweren Gegenstände auf das Anschlusskabel stellen. Schützen Sie das Kabel vor scharfen Kanten.
- Stellen und setzen Sie sich nicht auf das Produkt.
- Keine Gegenstände auf dem Produkt platzieren.
- Kinder oder Haustiere dürfen nicht ohne Aufsicht in der Nähe des Produkts sein.
- Stellen Sie das Produkt nicht auf einen Tisch, Stuhl oder ähnliches, wo es herunterfallen kann.
- Schalten Sie das Produkt vor dem Transport aus.
- Schalten Sie das Produkt aus, wenn es nicht verwendet wird.
- Schalten Sie das Gerät aus und ziehen Sie das Netzkabel ab, bevor Sie die Batterie entfernen.
- Verwenden Sie das Produkt nicht in direkter Sonneneinstrahlung oder bei Temperaturen über 40 °C.
- Personen, die nicht über ausreichende Erfahrung, Kenntnisse oder Schulungen verfügen, dürfen das Produkt





nicht ohne Schulung oder Aufsicht bedienen.

- Nur zur Verwendung mit einem Ladegerät SA12BH-190060V.

SICHERHEITSHINWEISE FÜR DIE WARTUNG

- Das Produkt darf nicht auseinandergenommen oder repariert werden.
- Schalten Sie das Produkt vor der Reinigung und/oder Pflege aus und ziehen Sie den Stecker.
- Stellen Sie vor dem Reinigen sicher, dass das Produkt vollständig aufgeladen ist.

SYMBOLE

	Die Bedienungsanleitung lesen.
	Doppelt isoliert (Schutzklasse II), nicht erden.
	Zulassung gemäß den geltenden Richtlinien/Verordnungen.
	Das Altprodukt ist gemäß den geltenden Bestimmungen dem Recycling zuzuführen.

TECHNISCHE DATEN

Nennspannung	230 V/11,1 V.
Leistung	18 W
Akkutechnologie	Li-Ion

Akkuleistung	1500 mAh
Betriebsdauer	80 Min.
Ladedauer	3 – 5 Stunden
Saugleistung	400 pa
Staubbehälter	220 ml
Geräuschpegel	68 dB
Maße	H70 x Ø290 mm
Gewicht	1,7 kg

BESCHREIBUNG

Staubsaugerroboter mit drei wählbaren Reinigungsmustern und Trockenwischfunktion. Kann per Fernbedienung gesteuert werden (im Lieferumfang enthalten).

Staubsaugerroboter

1. Klappdeckel
2. Stoßleiste
3. Empfänger
4. Start- und Stoptaste
5. Universalräder
6. Treppensensor
7. Akkuabdeckung
8. Seitenbürste
9. Antriebsrad
10. Einsaugkanal
11. Bodenplatte
12. Staubbehälter
13. Primärfilter
14. HEPA-Filter
15. Filterhalter

ABB. 1

FERNBEDIENUNG

1. *Taste für Antwortsignal:*
Drücken Sie im Standby- oder Betriebsmodus diese Taste, um den Staubsauger zu suchen, wenn er nicht zu sehen ist. Der Staubsauger reagiert mit einem akustischen Signal.

2. *Start- und Stoptaste*
 - Drücken Sie im Standby-Modus diese Taste, um das automatische Saugen zu starten.
 - Drücken Sie im Betriebsmodus diese Taste, um das Saugen zu beenden.
3. *Taste für fokussiertes Saugen*
Drücken Sie diese Taste im Standby- oder Betriebsmodus, um das fokussierte Saugen zu starten.
4. *Taste für automatisches Saugen*
Drücken Sie diese Taste im Standby- oder Betriebsmodus, um das automatische Saugen zu starten.
5. *Taste für zufälliges Saugen*
Drücken Sie diese Taste im Standby- oder Betriebsmodus, um das zufällige Saugen zu starten .
6. *Pfeiltasten*
 - Pfeil nach oben: Drücken Sie im Standby- oder Betriebsmodus diese Taste, um den Staubsauger vorwärts zu bewegen.
 - Pfeil nach unten: Drücken Sie im Standby- oder Betriebsmodus diese Taste, um den Staubsauger um 180° zu drehen und in die neue Richtung zu fahren.
 - Pfeil nach links: Drücken Sie im Standby- oder Betriebsmodus diese Taste, um den Staubsauger nach links zu bewegen.
 - Pfeil nach rechts: Drücken Sie im Standby- oder Betriebsmodus diese Taste, um den Staubsauger nach rechts zu bewegen.

ABB. 2**BEDIENUNG****VOR DER VERWENDUNG**

- Entfernen Sie zerbrechliche Gegenstände, Kabel, Kleidung und Papier. Schlagen Sie Vorhänge und Gardinen nach oben, in denen der Staubsauger stecken bleiben könnte.
- Rollen Sie die Kanten von Teppichen auf oder verwenden Sie den Staubsauger nur auf kurzflorigen Teppichen.
- Stellen Sie die Möbel so auf, dass der Staubsauger nicht feststeckt.
- Entfernen Sie Kabel und Gegenstände vom Boden.
- Stellen Sie mit einem Fallschutz sicher, dass der Staubsauger nicht von Treppen herunterfällt.
- Stellen Sie sicher, dass der Staubbehälter leer ist, bevor Sie den Staubsauger starten.
- Laden Sie den Staubsauger vor dem ersten Gebrauch 6 Stunden lang auf.

ANZEIGELEUCHE

Starttaste und Anzeigeleuchte:

- Lang drücken: Start (Ausgeschaltet)
- Lang drücken: Abschalten (Betriebsmodus)
- Weißes Blinklicht: Standby-Modus
- Weißes, kontinuierliches Licht: Betriebsmodus
- Weißes, schnell blinkendes Licht: Laden
- Aus: Vollständig aufgeladen

LADEN

Wenn der Akkuladestatus niedrig ist, leuchtet die Start- und Stopp-Taste rot auf, und es ertönt zwei Minuten lang ein akustisches Signal.

Während des Ladevorgangs blinken die Start- und Stopp-Taste kurz weiß.

Wenn der Akku vollständig aufgeladen ist, erlischt die Start- und Stopp-Taste.

1. Schalten Sie den Schalter am Staubsauger aus.
2. Stecken Sie den Netzstecker des Netzteils in eine Steckdose mit der richtigen Spannung.
3. Schließen Sie das Netzteilkabel an den Ladeanschluss des Staubsaugers an.

ACHTUNG!

- **Schalten Sie den Staubsauger mit dem Schalter aus, wenn er nicht verwendet wird.**
- **Verwenden Sie den Staubsauger nicht während des Ladevorgangs.**

WICHTIG!

- **Staubsauger vor der erstmaligen Verwendung mindestens 6 Stunden aufladen.**
- **Laden Sie den Akku nach jedem Gebrauch vollständig auf.**
- **Um eine optimale Akkulaufzeit zu erzielen, sollten Sie den Akku alle zwei Monate aufladen, wenn der Staubsauger nicht verwendet wird.**

EIN- UND AUSSCHALTEN

Halten Sie die Start-Taste des Staubsaugers eine Sekunde lang gedrückt. Die Start-Taste leuchtet auf und der Staubsauger startet. Halten Sie die Taste drei Sekunden gedrückt, um den Staubsauger auszuschalten.

ACHTUNG!

Der Staubsauger schaltet sich nach fünf Minuten ohne Aktivität automatisch aus.

STAUBSAUGERMODUS

Alle Staubsaugermodi können mit der Start-Taste am Staubsauger oder an der Fernbedienung unterbrochen werden. Der Staubsauger kann automatisch in einen anderen Staubsaugermodus als den manuell ausgewählten wechseln, wenn er in der aktuellen Betriebsumgebung bessere Ergebnisse beim Staubsaugen erzielt.

Automatisches Staubsaugen

Drücken Sie im Betriebsmodus die Taste „Auto“ auf der Fernbedienung, um das geplante automatische Saugen zu starten.

Fokussiertes Saugen

Stellen Sie den Staubsauger neben den zu saugenden Bereich und drücken Sie die Taste „Focus“ auf der Fernbedienung, um das fokussierte Saugen zu starten.

Zufälliges Saugen

Drücken Sie im Standby-Modus die Taste „Start“ auf der Fernbedienung oder am Staubsauger, um das zufällige Saugen zu starten. Drücken Sie im Betriebsmodus die Taste „Random“ auf der Fernbedienung, um das zufällige Saugen zu starten.

ANBRINGEN DES TUCHS

1. Drücken Sie das Wischtuch gleichmäßig auf den Boden der Zubehörplatte (das Wischtuch kann angefeuchtet sein).
2. Hängen Sie die Zubehörplatte mit dem montierten Tuch an der Unterseite des Staubsaugers in Pfeilrichtung auf und richten Sie die beiden Laschen der Zubehörplatte an den Öffnungen unter dem Staubsauger aus.

ABB. 3**WICHTIG!**

Die Fähigkeit des Staubsaugers, abschüssige Böden zu befahren, wird beeinträchtigt, wenn der Wischer und die Zubehörplatte verwendet werden.

PFLÈGE**REINIGUNG DER SEITENBÜRSTEN**

Reinigen Sie die Seitenbürsten bei Bedarf mit Wasser. Vor dem Zusammenbau vollständig trocknen lassen. Tauschen Sie die Seitenbürsten aus, wenn sie beschädigt sind oder nicht korrekt funktionieren.

ACHTUNG!

Setzen Sie die mit L gekennzeichnete Seitenbürste auf die linke Seite des Staubsaugers und die mit R gekennzeichnete

Seitenbürste auf die rechte Seite des Staubsaugers.

STAUBBEHÄLTER UND FILTER REINIGEN

Leeren und reinigen Sie den Staubbehälter nach jedem Gebrauch.

1. Öffnen Sie den Klappdeckel und nehmen Sie den Staubbehälter heraus.
2. Den Staubbehälter entnehmen.
3. Achten Sie darauf, dass der Einsaugkanal nicht durch Fremdkörper verstopft ist. Reinigen Sie den Einsaugkanal, falls erforderlich. Nehmen Sie den Hauptfilter und den HEPA-Filter heraus.
4. Staubbehälter, Primärfilter und HEPA-Filter gründlich reinigen. Reinigen Sie den Hauptfilter alle 15 bis 30 Tage, und wechseln Sie den HEPA-Filter alle 150 Betriebsstunden.
5. Montieren Sie alle Teile korrekt, bevor Sie den Staubsauger starten. Verwenden Sie den Staubsauger niemals ohne HEPA-Filter und Hauptfilter, da dies den Staubsauger beschädigen kann.

ABB. 4

ACHTUNG!

- **Reinigen Sie die Teile und lassen Sie sie vor dem Wiedereinbau in schattigen Bereichen vollständig trocknen. Setzen Sie die Teile nicht der Sonne aus.**
- **Waschen Sie den HEPA-Filter nicht mit Wasser.**
- **Wenn der Hauptfilter oder der HEPA-Filter beschädigt ist, müssen diese vor der erneuten Verwendung des Staubsaugers ausgetauscht werden, da sonst der Motor beschädigt werden kann.**

REINIGEN DES WISCHTUCHS

Das Tuch ist für die Verwendung auf Hartböden wie Holz, Klinker, Marmor und lackierten Böden vorgesehen

Das Tuch abnehmen, abspülen und vor dem Wiederanbringen im Liegen trocknen lassen.

ACHTUNG!

Bringen Sie das Tuch nicht nass an, da dies eine Rutschgefahr darstellen kann.

REINIGUNG DES SENSORFENSTERS

Reinigen Sie vorsichtig das Sensorfenster des Staubsaugers mit dem Reinigungswerkzeug oder einem weichen Tuch.

AUSTAUSCH DES AKKUS

Staubsauger

1. Schalten Sie den Schalter auf der Oberseite des Staubsaugers aus.
2. Lösen Sie die Schrauben (A), mit denen die Akkuabdeckung an der Unterseite des Staubsaugers befestigt ist.

ABB. 5

3. Entfernen Sie die Akkuabdeckung und entfernen Sie den Akku.
4. Um den Akku aus dem Staubsauger zu lösen, drücken Sie leicht auf die Verriegelung des Akkualters.

ABB. 6

ABB. 7

5. Legen Sie den neuen Akku mit der beschrifteten Seite nach oben in das Akkufach ein.
6. Akkukabel neben den Akku legen und die Akkuabdeckung wieder einsetzen.
7. Staubsauger starten und prüfen, ob alles normal funktioniert.

ACHTUNG!

- **Nur vom Hersteller empfohlene Akkutypen verwenden.**
- **Laden Sie den neuen Akku vor dem ersten Gebrauch sechs Stunden lang auf.**

Fernbedienung

1. Öffnen Sie die Akkuabdeckung auf der Rückseite der Fernbedienung.
2. Legen Sie Batterien in die Fernbedienung ein.
3. Schließen Sie die Batterieabdeckung auf der Rückseite der Fernbedienung.

ACHTUNG!

- **Entferne die Batterien, wenn die Fernbedienung über einen längeren Zeitraum nicht verwendet wird.**
- **Alte und neue Batterien sowie unterschiedliche Batterietypen nicht mischen.**

FEHLERSUCHE

Fehleranzeige	Problem	Maßnahme
Rote und weiße Anzeigeleuchten blinken, und der Summer ertönt.	Der Staubsauger wurde durch ein Hindernis oder Ähnliches angehoben.	Stellen Sie den Staubsauger wieder auf den Boden.
Die rote Kontrollleuchte blinkt langsam.	Seitenbürste klemmt/ist überlastet.	Die Seitenbürste abnehmen, reinigen und ersetzen.
Die rote Kontrollleuchte blinkt langsam und der Summer ertönt.	Antriebsrad klemmt/ist überlastet.	Die Antriebsräder links und rechts prüfen und ggf. reinigen.
Rote und weiße Anzeigeleuchten blinken abwechselnd, und der Summer ertönt.	Fehler an der Stoßleiste.	Zum Lösen wiederholt auf die Stoßleiste klopfen.
Die rote Kontrollleuchte leuchtet durchgehend, und der Summer ertönt 2 Minuten lang.	Der Akku ist entladen.	Laden Sie den Akku auf.

Wenn das Problem durch die oben genannten Maßnahmen nicht behoben wird, führen Sie die folgenden Schritte aus:

- Halten Sie den Schalter an der Oberseite des Staubsaugers gedrückt, um ihn neu zu starten.
- Wenn das Problem nach dem Neustart des Staubsaugers weiterhin besteht, wenden Sie sich an Ihren Händler.

TURVALLISUUSOHJEET

- Käytä vain mukana toimitettua muuntajaa ja laturia.
- Älä koske johtoon, pistotulppaan tai tuotteeseen märillä käsillä.
- Älä anna tuotteen kastua. Älä altista tuotetta sateelle tai kosteudelle.
- Pidä kädet ja muut ruumiinosat kaukana liikkuvista osista.
- Älä käytä tuotetta palavien tai hehkuvien esineiden, kuten tulitikkujen, savukkeiden tai tuhkan imemiseen.
- Älä koskaan imuroi syttyviä tai myrkyllisiä aineita, kuten bensiiniä, väriainejauhetta, happoa tai asbestipölyä.
- Tuote on tarkoitettu vain sisäkäyttöön.
- Vältä johdon vetämistä tai kiertämistä. Älä laita raskaita esineitä johdon päälle. Suojaa johto teräviltä reunoilta.
- Älä seiso tai istu tuotteen päälle.
- Älä aseta mitään esineitä tuotteen päälle.

- Älä päästä lapsia tai lemmikkejä tuotteen lähelle ilman valvontaa.
- Älä aseta tuotetta pöydälle, tuolille tai vastaavalle pinnalle, josta se voi pudota.
- Sammuta tuote ennen kuljetusta.
- Sammuta tuote, jos sitä ei käytetä.
- Sammuta tuote ja vedä pistotulppa ulos ennen akun irrotusta.
- Älä käytä tuotetta suorassa auringonvalossa tai yli 40 °C:n lämpötilassa.
- Älä anna henkilöiden, joilla ei ole riittävää kokemusta, tietoa tai koulutusta, käyttää tuotetta ilman koulutusta tai valvontaa.
- Käytä ainoastaan SA12BH-190060V-laturin kanssa.

HUOLLON TURVALLISUUSOHJEET

- Älä pura tuotetta tai yritä korjata sitä.
- Sammuta tuote ja vedä pistotulppa ulos ennen puhdistamista tai huoltoa.

- Varmista, että tuote on täysin ladattu ennen puhdistusta.

SYMBOLIT

	Lue käyttöohje.
	Kaksoeristetty (suojaluokka II), ei maadoitettava.
	Hyväksytty voimassa olevien direktiivien/säädösten mukaisesti.
	Käytöstä poistettu tuote on kierrätettävä voimassa olevien määräysten mukaisesti.

TEKNISET TIEDOT

Nimellisjännite	230 V / 11,1 V
Teho	18 W
Akkutekniiikka	Li-Ion
Akun kapasiteetti	1500 mAh
Toiminta-aika	80 min
Latausaika	3 – 5 h
Imuteho	400 pa
Pölysäiliö	220 ml
Äänitaso	68 dB
Mitat	70 x Ø290 mm
Paino	1,7 kg

KUVAUS

Robotti-imuri, jossa on kolme valittavissa olevaa puhdistuskuviota ja kuivamoppaustoiminto. Voidaan ohjata kauko-ohjaimella (sisältyy toimitukseen).

Robottipölynimuri

1. Avattava kansi
2. Puskurilista
3. Vastaanotin

4. Käynnistys- ja pysäytyspainike
5. Yleispyörä
6. Porrasanturi
7. Akkulokeron kansi
8. Sivuharja
9. Vetopyörä
10. Imukanava
11. Pohjalevy
12. Pölysäiliö
13. Primäärisuodatin
14. HEPA-suodatin
15. Suodattimen pidike

KUVA 1

KAUKO-OHJAIN

1. *Painike vastaussignaalia varten:*
Paina tätä painiketta valmiustilassa tai toimintatilassa löytääksesi pölynimurin, jos se on poissa näkyvistä - pölynimuri vastaa äänimerkillä.
2. *Käynnistys- ja pysäytyspainike*
 - Paina tätä painiketta valmiustilassa käynnistääksesi automaattisen imuroinnin.
 - Paina tätä painiketta toimintatilassa keskeyttääksesi imuroinnin.
3. *Tarkennetun imuroinnin painike*
Paina tätä painiketta valmiustilassa tai käyttötilassa käynnistääksesi tarkennetun imuroinnin.
4. *Automaattisen imuroinnin painike*
Paina tätä painiketta valmiustilassa tai käyttötilassa käynnistääksesi automaattisen imuroinnin.
5. *Satunnaisen imuroinnin painike*
Paina tätä painiketta valmiustilassa tai käyttötilassa käynnistääksesi sattumanvaraisen imuroinnin.
6. *Nuolipainikkeet*
 - Nuolipainike ylös: Paina tätä painiketta valmiustilassa tai

toimintatilassa ajaaksesi pölynimuria eteenpäin.

- Nuolipainike alas: Paina tätä painiketta valmiustilassa tai käyttötilassa, kun haluat kääntää pölynimuria 180° ja ajaa sitä uuteen suuntaan.
- Nuolipainike vasemmalle: Paina tätä painiketta valmiustilassa tai toimintatilassa kääntääksesi pölynimuria vasemmalle.
- Nuolipainike oikealle: Paina tätä painiketta valmiustilassa tai toimintatilassa kääntääksesi pölynimuria oikealle.

KUVA 2

KÄYTTÖ

VALMISTELUT ENNEN KÄYTTÖÄ

- Poista herkat esineet, johdot, vaatteet ja paperit. Nosta verhot, joihin pölynimuri voi jäädä kiinni.
- Rullaa ylös mattojen reunat tai käytä pölynimuria vain lyhytnukkaisilla matoilla.
- Sijoita huonekalut niin, että pölynimuri ei jää kiinni.
- Poista johdot ja esineet lattialta.
- Käytä putoamissuojaa, jotta pölynimuri ei pääse putoamaan portaissa.
- Tarkista, että pölysäiliö on tyhjä ennen pölynimurin käynnistystä.
- Lataa pölynimuria 6 tuntia ennen ensimmäistä käyttökertaa.

MERKKIVALO

Käynnistyspainike ja merkkivalo:

- Pitkä painallus: Käynnistys (pois päältä -tila)
- Pitkä painallus: Sammutus (toimintatila)
- Valkoinen vilkkuva valo: Valmiustila
- Valkoinen kiinteä valo: Toimintatila
- Valkoinen nopeasti vilkkuva valo: Lataus
- Sammuksissa: Täyteen ladattu

LATAUS

Kun akun varaustaso on alhainen, käynnistys- ja pysäytyspainike palaa punaisena ja piippaa kaksi minuuttia.

Latauksen aikana käynnistys- ja pysäytyspainike vilkkuu nopeasti valkoisena.

Kun akku on ladattu täyteen, käynnistys- ja pysäytyspainike sammuu.

1. Kytke pölynimurin virtakytkin pois päältä.
2. Kytke muuntajan pistotulppa pistorasiaan, jossa on oikea jännite.
3. Liitä muuntajan johto pölynimurin latausliittimeen.

HUOM!

- **Sammuta pölynimuri virtakytkimellä, kun sitä ei käytetä.**
- **Älä käytä pölynimuria latauksen aikana.**

TÄRKEÄÄ!

- **Lataa pölynimuria vähintään 6 tuntia ennen ensimmäistä käyttökertaa.**
- **Lataa akku täyteen ennen ensimmäistä käyttöä.**
- **Parhaan akun käyttöiän saavuttamiseksi lataa akku kahden kuukauden välein, kun pölynimuri ei ole käytössä.**

KÄYNNISTYS/PYSÄYTYS

Pidä pölynimurin käynnistyspainiketta painettuna sekunnin ajan. Käynnistyspainike syttyy ja pölynimuri käynnistyy. Sammuta pölynimuri painamalla painiketta kolmen sekunnin ajan.

HUOM!

Pölynimuri sammuu automaattisesti, kun se on ollut toimettomana viisi minuuttia.

IMUROINTITILAT

Kaikki imurointitilat voidaan peruuttaa imurin tai kauko-ohjaimen käynnistyspainikkeella. Pölynimuri voi siirtyä automaattisesti muuhun

kuin manuaalisesti valittuun imurointitilaan, jos se antaa paremman imurointituloksen nykyisessä käyttöympäristössä.

Automaattinen imurointi

Paina toimintatilassa kauko-ohjaimen Auto-painiketta käynnistääksesi ohjelmoidun automaattisen imuroinnin.

Tarkennettu imurointi

Aseta pölynimuri imuroitavan alueen viereen ja paina kauko-ohjaimen "Focus"-painiketta aloittaaksesi tarkennetun imuroinnin.

Satunnaisimurointi

Paina valmiustilassa kauko-ohjaimen tai pölynimurin "Start"-painiketta käynnistääksesi satunnaisen imuroinnin. Paina toimintatilassa kauko-ohjaimen Random-painiketta käynnistääksesi satunnaisen imuroinnin.

KUIVAUSLIINAN ASENNUS

1. Paina kuivausliina tasaisesti lisävarustelevyn alapuolelle (kuivausliina voi olla kostea).
2. Ripusta lisävarustelevy kuivausliinan kanssa pölynimurin alapuolelle nuolen suuntaan ja sovita lisävarustelevyn molemmat tapit pölynimurin alla oleviin reikiin.

KUVA 3

TÄRKEÄÄ!

Kuivausliinan ja lisävarustelevyn käyttö vaikuttaa pölynimurin kykyyn kiivetä kaltevilla pinnoilla.

HUOLTO

SIVUHARJOJEN PUHDISTAMINEN

Puhdista sivuharjat tarvittaessa vedellä. Anna kuivua kokonaan ennen asennusta. Vaihda sivuharjat, jos ne ovat vaurioituneet tai eivät toimi normaalisti.

HUOM!

Aseta sivuharja, jossa on merkintä L, pölynimurin vasemmalle puolelle ja sivuharja, jossa on merkintä R, pölynimurin oikealle puolelle.

PÖLYSÄILIÖN JA SUODATTIMEN PUHDISTAMINEN

Tyhjennä ja puhdista pölysäiliö jokaisen käytön jälkeen.

1. Avaa kansi ja ota pölysäiliö pois.
2. Irrota pölysäiliö.
3. Tarkista, että vieraat esineet eivät tuki imukanavaa. Puhdista imukanava tarvittaessa. Poista primäärisuodatin ja HEPA-suodatin.
4. Puhdista pölysäiliö, primäärisuodatin ja HEPA-suodatin huolellisesti. Puhdista primäärisuodatin 15–30 päivän välein ja vaihda HEPA-suodatin 150 käyttötuntin välein.
5. Kokoa kaikki osat oikein ennen pölynimurin käynnistämistä. Älä koskaan käytä pölynimuria ilman asennettua HEPA-suodatinta ja primäärisuodatinta, sillä se voi vahingoittaa pölynimuria.

KUVA 4

HUOM!

- **Puhdista osat ja anna kuivua kokonaan varjoisassa paikassa ennen kuin asennat ne. Älä altista osia auringolle.**
- **Älä pese HEPA-suodatinta vedellä.**
- **Jos primäärisuodatin tai HEPA-suodatin on vaurioitunut, se on vaihdettava ennen kuin imuria käytetään uudelleen, muuten moottori voi vaurioitua.**

KUIVAUSLIINAN PUHDISTUS

Kuivausliinaa on tarkoitus käyttää kovilla lattioidella, kuten puu-, kaakeli-, marmori- ja maalatuilla lattioidella jne

Irrota kuivausliina, huuhtelee se ja anna sen laakakuivua ennen kuin asetat sen takaisin.

HUOM!

Älä asenna liinaa läpimärkänä, sillä se voi aiheuttaa liukastumisvaaran.

ANTURI-IKKUNAN PUHDISTUS

Puhdista imurin anturi-ikkuna varovasti puhdistustyökalulla tai pehmeällä liinalla.

AKUN VAIHTO

Pölynimuri

1. Kytke pölynimurin päällä oleva virtakytkin pois päältä.
2. Löysää ruuvit (A), joilla akkukotelon kansi on kiinnitetty imurin alapuolelle.

KUVA 5

3. Irrota akkukotelon kansi ja ota akku ulos.
4. Irrota akku imurista painamalla kevyesti akunpidikkeen salpoja.

KUVA 6

KUVA 7

5. Aseta uusi akku akkulokeroon tekstisivu ylöspäin.
6. Aseta johdot akun viereen ja aseta akkukansi takaisin paikalleen.
7. Käynnistä pölynimuri ja tarkasta, että se toimii normaalisti.

HUOM!

- **Käytä vain valmistajan suosittelemia akkutyyppisiä.**
- **Lataa uutta akkua vähintään kuusi tuntia ennen ensimmäistä käyttökertaa.**

Kauko-ohjain

1. Avaa kauko-ohjaimen takana oleva paristolokero.
2. Aseta paristo kauko-ohjaimen.

3. Sulje kauko-ohjaimen takana oleva paristolokero.

HUOM!

- **Poista paristot kauko-ohjaimesta, jos sitä ei käytetä pitkään aikaan.**
- **Älä sekoita vanhoja ja uusia paristoja tai erityyppisiä paristoja.**

VIANETSINTÄ

Vikailmaisu	Ongelma	Toimenpide
Punavalkoinen merkkivalo vilkkuu ja äänimerkki kuuluu.	Pölynimuri on noussut esteen tai vastaavan vuoksi.	Laita pölynimuri takaisin lattialle.
Punainen merkkivalo vilkkuu hitaasti.	Sivuharja juuttunut/ ylikuormittunut.	Irrota ja puhdista sivuharja ja aseta se takaisin paikalleen.
Punainen merkkivalo vilkkuu hitaasti ja äänimerkki kuuluu.	Vetopyörä juuttunut/ ylikuormittunut.	Tarkista ja tarvittaessa puhdista vasen ja oikea vetopyörä.
Punavalkoinen merkkivalo vilkkuu vuorotellen ja äänimerkki kuuluu.	Puskurilistan vika.	Vapauta puskuri napauttamalla sitä toistuvasti.
Punainen merkkivalo palaa ja sumneri soi 2 minuuttia.	Akku on tyhjentynyt.	Lataa akku.

Jos ongelma ei ratkea edellä mainituilla toimenpiteillä, noudata seuraavia ohjeita:

- Käynnistä pölynimuri uudelleen painamalla ja vapauttamalla pölynimurin päällä oleva virtapainike.
- Jos ongelma ei poistu, kun pölynimuri on käynnistetty uudelleen, ota yhteys jälleenmyyjään.

CONSIGNES DE SÉCURITÉ

- Utilisez uniquement l'adaptateur secteur et le chargeur fournis.
- Ne touchez pas le cordon, la fiche secteur ou l'adaptateur secteur avec des mains humides.
- Veillez à ce que le produit ne soit pas mouillé. N'exposez pas le produit à la pluie ou à l'humidité.
- Gardez vos mains et les autres parties de votre corps à distance des roues motrices.
- N'utilisez pas le produit pour aspirer des objets brûlants ou incandescents, tels que des cigarettes ou des cendres chaudes.
- N'aspirez jamais de substances inflammables ou toxiques telles que de l'essence, du toner, de l'acide ou de la poussière d'amiante.
- Le produit est uniquement destiné à une utilisation en intérieur.
- Évitez de tirer sur le cordon d'alimentation ou de le tordre. Ne posez pas d'objets lourds sur le cordon d'alimentation. Protégez le cordon d'alimentation contre les bords tranchants.
- Ne vous tenez pas debout et ne vous asseyez pas sur le produit.
- Ne placez aucun objet sur le produit.
- Ne laissez pas les enfants ou les animaux domestiques s'approcher du produit sans surveillance.
- Ne placez pas le produit sur une table, une chaise ou une surface similaire de laquelle il pourrait tomber.
- Mettez le produit hors tension avant de le transporter.
- Éteignez le produit si vous prévoyez de ne pas l'utiliser.
- Éteignez le produit et débranchez le cordon d'alimentation avant de retirer la batterie.
- N'utilisez pas le produit en plein soleil ou à des températures supérieures à 40 °C.
- Veillez à ce que les personnes n'ayant pas une expérience,





des connaissances ou une formation suffisantes n'utilisent pas le produit sans avoir été formées ou sans être surveillées.

- Ne doit être utilisé qu'avec le chargeur SA12BH-190060V.

CONSIGNES DE SÉCURITÉ RELATIVES À L'ENTRETIEN

- Ne démontez pas le produit et n'essayez pas de le réparer.
- Éteignez le produit et débranchez le cordon d'alimentation avant de nettoyer le produit ou de procéder à son entretien.
- Assurez-vous que le produit est entièrement chargé avant de le nettoyer.

PICTOGRAMMES

	Lisez le mode d'emploi.
	Double isolation (classe de protection II), pas de mise à la terre.
	Homologué selon les directives/règlements en vigueur.
	Le produit en fin de vie doit être recyclé conformément à la réglementation en vigueur.

CARACTÉRISTIQUES TECHNIQUES

Tension nominale	230 V/11,1 V
Puissance	18 W
Type de batterie	Lithium-Ion
Capacité de la batterie	1500 mAh
Autonomie	80 min
Temps de charge	3 à 5 h
Puissance d'aspiration	400 pa
Bac à poussière	220 ml
Niveau sonore	68 dB
Dimensions	H70 x Ø290 mm
Poids	1,7 kg

DESCRIPTION

Robot aspirateur avec trois modes de nettoyage sélectionnables et fonction lavette. Contrôle possible par télécommande (incluse).

Robot aspirateur

1. *Couvercle rabattable*
2. *Bande pare-choc*
3. *Émetteur*
4. *Bouton marche/arrêt*
5. *Roue universelle*
6. *Capteur escaliers*
7. *Couvercle du compartiment de la batterie*
8. *Brosse latérale*
9. *Pignon d'entraînement*
10. *Canal d'aspiration*
11. *Semelle*
12. *Bac à poussière*
13. *Filtre primaire*
14. *Filtre HEPA*
15. *Porte-filtre*

FIG. 1

TÉLÉCOMMANDE

1. *Bouton du signal de réponse :*
En mode pause ou en mode marche, appuyez sur ce bouton pour localiser l'aspirateur s'il est hors de votre champ de vision. L'aspirateur répond par un signal sonore.
2. *Bouton marche/arrêt*
 - En mode pause, appuyez sur ce bouton pour démarrer automatiquement le nettoyage.
 - En mode de marche, appuyez sur ce bouton pour arrêter l'aspiration.
3. *Bouton d'aspiration ciblée*
En mode pause ou marche, appuyez sur ce bouton pour démarrer l'aspiration ciblée.
4. *Bouton d'aspiration automatique*
En mode pause ou marche, appuyez sur ce bouton pour démarrer l'aspiration automatique.
5. *Bouton d'aspiration aléatoire*
En mode pause ou marche, appuyez sur ce bouton pour démarrer l'aspiration aléatoire.
6. *Boutons fléchés*
 - Bouton fléché vers le haut : En mode pause ou en mode marche, appuyez sur ce bouton pour faire avancer l'aspirateur.
 - Bouton fléché vers le bas : En mode pause ou en mode marche, appuyez sur ce bouton pour faire tourner l'aspirateur de 180° et le faire avancer dans l'autre sens.
 - Bouton fléché gauche : En mode pause ou en mode marche, appuyez sur ce bouton pour faire tourner l'aspirateur vers la gauche.
 - Bouton fléché droit : En mode pause ou en mode marche, appuyez sur ce bouton pour faire tourner l'aspirateur vers la droite.

FIG. 2

UTILISATION

À FAIRE AVANT UTILISATION

- Éloignez les objets fragiles, les cordons d'alimentation, les vêtements et le papier. Remontez les rideaux et les tissus dans lesquels l'aspirateur pourrait s'accrocher.
- Roulez les bords des tapis ou utilisez l'aspirateur uniquement sur les tapis à poils courts.
- Placez les meubles de manière à ce que l'aspirateur ne se retrouve pas coincé.
- Retirez les cordons d'alimentation et les objets du sol.
- Utilisez un dispositif de protection contre les chutes afin de l'aspirateur ne puisse pas tomber dans les escaliers.
- Assurez-vous que le bac à poussière est vide avant de démarrer l'aspirateur.
- Chargez l'aspirateur pendant au moins 6 heures avant la première utilisation.

VOYANT

Bouton de démarrage et voyant :

- Pression longue : Démarrage (mode éteint)
- Pression longue : Extinction (mode fonctionnement)
- Lumière blanche clignotante : Mode pause
- Lumière blanche fixe : Mode de fonctionnement
- Lumière blanche clignotante rapide : Chargement
- Éteint : Charge complète

CHARGEMENT

En cas de niveau de batterie bas, le bouton marche/arrêt s'allume en rouge et un signal sonore retentit pendant deux minutes.

Pendant le chargement, le bouton marche/arrêt clignote rapidement avec une lumière blanche.

Lorsque la batterie est complètement chargée, le bouton marche/arrêt s'éteint.

1. Coupez l'alimentation de l'aspirateur.
2. Branchez la fiche sur une prise secteur en vérifiant la tension.
3. Branchez le cordon de l'adaptateur au port de chargement de l'aspirateur.

REMARQUE !

- **Éteignez l'aspirateur avec l'interrupteur lorsqu'il ne doit pas être utilisé.**
- **N'utilisez pas l'aspirateur pendant le chargement.**

IMPORTANT !

- **Chargez l'aspirateur pendant au moins 6 heures avant la première utilisation.**
- **Rechargez complètement la batterie après chaque utilisation.**
- **Pour une plus longue durée de vie de la batterie, celle-ci doit être rechargée chaque mois si l'aspirateur n'est pas utilisé.**

MARCHE/ARRÊT

Maintenez l'appui sur le bouton de démarrage de l'aspirateur pendant une seconde. Le bouton de démarrage s'allume et l'aspirateur démarre. Maintenez l'appui sur le bouton pendant trois secondes pour éteindre l'aspirateur.

REMARQUE !

L'aspirateur s'éteint automatiquement au bout de cinq minutes sans activité.

MODE ASPIRATION

Tous les modes d'aspiration peuvent être interrompus à l'aide du bouton de démarrage de l'aspirateur ou de la télécommande. L'aspirateur peut passer automatiquement à un mode d'aspiration autre que celui sélectionné manuellement si le résultat sera meilleur en fonction de l'environnement.

Aspiration automatique

En mode marche, appuyez sur le bouton « Auto » de la télécommande pour démarrer l'aspiration automatique programmée.

Aspiration ciblée

Placez l'aspirateur à côté de la zone à nettoyer et appuyez sur le bouton « Focus » de la télécommande pour démarrer l'aspiration ciblée.

Aspiration aléatoire

En mode pause, appuyez sur le bouton « Start » de la télécommande ou de l'aspirateur pour démarrer l'aspiration aléatoire. En mode marche, appuyez sur le bouton « Random » de la télécommande pour démarrer l'aspiration aléatoire.

MISE EN PLACE DE LA LINGETTE

1. Mettez en place la lingette bien à plat sur le dessous du support (la lingette peut être humidifiée).
2. Fixez le support avec la lingette installée sur le dessous de l'aspirateur, dans le sens de la flèche, et insérez les deux languettes du support dans les trous sous l'aspirateur.

FIG. 3

IMPORTANT !

La capacité de l'aspirateur à monter les déclivités est affectée en cas d'utilisation d'une lingette avec le support.

ENTRETIEN

NETTOYAGE DES BROSSES LATÉRALES

Nettoyez les brosses latérales avec de l'eau si nécessaire. Laissez-les sécher complètement avant de les remonter. Remplacez les brosses latérales si elles sont endommagées et si elles ne fonctionnent pas normalement.

REMARQUE !

Placez la brosse latérale portant la marque L sur le côté gauche de l'aspirateur et celle portant la marque R sur le côté droit.

NETTOYAGE DU BAC À POUSSIÈRE ET DU FILTRE

Videz et nettoyez le bac à poussière après chaque utilisation.

1. Ouvrez le cache basculant et retirez le bac à poussière.
2. Retirez le bac à poussière.
3. Vérifiez que le canal d'aspiration n'est pas colmaté par des corps étrangers. Videz le canal d'aspiration si nécessaire. Retirez le filtre primaire et le filtre HEPA.
4. Nettoyez soigneusement le bac à poussière, le filtre primaire et le filtre HEPA. Nettoyez le filtre primaire tous les 15 à 30 jours et remplacez le filtre HEPA toutes les 150 heures de fonctionnement.
5. Remontez correctement toutes les pièces avant de remettre l'aspirateur en marche. N'utilisez jamais l'aspirateur sans filtre HEPA ni filtre primaire car vous risqueriez de l'endommager.

FIG. 4**REMARQUE !**

- **Nettoyez les pièces et laissez-les sécher complètement à l'ombre avant de les remonter. N'exposez pas les pièces au soleil.**
- **Ne lavez pas le filtre HEPA avec de l'eau.**
- **En cas de dommage du filtre primaire ou du filtre HEPA, celui-ci doit être remplacé avant d'utiliser à nouveau l'aspirateur ; dans le cas contraire, le moteur pourrait être endommagé.**

NETTOYAGE DE LA LINGETTE

La lingette est destinée aux sols fermes tels que bois, carrelage, marbre, sols peints

Enlevez la lingette, rincez-la et laissez-la sécher à plat avant de la remettre en place.

REMARQUE !

Ne remettez pas en place une lingette trempée car cela provoquerait des risques de glissement.

NETTOYAGE DE LA FENÊTRE DU CAPTEUR

Nettoyez soigneusement la fenêtre du capteur de l'aspirateur à l'aide de l'outil de nettoyage et d'un chiffon doux.

REEMPLACEMENT DE LA BATTERIE**Aspirateur**

1. Coupez l'alimentation sur le dessus de l'aspirateur.
2. Dévissez les vis (A) qui maintiennent le cache de la batterie, sur le dessous de l'aspirateur.

FIG. 5

3. Enlevez le cache et sortez la batterie.
4. Appuyez légèrement sur le bouton de déblocage pour libérer la batterie de l'aspirateur.

FIG. 6**FIG. 7**

5. Installez la nouvelle batterie dans le compartiment avec le côté comportant le texte vers le haut.
6. Placez les fils à côté de la batterie et remettez le cache en place.
7. Mettez l'aspirateur en marche et vérifiez qu'il fonctionne normalement.

REMARQUE !

- **Utilisez uniquement des batteries du type recommandé par le fabricant.**
- **Chargez la nouvelle batterie pendant au moins six heures avant la première utilisation.**

Télécommande

1. Ouvrez le compartiment des piles situé à l'arrière de la télécommande.
2. Mettez en place les piles dans la télécommande.
3. Fermez le compartiment des piles à l'arrière de la télécommande.

REMARQUE !

- **Retirez les piles si la télécommande n'est pas utilisée pendant une longue période.**
- **Ne mélangez pas des piles usagées avec des neuves ou des piles de différents types.**

DÉPANNAGE

Indication de panne	Problème	Solution
Les voyants rouge et blanc clignotent et une alarme sonore retentit.	L'aspirateur a été soulevé par un obstacle ou similaire.	Reposez l'aspirateur sur le sol.
Le voyant rouge clignote lentement.	Brosse latérale bloquée/en surcharge.	Enlevez et nettoyez la brosse latérale et remettez-la en place.
Le voyant rouge clignote lentement et un signal sonore retentit.	Roue d'entraînement bloquée/en surcharge.	Vérifiez et si nécessaire, nettoyez les roues d'entraînement droite et gauche.
Les voyants rouge et blanc clignotent à tour de rôle et une alarme sonore retentit.	Défaut bande pare-choc.	Tapez plusieurs fois sur la bande pare-choc pour la libérer.
Le voyant rouge est allumé fixe et un signal sonore retentit pendant 2 minutes.	La batterie est déchargée.	Rechargez la batterie.

Suivez les instructions ci-dessous si les mesures ci-dessus ne résolvent pas le problème :

- Appuyez sur l'interrupteur marche/arrêt sur le dessus de l'aspirateur pour le démarrer.
- Contactez votre revendeur si le problème persiste après avoir redémarré l'aspirateur.

VEILIGHEIDSINSTRUCTIES

- Gebruik uitsluitend de meegeleverde netadapter en oplader.
- Raak het snoer, de stekker of de netadapter niet aan met natte handen.
- Voorkom dat het product nat wordt. Stel het product niet bloot aan regen of vocht.
- Houd handen en andere lichaamsdelen uit de buurt van de aandrijfwielen.
- Gebruik het product niet om brandende of gloeiende voorwerpen op te zuigen, zoals sigaretten of hete as.
- Stofzuig nooit licht ontvlambare of giftige stoffen op zoals benzine, toner, zuur of asbeststof.
- Het product is uitsluitend bedoeld voor gebruik binnenshuis.
- Trek of draai niet aan het snoer. Plaats geen zware voorwerpen op het snoer. Bescherm het snoer tegen scherpe randen.
- Sta of zit niet op het product.
- Plaats geen voorwerpen op het product.
- Laat kinderen of huisdieren niet zonder toezicht in de buurt van het product komen.
- Plaats het product niet op een tafel, stoel of iets dergelijks waar het mogelijk vanaf kan vallen.
- Schakel het product uit voordat het wordt vervoerd.
- Schakel het product uit als het niet zal worden gebruikt.
- Schakel het product uit en haal de stekker uit het stopcontact voordat de accu wordt verwijderd.
- Gebruik het product niet in direct zonlicht of bij temperaturen hoger dan 40 °C.
- Laat personen met onvoldoende ervaring, kennis of onderricht het product niet zonder instructie of toezicht gebruiken.
- Mag uitsluitend worden gebruikt met lader SA12BH-190060V.

VEILIGHEIDSINSTRUCTIES VOOR ONDERHOUD

- Demonteer het product niet en probeer het niet te repareren.
- Schakel het product uit en haal de stekker uit het stopcontact voordat het product wordt gereinigd of onderhouden.
- Zorg ervoor dat het product volledig is opgeladen voordat het wordt schoongemaakt.

SYMBOLEN

	Lees de gebruiksaanwijzing.
	Dubbel geïsoleerd (beschermingsklasse II), dient niet te worden geaard.
	Goedgekeurd overeenkomstig de toepasselijke richtlijnen/verordeningen.
	Afgedankte producten moeten worden gerecycled in overeenstemming met de toepasselijke regelgeving.

TECHNISCHE GEGEVENS

Nominale spanning	230 V / 11,1 V
Vermogen	18 W
Accutype	Li-ion
Accucapaciteit	1500 mAh
Bedrijfstijd	80 min.
Oplaadtijd	3 – 5 u

Zuigkracht	400 Pa
Stofbak	220 ml
Geluidsniveau	68 dB
Afmetingen	H70 x Ø290 mm
Gewicht	1,7 kg

BESCHRIJVING

Robotstofzuiger met drie selecteerbare schoonmaakpatronen en droge mopfunctie. Kan worden bediend met afstandsbediening (inbegrepen).

Robotstofzuiger

1. *Inklapbaar deksel*
2. *Stootstrip*
3. *Ontvanger*
4. *Start- en stopknop*
5. *Universele wielen*
6. *Trapsensor*
7. *Accudeksel*
8. *Zijborstel*
9. *Aandrijf wiel*
10. *Aanzuigkanaal*
11. *Bodemplaat*
12. *Stofbak*
13. *Hoofdfilter*
14. *HEPA-filter*
15. *Filterhouder*

AFB. 1

AFSTANDSBEDIENING

1. *Knop voor antwoordsignaal:*
In de stand-by- of werkstand: druk op deze knop om de stofzuiger te lokaliseren als hij uit het zicht is – de stofzuiger reageert met een geluidssignaal.
2. *Start- en stopknop*
 - In de stand-by-stand: druk op deze knop om de automatische stofzuigstand in te schakelen.

- In de werkstand: druk op deze knop om het stofzuigen te annuleren.
- 3. *Knop voor doelgericht stofzuigen*
In de stand-by- of werkstand: druk op deze knop om te beginnen met doelgericht stofzuigen.
- 4. *Knop voor automatisch stofzuigen*
In de stand-by- of werkstand: druk op deze knop om met automatisch stofzuigen te beginnen.
- 5. *Knop voor willekeurig stofzuigen*
In de stand-by- of werkstand: druk op deze knop om willekeurig stofzuigen te starten.
- 6. *Pijlknoppen*
 - Pijlknop omhoog: In de stand-by- of werkstand: druk op deze knop om de stofzuiger vooruit te laten bewegen.
 - Pijlknop omlaag: In de stand-by- of werkstand: druk op deze knop om de stofzuiger 180° om te draaien en in de nieuwe richting te laten bewegen.
 - Pijlknop links: In de stand-by- of werkstand: druk op deze knop om de stofzuiger naar links te laten draaien.
 - Pijlknop rechts: In de stand-by- of werkstand: druk op deze knop om de stofzuiger naar rechts te laten draaien.

AFB. 2

AANWENDING

STAPPEN VÒÒR HET GEBRUIK

- Verwijder kwetsbare voorwerpen, snoeren, kleding en papier. Vouw gordijnen en gordijnen op waar de stofzuiger in vast kan komen te zitten.
- Rol de randen van tapijten op of gebruik de stofzuiger alleen op kortharige tapijten.
- Plaats meubels zo dat de stofzuiger niet vast komt te zitten.
- Verwijder snoeren en voorwerpen van de vloer.

- Gebruik een valbeveiliging om te voorkomen dat de stofzuiger van de trap valt.
- Controleer of de stofbak leeg is voordat de stofzuiger wordt ingeschakeld.
- Laad de stofzuiger 6 uur op vóór het eerste gebruik.

CONTROLELAMPJE

Startknop en controlelampje:

- Lange druk: Start (uitstand)
- Lange druk: Uitschakelen (werkstand)
- Knipperend wit licht: Stand-by
- Continu wit licht: Bedrijfsmodus
- Snel knipperend wit licht: Opladen
- Uit: Volledig opgeladen

OPLADEN

Als het oplaadniveau van de accu laag is, lichten de start- en stopknop rood op en klinkt er twee minuten lang een geluidssignaal.

Tijdens het opladen knippert de start- en stopknop snel met wit licht.

Als de accu volledig is opgeladen, gaat de start- en stopknop uit.

1. Zet de schakelaar op de stofzuiger uit.
2. Steek de stekker van de netadapter in een stopcontact met de juiste spanning.
3. Sluit het snoer van de netadapter aan op de oplaadaansluiting van de stofzuiger.

LET OP!

- **Zet de stofzuiger uit met de schakelaar als hij niet zal worden gebruikt.**
- **Gebruik de stofzuiger niet terwijl hij wordt opgeladen.**

BELANGRIJK!

- **Laad de stofzuiger voorafgaand aan het eerste gebruik minstens 6 uur op.**
- **Laad de accu na elk gebruik volledig op.**

- **Voor een optimale levensduur dient de accu om de twee maanden te worden opgeladen als de stofzuiger niet in gebruik is.**

AANZETTEN/UITZETTEN

Houd de startknop van de stofzuiger één seconde lang ingedrukt. De startknop licht op en de stofzuiger wordt ingeschakeld. Houd de knop drie seconden ingedrukt om de stofzuiger uit te schakelen.

LET OP!

De stofzuiger schakelt automatisch uit na vijf minuten inactiviteit.

STOFZUIGSTANDEN

Alle stofzuigstanden kunnen worden geannuleerd met de startknop op de stofzuiger of de afstandsbediening. De stofzuiger kan automatisch overschakelen naar een andere dan de handmatig geselecteerde stofzuigstand als blijkt dat deze betere stofzuigresultaten oplevert in de desbetreffende gebruiksomgeving.

Automatisch stofzuigen

In de werkstand: druk op de knop "Auto" op de afstandsbediening om automatisch stofzuigen volgens het geplande schema te starten.

Doelgericht stofzuigen

Plaats de stofzuiger bij het gebied dat moet worden gestofzuigd en druk op de afstandsbediening op de knop "Focus" om te beginnen met doelgericht stofzuigen.

Willekeurig stofzuigen

In de stand-by-stand: druk op de knop "Start" op de afstandsbediening of de stofzuiger om te beginnen met willekeurig stofzuigen. In de werkstand: druk op de knop "Random" op de afstandsbediening om te beginnen met willekeurig stofzuigen.

MOPDOEK PLAATSEN

1. Druk de mopdoek gelijkmatig op de onderkant van de accessoireplaat (de doek mag vochtig zijn).
2. Hang de accessoireplaat met de aangebrachte mopdoek aan de onderkant van de stofzuiger in de richting van de pijl en steek de beide pinnen van de accessoireplaat in de gaten onderaan de stofzuiger.

AFB. 3

BELANGRIJK!

Het vermogen van de stofzuiger om hellende oppervlakken te beklimmen wordt verminderd bij gebruik van een mopdoek en accessoireplaat.

ONDERHOUD

ZIJBORSTELS REINIGEN

Reinig indien nodig de zijborstels met water. Laat volledig drogen voor het plaatsen. Vervang de zijborstels als ze beschadigd zijn en niet normaal functioneren.

LET OP!

Plaats de zijborstel met de aanduiding L aan de linkerkant van de stofzuiger en de zijborstel met de aanduiding R aan de rechterkant van de stofzuiger.

STOFBAK EN FILTERS REINIGEN

Leeg en reinig de stofbak na elk gebruik.

1. Open het opklapbare deksel en verwijder de stofbak.
2. Verwijder de stofbak.
3. Controleer of het aanzuigkanaal niet verstopt is door vreemde voorwerpen. Reinig indien nodig het aanzuigkanaal. Verwijder het hoofdfilter en het HEPA-filter.
4. Maak de stofbak, het hoofdfilter en het HEPA-filter zorgvuldig schoon.

Reinig het hoofdfilter elke 15 tot 30 dagen en vervang het HEPA-filter elke 150 bedrijfsuren.

- Plaats alle onderdelen op de juiste manier voordat u de stofzuiger in gebruik neemt. Gebruik de stofzuiger nooit zonder het HEPA-filter en het hoofdfilter, aangezien dit de stofzuiger kan beschadigen.

AFB. 4

LET OP!

- **Reinig de onderdelen en laat ze op een schaduwrijke plaats volledig drogen voordat ze weer worden teruggezet. Stel de onderdelen niet bloot aan zonlicht.**
- **Was het HEPA-filter niet met water.**
- **Als het hoofdfilter of HEPA-filter beschadigd is, moeten deze worden vervangen voordat de stofzuiger weer wordt gebruikt, anders kan de motor beschadigd raken.**

MOPDOEK REINIGEN

De mopdoek is bedoeld voor gebruik op harde vloeren, zoals hout, tegels, marmer, geschilderde vloeren, enz.

Verwijder de mopdoek, spoel hem schoon en laat hem liggend drogen voordat hij weer teruggeplaatst wordt.

LET OP!

Plaats de doek niet terug als hij doorweekt is, aangezien dit het risico van uitglijden kan opleveren.

SENSORVENSTERS REINIGEN

Reinig de sensorvensters van de stofzuiger voorzichtig met het reinigingsgereedschap of een zachte doek.

ACCU VERVANGEN

Stofzuiger

- Zet de schakelaar bovenop de stofzuiger uit.

- Draai de schroeven (A) los waarmee de accuklep aan de onderkant van de stofzuiger vastzit.

AFB. 5

- Verwijder de accuklep en neem de accu uit.
- Druk licht op de vergrendeling van de accuhouder om de accu uit de stofzuiger te halen.

AFB. 6

AFB. 7

- Plaats de nieuwe accu in het accuvak met de tekstzijde naar boven.
- Leg de bedrading naast de accu en zet de accuklep weer op zijn plaats.
- Zet de stofzuiger aan en controleer of hij naar behoren werkt.

LET OP!

- **Gebruik alleen accu's van het door de fabrikant aanbevolen type.**
- **Laad de nieuwe accu voorafgaand aan het eerste gebruik minstens zes uur op.**

Afstandsbediening

- Open het batterijklepje aan de achterkant van de afstandsbediening.
- Plaats batterijen in de afstandsbediening.
- Sluit het batterijklepje aan de achterkant van de afstandsbediening.

LET OP!

- **Verwijder de batterijen als de afstandsbediening lange tijd niet wordt gebruikt.**
- **Gebruik geen oude en nieuwe batterijen of verschillende soorten batterijen door elkaar.**

PROBLEEMOPLOSSING

Foutindicatie	Probleem	Oplossing
Rode en witte controlelampje knipperen en zoemeralarm klinkt.	De stofzuiger is omhooggekomen door een obstakel of iets dergelijks.	Zet de stofzuiger terug op de vloer.
Rood controlelampje knippert langzaam.	Zijborstel vast/overbelast.	Maak de zijborstel los, maak schoon en zet terug.
Rood controlelampje knippert langzaam en zoemeralarm klinkt.	Aandrijf wiel vast/overbelast.	Controleer en reinig indien nodig de linker en rechter aandrijfwielen.
Rode en witte controlelampje knipperen beurtelings en zoemeralarm klinkt.	Fout stootstrip.	Tik herhaaldelijk op de stootstrip om hem vrij te maken.
Rode controlelampje brandt continu en de zoemer geeft 2 minuten lang geluid.	De accu is leeg.	Laad de accu op.

Voer de onderstaande instructies uit als de bovenstaande maatregelen het probleem niet oplossen:

- Druk de schakelaar bovenop de stofzuiger uit en aan om hem opnieuw op te starten.
- Als het probleem aanhoudt nadat de stofzuiger opnieuw is ingeschakeld, neem dan contact op met het verkooppunt.