



STORAGE CASE FOR CHRISTMAS TREE DECORATIONS

OPERATING INSTRUCTIONS - Original instructions

**SV FÖRVARINGSVÄSKA
JULGRANSDEKORATIONER
BRUKSANVISNING**
Översättning av originalinstruktioner

**NO OPPBEVARINGSKASSE
TIL JULETREPYNT
BETJENINGSANVISNINGER**
Oversettelse av originalinstruksjonene

**DA OPBEVARINGSTASKE,
JULETRÆSPYNT
BETJENINGSVEJLEDNING**
Oversættelse af den originale vejledning

**PL POKROWIEC DO PRZECHOWYWANIA
OZDÓB CHOINKOWYCH
INSTRUKCJA OBSŁUGI**
Przekład instrukcji oryginalnej

**DE AUFBEWAHRUNGSTASCHE FÜR
WEIHNACHTSBAUMDEKORATIONEN
BEDIENUNGSANLEITUNG**
Übersetzung der Originalanleitung

**FI SÄILYTYSLAUKKU JOULUKUUSEN
KORISTEILLE
KÄYTTÖOHJE**
Alkuperäisten ohjeiden käännös

**FR SAC DE RANGEMENT POUR
DÉCORATIONS DE NOËL
INSTRUCTIONS D'UTILISATION**
Traduction des instructions d'origine

**NL OPBERGTAS KERSTBOOMVERSIERINGEN
BEDIENINGSINSTRUCTIES**
Vertaling van de originele instructies

Jula AB förbehåller sig rätten att göra ändringar på produkten. Jula AB innehar upphovsrätten till denna dokumentation. Det är inte tillåtet att modifiera eller ändra denna dokumentation på något sätt och bruksanvisningen ska skrivas ut och användas som den är i förhållande till produkten. Se Julas webbplats för den senaste versionen av bruksanvisningen.

Jula AB forbeholder seg retten til å endre produktet. Jula AB innehar opphavsretten til denne dokumentasjonen. Det er ikke tillatt å modifisere eller endre denne dokumentasjonen på noen som helst måte, og håndboken skal trykkes og brukes som den er i forhold til produktet. For siste versjon av betjeningsanvisningene, se Julas nettsider.

Jula AB forbeholder sig retten til at ændre produktet. Jula AB har ophavsretten til denne dokumentation. Det er ikke tilladt at modificere eller ændre denne dokumentation på nogen måde, og manualen skal printes og bruges som den er i forhold til produktet. For den seneste version af betjeningsvejledningen, se Julas hjemmeside.

Jula AB zastrzega sobie prawo do wprowadzania zmian w produkcie. Jula AB zastrzega sobie prawa autorskie do niniejszej dokumentacji. Dokumentacji nie wolno w żaden sposób modyfikować ani zmieniać, a instrukcję należy drukować i używać ją w odniesieniu do produktu w stanie niezmienionym. Najnowszą wersję instrukcji obsługi można znaleźć na stronie internetowej Jula.

Jula AB reserves the right to make changes to the product. Jula AB claims copyright on this documentation. It is not allowed to modify or alter this documentation in any way and the manual shall be printed and used as it is in relation to the product. For the latest version of operating instructions, refer to the Jula website.

Jula AB behält sich das Recht vor, Änderungen am Produkt vorzunehmen. Jula AB beansprucht die Urheberrechte an dieser Dokumentation. Es ist nicht zulässig, diese Dokumentation in irgendeiner Weise zu verändern oder umzugestalten. Die Anleitung muss gedruckt und so verwendet werden, wie sie in Bezug zum Produkt steht. Die aktuellste Version der Bedienungsanleitung finden Sie auf der Website von Jula.

Jula AB pidättää oikeuden tehdä tuoteeseen muutoksia. Jula AB:llä on tämän dokumentaation tekijänoikeus. Tätä dokumentaatiota ei saa muuttaa millään tavalla ja käyttöopas on tulostettava ja sitä on käytettävä sellaisena kuin se on tämän tuotteen kanssa. Käyttöohjeiden uusin versio löytyy Julan verkkosivustolta.

Jula AB se réserve le droit d'apporter des modifications au produit. Jula AB revendique les droits d'auteur sur cette documentation. Il est interdit de modifier ou d'altérer cette documentation de quelque manière que ce soit et le manuel doit être imprimé et utilisé tel quel en relation avec le produit. Pour obtenir la dernière version des instructions d'utilisation, consultez le site Web de Jula.

Jula AB behoudt zich het recht voor om wijzigingen aan het product aan te brengen. Jula AB claimt het copyright op deze documentatie. Het is niet toegestaan om deze documentatie op welke manier dan ook te wijzigen of te veranderen. De handleiding moet worden afgedrukt en gebruikt zoals deze in relatie tot het product staat. Raadpleeg de Jula-website voor de laatste versie van de bedieningsinstructies.

WWW.JULA.COM

© JULA AB 2025-09-03

**JULA AB
BOX 363, 532 24 SKARA, SWEDEN**

1

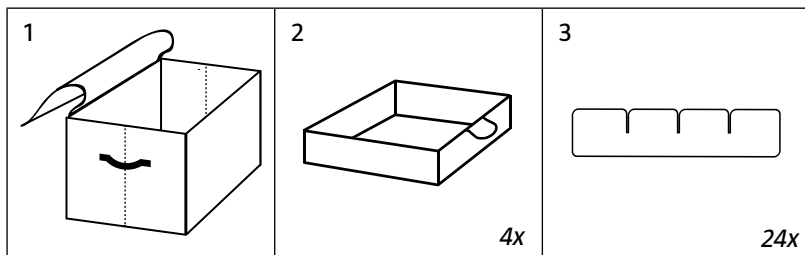

2

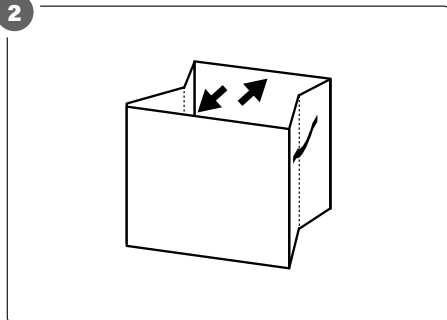

3

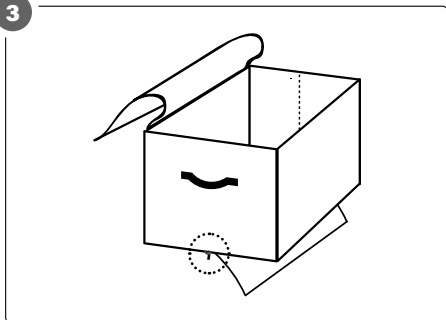

4

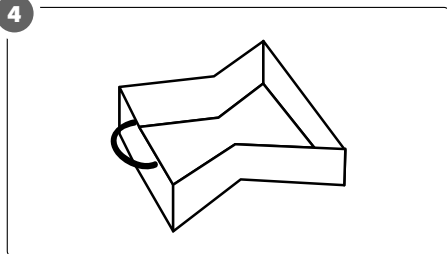

5

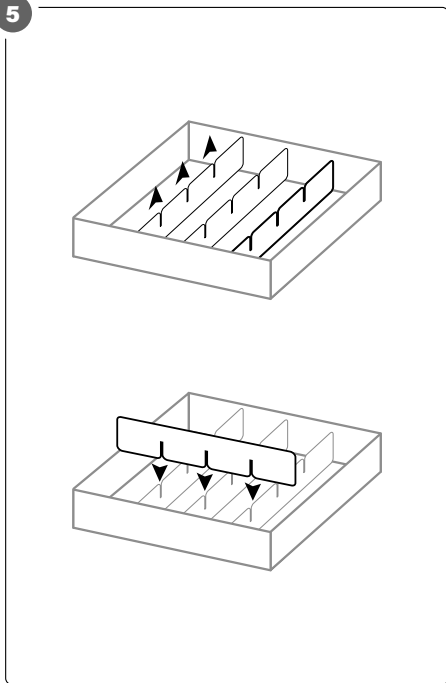

6

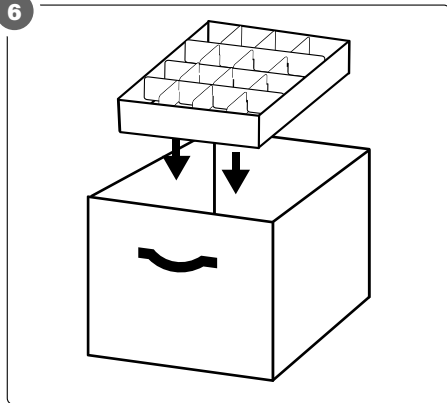

SÄKERHETSANVISNINGAR**SYMBOLER**

Läs bruksanvisningen.

TEKNISKA DATA

Mått B 34 x H 34 x D 34 cm

BESKRIVNING**FÖRPACKNINGENS INNEHÅLL**

1. Låda
2. Brickor, 4x
3. Mellanväggar, 24x

BILD 1**MONTERING**

1. Fäll ut lådans (1) sidor helt, så att lådan är helt öppen.
2. Stäng dragkedjan hela vägen runt lådans botten.
3. Fäll ut en bricka (2).
4. Placera de tre mellanväggarna (3) med jämna mellanrum på brickan, med slitsarna uppåt.
5. Passa in ytterligare tre mellanväggar (3) över de första mellanväggarna, med slitsarna nedåt.
6. Placera brickan med mellanväggar i lådan (1).
7. Upprepa steg 3 till och med 6 tills alla brickor är försedda med mellanväggar och placerade i lådan.

BILD 2-6**OBS!**

Om större förvaringsfack behövs kan mellanväggar utelämnas.

SIKKERHETSANVISNINGER**SYMBOLER**

Les bruksanvisningen.

TEKNISKE DATA

Dimensjoner B 34 x H 34 x D 34 cm

BESKRIVELSE**PAKNINGENS INNHOLD**

1. Boks
2. Skiver, 4x
3. Mellomvegger, 24x

BILDE 1**MONTERING**

1. Fell ut kassens (1) sider helt, slik at kassen er helt åpen.
2. Lukk glidelåsen hele veien rundt kassens bunn.
3. Ta ut et Brett (2).
4. Plasser de tre mellomveggene (3) med jevne mellomrom på brettet, med splittene vendt oppover.
5. Innrett tre ytterligere mellomvegger (3) over de første mellomveggene med splittene vendt nedover.
6. Plasser brettet med mellomvegger i kassen (1).
7. Gjenta trinn 3 til og med 6 til alle brett er utstyrt med mellomvegger og plassert i kassen.

BILDE 2-6**MERK!**

Hvis du trenger større oppbevaringsrom, kan du la være å bruke noen mellomvegger.

SIKKERHEDSANVISNINGER

SYMBOLER



Læs betjeningsvejledningen.

TEKNISKE DATA

Dimensioner B 34 x H 34 x D 34 cm

BESKRIVELSE

PAKKENS INDHOLD

1. Kasse
2. Bakker, 4x
3. Skillevægge, 24x

FIGUR 1

MONTERING

1. Fold siderne på kassen (1) helt ud, så kassen er helt åben.
2. Luk lynlåsen hele vejen rundt i bunden af kassen.
3. Fold en bakke ud (2).
4. Placer de tre skillevægge (3) med jævne mellemrum på bakken, så slidserne vender opad.
5. Monter yderligere tre skillevægge (3) med slidserne vendt nedad oven på de første skillevægge.
6. Placer bakken med skillevægge i kassen (1).
7. Gentag trin 3 til og med 6, indtil alle bakker er udstyret med skillevægge og placeret i kassen.

FIGUR 1-6

OBS!

Hvis der er brug for større opbevaringsrum, kan skillevæggene udelades.

ZASADY BEZPIECZEŃSTWA

SYMBOLE



Przeczytaj instrukcję obsługi.

DANE TECHNICZNE

Wymiary Szer. 34 x wys. 34 x głęb. 34 cm

OPIS

ZAWARTOŚĆ OPAKOWANIA

1. Szuflada
2. Podkładki (x 4)
3. Ścianki (x 24)

RYS. 1

MONTAŻ

1. Rozłóż całkowicie boki szuflady (1), aby w pełni ją otworzyć.
2. Zapnij zamek na całej długości wzdłuż dna szuflady.
3. Rozłóż podkładkę (2).
4. Umieść trzy ścianki (3) w równych odstępach na podkładce, rowki powinny być zwrócone ku górze.
5. Umieść kolejne trzy ścianki (3) na poprzednich ściankach, rowki powinny być skierowane w dół.
6. Umieść podkładkę ze ściankami w szufladzie (1).
7. Powtórz kroki 3–6, aż wszystkie podkładki będą wyposażone w ścianki i umieszczone w szufladzie.

RYS. 2-6

UWAGA!

Jeśli potrzebujesz większych schowków, możesz nie montować ścianek.

SAFETY INSTRUCTIONS

SYMBOLS



Read the instructions.

TECHNICAL DATA

Size W 34 x H 34 x D 34 cm

DESCRIPTION

PACKAGE CONTENTS

1. *Drawer*
2. *Trays, 4x*
3. *Partitions, 24x*

FIG. 1

ASSEMBLY

1. Unfold the sides of the box (1), so that the box is completely open.
2. Close the zip all the way round the bottom of the box.
3. Unfold a tray (2).
4. Place the three partition walls (3) evenly spaced on the tray with the slots facing upward.
5. Fit another three partition walls (3) over the first partition walls, with the slots down.
6. Put the tray with partition walls in the box (1).
7. Repeat steps 3 to 6 until all the trays have partition walls and are put in the box.

FIG. 2-6

NOTE:

If larger storage compartments are needed, partition walls can be left out.

SICHERHEITSHINWEISE

SYMBOLE



Die Gebrauchsanweisung lesen.

TECHNISCHE DATEN

Maße B 34 x H 34 x T 34 cm

BESCHREIBUNG

LIEFERUMFANG

1. *Schublade*
2. *Einsätze, 4 Stk.*
3. *Zwischenwände, 24 Stk.*

ABB. 1

MONTAGE

1. Klappen Sie die Seiten der Box (1) ganz aus, so dass die Box ganz geöffnet ist.
2. Schließen Sie den Reißverschluss rund um den Boden der Box.
3. Klappen Sie einen Einsatz (2) aus.
4. Platzieren Sie die drei Zwischenwände (3) in gleichmäßigen Abständen im Einsatz, die Schlitzzeilen zeigen nach oben.
5. Setzen Sie drei weitere Zwischenwände (3) auf die ersten Zwischenwände, die Schlitzzeilen zeigen nach unten.
6. Setzen Sie den Einsatz mit den Zwischenwänden in die Box (1).
7. Wiederholen Sie die Schritte 3 bis 6, bis alle Einsätze mit Zwischenwänden bestückt und in die Box eingesetzt wurden.

ABB. 2-6

ACHTUNG!

Wenn größere Aufbewahrungsfächer benötigt werden, können auch Zwischenwände ausgelassen werden.

TURVALLISUUSOHJEET

SYMBOLIT



Lue käyttöohjeet.

TEKNISET TIEDOT

Mitat

34 x 34 x 34 cm

KUVAUS

PAKKAUKSEN SISÄLTÖ

1. *Laatikko*
2. *Aluslevyt, 4 kpl*
3. *Väliseinät, 24 kpl*

KUVA 1

ASENNUS

1. Taita laatikon sivut (1) kokonaan auki niin, että laatikko on täysin auki.
2. Sulje vetoketju laatikon pohjan ympäri.
3. Avaa lokero (2).
4. Aseta kolme väliseinää (3) tasaisin välein lokeroon siten, että lovet osoittavat ylöspäin.
5. Asenna vielä kolme väliseinää (3) ristikkäin ensimmäisten väliseinien päälle siten, että lovet osoittavat alaspäin.
6. Aseta lokero ja väliseinät laatikkoon (1).
7. Toista vaiheet 3–6, kunnes kaikkiin lokeroihin on asennettu väliseinät ja ne on sijoitettu laatikkoon.

KUVA 2-6

HUOM!

Jos tarvitaan suurempia säilytyslokeroja, väliseinät voidaan jättää pois.

CONSIGNES DE SÉCURITÉ

PICTOGRAMMES



Lisez le mode d'emploi.

CARACTÉRISTIQUES TECHNIQUES

Dimensions

L 34 x H 34 x P 34 cm

DESCRIPTION

CONTENU DE L'EMBALLAGE

1. *Bac*
2. *Plateaux, x4*
3. *Séparations, x24*

FIG. 1

MONTAGE

1. Dépliez entièrement les côtés de la caisse (1) de manière à ouvrir entièrement le couvercle.
2. Fermez complètement la fermeture éclair au bas de la caisse.
3. Dépliez un plateau (2).
4. Installez les trois séparations (3) à intervalles réguliers sur le plateau, les fentes tournées vers le haut.
5. Insérez trois autres séparations (3) sur les trois premières, les fentes vers le bas.
6. Placez les plateaux à intervalles réguliers dans la caisse (1).
7. Répétez les étapes 3 à 6 jusqu'à ce que tous les plateaux soient munis de séparations et placés dans la caisse.

FIG. 2-6

REMARQUE !

Si vous avez besoin de casiers plus grands, vous pouvez ne pas installer toutes les

VEILIGHEIDSINSTRUCTIES

SYMBOLEN



Lees de gebruiksaanwijzing.

TECHNISCHE GEGEVENS

Afmeting B 34 x H 34 x D 34 cm

BESCHRIJVING

INHOUD VAN DE VERPAKKING

1. *Doos*
2. *Laden, 4 x*
3. *Tussenwanden, 24 x*

AFB. 1

MONTAGE

1. Klap de zijkanten van de doos (1) helemaal open.
2. Sluit de rits volledig rondom de bodem van de doos.
3. Klap een lade (2) uit.
4. Plaats de drie tussenwanden (3) op gelijke afstand in de lade, met de gleuven naar boven.
5. Plaats nog drie tussenwanden (3) boven de eerste tussenwanden, met de groeven naar beneden.
6. Zet de lade met de tussenwanden in de doos (1).
7. Herhaal stap 3 t/m 6 tot alle laden zijn voorzien van tussenwanden en in de doos zijn gezet.

AFB. 2-6

LET OP!

Als er grotere opbergvakken nodig zijn, laat er dan tussenwanden uit.