

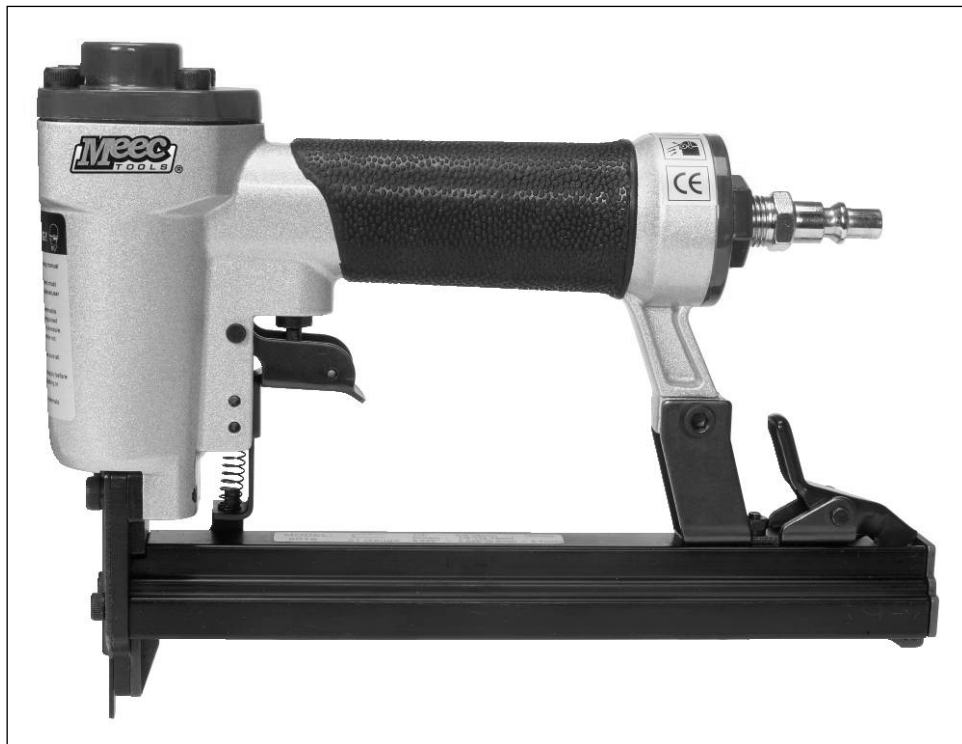

071017



SV - Bruksanvisning för tryckluftsdreven klammerpistol

Bruksanvisning i original

NO - Bruksanvisning for trykklufdsdrevet stiftepistol

Oversettelse av original bruksanvisning

DA - Betjeningsvejledning til hæftepistol, trykluft

Oversættelse af den originale vejledning

PL - Instrukcja obsługi takera pneumatycznego

Tłumaczenie oryginalnej instrukcji

EN - Installation Instructions for Compressed Air Staple Gun

Translation of the original instructions

DE - Gebrauchsanleitung – Druckluft-Klammergerät

Übersetzung der Original-Gebrauchsanweisung

FI - Paineilmakäyttöisen hakasnaulaimen käyttöohjeet

Käännös alkuperäisestä käyttöohjeesta

FR - Mode d'emploi de l'agrafeuse à air comprimé

Traduction du mode d'emploi original

NL - Gebruiksaanwijzing voor met perslucht aangedreven nietpistool

Vertaling van originele gebruiksaanwijzing

**Värna om miljön!**

Kasserad produkt ska återvinnas enligt gällande bestämmelser.

Verne om miljøet!

Kassert produkt skal gjenvinnes etter gjeldende lover og regler.

Beskyt miljøet!

Produktet skal bortskaffes i henhold til gældende regler.

Dbaj o środowisko!

Zużyty produkt należy poddać recyklingowi zgodnie z obowiązującymi przepisami.

Care for the environment!

Recycle discarded product in accordance with local regulations.

Schützen Sie die Umwelt!

Das entsorgte Produkt muss gemäß den geltenden Bestimmungen recycelt werden.

Suojele ympäristöä!

Käytöstä poistettu tuote on kierrätettävä voimassa olevien säännösten mukaisesti.

Pensez à l'environnement

Les appareils hors d'usage doivent être recyclés conformément à la réglementation en vigueur.

Bescherm het milieu!

Afgedankte producten moeten worden gerecycleerd volgens de van toepassing zijnde regelgeving.

Rätten till ändringar förbehålles.

För senaste version av bruksanvisningen se www.jula.com

Med forbehold om endringer.

Nyeste versjon av bruksanvisningen finner du på www.jula.com

Ret til ændringer forbeholdes.

Den seneste version af betjeningsvejledningen findes på www.jula.com

Z zastrzeżeniem prawa do zmian.

Najnowsza wersja instrukcji obsługi znajduje się na www.jula.com

Jula reserves the right to make changes.

For latest version of operating instructions, see www.jula.com

Änderungen vorbehalten.

Die aktuellste Version der Bedienungsanleitung finden Sie auf www.jula.com

Pidätämme oikeuden muutoksiin.

Katso käyttöohjeiden uusien versio täältä: www.jula.com

Nous nous réservons le droit d'apporter des modifications.

Vous trouverez la dernière version des consignes d'utilisation sur www.jula.com

Wijzigingen voorbehouden.

Voor de recentste editie van de gebruikershandleiding, zie www.jula.com

Jula AB, Box 363, SE-532 24 SKARA

2025-12-18

© Jula AB



EU DECLARATION OF CONFORMITY / EU FÖRSÄKRAN OM ÖVERENSSTÄMMELSE / EU SAMSVARSERKLÆRING /
EU-OVERENSSTEMMELSESERKLÆRING / DEKLARACJA ZGODNOŚCI UE / EU KONFORMITÄTSEKTLÄRUNG /
EU VAATIMUSTENMUKAISUUSVAKUUTUS / DÉCLARATION UE DE CONFORMITÉ / EU CONFORMITEITSVERKLARING

Item number / Artikelnummer / Artikkelnummer / Varenummer / Numer artykułu / Artikelnummer / Tuotenumero / Numéro de référence /
Artikelnummer

071017



Jula AB, Box 363, SE-532 24 SKARA, SWEDEN

This declaration of conformity is issued under the sole responsibility of the manufacturer. / Denna försäkran om överensstämmelse utfärdas på tillverkarens eget ansvar. / Denne samsvarserklæring er utstedt under ansvaret til produsenten. / Denne overensstemmelseserklæring er udstedt under producentens eneansvar. / Niniejsza deklaracja zgodności wydana zostaje na wyłączną odpowiedzialność producenta. / Diese Konformitätserklärung wird unter der alleinigen Verantwortung des Herstellers ausgestellt. / Tämä vaatimustenmukaisuusvakuutus on annettu valmistajan yksinomaisella vastuulla. / La présente déclaration de conformité est émise sous la seule responsabilité du fabriquant. / Deze conformiteitsverklaring wordt afgegeven onder de uitsluitende verantwoordelijkheid van de fabrikant. /

**AIR STAPLER / KLAMMERPISTOL / KLAMMERPISTOL / KLAMMEPISTOL / ZSZYWACZ /
KLAMMERPISTOLE / NIITTIPISTOOLI / AGRAFEUSE / NIETPISTOL**

Max 6,9 bar

Conforms to the following directives, regulations and standards: / Överensstämmer med följande direktiv, förordningar och standarder: / Er i samsvar med følgende direktiver, forordning og standarder: / Overholder følgende direktiver, forordninger og standarder: / Są zgodne z następującymi dyrektywami, regulacją i normami: / Entspricht den folgenden Richtlinien, Vorschriften und Normen: / Seuraavien direktiivien, asetusten ja standardien mukainen: / Conforme aux directives, règlements et normes suivants: / Voldoet aan de volgende richtlijnen, voorschriften en normen:

<u>Directive/Regulation</u>	<u>Harmonised standard</u>
MD 2006/42/EC	EN ISO 11148-13:2018

This product was CE marked in year: / Produkten CE-märktes år: / Dette produktet ble CE-merket dette året: / Produktet blev CE-mærket i år: / Wyrób oznakowany znakiem CE w roku: / Dieses Produkt erhielt die CE-Kennzeichnung im Jahr: / Tämä tuote on CE-merkitty vuonna: / Ce produit a reçu le marquage CE en: / Dit product werd CE-gemarkeerd in het jaar: -09

Skara 2023-02-15

Mattias Lif

BUSINESS AREA MANAGER (Signatory for Jula and authorised to compile the technical documentation. / Undertecknat för Jula samt behörig att sammanställa den tekniska dokumentationen. / Signert for Jula og kvalifisert til å sammenfatte den tekniske dokumentasjonen. / Underskrevet på vegne af Jula og bemyndiget til udarbejdelse af den tekniske dokumentation. / Podpisano w imieniu Jula oraz osoby upoważnionej do sporządzenia dokumentacji technicznej. / Unterzeichnet im Namen von Jula und befugt, die technische Dokumentation zusammenzustellen. / Allekirjoittanut Julan puolesta ja valtuutettu kokoamaan tekniset asiakirjat. / Signé au nom de Jula et habilité à établir la documentation technique. / Ondertekend namens Jula en gemachtigde voor de samenstelling van de technische documentatie

SÄKERHETSANVISNINGAR**Läs bruksanvisningen noggrant innan användning!**

WARNING! Följ alltid grundläggande säkerhetsåtgärder när du använder tryckluftsverktyg, för att minska risken för personskada. Detta verktyg är avsett för vissa användningsområden. Utrustningen får INTE modifieras och/eller används för något annat användningsområde än det avsedda. Kontakta återförsäljaren om du har frågor angående användningen av utrustningen.

- Håll arbetsområdet rent. Belamrade arbetsområden ökar risken för skador.
- Låt inte barn vistas i arbetsområdet. Låt inte barn hantera verktyget.
- Använd inte verktyget om du är påverkad av alkohol, läkemedel eller droger. Läs varningstexten för eventuella mediciner du tar för att se om ditt omdöme och dina reflexer kan påverkas av dem. Använd inte verktyget om du känner dig osäker.
- Använd skyddsglasögon. Skyddsglasögon ska uppfylla kraven enligt ANSI Z87.1. Skyddsglasögonen ska skydda mot flygande partiklar framifrån och från sidan. Bär skyddsglasögon när du laddar, använder eller serverar verktyget.
- Använd hörselskydd. Personer inom arbetsområdet kan utsättas för höga ljudnivåer som kan orsaka hörselskador.
- Använd inte syre, brännbara gaser, gaser på flaska eller trycksatta gaser för att driva verktyget. Verktyget kan explodera och orsaka allvarliga skador.
- Använd lämpliga kläder. Bär skyddskläder och halkfria skor eller skyddsskor när du arbetar med verktyget. Använd inte löst sittande kläder eller smycken. De kan fastna i rörliga delar. Använd hårskydd för att skydda håret från att fastna i verktyget.
- Avfyr inte verktyget mot hårda material. Försök inte avfyr verktyget mot hårda eller sköra material som betong, stål eller kakel.
- Stå rätt när du använder verktyget. Ha hela tiden säkert fotfäste och god balans för att undvika skador.
- Kontrollera skadade delar. Kontrollera noga att inga delar är skadade innan du använder verktyget.
- Byte av delar och tillbehör. Använd endast godkända reservdelar och tillbehör vid service.
- Var uppmärksam. Var hela tiden försiktig. Tillämpa sunt förnuft. Använd inte verktyget när du är trött.
- Förvaring av verktyget. När verktyget inte används ska det förvaras torrt, väl rengjort och monterat, för att minska risken för korrosion. Förvaras oåtkomligt för barn.
- Förlängningssladd för utomhusbruk. Om kompressorn används utomhus ska endast jordad förlängningssladd, avsedd för utomhusbruk, användas. Se tillverkarens anvisningar rörande erforderlig tvärsnittsarea för kompressorns strömförbrukning.
- Akta luftslangen och dess anslutningar. Snubbla inte över slangen. Kontrollera att alla anslutningar är ordentligt åtdragna.
- Efter att du laddat fästelement är det förbjudet att rikta verktyget mot dig själv eller andra.
- Använd korrekt tryckluftsanslutning. Anslutningen på verktyget får inte kunna vara trycksatt efter att tryckluftsförsörjningen kopplats bort. Om du använder fel anslutning kan verktyget vara trycksatt efter att tryckluftsförsörjningen kopplats bort och fästelement kan fortfarande avfyras.
- När du ansluter tryckluft kan verktyget avfyras fästelement. Ta därför ut alla fästelement innan du ansluter tryckluft.

- Tryck inte ned avtryckaren och säkerhetsmekanismen när du laddar fästelement.
- Om fästelement fastnar kopplar du bort tryckluftsförsörjningen och tar bort fästelement som sitter fast.

VARNING! Varningar och anvisningar i denna handbok täcker inte alla tänkbara situationer som kan uppstå. Användaren måste använda sunt förnuft och försiktighet.

TEKNISKA DATA

Min. driftlufttryck	4,1 bar
Max. driftlufttryck	6,9 bar
Klammerlängd	6-16 mm
Klammerstorlek	21 gauge
Klammerkapacitet	100
Luftintag	1/4" NPT
Luftförbrukning	1,6 CFM
Ljudeffektsnivå, LwA	105,7 dB(A), K= 1,5 dB
Ljudtrycksnivå, LpA	82,7 dB(A), K= 1,5 dB
Max vibrationsnivå	1,56 m/s ² , K= 1,5 m/s ²
Vikt	0,9 kg

Använd alltid hörselskydd!

Det deklarerade värdet för vibration, som har uppmätts i enlighet med standardiserad testmetod, kan användas för att jämföra olika verktyg med varandra och för en preliminär bedömning av exponering.

VARNING! Den faktiska vibrationsnivån under användning av elverktyg kan skilja sig från det angivna totalvärdet beroende på hur verktyget används. Identifiera därför de säkerhetsåtgärder som krävs för att skydda användaren baserat på en uppskattning av exponering i verkliga driftförhållanden (som tar hänsyn till alla delar av arbetscykeln såsom tiden när verktyget är avstängt och när den körs på tomgång, utöver igångsättningstiden).

BESKRIVNING

Kontrollera vid upppackningen att alla delar finns med. Jämför med listan nedan. Kontakta kundtjänst om delar saknas eller är skadade.

- Klammerpistol
- S3 insexnyckel
- S4 insexnyckel
- Handbok

ILLUSTRATIONER

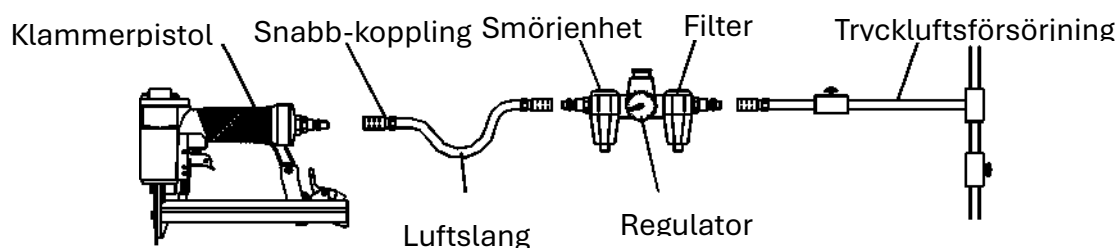

Fig. 1

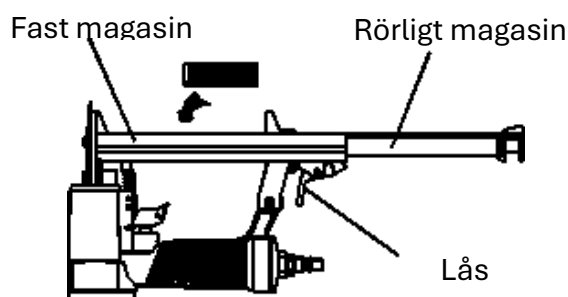

Fig. 2

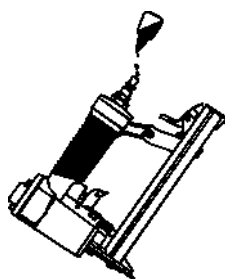

Fig. 3

MONTERING

Tryckluftsverktyget levereras helt monterat. Innan du använder verktyget ansluter du tryckluftsförsörjningen och önskade tryckluftstillbehör. Se fig. 1 för rekommenderade tillbehör och anslutningsordning. Kontrollera att luftslangen inte är trycksatt när du monterar eller demonterar adapterar för tryckluftsförsörjningen.

Ansluta verktyget till tryckluftsförsörjning

1. Kontrollera om verktyget behöver smörjas. Droppa vid behov två droppar olja i tryckluftsanslutningen, se fig. 2. Om du använder smörjenhet kontrollerar du om du behöver fylla på olja.
2. Sätt på kompressorn och ställ in rätt tryck på regulatorn för den typ av fästelement som används.
3. Anslut verktyget till tryckluftsförsörjningen (se rekommenderad inställning).

Ladda fästelement

1. Tryck ned låset för att frigöra det rörliga magasinet och dra ut magasinet helt, se fig. 3.

2. Placera en uppsättning fästelement av rätt typ och storlek i det fasta magasinet. Du kan ladda upp till 100 fästelement i magasinet. Tryck det rörliga magasinet framåt tills det låses på plats.

HANDHAVANDE

Kontrollera indrivningsdjupet på en provbit innan du använder verktyget. Om fästelementen drivs in för djupt eller inte djupt nog justerar du lufttrycket med hjälp av regulatorn.

3. Anslut verktyget till tryckluftsförsörjningen. Kontrollera att lufttrycket ligger inom rätt intervall, se tekniska data.
4. Ladda fästelement enligt anvisningarna ovan i avsnittet ladda fästelement.
5. Håll i huset och tryck drivningsstyrningen mot arbetsytan. Kontrollera att verktyget är rakt och tryck sedan mjukt på avtryckaren för att avfyra ett fästelement.
6. Lyft verktyget från arbetsytan.

UNDERHÅLL

- Regelbunden (men inte överdriven) smörjning är viktig för att verktyget ska fungera. Olja som appliceras genom luftintaget smörjer de interna delarna. Vi rekommenderar att du monterar en smörjenhet, men du kan även smörja manuellt före varje användning samt efter 1 timmes kontinuerlig användning. Du behöver bara applicera ett par droppar olja varje gång. För mycket olja samlas på insidan av verktyget och blåses ut under nästa utblåscykel. ANVÄND ENDAST TRYCKLUFTSOLJA. Använd inte lösningsmedel eller tillsatser, eftersom dessa gör att tätningen i verktyget slits i förtid.
- Smörj alla rörliga och roterande delar med lite olja.
- Smuts och vatten i tryckluften är vanliga anledningar till att tryckluftswerktyg slits. Filter/smörjenhet ger bättre prestanda och längre livslängd. Filtret måste ha rätt flödeskapacitet.
- Håll skärverktyg skarpa och rena för bättre och säkrare arbete. Använd icke antändlig rengöringslösning. VIKTIGT! Sådana lösningar kan skada O-ringen och andra delar på verktyget och bör endast användas vid behov. DRÄNK INTE VERKTYGET.

FELSÖKNING

Sluta omedelbart använda verktyget om något av nedanstående problem uppstår. I annat fall kan allvarliga personskador uppstå. Reparationer och utbyte får endast utföras av behörig person eller godkänt servicecenter.

SVENSKA

PROBLEM	ORSAK	ÅTGÄRD
Luftläckage vid avtryckaren	O-ring i avtryckarventilen skadad.	Kontrollera och byt O-ring.
	Avtryckarens ventilhuvud skadat.	Kontrollera och byt ventilhuvud i avtryckaren.
	Ventilspindel, tätning eller O-ring i avtryckaren skadad.	Kontrollera och byt ventilspindel, tätning eller O-ring i avtryckaren.
Luftläckage mellan hus och drivningsstyrning	Skadad kolv, O-ring eller stötdämpare.	Kontrollera och byt O-ring eller stötdämpare.
Luftläckage mellan hus och cylinderlock	Löst skruvförband.	Dra åt skruvförband.
	Skadad packning.	Kontrollera och byt packning.
Fästelementet drivs in för djupt	Sliten stötdämpare.	Byt stötdämpare.
	För högt lufttryck.	Korrigerera lufttrycket.
Arbetar sakta eller kraftlöst	För lite olja.	Smörj enligt anvisningar.
	Otillräcklig tryckluftsförsörjning.	Kontrollera tryckluftsförsörjningen.
	Trasig fjäder i cylinderlocket.	Byt fjäder.
	Utblåset i cylinderlocket blockerat.	Byt ut skadade interna delar.
Verktyget hoppar över fästelement	Sliten stötdämpare eller skadad fjäder.	Byt stötdämpare eller matarfjäder.
	Smuts i drivningsstyrningen.	Rengör drivningsstyrningens drivkanal.
	Otillräcklig tryckluftsförsörjning.	Kontrollera slang- och kompressoranslutningar.
	Sliten eller torr O-ring på kolv.	Byt eller smörj O-ring.
	Skadad O-ring på avtryckarventil.	Byt O-ring.
	Cylinderlockets tätning läcker.	Byt tätning.

PROBLEM	ORSAK	ÅTGÄRD
Fästelement har fastnat	Slitet styrdon.	Byt styrdon.
	Skadade fästelement eller fästelement av fel storlek.	Använd oskadade fästelement av rekommenderad typ.
	Lösa skruvförband för magasin eller frontplatta.	Dra åt skruvförband.
	Kolvens drivspets är skadad.	Byt kolv.
Fästelement drivs inte in tillräckligt djupt	Kolvens drivspets halkar av fästelementet.	Byt kolv.
	Lågt lufttryck.	Korrigera lufttrycket.
	Låg arbetshastighet och effekt.	Kontrollera att lämplig, oskadad cylinderlocks fjäder är monterad. Kontrollera om utblåset på cylinderlocket är blockerat.

SIKKERHETSANVISNINGER**Läs bruksanvisningen noggrant innan användning!**

ADVARSEL! Når du bruker trykkluftdrevne verktøy, må du alltid følge grunnleggende sikkerhetsregler for å redusere risikoen for personskade. Dette verktøyet er beregnet til bestemte bruksområder. Vi anbefaler på det sterkeste at verktøyet IKKE endres og/eller brukes til noe annet formål enn det er beregnet for. Hvis du har noen spørsmål om hvordan det brukes, kan du kontakte forhandleren din.

- Hold arbeidsområdet rent. Uryddige områder innbyr til skader.
- Ikke la barn få tilgang til arbeidsområdet. Ikke la dem håndtere verktøyet.
- Ikke bruk dette verktøyet hvis du er påvirket av alkohol eller legemidler. Les advarslene som følger med legemidlene for å avgjøre om dømmekraften eller refleksene blir svekket når du bruker dem. La være å bruke verktøyet hvis du er i tvil.
- Bruk vernebriller. Vernebrillene skal være i samsvar med ANSI Z87.1 - spesifikasjonene. Før bruk må du også ha vernebriller for å beskytte deg mot biter og rusk som kan komme flygende fra forsiden og siden. Bruk vernebriller når du fyller, bruker, tømmer eller utfører service på verktøyet.
- Bruk hørselsvern. Arbeidsområdet kan være utsatt for høy støy som kan føre til hørselsskader.
- Ikke bruk brennbare gasser, gasser på flaske eller høytrykksgasser som effektkilde til dette verktøyet. Verktøyet kan eksplodere og forårsake alvorlige skader.
- Kle deg hensiktsmessig. Vernehansker og sklisikkert fottøy eller vernesko anbefales når du bruker dette verktøyet. Ikke bruk løstsittende klær eller smykker. De kan sette seg fast i bevegelige deler. Dekk også til eller bind opp langt hår for å hindre at det setter seg fast i verktøyet.
- Må ikke brukes i harde materialer. Ikke forsøk å skyte mot harde eller skjøre materialer som betong, stål eller fliser.
- Når du bruker verktøyet. Sørg for godt fotfeste og god balanse for å unngå skader som følge av at du mister balansen.
- Kontroller skadede deler. Før du tar i bruk verktøyet må du kontrollere nøye om noen av delene er skadet.
- Skift d eller tilbehør. Bruk bare originale reservedeler ved service. Det finnes godkjente reservedeler og tilbehør å få kjøpt.
- Vær oppmerksom. Se hva du driver med. Bruk sunn fornuft. Ikke bruk noe verktøy når du er trøtt.
- Oppbevar verktøyet. Når verktøyet ikke er i bruk, skal det rengjøres, settes sammen og deretter oppbevares på et tørt sted for å hindre rust. Av hensyn til sikkerheten skal det oppbevares utilgjengelig for barn.
- Utendørs skjøteledninger. Ved bruk av luftkompressor utendørs må du bare bruke skjøteledninger med avrundet kapsling som er beregnet for bruk utendørs. Se bruksanvisning fra produsenten når det gjelder strømstyrken til kompressorledningen.
- Vær oppmerksom på luftslangen og koblingene til denne. Ikke snuble over slangene. Kontroller at alle koblingene er tette.
- Når du har satt inn stiftene. Ikke rett verktøyet mot deg selv eller personer som står ved siden av.

- Bruk riktig luftkobling. Det må ikke være trykk i koblingen på verktøyet når lufttilførselen kobles fra. Ved bruk av feil kobling kan verktøyet bli fylt med luft etter at det er koblet fra, og fremdeles kunne skyte stifter.
- Ved tilkobling av luft. Verktøyet kan komme til å skyte ut stiftene. Derfor må alle stiftene tas ut før du kobler til luften.
- Ikke trykk på avtrekkeren og sikkerhetsbraketten mens du fyller pistolen med stifter.
- Hvis stiftene setter seg fast. Koble verktøyet fra lufttilførselen, og fjern stiftene som har satt seg fast.

ADVARSEL! Advarslene og anvisningene som er angitt i denne bruksanvisningen, kan ikke dekke alle mulige situasjoner som kan oppstå. Brukeren av verktøyet må forstå at sunn fornuft og varsomhet er faktorer som ikke kan bygges inn i dette produktet, men er brukerens eget ansvar.

TEKNISKE DATA

Min. driftstrykk (luft)	4,1 bar
Maks. driftstrykk (luft)	6,9 bar
Stiftlengde	6-16 mm
Stiftstørrelse	21 Mål
Stiftkapasitet	100
Luftinntak	1/4" NPT
Luftforbruk	1,6 CFM
Lydeffektsnivå, LwA	105,7 dB(A), K= 1,5 dB
Målt lydtrykksnivå, LpA	82,7 dB(A), K= 1,5 dB
Maks vibrasjonsnivå	1,56 m/s ² , K= 1,5 m/s ²
Verktøyets vekt	Ca. 900 g

Bruk alltid hørselsvern!

Den angitte verdien for vibrasjon, som er målt i henhold til standardiserte testmetoder, kan brukes til å sammenlikne ulike verktøy med hverandre og til en preliminær vurdering av eksponering.

ADVARSEL! Det faktiske vibrasjonsnivået under bruk av el-verktøy kan skille seg fra den angitte totalverdien, avhengig av hvordan verktøyet brukes. Finn derfor ut hvilke sikkerhetstiltak som er nødvendig for å beskytte brukeren, på grunnlag av en vurdering av eksponering under reelle driftsforhold (som tar hensyn til alle delene av arbeidsprosessen, som tiden når verktøyet er avslått, og når det kjøres på tomgang, utover igangsettingstiden).

BESKRIVELSE

Se følgende tabell ved utpakking, og kontroller at alle delene er komplette. Ta kontakt med forhandleren hvis noen av delene mangler eller er ødelagte.

- Stiftepistol
- S3 umbraconøkkel
- S4 umbraconøkkel
- Bruksanvisning

ILLUSTRASJONER

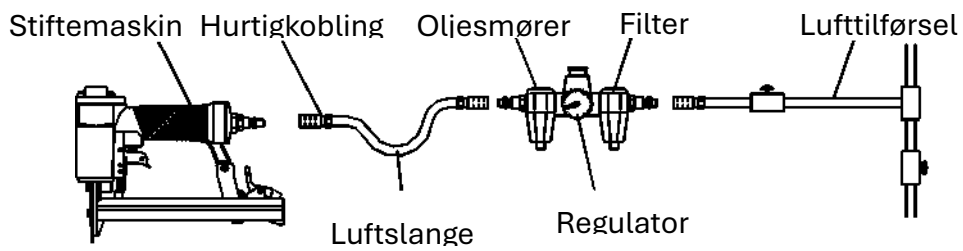

Fig. 1

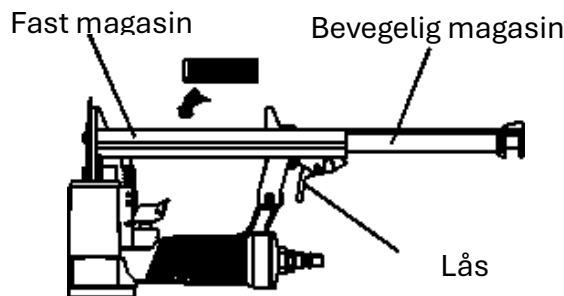

Fig. 2

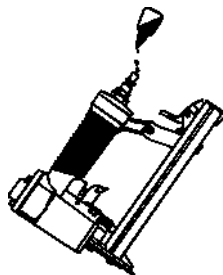

Fig. 3

MONTERING

Det luftdrevne verktøyet er fullt montert når du får det. Koble til luftledningen og ønsket luftsystem før du tar i bruk verktøyet. Se figur 1 når det gjelder anbefalt tilbehør og tilkoblingsrekkefølge. Kontroller at luftslangen er trykkavlastet ved montering eller demontering av adaptere til luftledningen.

Koble verktøyet til lufttilførsel

1. Finn ut om verktøyet trenger olje, og tilsett om nødvendig to dråper med olje i luftpluggen som vist i figur 2. Bruker du en automatisk oljesmører, kontrollerer du den og tilsetter olje hvis det trengs.
2. Slå på kompressoren, og still regulatoren til riktig trykk i henhold til hvilken type stifter som brukes og hvor store de er.
3. Koble verktøyet til lufttilførselen (se anbefalt innstilling for tilkobling av lufttilførsel).

Sette inn stifter

1. Trykk på låsen for å frigjøre det bevegelige magasinet, og trekk magasinet helt ut som vist i figur 3.
2. Sett en full holder med stifter av angitt type og størrelse inn i det faste magasinet. Magasinet tar opptil 100 stifter.
3. Skyv det bevegelige magasinet forover inntil det låses på plass.

BRUK

Test stiftedybden på et trestykke før du bruker verktøyet på det endelige materialet. Hvis stiftene går for langt eller ikke langt nok, justerer du regulatoren slik at du får mindre eller mer lufttrykk.

1. Koble verktøyet til lufttilførselen. Kontroller at lufttrykket er riktig som angitt i avsnittet tekniske data.
2. Sett inn stifter som angitt i avsnittet sette inn stifter.
3. Hold i hoveddelen, og trykk drivføringen mot arbeidsflaten. Kontroller at verktøyet er rett, og trykk varsomt på avtrekkeren (31) for å skyte ut stiften.
4. Løft verktøyet vekk fra arbeidsflaten.

VEDLIKEHOLD

- Hyppig, men ikke overdreven smøring er påkrevd for å oppnå best ytelse. Olje tilsatt gjennom luftinnløpet smører de innvendige delene. Det anbefales å bruke en innebygd, automatisk oljesmører, men det er også mulig å tilsette olje manuelt hver gang før bruk eller etter ca. 1 times kontinuerlig bruk. Det kreves ikke mer enn noen få dråper olje av gangen. For mye olje vil samle seg inne i verktøyet og komme ut i løpet av utblåsingssyklusen. BRUK BARE OLJE BEREGNET FOR LUFTDREVNE VERKTØY. Ikke bruk renseolje eller tilsetningsstoffer, da disse vil gjøre at tetningen i verktøyet slites fortere.
- Bruk en liten mengde olje på alle bevegelige flater og omdreiningspunkter.
- Smuss og vann i lufttilførselen er viktige årsaker til at luftdrevne verktøy blir slitt. Bruk filter/oljesmører for å oppnå bedre ytelse og lengre levetid. Filteret må ha tilstrekkelig strømningskapasitet for det bestemte bruksområdet.
- Hold verktøyene rene for å oppnå bedre og sikrere ytelse. Bruk ikke-brennbare rengjøringsoppløsninger. OBS! slike oppløsninger kan skade O-ringer og andre deler av verktøyet) bare hvis det er helt nødvendig. IKKE LA DELENE LIGGE I BLØT.

FEILSØKNING

Slutt å bruke verktøyet umiddelbart hvis du opplever noen av følgende problemer. De kan nemlig medføre alvorlige personskader. Eventuelle reparasjoner eller utskiftinger av deler må bare utføres av en kvalifisert person eller et autorisert serviceverksted.

PROBLEM	ÅRSAK	LØSNING
Det lekker luft i området rundt avtrekkeren	O-ringen i avtrekkerventilen er skadet.	Kontroller og skift O-ring.
	Avtrekkerens ventilhode er skadet.	Kontroller og skift ventilhode til avtrekkeren.

PROBLEM	ÅRSAK	LØSNING
	Avtrekkerens ventilspindel, tetning eller O-ring er skadet.	Kontroller og skift ventilspindel, tetning eller O-ring.
Det lekker luft mellom hoveddelen og drivføringen	Skadet O-ring eller støtdemper i stempelenhet.	Kontroller og skift O-ring eller støtdemper.
Det lekker luft mellom hoveddelen og sylindrerlokket	Løs skruer.	Stram skruene.
	Skadet pakning.	Kontroller og skift pakning.
Bladet kjører stiften for dypt inn	Slitt støtdemper.	Skift støtdemper.
	Lufttrykket er for høyt.	Juster lufttrykket.
Går langsomt eller mister effekt	For lite olje.	Smør som anvist.
	For liten lufttilførsel.	Kontroller lufttilførselen.
	Ødelagt fjær i sylindrerlokket.	Skift fjær.
	Utblåsningsåpningen i sylindrerlokket er blokkert.	Skift innvendige deler som er skadet.
Verktøyet hopper over en stift	Slitt støtdemper eller skadet spennfjær.	Skift støtdemper eller spennfjær.
	Smuss i drivføringen.	Rengjør kanalen til drivføringen.
	For liten luftstrøm til verktøyet.	Kontroller slange- og kompressorkoblinger.
	Slitt eller tørket O-ring på stempelet.	Skift O-ring eller smør.
	Skadet O-ring på avtrekkerventil.	Skift O-ring.
	Tetningen til sylindrerlokket lekker.	Skift tetning.
Stiftene sitter fast	Anleggsføringen er slitt.	Skift anleggsføring.
	Stiftene har feil størrelse eller er skadet.	Bruk anbefalte og ubeskadigede stifter.
	Skruene til magasinet eller frontplaten er løse.	Stram skruene.
	Bladet i stempelenheten er skadet.	Skift stempelenhet.
Verktøyet skyter ikke stiften langt nok inn	Bladet i stempelenheten sklir av toppen av stiften.	Skift stempelenhet.
	For liten effekt.	Juster lufttrykket så det blir passende.

PROBLEM	ÅRSAK	LØSNING
	Langsom syklus og tap av effekt.	Kontroller fjæren til sylindreløkket og se om den er skadet eller har blitt kortere. Kontroller om utblåsingåpningen er blokkert.

SIKKERHEDSANVISNINGER**Læs betjeningsvejledningen omhyggeligt før brug!**

WARNING! Følg altid de grundlæggende sikkerhedsforanstaltninger, når du bruger trykluftværktøj, for at mindske risikoen for personskade. Dette værktøj er beregnet til specifikke formål. Der må ikke foretages ændringer på værktøjet og/eller det må ikke bruges til andre formål end det, det er beregnet til. Hvis du har spørgsmål om brugen af værktøjet, skal du kontakte forhandleren.

- Hold arbejdsområdet rent. Rodede arbejdsområder øger risikoen for skader.
- Lad ikke børn opholde sig i arbejdsområdet. Lad ikke børn håndtere værktøjet.
- Brug ikke værktøjet, hvis du er påvirket af alkohol, medicin eller stoffer. Læs advarslerne på eventuel medicin, du tager, for at se, om din dømmekraft og dine reflekser kan blive påvirket af den. Brug ikke værktøjet, hvis du føler dig usikker.
- Brug beskyttelsesbriller. Sikkerhedsbriller skal opfylde ANSI Z87.1-kravene. Sikkerhedsbrillerne skal beskytte mod flyvende partikler forfra og fra siden. Brug sikkerhedsbriller, når du oplader, bruger eller servicerer værktøjet.
- Brug høreværn. Personer i arbejdsområdet kan blive udsat for høje støjniveauer, der kan forårsage høreskader.
- Brug ikke værktøjet med ilt, brandfarlige gas, flaskegas eller tryksat gas. Værktøjet kan eksplodere og forårsage alvorlig personskade.
- Brug egnet arbejdstøj. Brug beskyttelsestøj og skridsikre sko eller sikkerhedssko, når du arbejder med værktøjet. Bær ikke løstsiddende tøj eller smykker. De kan sætte sig fast i bevægelige dele. Brug en hårbeskyttelse, så dit hår ikke sætter sig fast i værktøjet.
- Affyr ikke værktøjet mod hårde materialer. Forsøg ikke at affyre værktøjet mod hårde eller skrøbelige materialer som beton, stål eller fliser.
- Stå korrekt, når du bruger værktøjet. Sørg for hele tiden at have godt fodfæste og god balance for at undgå skader.
- Kontroller beskadigede dele. Kontroller omhyggeligt, at ingen dele er beskadiget, før du bruger værktøjet.
- Udskiftning af dele og tilbehør. Brug kun autoriserede reservedele og tilbehør ved service.
- Vær opmærksom. Vær hele tiden forsigtig. Brug din sunde fornuft. Brug ikke værktøjet, når du er træt.
- Opbevaring af værktøjet. Når værktøjet ikke er i brug, skal det opbevares på et tørt sted, godt rengjort og samlet, for at minimere risikoen for rust. Opbevares utilgængeligt for børn.
- Forlængerledning til udendørs brug. Hvis kompressoren bruges udendørs, må du kun bruge en jordet forlængerledning, der er beregnet til udendørs brug. Se producentens anvisninger for det nødvendige tværsnitsareal for kompressorens strømforbrug.
- Pas på luftslangen og dens tilslutninger. Undgå at snuble over slangen. Kontroller, at alle tilslutninger er spændt ordentligt.
- Efter påfyldning af klammer er det forbudt at rette værktøjet mod sig selv eller andre.
- Brug korrekt tryklufttilslutning. Tilslutningen på værktøjet må ikke kunne sættes under tryk, når tryklufttilførslen er afbrudt. Hvis du bruger den forkerte tilslutning, kan værktøjet være under tryk, når tryklufttilførslen er afbrudt, og klammerne kan stadig affyres.

- Når du tilslutter trykluft, kan værktøjet affyre klammer. Fjern derfor alle klammer, før du tilslutter trykluft.
- Tryk ikke på aftrækkeren og sikkerhedsmekanismen, når du påfylder klammer.
- Hvis der sidder klammer fast, skal du afbryde trykluftforsyningen og fjerne de klammer, der sidder fast.

WARNING! Advarslerne og anvisningerne i betjeningsvejledning dækker ikke alle de mulige situationer, der kan opstå. Brugeren skal bruge sund fornuft og udvise forsigtighed.

TEKNISKE DATA

Min. driftslufttryk	4,1 bar
Maks. driftslufttryk	6,9 bar
Klammelængde	6-16 mm
Klammestørrelse	21 gauge
Klammekapacitet	100
Luftindtag	1/4" NPT
Luftforbrug	1,6 CFM
Lydeffektniveau, LwA	105,7 dB(A), K=1,5 dB
Lydtryksniveau, LpA	82,7 dB(A), K= 1,5 dB
Maks. vibrationsniveau	1,56 m/s ² , K= 1,5 m/s ²
Vægt	0,9 kg

Brug altid høreværn!

Den oplyste værdi for vibrationer, målt i henhold til en standardiseret testmetode, kan bruges til at sammenligne forskellige værktøjer med hinanden og til en foreløbig vurdering af eksponeringen.

WARNING! Det faktiske vibrationsniveau under brug af elværktøj kan afvige fra den angivne totalværdi afhængigt af, hvordan værktøjet bruges. Det er derfor nødvendigt at bestemme, hvilke sikkerhedsforanstaltninger der er nødvendige for at beskytte brugeren, baseret på en vurdering af eksponeringen under reelle driftsforhold (under hensyntagen til alle dele af arbejds cyklussen, fx den tid, hvor værktøjet er slukket, og hvor det kører i tomgang, ud over opstartstiden).

BESKRIVELSE

Ved udpakning skal du kontrollere, at alle dele er med. Sammenhold med listen nedenfor. Hvis dele mangler eller er beskadiget, bedes du kontakte kundeservice.

- Klammepistol
- S3 unbrakonøgle
- S4 unbrakonøgle
- Håndbog

FIGURER

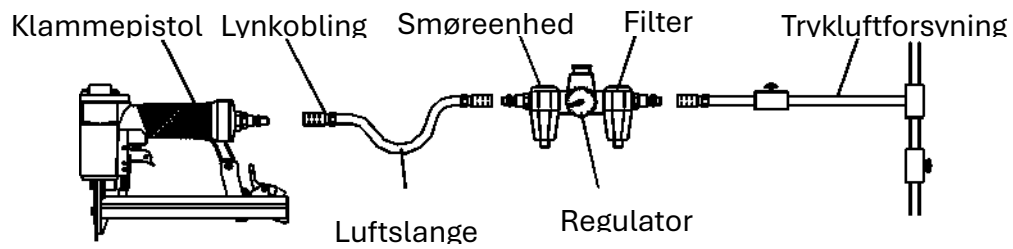

Fig. 1

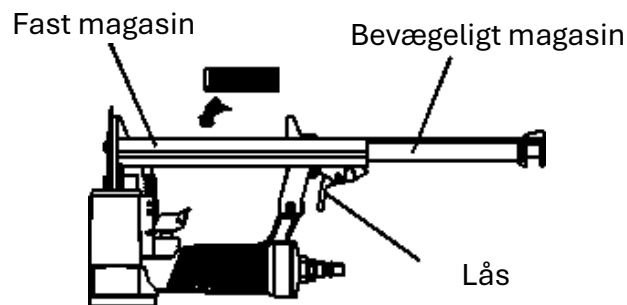

Fig. 2

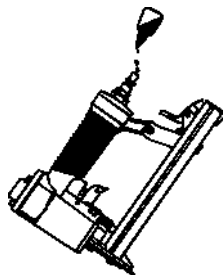

Fig. 3

MONTERING

Trykluffværktøjet leveres færdigsamlet. Før du bruger værktøjet, skal du tilslutte tryklufforsyningen og det ønskede tryklufftilbehør. Se fig. 1 for anbefalet tilbehør og tilslutningsrækkefølge. Kontroller, at luftslangen ikke er tryksat, når du monterer eller afmonterer adaptere til tryklufforsyningen.

Tilslut værktøjet til tryklufforsyningen

5. Kontroller, om værktøjet skal smøres. Dryp om nødvendigt to dråber olie i tryklufftilslutningen, se fig. 2. Hvis du bruger en smøreenhed, skal du kontrollere, om du skal fylde olie på.
6. Tænd for kompressoren, og indstil det korrekte tryk på regulatoren for den anvendte type klammer.
7. Tilslut værktøjet til tryklufforsyningen (se anbefalet indstilling).

Påfyldning af klammer

8. Tryk på låsen for at frigøre det bevægelige magasin, og træk magasinet helt ud, se fig. 3.
9. Kom klammer af den rigtige type og størrelse i det faste magasin. Du kan komme op til 100 klammer i magasinet. Skub det bevægelige magasin fremad, indtil det låser på plads.

BETJENING

Kontroller sømddybden på et prøveemne, før du bruger værktøjet. Hvis klammerne sættes for dybt i eller ikke sættes dybt nok i, skal du justere lufttrykket ved hjælp af regulatoren.

10. Tilslut værktøjet til trykluftforsyningen. Kontroller, at lufttrykket er inden for det korrekte område, se tekniske data.
11. Påfyld klammer i henhold til anvisningerne ovenfor i afsnittet om påfyldning af klammer.
12. Hold fast i huset, og tryk mundstykket mod arbejdsfladen. Kontroller, at værktøjet er lige, og tryk derefter forsigtigt på aftrækkeren for at affyre en klamme.
13. Løft værktøjet fra arbejdsfladen.

VEDLIGEHOLDELSE

- Regelmæssig (men ikke overdreven) smøring er afgørende for, at værktøjet fungerer. Olie, der tilføres gennem luftindtaget, smører de indvendige dele. Vi anbefaler, at du monterer en smøreenhed, men du kan også smøre manuelt før hver brug og efter 1 times kontinuerlig brug. Du behøver kun at påføre et par dråber olie hver gang. For meget olie samler sig på indersiden af værktøjet og blæses ud under den næste udblæsningscyklus. BRUG KUN TRYKLUFTOLIE. Brug ikke opløsningsmidler eller tilsætningsstoffer, da disse vil medføre, at pakningen i værktøjet slides for tidligt.
- Smør alle bevægelige og roterende dele med lidt olie.
- Snavs og vand i trykluftten er almindelige årsager til slitage på trykluftværktøj. Filter/smøreenhed for bedre ydeevne og længere levetid. Filteret skal have den rigtige flowkapacitet.
- Hold skæreværktøj skarpt og rent for bedre og mere sikkert arbejde. Brug ikke-antændeligt rengøringsmiddel. VIGTIGT! Sådanne rengøringsmidler kan beskadige O-ringen og andre dele af værktøjet og bør kun bruges, når det er nødvendigt. VÆRKTØJET MÅ IKKE NEDSÆNKES.

FEJLFINDING

Stop straks med at bruge værktøjet, hvis et af følgende problemer opstår. Ellers kan der opstå alvorlige skader. Reparationer og udskiftninger må kun udføres af en autoriseret personale eller et godkendt servicecenter.

PROBLEM	ÅRSAG	LØSNING
Luftlækage ved aftrækkeren	O-ringen i aftrækkerventilen er beskadiget.	Kontroller og udskift O-ringen.
	Aftrækkerens ventilhoved er beskadiget.	Kontroller og udskift ventilhovedet i aftrækkeren.
	Ventilspindel, pakning eller O-ring i aftrækkeren er beskadiget.	Kontroller og udskift ventilspindlen, pakningen eller O-ringen i aftrækkeren.
Luftlækage mellem hus og cylinderhoved	Beskadiget stempel, O-ring eller støddæmper.	Kontroller og udskift O-ringen eller støddæmperen.
Luftlækage mellem hus og cylinderhoved	Løs skruesamling.	Spænd skruesamlinger.
	Beskadiget pakning.	Kontroller og udskift pakningen.
Klammer sættes for dybt i	Slidt støddæmper.	Udskift støddæmperen.
	For højt lufttryk.	Korriger lufttrykket.
Arbejder langsomt eller kraftløst	For lidt olie.	Smør i henhold til anvisningerne.
	Utilstrækkelig tryklufforsyning.	Kontroller tryklufforsyningen.
	Ødelagt fjeder i cylinderhoved.	Udskift fjederen.
	Udblæsningen i cylinderhovedet er blokeret.	Udskift beskadigede indvendige dele.
Værktøjet springer klammer over	Slidt støddæmper eller beskadiget fjeder.	Udskift støddæmperen eller fremføringsfjederen.
	Snavs i cylinderhovedet.	Rengør mundstykket.
	Utilstrækkelig tryklufforsyning.	Kontroller slange- og kompressortilslutninger.
	Slidt eller tør O-ring på stemplet.	Udskift eller smør O-ringen.
	Beskadiget O-ring på aftrækkerventilen.	Udskift O-ringen.
	Cylinderhovedet tætning lækker.	Udskift pakningen.
Der sidder klammer fast	Slidt aktuator.	Udskift aktuatoren.
	Beskadigede klammer eller klammer i forkert størrelse.	Brug ubeskadigede klammer af den anbefalede type.
	Løse skrueforbindelser til magasin eller frontplade.	Spænd skruesamlinger.
	Stemplets drivspids er beskadiget.	Udskift stemplet.
Klammerne kommer ikke dybt nok i	Stemplets drivspids glider af klammen.	Udskift stemplet.
	Lavt lufttryk.	Korriger lufttrykket.
	Lav arbejdshastighed og -kraft.	Kontroller, at den passende, ubeskadigede cylinderhovedfjeder er monteret. Kontroller om udstødningen på cylinderhovedet er blokeret.

ZASADY BEZPIECZEŃSTWA**Przed użyciem uważnie przeczytaj instrukcję obsługi!**

OSTRZEŻENIE! Podczas pracy z narzędziami pneumatycznymi stosuj zawsze podstawowe środki bezpieczeństwa, aby zmniejszyć ryzyko obrażeń ciała. Niniejsze narzędzie jest przeznaczone do pewnych zastosowań. Sprzętu NIE wolno modyfikować ani wykorzystywać w żadnym innym celu niż zgodny z przeznaczeniem. W razie pytań dotyczących obsługi sprzętu skontaktuj się ze sprzedawcą.

- Zapewnij czystość w miejscu pracy. Przetładowane miejsca pracy zwiększają ryzyko wypadków.
- Nie pozwalaj dzieciom przebywać w pobliżu miejsca pracy. Nie pozwalaj dzieciom postugiwać się narzędziem.
- Nie używaj narzędzia, będąc pod wpływem alkoholu, narkotyków lub leków. Przeczytaj ostrzeżenia na ulotkach, aby sprawdzić, czy leki, które stosujesz, mogą obniżyć twój refleks i zdolność oceny sytuacji. Nie używaj narzędzia, jeśli czujesz się niepewnie.
- Używaj okularów ochronnych. Okulary ochronne powinny spełniać wymogi normy ANSI Z87.1. Zadaniem okularów jest ochrona oczu z przodu i z boku przed odpryskiwanymi cząsteczkami. Noś okulary ochronne podczas ładowania, użytkowania i naprawy narzędzia.
- Stosuj środki ochrony słuchu. Osoby przebywające w miejscu pracy narażone są na wysoki poziom hałasu, co może przyczynić się do uszkodzenia słuchu.
- Do zasilania narzędzia nigdy nie używaj tlenu, łatwopalnych lub sprężonych gazów ani gazów w butlach. Narzędzie może wybuchnąć i spowodować poważne uszkodzenia.
- Noś odpowiednią odzież. Podczas pracy z narzędziem noś odzież ochronną i antypoślizgowe lub ochronne obuwie. Nie noś luźnych ubrań ani biżuterii. Mogą one utknąć w ruchomych częściach urządzenia. Używaj siatki ochronnej, aby zabezpieczyć włosy przed utknięciem w narzędziu.
- Nie wbijaj zszywek w twarde materiały. Nie stosuj narzędzia do twardych lub kruchych materiałów, takich jak: beton, stal czy glazura.
- Utrzymuj wyprostowaną postawę ciała podczas pracy z narzędziem. Zachowuj stabilną postawę, by nie stracić równowagi i uniknąć obrażeń.
- Sprawdzaj uszkodzone części. Przed użyciem narzędzia sprawdź dokładnie, czy żadna z części nie jest uszkodzona.
- Wymiana części i akcesoriów. Naprawiając urządzenie, korzystaj wyłącznie z zatwierdzonych części i akcesoriów.
- Zachowuj czujność. Przez cały czas zachowuj ostrożność. Kieruj się zdrowym rozsądkiem. Nie używaj urządzenia w przypadku zmęczenia.
- Przechowywanie narzędzia. Jeśli narzędzie nie jest używane, powinno być przechowywane dokładnie oczyszczone, osuszone i zmontowane, aby ryzyko korozji było jak najmniejsze. Przechowuj w miejscu niedostępnym dla dzieci.
- Przedłużacz do użytku zewnętrznego. Jeśli sprężarka używana jest na wolnym powietrzu, należy stosować wyłącznie uziemione przedłużacze przeznaczone do użytku zewnętrznego. Zapoznaj się z zaleceniami producenta dotyczącymi wymaganej powierzchni przekroju kabla zasilającego sprężarkę.

- Uważaj na przewód powietrza i jego złącza. Nie potknij się o przewód. Sprawdź, czy wszystkie podłączenia są dobrze dokręcone.
- Po załadowaniu magazynku zabronione jest kierowanie narzędzia w swoją stronę lub w stronę innych osób.
- Używaj odpowiedniego złącza do sprężonego powietrza. Złącze narzędzia nie może być pod ciśnieniem po odłączeniu doptywu sprężonego powietrza. Jeśli używasz nieprawidłowego złącza, narzędzie po odłączeniu sprężonego powietrza może wciąż znajdować się pod ciśnieniem i uwalniać elementy mocujące.
- W trakcie podłączania sprężonego powietrza narzędzie może wystrzeliwać elementy mocujące. Dlatego opróżnij magazynek przed przystąpieniem do podłączania sprężonego powietrza.
- Nie naciskaj spustu ani mechanizmu zabezpieczającego podczas ładowania magazynku.
- Jeśli zszywka zablokuje się, odłącz doptyw sprężonego powietrza i wyjmij zablokowany element.

OSTRZEŻENIE! Ostrzeżenia i wskazówki w niniejszej instrukcji nie obejmują wszystkich możliwych sytuacji wynikających z użytkowania narzędzia. Użytkownik powinien kierować się zdrowym rozsądkiem i zachować ostrożność.

DANE TECHNICZNE	
Min. ciśnienie robocze	4,1 bar
Maks. ciśnienie robocze	6,9 bar
Długość zszywek	6-16 mm
Rozmiar zszywek	21 gauge
Wydajność wbijania	100
Wlot powietrza	1/4" NPT
Zużycie powietrza	1,6 CFM
Poziom mocy akustycznej LwA	105,7 dB(A), K= 1,5 dB
Poziom ciśnienia akustycznego LpA	82,7 dB(A), K= 1,5 dB
Maksymalny poziom drgań	1,56 m/s ² , K= 1,5 m/s ²
Masa	0,9 kg

Zawsze używaj środków ochrony słuchu!

Deklarowana wartość drgań, która została zmierzona zgodnie ze standardową metodą testową, może zostać wykorzystana do porównania różnych narzędzi ze sobą oraz w celu dokonania wstępnej oceny narażenia się na działanie drgań.

OSTRZEŻENIE! Rzeczywisty poziom drgań podczas korzystania z elektronarzędzia, w zależności od sposobu postępowania się nim, może różnić się od podanej wartości całkowitej. Dlatego należy zidentyfikować te środki zabezpieczające, które w oparciu o ocenę narażenia na oddziaływanie szkodliwych czynników w warunkach rzeczywistych (przy wzięciu pod uwagę wszystkich części cyklu roboczego, jak również czasu, w którym

narzędzie jest wyłączone lub pracuje na biegu jałowym, poza czasem rozruchowym) wymagane są, aby chronić użytkownika.

OPIS

Podczas rozpakowywania sprawdź, czy zestaw jest kompletny. Porównaj z listą poniżej. Skontaktuj się z biurem obsługi klienta, jeśli dostrzeżesz brak lub uszkodzenie części.

- Taker
- Klucz imbusowy S3
- Klucz imbusowy S4
- Instrukcja obsługi

RYSUNKI

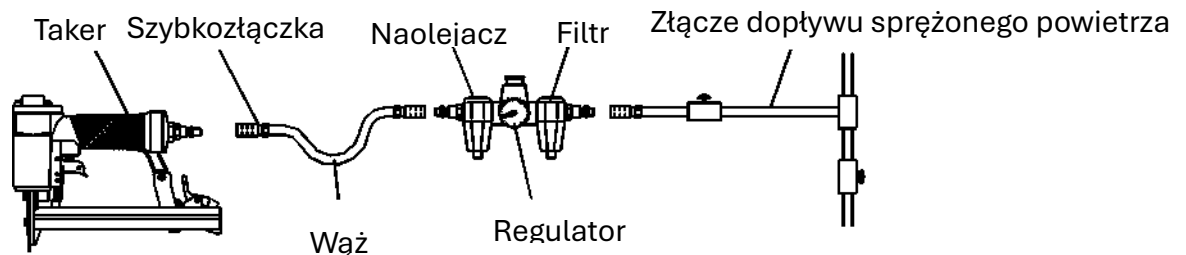

Rys. 1

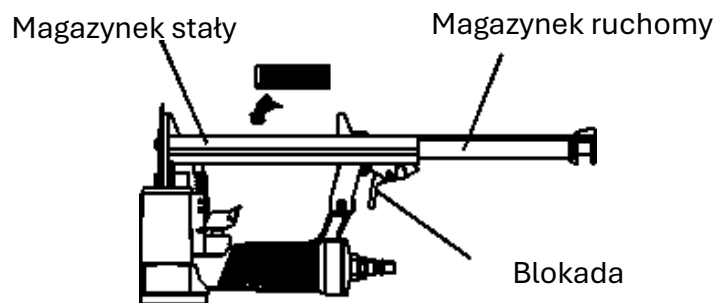

Rys. 2

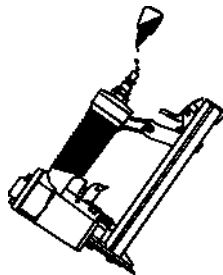

Rys. 3

MONTAŻ

Narzędzie pneumatyczne dostarczone jest całkowicie zmontowane. Przed użyciem narzędzia podłącz złącze doptywu sprężonego powietrza i wybrane akcesoria

pneumatyczne. Zobacz rys. 1 w celu sprawdzenia zalecanych akcesoriów i kolejności podłączania. Sprawdź, czy przewód powietrza nie jest pod ciśnieniem podczas montażu lub demontażu przejściówek do złącza doptywu powietrza.

Podłączanie narzędzia do doptywu sprężonego powietrza

1. Sprawdź, czy narzędzie wymaga smarowania. W razie potrzeby zaaplikuj dwie krople oleju na złącze pneumatyczne, zobacz rys. 2. Jeśli używasz naolejacza, sprawdź poziom oleju.
2. Włącz sprężarkę i ustaw ciśnienie właściwe dla rodzaju elementów mocujących, których używasz.
3. Podłącz narzędzie do doptywu sprężonego powietrza (zobacz zalecane ustawienie).

Ładowanie magazynku

1. Wciśnij blokadę, aby zwolnić ruchomy magazynek i całkowicie go wyciągnąć, zobacz rys. 3.
2. Umieść w stałym magazynku zestaw elementów mocujących odpowiedniego typu i właściwej wielkości. Magazynek mieści maksymalnie 100 elementów mocujących. Dociśnij ruchomy magazynek do przodu, aż zazębi się na swoim miejscu.

OBSŁUGA

Przed użyciem narzędzia sprawdź głębokość wbijania elementów na próbnej powierzchni. Jeśli elementy mocujące wbijane są zbyt głęboko lub niedostatecznie głęboko, ustaw ciśnienie powietrza za pomocą regulatora.

1. Podłącz narzędzie do źródła sprężonego powietrza. Upewnij się, czy ciśnienie powietrza ma wartość mieszczącą się w zakresie podanym w danych technicznych.
2. Załaduj magazynek zgodnie ze wskazówkami w rozdziale Ładowanie magazynku.
3. Trzymając za obudowę, przyciśnij prowadnicę napędową do obrabianej powierzchni. Upewnij się, czy narzędzie jest ustawione prostopadle do powierzchni, następnie miękko pociągnij za spust, aby wystrzelić element mocujący.
4. Oddal narzędzie od obrabianej powierzchni.

KONSERWACJA

- Dla zachowania sprawności narzędzia ważne jest regularne (lecz nie przesadne) smarowanie. Olej aplikowany przez wlot powietrza smaruje wewnętrzne części. Zalecamy zamontowanie naolejacza. Można też smarować narzędzie ręcznie przed każdym użyciem oraz po jednogodzinnej ciągłej eksploatacji. Za każdym razem wystarczy zaaplikować tylko kilka kropel oleju. Nadmiar oleju zbiera się wewnątrz narzędzia i wydmuchiwany jest podczas kolejnego cyklu. **UŻYWAJ WYŁĄCZNIE OLEJU DO NARZĘDZI PNEUMATYCZNYCH.** Nie używaj rozpuszczalników ani dodatków, gdyż powodują szybsze zużycie uszczelek.
- Nasmaruj wszystkie części ruchome i obrotowe odrobiną oleju.
- Zanieczyszczenia i woda w sprężonym powietrzu są częstą przyczyną zużywania się narzędzi pneumatycznych. Filtr/naolejacz zapewnia wyższą wydajność i dłuższą żywotność. Filtr musi mieć odpowiednią wydajność przepływową.
- Dla lepszej i bezpieczniejszej pracy dbaj o ostrość i czystość narzędzi tnących. Nie używaj palnych roztworów środków czyszczących. **WAŻNE!** Takie roztwory mogą uszkodzić O-ringi i inne części narzędzia, dlatego można je stosować wyłącznie w razie konieczności. **NIE ZANURZAJ NARZĘDZIA.**

WYKRYWANIE USTEREK

W razie wystąpienia któregoś z poniższych problemów należy natychmiast zakończyć pracę z narzędziem. W przeciwnym razie może dojść do poważnych obrażeń ciała. Napraw i wymiany części mogą dokonywać upoważnione do tego osoby lub uprawnione centrum serwisowe.

PROBLEM	PRZYCZYNA	SPOSÓB USUNIĘCIA
	Uszkodzony o-ring w zaworze spustu.	Sprawdź i wymień o-ring.

PROBLEM	PRZYCZYNA	SPOSÓB USUNIĘCIA
Ulatnianie się powietrza w obrębie spustu	Uszkodzona głowica w zaworze spustu.	Sprawdź i wymień głowicę w zaworze spustu.
	Uszkodzenie wrzeciona zaworu, uszczelki lub o-ringa w spuście.	Sprawdź i wymień wrzeciono zaworu, uszczelkę lub o-ring w spuście.
Ulatnianie się powietrza pomiędzy obudową a prowadnicą napędową	Uszkodzony tłok, o-ring lub amortyzator.	Sprawdź i wymień o-ring lub amortyzator.
Ulatnianie się powietrza pomiędzy obudową a pokrywą cylindra	Poluzowane połączenie śrubowe.	Dokręć śruby.
	Uszkodzona uszczelka.	Sprawdź i wymień uszczelkę.
Elementy mocujące wbijane są za głęboko	Zużyty amortyzator.	Wymień amortyzator.
	Zbyt wysokie ciśnienie.	Wyreguluj ciśnienie powietrza.
Narzędzie pracuje powoli lub ociężale	Za mało oleju.	Nasmaruj narzędzie zgodnie ze wskazówkami.
	Niedostateczny doptyw sprężonego powietrza.	Sprawdź doptyw sprężonego powietrza.
	Zepsuta sprężyna w pokrywie cylindra.	Wymień sprężynę.
	Zablokowany wydmuch w pokrywie cylindra.	Wymień uszkodzone wewnętrzne części.
Narzędzie przepuszcza elementy mocujące	Zużyty amortyzator lub uszkodzona sprężyna.	Wymień amortyzator lub sprężynę podajnika.
	Zanieczyszczona prowadnica napędowa.	Oczyść kanał prowadnicy napędowej.
	Niedostateczny doptyw sprężonego powietrza.	Sprawdź połączenia przewodów powietrza i sprężarki.
	Zużyty lub suchy o-ring na tłoku.	Wymień lub nasmaruj o-ring.
	Uszkodzony o-ring na zaworze spustu.	Wymień o-ring.
	Nieszczelna uszczelka pokrywy cylindra.	Wymień uszczelkę.
Element mocujący zablokował się	Zużyta prowadnica.	Wymień prowadnicę.
	Uszkodzenie lub nieprawidłowy rozmiar elementów mocujących.	Zastosuj nieuszkodzone elementy mocujące zalecanego rodzaju.
	Poluzowane połączenia śrubowe magazynku lub panelu przedniego.	Dokręć śruby.

PROBLEM	PRZYCZYNA	SPOSÓB USUNIĘCIA
	Uszkodzona końcówka napędzająca tłok.	Wymień tłok.
Elementy mocujące nie są wbijane na odpowiednią głębokość	Kończówka napędowa tłoka ześlizguje się z elementów mocujących.	Wymień tłok.
	Niskie ciśnienie powietrza.	Wyreguluj ciśnienie powietrza.
	Niska prędkość pracy i moc.	Sprawdź, czy zamontowana jest odpowiednia i nieuszkodzona sprężyna pokrywy cylindra. Sprawdź, czy wydmuch powietrza w pokrywie cylindra jest zablokowany.

SAFETY INSTRUCTIONS**Read these instructions carefully before use!**

WARNING! Always take basic safety precautions when using compressed air tools to safeguard against the risk of personal injury. This power tool is intended for specific applications. The equipment **MUST NOT BE MODIFIED** and/or used for anything but its intended purpose. Contact your dealer if you have any questions about using the equipment.

- Keep the work area clean. Cluttered work areas increase the risk of injury.
- Keep children away from the work area. Do not allow children to operate the tool.
- Never use the tool if you are under the influence of alcohol, medication or drugs. If you are taking medication, read its warning text to check whether it may affect your judgement and reflexes. Do not use the tool if you are in any doubt.
- Wear eye protection. Safety glasses must meet ANSI Z87.1 standards. Safety glasses will protect against flying particles from in front and from the sides. Wear eye protection when you are loading, using or servicing the tool.
- Wear ear protection. High noise levels in the work area can cause hearing impairment.
- Do not use oxygen, flammable gases, gases in cylinders or pressurised gases to power the tool. The tool can explode and cause serious injuries.
- Wear appropriate clothing. Wear protective clothing and non-slip shoes or safety shoes when you are working with the tool. Do not wear loose-fitting clothing or jewellery. They can get caught in moving parts. Wear a hair net to prevent your hair from becoming caught in the tool.
- Do not fire the tool at hard materials. Do not attempt to fire the tool at hard or fragile materials such as concrete, steel or tiles.
- Stand correctly when using the tool. Always maintain a firm footing and good balance in order to avoid injuries.
- Check for damaged parts. Carefully check that none of the parts are damaged before using the tool.
- Replacement of parts and accessories. Only use approved spare parts and accessories for servicing.
- Pay attention to what you are doing. Always be careful when using the equipment. Use your common sense. Do not use the tool when you are tired.
- Storing the tool. When not in use, store the tool in a dry place, properly cleaned and assembled, to reduce the risk of corrosion. Keep out of the reach of children.
- Extension cord for outdoor use. If using the compressor outdoors, only use an earthed extension cord intended for outdoor use. See the manufacturer's instructions on the required cross-section area for the compressor's power consumption.
- Take care with the air hose and its connections. Do not trip over the hose. Check that all connections are properly tightened.
- Never point the tool at yourself or others when it is loaded.
- Use the correct compressed air connection. It must not be possible for the connection on the tool to be pressurised after the compressed air supply has been disconnected. If you use the wrong connection, the tool can be pressurised after the compressed air supply has been disconnected, and the fasteners can still be fired.

- When you connect compressed air, the tool can fire fasteners. You must therefore remove all fasteners before connecting compressed air.
- Do not squeeze the trigger and the safety mechanism when you are loading fasteners.
- If fasteners become stuck, disconnect the compressed air supply and remove the jammed fasteners.

WARNING! Warnings and instructions in this manual do not cover all the situations that could possibly arise. The person operating the tool must use common sense and care.

TECHNICAL DATA

Min. operating air pressure	4,1 bar
Max. operating air pressure	6,9 bar
Staple length	6-16 mm
Staple size	21 gauge
Staple capacity	100
Air intake	1/4" NPT
Air consumption	1.6 CFM
Sound power level, LwA	105,7 dB(A), K= 1,5 dB
Sound pressure level, LpA	82,7 dB(A), K= 1,5 dB
Vibration level	1,56 m/s ² , K= 1,5 m/s ²
Weight	0.9 kg

Always use hearing protection!

The declared vibration value, which has been measured by a standardised test method, can be used to compare different tools with each other and for a preliminary assessment of exposure.

WARNING! The actual vibration level when using power tools may differ from the specified maximum value, depending on how the tool is used. It is therefore necessary to determine which safety precautions are required to protect the user, based on an estimate of exposure in actual operating conditions (taking into account all stages of the work cycle, e.g. the time when the tool is switched off and when it is idling, in addition to the start-up time).

DESCRIPTION

When unpacking, use the list below to check that all the parts are included. Contact Customer Services if any parts are missing or damaged.

- Staple gun
- S3 hex key
- S4 hex key
- Manual

ILLUSTRATIONS

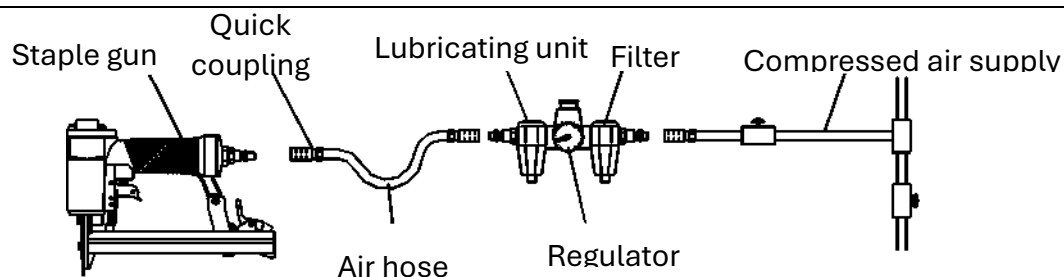

Fig. 1

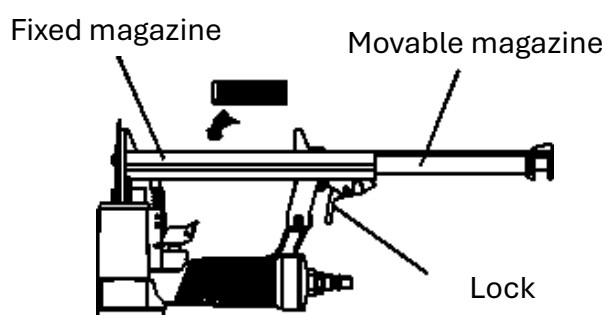

Fig. 2

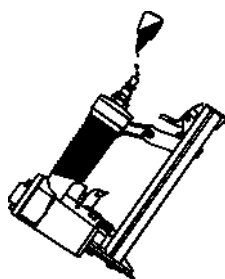

Fig. 3

ASSEMBLY

The compressed air tool is supplied fully assembled. Before using the tool, connect the compressed air supply and the required compressed air accessories. See fig. 1 for recommended accessories and order of connection. Check that the air hose is not pressurised when you install or dismantle adapters for the compressed air supply.

Connect the tool to the compressed air supply

1. Check whether the tool needs to be lubricated. If necessary, add two drops of oil into the compressed air connection, see fig. 2. If you are using a lubricator, check whether you need to top up with oil.
2. Turn on the compressor and set the correct pressure on the regulator for the type of fastener being used.
3. Connect the tool to the compressed air supply (see recommended setting).

Loading fasteners

1. Press down the lock to release the movable magazine and pull out the magazine fully, see fig. 3.
2. Place a set of fasteners of the right type and size in the fixed magazine. Up to 100 fasteners can be loaded in the magazine. Press the movable magazine forwards until it locks into place.

OPERATION

Use a sample piece to check how deep the fasteners are driven in before you start using the tool. If the fasteners are driven in too deep or not deep enough, adjust the air pressure using the regulator.

1. Connect the tool to the compressed air supply. Check that the air pressure is within the correct interval (see Technical Data).
2. Load fasteners as instructed above in the 'Loading fasteners' section.
3. Hold the housing and press the drive control against the work surface. Check that the tool is straight and then gently squeeze the trigger to fire a fastener.
4. Lift the tool from the work surface.

MAINTENANCE

- Regular (although not excessive) lubrication is important in order for the tool to work. Oil that is applied through the air intake lubricates the internal parts. We recommend that you install a lubricator, although you can also lubricate manually each time before using the tool as well as after 1 hour of continuous use. You only need to apply a couple of drops of oil each time. Excess oil gathers on the inside of the tool and is blown off during the next blow-off cycle. **ONLY USE COMPRESSED AIR OIL** Do not use solvents or additives, as these cause the seal in the tool to wear prematurely.
- Lubricate all moving and rotating parts with a little oil.
- Dirt and water in the compressed air are common causes of compressed air tools becoming worn. A filter/lubricating unit provides improved performance and a longer life. The filter must have the correct flow capacity.
- Keep cutting tools sharp and clean for better and safer work. Do not use a flammable cleaning solution. **IMPORTANT!** Such solutions can damage the O-ring and other parts of the tool, and should only be used if necessary. **DO NOT IMMERSER THE TOOL.**

TROUBLESHOOTING

Stop using the tool immediately if any of the following problems occur. Serious personal injury can otherwise occur. Repairs and replacements may only be performed by authorised personnel or an approved service centre.

PROBLEM	CAUSE	ACTION
Air leak by the trigger	The O-ring in the trigger valve is damaged.	Check and replace the O-ring.
	The trigger valve head is damaged.	Check and replace the valve head in the trigger.
	The valve spindle, seal or O-ring in the trigger is damaged.	Check and replace the valve spindle, seal or O-ring in the trigger.

ENGLISH

PROBLEM	CAUSE	ACTION
Air leak between housing and drive control	Damaged piston, O-ring or shock absorber.	Check and replace the O-ring or shock absorber.
Air leak between housing and cylinder head	Loose screw connection.	Tighten screw connections.
	Damaged gasket.	Check and replace gasket.
The fastener is driven in too deeply	Worn shock absorber.	Replace shock absorber.
	Air pressure too high.	Correct the air pressure.
Works slowly or without power	Too little oil.	Lubricate in accordance with instructions.
	Insufficient compressed air supply.	Check the compressed air supply.
	Damaged spring in the cylinder head.	Replace the spring.
	Blow-off in the cylinder head blocked.	Replace damaged internal parts.
The tool skips over fasteners	Worn shock absorber or damaged spring.	Replace the shock absorber or feed spring.
	Dirt in the drive control.	Clean the drive control's drive duct.
	Insufficient compressed air supply.	Check hose and compression connections.
	Worn or dry O-ring on the piston.	Replace or lubricate the O-ring.
	Damaged O-ring on the trigger valve.	Replace the O-ring.
	The cylinder head seal leaks.	Replace the seal.

PROBLEM	CAUSE	ACTION
Fasteners have become caught	Worn controller.	Replace the controller.
	Damaged fasteners or fasteners of the wrong size.	Use undamaged fasteners of the recommended type.
	Loose screw connections for magazine or front plate.	Tighten screw connections.
	The piston's drive tip is damaged.	Replace the piston.
The fastener is not driven in sufficiently deeply	The piston's drive tip slips off the fastener.	Replace the piston.
	Low air pressure.	Correct the air pressure.
	Low work speed and output.	Check that a suitable, undamaged cylinder head spring is installed. Check whether the blow-off in the cylinder head is blocked.

SICHERHEITSHINWEISE**Die Bedienungsanleitung vor der Verwendung bitte sorgfältig durchlesen!**

WARNUNG! Bei der Verwendung von Druckluftgeräten müssen stets grundlegende Sicherheitsmaßnahmen ergriffen werden, damit die Gefahr von Personenschäden minimiert wird. Dieses Werkzeug ist für festgelegte Zwecke vorgesehen. Das Gerät darf weder verändert noch für einen anderen als den vorgesehenen Zweck verwendet werden. Bei Fragen zur Verwendung des Geräts an den Händler wenden.

- Der Arbeitsbereich muss sauber sein. Unordentliche Arbeitsbereiche erhöhen die Gefahr von Verletzungen.
- Kinder dürfen sich nicht im Arbeitsbereich aufhalten. Kinder dürfen nicht mit dem Werkzeug umgehen.
- Unter dem Einfluss von Alkohol, Medikamenten oder Drogen das Werkzeug nicht verwenden. Die Warnhinweise eingenommener Medikamente durchlesen, um festzustellen, ob dadurch das Urteilsvermögen und die Reflexe beeinträchtigt werden könnten. Das Werkzeug darf bei Unsicherheit nicht verwendet werden.
- Schutzbrille tragen. Die Schutzbrille muss die Anforderungen gemäß ANSI Z87.1 erfüllen. Die Schutzbrille muss vor umherfliegenden Partikeln von vorn und von der Seite schützen. Eine Schutzbrille tragen, wenn das Werkzeug geladen, verwendet oder instand gehalten wird.
- Gehörschutz verwenden. Personen im Arbeitsbereich können einem hohen Lärmpegel ausgesetzt werden, der zu Gehörschäden führen kann.
- Für den Betrieb des Werkzeugs dürfen unter keinen Umständen Sauerstoff, brennbare Gase, Gase in Flaschen oder unter Druck stehende Gase verwendet werden. Das Werkzeug kann explodieren und schwere Verletzungen verursachen.
- Geeignete Kleidung tragen. Bei der Arbeit mit dem Werkzeug müssen Schutzkleidung und rutschfeste Schuhe oder Sicherheitsschuhe getragen werden. Keine lockere Kleidung oder Schmuck tragen. Sie können sich in beweglichen Teilen verfangen. Einen Haarschutz verwenden, damit sich Haare nicht im Werkzeug verfangen können.
- Das Werkzeug nicht auf harte Materialien abfeuern. Das Werkzeug nicht auf harte oder spröde Materialien wie Beton, Stahl oder Fliesen abzufeuern versuchen.
- Bei der Verwendung des Werkzeugs aufrecht stehen. Immer für einen festen Stand und gutes Gleichgewicht sorgen, um Verletzungen zu vermeiden.
- Beschädigte Teile müssen überprüft werden. Vor der Verwendung des Werkzeugs gründlich überprüfen, dass keine Teile beschädigt sind.
- Austausch von Teilen und Zubehör. Es dürfen bei Servicearbeiten nur zugelassene Ersatz- und Zubehörteile verwendet werden.
- Aufmerksam arbeiten. Stets vorsichtig vorgehen. Stets den gesunden Menschenverstand anwenden. Bei Müdigkeit nicht mit dem Werkzeug arbeiten.
- Aufbewahrung des Werkzeugs. Wenn das Werkzeug nicht verwendet wird, muss es trocken, gut gereinigt und montiert aufbewahrt werden, damit die Korrosionsgefahr sinkt. Für Kinder unzugänglich aufbewahren.
- Verlängerungskabel für die Außenanwendung. Wird der Kompressor im Freien verwendet, dürfen nur dafür vorgesehene geerdete Verlängerungskabel verwendet werden. Die Angaben des Herstellers zum erforderlichen Querschnitt für die Leistungsaufnahme des Kompressors sind zu beachten.

- Auf den Luftschlauch und dessen Anschlüsse achten. Nicht über den Schlauch stolpern. Sicherstellen, dass alle Anschlüsse ordnungsgemäß angezogen sind.
- Nach dem Laden der Befestigungsmittel darf das Werkzeug niemals auf sich selbst oder auf andere gerichtet werden.
- Auf den korrekten Druckluftanschluss achten. Der Anschluss am Werkzeug darf nach dem Trennen der Druckluftzufuhr nicht mehr unter Druck stehen. Wird ein falscher Anschluss verwendet, kann das Werkzeug auch nach dem Trennen der Druckluftzufuhr noch unter Druck stehen, sodass weiterhin Befestigungsmittel abgefeuert werden können.
- Nach dem Anschluss von Druckluft kann das Werkzeug Befestigungsmittel abfeuern. Daher müssen alle Befestigungsmittel entnommen werden, bevor die Druckluft angeschlossen wird.
- Abzug und Sicherheitsmechanismus dürfen beim Laden von Befestigungsmitteln nicht heruntergedrückt sein.
- Stecken Befestigungsmittel fest, muss die Druckluftzufuhr getrennt werden. Erst danach können festsitzende Befestigungsmittel entfernt werden.

WARNUNG! Die Warnungen und Anweisungen in diesem Handbuch decken nicht alle möglichen Situationen ab. Der Benutzer muss stets gesunden Menschenverstand und Vorsicht walten lassen.

TECHNISCHE DATEN

Min. Betriebsdruckluft	4,1 bar
Max. Betriebsdruckluft	6,9 bar
Klammerlänge	6–16 mm
Klammergröße	21 G
Klammerkapazität	100
Lufteinlass	¼" NPT
Luftverbrauch	45 l/min
Schalleistungspegel, LwA	105,7 dB(A), K= 1,5 dB
Schalldruckpegel, LpA	82,7 dB(A), K= 1,5 dB
Max. Vibrationspegel	1,56 m/s ² , K= 1,5 m/s ²
Gewicht	0,9 kg

Stets einen Gehörschutz verwenden!

Die angegebenen Werte für Vibrationen wurden in normierten Versuchen gemessen und können zum Vergleich verschiedener Werkzeuge und einer vorläufigen Schätzung der Lärmbelastung herangezogen werden.

WARNUNG! Die tatsächliche Vibrationsstärke beim Gebrauch des Elektrowerkzeugs kann je nach Verwendungsweise vom angegebenen Gesamtwert abweichen. Sicherheitsmaßnahmen zum Schutz des Benutzers müssen daher auf Grundlage einer Einschätzung der Bedingungen während der tatsächlichen Verwendung ergriffen werden (dies beinhaltet u. a. den gesamten Arbeitszyklus, d. h. neben der Einschaltzeit auch Zeiten, in denen das Werkzeug ausgeschaltet ist oder im Leerlauf läuft).

BESCHREIBUNG

Beim Auspacken auf Vollständigkeit kontrollieren und mit der folgenden Liste vergleichen. Sollten Teile fehlen oder beschädigt sein, ist der Kundendienst zu informieren.

- Klammergerät
- Innensechskantschlüssel S3
- Innensechskantschlüssel S4
- Handbuch

BILDER



Abb. 1



Abb. 2

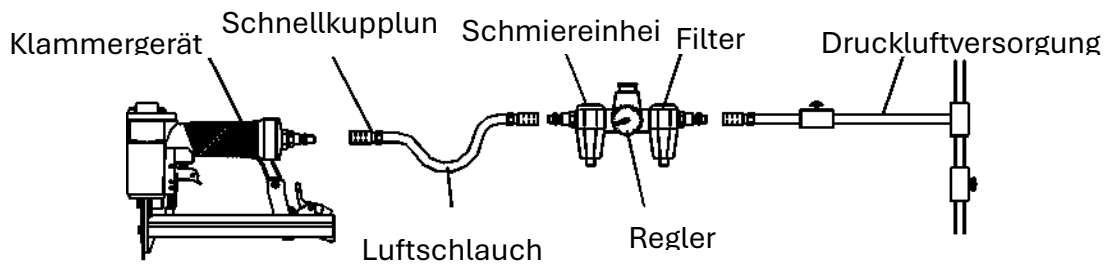

Abb. 3

MONTAGE

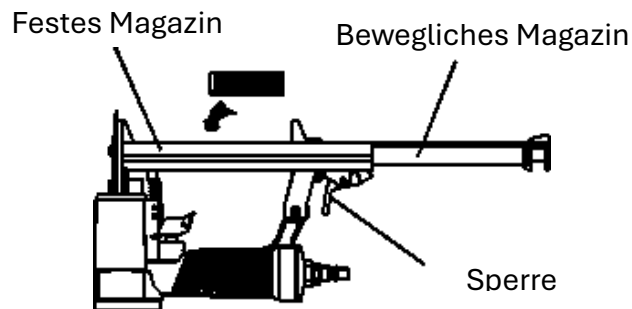
Das Druckluftwerkzeug wird komplett montiert geliefert. Vor der Verwendung des Werkzeugs werden die Druckluftversorgung und das gewünschte Druckluftzubehör angeschlossen. Zu empfohlenem Zubehör und Anschlussreihenfolge siehe Bild 1.

Kontrollieren, dass der Luftschlauch nicht unter Druck steht, wenn die Adapter für die Luftzufuhr montiert oder demontiert werden.

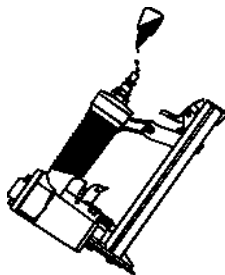
Das Werkzeug an die Druckluftversorgung anschließen

1. Überprüfen, ob das Werkzeug geschmiert werden muss. Gegebenenfalls zwei Tropfen Öl in den Druckluftanschluss geben, siehe Bild 2. Bei der Verwendung der Schmiereinheit überprüfen, ob Öl nachgefüllt werden muss.
2. Den Kompressor einschalten, und mit dem Regler den zu den zu verwendenden Befestigungsmitteln passenden Druck einstellen.
3. Werkzeug an die Druckluftversorgung anschließen (gemäß empfohlener Einstellung).

Laden von Befestigungsmitteln

1. Die Sperre nach unten drücken und das bewegliche Magazin entriegeln. Danach das Magazin vollständig herausziehen, siehe Bild 3.
2. Einen Satz Befestigungsmittel des richtigen Typs und der richtigen Größe in das feste Magazin einlegen. Es können bis zu 100 Befestigungsmittel in das Magazin geladen werden. Das bewegliche Magazin nach vorn schieben, bis es einrastet.

BEDIENUNG

Vor der Verwendung des Werkzeugs sollte die Einschlagtiefe an einem Teststück geprüft werden. Werden die Befestigungsmittel zu tief oder nicht tief genug eingeschlagen, muss der Luftdruck mit dem Regler angepasst werden.

1. Das Werkzeug an die Druckluftversorgung anschließen. Überprüfen, ob der Luftdruck im richtigen Bereich liegt, siehe technische Daten.
2. Befestigungsmittel gemäß den Anweisungen im Abschnitt „Laden von Befestigungsmitteln“ laden.
3. Das Gehäuse festhalten, und die Antriebsführung auf die Arbeitsfläche drücken. Sicherstellen, dass das Werkzeug gerade ausgerichtet ist, dann den Abzug leicht drücken, und ein Befestigungselement abfeuern.
4. Das Werkzeug von der Arbeitsfläche heben.

PFLEGE

- Eine regelmäßige (aber nicht übermäßige) Schmierung ist wichtig, damit das Werkzeug funktioniert. Das durch den Lufteinlass applizierte Öl schmiert die inneren Teile. Wir empfehlen die Montage einer Schmiereinheit. Das Werkzeug kann jedoch auch vor jeder Verwendung und jeweils nach 1 h im Dauerbetrieb manuell geschmiert werden. Es müssen jedes Mal nur ein paar Tropfen Öl appliziert werden. Überschüssiges Öl sammelt sich auf der Innenseite des Werkzeugs und wird beim nächsten Ausblaszyklus herausgeblasen. **NUR DRUCKLUFTÖL VERWENDEN.** Keine Lösungsmittel oder Zusatzstoffe verwenden, da diese zu einem vorzeitigen Verschleiß der Dichtung des Werkzeugs führen.
- Alle beweglichen und rotierenden Teile mit etwas Öl schmieren.
- Schmutz und Wasser in der Druckluft sind häufige Gründe für den Verschleiß von Druckluftwerkzeugen. Ein Filter beziehungsweise eine Schmiereinheit sorgt für eine bessere Leistung und höhere Lebensdauer. Das Filter muss die richtige Durchflussleistung haben.
- Schneidwerkzeuge müssen für ein besseres und sichereres Arbeiten scharf und sauber gehalten werden. Keine entzündliche Reinigungslösung verwenden. **WICHTIG!** Diese Lösungen können den O-Ring und andere Teile des Werkzeugs beschädigen und sollten nur im Bedarfsfall verwendet werden. **DAS WERKZEUG NICHT IN FLÜSSIGKEIT TAUCHEN.**

FEHLERSUCHE

Beim Auftreten eines der folgenden Probleme muss die Verwendung des Werkzeugs sofort eingestellt werden. Andernfalls kann es zu schweren Verletzungen kommen. Reparaturen und der Austausch von Teilen dürfen nur von befugten Fachleuten und zugelassenen Kundendienstpartnern durchgeführt werden.

PROBLEM	URSACHE	MAßNAHME
Luftaustritt am Abzug	O-Ring im Abzugsventil beschädigt.	O-Ring überprüfen und austauschen.
	Ventilkopf des Abzugs beschädigt.	Ventilkopf im Abzug überprüfen und austauschen.
	Ventilspindel, Dichtung oder O-Ring im Abzug beschädigt.	Ventilspindel, Dichtung oder O-Ring im Abzug überprüfen und austauschen.
Luftaustritt zwischen Gehäuse und Antriebssteuerung	Kolben, O-Ring oder Stoßdämpfer beschädigt.	O-Ring beziehungsweise Stoßdämpfer überprüfen und austauschen.
Luftaustritt zwischen Gehäuse und Zylinderkopf	Schraubverbindung gelöst.	Schraubverbindung anziehen.
	Dichtung beschädigt.	Dichtung überprüfen und austauschen.
Befestigungsmittel werden zu tief eingeschlagen	Stoßdämpfer verschlissen.	Stoßdämpfer austauschen.
	Luftdruck zu hoch.	Luftdruck korrigieren.
Arbeitet langsam oder ohne Kraft	Zu wenig Öl.	Gemäß Anleitung schmieren.
	Druckluftversorgung unzureichend.	Die Druckluftversorgung überprüfen.
	Kaputte Feder im Zylinderkopf.	Feder austauschen.
	Auslass im Zylinderkopf verstopft.	Beschädigte interne Teile austauschen.
Das Werkzeug überspringt Befestigungsmittel	Stoßdämpfer verschlissen oder Feder beschädigt.	Stoßdämpfer oder Zufuhrfeder austauschen.
	Antriebssteuerung verunreinigt.	Antriebskanal der Antriebssteuerung reinigen.
	Druckluftversorgung unzureichend.	Schlauch- und Kompressoranschlüsse überprüfen.
	O-Ring am Kolben verschlissen oder trocken.	O-Ring austauschen oder schmieren.
	O-Ring am Abzugsventil beschädigt.	O-Ring austauschen.
	Dichtung des Zylinderkopfs undicht.	Dichtung austauschen.
Befestigungsmittel sitzen fest.	Steuerelement kaputt.	Steuerelement austauschen.
	Befestigungsmittel beschädigt oder von falscher Größe.	Unbeschädigte Befestigungsmittel des empfohlenen Typs verwenden.
	Schraubverbindung an Magazin oder Frontplatte lösen.	Schraubverbindung anziehen.
	Antriebsspitze des Kolbens ist beschädigt.	Kolben austauschen.

Befestigungsmittel werden nicht tief genug eingeschlagen	Antriebsspitze des Kolbens rutscht vom Befestigungsmittel ab.	Kolben austauschen.
	Niedriger Luftdruck.	Luftdruck korrigieren.
	Niedrige Arbeitsgeschwindigkeit und -leistung.	Sicherstellen, dass die Zylinderkopffeder passend und unbeschädigt ist. Überprüfen, ob der Auslass am Zylinderkopf verstopft ist.

TURVALLISUUSOHJEET**Lue käyttöohje huolella ennen käyttöä!**

VAROITUS! Noudata aina perusturvallisuustoimenpiteitä, kun käytät paineilmatyökaluja, jotta henkilövahinkojen riski pienenee. Tämä työkalu on tarkoitettu tiettyihin käyttötarkoituksiin. Työkalua EI saa muuttaa ja/tai käyttää muuhun kuin sen käyttötarkoitukseen. Jos sinulla on kysyttävää työkalun käytöstä, ota yhteys jälleenmyyjään.

- Pidä työalue puhtaana. Ahtaat ja pimeät työalueet lisäävät loukkaantumisriskiä.
- Älä anna lasten oleskella työalueella. Älä anna lasten käsitellä tuotetta.
- Älä käytä työkalua, jos olet alkoholin, lääkkeiden tai huumeiden vaikutuksen alaisena. Lue käyttämiesi lääkkeiden varoitukset, jotta näet, voivatko ne vaikuttaa harkintakykyysi ja reflekseihisi. Älä käytä työkalua, jos olet epävarma.
- Käytä suojalaseja. Suojalasien on täytettävä ANSI Z87,1 -standardin vaatimukset. Suojalasien on suojattava edestä ja sivulta lentäviä hiukkasia vastaan. Käytä suojalaseja, kun lataat, käytät tai huollat työkalua.
- Käytä kuulonsuojaimia. Työalueella olevat ihmiset voivat altistua korkeille melutasoille, jotka voivat aiheuttaa kuulovaurioita.
- Älä käytä happea, syttyviä kaasuja, pullokaasuja tai paineistettuja kaasuja työkalun käyttövoimana. Työkalu voi räjähtää ja aiheuttaa vakavia vammoja.
- Käytä sopivia vaatteita. Käytä suojavaatetusta ja pitäviä kenkiä tai suojajalkineita, kun työskentelet työkalun kanssa. Älä käytä löysiä vaatteita tai koruja. Ne voivat tarttua liikkuviin osiin. Käytä hiussuojaa, joka suojaa hiuksiasi jäämästä kiinni työkaluun.
- Älä ammu työkalulla koviin materiaaleihin. Älä yritä ampua työkalulla kovia tai hauraita materiaaleja, kuten betonia, terästä tai laattoja vasten.
- Seiso suorassa, kun käytät työkalua. Pidä aina tukeva jalansija ja hyvä tasapaino vammojen välttämiseksi.
- Tarkasta vaurioituneet osat. Tarkista huolellisesti ennen työkalun käyttöä, ettei mikään osa ole vaurioitunut.
- Osien ja tarvikkeiden vaihto. Käytä huoltoon ainoastaan hyväksytyjä varaosia ja tarvikkeita.
- Ole tarkkana. Ole aina varovainen. Käytä tervettä järkeä. Älä käytä työkalua kun olet väsynyt.
- Työkalun säilyttäminen. Kun työkalua ei käytetä, se on säilytettävä kuivassa paikassa, hyvin puhdistettuna ja koottuna korroosioriskin vähentämiseksi. Säilytettävä lasten ulottumattomissa.
- Jatkojohto ulkokäyttöön. Jos kompressoria käytetään ulkona, käytä vain ulkokäyttöön tarkoitettua maadoitettua jatkojohtoa. Katso valmistajan ohjeet kompressorin tehonkulutuksen edellyttämästä poikkipinta-alasta.
- Varo ilmaletkua ja sen liitäntöjä. Älä kompastu letkuun. Tarkista, että kaikki liitokset on kiristetty oikein.
- Kun olet ladannut kiinnittimet, työkalua ei saa suunnata itseesi tai muihin henkilöihin.
- Käytä oikeaa paineilмалиitäntää. Työkalun liitäntä ei saa olla paineistettu sen jälkeen, kun paineilman syöttö on katkaistu. Jos käytät väärää liitäntää, työkalu voi olla paineistettuna paineilman syötön katkaisemisen jälkeen ja kiinnittimiä voi edelleen ampua.

- Paineilmaa kytkettäessä työkalu voi ampua kiinnittimiä. Poista siksi kaikki kiinnittimet ennen paineilman kytkemistä.
- Älä paina liipaisinta ja turvamekanismia, kun lataat kiinnittimiä.
- Jos kiinnitin juuttuu, katkaise ilmansyöttö ja irrota juuttuneet kiinnikkeet.

VAROITUS! Tämän käyttöohjeen varoitukset ja ohjeet eivät kata kaikkia mahdollisia tilanteita. Käyttäjän on käytettävä tervettä järkeä ja varovaisuutta.

TEKNISET TIEDOT

Pienin käyttöilmanpaine	4,1 bar
Suurin käyttöilmanpaine	6,9 bar
Hakasen pituus	6-16 mm
Hakasen koko	21 gauge
Lippaan kapasiteetti	100
Ilmanotto	1/4" NPT
Ilman kulutus	1,6 CFM
Äänitehotaso, LwA	105,7 dB(A), K= 1,5 dB
Äänenpainetaso, LpA	82,7 dB(A), K= 1,5 dB
Suurin värinäntaso	1,56 m/s ² , K= 1,5 m/s ²
Paino	0,9 kg

Käytä aina kuulonsuojaimia!

Tärinän ilmoitettua arvoa, joka on mitattu standardoidulla testimenetelmällä, voidaan käyttää eri työkalujen keskinäiseen vertailuun ja altistumisen alustavaan arviointiin.

VAROITUS! Todellinen värinäntaso työkalun käytön aikana voi poiketa määritellystä kokonaisarvosta riippuen siitä, miten työkalua käytetään. Määritä sen vuoksi käyttäjän suojelemiseksi tarvittavat turvatoimenpiteet, jotka perustuvat arvioon altistumisesta todellisissa käyttöolosuhteissa (ottaen huomioon kaikki työnkulun osat, kuten aika, jolloin työkalu on pois päältä ja tyhjäkäynnillä, käynnistysajan lisäksi).

Kuvaus

Tarkasta purkamisen yhteydessä, että kaikki osat on toimitettu, Vertaa alla olevaan listaan. Ota yhteyttä asiakaspalveluun, jos osia puuttuu tai on vaurioitunut.

- Niittipistooli
- S3 kuusiokoloavain
- S4 kuusiokoloavain
- Käyttöohje

KUVA

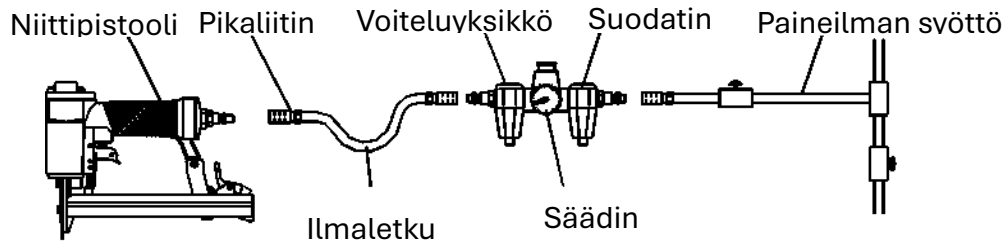

Kuva 1

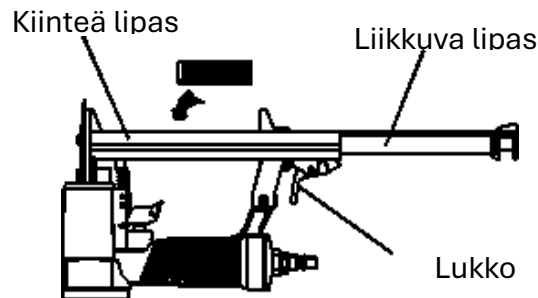

Kuva 2

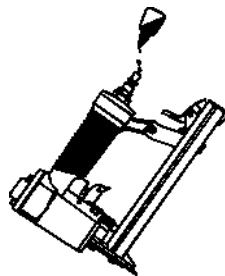

Kuva 3

ASENNUS

Paineilmatyökalu toimitetaan täysin koottuna. Kytke paineilmansyöttö ja halutut paineilmatarvikkeet ennen työkalun käyttöä. Suositellut lisävarusteet ja kytkentäjärjestys on esitetty kuvassa 1. Varmista, että ilmaletku ei ole paineistettu, kun asennat tai irrotat ilmansyötön sovittimia.

Kytke työkalu paineilman syöttöön

1. Tarkista, tarvitseeko työkalu voitelua. Tiputa tarvittaessa kaksi tippaa öljyä paineilmaliihtäntään, katso kuva 2. Jos käytät voiteluyksikköä, tarkista, onko öljyä täydennettävä.
2. Kytke kompressorin päälle ja aseta säätimeen oikea paine käytettävän kiinnintyyppin mukaan.
3. Kytke työkalu paineilman syöttöön (katso suositeltu asetus).

Lataa kiinnittimet

1. Vapauta liikkuva lipas painamalla lukitus alas ja vedä lipas kokonaan ulos, ks. kuva 3.

2. Aseta oikean tyyppisiä ja kokoisia kiinnittimiä kiinteään lippaaseen. Lippaaseen mahtuu enintään 100 kiinnitintä. Työnnä siirrettävää lipasta eteenpäin, kunnes se lukittuu paikalleen.

KÄYTTÖ

Tarkista naulaussyvyys testikappaleesta ennen työkalun käyttöä. Jos kiinnitin ammutaan liian syvälle tai liian matalalle, säädä ilmanpainetta säätimellä.

1. Kytke työkalu paineilman syöttöön. Tarkista, että ilmanpaine on oikealla alueella, katso tekniset tiedot.
2. Lataa kiinnittimet edellä kohdassa Kiinnikkeiden lataaminen annettujen ohjeiden mukaisesti.
3. Pidä kotelosta kiinni ja paina turvamekanismi työpintaa vasten. Varmista, että työkalu on suorassa, ja paina sitten varovasti liipaisinta ampuaksesi kiinnittimen.
4. Nosta työkalu työpinnalta.

HUOLTO

- Säännöllinen (mutta ei liiallinen) voitelu on tärkeää, jotta työkalu toimii. Ilmanottoaukon kautta levitettävä öljy voitelee sisäosat. Suosittelemme voiteluyksikön asentamista, mutta voit myös voidella manuaalisesti ennen jokaista käyttökertaa ja 1 tunnin jatkuvan käytön jälkeen. Tarvitset vain muutaman pisaran öljyä joka kerta. Liika öljy kerääntyy työkalun sisäpuolelle ja puhalletaan ulos seuraavan puhallusjakson aikana. KÄYTÄ AINOASTAAN PAINEILMAÖLJYÄ. Älä käytä liuottimia tai lisäaineita, sillä ne kuluttavat työkalun tiivisteet ennenaikaisesti.
- Voitele kaikki liikkuvat ja pyörivät osat niukasti öljyllä.
- Paineilmassa oleva lika ja vesi ovat yleisiä syitä paineilmatyökalujen kulumiseen. Suodatin/voiteluyksikkö parantaa suorituskykyä ja pidentää käyttöikä. Suodattimessa on oltava oikea virtauskapasiteetti.
- Pidä leikkuutyökalut terävinä ja puhtaana parempaa ja turvallisempaa työskentelyä varten. Käytä palamatonta puhdistusliuosta. TÄRKEÄÄ! Tällaiset liuokset voivat vahingoittaa O-rengasta ja muita työkalun osia, ja niitä tulisi käyttää vain tarvittaessa. ÄLÄ UPOTA TYÖKALUA VETEEN.

VIANETSINTÄ

Lopeta työkalun käyttö välittömästi, jos jokin seuraavista ongelmista ilmenee. Muussa tapauksessa voi aiheutua vakavia henkilövahinkoja. Korjaukset ja vaihdot saa suorittaa vain valtuutettu huoltoliike.

ONGELMA	SYY	TOIMENPIDE
Ilmavuoto liipaisimen vieressä	Liipaisimen venttiilin O-rengas vaurioitunut.	Tarkista ja vaihda O-rengas.
	Liipaisimen venttiilipää vaurioitunut.	Tarkista ja vaihda liipaisimen venttiilipää.
	Liipaisimen venttiilikara, tiiviste tai O-rengas vaurioitunut.	Tarkista ja vaihda liipaisimen venttiilivarsi, tiiviste tai O-rengas.
Ilmavuoto kotelon ja turvamekanismin välillä	Vaurioitunut mäntä, O-rengas tai iskunvaimennin.	Tarkista ja vaihda O-rengas tai iskunvaimentimiin.
Ilmavuoto kotelon ja sylinterilohkon välillä	Löysä ruuviliitos.	Kiristä ruuvit.
	Vaurioitunut tiiviste.	Tarkista ja vaihda tiiviste.
Kiinnitin lyödään liian syväälle	Kulunut iskunvaimennin.	Vaihda iskunvaimennin.
	Liian korkea ilmanpaine.	Korjaa ilmanpaine.
Toimii hitaasti tai voimattomasti	Liian vähän öljyä.	Voitele ohjeiden mukaan.
	Riittämätön paineilman syöttö.	Tarkista paineilman syöttö.
	Sylinterinkannen jousi rikki.	Vaihda jousi.
	Sylinterinkannen poistoaukko tukossa.	Vaihda vaurioituneet sisäiset osat.

ONGELMA	SYY	TOIMENPIDE
Työkalu hyppää kiinnittimien yli	Kulunut iskunvaimennin tai vaurioitunut jousi.	Vaihda iskunvaimennin tai syöttöjousi.
	Likaa mekanismissa.	Puhdista mekanismin kanava.
	Riittämätön paineilman syöttö.	Tarkista letku- ja kompressoriliitännät.
	Männän O-rengas on kulunut tai kuiva.	Vaihda tai voitele O-rengas.
	Vaurioitunut liipaisimen venttiilin O-rengas.	Vaihda O-rengas.
	Sylinterinkannen tiiviste vuotaa.	Vaihda tiiviste.
Kiinnitin on jumissa	Kulunut ohjain.	Vaihda ohjain.
	Vaurioituneet tai väärän kokoiset kiinnikkeet.	Käytä ehjiä ja suositeltua tyyppiä olevia kiinnittimiä.
	Löysät ruuviliitokset lippaassa tai etulevyssä.	Kiristä ruuvit.
	Männän käyttökärki on vaurioitunut.	Vaihda mäntä.
Kiinnittimiä ei lyödä riittävä syvälle	Männän kärki liukuu irti kiinnittimestä.	Vaihda mäntä.
	Alhainen ilmanpaine.	Korjaa ilmanpaine.
	Alhainen työnopeus ja teho.	Tarkista, että sylinterinkannen jousi on sopiva ja ehjä. Tarkista, onko sylinterinkannen poistoaukko tukossa.

CONSIGNES DE SÉCURITÉ**Lisez attentivement le mode d'emploi avant utilisation !**

ATTENTION ! À l'utilisation d'outils à air comprimé, respectez toujours les consignes de sécurité de base afin de réduire le risque de blessures corporelles. Cet outil est destiné à certaines applications. L'équipement NE PEUT être modifié ni utilisé à des fins autres que celles auxquelles il est destiné. Contactez votre revendeur si vous avez des questions concernant l'utilisation de l'équipement.

- Gardez la zone de travail propre. Des zones de travail encombrées augmentent le risque de dommages.
- Écartez les enfants de la zone de travail. Ne pas laisser les enfants utiliser l'outil.
- Ne pas utiliser l'outil si vous êtes sous l'influence d'alcool, de drogues ou de médicaments. Lisez la notice de tout médicament que vous prenez pour vérifier si votre jugement et vos réflexes peuvent en être affectés. Ne pas utiliser l'outil si vous n'êtes pas à l'aise.
- Portez des lunettes de protection. Les lunettes de protection doivent satisfaire aux exigences de la norme ANSI Z87.1. Les lunettes de protection doivent protéger contre les particules volantes de face et de côté. Portez des lunettes de protection lors du chargement, de l'utilisation ou de l'entretien de l'outil.
- Portez une protection auditive. Les personnes dans la zone de travail peuvent être exposées à des niveaux acoustiques élevés qui peuvent causer des dommages auditifs.
- Ne pas utiliser d'oxygène, de gaz inflammables, de gaz en bonbonne ou de gaz sous pression pour faire fonctionner l'outil. L'outil peut exploser et causer des dommages graves.
- Portez des vêtements appropriés. Portez des vêtements de protection et des chaussures antidérapantes ou des chaussures de protection à l'utilisation de l'outil. Ne pas porter de vêtements amples ou de bijoux. Ils peuvent se prendre dans les pièces mobiles. Portez une charlotte pour empêcher les cheveux d'être happés par l'outil.
- Ne pas utiliser l'outil sur des matériaux durs. Ne pas tenter d'utiliser l'outil sur des matériaux durs ou cassants comme du béton, de l'acier ou du carrelage.
- Tenez-vous debout quand vous utilisez l'outil. Veillez à garder un bon appui au sol et un bon équilibre en tout temps pour éviter les dommages.
- Vérifiez si les pièces sont toutes intactes. Veillez à ce qu'aucune pièce ne soit endommagée avant l'utilisation de l'outil.
- Remplacement des pièces et accessoires. Lors de travaux de réparation, utilisez exclusivement des pièces de rechange et accessoires approuvés.
- Soyez vigilant. Soyez prudent en tout temps. Faites preuve de bon sens. Ne jamais utiliser l'outil en cas de fatigue.
- Rangement de l'outil. Quand il n'est pas utilisé, rangez l'outil dans un endroit sec, bien nettoyé et assemblé pour réduire le risque de corrosion. Tenir hors de portée des enfants.
- Rallonge pour une utilisation en extérieur. Si le compresseur est utilisé en extérieur, utilisez exclusivement une rallonge mise à la terre, destinée à une utilisation en

extérieur. Reportez-vous aux instructions du fabricant relatives à la section transversale requise pour la consommation d'énergie du compresseur.

- Attention au tuyau d'air et à ses raccordements. Ne pas trébucher sur le tuyau. Vérifiez régulièrement si tous les raccordements sont correctement serrés.
- Après le chargement d'agrafes, il est interdit de diriger l'outil vers vous ou une autre personne.
- Utilisez le bon raccordement d'air comprimé. Le raccordement à l'outil ne doit pas pouvoir être mis sous pression après le débranchement de l'alimentation en air comprimé. Si vous utilisez un mauvais raccordement, l'outil peut être sous pression après le débranchement de l'alimentation en air comprimé et des agrafes peuvent toujours être tirées.
- Quand vous raccordez l'alimentation en air comprimé, l'outil peut tirer des agrafes. Il convient dès lors de retirer toutes les agrafes avant le raccordement d'air comprimé.
- Ne pas appuyer sur la gâchette et le mécanisme de sécurité lors du chargement des agrafes.
- Si des agrafes sont bloquées, débranchez l'alimentation en air comprimé et retirez toutes les agrafes bloquées.

ATTENTION ! Les avertissements et les instructions du présent mode d'emploi ne couvrent pas toutes les situations pouvant survenir. L'utilisateur doit faire preuve de bon sens et de prudence.

CARACTÉRISTIQUES TECHNIQUES

Pression d'air de fonctionnement min.	4,1 bar
Pression d'air de fonctionnement max.	6,9 bar
Longueur des agrafes	6-16 mm
Taille des agrafes	Gauge 21
Capacité d'agrafes	100
Prise d'air	1/4" NPT
Consommation d'air	1,6 CFM
Niveau de puissance acoustique, LwA	105,7 dB(A), K= 1,5 dB
Niveau de pression acoustique, LpA	82,7 dB(A), K= 1,5 dB
Niveau de vibration max.	1,56 m/s ² , K= 1,5 m/s ²
Poids	0,9 kg

Portez toujours une protection auditive !

La valeur déclarée en ce qui concerne les vibrations, qui a été mesurée conformément à une méthode d'essai normalisée, peut être utilisée pour comparer différents outils et effectuer une première évaluation de l'exposition.

ATTENTION ! Le niveau effectif de vibration à l'utilisation de l'outil électrique peut différer de la valeur totale indiquée en fonction de la façon dont il est utilisé. Il convient par conséquent de déterminer les précautions de sécurité nécessaires afin de protéger l'utilisateur sur la base d'une estimation de l'exposition dans les conditions d'utilisation

réelles (prenant en compte tous les éléments du cycle de travail, notamment le moment où l'outil est éteint et celui où il tourne au ralenti, en plus du temps de démarrage).

DESCRIPTION

Lors du déballage, vérifiez si toutes les pièces sont incluses, conformément à la liste ci-dessous. Si des pièces sont manquantes ou endommagées, contactez le service clients.

- Agrafeuse
- Clé Allen S3
- Clé Allen S4
- Mode d'emploi

ILLUSTRATIONS

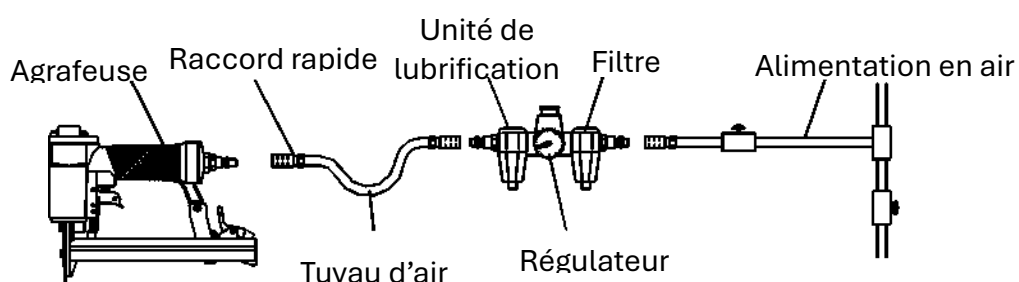

Fig. 1

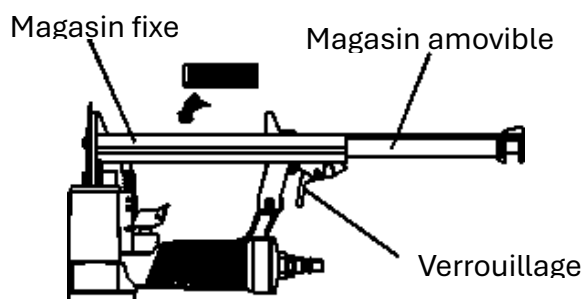

Fig. 2

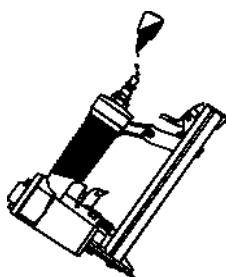

Fig. 3

MONTAGE

L'outil à air comprimé est fourni entièrement monté. Avant d'utiliser l'outil, branchez l'alimentation en air comprimé et les accessoires d'air comprimé requis. Consultez la Fig. 1 pour les accessoires recommandés et l'ordre de raccordement. Vérifiez si le tuyau d'air n'est pas sous pression lors de l'installation ou du retrait des adaptateurs pour l'alimentation en air comprimé.

Raccordement de l'outil à l'alimentation en air comprimé

1. Vérifiez si l'outil doit être lubrifié. Si nécessaire, versez deux gouttes d'huile dans le raccordement d'air comprimé, selon la Fig. 2. Si vous utilisez une unité de lubrification, vérifiez si le plein d'huile doit être fait.
2. Allumez le compresseur et réglez la pression appropriée sur le régulateur pour le type d'agrafes utilisé.
3. Raccordez l'outil à l'alimentation en air comprimé (voir le réglage recommandé).

Chargement d'agrafes

1. Appuyez sur le verrouillage pour libérer le magasin amovible et retirez-le complètement, selon la Fig. 3.
2. Placez un jeu d'agrafes du type et de la taille appropriés dans le magasin fixe. Vous pouvez charger jusqu'à 100 agrafes dans le magasin. Poussez le magasin amovible vers l'avant jusqu'à ce qu'il se verrouille.

UTILISATION

Vérifiez la profondeur d'insertion dans un morceau de matériau d'essai avant d'utiliser l'outil. Si les agrafes sont enfoncées trop profondément ou pas assez profondément, réglez la pression d'air à l'aide du régulateur.

1. Raccordez l'outil à l'alimentation en air comprimé. Vérifiez si la pression d'air est dans la plage adéquate, selon les caractéristiques techniques.
2. Chargez les agrafes selon les instructions ci-dessus dans la section relative au chargement d'agrafes.
3. Saisissez l'outil et appuyez la commande d'entraînement sur la surface de travail. Vérifiez si l'outil est droit puis appuyez doucement sur la gâchette pour tirer une agrafe.
4. Soulevez l'outil de la surface de travail.

ENTRETIEN

- Une lubrification régulière (sans être excessive) est essentielle pour le bon fonctionnement de l'outil. De l'huile appliquée à travers l'entrée d'air lubrifie les pièces internes. Nous vous recommandons d'installer une unité de lubrification, mais vous pouvez également procéder à une lubrification manuelle avant chaque utilisation et après 1 heure d'utilisation continue. Il vous suffit d'appliquer quelques gouttes d'huile à chaque fois. L'excédent d'huile s'accumule à l'intérieur de l'outil et est soufflé lors du cycle de soufflage suivant. **UTILISEZ UNIQUEMENT DE L'HUILE POUR AIR COMPRIMÉ.** Ne pas utiliser de solvants ou d'additifs. Ils usent prématurément l'étanchéité de l'outil.
- Lubrifiez toutes les pièces mobiles et rotatives avec un peu d'huile.

- La saleté et l'eau dans l'air comprimé induisent habituellement l'usure des outils à air comprimé. L'unité de filtration/lubrification offre de meilleures performances et une durée de vie plus longue. Le filtre doit avoir la capacité de débit appropriée.
- Veillez à ce que les outils de coupe restent bien affûtés et propres pour des travaux plus efficaces et plus sûrs. Utilisez une solution de nettoyage non inflammable. **IMPORTANT !** Ces solutions peuvent endommager le joint torique et d'autres parties de l'outil, et ne peuvent être utilisées que si nécessaire. **NE PAS NOYER L'OUTIL.**

RECHERCHE DE PANNES

Si l'un des problèmes suivants survient, interrompez immédiatement l'utilisation de l'outil. Dans le cas contraire, des blessures corporelles graves peuvent être causées. Les réparations et le remplacement ne peuvent être effectués que par une personne compétente ou un centre de réparation agréé.

PROBLÈME	CAUSE	ACTION
Fuite d'air au niveau de la gâchette	Joint torique de la vanne de gâchette endommagé.	Vérifiez et remplacez le joint torique.
	Tête de soupape de la gâchette endommagée.	Vérifiez et remplacez la tête de soupape de la gâchette.
	La tige de soupape, l'étanchéité ou le joint torique de la gâchette est endommagé.	Vérifiez et remplacez la tige de soupape, l'étanchéité ou le joint torique de la gâchette.
Fuite d'air entre le boîtier et la commande d'entraînement	Piston, joint torique ou amortisseur endommagé.	Vérifiez et remplacez le joint torique ou l'amortisseur.
Fuite d'air entre le boîtier et la culasse	Assemblage boulonné desserré.	Serrez l'assemblage boulonné.
	Joint endommagé.	Vérifiez et remplacez le joint.
L'agrafe est trop enfoncée.	Amortisseur usé.	Remplacez l'amortisseur.
	Pression d'air trop élevée.	Corrigez la pression d'air.
Fonctionnement lent ou sans puissance	Huile insuffisante..	Lubrifiez selon les instructions.
	Alimentation en air comprimé insuffisante.	Vérifiez l'alimentation en air comprimé.
	Ressort cassé dans la culasse.	Remplacez le ressort.
	Soufflage dans la culasse bloqué	Remplacez les pièces internes endommagées.
L'outil saute sur les agrafes.	Amortisseur usé ou ressort endommagé.	Remplacez l'amortisseur ou le ressort d'alimentation.
	Saleté présente dans la commande d'entraînement.	Nettoyez le canal de la commande d'entraînement.
	Alimentation en air comprimé insuffisante.	Vérifiez les raccordements du tuyau et du compresseur.
	Joint torique du piston usé ou sec.	Remplacez ou lubrifiez le joint torique.
	Joint torique de la soupape de la gâchette endommagé.	Remplacez le joint torique.

FRANÇAIS

	Le joint de culasse fuit.	Remplacez l'étanchéité.
Des agrafes sont bloquées.	Unité de commande usée.	Remplacez l'unité de commande.
	Agrafes endommagées ou de taille inappropriée.	Utilisez des agrafes du type recommandé.
	Assemblage boulonné du magasin ou de la plaque avant desserré.	Serrez l'assemblage boulonné.
	La pointe d'entraînement du piston est endommagée.	Remplacez le piston.
Les agrafes ne sont pas enfoncées assez profondément.	La pointe d'entraînement du piston dérape sur l'agrape.	Remplacez le piston.
	Pression d'air faible.	Corrigez la pression d'air.
	Vitesse de travail et puissance faibles.	Vérifiez si le ressort de culasse est adapté et intact. Vérifiez si le soufflage sur la culasse est bloqué.

VEILIGHEIDSINSTRUCTIES

Lees de gebruiksaanwijzing zorgvuldig vóór de ingebruikname.

WAARSCHUWING! Volg altijd de algemene veiligheidsmaatregelen wanneer u persluchtgereedschap gebruikt om de kans op letsel te verkleinen. Dit gereedschap is bedoeld voor bepaalde gebruiksgebieden. De uitrusting mag NIET worden aangepast en/of worden gebruikt voor een ander gebruiksgebied dan het bedoelde. Neem contact op met uw wederverkoper als u vragen heeft over het gebruik van de uitrusting.

- Houd de werkplek schoon. Rommelige werkplekken verhogen het risico op schade en letsel.
- Laat kinderen niet in het werkgebied komen. Kinderen mogen het gereedschap niet gebruiken.
- Gebruik het gereedschap niet als u onder invloed bent van alcohol, medicijnen of drugs. Lees de bijsluiter voor eventuele medicijnen om te zien of het gebruik daarvan uw beoordelings- en reactievermogen beïnvloedt. Gebruik het gereedschap niet als u zich onzeker voelt.
- Draag een veiligheidsbril. Een veiligheidbril moet voldoen aan de eisen in ANSI Z87.1. Deze bril moet beschermen tegen rondvliegende deeltjes die van voren en van opzij komen. Draag een veiligheidsbril wanneer u het gereedschap laadt, gebruikt of onderhoudt.
- Draag een gehoorscherming. Mensen in het werkgebied kunnen worden blootgesteld aan hoge geluidsniveaus, die gehoorschade kunnen veroorzaken.
- Gebruik geen zuurstof, brandbare gassen, gassen in een fles of gassen onder druk om het gereedschap aan te drijven. Het gereedschap kan exploderen en ernstig letsel veroorzaken.
- Draag geschikte kleding. Draag beschermende kleding en antislip schoenen of veiligheidsschoenen wanneer u met het gereedschap werkt. Draag geen loszittende kleding of sieraden. Deze kunnen vast komen te zitten in bewegende delen. Draag een haarnetje om te voorkomen dat uw haar verstrikt raakt in het gereedschap.
- Vuur het gereedschap niet af op harde materialen. Probeer het gereedschap niet af te vuren op harde of broze materialen als beton, staal of tegels.
- Sta goed wanneer u het gereedschap gebruikt. Zorg er steeds voor dat u stevig staat en dat u uw evenwicht bewaart om letsel te vermijden.
- Controleer beschadigde onderdelen. Controleer zorgvuldig of er geen onderdelen zijn beschadigd voordat u het gereedschap gebruikt.
- Vervangen van onderdelen en accessoires. Gebruik alleen goedgekeurde reserveonderdelen en accessoires voor service.
- Wees altijd alert. Wees steeds voorzichtig. Gebruik uw gezond verstand. Gebruik het gereedschap nooit als u moe bent.
- Het gereedschap bewaren. Als het gereedschap niet wordt gebruikt, moet het droog, goed schoongemaakt en gemonteerd worden bewaard om de kans op corrosie te verkleinen. Buiten het bereik van kinderen bewaren.
- Verlengsnoer voor gebruik buitenshuis. Als de compressor buitenshuis wordt gebruikt, mag er alleen een geaard verlengsnoer, dat is bestemd voor gebruik buitenshuis, worden gebruikt. Zie de instructies van de fabrikant betreffende de vereiste doorsnede voor het stroomverbruik van de compressor.

- Denk om de luchtslang en de aansluitingen daarvan. Struikel niet over de slang. Controleer of alle aansluitingen goed zijn aangedraaid.
- Nadat u bevestigingselementen heeft geladen, is het niet toegestaan om het gereedschap op uzelf of op anderen te richten.
- Gebruik de juiste persluchtaansluiting. De aansluiting op het gereedschap mag niet onder druk gezet kunnen worden nadat de persluchtvoorziening is losgekoppeld. Als u een onjuiste aansluiting gebruikt, kan het gereedschap onder druk staan nadat de persluchtvoorziening is losgekoppeld en kunnen er nog steeds bevestigingselementen worden afgevuurd.
- Wanneer u perslucht aansluit, kan het gereedschap bevestigingselementen afvuren. Neem daarom alle bevestigingselementen uit voordat u perslucht aansluit.
- Druk de trekker en het veiligheidsmechanisme niet in wanneer u bevestigingselementen laadt.
- Als er een bevestigingselement blijft steken, koppelt u de persluchtvoorziening los en verwijdert u het bevestigingselement dat vastzit.

WAARSCHUWING! De waarschuwingen en instructies in dit handboek omvatten niet alle mogelijke situaties die zich kunnen voordoen. De gebruiker moet gezond verstand en voorzichtigheid gebruiken.

TECHNISCHE GEGEVENS

Min. bedrijfsluchtdruk	4,1 bar
Max. bedrijfsluchtdruk	6,9 bar
Nietlengte	6-16 mm
Nietgrootte	21 gauge
Nietcapaciteit	100
Luchtinlaat	1/4" NPT
Luchtverbruik	1,6 CFM
Geluidsvermogensniveau, LwA	105,7 dB(A), K= 1,5 dB
Geluidsdrukniveau, LpA	82,7 dB(A), K= 1,5 dB
Max. trillingsniveau	1,56 m/s ² , K= 1,5 m/s ²
Gewicht	0,9 kg

Draag altijd gehoorbescherming!

De vermelde waarde voor trillingen, gemeten volgens een standaardtestmethode, kan worden gebruikt om verschillende gereedschappen met elkaar te vergelijken en voor een voorlopige beoordeling van de blootstelling.

WAARSCHUWING! Het werkelijke trillingsniveau tijdens het gebruik van elektrisch gereedschap kan verschillen van de vermelde totale waarde, afhankelijk van de manier waarop het gereedschap wordt gebruikt. Bepaal daarom de veiligheidsmaatregelen die nodig zijn om de gebruiker te beschermen op basis van een schatting van de blootstelling in reële bedrijfsomstandigheden (waarbij rekening wordt gehouden met alle onderdelen van de werkcyclus, zoals het tijdstip waarop het gereedschap wordt uitgeschakeld en wanneer het inactief is, naast de opstarttijd).

BESCHRIJVING

Controleer bij het uitpakken of alle onderdelen aanwezig zijn. Vergelijk dat met onderstaande lijst. Neem contact op met de klantenservice als er onderdelen ontbreken of beschadigd zijn.

- Nietpistool
- S3 inbusleutel
- S4 inbusleutel
- Handboek

ILLUSTRATIES

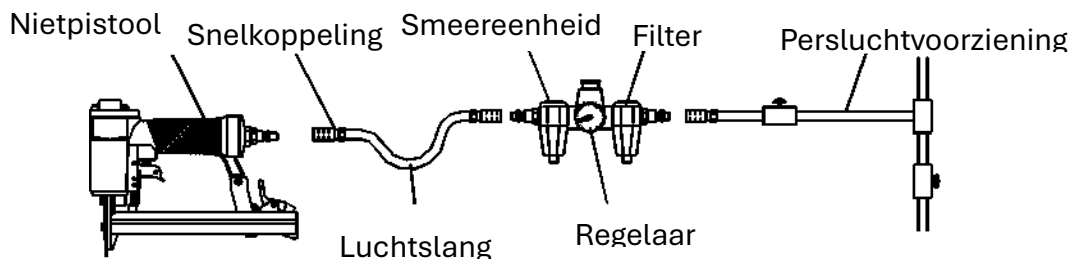

Afb. 1

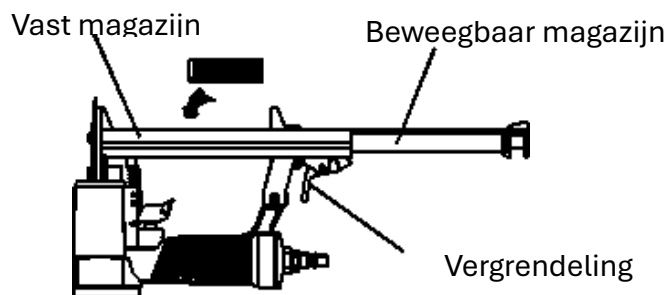

Afb. 2

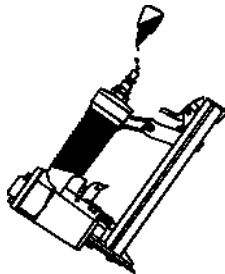

Afb. 3

MONTAGE

Het persluchtgereedschap wordt kant-en-klaar gemonteerd geleverd. Voordat u het gereedschap gebruikt, moet u de persluchtvoorziening en de gewenste persluchtaccessoires aansluiten. Zie afb. 1 voor de aanbevolen accessoires en de

aansluitvoorziening. Controleer of de luchtslang niet onder druk staat wanneer u adapters voor de persluchtvoorziening monteert of demonteert.

Sluit het gereedschap aan op de persluchtvoorziening

1. Controleer of het gereedschap moet worden gesmeerd. Druppel zo nodig twee druppels olie in de persluchtaansluiting, zie afb. 2. Als u een smeereenheid gebruikt, controleert u of u olie moet bijvullen.
2. Zet de compressor aan en stel de juiste druk in op de regelaar voor het type bevestigingselement dat wordt gebruikt.
3. Sluit het gereedschap aan op de persluchtvoorziening (zie de aanbevolen instelling).

Bevestigingselementen laden

1. Druk de vergrendeling in om het beweegbare magazijn vrij te maken en trek het magazijn volledig naar buiten, zie afb. 3.
2. Plaats een set bevestigingselementen van het juiste type en formaat in het vaste magazijn. U kunt maximaal 100 bevestigingselementen in het magazijn laden. Druk het beweegbare magazijn naar voren totdat het op zijn plaats wordt vergrendeld.

AANWENDING

Controleer de indrijfdiepte op een proefstuk voordat u het gereedschap gebruikt. Als de bevestigingselementen te diep of niet diep genoeg worden ingedreven, stelt u de luchtdruk bij met behulp van de regelaar.

1. Sluit het gereedschap aan op de persluchtvoorziening. Controleer of de luchtdruk binnen het juiste interval ligt, zie Technische gegevens.
2. Laad bevestigingselementen volgens de bovenstaande instructies in de paragraaf Bevestigingselementen laden.
3. Houd het huis vast en druk de aandrijfregeling tegen het werkoppervlak. Controleer of het gereedschap recht staat en druk vervolgens lichtjes op de trekker om een bevestigingselement af te vuren.
4. Licht het gereedschap op van het werkoppervlak.

ONDERHOUD

- Regelmatig (maar niet overmatig) smeren is belangrijk voor een juiste werking van het gereedschap. De inwendige delen worden gesmeerd met behulp van olie die wordt aangebracht via de luchtinlaat. Wij adviseren de montage van een smeereenheid, maar u kunt ook vóór elk gebruik en na 1 uur continu gebruik handmatig smeren. U hoeft per keer maar een paar druppels olie aan te brengen. Te veel aan olie hoopt zich op aan de binnenkant van het gereedschap en wordt uitgeblazen bij de eerstvolgende uitblaascyclus. **GEBRUIK ALLEEN PERSLUCHTOLIE.** Gebruik geen oplosmiddelen of additieven omdat daardoor de afdichting in het gereedschap voortijdig slijt.
- Smeer alle bewegende en draaiende delen met een beetje olie.
- Vuil en water in de perslucht zijn veelvoorkomende oorzaken van slijtage van het persluchtgereedschap. Filter/smeereenheid presteren beter en gaan langer mee. Het filter moet de juiste stroomcapaciteit hebben.
- Met een scherp en schoon snijgereedschap werkt u beter en veiliger. Gebruik geen ontvlambare reinigungsoplossing. **BELANGRIJK!** Dergelijke oplossingen kunnen de O-ring en andere delen van het gereedschap beschadigen en mogen alleen worden gebruikt als dat nodig is. **DOMPEL HET GEREEDSCHAP NIET ONDER.**

PROBLEEMOPLOSSING

Stop onmiddellijk met gebruik van het gereedschap als er een van de onderstaande problemen optreedt. Anders kan er zich ernstig lichamelijk letsel voordoen. Reparaties en vervangingen mogen uitsluitend worden uitgevoerd door daartoe bevoegde personen of een goedgekeurd servicecentrum.

PROBLEEM	OORZAAK	MAATREGEL
Luchtlekkage bij de trekker	O-ring in het trekkerventiel beschadigd.	Controleer en vervang de O-ring.
	Ventielkop van de trekker beschadigd.	Controleer en vervang de ventielkop in de trekker.
	Ventielspindel, afdichting of O-ring in de trekker beschadigd.	Controleer en vervang de ventielspindel, afdichting of O-ring in de trekker.
Luchtlekkage tussen huis en aandrijfregeling	Beschadigde zuiger, O-ring of schokdemper.	Controleer en vervang de O-ring of de schokdemper.
Luchtlekkage tussen huis en cilinderkop	Losse schroefverbinding.	Draai de schroefverbindingen aan.
	Beschadigde pakking.	Controleer en vervang de pakking.
Het bevestigingselement wordt te diep ingedreven	Versleten schokdemper.	Vervang de schokdemper.
	Te hoge luchtdruk.	Corrigeer de luchtdruk.
Werkt langzaam of zonder kracht	Te weinig olie.	Smeer volgens de instructies.
	Onvoldoende persluchtvoorziening.	Controleer de persluchtvoorziening.
	Kapotte veer in de cilinderkop.	Vervang de veer.
	De uitblaasopening in de cilinderkop geblokkeerd.	Vervang beschadigde inwendige onderdelen.
Het gereedschap slaat bevestigingselementen over	Versleten schokdemper of beschadigde veer.	Vervang de schokdemper of feederveer.
	Vuil in de aandrijfregeling.	Maak het aandrijfkanaal van de aandrijfregeling schoon.
	Onvoldoende persluchtvoorziening.	Controleer de slang- en compressoraansluitingen.
	Versleten of droge O-ring op de zuiger.	Vervang of smeer de O-ring.
	Beschadigde O-ring op trekkerventiel.	Vervang de O-ring.
	De afdichting van de cilinderkop lekt.	Vervang de afdichting.
	Versleten regeleenheid.	Vervang de regeleenheid.

NEDERLANDS

Er zitten bevestigingselementen vast	Beschadigde bevestigingselementen of bevestigingselementen van het verkeerde formaat.	Gebruik onbeschadigde bevestigingselementen van het aanbevolen type.
	Losse schroefverbindingen voor magazijn of voorplaat.	Draai de schroefverbindingen aan.
	De aandrijfpunt van de zuiger is beschadigd.	Vervang de zuiger.
Bevestigingselement wordt niet voldoende diep ingedreven	De aandrijfpunt van de zuiger glijdt van het bevestigingselement.	Vervang de zuiger.
	Lage luchtdruk.	Corrigeer de luchtdruk.
	Lage werksnelheid en gering vermogen.	Controleer of er een geschikte, onbeschadigde cilinderkopveer is gemonteerd. Controleer of de uitblaasopening op de cilinderkop is geblokkeerd.