



# FLAGPOLE STRING LIGHTS

OPERATING INSTRUCTIONS - Original instructions

**SV FLAGGSTÅNGSSLINGA  
BRUKSANVISNING**

Översättning av originalinstruktioner

**DE LICHTERKETTE FÜR DIE FAHNENSTANGE  
BEDIENUNGSANLEITUNG**

Übersetzung der Originalanleitung

**NO FLAGGSTANGSLYNGE  
BETJENINGSANVISNINGER**

Oversettelse av originalinstruksjonene

**FI LIPPUTANKONAUHA  
KÄYTTÖOHJE**

Alkuperäisten ohjeiden käännös

**DA FLAGSTANGSKÆDE  
BETJENINGSVEJLEDNING**

Oversættelse af den originale vejledning

**FR SERPENTIN LUMINEUX POUR MÂT À DRAPEAU  
INSTRUCTIONS D'UTILISATION**

Traduction des instructions d'origine

**PL ŁAŃCUCH ŚWIETLNY NA MASZT  
INSTRUKCJA OBSŁUGI**

Przekład instrukcji oryginalnej

**NL VLAGGENMASTVERLICHTING  
BEDIENINGSINSTRUCTIES**

Vertaling van de originele instructies

Jula AB förbehåller sig rätten att göra ändringar på produkten. Jula AB innehar upphovsrätten till denna dokumentation. Det är inte tillåtet att modifiera eller ändra denna dokumentation på något sätt och bruksanvisningen ska skrivas ut och användas som den är i förhållande till produkten. Se Julas webbplats för den senaste versionen av bruksanvisningen.

Jula AB forbeholder seg retten til å endre produktet. Jula AB innehar opphavsretten til denne dokumentasjonen. Det er ikke tillatt å modifisere eller endre denne dokumentasjonen på noen som helst måte, og håndboken skal trykkes og brukes som den er i forhold til produktet. For siste versjon av betjeningsanvisningene, se Julas nettsider.

Jula AB forbeholder sig retten til at ændre produktet. Jula AB har ophavsretten til denne dokumentation. Det er ikke tilladt at modificere eller ændre denne dokumentation på nogen måde, og manualen skal printes og bruges som den er i forhold til produktet. For den seneste version af betjeningsvejledningen, se Julas hjemmeside.

Jula AB zastrzega sobie prawo do wprowadzania zmian w produkcie. Jula AB zastrzega sobie prawa autorskie do niniejszej dokumentacji. Dokumentacji nie wolno w żaden sposób modyfikować ani zmieniać, a instrukcję należy drukować i używać ją w odniesieniu do produktu w stanie niezmienionym. Najnowszą wersję instrukcji obsługi można znaleźć na stronie internetowej Jula.

Jula AB reserves the right to make changes to the product. Jula AB claims copyright on this documentation. It is not allowed to modify or alter this documentation in any way and the manual shall be printed and used as it is in relation to the product. For the latest version of operating instructions, refer to the Jula website.

Jula AB behält sich das Recht vor, Änderungen am Produkt vorzunehmen. Jula AB beansprucht die Urheberrechte an dieser Dokumentation. Es ist nicht zulässig, diese Dokumentation in irgendeiner Weise zu verändern oder umzugestalten. Die Anleitung muss gedruckt und so verwendet werden, wie sie in Bezug zum Produkt steht. Die aktuellste Version der Bedienungsanleitung finden Sie auf der Website von Jula.

Jula AB pidättää oikeuden tehdä tuoteeseen muutoksia. Jula AB:llä on tämän dokumentaation tekijänoikeus. Tätä dokumentaatiota ei saa muuttaa millään tavalla ja käyttöopas on tulostettava ja sitä on käytettävä sellaisena kuin se on tämän tuotteen kanssa. Käyttöohjeiden uusin versio löytyy Julan verkkosivustolta.

Jula AB se réserve le droit d'apporter des modifications au produit. Jula AB revendique les droits d'auteur sur cette documentation. Il est interdit de modifier ou d'altérer cette documentation de quelque manière que ce soit et le manuel doit être imprimé et utilisé tel quel en relation avec le produit. Pour obtenir la dernière version des instructions d'utilisation, consultez le site Web de Jula.

Jula AB behoudt zich het recht voor om wijzigingen aan het product aan te brengen. Jula AB claimt het copyright op deze documentatie. Het is niet toegestaan om deze documentatie op welke manier dan ook te wijzigen of te veranderen. De handleiding moet worden afgedrukt en gebruikt zoals deze in relatie tot het product staat. Raadpleeg de Jula-website voor de laatste versie van de bedieningsinstructies.

**WWW.JULA.COM**

**© JULA AB • 2025-09-08**

**JULA AB  
BOX 363, 532 24 SKARA, SWEDEN**

1

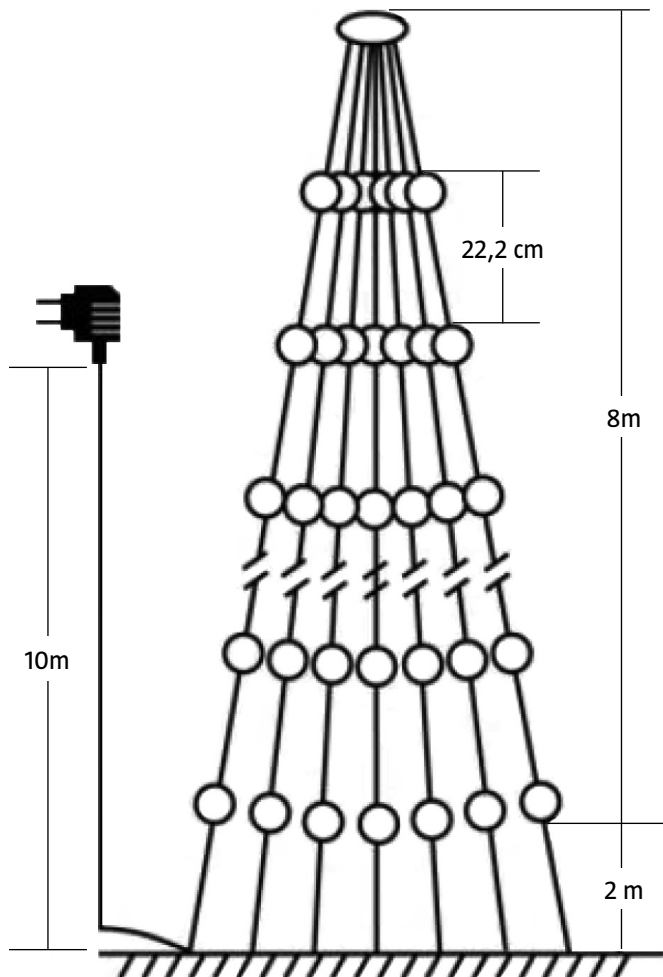

2

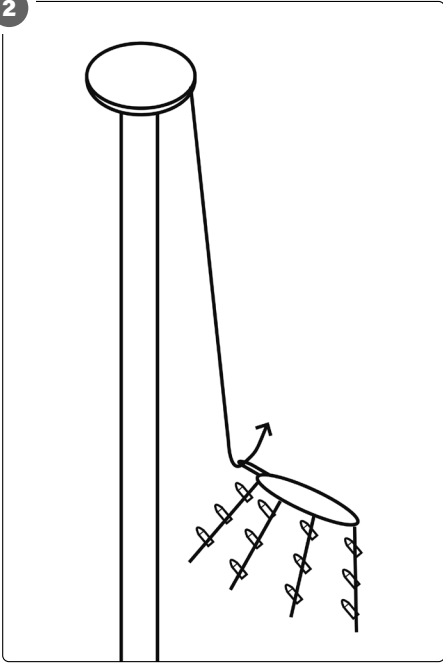

3

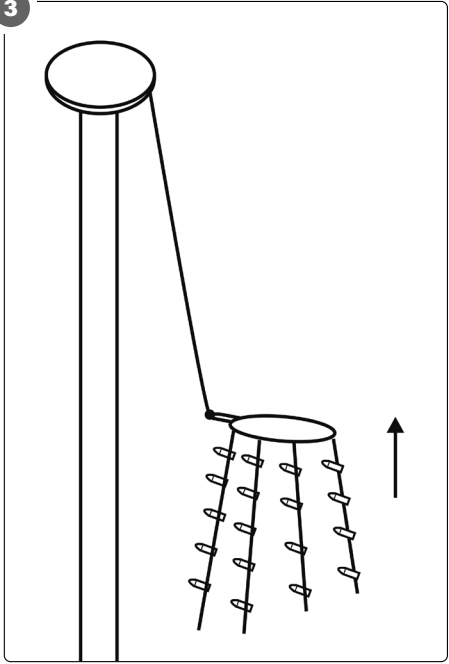

4

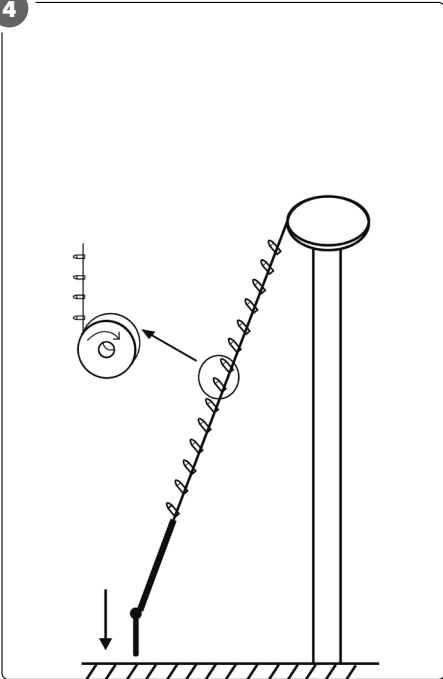

5

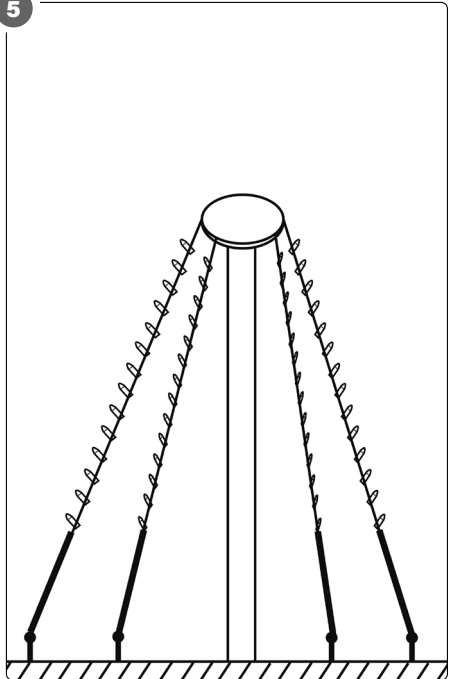



## SÄKERHETSANVISNINGAR



- Anslut inte produkten till nätspänning när produkten ligger i förpackningen.
- Avsedd för inom- och utomhusbruk.
- Kontrollera att inga ljuskällor är skadade.
- Koppla inte ihop två eller flera ljusslingor elektriskt.
- Ingen del av produkten kan bytas ut eller repareras. Om någon del skadas, måste hela produkten kasseras.
- Använd inte vassa eller spetsiga föremål vid montering.
- Utsätt inte sladd eller ledare för mekanisk belastning. Häng inga föremål på ljusslingan.
- Detta är inte en leksak. Var försiktig om produkten används i närheten av barn.
- Koppla bort transformatorn från nätspänning när produkten inte används.
- Denna produkt måste användas tillsammans med medföljande transformator och får aldrig anslutas direkt till elnätet utan transformator.
- Produkten är inte avsedd att användas som allmänbelysning.
- LED-ljuskällorna är inte utbytbara. När ljuskällorna nått slutet av sin livslängd måste hela produkten bytas ut.
- Uttjänt produkt ska avfallshanteras i enlighet med gällande regler.

### VARNING!

**Ljusslingan får endast användas om alla packningar är korrekt monterade.**

### SYMBOLER

	Läs bruksanvisningen.
	Godkänd enligt gällande direktiv/förordningar.
	Avsedd för inom-/utomhusbruk.

	Skyddsklass II.
	Uttjänt produkt ska sorteras som elavfall.

## TEKNISKA DATA

Märkspänning	230 V ~ 50 Hz/31 VDC
Effekt	6 W
Antal LED	288 st
Skyddsklass	II
Kapslingsklass	IP44

## BESKRIVNING

### BILD 1

### TIMERFUNKTION

Produkten är försedd med dubbeltimer som styr ljusslingan på följande sätt – tänd 8 timmar, släckt 6 timmar, tänd 2 timmar och släckt 8 timmar.

## MONTERING

1. Fäst produkten i flaggstångslinan.

### BILD 2

2. Hissa upp produkten i flaggstångens topp.

### BILD 3

3. Fäst produkten i marken runt flaggstången. Se till att produktens delar håller jämnt avstånd till varandra och till flaggstången. Rulla upp överflödiga ljusslinga på bobinerna.

### BILD 4

4. Anslut produkten till nätspänning.

### BILD 5

## HANDHAVANDE

1. Anslut stickproppen till ett nätuttag. Ljusslingan tänds och den lyser konstant.
2. Tryck en gång på strömbrytaren för att aktivera dubbeltimerfunktionen. Strömbrytaren lyser grönt när timern är aktiverad.
3. Tryck en gång till på strömbrytaren för att släcka ljusslingan.



## SIKKERHETSANVISNINGER



- Produktet må ikke kobles til strømforsyningen når det befinner seg i emballasjen.
- Til innen- og utendørs bruk.
- Kontroller at ingen av lyskildene er skadet.
- Ikke koble sammen to eller flere lyslynger elektrisk.
- Ingen av produktets deler kan byttes ut eller repareres. Hvis en del blir skadet, må hele produktet kasseres.
- Ikke bruk skarpe eller spisse gjenstander til montering.
- Ledningen og lederen må ikke utsettes for mekanisk belastning. Ikke heng gjenstander på lyslyngen.
- Dette er ikke et leketøy. Vær forsiktig hvis produktet brukes i nærheten av barn.
- Koble transformatoren fra strømforsyningen når produktet ikke brukes.
- Dette produktet må brukes sammen med medfølgende transformator og må aldri kobles direkte til strømforsyningen uten transformator.
- Produktet må ikke brukes som generell belysning.
- LED-lyskildene er ikke utbyttbare. Når lyskildene når slutten av levetiden, må hele produktet byttes ut.
- Utrangert produkt skal kasseres i henhold til gjeldende regler.

### ADVARSEL!

**Lyslyngen skal bare brukes hvis alle pakninger er riktig montert.**

## SYMBOLER

	Les bruksanvisningen.
	Godkjent i henhold til gjeldende direktiver/forskrifter.
	Beregnet for innendørs/utendørs bruk.

	Beskyttelsesklasse II.
	Brukt produkt skal sorteres som elektrisk avfall.

## TEKNISKE DATA

Nominell spenning	230 V ~ 50 Hz/31 VDC
Effekt	6 W
Antall LED	288 stk
Beskyttelsesklasse	II
Kapslingsklasse	IP44

## BESKRIVELSE

### BILDE 1

### TIDSURFUNKSJON

Produktet er utstyrt med dobbelt tidsur som styrer lyslyngen på følgende måte – tennes 8 timer, slukkes 6 timer, tennes 2 timer og slukkes 8 timer.

## MONTERING

1. Fest produktet i flaggstanglinen.

### BILDE 2

2. Heis produktet opp i toppen av flaggstanga.

### BILDE 3

3. Fest produktet i marken rundt flaggstangen. Pass på at produktets deler holder jevn avstand til hverandre og til flaggstangen. Rull opp overflødig lyslynge på spolen.

### BILDE 4

4. Koble produktet til nettspenning.

### BILDE 5

**BRUK**

1. Koble støpselet til en stikkontakt.  
Lyslyngen tennes og lyser konstant.
2. Trykk én gang på strømbryteren for å aktivere funksjonen med dobbelt tidsur. Strømbryteren lyser grønt når tidsuret er aktivert.
3. Trykk én gang til på strømbryteren for å slukke lyslyngen.

## SIKKERHEDSANVISNINGER

- Slut ikke produktet til netspænding, når produktet er i sin emballage.
- Beregnet til indendørs og udendørs brug.
- Kontroller, at ingen pærer er beskadiget.
- To eller flere lyskæder må ikke forbindes elektrisk.
- Ingen dele af produktet må udskiftes eller repareres. Hvis en del er beskadiget, skal hele produktet kasseres.
- Brug ikke skarpe eller spidse genstande under monteringen.
- Udsæt ikke ledninger eller kabler for mekanisk belastning. Hæng ikke nogen genstande på lyskæden.
- Dette er ikke legetøj. Vær forsigtig, hvis produktet bruges i nærheden af børn.
- Tag transformeren ud af stikkontakten, når produktet ikke er i brug.
- Dette produkt må kun bruges sammen med den medfølgende transformer og må aldrig tilsluttes direkte til lysnettet uden en transformer.
- Produktet er ikke beregnet til generel belysning.
- LED-pærerne kan ikke udskiftes. Når pærerne har nået endt levetid, skal hele produktet udskiftes.
- Udtjente produkter skal bortskaffes i overensstemmelse med gældende regler for affald.

### ADVARSEL!

**Lyskæden må kun bruges, hvis alle pakninger er korrekt monteret.**

## SYMBOLER

	Læs betjeningsvejledningen.
	Godkendt i henhold til gældende direktiver/forordninger.
	Beregnet til indendørs og udendørs brug.
	Beskyttelsesklasse II.
	Udtjente produkter skal affaldssorteres som elektrisk affald.

## TEKNISKE DATA

Mærkespænding	230 V ~ 50 Hz/31V DC
Effekt	6 W
Antal LED-pærer	288 stk.
Beskyttelsesklasse	II
Klassifikation	IP44

## BESKRIVELSE

### FIGUR 1

### TIMERFUNKTION

Produktet er udstyret med en dobbelt timer, der styrer lyskæden på følgende måde – tændt 8 timer, slukket 6 timer, tændt 2 timer og slukket 8 timer.

## MONTERING

1. Fastgør produktet på flagstangslinen.

### FIGUR 2

2. Hejs produktet op i toppen af flagstangen.

### FIGUR 3

3. Fastgør produktet til jorden omkring flagstangen. Sørg for, at alle produktets dele er jævnt fordelt i forhold til hinanden og flagstangen. Rul resten af lyskæden op på spolerne.

### FIGUR 4

4. Tilslut produktet til strømforsyning.

### FIGUR 5

## BRUG

1. Sæt stikket i en stikkontakt. Lyskæden tænder, og lyser konstant.
2. Tryk på knappen for at aktivere den dobbelte timerfunktion. Knappen lyser grønt, når timeren er aktiveret.
3. Tryk på kontakten igen for at slukke for lyskæden.

## ZASADY BEZPIECZEŃSTWA

- Nie podłączaj do zasilania produktu, który znajduje się w opakowaniu.
- Do użytku wewnątrz i na zewnątrz pomieszczeń.
- Sprawdź, czy diody nie są uszkodzone.
- Nie wykonuj połączeń elektrycznych kilku łańcuchów świetlnych.
- Żadna część produktu nie podlega wymianie ani naprawie. Jeżeli jakaś część ulegnie uszkodzeniu, cały produkt należy wyrzucić.
- Podczas montażu nie używaj ostrych ani spiczastych przedmiotów.
- Nie narażaj przewodów na obciążenie mechaniczne. Nie wieszaj żadnych przedmiotów na łańcuchu świetlnym.
- Produkt nie służy do zabawy. Zachowuj ostrożność, jeżeli produkt jest używany w pobliżu dzieci.
- Gdy produkt nie jest używany, odłącz transformator od zasilania.
- Produktu należy używać razem z dołączonym transformatorem i nigdy nie należy podłączać go bezpośrednio do zasilania bez transformatora.
- Produkt nie jest przeznaczony do użytku jako oświetlenie główne.
- Diody LED są niewymienne. Gdy żywotność diod dobiegnie końca, należy wymienić cały produkt.
- Zużyty produkt należy przekazać do utylizacji zgodnie z obowiązującymi przepisami.

### OSTRZEŻENIE!

**łańcucha świetlnego można używać wyłącznie, gdy wszystkie elementy uszczelniające są poprawnie zamontowane.**

### SYMBOLE



Przeczytaj instrukcję obsługi.

	Zatwierdzona zgodność z obowiązującymi dyrektywami/rozporządzeniami.
	Produkt przeznaczony do użytku wewnątrz/na zewnątrz pomieszczeń.
	Klasa ochronności II.
	Zużyty produkt należy zutylizować jako złom elektryczny.

## DANE TECHNICZNE

Napięcie znamionowe	230 V~50 Hz/31 V DC
Moc	6 W
Liczba diod LED	288 szt.
Klasa ochronności	II
Stopień ochrony obudowy	IP44

## OPIS

### RYS. 1

## WYŁĄCZNIK CZASOWY

Produkt jest wyposażony w podwójny wyłącznik czasowy sterujący świeceniem łańcucha w następujący sposób: włączony 8 h, wyłączony 6 h, włączony 2 h i wyłączony 8 h.

## MONTAŻ

1. Przymocuj produkt do linki masztu flagowego.

### RYS. 2

2. Podnieś produkt na szczyt masztu.

### RYS. 3

3. Przymocuj produkt do podłoża wokół masztu. Upewnij się, że elementy produktu znajdują się w równej odległości

od masztu i od siebie nawzajem.  
Zwiń pozostały łańcuch świetlny na szpulkach.

**RYS. 4**

4. Podłącz produkt do sieci zasilania.

**RYS. 5****OBSŁUGA**

1. Podłącz wtyk do gniazda. Łańcuch świetlny zaświeci się i będzie świecić światłem ciągłym.
2. Naciśnij przełącznik raz, aby uruchomić funkcję podwójnego wyłącznika czasowego. Przełącznik świeci się na zielono przy aktywnym wyłączniku czasowym.
3. Naciśnij przełącznik raz, aby wyłączyć łańcuch świetlny.



## SAFETY INSTRUCTIONS



- Do not connect the product to a power point while the product is still in the pack.
- Intended for indoor and outdoor use.
- Check that no light sources are damaged.
- Do not connect two or more string lights together electrically.
- No parts of the product can be replaced, or repaired. The whole product must be discarded if any part is damaged.
- Do not use sharp or pointed objects during assembly.
- Do not subject the power cord or wires to mechanical stress. Do not hang objects on the string light.
- This is not a toy. Be careful if using the product near children.
- Disconnect the transformer from the power point when the product is not in use.
- This product must only be used together with the supplied transformer and must never be connected directly to the mains supply without a transformer.
- The product is not intended to be used as general lighting.
- The LED light sources are not replaceable. When the light sources have reached the end of their useful life the complete product must be replaced.
- Recycle the product at the end of its useful life in accordance with local regulations.

### WARNING!

**The string of lights may only be used if all seals are fitted correctly.**

### SYMBOLS

	Read the instructions.
	Approved in accordance with the relevant directives.

	Intended for indoor/outdoor use.
	Safety class II.
	Recycle discarded product as electrical waste.

## TECHNICAL DATA

Rated voltage	230 V ~ 50 Hz/31 VDC
Output	6 W
No. of LEDs	288
Safety class	II
Protection rating	IP44

## DESCRIPTION

### FIG. 1

### TIMER FUNCTION

The product has a double timer that controls the string light as follows – on 8 hours, off 6 hours, on 2 hours and off 8 hours.

## INSTALLATION

1. Fasten the product to the flagpole line.

### FIG. 2

2. Hoist the product to the top of the flagpole.

### FIG. 3

3. Fasten the product to the ground around flagpole. Make sure all the parts of the product are evenly spaced to each other and the flagpole. Roll up surplus string light on the bobbins.

### FIG. 4

4. Connect the product to the power supply.

### FIG. 5

## HOW TO USE

1. Plug the plug into a power point.  
The string light goes on and shines constantly.
2. Press the switch to activate the double timer function. The switch goes green when the timer is activated.
3. Press the switch again to switch off the string light.

## SICHERHEITSHINWEISE





- Das Produkt nicht anschließen, solange es sich in der Verpackung befindet.
- Für Innen- und Außenbereiche.
- Kontrollieren, dass keine Leuchtmittel beschädigt sind.
- Es dürfen nicht zwei oder mehr Lichterketten elektrisch zusammengeschlossen werden.
- Es können keine Teile des Produkts ausgetauscht oder repariert werden. Ist ein Teil beschädigt, muss das gesamte Produkt entsorgt werden.
- Zur Montage keine scharfen oder spitzen Gegenstände verwenden.
- Das Kabel oder den Leiter keiner mechanischen Belastung aussetzen. Keine Gegenstände an die Lichterkette hängen.
- Das Produkt ist kein Spielzeug. Vorsicht, wenn das Produkt in der Nähe von Kindern verwendet wird.
- Den Trafo vom Stromnetz trennen, wenn das Produkt nicht verwendet wird.
- Dieses Produkt muss mit dem mitgelieferten Trafo verwendet werden und darf niemals ohne Trafo direkt an das Stromnetz angeschlossen werden.
- Das Produkt ist nicht für die allgemeine Beleuchtung bestimmt.
- Die LED-Leuchtmittel sind nicht austauschbar. Haben die Leuchtmittel das Ende der Nutzungsdauer erreicht, muss das gesamte Produkt ausgetauscht werden.
- Das Produkt am Ende der Nutzungsdauer vorschriftsmäßig entsorgen.

### WARNUNG!

**Die Lichterkette darf nur verwendet werden, wenn alle Dichtungen korrekt angebracht sind.**

### SYMBOLE

	Die Bedienungsanleitung lesen.
---	--------------------------------

	Zulassung gemäß den geltenden Richtlinien/Verordnungen.
	Für die Innen- und Außenanwendung.
	Schutzklasse II.
	Altprodukte müssen als Elektroschrott entsorgt werden.

## TECHNISCHE DATEN

Nennspannung	230 V ~ 50 Hz/31 VDC
Leistung	6 W
Anzahl LEDs	288 Stk.
Schutzklasse	II
Schutzart	IP44

## BESCHREIBUNG

### ABB. 1

### TIMER-FUNKTION

Das Produkt ist mit einem doppelten Timer ausgestattet, der die Lichterkette wie folgt steuert: 8 Stunden an, 6 Stunden aus, 2 Stunden an und 8 Stunden aus.

## MONTAGE

1. Das Produkt an der Leine der Fahnenstange befestigen.

### ABB. 2

2. Das Produkt an der Fahnenstange hochziehen.

### ABB. 3

3. Das Produkt um die Fahnenstange im Boden befestigen. Darauf achten, dass die Teile des Produkts in einem

gleichmäßigen Abstand zueinander und zur Fahnenstange verteilt werden. Lichterkette, die nicht verwendet wird, auf die Spule aufrollen.

**ABB. 4**

4. Das Produkt mit der Netzspannung verbinden.

**ABB. 5**

## BEDIENUNG

1. Den Netzstecker in eine Steckdose stecken. Die Lichterkette schaltet sich ein und leuchtet dauerhaft.
2. Um die doppelte Timer-Funktion zu starten, einmal auf den Netzschalter drücken. Der Netzschalter leuchtet grün, wenn der Timer aktiviert ist.
3. Um die Lichterkette auszuschalten, erneut auf den Netzschalter drücken.



## TURVALLISUUSOHJEET



- Älä kytke tuotetta verkkojännitteeseen, kun tuote on pakkauksessaan.
- Tarkoitettu sisä- ja ulkokäyttöön.
- Tarkista, että mikään valonlähde ei ole vaurioitunut.
- Älä yhdistä kahta tai useampaa valonauhaa sähköisesti.
- Mitään tuotteen osaa ei voi vaihtaa tai korjata. Jos jokin osa on vaurioitunut, koko tuote on hävitettävä.
- Älä käytä teräviä esineitä asennuksen aikana.
- Älä altista johtoa tai johdinta mekaaniselle rasitukselle. Älä ripusta mitään esineitä valonauhaan.
- Tämä ei ole lelu. Ole varovainen, jos tuotetta käytetään lasten lähellä.
- Irrota muuntaja pistorasiasta, kun tuote ei ole käytössä.
- Tätä tuotetta on käytettävä yhdessä mukana toimitetun muuntajan kanssa, eikä sitä saa koskaan kytkeä suoraan verkkovirtaan ilman muuntajaa.
- Tuotetta ei ole tarkoitettu yleisvalaistukseen.
- LED-valonlähteitä ei voi vaihtaa. Kun valonlähteet saavuttavat käyttöikänsä lopun, koko tuote on vaihdettava.
- Käytetty tuote on hävitettävä voimassa olevien määräysten mukaisesti.

### VAROITUS!

**Valonauhaa saa käyttää vain, jos kaikki tiivistees on asennettu oikein.**

### SYMBOLIT

	Lue käyttöohje.
	Hyväksytty voimassa olevien direktiivien/säädösten mukaisesti.

	Tarkoitettu sisä-/ ulkokäyttöön.
	Suojausluokka II.
	Käytöstä poistettu tuote on lajiteltava sähköromuksi.

## TEKNISET TIEDOT

Nimellisjännite	230 V ~ 50 Hz/31 VDC
Teho	6 W
LEDien lukumäärä	288 kpl
Suojausluokka	II
Kotelointiluokka	IP44

## KUVAUS

### KUVA 1

## AJASTINTOIMINTO

Tuotteessa on kaksoisajastin, joka ohjaa valonauhaa seuraavasti: 8 tuntia päällä, 6 tuntia pois päältä, 2 tuntia päällä ja 8 tuntia pois päältä.

## ASENNUS

1. Kiinnitä tuote lipputangan köyteen.

### KUVA 2

2. Nosta tuote lipputangan päähän.

### KUVA 3

3. Kiinnitä tuote maahan lipputangan ympärille. Varmista, että tuotteen osat ovat tasaisin välimatkoin toisistaan ja lipputangosta. Rullaa ylimääräinen valonauha.

### KUVA 4

4. Kytke tuote pistorasiaan.

### KUVA 5

## KÄYTTÖ

1. Kytke pistotulppa pistorasiaan. Valonauha syttyy ja se palaa jatkuvasti.
2. Aktivoi kaksoisajastin painamalla kerran virtakytkintä. Virtakytkin palaa vihreänä, kun ajastin on aktivoitu.
3. Sammuta valonauha painamalla kerran virtakytkintä.

## CONSIGNES DE SÉCURITÉ

- Ne branchez pas l'appareil sur le secteur tant qu'il est dans son emballage.
- Conçu pour un usage intérieur et extérieur.
- Vérifiez qu'aucune source lumineuse n'est endommagée.
- Ne connectez pas plusieurs serpentins lumineux ensemble.
- Aucune partie du produit ne peut être remplacée ou réparée. Si une pièce est endommagée, le produit entier doit être mis au rebut.
- N'utilisez pas d'objets tranchants ou pointus lors du montage.
- Ne soumettez pas le cordon ou le conducteur à des contraintes mécaniques. N'accrochez pas d'objets à la guirlande lumineuse.
- Ce n'est pas un jouet. Soyez vigilant si le produit est utilisé en présence d'enfants.
- Débranchez le transformateur du secteur quand le produit n'est pas utilisé.
- Ce produit doit être utilisé avec le transformateur fourni et ne doit jamais être raccordé directement au réseau électrique sans transformateur.
- Le produit n'est pas destiné à un usage d'éclairage général.
- Les LED ne sont pas remplaçables. Lorsque les sources lumineuses arrivent en fin de vie, tout l'appareil doit être remplacé.
- Le produit usagé doit être éliminé conformément à la réglementation en vigueur.

### ATTENTION !

**La guirlande lumineuse ne peut être utilisée que si tous les joints sont correctement montés.**

### PICTOGRAMMES



Lisez le mode d'emploi.

	Homologué selon les directives/règlements en vigueur.
	Destiné à une utilisation en intérieur et en extérieur.
	Classe de protection II.
	Le produit en fin de vie doit être traité comme un déchet d'équipement électrique et électronique.

## CARACTÉRISTIQUES TECHNIQUES

Tension nominale	230 V ~ 50 Hz/31 VCC
Puissance	6 W
Nombre de LED	288
Classe de protection	II
Indice de protection	IP44

## DESCRIPTION

### FIG. 1

### FONCTION MINUTERIE

Le produit est doté d'une fonction de minuterie double qui active la guirlande selon le schéma suivant : allumée 8 heures, éteinte 6 heures, allumée 2 heures et éteinte 8 heures.

## MONTAGE

1. Fixez le produit au contrepois du mât.

### FIG. 2

2. Hissez le produit jusqu'au sommet du mât.

### FIG. 3

3. Fixez les guirlandes au sol autour du mât. Veillez à conserver un espace équivalent

entre toutes les guirlandes et le mât.  
Enroulez les longueurs de guirlande excédentaires à l'aide des bobines.

**FIG. 4**

4. Branchez le produit au secteur.

**FIG. 5**

## UTILISATION

1. Branchez la prise au secteur. La guirlande lumineuse s'allume et brille en permanence.
2. Appuyez une fois sur l'interrupteur pour activer la fonction de minuterie double. L'interrupteur s'allume en vert quand la minuterie est activée.
3. Appuyez à nouveau sur l'interrupteur pour éteindre la guirlande.

## VEILIGHEIDSLINSTRUCTIES

- Sluit het product niet aan op de netspanning wanneer het product nog in de verpakking zit.
- Bedoeld voor gebruik binnen en buiten.
- Controleer of er geen lichtbronnen beschadigd zijn.
- Sluit twee of meer lichtsnoeren niet op elkaar aan (elektrisch).
- Geen enkel onderdeel van het product kan worden vervangen of gerepareerd. Als een onderdeel beschadigd is, moet het hele product worden weggegooid.
- Gebruik geen scherpe of spitse voorwerpen bij de montage.
- Stel het snoer of de aders niet bloot aan mechanische krachten. Hang geen voorwerpen aan het lichtsnoer.
- Dit is geen speelgoed. Wees voorzichtig als het product in de buurt van kinderen wordt gebruikt.
- Haal de stekker van de transformator uit het stopcontact als het product niet in gebruik is.
- Dit product moet worden gebruikt in combinatie met de meegeleverde transformator en mag nooit rechtstreeks op het stroomnet worden aangesloten zonder transformator.
- Het product is niet bedoeld voor algemene verlichting.
- De LED-lichtbronnen kunnen niet worden vervangen. Wanneer de lichtbronnen aan het einde van hun levensduur zijn, moet het hele product worden vervangen.
- Afgedankte producten moeten worden verwijderd in overeenstemming met de van toepassing zijnde voorschriften.

### WAARSCHUWING!

**Het lichtsnoer mag alleen worden gebruikt als alle pakkingen correct zijn gemonteerd.**

## SYMBOLLEN

	Lees de gebruiksaanwijzing.
	Goedgekeurd volgens de geldende richtlijnen/verordeningen.
	Bedoeld voor binnen-/buitengebruik.
	Elektrische veiligheidsklasse II.
	Het afgedankte product moet worden gescheiden als elektrisch afval.

## TECHNISCHE GEGEVENS

Nominale spanning	230 V ~ 50 Hz/31 VDC
Vermogen	6 W
Aantal leds	288 stuks
Elektrische veiligheidsklasse	II
Beschermingsklasse	IP44

## BESCHRIJVING

### AFB. 1

### TIMERFUNCTIE

Het product is uitgerust met een dubbele timer die het lichtsnoer op de volgende manier regelt: 8 uur aan, 6 uur uit, 2 uur aan en 8 uur uit.

## MONTAGE

1. Bevestig het product aan het touw van de vlaggenmast.

### AFB. 2

2. Hijs het product omhoog naar de top van de vlaggenmast.

### AFB. 3

3. Bevestig het product in de grond rond de vlaggenmast. Zorg ervoor dat de onderdelen van het product op gelijke afstand staan van elkaar en van de vlaggenmast. Rol overtollig lichtsnoer op op de spoelen.

**AFB. 4**

4. Sluit het product aan op de netspanning.

**AFB. 5****AANWENDING**

1. Sluit de stekker aan op een stopcontact. Het lichtsnoer gaat aan en brandt constant.
2. Druk één keer op de schakelaar om de dubbele timerfunctie te activeren. De schakelaar brandt groen als de timer geactiveerd is.
3. Druk nogmaals op de schakelaar om het lichtsnoer uit te schakelen.



