

**SV LUFTKYLARE**

## BRUKSANVISNING

Viktigt! Läs bruksanvisningen före användning.  
Spara den för framtida bruk.  
(Original bruksanvisning).

**NO LUFTKJØLER**

## BRUKSANVISNING

Viktig! Les bruksanvisningen nøye før bruk.  
Ta vare på den for fremtidig bruk.  
(Oversettelse av original bruksanvisning).

**DA LUFTKØLER**

## BETJENINGSVEJLEDNING

Vigtigt! Læs betjeningsvejledningen før brug.  
Gem den til senere brug.  
(Oversættelse af den originale vejledning).

**PL KLIMATOR**

## INSTRUKCJA OBSŁUGI

Ważne! Przed użyciem uważnie przeczytaj instrukcję obsługi! Zachowaj ją na przyszłość.  
(Tłumaczenie oryginalnej instrukcji).

**EN AIR COOLER**

## OPERATING INSTRUCTIONS

Important! Read the user instructions carefully before use. Save them for future reference.  
(Translation of the original instructions).

**DE LUFTKÜHLER**

## BEDIENUNGSANLEITUNG

Wichtig! Die Bedienungsanleitung vor der Verwendung bitte sorgfältig durchlesen!  
Für die zukünftige Verwendung aufbewahren.  
(Bedienungsanleitung im Original).

**FI ILMANJÄÄHDYTIM**

## KÄYTTÖOHJE

Tärkeää! Lue käyttöohje huolella ennen käyttöä!  
Säilytä se myöhempää käyttöä varten.  
(Käännös alkuperäisestä käyttöohjeesta).

**FR REFRIGÉRISSEUR D'AIR**

## MODE D'EMPLOI

Important! Lisez attentivement le mode d'emploi avant la mise en service. Conservez-le.  
(Traduction des instructions originales).

**NL LUCHTKOELER**

## GEBRUIKSAANWIJZING

Belangrijk! Lees de gebruiksaanwijzing aandachtig door voordat u het apparaat gebruikt. Bewaar de gebruiksaanwijzing voor toekomstig gebruik.  
(Vertaling van de originele instructies).

### **Värna om miljön!**

Kasserad produkt ska återvinnas enligt gällande bestämmelser.

### **Verne om miljøet!**

Kassert produkt skal gjenvinnas etter gjeldende lover og regler.

### **Beskyt miljøet!**

Produktet skal bortskaffes i henhold til gjældende regler.

### **Dbaj o środowisko!**

Zużyty produkt należy poddać recyklingowi zgodnie z obowiązującymi przepisami.

### **Care for the environment!**

Recycle discarded product in accordance with local regulations.

### **Schützen Sie die Umwelt!**

Das entsorgte Produkt muss gemäß den geltenden Bestimmungen recycelt werden.

### **Suojele ympäristöä!**

Käytöstä poistettu tuote on kierrätettävä voimassa olevien säännösten mukaisesti.

### **Pensez à l'environnement**

Les appareils hors d'usage doivent être recyclés conformément à la réglementation en vigueur.

### **Bescherm het milieu!**

Afgedankte producten moeten worden gerecycleerd volgens de van toepassing zijnde regelgeving.



Rätten till ändringar förbehålles. För senaste version av bruksanvisningen se [www.jula.com](http://www.jula.com)

Med forbehold om endringer. Nyeste versjon av bruksanvisningen finner du på [www.jula.com](http://www.jula.com)

Ret til ændringer forbeholdes. Den seneste version af betjeningsvejledningen findes på [www.jula.com](http://www.jula.com)

Z zastrzeżeniem prawa do zmian. Najnowsza wersja instrukcji obsługi znajduje się na [www.jula.com](http://www.jula.com)

Jula reserves the right to make changes. For latest version of operating instructions, see [www.jula.com](http://www.jula.com)

Änderungen vorbehalten. Die aktuellste Version der Bedienungsanleitung finden Sie auf [www.jula.com](http://www.jula.com)

Pidätämme oikeuden muutoksiin. Katso käyttöohjeiden uusin versio täältä: [www.jula.com](http://www.jula.com)

Nous nous réservons le droit d'apporter des modifications. Vous trouverez la dernière version des consignes d'utilisation sur [www.jula.com](http://www.jula.com)

Wijzigingen voorbehouden. Voor de recentste editie van de gebruikershandleiding, zie [www.jula.com](http://www.jula.com)

**1**

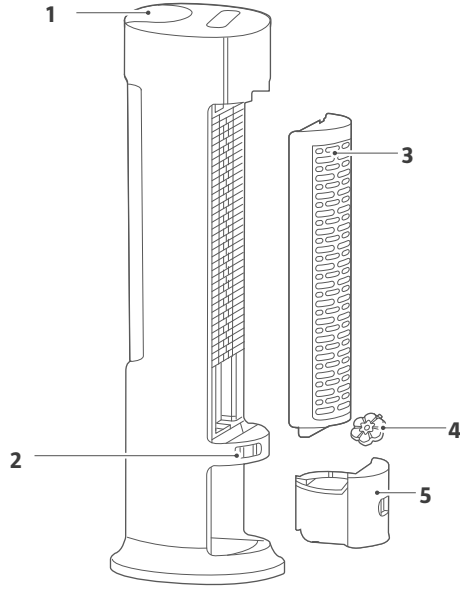

**2**

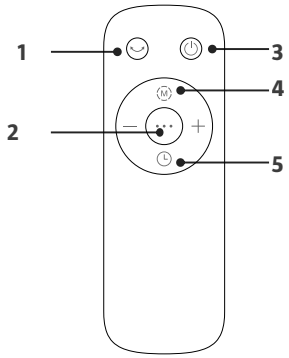

**3**

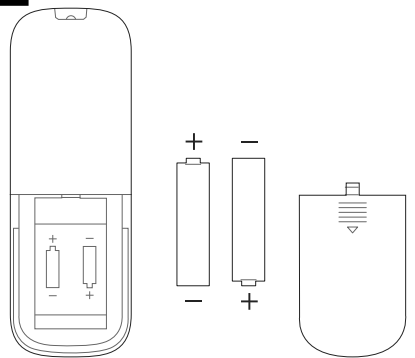

4

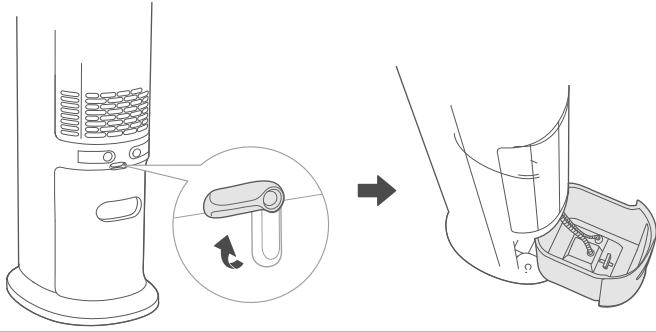

5

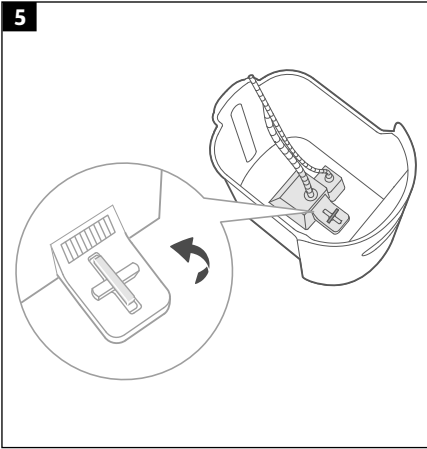

6

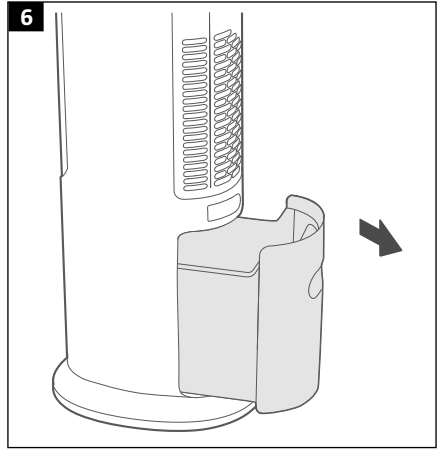

7

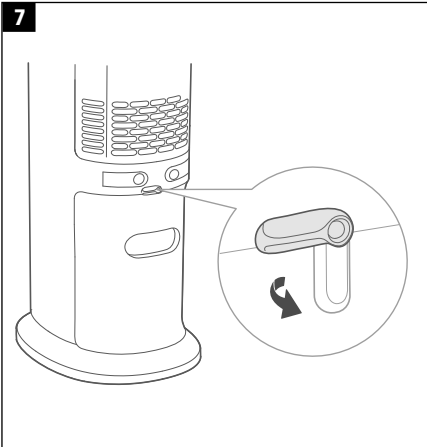

8

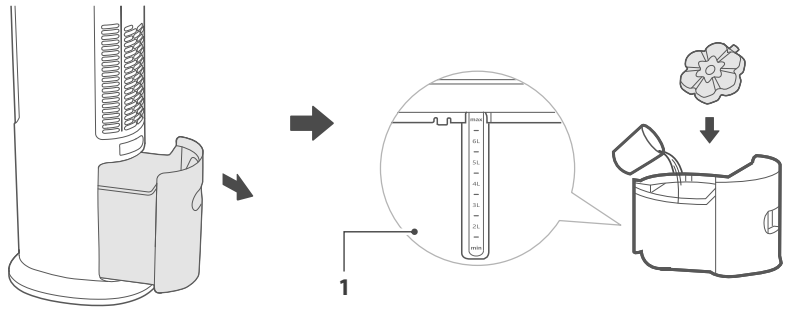

9

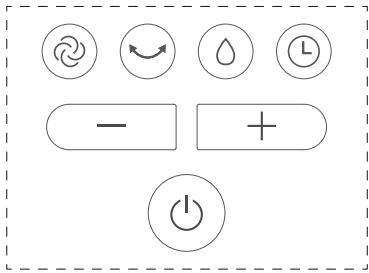

10

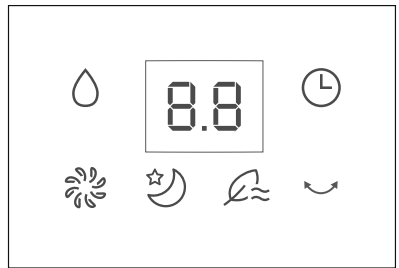

## SÄKERHETSANVISNINGAR

- Läs alla anvisningar och säkerhetsanvisningar noga före användning och spara dem för framtida behov.
- Avsedd för inomhusbruk.
- Packa upp produkten och kontrollera att inga delar saknas eller är skadade.
- Den här produkten kan användas av barn från åtta år och uppåt samt av personer med nedsatt fysisk, sensorisk eller mental förmåga eller personer som saknar erfarenhet och kunskap, om de ges handledning eller får instruktioner angående en säker användning av produkten och förstår de risker som är förknippade med användningen. Barn får inte leka med produkten.
- Produkten är avsedd för rumsventilation. Använd inte produkten för något annat ändamål än det avsedda
- Produkten får inte användas i badrum.
- För aldrig in några föremål genom produktens galler.
- Vidrör inte produkten med våta händer eller kroppsdelar.
- Bär eller dra inte produkten i sladden. Dra inte i sladden för att dra ut stickproppen.
- Stäng av produkten, dra ut stickproppen och vänta tills alla rörliga delar har stannat helt före rengöring och/eller underhåll.
- Eventuella reparationer måste utföras av auktoriserad serviceverkstad.
- Uttjänt produkt ska avfallshanteras i enlighet med gällande regler. Förpackningsmaterial ska avfallshanteras i enlighet med gällande regler.
- Observera att hög luftfuktighet kan orsaka tillväxt av biologiska organismer.
- Låt aldrig vatten vara kvar i vattenbehållaren när produkten inte används.
- Låt aldrig vatten vara kvar i vattenbehållaren när produkten inte används.

- Se till att inte området runt produkten är fuktigt eller vått.
- Om fukt ansamlas, sänk produktens effekt.
- Om det inte går att sänka produktens effekt, ska produkten köras intermittent.
- Se till att inte absorberande material, som mattor, gardiner, draperier eller dukar, blir fuktiga.

**VARNING!**

**Se till att förpackningsmaterialet är oåtkomligt för barn och husdjur – kvävningsrisk.**

**SYMBOLER**

	Läs bruksanvisningen.
	Skyddsklass II.
	Godkänd enligt gällande direktiv/förordningar.
	Kasserad produkt ska återvinnas enligt gällande bestämmelser.

**TEKNISKA DATA**

Märkspänning	230 V ~ 50 Hz
Effekt	65 W
Högsta flödes hastighet	8,94 m <sup>3</sup> /min
Maximal lufthastighet	3,76 m/s
Driftsvärde	0,16 (m <sup>3</sup> /min)/W

Ljudeffektnivå	61,74 dB(A)
Fjärrkontroll batterier	2 st AAA (1,5V)*
Kabellängd	180 cm
Mått	B34,5 x H105 x D27 cm
Vikt	10,5 kg

\*Batterier till fjärrkontrollen medföljer ej, säljs separat.

**BESKRIVNING****LYFTKYLAREN**

1. Manöverpanel
2. Spärr
3. Vätt del
4. Isbehållare
5. Vattenbehållare

**BILD 1****FJÄRRKONTROLL**

1. Pendling på/av
2. Starta/stoppa/justera luftfuktningfunktionen
3. På/av
4. Inställning av fläktläge/timer
5. Knapp för timerfunktion

**BILD 2****OBS!**

**Fjärrkontrollen kan användas inom 5 meter och 30° från luftkylarens framsida.**

**MONTERING****FJÄRRKONTROLL**

Montera 2 st AAA batterier med rätt polaritet i fjärrkontrollen.

**BILD 3****OBS!**

- **Batterier till fjärrkontrollen medföljer ej, säljs separat.**

- **Uttjänta batterier ska avfallshanteras i enlighet med gällande regler.**

## HANDHAVANDE

### ANVÄNDNING AV VATTENBEHÅLLAREN

Påfyllning av vatten i vattenbehållaren samt anvisningar för demontering och rengöring.

1. Vrid spärren för vattenbehållaren till horisontellt läge.
2. Fyll på vatten, utan att dra ut vattenbehållaren helt, och tryck in behållaren igen.

#### BILD 4

3. För att ta ut vattenbehållaren helt ur luftkylaren, koppla bort pumpenheten och vattenslangen genom att vrida spärren 90° moturs.

#### BILD 5

4. Dra försiktigt ut vattenbehållaren och rengör och/eller fyll på den.

#### BILD 6

5. Sätt försiktigt tillbaka vattenbehållaren, anslut pumpenheten, tryck in vattenbehållaren och lås den på plats med spärren.

#### BILD 7

#### OBS!

- **Töm vattenbehållaren när luftkylaren inte används.**
- **Dra ut stickproppen före rengöring och/eller påfyllning av vatten.**
- **Kontrollera före varje användning att pumpenheten är korrekt monterad, annars fungerar inte luftkylaren korrekt.**
- **Vatten kan fyllas på på två sätt.**
  - **Om vattenbehållaren fylls på innan vattnet förbrukats, koppla inte bort pumpenheten utan fyll på vatten direkt, utan att dra ut vattenbehållaren helt.**
  - **Om vattenbehållaren är helt tom, koppla bort pumpenheten och ta ut**

**och rengör och/eller fyll på vattenbehållaren.**

### ANVÄNDNING AV ISBEHÅLLARE

1. Dra ut vattenbehållaren halvvägs ut luftkylaren.
2. Ta ut isbehållaren ur förpackningen och placera den i frysen i minst tre timmar. Placera den frusna isbehållaren i vattenbehållaren och fyll på vatten högst till markeringen MAX på vattenbehållarens skala.

1. *Vattenbehållarens skala*

#### BILD 8

#### OBS!

- **Isbehållaren kan frysas och användas flera gånger. Luftkylaren kan användas utan isbehållaren, beroende på temperatur. Isbehållaren får inte öppnas – risk för egendomsskada.**
- **Isbehållaren är tillverkad av miljövänligt, icke-toxiskt material som utan risk kan placeras i frysen.**
- **När vätskan i isbehållare frusit placeras isbehållaren i luftkylarens vattentank för att ge lägre utgående lufttemperatur.**
- **Även vanliga isbitar kan placeras i vattenbehållaren.**
- **Fyll inte på vatten över markeringen MAX på vattenbehållarens skala. Fyll på vatten innan nivån faller under markeringen MIN på vattenbehållarens skala.**

### INSTÄLLNINGAR





1. *Manöverpanel*

#### BILD 9

2. *Display*

#### BILD 10

## MANÖVERPANELENS FUNKTION

Knapp	Funktion
	Tryck för att starta/stoppa luftkylaren.
	Tryck för att aktivera/avaktivera pending.
	Tryck kortvarigt när luftkylaren är igång för att starta eller stoppa luftfuktningfunktionen. Använd luftfuktningfunktionen för bättre inomhusklimat när vädret är torrt och/eller varmt.
	Fläkten har 3 lägen <ul style="list-style-type: none"> <li>• Normal (nivå 4, indikeringslampan för normalt läge lyser).</li> <li>• Sovläge (nivå 2, indikeringslampan för sovläge lyser),</li> <li>• Naturligt läge (nivå 2, indikeringslampan för naturligt läge lyser).</li> </ul>
	<ul style="list-style-type: none"> <li>• Tryck kortvarigt när luftkylaren är i viloläge för att öka/minska den inställda starttiden.</li> <li>• Tryck kortvarigt när luftkylaren är igång för att öka/minska den inställda stopptiden. Om timerfunktionen inte är aktiverad används knapparna för att öka/minska fläktvarvtalet.</li> </ul> <p><b>OBS!</b></p> <p><b>I timerläge ökar/minskar varje kort tryckning den inställda tiden med 0,5 timmar vid inställning mellan 0 och 3 timmar och med 1 timme vid inställning mellan 3 och 10 timmar.</b></p> <ul style="list-style-type: none"> <li>• Vid inställning av fläkthastighet ökar/minskar varje kort tryckning fläkthastigheten ett steg.</li> </ul>

### När luftkylaren är igång

1. Tryck på denna knapp när luftkylaren är igång. Displayen börjar blinka.
2. Ställ in önskad tid. Displayen blinkar tre gånger för att bekräfta inställningen.

### När luftkylaren är i viloläge

1. Tryck på denna knapp i viloläge. Displayen börjar blinka.
2. Ställ in önskad tid. Displayen blinkar tre gånger för att bekräfta inställningen.
3. Tryck på knappen igen för att ställa in fläktläge.



### Avbryta timerstyrning i avstängt läge

För att avbryta timerstyrning i avstängt läge, tryck kort på timerknappen (displayen blinkar) och håll sedan inom 6 s timerknappen intryckt 2 s för att avbryta timerstyrningen.

### Avbryta timerstyrning när luftkylaren är igång

För att avbryta timerstyrning när luftkylaren är igång, tryck kort på timerknappen (displayen blinkar) och håll omedelbart timerknappen intryckt 2 s för att avbryta timerstyrningen.

## UNDERHÅLL

### RENGÖRING

1. Stäng av luftkylaren och dra ut stickproppen före rengöring.
2. Rengör luftkylarens plastdelar med en trasa fuktad med vatten och mild rengöringsmedel. Eftertorka med en torr trasa.

**OBS!**

- Under kapitlet "användning av vattenbehållare" finns det steg att följa vid rengöring.
- Håll ventilationsöppningarna på motorenhetens baksida rena.

**WARNING!**

- Demontera inte fläkten för att rengöra.
- Torka av luftkylaren utvändigt med en trasa fuktad med vatten och mildt rengöringsmedel.

- Använd inte lösningsmedel eller slipande rengöringsmedel, det kan skada luftkylaren.
- Använd inte bensin, lösningsmedel eller rengöringsmedel som kan skada plastdelar.
- Se till att inte vatten eller annan vätska tränger in i motorenhet eller manöverpanel.

Beskrivning	Beteckning	Värde	Enhet
Fläktens maximala flöde	F	37,20	m <sup>3</sup> /min
Fläktens ineffekt	P	58,30	W
Driftsvärde	S <sub>V</sub>	0,64*	(m <sup>3</sup> /min) W
Förbrukning i standbyläge	P <sub>SB</sub>	-	W
Förbrukning i avstängt läge	P <sub>OFF</sub>	0,25	W
Ljudeffektnivå	L <sub>WA</sub>	61,74	dB(A)
Maximal lufthastighet	C	4,01**	m/s
Säsongsbunden elförbrukning	Q	18,94	kWh/a
Standard som använts för mätning av driftsvärde	EN IEC 60879:2019		
Anmärkning: * Driftsvärdet beräknas som fläktens maximala flöde dividerat med fläktens ineffekt. ** Max. lufthastighet beräknas vid fläktutloppet.			
Kontakt: <a href="http://www.jula.com">www.jula.com</a>			

## SIKKERHETSANVISNINGER

- Les alle anvisninger og sikkerhetsanvisninger nøye før bruk, og ta vare på dem for fremtidige behov.
- Beregnet for innendørs bruk.
- Pakk ut produktet, og kontroller at ingen deler mangler eller er skadet.
- Dette produktet kan brukes av barn fra åtte år og oppover og av personer med redusert fysisk, sansemessig eller mental kapasitet, eller personer som mangler erfaring med og kunnskap om produktet, hvis de får veiledning eller instruksjoner om sikker bruk av produktet og forstår farene som er forbundet med bruken. Barn skal ikke leke med produktet.
- Produktet er beregnet for å ventilere rom. Ikke bruk produktet til noe annet formål enn det det er beregnet for
- Produktet skal ikke brukes i badrom.
- Stikk aldri noen gjenstander inn i produktets rist.
- Produktet må ikke håndteres med våte hender eller andre kroppsdeler.
- Ikke bær eller trekk produktet i ledningen. Ikke dra i ledningen når du skal trekke ut støpselet.
- Slå av produktet, trekk ut støpselet og vent til alle bevegelige deler har stanset helt før rengjøring og/eller vedlikehold.
- Eventuelle reparasjoner skal utføres av et autorisert serviceverksted.
- Utrangert produkt skal kasseres i henhold til gjeldende regler. Emballasjen skal avfallshåndteres i henhold til gjeldende regler.
- Vær oppmerksom på at høye fuktighetsnivåer kan bidra til vekst av biologiske organismer i omgivelsene.
- La det aldri være vann i beholderen når apparatet ikke er i bruk.
- Pass på at området rundt luftfukteren ikke blir fuktig eller vått.
- Hvis det oppstår fuktighet,

må du redusere effekten til luftfukteren.

- Bruk luftfukteren periodisk hvis det ikke er mulig å redusere effekten.
- Pass på at absorberende materialer, som tepper, gardiner, forheng eller duker, ikke blir fuktige.

#### ADVARSEL!

**Pass på at emballasjen oppbevares utilgjengelig for barn og husdyr – kvelningsfare.**

#### SYMBOLER

	Les bruksanvisningen.
	Beskyttelsesklasse II.
	Godkjent i henhold til gjeldende direktiver/forskrifter.
	Kassert produkt skal gjenvinnes etter gjeldende forskrifter.

#### TEKNISKE DATA

Nominell spenning	230 V ~ 50 Hz
Effekt	65 W
Høyeste gjennomstrømningshastighet	8,94 m <sup>3</sup> /min
Maksimal lufthastighet	3,76 m/s
Driftsverdi	0,16 (m <sup>3</sup> /min)/W
Lydeffektnivå	61,74 dB(A)
Fjernkontroll batteri	2 stk. AAA (1,5 V)*
Kabellengde	180 cm
Mål	B34,5 x H105 x D27 cm
Vekt	10,5 kg

\*Batterier til fjernkontrollen er ikke inkludert, selges separat.

#### BESKRIVELSE

##### LUFTKJØLEREN

1. *Betjeningspanel*
2. *Sperre*
3. *Våt del*
4. *Isbeholder*
5. *Vannbeholder*

##### BILDE 1

##### FJERNKONTROLL

1. *Pending på/av*
2. *Starte/stoppe/justere luftfuktingsfunksjonen*
3. *På/av*
4. *Innstilling av viftemodus/tidsur*
5. *Knapp for tidsurfunksjon*

##### BILDE 2

##### MERK!

**Fjernkontrollen kan brukes innen 5 meter og 30° fra luftkjølerens forside.**

#### MONTERING

##### FJERNKONTROLL

Monter 2 stk. AAA-batterier med riktig polaritet i fjernkontrollen.

##### BILDE 3

##### MERK!

- **Batterier til fjernkontrollen er ikke inkludert, selges separat.**
- **Brukte batterier skal kastes i henhold til gjeldende regler.**

#### BRUK

##### BRUKE VANNBEHOLDEREN

Påfylling av vann i vannbeholderen samt anvisninger for demontering og rengjøring.

1. Vri sperren for vannbeholderen til horisontal posisjon.
2. Fyll på vann uten å stramme vannbeholderen helt, og trykk inn beholderen igjen.

#### BILDE 4

3. For å ta vannbeholderen helt ut av luftkjøleren, koble fra pumpeenheten og vannslangen ved å dreie sperren 90° mot klokken.

#### BILDE 5

4. Dra vannbeholderen forsiktig ut og rengjør og/eller fyll den.

#### BILDE 6

5. Sett vannbeholderen forsiktig tilbake, koble til pumpeenheten, trykk inn vannbeholderen og lås den på plass med sperren.

#### BILDE 7

#### MERK!

- **Tøm vannbeholderen når luftkjøleren ikke er i bruk.**
- **Trekk ut støpselet før rengjøring og/eller påfylling av vann.**
- **Kontroller før hver gangs bruk at pumpeenheten er riktig montert, ellers fungerer ikke luftkjøleren som den skal.**
- **Du kan fylle på vann på to måter.**
  - **Hvis vannbeholderen fylles på før vannet brukes opp, skal du ikke koble fra pumpeenheten, men fylle på vann direkte uten å trekke vannbeholderen helt ut.**
  - **Hvis vannbeholderen er helt tom, kobler du fra pumpeenheten og tar ut og rengjør og/eller fyller vannbeholderen.**

#### BRUKE ISBEHOLDER

1. Trekk vannbeholderen halvveis ut fra luftkjøleren.

2. Ta isbeholderen ut av pakken og la den ligge i fryseboksen i minst tre timer. Plasser den frosne isbeholderen i vannbeholderen og fyll på vann maks. til MAX-merket på vannbeholderens måleskala.

1. *Vannbeholderens måleskala*

#### BILDE 8

#### MERK!

- **Isbeholderen kan frysese og brukes flere ganger. Luftkjøleren kan brukes uten isbeholderen, avhengig av temperatur. Isbeholderen skal ikke åpnes – fare for skade på eiendom.**
- **Isbeholderen er laget av miljøvennlig, ikke-giftig materiale som uten risiko kan legges i fryseren.**
- **Når væsken i isbeholderen har frosset, plasseres isbeholderen i luftkjølerens vanntank for å gi lavere utgående lufttemperatur.**
- **Det er også mulig å legge vanlige isbiter i vannbeholderen.**
- **Ikke fyll på vann til over MAX-markeringen på vannbeholderens måleskala. Fyll på vann før nivået faller under markeringen MIN på vannbeholderens måleskala.**

#### INNSTILLINGER

1. *Betjeningspanel*





#### BILDE 9

2. *Display*

#### BILDE 10

#### BETJENINGSPANELETS FUNKSJON

Knapp	Funksjon
	Trykk for å starte/stoppe luftkjøleren.

	Trykk for å aktivere/deaktivere pendling.
	Trykk kort når luftkjøleren er i gang for å starte eller stoppe luftfuktingsfunksjonen. Bruk luftfuktingsfunksjonen for å skape et bedre innendørsklima ved tørt og/eller varmt vær.
	Viften har 3 nivåer <ul style="list-style-type: none"> <li>• Normal (nivå 4, indikatorlampen for normal modus lyser).</li> <li>• Sovemodus (nivå 2, indikatorlampen for sovmodus lyser).</li> <li>• Naturlig modus (nivå 2, indikatorlampen for naturlig modus lyser).</li> </ul>
	<ul style="list-style-type: none"> <li>• Trykk kort når luftkjøleren er i hvilemodus for å øke/reducere den innstilte starttiden.</li> <li>• Trykk kort når luftkjøleren er i gang for å øke/reducere den innstilte stopptiden. Hvis tidsurfunksjonen ikke er aktivert, brukes knappene for å øke/reducere viftehastigheten.</li> </ul> <p><b>MERK!</b></p> <p><b>I tidsurmodus øker/reducerer hvert korte trykk den innstilte tiden med 0,5 timer ved innstillinger mellom 0 og 3 timer, og med 1 time ved innstilling mellom 3 og 10 timer.</b></p> <ul style="list-style-type: none"> <li>• Ved innstilling av viftehastighet øker/reducerer hvert korte trykk viftehastigheten med ett trinn.</li> </ul>

	<p><b>Når luftkjøleren er i gang</b></p> <ol style="list-style-type: none"> <li>1. Trykk på denne knappen når luftkjøleren er i gang. Displayet begynner å blinke.</li> <li>2. Still inn ønsket tid. Displayet blinker tre ganger for å bekrefte innstillingen.</li> </ol> <p><b>Når luftkjøleren er i dvalemodus</b></p> <ol style="list-style-type: none"> <li>1. Trykk på denne knappen i dvalemodus. Displayet begynner å blinke.</li> <li>2. Still inn ønsket tid. Displayet blinker tre ganger for å bekrefte innstillingen.</li> <li>3. Trykk på knappen igjen for å velge viftemodus.</li> </ol> <p><b>Avbryte tidsurstyring i avslått modus</b></p> <p>For å avbryte tidsurinnstilling i avslått modus, trykk kort på tidsurknappen (displayet blinker) og, innen 6 sekunder, hold tidsurknappen inne i 2 s for å avbryte tidsurstyringen.</p> <p><b>Avbryt tidsurstyringen når luftkjøleren er i gang</b></p> <p>For å avbryte tidsurinnstilling når luftkjøleren er i gang, trykk kort på tidsurknappen (displayet blinker) og hold deretter umiddelbart tidsurknappen inne i 2 s for å avbryte tidsurstyringen.</p>
---	---

## VEDLIKEHOLD

### RENGJØRING

1. Slå av luftkjøleren og trekk ut støpselet før rengjøring.
2. Rengjør luftkjølerens plastdeler med en klut fuktet med vann og mildt rengjøringsmiddel. Tørk deretter av med en tørr klut.

### MERK!

- I kapittelet "Bruke vannbeholderen" finner du fremgangsmåte for rengjøring.

- Hold ventilasjonsåpningene på motorenhetens bakside rene.

#### ADVARSEL!

- Ikke demonter viften for å rengjøre den.
- Tørk luftkjøleren utvendig med en klut fuktet med vann og mildt rengjøringsmiddel.
- Ikke bruk løsemidler eller slipende rengjøringsmidler, det kan skada luftkjøleren.

- Ikke bruk bensin, løsemidler eller rengjøringsmidler som kan skade plastdeler.
- Pass på at det ikke trenger vann eller annen væske inn i motorenheten eller betjeningspanelet.

Beskrivelse	Symbol	Verdi	Enhet
Maks. luftstrøm for vifte	F	37,20	m <sup>3</sup> /min
Inngangseffekt for vifte	P	58,30	W
Serviceverdi	S <sub>V</sub>	0,64*	(m <sup>3</sup> /min) W
Strømforbruk i hvilemodus	P <sub>SB</sub>	-	W
Strømforbruk avslått	P <sub>AV</sub>	0,25	W
Viftens støynivå	L <sub>WA</sub>	61,74	dB(A)
Maks. lufthastighet	C	4,01**	m/s
Sesongstrømforbruk	Q	18,94	kWh/a
Målingsstandard for serviceverdi	EN IEC 60879:2019		
Merknad: * Serviceverdien beregnet til viftens maks. luftstrøm delt på viftens inngangseffekt. ** Maks. lufthastighet er beregnet ved luftutløpet.			
Kontakt: <a href="http://www.jula.no">www.jula.no</a>			

## SIKKERHEDSINSTRUKTIONER



- Læs alle instruktioner og sikkerhedsanvisninger omhyggeligt før brug, og gem dem til senere brug.
- Beregnet til indendørs brug.
- Pak produktet ud, og tjek, at ingen dele mangler eller er beskadigede.
- Dette produkt kan bruges af børn fra 8 år og opefter og af personer med nedsatte fysiske, sensoriske eller mentale evner eller personer med manglende erfaring og viden, hvis de får hjælp eller instrueres i sikker brug af produktet og forstår de risiko, som brug af produktet indebærer. Børn må ikke lege med produktet.
- Produktet er beregnet til rumventilation. Brug ikke produktet til andre formål end det, det er beregnet til.
- Produktet må ikke bruges i badeværelser.
- Stik aldrig genstande ind gennem produktets gitter.
- Rør ikke ved produktet med våde hænder eller kropsdele.
- Bær eller træk ikke produktet i ledningen. Træk ikke i ledningen for at tage stikket ud.
- Sluk for produktet, tag stikket ud, og vent, indtil alle bevægelige dele er standset helt, før rengøring og/eller vedligeholdelse.
- Alle reparationer skal udføres af et autoriseret servicecenter.
- Udtjente produkter skal bortskaffes i overensstemmelse med de gældende regler. Emballagematerialet skal bortskaffes i overensstemmelse med de gældende regler.
- Bemærk, at høj luftfugtighed kan forårsage vækst af biologiske organismer.
- Efterlad aldrig vand i vandtanken, når produktet ikke er i brug.
- Efterlad aldrig vand i vandtanken, når produktet ikke er i brug.
- Sørg for, at området omkring produktet ikke er fugtigt eller vådt.

- Hvis der ophobes fugt, skal du nedsætte produktets effekt.
- Hvis det ikke er muligt at nedsætte produktets effekt, skal produktet anvendes periodisk.
- Sørg for, at absorberende materialer som tæpper, gardiner, forhæng eller duge ikke bliver fugtige.

**ADVARSEL!**

**Opbevar emballagematerialet utilgængeligt for børn og kæledyr - kvælningsfare.**

**SYMBOLER**

	Læs brugsanvisningen.
	Beskyttelsesklasse II.
	Godkendt i henhold til gældende direktiver/forordninger.
	Kasserede produkter skal genbruges i overensstemmelse med gældende regler.

**TEKNISKE DATA**

Mærkespænding	230 V ~ 50 Hz
Effekt	65 W
Maksimal flowhastighed	8,94 m <sup>3</sup> /min
Maksimal lufthastighed	3,76 m/s
Driftsværdi	0,16 (m <sup>3</sup> /min)/W
Lydeffektniveau	61,74 dB(A)
Batteri til fjernbetjening	2 x AAA (1,5V)*

Kabellængde	180 cm
Dimensioner	B34,5 x H105 x D27 cm
Vægt	10,5 kg

\*Batterier til fjernbetjeningen medfølger ikke, sælges separat.

**BESKRIVELSE****LUFTKØLEREN**

1. *Betjeningspanel*
2. *Lås*
3. *Våd del*
4. *Isbeholder*
5. *Vandbeholder*

**FIGUR 1****FJERNBETJENING**

1. *Oscillation til/fra*
2. *Start/stop/tilpas befugtningsfunktion*
3. *Til/fra*
4. *Indstilling af ventilatortilstand/timer*
5. *Knap til timerfunktion*

**FIGUR 2****OBS!**

**Fjernbetjeningen kan bruges inden for 5 meter og 30° fra forsiden af luftkøleren.**

**MONTERING****FJERNBETJENING**

Sæt 2 AAA-batterier med den korrekte polaritet i fjernbetjeningen.

**FIGUR 3****OBS!**

- **Batterier til fjernbetjeningen medfølger ikke, sælges separat.**
- **Udtjente batterier skal bortskaffes i overensstemmelse med de gældende regler.**

## HÅNDTERING

### BRUG AF VANDBEHOLDEREN

Påfyldning af vand i vandbeholderen og instruktioner i afmontering og rengøring.

1. Drej vandbeholderens lås til vandret position.
2. Fyld vand på uden at trække vandbeholderen helt ud, og skub beholderen ind igen.

#### FIGUR 4

3. For at tage vandtanken helt ud af luftkøleren skal du frakoble pumpeenheten og vandslangen ved at dreje låsen 90° mod uret.

#### FIGUR 5

4. Træk forsigtigt vandtanken ud, og rengør og/eller genopfyld den.

#### FIGUR 6

5. Sæt forsigtigt vandbeholderen på plads, tilslut pumpeenheten, tryk vandtanken ind og lås den på plads med låsen.

#### FIGUR 7

### OBS!

- **Tøm vandbeholderen, når luftkøleren ikke er i brug.**
- **Tag stikket ud af stikkontakten før rengøring og/eller påfyldning af vand.**
- **Før hver brug skal du kontrollere, at pumpeenheten er samlet korrekt, ellers vil luftkøleren ikke fungere korrekt.**
- **Vand kan påfyldes på to måder.**
  - Hvis vandbeholderen fyldes, før vandet er opbrugt, skal du ikke frakoble pumpeenheten men fylde vand på direkte uden at trække vandbeholderen helt ud.
  - Hvis vandbeholderen er helt tom, skal du frakoble pumpeenheten og fjerne og rengøre og/eller genopfylde vandbeholderen.

### BRUG AF ISBEHOLDERE

1. Træk vandbeholderen halvejs ud af luftkøleren.
  2. Tag isbeholderen ud af emballagen, og sæt den i fryseren i mindst tre timer. Placer den frosne isbeholder i vandbeholderen og fyld vand på op til MAX-mærket på vandbeholderens skala.
1. *Skala på vandbeholderen*

#### FIGUR 8

### OBS!

- **Isbeholderen kan fryses ned og bruges flere gange. Luftkøleren kan bruges uden isbeholderen, afhængigt af temperaturen. Åbn ikke isbeholderen - risiko for materielle skader.**
- **Isbeholderen er fremstillet af miljøvenligt, ikke-giftigt materiale, der kan placeres sikkert i fryseren.**
- **Når væsken i isbeholderen er frosset, placeres isbeholderen i luftkølerens vandbeholder for at give en lavere udgående lufttemperatur.**
- **Selv almindelige isterninger kan lægges i vandbeholderen.**
- **Påfyld ikke vand over MAX-mærket på vandbeholderens skala. Fyld vand på, før niveauet falder til under MIN-mærket på vandbeholderens skala.**

### INDSTILLINGER





1. *Betjeningspanel*

#### FIGUR 9

2. *Display*

#### FIGUR 10

## BETJENINGSPANELETS FUNKTION

Knap	Funktion
	Tryk for at starte/stoppe luftkøleren.
	Tryk for at aktivere/deaktivere oscillation.
	Tryk kortvarigt, når luftkøleren kører, for at starte eller stoppe befugtningsfunktionen. Brug befugtningsfunktionen til at få et bedre indeklima, når vejret er tørt og/eller varmt.
	Ventilatoren har 3 tilstande <ul style="list-style-type: none"> <li>• Normal (niveau 4, indikatorlampen for normal tilstand lyser).</li> <li>• Dvaletilstand (niveau 2, indikatorlampen for dvaletilstand lyser),</li> <li>• Naturlig tilstand (niveau 2, indikatorlampen for naturlig tilstand lyser).</li> </ul>
	<ul style="list-style-type: none"> <li>• Tryk kortvarigt, når luftkøleren er i standbytilstand, for at øge/reducere den indstillede starttid.</li> <li>• Tryk kortvarigt, når luftkøleren kører, for at øge/reducere den indstillede stoptid. Hvis timerfunktionen ikke er aktiveret, bruges knapperne til at øge/reducere ventilatorhastigheden.</li> </ul> <p><b>OBS!</b></p> <p><b>I timertilstand øger/reducerer hvert kort tryk den indstillede tid med 0,5 timer for indstillinger mellem 0 og 3 timer og med 1 time for indstillinger mellem 3 og 10 timer.</b></p> <ul style="list-style-type: none"> <li>• Når du indstiller ventilatorhastigheden, øger/reducerer hvert kort tryk ventilatorhastigheden med ét trin.</li> </ul>

### Når luftkøleren kører

1. Tryk på denne knap, når luftkøleren kører. Displayet begynder at blinke.
2. Indstil den ønskede tid. Displayet blinker tre gange for at bekræfte indstillingen.

### Når luftkøleren er i standbytilstand

1. Tryk på denne knap i standbytilstand. Displayet begynder at blinke.
2. Indstil den ønskede tid. Displayet blinker tre gange for at bekræfte indstillingen.
3. Tryk på knappen igen for at indstille ventilatortilstanden.

### Annuler timerstyring i slukket tilstand

For at annullere timerstyring i slukket tilstand skal du trykke kortvarigt på timerknappen (displayet blinker) og derefter inden for 6 sek. trykke på og holde timerknappen nede i 2 sek. for at annullere timerstyringen.

### Annuler timerstyring, når luftkøleren kører

For at annullere timerstyringen, når luftkøleren kører, skal du trykke kortvarigt på timerknappen (displayet blinker) og straks trykke på timerknappen og holde den nede i 2 sekunder for at annullere timerstyringen.



## VEDLIGEHOELSE

### RENGØRING

1. Sluk for luftkøleren, og tag stikket ud, før du rengør den.
2. Rengør luftkølerens plastdele med en klud fugtet med vand og et mildt rengøringsmiddel. Tørres af med en tør klud.

**OBS!**

- Under kapitlet "Brug af vandbeholderen" er der trin, der skal følges ved rengøring.
- Hold ventilationsåbningerne på bagsiden af motorenheden rene.

**ADVARSEL!**

- Skil ikke ventilatoren ad for at rengøre den.
- Tør luftkølerens yderside af med en klud, der er fugtet med vand og et mildt rengøringsmiddel.

- Brug ikke opløsningsmidler eller slibende rengøringsmidler, da de kan beskadige luftkøleren.
- Brug ikke benzin, opløsningsmidler eller rengøringsmidler, der kan beskadige plastdele.
- Sørg for, at der ikke kommer vand eller andre væsker ind i motorenheden eller betjeningspanelet.

Beskrivelse	Betegnelse	Værdi	Enhed
Ventilators maksimale flow	F	37,20	m <sup>3</sup> /min
Ventilators indgangseffekt	P	58,30	W
Driftsværdi	S <sub>V</sub>	0,64*	(m <sup>3</sup> /min) W
Forbrug i standbytilstand	P <sub>SB</sub>	-	W
Forbrug i slukket tilstand	P <sub>OFF</sub>	0,25	W
lydeffektniveau	L <sub>WA</sub>	61,74	dB(A)
Maksimal lufthastighed	C	4,01**	m/s
Sæsonbestemt elforbrug	Q	18,94	kWh/a
Standard anvendt til måling af driftsværdi	EN IEC 60879:2019		
Bemærk: * Driftsværdien beregnes som det maksimale ventilatorflow divideret med ventilatorens indgangseffekt.** Maks. lufthastighed beregnes ved ventilatorens udløb.			
Kontakt: <a href="http://www.jula.com">www.jula.com</a>			

## ZASADY BEZPIECZEŃSTWA

- Przed użyciem zapoznaj się ze wszystkimi instrukcjami i zasadami bezpieczeństwa oraz zachowaj je do przyszłego użytku.
- Do użytku wewnątrz pomieszczeń.
- Rozpakuj produkt i sprawdź, czy w zestawie nie brakuje żadnych części i czy nie są one uszkodzone.
- Produktu mogą używać dzieci w wieku od ośmiu lat, osoby o obniżonej sprawności fizycznej, sensorycznej lub psychicznej oraz osoby, które nie używały go wcześniej, o ile uzyskają one pomoc lub wskazówki dotyczące bezpiecznego użytkowania produktu i rozumieją związane z tym zagrożenia. Nie pozwalaj dzieciom bawić się produktem.
- Produkt jest przeznaczony do wentylacji pokoi. Nie używaj produktu do celów innych niż zgodne z przeznaczeniem.
- Produktu nie wolno używać w łazienkach.
- Nie wkładaj żadnych przedmiotów w kratkę produktu.
- Nie dotykaj produktu mokrymi rękoma ani innymi częściami ciała.
- Nie przenoś ani nie ciągnij produktu, trzymając go za przewód. Nie ciągnij za przewód, aby wyjąć wtyk.
- Przed czyszczeniem i/lub konserwacją wyłącz produkt, wyjmij wtyk i odczekaj, aż wszystkie ruchome części całkowicie się zatrzymają.
- Ewentualne naprawy muszą być dokonane w autoryzowanym warsztacie serwisowym.
- Zużyty produkt należy przekazać do utylizacji zgodnie z obowiązującymi przepisami. Materiały, z których wykonano opakowanie, należy utylizować zgodnie z obowiązującymi przepisami.
- Należy pamiętać, że wysoka wilgotność może sprzyjać



rozwojowi organizmów biologicznych w urządzeniu.

- Nigdy nie zostawiać wody w zbiorniku, kiedy urządzenie nie jest używane.
- Nie dopuszczać, aby otoczenie nawilzacza było wilgotne lub mokre.
- W przypadku wilgoci należy zmniejszyć moc nawilzacza.
- Jeśli nie można zmniejszyć mocy nawilzacza, należy go na przemian włączyć i wyłączyć.
- Nie wolno dopuścić, aby materiały chłonne, takie jak wykładziny dywanowe, zasłony, kotary czy obrusy uległy zawilgoceniu.

#### OSTRZEŻENIE!

**Upewnij się, że opakowanie urządzenia znajduje się w miejscu niedostępnym dla dzieci i zwierząt domowych – stwarza ono ryzyko uduszenia.**

#### SYMBOLE

	Przeczytaj instrukcję obsługi.
	Klasa ochronności: II.
	Zatwierdzona zgodność z obowiązującymi dyrektywami/rozporządzeniami.

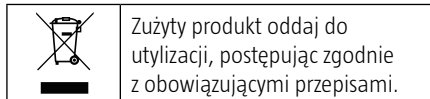

### DANE TECHNICZNE

Napięcie znamionowe	230 V ~ 50 Hz
Moc	65 W
Maksymalna prędkość przepływu	8,94 m <sup>3</sup> /min
Maksymalna prędkość strumienia powietrza	3,76 m/s
Wartość eksploatacyjna	0,16 (m <sup>3</sup> /min)/W
Poziom mocy akustycznej	61,74 dB(A)
Baterie pilota	2 szt. AAA (1,5 V)*
Długość przewodu	180 cm
Wymiary Szer. 34,5 x wys. 105 x głęb. 27 cm	
Masa	10,5 kg

\*Do produktu nie dołączono baterii do pilota (do kupienia osobno).

### OPIS

#### KLIMATOR

1. Panel sterowania
2. Blokada
3. Część wilgotna
4. Zbiornik na lód
5. Zbiornik wody

#### RYS. 1

#### PILOT

1. Włącz/wyłącz ruch wahadłowy
2. Włącz/zatrzymaj/dostosuj funkcję nawilżania
3. Włącz/wyłącz
4. Ustawianie trybu pracy wentylatora/wyłącznika czasowego
5. Przycisk wyłącznika czasowego

#### RYS. 2

#### UWAGA!

**Pilot nadaje się do użytku w obszarze 5 metrów i pod kątem 30° względem przedniej części klimatora.**

## MONTAŻ

### PILOT

Włóż 2 baterie AAA do pilota, zachowując biegunowość.

#### RYS. 3

### UWAGA!

- Do produktu nie dołączono baterii do pilota (do kupienia osobno).
- Zużyte baterie należy zutylizować zgodnie z obowiązującymi przepisami.

## OBŚŁUGA

### UŻYWANIE ZBIORNIKA WODY

Uzupełnianie wody w zbiorniku i wskazówki dotyczące demontażu i czyszczenia.

1. Przekręć blokadę zbiornika wody, aż znajdzie się w pozycji poziomej.
2. Wsuń lekko zbiornik i nalej wodę, a następnie wciśnij zbiornik na miejsce.

#### RYS. 4

3. Aby całkowicie wyjąć zbiornik z klimatora, odłącz pompę i wąż, przekręcając blokadę o 90° w lewo.

#### RYS. 5

4. Ostrożnie wsuń zbiornik wody, wyczyść i/ lub dolej wody.

#### RYS. 6

5. Ostrożnie włóż z powrotem zbiornik wody, podłącz pompę, wciśnij zbiornik wody na miejsce i zablokuj przy pomocy blokady.

#### RYS. 7

### UWAGA!

- Opróżniaj zbiornik wody, gdy nie używasz klimatora.
- Przed przystąpieniem do uzupełniania wody wyjmij wtyk z gniazda.
- Przed każdym użyciem sprawdź, czy pompa jest zamontowana prawidłowo, w przeciwnym razie klimator nie będzie działał poprawnie.

- Wodę można uzupełniać na dwa sposoby.
  - Jeśli uzupełniasz zbiornik przed całkowitym zużyciem wody, nie odłączaj pompy, lecz uzupełnij wodę bezpośrednio w zbiorniku, nie wyciągając go w całości z produktu.
  - Jeśli zbiornik wody jest pusty, odłącz pompę, wyjmij, wyczyść i/ lub napełnij zbiornik wody.

### UŻYCIE ZBIORNIKA NA LÓD

1. Wsuń do połowy zbiornik wody z klimatora.
2. Wyjmij zbiornik na lód z opakowania i umieść go w zamrażarce na minimum trzy godziny. Umieść zamrożony zbiornik na lód w zbiorniku wody. Napełnij zbiornik wody do oznaczenia MAX na podziałce zbiornika.
  1. Podziałka zbiornika wody

#### RYS. 8

### UWAGA!

- Zbiornik na lód nadaje się do zamrażania i wielokrotnego użytku. W zależności od temperatury możliwe jest używanie klimatora bez zbiornika na lód. Otwieranie zbiornika na lód jest zabronione – ryzyko szkód materialnych.
- Zbiornik na lód jest wykonany z ekologicznego, nietoksycznego materiału, który można bezpiecznie włożyć do zamrażarki.
- Gdy ciecz w zbiorniku na lód zamarznie, włóż zbiornik na lód do zbiornika na wodę w klimatorze, aby obniżyć temperaturę wydychanego powietrza.
- Do zbiornika na wodę można włożyć także zwykłe kostki lodu.
- Nie wlewaj wody powyżej oznaczenia MAX na podziałce zbiornika wody. Dolej wodę do zbiornika, zanim jej poziom spadnie poniżej oznaczenia MIN na podziałce zbiornika.

## USTAWIENIA

### 1. Panel sterowania

#### RYS. 9

### 2. Wyświetlacz

#### RYS. 10

## FUNKCJE PANELU STEROWANIA

Przycisk	Funkcja
	Naciśnij, aby włączyć/zatrzymać klimator.
	Naciśnij, aby włączyć/wyłączyć ruch wahadłowy.
	Naciśnij krótko, gdy klimator jest włączony, aby włączyć lub wyłączyć funkcję nawilżania. Użyj funkcji nawilżania do poprawy jakości powietrza w domu, gdy jest sucho i/lub gorąco.
	<p><b>Wentylator oferuje trzy tryby pracy</b></p> <ul style="list-style-type: none"> <li>• Normalny (poziom 4, sygnalizowany przez wskaźnik trybu normalnego).</li> <li>• Nocny (poziom 2, sygnalizowany przez wskaźnik trybu nocnego).</li> <li>• Naturalny (poziom 2, sygnalizowany przez wskaźnik trybu naturalnego).</li> </ul>

-

+

- Naciśnij krótko, gdy klimator jest w trybie uśpienia, aby zwiększyć/zmniejszyć ustawiony czas uruchomienia.
- Naciśnij krótko, gdy klimator jest uruchomiony, aby zwiększyć/zmniejszyć ustawiony czas zatrzymania. Jeśli funkcja wyłącznika czasowego nie jest aktywna, przyciski służą do zwiększenia/zmniejszenia prędkości obrotowej wentylatora.

**UWAGA!**

**W trybie wyłącznika czasowego każde krótkie naciśnięcie zwiększa/zmniejsza ustawiony czas o 0,5 godziny (przy ustawieniu od 0 do 3) lub o 1 godzinę (przy ustawieniu od 3 do 10).**

- Przy ustawianiu prędkości wentylatora każde krótkie naciśnięcie zwiększa/zmniejsza prędkość o jeden stopień.

**Gdy klimator jest uruchomiony**

1. Naciśnij ten przycisk, gdy klimator jest uruchomiony. Wyświetlacz zaczyna migać.
2. Ustaw żądany czas. Trzykrotne zamiganie wyświetlacza oznacza zapisanie ustawień.

**Gdy klimator jest w trybie uśpienia**

1. Naciśnij ten przycisk w trybie uśpienia. Wyświetlacz zaczyna migać.
2. Ustaw żądany czas. Trzykrotne zamiganie wyświetlacza oznacza zapisanie ustawień.
3. Aby ustawić tryb pracy wentylatora, ponownie naciśnij przycisk.

**Przerywanie sterowania wyłącznikiem czasowym w trybie wyłączonym**

Aby przerwać sterowanie wyłącznikiem czasowym w trybie wyłączonym, naciśnij krótko przycisk wyłącznika czasowego (wyświetlacz miga) i w ciągu 6 sekund przytrzymaj przycisk przez 2 sekundy, aby przerwać sterowanie wyłącznikiem czasowym.

**Przerywanie sterowania wyłącznikiem czasowym, gdy klimator jest uruchomiony**

Aby przerwać sterowanie wyłącznikiem czasowym, gdy klimator jest włączony, naciśnij krótko przycisk wyłącznika czasowego (wyświetlacz miga) i natychmiast przytrzymaj przez 2 sekundy, aby przerwać sterowanie wyłącznikiem czasowym.

**KONSERWACJA****CZYSZCZENIE**

1. Wyłącz klimator i wyciągnij wtyk z gniazda przed przystąpieniem do czyszczenia.
2. Czyść elementy klimatora z tworzywa wilgotną szmatką i łagodnym środkiem czyszczącym. Następnie wytrzyj go suchą szmatką.

**UWAGA!**

- **W rozdziale „Używanie zbiornika wody” opisano jak postępować podczas czyszczenia.**
- **Utrzymuj otwory wentylacyjne z tyłu modułu silnika w czystości.**

**OSTRZEŻENIE!**

- **Nie demontuj wentylatora, aby go wyczyścić.**
- **Wytrzyj klimator z zewnątrz wilgotną szmatką i łagodnym środkiem czyszczącym.**
- **Nie używaj rozpuszczalników ani ściernych substancji czyszczących, które uszkadzają klimator.**
- **Nie używaj benzyny, rozpuszczalników ani środków czyszczących, które mogą uszkodzić części z tworzywa.**
- **Uważaj, aby do modułu silnika lub panelu sterującego nie przedostała się woda ani inna ciecz.**

Opis	Symbol	Wartość	Jednostka
Maks. prędkość nawiewu	F	37,20	m <sup>3</sup> /min
Moc wejściowa wentylatora	P	58,30	W
Wartość serwisowa	S <sub>V</sub>	0,64*	(m <sup>3</sup> /min) W
Zużycie energii w trybie gotowości	P <sub>SB</sub>	-	W
Zużycie energii w trybie wył.	P <sub>OFF</sub>	0,25	W
Poziom mocy akustycznej wentylatora	L <sub>WA</sub>	61,74	dB(A)
Maks. prędkość powietrza	C	4,01**	m/s
Sezonowe zużycie energii elektrycznej	Q	18,94	kWh/a
Norma pomiarowa dla wartości serwisowej	EN IEC 60879:2019		
Uwaga: * Wartość serwisowa obliczona dla maks. prędkości nawiewu podzielonej przez moc wejściową wentylatora. ** Maks. prędkość powietrza jest obliczana na wylocie powietrza.			
Kontakt: <a href="http://www.jula.com">www.jula.com</a>			

## SAFETY INSTRUCTIONS





- Read all the instructions and safety instructions carefully before use and save them for future reference.
- Only intended to be used indoors.
- Unpack the product and check that no parts are missing or damaged.
- This product can be used by children from eight years and upwards and by persons with physical, sensorial or mental disabilities, or persons who lack experience or knowledge, if they are supervised or receive instructions concerning the safe use of the product and understand the risks involved with its use. Do not allow children to play with the product.
- The product is intended for indoor ventilation. Do not use the product for any other purpose than the one it is intended to be used for.
- Do not use the product in a bathroom.
- Never poke any objects into the grille in the product.
- Do not touch the product with wet hands.
- Do not carry or pull the product by the power cord. Do not pull the power cord to pull out the plug.
- Switch off the product, pull out the plug and wait until all moving parts have completely stopped before cleaning and/or maintenance.
- Repairs must only be carried out by an authorised service centre.
- Recycle the product when it has reached the end of its useful life in accordance with local regulations. Recycle the packaging in accordance with local regulations.
- Be aware that high humidity levels may encourage the growth of biological organisms in the environment.
- Never leave water in the reservoir when the appliance is not in use.

- Do not permit the area around the humidifier to become damp or wet.
- If dampness occurs, turn the output of the humidifier down.
- If the humidifier output volume cannot be turned down, use the humidifier intermittently.
- Do not allow absorbent materials, such as carpeting, curtains, drapes, or tablecloths, to become damp.

**WARNING!**

**Keep the packaging material out of the reach of children and pets – risk of suffocation.**

**SYMBOLS**

	Read the instructions.
	Safety class II.
	Approved in accordance with the relevant directives.
	Recycle discarded product in accordance with local regulations.

**TECHNICAL DATA**

Rated voltage	230 V ~ 50 Hz
Output	65 W
Max flow speed	8.94 m <sup>3</sup> /min
Max air speed	3.76 m/s

Service value	0.16 (m <sup>3</sup> /min)/W
Sound power level	61.74 dB(A)
Remote control battery	2 x AAA (1.5 V)*
Cord length	180 cm
Size	W34.5 x H105 x D27 cm
Weight	10.5 kg

\*Batteries for the remote control are sold separately.

**DESCRIPTION****AIR COOLER**

1. Control panel
2. Clip
3. Grille
4. Ice container
5. Water tank

**FIG. 1****REMOTE CONTROL**

1. Oscillation On/Off
2. Start/stop/adjust humidification function
3. On/Off
4. Setting of fan mode/timer
5. Button for timer function

**FIG. 2****NOTE:**

**The remote control can be used within 5 metres and at 30° from the front of the air cooler.**

**ASSEMBLY****REMOTE CONTROL**

Insert 2 AA batteries with the correct polarity in the remote control.

**FIG. 3****NOTE:**

- **Batteries for the remote control are sold separately.**

- **Recycle used batteries in accordance with local regulations.**

## HOW TO USE

### USING THE WATER TANK

Refilling water in the water tank and instructions for removing and cleaning.

1. Turn the catch for the water tank to its horizontal position.
2. Fill with water, without pulling out the water tank all the way, and then press back in.

#### FIG. 4

3. To pull the water tank out all the way from the air cooler, disconnect the pump unit and water hose by turning the catch 90° anticlockwise.

#### FIG. 5

4. Carefully pull out the water tank and clean and/or fill it up.

#### FIG. 6

5. Carefully replace the water tank, connect the pump unit, press in the water tank and lock in place with the catch.

#### FIG. 7

#### NOTE:

- **Empty the water tank when the air cooler is not in use.**
- **Pull out the plug before cleaning and/or refilling with water.**
- **Always check before use that the pump unit is correctly in place, otherwise the air cooler will not work as it should.**
- **Water can be filled in two ways.**
  - **If the water tank is filled before the water is consumed, do not disconnect the pump unit and fill with water without pulling out the water tank all the way.**
  - **If the water tank is completely empty, disconnect the pump unit**

**and take out and clean and/or fill the water tank.**

### USING THE ICE CONTAINER

1. Pull the water tank half way out from the air cooler.
2. Take out the ice container from the packaging and put it in the freezer for at least three hours. Put the frozen ice container in the water tank and fill up with water to the MAX mark on the scale in the water tank.
  1. *Scale on water tank*

#### FIG. 8

#### NOTE:

- **The ice container can be frozen and used again. The air cooler can be used without the ice container, depending on the temperature. Do not open the ice container – risk of material damage.**
- **The ice container is made of eco-friendly, non-toxic material that is safe to put in the freezer.**
- **Put the ice container in the water tank in the air cooler when the liquid in the ice container has frozen to produce a lower output air temperature.**
- **Ice cubes can also be put in the water tank.**
- **Never fill water over the MAX mark on the scale on the water tank. Fill with water before the level drops below the MIN mark on the scale on water tank.**

### SETTINGS





1. *Control panel*

#### FIG. 9

2. *Display*

#### FIG. 10

## FUNCTION OF CONTROL PANEL

Button	Function
	Press to start/stop the air cooler.
	Press to activate/deactivate oscillation.
	Tap when the air cooler is running to start or stop the humidification function. Use the humidification function for a better indoor climate in dry and/or hot weather.
	<p><b>The fan has 3 modes</b></p> <ul style="list-style-type: none"> <li>• Normal (level 4, status light for normal mode goes on).</li> <li>• Sleep mode (level 2, status light for sleep mode goes on).</li> <li>• Natural mode (level 2, status light for natural mode goes on).</li> </ul>
	<ul style="list-style-type: none"> <li>• Tap when the air cooler is in standby mode to increase/reduce the set start time.</li> <li>• Tap when the air cooler is running to increase/reduce the set stop time. The buttons are used to increase/reduce the fan speed if the timer function is not activated.</li> </ul> <p><b>NOTE:</b></p> <p><b>In timer mode each tap increases/reduces the set time by half an hour when set between 0 and 3 hours, and by 1 hour when set between 3 and 10 hours.</b></p> <ul style="list-style-type: none"> <li>• When setting the fan speed, each tap increases/reduces the fan speed by one step.</li> </ul>



### When the air cooler is running

1. Press this button when the air cooler is running. The display starts flashing.
2. Set the required time. The display flashes three times to confirm the setting.

### When the air cooler is in standby mode

1. Press this button in standby mode. The display starts flashing.
2. Set the required time. The display flashes three times to confirm the setting.
3. Press the button again to set the fan mode.

### Stop timer in switched off mode

To stop the timer in switched off mode, tap the timer button (display flashes) and then press the timer button within 6 seconds for 2 seconds to stop the timer.

### Stop timer when the air cooler is running

To stop the timer when the air cooler is running, tap the timer button (display flashes) and then immediately press the timer button for 2 seconds to stop the timer.

## MAINTENANCE

### CLEANING

1. Switch off the air cooler and pull out the plug before cleaning.
2. Clean the plastic parts on the air cooler with a cloth moistened with water and a mild detergent. Wipe dry with a dry cloth.

### NOTE:

- **Steps to follow when cleaning are given in the section on "using the water tank".**
- **Keep the ventilation openings on the back of the motor unit clean.**

### WARNING!

- **Do not remove the fan to clean.**

- **Wipe the outside of the air cooler with a cloth moistened with water and a mild detergent.**
  - **Do not use solvent or abrasive detergent, this can damage the air cooler.**
- **Do not use petrol, solvents or detergents that can damage the plastic parts.**
  - **Make sure that no water or any other liquid gets into the motor unit or control panel.**

<b>Description</b>	<b>Symbol</b>	<b>Value</b>	<b>Unit</b>
Maximum fan flow rate	F	37.20	m <sup>3</sup> /min
Fan power input	P	58.30	W
Service value	S <sub>V</sub>	0.64*	(m <sup>3</sup> /min) W
Standby power consumption	P <sub>SB</sub>	-	W
Off mode power consumption	P <sub>OFF</sub>	0.25	W
Fan sound power level	L <sub>WA</sub>	61.74	dB(A)
Maximum air velocity	C	4.01**	m/s
Seasonal electricity consumption	Q	18.94	kWh/a
Measurement standard for service value	EN IEC 60879:2019		
Remark: * The service value calculated to maximum fan flow rate divided bt fan power input. ** The maximum air velocity is calculated at the air outlet.			
Contact: <a href="http://www.jula.com">www.jula.com</a>			

## SICHERHEITSHINWEISE

- Lesen Sie alle Anweisungen und Sicherheitshinweise vor der Verwendung gründlich durch und bewahren Sie diese für die Zukunft auf.
- Für die Innenanwendung.
- Das Produkt auspacken, und überprüfen, ob keine Teile fehlen oder beschädigt sind.
- Dieses Produkt darf von Kindern ab 8 Jahren und Personen mit eingeschränkten physischen, sensorischen oder mentalen Fähigkeiten oder Personen ohne Erfahrung oder Kenntnisse verwendet werden, wenn sie beaufsichtigt oder in die sichere Verwendung des Produkts eingewiesen werden und die mit der Verwendung verbundenen Gefahren verstehen. Das Produkt ist kein Spielzeug.
- Das Produkt ist für die Raumlüftung vorgesehen. Das Produkt darf nicht für andere als für die vorgesehenen Zwecke verwendet werden.
- Das Produkt darf nicht in Badezimmern verwendet werden.
- Niemals Gegenstände durch das Gitter des Produkts einführen.
- Das Produkt nicht mit nassen Händen oder Körperteilen berühren.
- Das Produkt nicht am Kabel tragen oder ziehen. Den Stecker nicht am Kabel aus der Steckdose ziehen.
- Vor Reinigung und Instandhaltungsarbeiten das Produkt ausschalten, den Stecker ziehen, und warten, bis alle beweglichen Teile vollständig stillstehen.
- Etwaige Reparaturen müssen von einer autorisierten Servicewerkstatt durchgeführt werden.
- Das Produkt am Ende der Nutzungsdauer vorschriftsmäßig entsorgen. Das Verpackungsmaterial muss vorschriftsmäßig entsorgt werden.
- Hinweis: Eine hohe Luftfeuchtigkeit kann den



Befall mit biologischen Organismen begünstigen.



- Niemals Wasser im Wasserbehälter lassen, wenn das Produkt nicht verwendet wird.
- Darauf achten, dass der Bereich um das Produkt herum nicht feucht oder nass ist.
- Wenn sich Feuchtigkeit bildet, die Leistung des Produkts verringern.
- Wenn sich die Produktleistung nicht senken lässt, muss das Produkt periodisch verwendet werden.
- Darauf achten, dass saugende Materialien wie Teppiche, Gardinen, Vorhänge oder Decken nicht feucht werden.

#### WARNUNG!

**Bewahren Sie das Verpackungsmaterial außerhalb der Reichweite von Kindern und Haustieren auf – Erstickungsgefahr.**

#### SYMBOLE

	Die Bedienungsanleitung lesen.
	Schutzklasse II.

	Zulassung gemäß den geltenden Richtlinien/Verordnungen.
	Das Altprodukt ist gemäß den geltenden Bestimmungen dem Recycling zuzuführen.

### TECHNISCHE DATEN

Nennspannung	230 V ~ 50 Hz
Leistung	65 W
Max. Volumenstrom	8,94 m <sup>3</sup> /min
Maximale Luftgeschwindigkeit	3,76 m/s
Serviceverhältnis	0,16 (m <sup>3</sup> /min)/W
Schallleistungspegel	61,74 dB(A)
Batterien Fernbedienung	2 x AAA (1,5 V)*
Kabellänge	180 cm
Maße	B 34,5 x H 105 x T 27 cm
Gewicht	10,5 kg

\* Die Batterien für die Fernbedienung sind nicht im Lieferumfang enthalten, sondern separat erhältlich.

### BESCHREIBUNG

#### RAUMKÜHLER

1. *Bedienfeld*
2. *Arretierhebel*
3. *Luftaustrittsgitter*
4. *Kühlakku*
5. *Wasserbehälter*

#### ABB. 1

#### FERNBEDIENUNG

1. *Ein/Aus Schwenkbetrieb*
2. *Ein/Aus/Einstellung Luftbefeuchtung*
3. *Ein/Aus*
4. *Einstellung Lüfterstufe/Timer*
5. *Taste Timer-Funktion*

#### ABB. 2

#### ACHTUNG!

**Die Fernbedienung hat eine Reichweite von 5 Metern/30° von der Gerätefront.**

## MONTAGE

### FERNBEDIENUNG

Zwei AAA-Batterien mit der richtigen Polarität in die Fernbedienung einsetzen.

#### ABB. 3

### ACHTUNG!

- **Die Batterien für die Fernbedienung sind nicht im Lieferumfang enthalten, sondern separat erhältlich.**
- **Leere Batterien müssen vorschriftsmäßig entsorgt werden.**

## BEDIENUNG

### VERWENDUNG DES WASSERBEHÄLTERS

Hier finden Sie Hinweise zum Auffüllen, Ausbauen und Reinigen des Wasserbehälters.

1. Den Arretierhebel für den Wasserbehälter in die horizontale Stellung bringen.
2. Den Wasserbehälter etwas – aber nicht vollständig – herausziehen, Wasser einfüllen und den Behälter wieder hineinschieben.

#### ABB. 4

3. Um den Wasserbehälter aus dem Raumkühler zu entnehmen, diesen vom Pumpenmodul und Wasserschlauch lösen, indem der Arretierhebel um 90° gegen den Uhrzeigersinn gedreht wird.

#### ABB. 5

4. Den Wasserbehälter vorsichtig herausziehen und reinigen und/oder auffüllen.

#### ABB. 6

5. Den Wasserbehälter vorsichtig wieder einsetzen, das Pumpenmodul anschließen, den Wasserbehälter vollständig hineinschieben und mit dem Arretierhebel fixieren.

#### ABB. 7

### ACHTUNG!

- **Wenn der Raumkühler nicht benutzt wird, den Wasserbehälter leeren.**
- **Vor dem Reinigen und/oder Einfüllen von Wasser den Stecker ziehen.**
- **Vor jeder Verwendung kontrollieren, dass das Pumpenmodul ordnungsgemäß montiert ist, da der Raumkühler sonst nicht richtig funktioniert.**
- **Das Einfüllen von Wasser kann auf zweierlei Weise erfolgen.**
  - **Wasser noch nicht ganz verbraucht: Das Pumpenmodul nicht lösen, sondern das Wasser direkt einfüllen, ohne den Wasserbehälter vollständig herauszuziehen.**
  - **Wasser ganz verbraucht: Das Pumpenmodul lösen, den Wasserbehälter vollständig herausziehen und diesen reinigen und/oder mit Wasser befüllen.**

### VERWENDUNG DES KÜHLAKKUS

1. Den Wasserbehälter zur Hälfte aus dem Raumkühler ziehen.
  2. Den Kühlakku aus der Verpackung nehmen und für mindestens drei Stunden in die Tiefkühltruhe legen. Den gefrorenen Kühlakku in den Wasserbehälter legen und den Wasserbehälter höchstens bis zur MAX-Markierung mit Wasser befüllen.
1. *Skala am Wasserbehälter*

#### ABB. 8

### ACHTUNG!

- **Der Kühlakku kann mehrfach eingefroren und verwendet werden. Je nach Temperatur kann der Raumkühler auch ohne Kühlakku verwendet werden. Der Kühlakku darf nicht geöffnet werden – anderenfalls kann es zu Sachschäden kommen.**
- **Der Kühlakku besteht aus umweltschonendem, nicht giftigem**

Material und kann bedenkenlos in die Tiefkühltruhe gelegt werden.

- Wenn die Flüssigkeit im Kühlakku gefroren ist, wird dieser in den Wasserbehälter des Raumkühlers gelegt und kühlt dadurch die ausströmende Luft.
- Sie können auch ganz normale Eiswürfel in den Wasserbehälter legen.
- Den Wasserbehälter nicht über die MAX-Markierung an dessen Skala hinaus mit Wasser befüllen. Wasser nachfüllen, bevor der Füllstand unter die MIN-Markierung an der Skala des Wasserbehälters sinkt.

**EINSTELLUNGEN**

1. Bedienfeld



ABB. 9

2. Display

ABB. 10

**FUNKTIONEN DES BEDIENFELDS**

Taste	Funktion
	Drücken, um den Raumkühler ein- oder auszuschalten.
	Drücken, um den Schwenkbetrieb zu aktivieren oder zu deaktivieren.
	Bei laufendem Raumkühler kurz drücken, um die Luftbefeuchtung zu aktivieren oder zu deaktivieren. Die Luftbefeuchtung verbessert das Raumklima bei besonders trockenem und/oder warmem Wetter.

	<p><b>3 Lüfterstufen</b></p> <ul style="list-style-type: none"> <li>• Normal (Stufe 4, Anzeigeleuchte für Normalmodus leuchtet).</li> <li>• Ruhemodus (Stufe 2, Anzeigeleuchte für Ruhemodus leuchtet).</li> <li>• Naturmodus (Stufe 2, Anzeigeleuchte für Naturmodus leuchtet).</li> </ul>
	<ul style="list-style-type: none"> <li>• Bei aktiviertem Ruhemodus kurz drücken, um die eingestellte Startzeit zu ändern.</li> <li>• Bei laufendem Raumkühler kurz drücken, um die eingestellte Stoppzeit zu ändern. Bei nicht aktivierter Timer-Funktion dienen die Tasten dazu, die Lüfterstufe zu erhöhen oder zu senken.</li> </ul> <p><b>ACHTUNG!</b></p> <p><b>Im Timer-Modus erhöht oder senkt jeder kurze Tastendruck die eingestellte Zeitangabe um 0,5 Stunden bei einer Einstellung zwischen 0 und 3 Stunden bzw. um 1 Stunde bei einer Einstellung zwischen 3 und 10 Stunden.</b></p> <ul style="list-style-type: none"> <li>• Bei Einstellung der Lüfterdrehzahl erhöht oder senkt jeder kurze Tastendruck diese um eine Stufe.</li> </ul>

**Raumkühler läuft**

1. Diese Taste drücken, während der Raumkühler läuft. Das Display beginnt zu blinken.
2. Die gewünschte Zeit einstellen. Die Einstellung wird bestätigt, indem das Display dreimal blinkt.

**Raumkühler im Ruhemodus**

1. Diese Taste drücken, während sich der Raumkühler im Ruhemodus befindet. Das Display beginnt zu blinken.
2. Die gewünschte Zeit einstellen. Die Einstellung wird bestätigt, indem das Display dreimal blinkt.
3. Die Taste erneut drücken, um die Lüfterstufe einzustellen.

**Abbruch der Timer-Steuerung bei abgeschaltetem Gerät**

Um die Timer-Steuerung bei abgeschaltetem Gerät abubrechen, die Timer-Taste kurz drücken (Display blinkt) und anschließend innerhalb von 6 s die Timer-Taste 2 s lang gedrückt halten.

**Abbruch der Timer-Steuerung bei laufendem Gerät**

Um die Timer-Steuerung bei laufendem Gerät abubrechen, die Timer-Taste kurz drücken (Display blinkt) und direkt danach die Timer-Taste 2 s lang gedrückt halten.



mildem Reinigungsmittel angefeuchteten Tuch reinigen. Mit einem trockenen Tuch nachtrocknen.

**ACHTUNG!**

- **Im Abschnitt „Verwendung des Wasserbehälters“ ist beschrieben, in welchen Schritten die Reinigung erfolgt.**
- **Die Belüftungsöffnungen auf der Rückseite des Motormoduls sauber halten.**

**WARNUNG!**

- **Den Lüfter nicht ausbauen, um ihn zu reinigen.**
- **Den Raumkühler von außen regelmäßig mit einem mit Wasser und mildem Reinigungsmittel angefeuchteten Tuch reinigen.**
- **Keine Lösungsmittel sowie starke oder schleifmittelhaltige Reinigungsmittel verwenden, da diese das Produkt beschädigen können.**
- **Verwenden Sie kein Benzin, Lösungsmittel oder Reinigungsmittel, die Kunststoffteile beschädigen können.**
- **Darauf achten, dass weder Wasser noch andere Flüssigkeiten in das Motormodul oder das Bedienfeld gelangen.**

**PFLEGE****REINIGUNG**

1. Den Raumkühler vor dem Reinigen ausschalten und den Stecker ziehen.
2. Die Kunststoffteile des Raumkühlers regelmäßig mit einem mit Wasser und

Beschreibung	Bezeichnung	Wert	Einheit
Maximaler Volumenstrom des Lüfters	F	37,20	m <sup>3</sup> /min
Lüftereingangsleistung	P	58,30	W
Serviceverhältnis	S <sub>V</sub>	0,64*	(m <sup>3</sup> /min)/W
Verbrauch im Standby-Modus	P <sub>SB</sub>	-	W
Verbrauch bei abgeschaltetem Gerät	P <sub>OFF</sub>	0,25	W
Schallleistungspegel	L <sub>WA</sub>	61,74	dB(A)
Maximale Luftgeschwindigkeit	C	4,01**	m/s
Saisonaler Stromverbrauch	Q	18,94	kWh/a
Normen zur Berechnung des Serviceverhältnisses	EN IEC 60879:2019		
Hinweis: * Das Serviceverhältnis ist der Quotient aus dem maximalen Volumenstrom des Lüfters und dessen Leistungsaufnahme. ** Die max. Luftgeschwindigkeit wird am Luftaustritt ermittelt.			
Kontakt: <a href="http://www.jula.com">www.jula.com</a>			

## TURVALLISUUSOHJEET





- Lue kaikki ohjeet ja turvallisuusohjeet huolellisesti ennen käyttöä ja säilytä ne myöhempää käyttöä varten.
- Tarkoitettu sisäkäyttöön.
- Pura tuote pakkauksesta ja tarkista, ettei osia puutu tai ole vaurioitunut.
- Tätä tuotetta voivat käyttää lapset 8 vuoden iästä alkaen ja henkilöt, joilla on fyysinen tai psyykinen toimintarajoitus tai joilla ei ole kokemusta tai tietoa, edellyttäen, että heitä valvotaan tai opastetaan tuotteen turvallisessa käytössä ja että he ymmärtävät tuotteen käyttöön liittyvät riskit. Älä anna lasten leikkiä tuotteella.
- Tuote on tarkoitettu huoneen ilmanvaihtoon. Älä käytä tuotetta mihinkään muuhun kuin sen suunniteltuun käyttötarkoitukseen.
- Tuotetta ei saa käyttää kylpyhuoneessa.
- Älä koskaan työnnä mitään esineitä laitteen ritilän läpi.
- Älä koskaan koske johtoon märin käsin.
- Älä kannata tai vedä tuotetta johdosta. Älä irrota pistotulppa johdosta vetämällä.
- Pysäytä tuote, vedä pistotulppa pistorasiasta ja odota, että kaikki liikkuvat osat ovat pysähtyneet kokonaan, ennen kuin aloitat huollon ja/tai puhdistuksen.
- Kaikki korjaukset on teetettävä valtuutetussa huoltokorjaamossa.
- Käytetty tuote on hävitettävä voimassa olevien määräysten mukaisesti. Pakkausmateriaalit on hävitettävä voimassa olevien määräysten mukaisesti.
- Huomaa, että korkea kosteus voi aiheuttaa biologisten organismien kasvua.
- Älä koskaan jätä vettä vesisäiliöön, kun tuote ei ole käytössä.
- Varmista, että tuotteen ympärillä oleva alue ei ole kostea tai märkä.
- Jos kosteutta kertyy, laske tuotteen tehoa.

- Jos tuotteen tehoa ei ole mahdollista vähentää, tuotetta on käytettävä ajoittain.
- Varmista, että imukykyiset materiaalit, kuten matot, verhot, verhot tai pöytäliinat, eivät pääse kostumaan.

#### VAROITUS!

**Varmista, että pakkausmateriaali on lasten ja lemmikkien ulottumattomissa - tukehtumisvaara.**

#### SYMBOLIT

	Lue käyttöohje.
	Suojausluokka II.
	Hyväksytty voimassa olevien direktiivien/säädösten mukaisesti.
	Käytöstä poistettu tuote on kierrätettävä voimassa olevien säännösten mukaisesti.

#### TEKNISET TIEDOT

Nimellisjännite	230 V ~ 50 Hz
Teho	65 W
Suurin virtausnopeus	8,94 m <sup>3</sup> /min
Suurin ilmanopeus	3,76 m/s
Toiminta-arvo	0,16 (m <sup>3</sup> /min)/W
Äänitehotaso	61,74 dB(A)
Kaukosäätimen paristo	2 kpl AAA (1,5V)*
Johdon pituus	180 cm
Mitat	34,5 x 105 x 27 cm
Paino	10,5 kg

\* Kaukosäätimen paristot eivät sisälly toimitukseen, ne myydään erikseen.

## KUVAUS

### ILMANJÄÄHDYTIN

1. Ohjauspaneeli
2. Salpa
3. Märkä osa
4. Jääpaketti
5. Vesisäiliö

#### KUVA 1

### Kauko-ohjain

1. Kääntö päälle/pois
2. Käynnistä/pysäyttää/säädä ilmankostutustoiminto
3. Päälle/pois
4. Puhallintilan/ajastimen asetus
5. Painike ajastintoimintoa varten

#### KUVA 2

#### HUOM!

**Kaukosäädintä voidaan käyttää 5 metrin etäisyydellä ja 30°:n alueella ilmanjäähdyttimen edessä.**

## ASENNUS

### Kauko-ohjain

Aseta kaukosäätimeen 2 kpl AAA-paristoja.

#### KUVA 3

#### HUOM!

- **Kaukosäätimen paristot eivät sisälly toimitukseen, ne myydään erikseen.**
- **Käytetyt paristot on hävitettävä voimassa olevien määräysten mukaisesti.**

## KÄYTTÖ

### VESISÄILIÖN KÄYTTÖ

Vesisäiliön täyttäminen vedellä ja irrotus- ja puhdistusohjeet.

1. Käännä vesisäiliön lukitus vaaka-asentoon.

2. Täytä säiliö vedellä vetämättä vesisäiliötä kokonaan ulos ja työnnä säiliö takaisin sisään.

#### KUVA 4

3. Jos haluat irrottaa vesisäiliön kokonaan ilmanjäähdyttimestä, irrota pumppuyksikkö ja vesiletku kääntämällä salpaa 90° vastapäivään.

#### KUVA 5

4. Vedä vesisäiliö varovasti ulos ja puhdista ja/tai täytä se uudelleen.

#### KUVA 6

5. Aseta vesisäiliö varovasti paikalleen, kytke pumppuyksikkö, työnnä vesisäiliö sisään ja lukitse se paikalleen salvalla.

#### KUVA 7

#### HUOM!

- **Tyhjennä vesisäiliö, kun ilmanjäähdytyn ei ole käytössä.**
- **Irrota pistotulppa ennen puhdistusta ja ennen säiliön täyttötä.**
- **Tarkista aina ennen käyttöä, että pumppuyksikkö on asennettu oikein, muuten ilmanjäähdytyn ei toimi oikein.**
- **Vesi voidaan täyttää kahdella eri tavalla.**
  - **Jos vesisäiliö täytetään ennen kuin vesi on käytetty loppuun, älä irrota pumppuyksikköä, vaan täytä vesi suoraan vetämättä vesisäiliötä kokonaan ulos.**
  - **Jos vesisäiliö on täysin tyhjä, irrota pumppuyksikkö, irrota ja puhdista ja/tai täytä vesisäiliö uudelleen.**

### JÄÄPAKETIN KÄYTTÄMINEN

1. Vedä vesisäiliö puoliiksi ulos ilmanjäähdyttimestä.
2. Poista jääpaketti pakkauksesta ja aseta se pakastimeen vähintään kolmeksi tunniksi. Aseta jäädytetty jääpaketti vesisäiliöön ja täytä se vedellä vesisäiliön asteikon MAX-merkkiin asti.

1. *Vesisäiliön asteikko*

#### KUVA 8

#### HUOM!

- **Jääpaketti voidaan pakastaa ja käyttää useita kertoja. Ilmajäähdytintä voidaan käyttää ilman jääpakettia lämpötilan mukaan. Jääpakettia ei saa avata - omaisuusvahinkojen vaara.**
- **Jääpaketti on valmistettu ympäristöystävällisestä, myrkyttömästä materiaalista, joka voidaan sijoittaa turvallisesti pakastimeen.**
- **Kun jääpaketissa oleva neste on jäänyt, jääpaketti asetetaan ilmanjäähdyttimen vesisäiliöön, jotta poistoilman lämpötila olisi alhaisempi.**
- **Vesisäiliöön voidaan laittaa myös tavallisia jääpaloja.**
- **Älä lisää vettä vesisäiliön asteikon MAX-merkinnän yläpuolelle. Lisää vettä ennen kuin taso laskee vesisäiliön asteikon MIN-merkin alapuolelle.**

#### ASETUKSET



1. *Ohjauspaneeli*



#### KUVA 9

2. *Näyttö*

#### KUVA 10

#### OHJAUSPANEELIN TOIMINTO

Painike	Toiminto
	Painallus käynnistää/pysäyttää ilmanjäähdyttimen.
	Painallis aktivoi/deaktivoi kääntöliikkeen.
	Kun ilmanjäähdytyn on käynnissä, lyhyt painallus käynnistää/pysäyttää ilmankostutustoiminnon. Käytä ilmankostutustoimintoa paremman sisäilmaston aikaansaamiseksi, kun sää on kuiva ja/tai kuuma.

	<p><b>Puhaltimella on 3 tilaa</b></p> <ul style="list-style-type: none"> <li>• Normaali (taso 4, normaalitilan merkkivalo palaa).</li> <li>• Unitila (taso 2, unitilan merkkivalo palaa),</li> <li>• Luonnollinen tila (taso 2, luonnollisen tilan merkkivalo palaa).</li> </ul>
	<ul style="list-style-type: none"> <li>• Kun ilmanjäähdytin on lepotilassa, lyhyt painallus pidentää/lyhentää asetettua käynnistysaikaa.</li> <li>• Kun ilmanjäähdytin on käynnissä, lyhyt painallus pidentää/lyhentää asetettua pysäytysaikaa. Jos ajastintoiminto ei ole aktivoitu, painikkeita käytetään puhaltimen nopeuden suurentamiseen/ pienentämiseen.</li> </ul> <p><b>HUOM!</b></p> <p><b>Ajastintilassa jokainen lyhyt painallus pidentää/lyhentää asetettua aikaa 0,5 tunnilla, kun se on asetettu välille 0-3 tuntia, ja 1 tunnilla, kun se on asetettu välille 3-10 tuntia.</b></p> <ul style="list-style-type: none"> <li>• Kun asetat puhaltimen nopeutta, jokainen lyhyt painallus suurentaa/ pienentää puhaltimen nopeutta yhdellä askeleella.</li> </ul>

	<p><b>Kun ilmanjäähdytin on käynnissä</b></p> <ol style="list-style-type: none"> <li>1. Paina tätä painiketta, kun ilmanjäähdytin on käynnissä. Näyttö alkaa vilkkua.</li> <li>2. Aseta haluttu aika. Näyttö vilkkuu kolme kertaa asetuksen vahvistamiseksi.</li> </ol> <p><b>Kun ilmanjäähdytin on lepotilassa</b></p> <ol style="list-style-type: none"> <li>1. Paina tätä painiketta lepotilassa. Näyttö alkaa vilkkua.</li> <li>2. Aseta haluttu aika. Näyttö vilkkuu kolme kertaa asetuksen vahvistamiseksi.</li> <li>3. Paina painiketta uudelleen puhallintilan asettamiseksi.</li> </ol> <p><b>Peruuta ajastinohjaus pois päältä -tilassa</b></p> <p>Jos haluat peruuttaa ajastinohjauksen pois päältä -tilassa, paina lyhyesti ajastinpainiketta (näyttö vilkkuu) ja paina sitten 6 sekunnin kuluessa ajastinpainiketta 2 sekunnin ajan peruuttaaksesi ajastinohjauksen.</p> <p><b>Keskeytä ajastinohjaus, kun ilmanjäähdytin on käynnissä</b></p> <p>Jos haluat peruuttaa ajastinohjauksen ilmanjäähdyttimen ollessa käynnissä, paina ajastinpainiketta lyhyesti (näyttö vilkkuu) ja pidä ajastinpainiketta välittömästi painettuna 2 sekunnin ajan ajastinohjauksen peruuttamiseksi.</p>
---	---

## KUNNOSSAPITO

### PUHDISTUS

1. Sammuta ilmanjäähdytin ja irrota pistotulppa ennen puhdistusta.
2. Puhdista ilmanjäähdyttimen muoviosat vedellä ja miedolla pesuaineella

kostutetulla liinalla.  
Pyyhi kuivaksi kuivalla liinalla.

#### HUOM!

- Luvussa "Vesisäiliön käyttö" on ohjeita, joita on noudatettava puhdistuksessa.
- Pidä moottoriyksikön takana olevat tuuletusaukot puhtaina.

#### VAROITUS!

- Älä pura puhallinta puhdistusta varten.
- Puhdista ilmanjäähdytin säännöllisesti vedellä ja miedolla pesuaineella kostutetulla liinalla.

- Älä käytä liuottimia tai hankaavia puhdistusaineita, sillä ne voivat vahingoittaa ilmanjäähdytintä.
- Älä käytä bensiiniä, liuottimia tai pesuaineita, jotka voivat vahingoittaa muoviosia.
- Varmista, ettei moottoriyksikköön tai ohjauspaneeliin pääse vettä tai muita nesteitä.

Kuvaus	Nimitys	Arvo	Yksikkö
Puhaltimen enimmäisvirtaus	F	37,20	m <sup>3</sup> /min
Puhaltimen ottoteho	P	58,30	W
Toiminta-arvo	S <sub>v</sub>	0,64*	(m <sup>3</sup> /min) W
Kulutus valmistilassa	P <sub>SB</sub>	-	W
Kulutus pois päältä -tilassa	P <sub>OFF</sub>	0,25	W
Äänitehotaso	L <sub>WA</sub>	61,74	dB(A)
Suurin ilmanopeus	C	4,01**	m/s
Kausittainen sähkönkulutus	Q	18,94	kWh/a
Toiminta-arvon mittaamisessa käytetty standardi	EN IEC 60879:2019		
Huomautus: * Toiminta-arvo on puhaltimen maksimivirtaus jaettuna puhaltimen ottoteholla. ** Suurin ilman nopeus lasketaan puhaltimen ulostuloaukosta.			
Yhteystiedot: <a href="http://www.jula.com">www.jula.com</a>			

## CONSIGNES DE SÉCURITÉ



- Lisez attentivement toutes les instructions et consignes de sécurité avant l'utilisation et conservez-les pour toute référence ultérieure.
- Destiné à une utilisation en intérieur.
- Déballez le produit et vérifiez si aucun élément n'est manquant ou endommagé.
- Ce produit peut être utilisé par des enfants à partir de huit ans ainsi que par des personnes ayant des capacités physiques, sensorielles ou mentales réduites ou des personnes manquant d'expérience et de connaissances, à condition de leur indiquer comment utiliser le produit en toute sécurité et de leur faire comprendre les risques associés à l'utilisation. Les enfants ne doivent pas jouer avec le produit.
- Le produit est conçu pour la ventilation d'une pièce. Ne jamais utiliser le produit à d'autres fins que celles auxquelles il est destiné.
- Le produit ne doit pas être utilisé dans la salle de bain.
- N'insérez jamais d'objets dans la grille du produit.
- Ne touchez pas le produit avec les mains ou des parties du corps mouillées.
- Veillez à ne jamais porter ou tirer le produit par le cordon d'alimentation. Ne pas tirer sur le cordon pour débrancher la prise.
- Éteignez le produit, débranchez la fiche mâle de la prise et attendez que toutes les pièces mobiles se soient complètement arrêtées avant de le régler et/ou de l'entretenir.
- Les réparations éventuelles doivent être effectuées par un électricien qualifié.
- Le produit usagé doit être éliminé conformément à la réglementation en vigueur. Le matériel d'emballage doit être éliminé conformément à la réglementation en vigueur.
- Notez qu'une humidité élevée peut induire le développement d'organismes biologiques.

- Ne jamais laisser d'eau dans le récipient d'eau quand le produit n'est pas utilisé.
- Veillez à ce que la zone autour du produit ne soit pas humide ou mouillée.
- Si de l'humidité s'accumule, abaissez la puissance du produit.
- S'il n'est pas possible de réduire la puissance du produit, le produit doit être utilisé de façon intermittente.
- Assurez-vous que des matériaux absorbants, comme des tapis, des tentures, des rideaux ou des nappes, ne deviennent pas humides.

**ATTENTION !**

**Veillez à tenir le matériau d'emballage hors de la portée des enfants et des animaux domestiques : risques de suffocation.**

**PICTOGRAMMES**

	Lisez le mode d'emploi.
	Classe de protection II.
	Homologué selon les directives/règlements en vigueur.



Le produit en fin de vie doit être recyclé conformément à la réglementation en vigueur.

## CARACTÉRISTIQUES TECHNIQUES

Tension nominale	230 V ~ 50 Hz
Puissance	65 W
Vitesse d'écoulement maximale	8,94 m <sup>3</sup> /min
Flux d'air maximal	3,76 m/s
Valeur de fonctionnement	0,16 (m <sup>3</sup> /min)/W
Niveau de puissance acoustique	61,74 dB(A)
Pile de la télécommande	2 piles AAA (1,5 V)*
Longueur du câble	180 cm
Dimensions	l34,5 x H105 x P27 cm
Poids	10,5 kg

\*Les piles de la télécommande ne sont pas incluses, elles sont vendues séparément.

## DESCRIPTION

### REFROIDISSEUR D'AIR

1. *Panneau de commande*
2. *Dispositif de blocage*
3. *Élément humide*
4. *Bac à glaçons*
5. *Réservoir d'eau*

**FIG. 1**

### TÉLÉCOMMANDE

1. *Mouvement pendulaire marche/arrêt*
2. *Mettre en marche/arrêter/régler la fonction d'humidification de l'air*
3. *Marche/arrêt*
4. *Réglage de la position du ventilateur/de la minuterie*
5. *Bouton de la fonction de minuterie*

**FIG. 2**

**REMARQUE !**

La télécommande peut être utilisée dans un rayon de 5 mètres et 30° de la face avant du produit.

**MONTAGE****TÉLÉCOMMANDE**

Insérez 2 piles AAA avec la bonne polarité dans la télécommande.

**FIG. 3****REMARQUE !**

- Les piles de la télécommande ne sont pas incluses, elles sont vendues séparément.
- Les piles usagées doivent être éliminées conformément à la réglementation en vigueur.

**UTILISATION****UTILISATION DU RESERVOIR D'EAU**

Remplissage du réservoir avec de l'eau et instructions de démontage et de nettoyage.

1. Amenez le verrouillage du réservoir d'eau sur la position horizontale.
2. Remplissez-le d'eau, sans extraire complètement le réservoir, puis poussez-le à nouveau vers l'intérieur.

**FIG. 4**

3. Pour maintenir le réservoir d'eau complètement hors du refroidisseur d'air, déconnectez l'unité de pompage et le tuyau d'eau en tournant le verrouillage de 90° dans le sens antihoraire.

**FIG. 5**

4. Extrayez avec précaution le réservoir d'eau, nettoyez-le et/ou remplissez-le à nouveau.

**FIG. 6**

5. Remettez avec précaution le réservoir d'eau en place, raccordez l'unité de

pompage et verrouillez-le en place avec le verrouillage.

**FIG. 7****REMARQUE !**

- Videz le réservoir d'eau lorsque vous n'utilisez pas le refroidisseur d'air.
- Débranchez la fiche de la prise de courant avant tout nettoyage et/ou remplissage d'eau.
- Avant chaque utilisation, vérifiez que l'unité de pompage est correctement montée, sinon le refroidisseur d'air ne fonctionne pas correctement.
- Vous avez deux solutions pour le remplissage d'eau.
  - Si le réservoir d'eau est rempli avant que l'eau ne soit utilisée, ne déconnectez l'unité de pompage mais remplissez directement l'eau sans extraire complètement le réservoir d'eau.
  - Si le réservoir d'eau est entièrement vide, déconnectez l'unité de pompage, extrayez et nettoyez et/ou remplissez le réservoir d'eau.

**UTILISATION DU RESERVOIR DE GLACE**

1. Sortez à moitié le réservoir d'eau du refroidisseur d'air.
2. Sortez le réservoir de glace de l'emballage et mettez-le au congélateur pendant au moins trois heures. Remettez le réservoir de glace congelé dans le réservoir d'eau et remplissez-le d'eau jusqu'au repère MAX du cadran du réservoir d'eau.
  1. *Cadran du réservoir d'eau*

**FIG. 8****REMARQUE !**

- Le réservoir de glace peut être congelé et utilisé plusieurs fois. Le refroidisseur d'air peut être utilisé sans réservoir

d'eau, selon la température. Le réservoir de glace ne doit pas être ouvert : risque de dommages matériels.

- Le réservoir de glace est construit en un matériau écologique, non toxique, qui peut être placé sans risque dans le congélateur.
- Lorsque le liquide du réservoir de glace a gelé, placez ce réservoir dans le réservoir d'eau du refroidisseur d'air pour obtenir une température d'air de sortie plus basse.
- Même des morceaux de glace ordinaires peuvent être placés dans le réservoir d'eau.
- Ne remplissez pas d'eau au-delà du repère MAX du cadran du réservoir d'eau. Remplissez d'eau avant que le niveau tombe sous le repère MIN du cadran du réservoir d'eau.

## RÉGLAGES



### 1. Panneau de commande

#### FIG. 9

### 2. Affichage

#### FIG. 10

## FONCTION DU PANNEAU DE COMMANDE

Bouton	Fonction
	Appuyez pour mettre en marche/arrêter le refroidisseur d'air.
	Appuyez pour activer/désactiver le mouvement pendulaire.
	Appuyez brièvement lorsque le refroidisseur d'air est en marche pour déclencher ou arrêter la fonction d'humidification de l'air. Utilisez la fonction d'humidification de l'air pour avoir un meilleur climat intérieur lorsque le temps est sec et/ou chaud.



### Le ventilateur a 3 positions

- Normal (niveau 4, le voyant de position normale est allumé).
- Position sommeil (niveau 2, le voyant de position sommeil est allumé).
- Position naturelle (niveau 2, le voyant de position naturelle est allumé).



- Appuyez brièvement lorsque le refroidisseur d'air est en position de repos pour augmenter/diminuer le temps de démarrage réglé.
- Appuyez brièvement lorsque le refroidisseur d'air est en marche pour augmenter/diminuer le temps d'arrêt réglé. Si la fonction de minuterie n'est pas activée, les boutons servent à augmenter/diminuer la vitesse du ventilateur.

### REMARQUE !

**En position de minuterie, chaque brève pression augmente/diminue le temps réglé de 0,5 heure en cas de réglage entre 0 et 3 heures, et d'1 heure en cas de réglage entre 3 et 10 heures.**

- Lors du réglage de la vitesse du ventilateur, chaque brève pression augmente/diminue la vitesse du ventilateur d'un cran.

**Lorsque le refroidisseur d'air est en marche**

1. Appuyez sur ce bouton lorsque le refroidisseur d'air est en marche. L'écran commence à clignoter.
2. Réglez l'heure souhaitée. L'écran clignote trois fois pour confirmer le réglage.

**Lorsque le refroidisseur d'air est en position de repos.**

1. Appuyez sur ce bouton en position de repos. L'écran commence à clignoter.
2. Réglez l'heure souhaitée. L'écran clignote trois fois pour confirmer le réglage.
3. Appuyez à nouveau sur le bouton pour régler la position du ventilateur.

**Interrompez la commande de la minuterie en position arrêtée.**

Pour interrompre la commande de la minuterie en position arrêtée, appuyez brièvement sur le bouton de la minuterie (l'écran clignote) et restez ensuite appuyé pendant 2 secondes sur le bouton de la minuterie dans les 6 s qui suivent pour arrêter la commande de la minuterie.

**Interrompez la commande de la minuterie quand le refroidisseur d'air est en marche.**

Pour interrompre la commande de la minuterie quand le refroidisseur d'air est en marche, appuyez brièvement sur le bouton de la minuterie (l'écran clignote) et restez ensuite appuyé pendant 2 secondes sur le bouton de la minuterie pour arrêter la commande de la minuterie.

**ENTRETIEN****NETTOYAGE**

1. Arrêtez le refroidisseur d'air et déconnectez-le de la prise de courant avant de le nettoyer.
2. Nettoyez les parties en plastique du refroidisseur d'air avec un chiffon humidifié avec de l'eau et un détergent doux. Essuyez avec un chiffon sec.

**REMARQUE !**

- **Le chapitre «Utilisation du réservoir d'eau» explique les étapes à suivre pour le nettoyage.**
- **Les ouvertures de ventilation situées sur la partie arrière du bloc moteur doivent toujours être propres.**

**ATTENTION !**

- **Ne démontez pas le ventilateur pour le nettoyer.**
- **Essayez le refroidisseur d'air sur l'extérieur avec un chiffon humidifié avec de l'eau et un détergent doux.**
- **N'utilisez pas de solvants ou de nettoyants abrasifs car cela pourrait endommager le refroidisseur d'air.**
- **N'utilisez pas d'essence, de solvants ou de détergents qui pourraient endommager les pièces en plastique.**
- **Contrôlez que ni l'eau ni un autre liquide ne pénètre dans le bloc moteur ou le panneau de commande.**

Description	Désignation	Valeur	Unité
Débit maximal du ventilateur	F	37,20	m <sup>3</sup> /min
Puissance du ventilateur	P	58,30	W
Valeur de fonctionnement	S <sub>V</sub>	0,64*	(m <sup>3</sup> /min) W
Consommation en mode de veille	P <sub>SB</sub>	-	W
Consommation en mode désactivé	P <sub>OFF</sub>	0,25	W
Niveau de puissance acoustique	L <sub>WA</sub>	61,74	dB(A)
Flux d'air maximal	C	4,01**	m/s
Consommation électrique en fonction de la saison	Q	18,94	kWh/a
Normes qui sont appliquées pour la mesure de la valeur de fonctionnement	EN IEC 60879:2019		
Remarque : * La valeur de fonctionnement est calculée comme le débit maximum du ventilateur divisé par la puissance du ventilateur. ** La vitesse maxi de l'air est calculée à la sortie du ventilateur.			
Contact : <a href="http://www.jula.com">www.jula.com</a>			

## VEILIGHEIDSINSTRUCTIES

- Lees alle instructies en veiligheidsinstructies zorgvuldig door voordat u het product gebruikt en bewaar deze voor toekomstig gebruik.
- Bedoeld voor gebruik binnenshuis.
- Pak alle producten uit en controleer of er geen onderdelen ontbreken of beschadigd zijn.
- Dit product kan worden gebruikt door kinderen vanaf acht jaar en door personen met een fysieke, sensorische of mentale beperking of personen die onvoldoende kennis of ervaring hebben, mits er toezicht wordt gehouden of er instructies worden gegeven voor het veilige gebruik van het product en zij de risico's begrijpen die samenhangen met het gebruik. Kinderen mogen niet met het product spelen.
- Het product is bedoeld voor kamerventilatie. Gebruik het product niet voor andere doeleinden dan het beoogde doel
- Het product mag niet in badkamers worden gebruikt.
- Steek nooit voorwerpen door het rooster van het product.
- Raak het product niet aan met natte handen of lichaamsdelen.
- Gebruik het snoer nooit om het product te dragen of te trekken. Trek niet aan het snoer om de stekker eruit te trekken.
- Schakel het product uit, haal de stekker uit het stopcontact en wacht tot alle bewegende delen volledig zijn gestopt voordat ze worden gereinigd en/of onderhouden.
- Eventuele reparaties moeten worden uitgevoerd door een erkende servicewerkplaats.
- Afgedankte producten moeten worden verwijderd in overeenstemming met de van toepassing zijnde voorschriften. Verpakkingsmateriaal moet volgens de geldende

voorschriften worden verwijderd.

- Merk op dat een hoge luchtvochtigheid de groei van biologische organismen kan veroorzaken.
- Laat nooit water in het waterreservoir staan als het product niet in gebruik is.
- Zorg ervoor dat de omgeving van het product niet vochtig of nat is.
- Als vocht zich ophoopt, verminder dan het vermogen van het product.
- Als het vermogen van het product niet kan worden verminderd, moet het product met tussenpozen worden gebruikt.
- Zorg ervoor dat absorberende materialen, zoals tapijten, gordijnen, doeken of tafelkleden, niet vochtig worden.

#### WAARSCHUWING!

**Zorg ervoor dat kinderen en huisdieren niet bij het verpakkingsmateriaal kunnen – verstikkingsgevaar.**

#### SYMBOLLEN

	Lees de gebruiksaanwijzing.
	Elektrische veiligheidsklasse II.
	Goedgekeurd volgens de geldende richtlijnen/verordeningen.
	Afgedankte producten moeten worden gerecycled volgens de geldende voorschriften.

#### TECHNISCHE GEGEVENS

Nominale spanning	230 V ~ 50 Hz
Vermogen	65 W
Maximale stroomsnelheid	8,94 m <sup>3</sup> /min
Maximale lichtsnelheid	3,76 m/s
Bedrijfswaarde	0,16 (m <sup>3</sup> /min)/W
Geluidsvermogensniveau	61,74 dB(A)
Batterij afstandsbediening	2 st. AAA (1,5 V)*
Snoerlengte	180 cm
Afmetingen	B34,5 x H105 x D27 cm
Gewicht	10,5 kg

\*Batterijen voor de afstandsbediening worden niet meegeleverd, maar zijn afzonderlijk verkrijgbaar.

#### BESCHRIJVING

##### LUCHTKOELER

1. Bedieningspaneel
2. Vergrendeling
3. Nat deel
4. IJreservoir
5. Waterreservoir

##### AFB. 1

##### AFSTANDSBEDIENING

1. Oscillatie aan/uit

2. *Start/stop/luchtbevochtigingsfunctie aanpassen*
3. *Aan/Uit*
4. *Instelling van ventilatorstand/timer*
5. *Knop voor timerfunctie*

**AFB. 2****LET OP!**

**De afstandsbediening kan binnen 5 meter en 30° van de voorkant van de luchtkoeler worden gebruikt.**

**MONTAGE****AFSTANDSBEDIENING**

Plaats 2 AAA-batterijen met de juiste polariteit in de afstandsbediening.

**AFB. 3****LET OP!**

- **Batterijen voor de afstandsbediening worden niet meegeleverd, maar zijn afzonderlijk verkrijgbaar.**
- **Afgedankte batterijen moeten worden verwijderd in overeenstemming met de van toepassing zijnde voorschriften.**

**AANWENDING****GEbruik VAN HET WATERRESERVOIR**

Het waterreservoir vullen met water en instructies voor het verwijderen en reiniging.

1. Draai de vergrendeling van het waterreservoir in de horizontale stand.
2. Vul met water, zonder het waterreservoir volledig uit te trekken, en duw het waterreservoir terug op zijn plaats.

**AFB. 4**

3. Om het waterreservoir volledig uit de luchtkoeler te verwijderen, koppelt u de pompeenheid en de waterslang los door de vergrendeling 90° tegen de klok in te draaien.

**AFB. 5**

4. Trek het waterreservoir er voorzichtig uit en maak het schoon en/of vul het bij.

**AFB. 6**

5. Zet het waterreservoir voorzichtig terug, sluit de pompeenheid aan, duw het waterreservoir op zijn plaats en zet het vast met de vergrendeling.

**AFB. 7****LET OP!**

- **Maak het waterreservoir leeg wanneer de luchtkoeler niet wordt gebruikt.**
- **Trek de stekker uit het stopcontact voor het reinigen en het bijvullen van water.**
- **Controleer vóór elk gebruik of de pompeenheid juist is gemonteerd, anders werkt de luchtkoeler niet goed.**
- **Het water kan op twee manieren worden bijgevuld.**
  - **Als het waterreservoir wordt bijgevuld voordat al het water is opgebruikt, koppel de pompeenheid dan niet los, maar vul het waterreservoir rechtstreeks zonder het waterreservoir er volledig uit te trekken.**
  - **Als het waterreservoir helemaal leeg is, moet u de pompeenheid loskoppelen en het waterreservoir verwijderen, reinigen en/of bijvullen.**

**GEbruik VAN HET IJSRESERVOIR**

1. Trek het waterreservoir voor de helft uit de luchtkoeler.
  2. Haal het ijsreservoir uit de verpakking en plaats deze ten minste drie uur in de vriezer. Plaats het bevroren ijsreservoir in het waterreservoir en vul deze met water tot aan de MAX-markering op de schaal van het waterreservoir.
1. *De schaal van het waterreservoir*

**AFB. 8**

**LET OP!**

- **Het ijsreservoir kan meerdere malen worden ingevroren en gebruikt. De luchtkoeler kan zonder het ijsreservoir worden gebruikt, afhankelijk van de temperatuur. Open het ijsreservoir niet – risico op materiële schade.**
- **Het ijsreservoir is gemaakt van milieuvriendelijk, niet-giftig materiaal dat veilig in de vriezer kan worden geplaatst.**
- **Wanneer de vloeistof in het ijsreservoir bevroren is, plaatst u het ijsreservoir in de watertank van de luchtkoeler om een lagere uitlaattemperatuur te verkrijgen.**
- **Ook gewone ijsblokjes kunnen in het waterreservoir worden geplaatst.**
- **Vul het reservoir nooit met meer water dan is aangegeven door de markering MAX op de schaal van het waterreservoir. Vul water bij voordat het niveau onder de markering MIN op de schaal van het waterreservoir komt.**

**INSTELLINGEN**



## 1. Bedieningspaneel



AFB. 9

## 2. Display

AFB. 10

**FUNCTIE VAN HET  
BEDIENINGSPANEEL**

Knop	Functie
	Druk om de luchtkoeler te starten/stoppen.
	Druk om de oscillatie te activeren/deactiveren.

	Druk kort wanneer de luchtkoeler aanstaat om de luchtbevochtigingsfunctie te starten of te stoppen. Gebruik de luchtbevochtigingsfunctie voor een betere binnenluchtkwaliteit als het weer droog en/of warm is.
	<p><b>De ventilator heeft 3 standen</b></p> <ul style="list-style-type: none"> <li>• Normaal (niveau 4, indicatielampje voor normale modus brandt).</li> <li>• Slaapstand (niveau 2, indicatielampje voor slaapstand brandt).</li> <li>• Natuurlijke modus (niveau 2, indicatielampje voor natuurlijke modus brandt).</li> </ul>
	<ul style="list-style-type: none"> <li>• Druk kort wanneer de luchtkoeler in de stand-by-modus staat om de ingestelde starttijd te verhogen/verlagen.</li> <li>• Druk kort wanneer de luchtkoeler aanstaat om de ingestelde stoptijd te verhogen/verlagen. Als de timerfunctie niet is geactiveerd, worden de knoppen voor het verhogen/verlagen van de ventilatorsnelheid gebruikt.</li> </ul> <p><b>LET OP!</b></p> <p><b>In de timermodus drukt u kort op de knop om de ingestelde tijd met 0,5 uur te verhogen/verlagen wanneer deze is ingesteld tussen 0 en 3 uur en met 1 uur wanneer deze is ingesteld tussen 3 en 10 uur.</b></p> <ul style="list-style-type: none"> <li>• Bij het instellen van de ventilatorsnelheid wordt deze met één stap verhoogt/verlaagt voor elke keer dat kort op de knop wordt gedrukt.</li> </ul>

**Wanneer de luchtkoeler aanstaat**

1. Druk op deze knop als de luchtkoeler aanstaat. Het display begint te knippen.
2. Stel de gewenste tijd in. Het display knippert drie keer om de instelling te bevestigen.

**Wanneer de luchtkoeler in de stand-by-modus staat**

1. Druk op deze knop als de slaapstand is ingeschakeld. Het display begint te knippen.
2. Stel de gewenste tijd in. Het display knippert drie keer om de instelling te bevestigen.
3. Druk nogmaals op de knop om de ventilatormodus in te stellen.

**De timer annuleren in de uitstand**

Als u de timer in de uitstand wilt annuleren, drukt u kort op de timerknop (het display knippert) en houdt u vervolgens binnen 6 seconden de timerknop 2 seconden ingedrukt om te annuleren.

**De timer annuleren wanneer de luchtkoeler aanstaat**

Als u de timer wilt annuleren wanneer de luchtkoeler aanstaat, drukt u kort op de timerknop (display knippert) en houdt u onmiddellijk de timerknop 2 seconden ingedrukt om te annuleren.



water en een mild reinigingsmiddel. Veeg droog met een droge doek.

**LET OP!**

- **In het hoofdstuk “Gebruik van het waterreservoir” vindt u de stappen die u moet volgen bij de reiniging.**
- **Houd de ventilatieopeningen op de achterkant van de motoreenheid schoon.**

**WAARSCHUWING!**

- **Haal de ventilator niet uit elkaar voor het reinigen.**
- **Neem de luchtkoeler aan de buitenkant af met een doek bevochtigd met water en een mild reinigingsmiddel.**
- **Gebruik geen oplosmiddelen of schurende reinigingsmiddelen. Dit kan schade toebrengen aan de luchtkoeler.**
- **Gebruik geen benzine, oplosmiddelen of reinigingsmiddelen die plastic onderdelen kunnen beschadigen.**
- **Zorg ervoor dat er geen water of andere vloeistof in de motoreenheid of het bedieningspaneel binnendringt.**

**ONDERHOUD****REINIGING**

1. Schakel de luchtkoeler uit en haal de stekker uit het stopcontact vóór reiniging.
2. Reinig de plastic onderdelen van de luchtkoeler met een doek bevochtigd met

Beschrijving	Aanduiding	Waarde	Eenheid
Maximaal debiet van ventilator	F	37,20	m <sup>3</sup> /min
Ingangsvermogen ventilator	P	58,30	W
Bedrijfswaarde	N <sub>L</sub>	0,64*	(m <sup>3</sup> /min) W
Stroomverbruik in stand-by-modus	P <sub>SB</sub>	-	W
Stroomverbruik in uitstand	P <sub>OFF</sub>	0,25	W
Geluidsvermogensniveau	L <sub>WA</sub>	61,74	dB(A)
Maximale luchtsnelheid	C	4,01**	m/s
Seizoensgebonden stroomverbruik	Q	18,94	kWh/a
Standaard gebruikt voor het meten van de bedrijfswaarde	EN IEC 60879:2019		
Opmerking: * De bedrijfswaarde wordt berekend als het maximale debiet van de ventilator gedeeld door het toevoervermogen van de ventilator. ** De maximale luchtsnelheid wordt berekend bij de ventilatoruitlaat.			
Contactpersoon: <a href="http://www.jula.com">www.jula.com</a>			



