



TOOL TROLLEY WITH 6 DRAWERS

OPERATING INSTRUCTIONS - Original instructions

SV VERKTYGSVAGN 6 LÅDOR
BRUKSANVISNING
Översättning av originalinstruktioner

DE WERKZEUGWAGEN 6 SCHUBLADEN
BEDIENUNGSANLEITUNG
Übersetzung der Originalanleitung

NO VERKTØYVOGN 6 SKUFFER
BETJENINGSANVISNINGER
Oversettelse av originalinstruksjonene

FI TYÖKALUVAUNU 6 LAATIKKOA
KÄYTTÖOHJE
Alkuperäisten ohjeiden käännös

DA VÆRKTØJSVOGN MED 6 SKUFFER
BETJENINGSVEJLEDNING
Oversættelse af den originale vejledning

FR CHARIOT À OUTILS 6 TIROIRS
INSTRUCTIONS D'UTILISATION
Traduction des instructions d'origine

PL WÓZEK NARZĘDZIOWY - SZEŚĆ SZUFLAD
INSTRUKCJA OBSŁUGI
Przekład instrukcji oryginalnej

NL GEREEDSCHAPSWAGEN 6 LADEN
BEDIENINGSINSTRUCTIES
Vertaling van de originele instructies

Jula AB förbehåller sig rätten att göra ändringar på produkten. Jula AB innehar upphovsrätten till denna dokumentation. Det är inte tillåtet att modifiera eller ändra denna dokumentation på något sätt och bruksanvisningen ska skrivas ut och användas som den är i förhållande till produkten. Se Julas webbplats för den senaste versionen av bruksanvisningen.

Jula AB forbeholder seg retten til å endre produktet. Jula AB innehar opphavsretten til denne dokumentasjonen. Det er ikke tillatt å modifisere eller endre denne dokumentasjonen på noen som helst måte, og håndboken skal trykkes og brukes som den er i forhold til produktet. For siste versjon av betjeningsanvisningene, se Julas nettside.

Jula AB forbeholder sig retten til at ændre produktet. Jula AB har ophavsretten til denne dokumentation. Det er ikke tilladt at modificere eller ændre denne dokumentation på nogen måde, og manualen skal printes og bruges som den er i forhold til produktet. For den seneste version af betjeningsvejledningen, se Julas hjemmeside.

Jula AB zastrzega sobie prawo do wprowadzania zmian w produkcie. Jula AB zastrzega sobie prawa autorskie do niniejszej dokumentacji. Dokumentacji nie wolno w żaden sposób modyfikować ani zmieniać, a instrukcję należy drukować i używać ją w odniesieniu do produktu w stanie niezmienionym. Najnowszą wersję instrukcji obsługi można znaleźć na stronie internetowej Jula.

Jula AB reserves the right to make changes to the product. Jula AB claims copyright on this documentation. It is not allowed to modify or alter this documentation in any way and the manual shall be printed and used as it is in relation to the product. For the latest version of operating instructions, refer to the Jula website.

Jula AB behält sich das Recht vor, Änderungen am Produkt vorzunehmen. Jula AB beansprucht die Urheberrechte an dieser Dokumentation. Es ist nicht zulässig, diese Dokumentation in irgendeiner Weise zu verändern oder umzugestalten. Die Anleitung muss gedruckt und so verwendet werden, wie sie in Bezug zum Produkt steht. Die aktuellste Version der Bedienungsanleitung finden Sie auf der Website von Jula.

Jula AB pidättää oikeuden tehdä tuotteeseen muutoksia. Jula AB:llä on tämän dokumentaation tekijänoikeus. Tätä dokumentaatiota ei saa muuttaa millään tavalla ja käyttöopas on tulostettava ja sitä on käytettävä sellaisena kuin se on tämän tuotteen kanssa. Käyttöohjeiden uusin versio löytyy Julan verkkosivustolta.

Jula AB se réserve le droit d'apporter des modifications au produit. Jula AB revendique les droits d'auteur sur cette documentation. Il est interdit de modifier ou d'altérer cette documentation de quelque manière que ce soit et le manuel doit être imprimé et utilisé tel quel en relation avec le produit. Pour obtenir la dernière version des instructions d'utilisation, consultez le site Web de Jula.

Jula AB behoudt zich het recht voor om wijzigingen aan het product aan te brengen. Jula AB claimt het copyright op deze documentatie. Het is niet toegestaan om deze documentatie op welke manier dan ook te wijzigen of te veranderen. De handleiding moet worden afgedrukt en gebruikt zoals deze in relatie tot het product staat. Raadpleeg de Jula-website voor de laatste versie van de bedieningsinstructies.

WWW.JULA.COM

© JULA AB 2025-05-26

**JULA AB
BOX 363, 532 24 SKARA, SWEDEN**

1

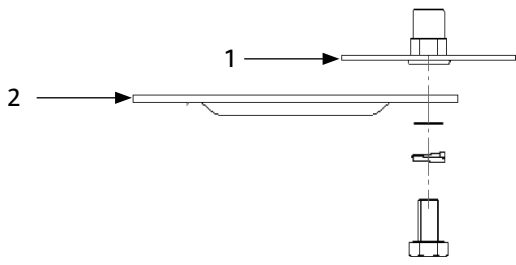

2



3

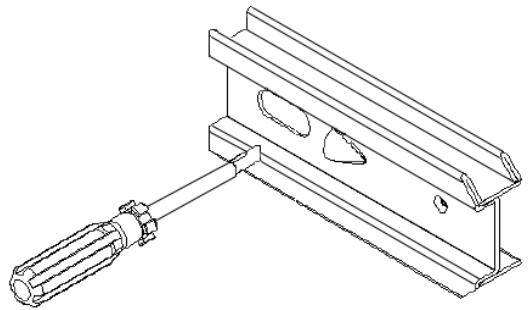

SÄKERHETSANVISNINGAR

- Öppna aldrig mer än en låda i taget om det ligger något i lådorna.
- Stäng locket och lås lådor och lock innan skåpet flyttas.
- Montera inte produkten på bilflak eller annat rörligt underlag.
- Ansätt hjulbromsarna när produkten inte flyttas.
- Skjut produkten framför dig för att flytta, dra inte.

VARNING!

Klättra eller stå aldrig på produkten – risk för personskada.

SYMBOLER



Läs bruksanvisningen.

TEKNISKA DATA

Mått	68 x 100 x 46 cm
Vikt	51 kg

BESKRIVNING

- Ingår i Hard Heads modulära förvaringsserie.
- Passar tillsammans med överskåp 006398.
- Utdragbara, kullagrade lådor med antigliidmattor.
- Centrallås med nyckel.

MONTERING

HJUL

Skåpet har två svängbara bromsade hjul och två fasta hjul.

1. *Skåpets botten*

2. *Hjulets fästplatta*

BILD 1

SIDOHANDTAG

Sidohandtaget ska monteras på samma sida som de svängbara hjulen.

HANDHAVANDE

LÅSA/LÅSA UPP

Verktygsskåpet är utrustat med ett centrallås som samtidigt låser både lådor och lock. För att låsa hela enheten, stänga samtliga lådor och lock, sätt i nyckeln i låset och vrid den 1/2 varv moturs. För att låsa upp enheten, sätt i nyckeln i låset och vrid den 1/2 varv medurs.

TA BORT EN LÅDA

1. Lådor med kullager har svarta fästklämmor. Lossa klämmorna genom att samtidigt föra armen på högra sidan av skenan uppåt och armen på vänstra sidan av skenan nedåt och dra ut lådan.

BILD 2

2. Sätt tillbaka lådan genom att placera den på skenorna och skjut in.

OBS!

Stäng inte lådorna för hårt – risk för skador på låsmekanismen.

Om skador uppkommer, ta ut lådorna enligt ovan och rätta ut skadade låsflikar eller urtag med skruvmejsel eller tång.

BILD 3

UNDERHÅLL

Smörj de övre och nedre kanalerna på lådornas gejder minst två gånger om året.

SIKKERHETSANVISNINGER

- Åpne aldri mer enn én skuff om gangen hvis det ligger noe i skuffene.
- Steng lokket og lås skuffer og lokk før skapet flyttes.
- Ikke monter produktet på lasteplan eller andre bevegelige underlag.
- Bruk hjulbremsene når produktet ikke skal flyttes.
- Skyv produktet foran deg for å flytte det, ikke trekk det etter deg.

ADVARSEL!

Ikke klatre eller stå på produktet – fare for personskade.

SYMBOLER



Les bruksanvisningen.

TEKNISKE DATA

Mål 68 x 100 x 46 cm

Vekt 51 kg

BESKRIVELSE

- Del av Hard Heads modulære oppbevaringsserie.
- Passer sammen med overskap 006398.
- Uttrekkbare, skuffer med kulelagre og antisklimatter.
- Sentrallås med nøkkel.

MONTERING

HJUL

Skapet har to svingbare hjul med brems og to faste hjul.

1. Skapets bunn
2. Hjulets festeplate

BILDE 1

SIDEHÅNDTAK

Sidehåndtaket skal monteres på samme side som de svingbare hjulene.

BRUK

LÅS/LÅS OPP

Verktøyskapet er utstyrt med en sentrallås som samtidig låser både skuffer og lokk. Du kan låse hele enheten ved å lukke alle skuffer og lokk, sette nøkkelen i låsen og vri den 1/2 omdreining mot klokken. Hvis du vil låse opp enheten, setter du nøkkelen i låsen og vrir den 1/2 omdreining med klokken.

TA BORT EN SKUFF

1. Skuffer med kulelager har svarte festeklemmer. Løsne klemmene ved samtidig å føre armen på høyre side av skinnen oppover og armen på venstre side av skinnen nedover, og trekk ut skuffen.

BILDE 2

2. Sett skuffen tilbake på plass ved å plassere den på skinnene og skyve den inn.

MERK!

Ikke lukk skuffene for hardt – fare for skader på låsemekanismen.

Hvis det oppstår skader, tar du ut skuffene i henhold til det som står over og retter ut skadde låsefliker eller uttak med skrutrekker eller tang.

BILDE 3

VEDLIKEHOLD

Smør de øvre og nedre kanalene på skuffeskinnene minst to ganger i året.

SIKKERHEDSANVISNINGER

- Åbn aldrig mere end én skuffe ad gangen, hvis der ligger noget i skufferne.
- Luk låget, og lås skufferne og låget, før du flytter skabet.
- Monter ikke produktet på ladet af en bil eller en anden bevægelig overflade.
- Aktivér hjulbremsene, når produktet ikke flyttes.
- Skub produktet foran dig for at flytte det, træk ikke i det.

ADVARSEL!

Klatr eller stå aldrig på produktet – risiko for personskade.

SYMBOLER



Læs betjeningsvejledningen.

TEKNISKE DATA

Mål	68 x 100 x 46 cm
Vægt	51 kg

BESKRIVELSE

- En del af Hard Heads modulære opbevaringsserie.
- Passer sammen med overskab 006398.
- Udtrækelige, kuglelejrede skuffer med skridsikre måtter.
- Centrallås med nøgle.

MONTERING

HJUL

Skabet har to drejelige, bremsede hjul og to faste hjul.

1. *Bunden af skabet*
2. *Monteringsplade til hjul*

FIGUR 1

SIDEHÅNDTAG

Sidehåndtaget skal monteres på samme side som de drejelige hjul.

HÅNDTERING

LÅSNING/OPLÅSNING

Værktøjsskabet er udstyret med en centrallås, som låser både skufferne og låget samtidig. For at låse hele enheden skal du lukke alle skuffer og låg, sætte nøglen i låsen og dreje den 1/2 omgang mod uret. For at låse enheden op skal du sætte nøglen i låsen og dreje den 1/2 omgang med uret.

SÅDAN TAGES EN SKUFFE UD

1. Skuffer med kuglelejer har sorte fastgørelsesclips. For at løsne clipsene skal du samtidig føre armen på højre side af skinnen opad og armen på venstre side af skinnen nedad og trække skuffen ud.

FIGUR 2

2. Sæt skuffen på plads igen ved at placere den på skinnerne og skubbe den ind.

OBS!

Luk ikke skufferne for hårdt – risiko for beskadigelse af låsemekanismen.

Hvis der opstår skader, skal du tage skufferne ud som beskrevet ovenfor og rette de beskadigede låsetapper eller fordybninger ud med en skruetrækker eller en tang.

FIGUR 3

VEDLIGEHOLDELSE

Smør de øverste og nederste kanaler på skuffernes styreskiner mindst to gange om året.

ZASADY BEZPIECZEŃSTWA

- Nigdy nie otwieraj jednocześnie więcej niż jedną szufladę, jeżeli szuflady są wypełnione.
- Przed przesunięciem szafki nałóż pokrywę oraz zamknij szuflady i pokrywę na klucz.
- Nie montuj produktu na przyczepie samochodowej lub innym ruchomym podłożu.
- Zaciągnij hamulce kółek, jeżeli produkt nie jest przesuwany.
- Popychaj produkt przed sobą, aby go przesunąć, nie ciągnij.

OSTRZEŻENIE!

Nigdy nie wspinasz się na produkt ani nie stawiasz na nim – ryzyko obrażeń ciała.

SYMBOLE



Przeczytaj instrukcję obsługi.

DANE TECHNICZNE

Wymiary	68 x 100 x 46 cm
Masa	51 kg

OPIS

- Element serii modułowych artykułów do przechowywania marki Hard Head.
- Pasuje do nadstawki o numerze 006398.
- Wyjmowane szuflady z łożyskami kulkowymi i matą antypoślizgową.
- Zamek centralny z kluczem.

MONTAŻ

KOŁO

Szafa ma dwa skrętne kółka wyposażone w hamulce oraz dwa kółka stałe.

1. *Dno szafki*
2. *Płytkę mocującą koło*

RYS. 1

UCHWYT BOCZNY

Uchwyt boczny należy zamontować po tej samej stronie co kółka skrętne.

OBSŁUGA

ZAMYKANIE NA KLUCZ/OTWIERANIE

Szafa narzędziowa jest wyposażona w zamek centralny, który jednocześnie zamyka na klucz wszystkie szuflady i pokrywę. Aby zamknąć na klucz całą szafę, zamknij wszystkie szuflady i pokrywę, włóż kluczyk do zamka i przekręć go o pół obrotu w lewo. Aby otworzyć szafę, włóż kluczyk do zamka i przekręć go o pół obrotu w prawo.

WYCIĄGANIE SZUFLADY

1. Szuflady na łożyskach kulkowych mają czarne uchwyty mocujące. Zdejmij uchwyty poprzez jednoczesne przesunięcie ramienia z prawej strony prowadnicy w górę i ramienia z lewej strony prowadnicy w dół, a następnie wyciągnij szufladę.

RYS. 2

2. Włóż szufladę z powrotem poprzez umieszczenie jej na prowadnicach i wepchnięcie jej.

UWAGA!

Nie zamykaj szuflad zbyt mocno – ryzyko uszkodzenia mechanizmu zamka.

Jeżeli dojdzie do uszkodzenia, wyjmij szuflady zgodnie z opisem powyżej i wyprostuj uszkodzone skrzydełka lub wyciącia śrubokrętem lub kombinerkami.

RYS. 3

KONSERWACJA

Przesmaruj górne i dolne kanały prowadnic szuflad co najmniej dwa razy w roku.

SAFETY INSTRUCTIONS

- Never open more than one drawer at once if there are things in the drawers.
- Close the lid and lock the drawers and lid before moving the cabinet.
- Do not mount the product on the back of a lorry or other moving surface.
- Apply the castor brakes when not moving the product.
- Push the product in front of you to move it. Do not drag.

WARNING!

Do not climb, or stand on the product – risk of personal injury.

SYMBOLS



Read the instructions.

TECHNICAL DATA

Size	68 x 100 x 46 cm
Weight	51 kg

DESCRIPTION

- Part of Hard Head's modular storage series.
- Fit together with top cabinet 006398.
- Pull-out, bearing mounted drawers with anti-slip mats.
- Central lock with key.

ASSEMBLY

WHEEL

The cabinet has two swivel and braked wheels and two fixed wheels.

1. *Bottom of cabinet*
2. *Wheel mounting plate*

FIG. 1

SIDE HANDLE

The side handle should be mounted on the same side as the swivel wheels.

USE

LOCKING/UNLOCKING

The tool cabinet has a central lock that locks both drawers and the lid. To lock the complete unit, close all the drawers and lid, put the key in the lock and turn a 1/2 turn anticlockwise. To unlock the unit, put the key in the lock and turn a 1/2 turn clockwise.

TAKE OUT A DRAWER

1. Drawers with ball bearings have black clips. Release the clips by moving the arm on the right hand side of the rail up and the arm on the left side of the rail down and then pull out the drawer.

FIG. 2

2. Replace the drawer by putting on the rails and pushing it in.

NOTE:

Do not use force to close the drawers – risk of damaging the lock mechanism.

If there is any damage, take out the drawers as above and straighten out damaged lock lugs or recesses with a screwdriver or pair of pliers.

FIG. 3

MAINTENANCE

Lubricate the top and bottom channels on the drawer guides at least twice a year.

SICHERHEITSHINWEISE

- Öffnen Sie nie mehr als eine Schublade auf einmal, wenn sich etwas in den Schubladen befindet.
- Schließen Sie den Deckel, und verriegeln Sie die Schubladen und den Deckel, bevor Sie den Schrank bewegen.
- Montieren Sie das Produkt nicht auf einem Lastwagen oder einer anderen beweglichen Oberfläche.
- Betätigen Sie die Radbremsen, wenn das Produkt nicht bewegt wird.
- Schieben Sie das Produkt vor sich, um es zu bewegen. Nicht ziehen.

WARNUNG!

Steigen Sie niemals auf das Produkt – Verletzungsgefahr.

SYMBOLE



Die Bedienungsanleitung lesen.

TECHNISCHE DATEN

Maße	68 x 100 x 46 cm
Gewicht	51 kg

BESCHREIBUNG

- Teil der modularen Aufbewahrungsserie von Hard Head.
- Passend für den Schrank 006398.
- Herausziehbare, kugelgelagerte Schubladen mit Anti-Rutsch-Matten.
- Zentrale Türverriegelung mit Schlüssel.

MONTAGE

RÄDER

Der Schrank verfügt über zwei schwenkbare, bremsbare Räder und zwei feste Räder.

1. *Unterseite des Schranks*
2. *Radbefestigungsplatte*

ABB. 1

SEITENGRIFFE

Der Seitengriff sollte auf der gleichen Seite wie die drehbaren Räder montiert werden.

BEDIENUNG

VERRIEGELN/ENTSPERREN

Der Werkzeugschrank ist mit einem zentralen Schloss ausgestattet, das sowohl die Schubladen als auch den Deckel gleichzeitig verriegelt. Um das gesamte Gerät zu verriegeln, schließen Sie alle Schubladen und den Deckel, stecken den Schlüssel in das Schloss und drehen ihn eine halbe Umdrehung gegen den Uhrzeigersinn. Um das Gerät zu entriegeln, stecken Sie den Schlüssel in das Schloss und drehen Sie ihn eine halbe Umdrehung im Uhrzeigersinn.

ENTNEHMEN EINER SCHUBLADE

1. Die Schubladen mit Kugellager haben schwarze Befestigungsclips. Um die Klammern zu lösen, bewegen Sie gleichzeitig den Arm auf der rechten Seite der Schiene nach oben und den Arm auf der linken Seite der Schiene nach unten und ziehen die Schublade heraus.
2. Um die Schublade wieder einzubauen, setzen Sie sie auf die Schienen und schieben sie hinein.

ABB. 2

ACHTUNG!

Schließen Sie die Schubladen nicht mit Gewalt – es besteht die Gefahr, dass der Verriegelungsmechanismus beschädigt wird.

Wenn Schäden auftreten, entfernen Sie die Schubladen wie oben beschrieben und richten beschädigte Verriegelungslaschen oder Kerben mit einem Schraubendreher oder einer Zange aus.

ABB. 3

PFLEGE

Schmieren Sie die oberen und unteren Führungen der Schubladenführungen mindestens zweimal pro Jahr.

TURVALLISUUSOHJEET

- Älä koskaan avaa useampaa kuin yhtä laatikkoa kerrallaan, jos niissä on jotain.
- Sulje kansi ja lukitse laatikot ja kansi ennen kaapin siirtämistä.
- Älä asenna tuotetta auton lavalle tai muulle liikkuvalla pinnalla.
- Kytke pyöräjarrut päälle, kun tuotetta ei siirretä.
- Työnnä tuotetta edessäsi. Älä vedä.

VAROITUS!

Älä koskaan kiipeä tai seiso tuotteen päällä - henkilövahinkojen vaara.

SYMBOLIT



Lue käyttöohje.

TEKNISET TIEDOT

Mitat	68 x 100 x 46 cm
Paino	51 kg

KUVAUS

- Osa Hard Heads -modulaarista säilytysarjaa.
- Sopii yhteen yläkaapin 006398 kanssa.
- Ulosvedettävät, kuulalaakeroidut laatikot, joissa on liukastumista estävät matot.
- Keskuslukko avaimella.

ASENNUS

Pyörä

Kaapissa on kaksi kääntyvää jarrullista pyörää ja kaksi kiinteää pyörää.

1. *Kaapin pohja*
2. *Pyörän kiinnityslevy*

KUVA 1

SIVUKAHVA

Sivukahva on asennettava samalle puolelle kuin kääntyvät pyörät.

KÄYTTÖ

LUKITSEMINEN/AVAAMINEN

Työkaluakaappi on varustettu keskuslukolla, joka lukitsee samanaikaisesti sekä laatikot että kannen. Jos haluat lukita koko kaapin, sulje kaikki laatikot ja kannet, työnnä avain lukkoon ja käännä sitä 1/2 kierrosta vastapäivään. Jos haluat avata koko kaapin, työnnä avain lukkoon ja käännä sitä 1/2 kierrosta myötäpäivään.

LAATIKON POISTAMINEN

1. Kuulalaakereilla varustetuissa laatikoissa on mustat kiinnityspidikkeet. Vapauta kiinnikkeet siirtämällä samanaikaisesti kiskon oikealla puolella olevaa vartta ylöspäin ja vasemmalla puolella olevaa vartta alaspäin ja vedä laatikko ulos.

KUVA 2

2. Aseta laatikko takaisin paikalleen asettamalla se kiskoille ja liu'uttamalla se paikalleen.

HUOM!

Älä sulje laatikoita liian kovaa - lukitusmekanismi voi vaurioitua.

Jos vaurioita ilmenee, irrota laatikot edellä kuvatulla tavalla ja suorista vaurioituneet lukituskielekkeet tai syvennykset ruuvimeisselillä tai pihdeillä.

KUVA 3

KUNNOSSAPITO

Voitele laatikon kiskojen ylä- ja alakanavat vähintään kaksi kertaa vuodessa.

CONSIGNES DE SÉCURITÉ

- N'ouvrez jamais plus d'un tiroir à la fois s'il y a quelque chose dedans.
- Fermez le couvercle et verrouillez les tiroirs et le couvercle avant de déplacer l'armoire.
- Ne montez pas le produit sur une carrosserie de voiture ou une autre surface mobile.
- Appliquez les freins des roulettes lorsque le produit ne bouge pas.
- Faites glisser le produit devant vous pour le déplacer. Ne le tirez pas.

ATTENTION !

Veillez à ne jamais grimper ou vous tenir debout sur le produit : risque de blessures.

PICTOGRAMMES



Lisez le mode d'emploi.

CARACTÉRISTIQUES TECHNIQUES

Dimensions 68 x 100 x 46 cm

Lester 51 kg

DESCRIPTION

- Inclus dans la série de rangements modulaires de Hard Head.
- Se monte avec l'armoire supérieure 006398.
- Tiroirs extensibles à roulement à billes avec tapis antidérapants.
- Fermeture centralisée à clé.

MONTAGE

ROULETTES

L'armoire a deux roulettes pivotantes freinées et deux roulettes fixes.

1. *Bas de l'armoire*

2. *Plaque de montage de roulette*

FIG. 1

POIGNÉE LATÉRALE

La poignée latérale doit être montée du même côté que les roulettes pivotantes.

UTILISATION

VERROUILLER / DÉVERROUILLER

L'armoire à outils est équipée d'une serrure centrale qui verrouille simultanément les tiroirs et le couvercle. Pour verrouiller l'ensemble de l'unité, fermez tous les tiroirs et le couvercle, insérez la clé dans la serrure et tournez-la d'un demi-tour dans le sens antihoraire. Pour déverrouiller l'appareil, insérez la clé dans la serrure et tournez-la d'1/2 tour dans le sens horaire.

ENLEVER UN TIROIR

1. Les tiroirs avec roulements à billes ont des pinces de fixation noires. Desserrez les pinces en déplaçant simultanément le bras du côté droit du rail vers le haut et le bras du côté gauche du rail vers le bas, et en tirant le tiroir.

FIG. 2

2. Remplacez le tiroir en le plaçant sur les rails et en le poussant à l'intérieur.

REMARQUE !

Ne fermez pas trop fort les tiroirs, car cela risque d'endommager le mécanisme de verrouillage.

En cas de dommage, retirez les tiroirs comme indiqué ci-dessus et redressez les languettes de verrouillage ou les évidements endommagés à l'aide d'un tournevis ou d'une pince.

FIG. 3

ENTRETIEN

Lubrifiez les canaux supérieur et inférieur situés sur les guides des tiroirs au moins deux fois par an.

VEILIGHEIDSISTRUCTIES

- Open nooit meer dan één lade tegelijk als er iets in de lade zit.
- Sluit het deksel en vergrendel lade en deksels voordat u de kast verplaatst.
- Monteer het product niet op een carrosserie of ander bewegend oppervlak.
- Rem op het wiel als het product niet beweegt.
- Schuif het product voor u om te verplaatsen. Niet slepen.

WAARSCHUWING!

Klim of sta nooit op het product – gevaar voor persoonlijk letsel.

SYMBOLEN



Lees de gebruiksaanwijzing.

TECHNISCHE GEGEVENS

Afmetingen	68 x 100 x 46 cm
Gewicht	51 kg

BESCHRIJVING

- Inbegrepen in de modulaire opslagserie van Hard Head.
- Past samen met de bovenste kast 006398.
- Uittrekbare, kogeldragende dozen met antislipmatten.
- Centraal slot met sleutel.

INSTALLATIE

WIEL

De kast heeft twee zwenkwielen en twee vaste wielen.

1. *Onderkant van de kast*
2. *Wielmontageplaat*

AFB. 1

ZIJHANDGREEP

De zijhandgreep moet aan dezelfde kant als de zwenkwielen worden gemonteerd.

GEBRUIK

VERGRENDELEN/ONTGRENDELEN

De gereedschapskast is voorzien van een centraal slot dat tegelijkertijd zowel lade als deksels vergrendelt. Om het hele apparaat te vergrendelen, sluit u alle lade en sloten, steekt u de sleutel in het slot en draait u deze 1/2 draai tegen de klok in. Om het apparaat te ontgrendelen, steekt u de sleutel in het slot en draait u deze 1/2 draai met de klok mee.

EEN LADE VERWIJDEREN

1. Dozen met kogellagers hebben zwarte bevestigingsclips. Maak de klemmen los door tegelijkertijd de arm aan de rechterkant van de rail naar boven te bewegen en de arm aan de linkerkant van de rail naar beneden en de lade eruit te trekken.

AFB. 2

2. Vervang de lade door deze op de rails te plaatsen en erin te schuiven.

LET OP!

Sluit de lade niet te strak – gevaar voor beschadiging van het vergrendelingsmechanisme.

Als er schade optreedt, verwijder dan de lade zoals hierboven en maak beschadigde vergrendelingslipjes of uitsparingen recht met een schroevendraaier of tang.

AFB. 3

ONDERHOUD

Smeer de bovenste en onderste kanalen op de rails van de lade minstens twee keer per jaar.