

**Hard
Head**
TM



006412



STORAGE CABINET WITH 2 DOORS

OPERATING INSTRUCTIONS - Original instructions

**SV FÖRVARINGSSKÅP 2 DÖRRAR
BRUKSANVISNING**

Översättning av originalinstruktioner

**DE SCHRANK MIT 2 TÜREN
BEDIENUNGSANLEITUNG**

Übersetzung der Originalanleitung

**NO OPPBEVARINGSSKAP 2 DØRER
BETJENINGSANVISNINGER**

Oversettelse av originalinstruksjonene

**FI SÄILYTYSKAAPPI 2 OVEA
KÄYTTÖOHJE**

Alkuperäisten ohjeiden käännös

**DA OPBEVARINGSSKAB 2 LÅGER
BETJENINGSVEJLEDNING**

Oversættelse af den originale vejledning

**FR MEUBLE DE RANGEMENT 2 PORTES
INSTRUCTIONS D'UTILISATION**

Traduction des instructions d'origine

**PL SZAFKA Z DWOJGIEM DRZWICZEK
INSTRUKCJA OBSŁUGI**

Przekład instrukcji oryginalnej

**NL OPBERGKAST 2 DEUREN
BEDIENINGSINSTRUCTIES**

Vertaling van de originele instructies

Jula AB förbehåller sig rätten att göra ändringar på produkten. Jula AB innehar upphovsrätten till denna dokumentation. Det är inte tillåtet att modifiera eller ändra denna dokumentation på något sätt och bruksanvisningen ska skrivas ut och användas som den är i förhållande till produkten. Se Julas webbplats för den senaste versionen av bruksanvisningen.

Jula AB forbeholder seg retten til å endre produktet. Jula AB innehar opphavsretten til denne dokumentasjonen. Det er ikke tillatt å modifisere eller endre denne dokumentasjonen på noen som helst måte, og håndboken skal trykkes og brukes som den er i forhold til produktet. For siste versjon av betjeningsanvisningene, se Julas nettside.

Jula AB forbeholder sig retten til at ændre produktet. Jula AB har ophavsretten til denne dokumentation. Det er ikke tilladt at modificere eller ændre denne dokumentation på nogen måde, og manualen skal printes og bruges som den er i forhold til produktet. For den seneste version af betjeningsvejledningen, se Julas hjemmeside.

Jula AB zastrzega sobie prawo do wprowadzania zmian w produkcie. Jula AB zastrzega sobie prawa autorskie do niniejszej dokumentacji. Dokumentacji nie wolno w żaden sposób modyfikować ani zmieniać, a instrukcję należy drukować i używać ją w odniesieniu do produktu w stanie niezmienionym. Najnowszą wersję instrukcji obsługi można znaleźć na stronie internetowej Jula.

Jula AB reserves the right to make changes to the product. Jula AB claims copyright on this documentation. It is not allowed to modify or alter this documentation in any way and the manual shall be printed and used as it is in relation to the product. For the latest version of operating instructions, refer to the Jula website.

Jula AB behält sich das Recht vor, Änderungen am Produkt vorzunehmen. Jula AB beansprucht die Urheberrechte an dieser Dokumentation. Es ist nicht zulässig, diese Dokumentation in irgendeiner Weise zu verändern oder umzugestalten. Die Anleitung muss gedruckt und so verwendet werden, wie sie in Bezug zum Produkt steht. Die aktuellste Version der Bedienungsanleitung finden Sie auf der Website von Jula.

Jula AB pidättää oikeuden tehdä tuotteeseen muutoksia. Jula AB:llä on tämän dokumentaation tekijänoikeus. Tätä dokumentaatiota ei saa muuttaa millään tavalla ja käyttöopas on tulostettava ja sitä on käytettävä sellaisena kuin se on tämän tuotteen kanssa. Käyttöohjeiden uusin versio löytyy Julan verkkosivustolta.

Jula AB se réserve le droit d'apporter des modifications au produit. Jula AB revendique les droits d'auteur sur cette documentation. Il est interdit de modifier ou d'altérer cette documentation de quelque manière que ce soit et le manuel doit être imprimé et utilisé tel quel en relation avec le produit. Pour obtenir la dernière version des instructions d'utilisation, consultez le site Web de Jula.

Jula AB behoudt zich het recht voor om wijzigingen aan het product aan te brengen. Jula AB claimt het copyright op deze documentatie. Het is niet toegestaan om deze documentatie op welke manier dan ook te wijzigen of te veranderen. De handleiding moet worden afgedrukt en gebruikt zoals deze in relatie tot het product staat. Raadpleeg de Jula-website voor de laatste versie van de bedieningsinstructies.

WWW.JULA.COM

© JULA AB 2025-05-26

**JULA AB
BOX 363, 532 24 SKARA, SWEDEN**

1

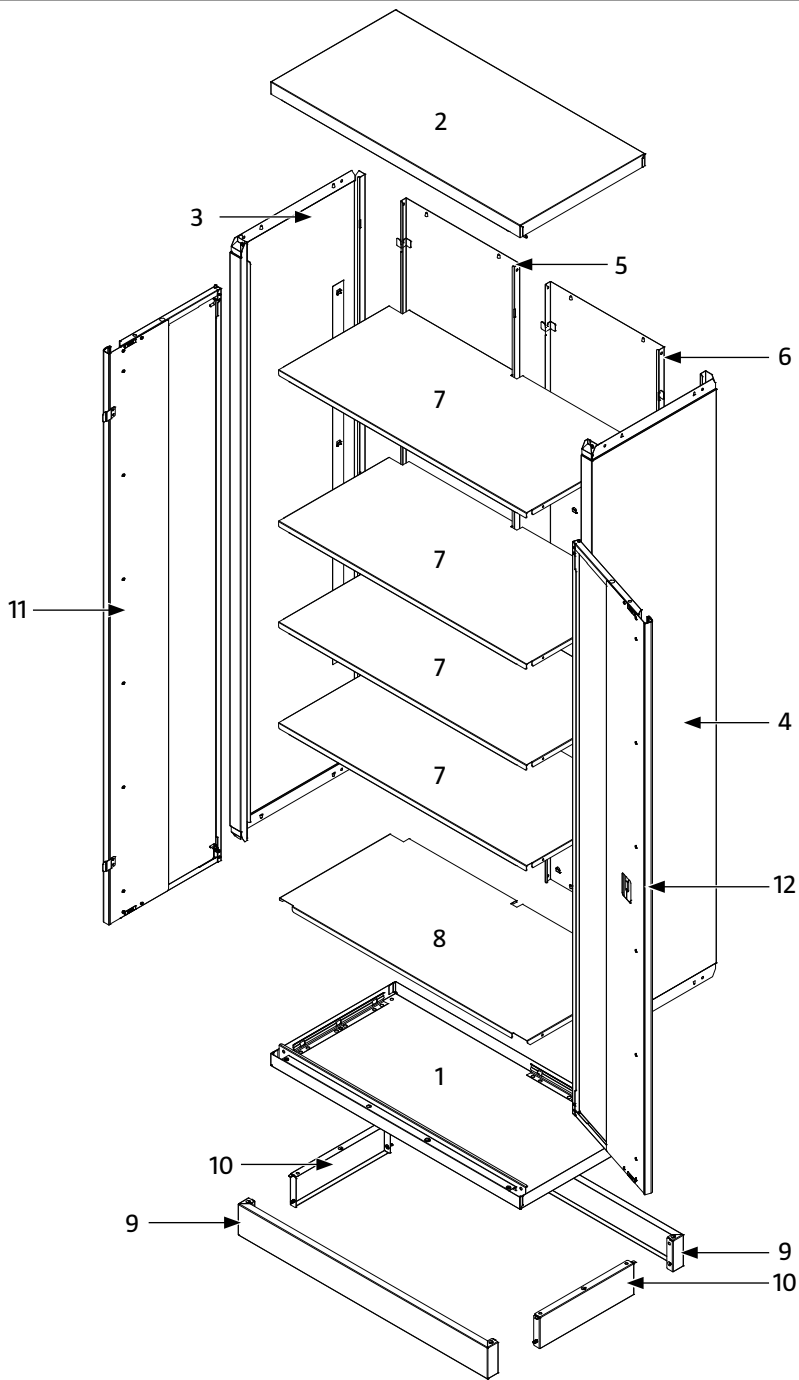

2

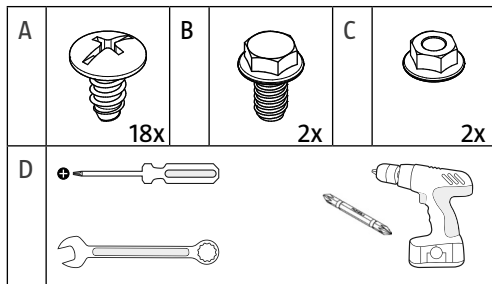

3

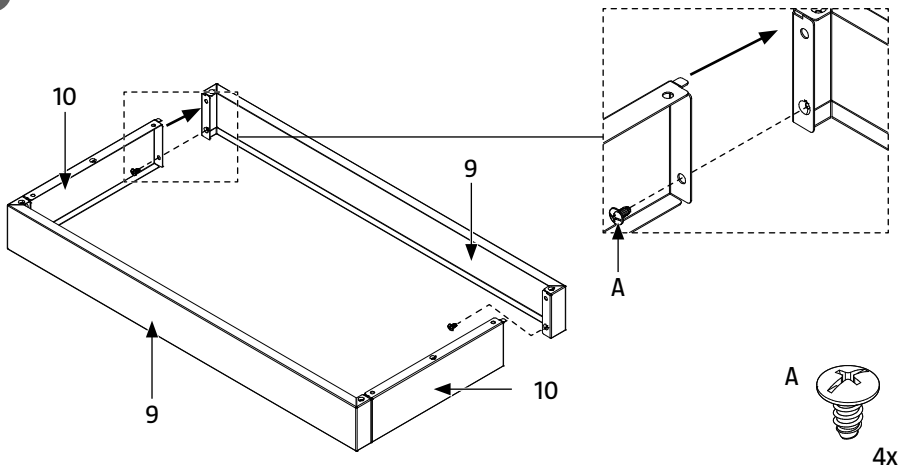

4

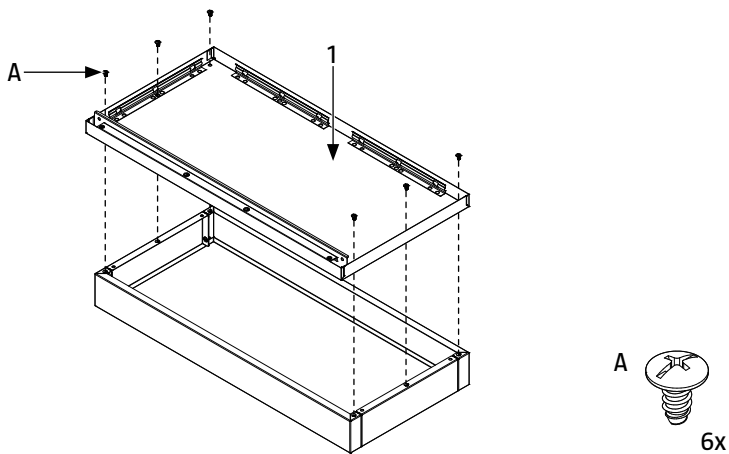

5

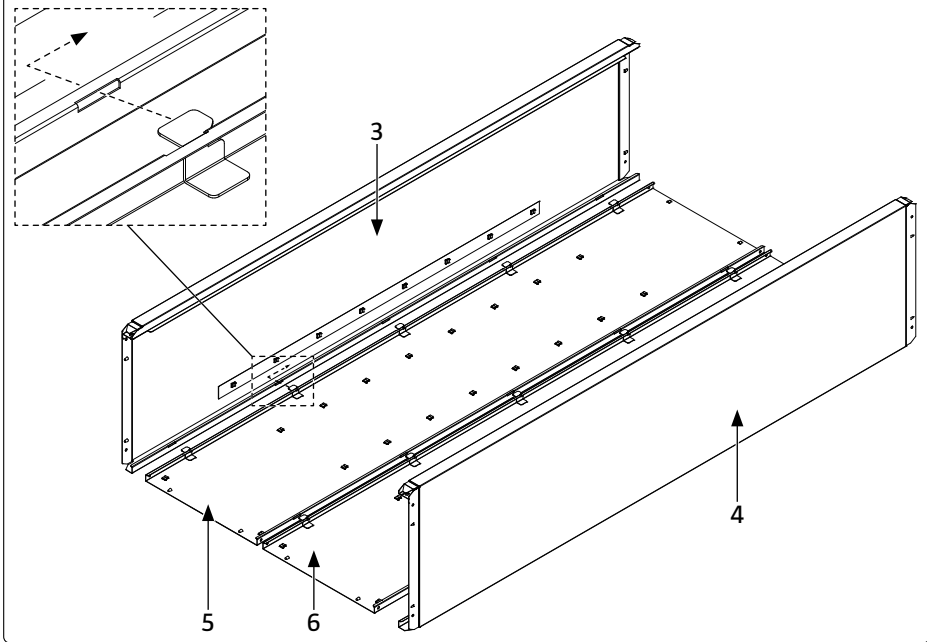

6

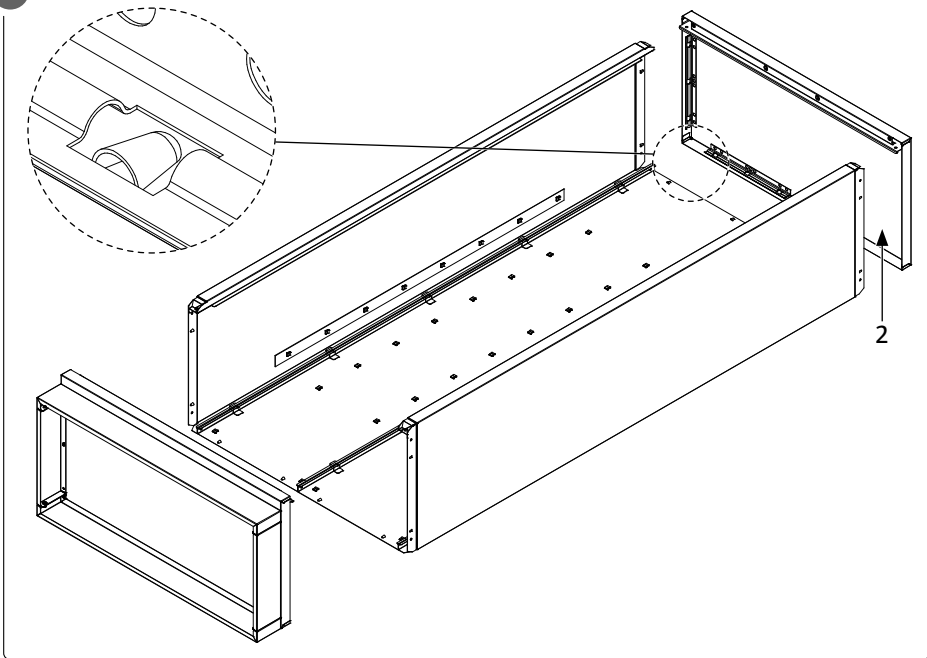

7

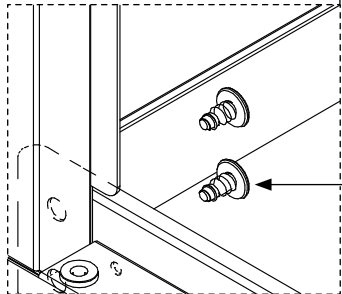
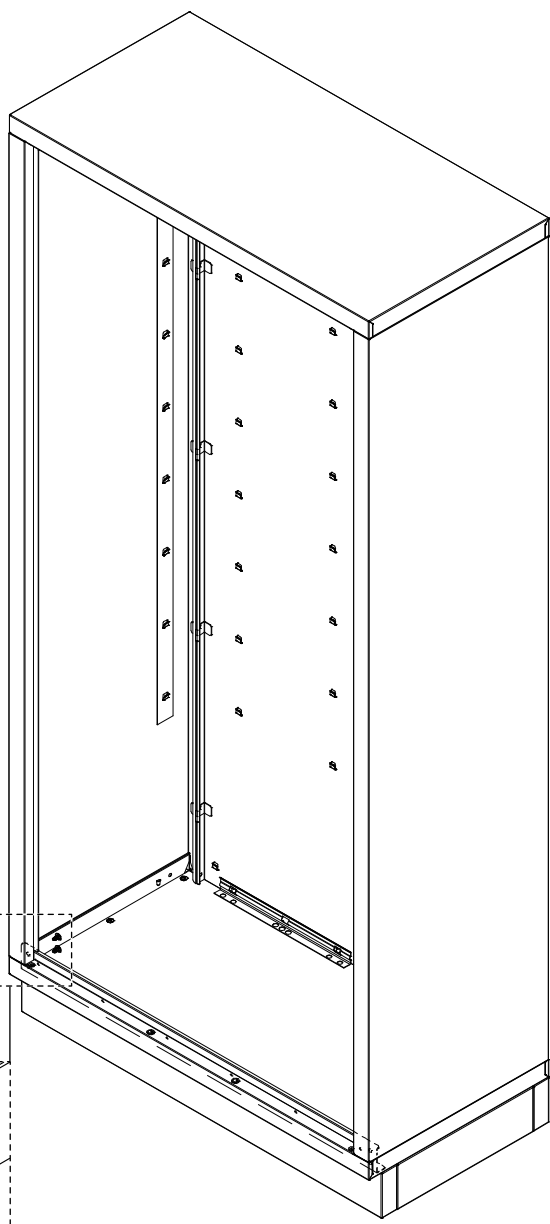

8x

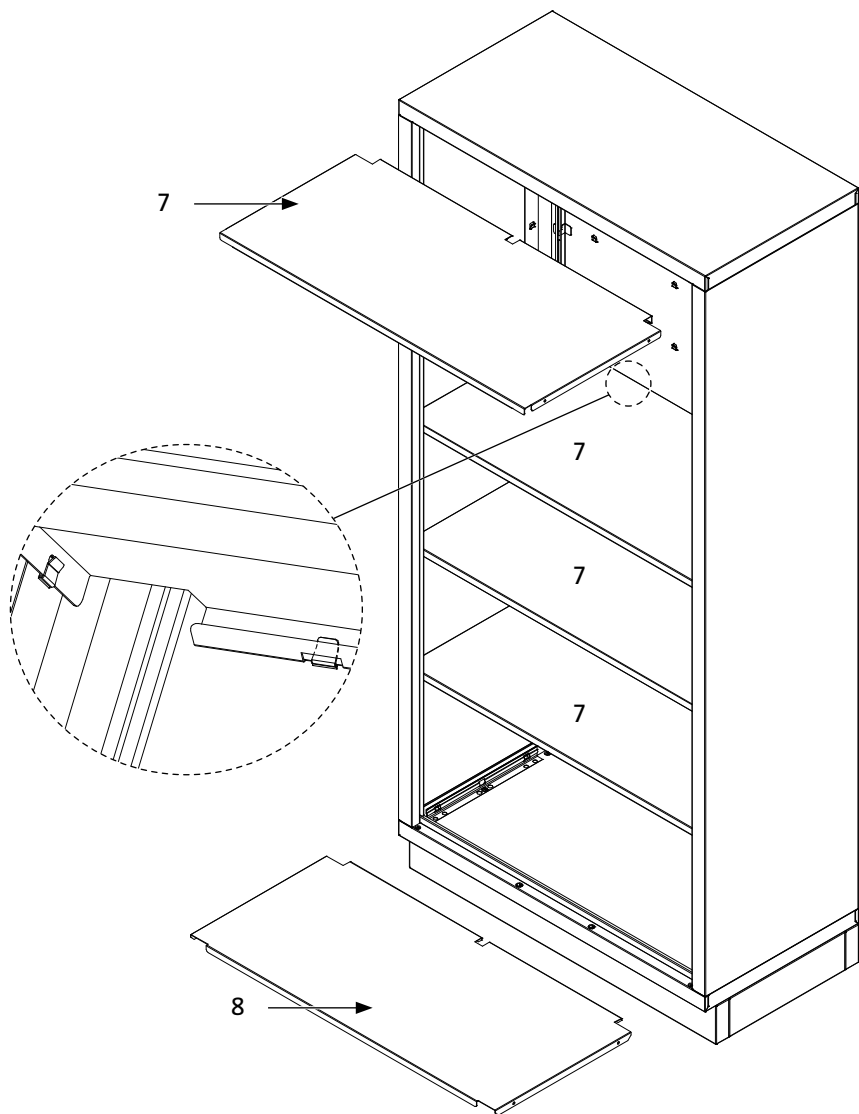

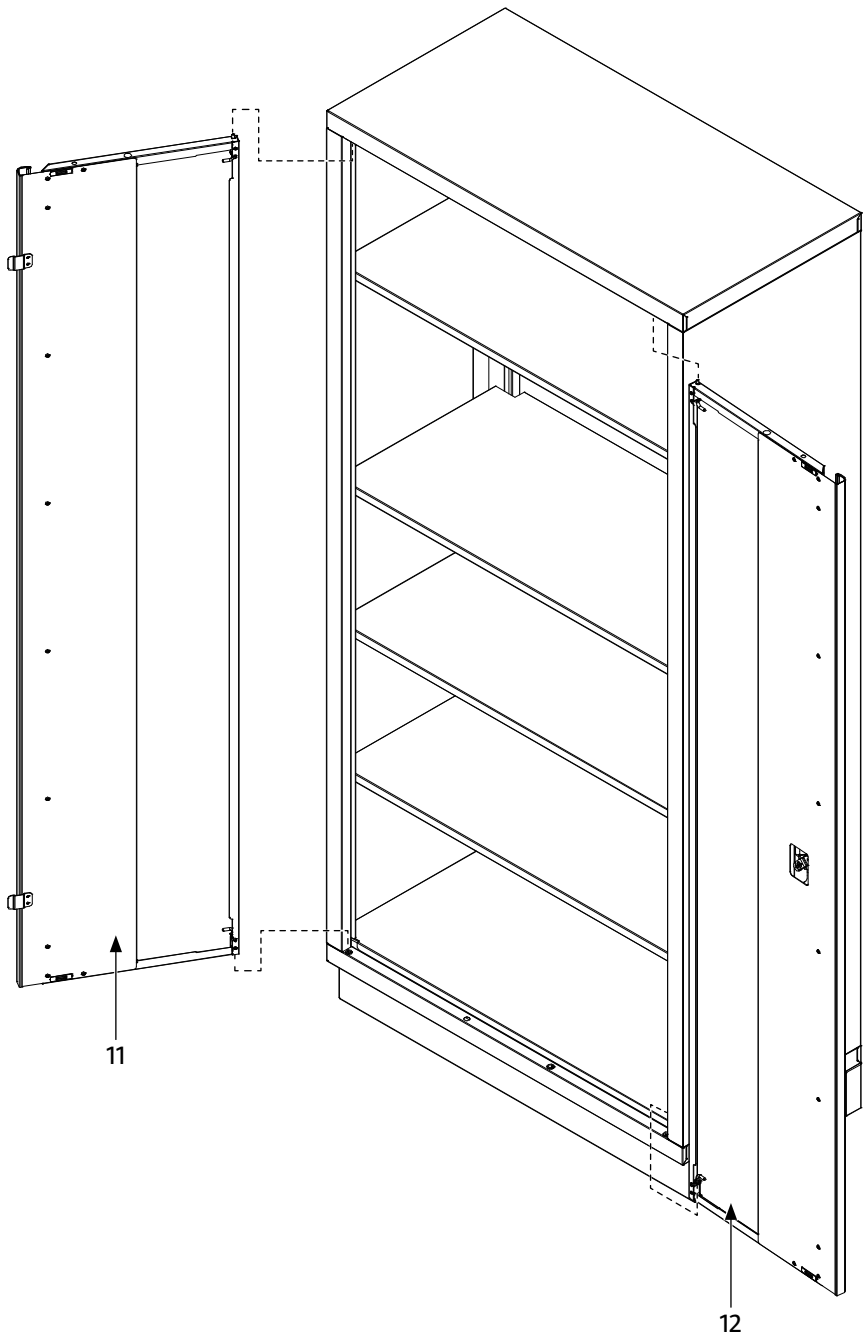

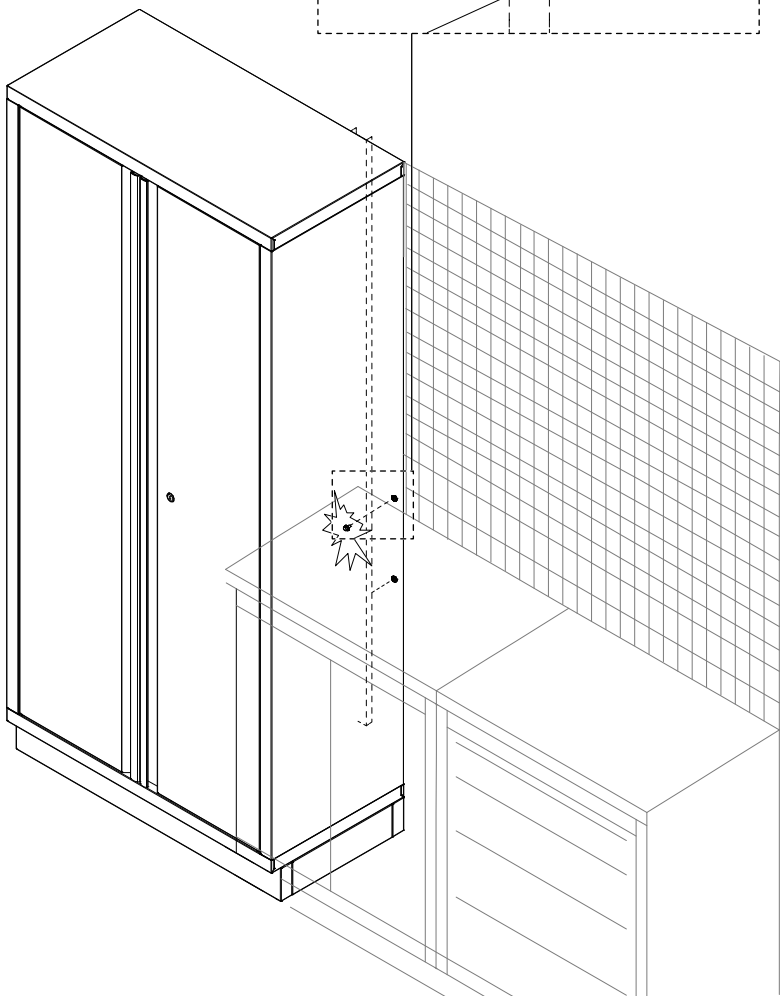
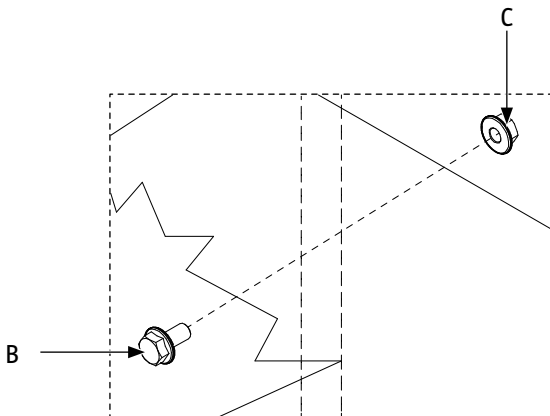
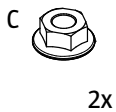
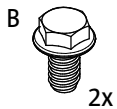

SÄKERHETSANVISNINGAR

- Max. lastkapacitet är 45 kg per hyllplan. Överbelasta inte produkten.
- Stäng dörrarna innan skåpet flyttas.

VARNING!

Klättra eller stå aldrig på produkten – risk för personskada.

TEKNISKA DATA

Mått (BxHxD)	91,5 x 200 x 46 cm
Vikt	78 kg

BESKRIVNING

Skåpet är tillverkad av pulverlackerad stålplåt och är en del av Hard Heads modulära förvaringsserie.

1. *Bottenpanel*
2. *Övre panel*
3. *Vänster sidopanel*
4. *Höger sidopanel*
5. *Vänster bakpanel*
6. *Höger bakpanel*
7. *Justerbar hylla*
8. *Nedre hylla*
9. *Basfrontpanel*
10. *Bassidopanel*
11. *Vänster dörr*
12. *Höger dörr*

BILD 1

- A. Skruv ST6 x 12
- B. Skruv M6 x 12
- C. Mutter M6
- D. Användbara verktyg vid montering

BILD 2

MONTERING

Numreringen i följande bilder hänvisar till bilderna 1 och 2.

BILD 3-10

SIKKERHETSANVISNINGER

- Maks. lastekapasitet er 45 kg per hylleplate. Produktet må ikke overbelastes.
- Lukk dørene før du flytter skapet.

ADVARSEL!

Ikke klatre eller stå på produktet – fare for personskaade.

TEKNISKE DATA

Mål (BxHxD)	91,5 x 200 x 46 cm
Vekt	78 kg

BESKRIVELSE

Skapet er laget av pulverlakkert stålplate og er en del av Hard Heads modulære oppbevaringsserie.

1. *Bunnpanel*
2. *Øvre panel*
3. *Venstre sidepanel*
4. *Høyre sidepanel*
5. *Venstre bakpanel*
6. *Høyre bakpanel*
7. *Justerbar hylle*
8. *Nedre hylle*
9. *Basisfrontpanel*
10. *Basissidepanel*
11. *Venstre dør*
12. *Høyre dør*

BILDE 1

- A. Skrue ST6 x 12
- B. Skrue M6 x 12
- C. Mutter M6
- D. Egnede verktøy ved montering.

BILDE 2

MONTERING

Nummereringen i følgende bilder henviser til bildene 1 og 2.

BILDE 3-10

SIKKERHEDSANVISNINGER

- Maks. belastning er 45 kg pr. hylde. Undgå at overbelaste produktet.
- Luk dørene, før du flytter skabet.

ADVARSEL!

Klatr eller stå aldrig på produktet – risiko for personskade.

TEKNISKE DATA

Mål (B x H x D)	91,5 x 200 x 46 cm
Vægt	78 kg

BESKRIVELSE

Skabet er fremstillet af en pulverlakeret stålplade og er en del af Hard Heads modulære opbevaringsserie.

1. *Nederste panel*
2. *Øverste panel*
3. *Venstre sidepanel*
4. *Højre sidepanel*
5. *Venstre bagpanel*
6. *Højre bagpanel*
7. *Justerbar hylde*
8. *Nederste hylde*
9. *Bundens frontpanel*
10. *Bundens sidepanel*
11. *Venstre dør*
12. *Højre dør*

FIGUR 1

- A. Skrue ST6 x 12
- B. Skrue M6 x 12
- C. Møtrik M6
- D. Værktøj til montering

FIGUR 2

MONTERING

Nummereringen på følgende figurer henviser til figur 1 og 2.

FIGUR 3-10

ZASADY BEZPIECZEŃSTWA

- Maksymalne obciążenie jednej półki wynosi 45 kg. Nie przeciążaj produktu.
- Zamknij drzwiczki przed przemieszczeniem szafki.

OSTRZEŻENIE!

Nigdy nie wspinaj się na produkt ani nie stawaj na nim – ryzyko obrażeń ciała.

DANE TECHNICZNE

Wymiary (szer. x wys. x głęb.)
91,5 x 200 x 46 cm

Masa 78 kg

OPIS

Szafka została wykonana z blachy stalowej lakierowanej proszkowo i należy do serii modułowych artykułów do przechowywania marki Hard Head.

1. *Panel dolny*
2. *Panel górny*
3. *Lewy panel boczny*
4. *Prawy panel boczny*
5. *Lewy panel tylny*
6. *Prawy panel tylny*
7. *Regulowana półka*
8. *Półka dolna*
9. *Panel przedni podstawy*
10. *Panel boczny podstawy*
11. *Lewe skrzydło drzwi*
12. *Prawe skrzydło drzwi*

RYS. 1

- A. Śruba ST6 x 12
- B. Śruba M6 x 12
- C. Nakrętka M6
- D. Narzędzia do montażu

RYS. 2

MONTAŻ

Numeracja na poniższych ilustracjach odnosi się do rysunków 1 i 2.

RYS. 3–10

SAFETY INSTRUCTIONS

- The maximum loading capacity is 45 kg per shelf. Do not overload the product.
- Close the doors before moving the cabinet.

WARNING!

Do not climb, or stand on the product – risk of personal injury.

TECHNICAL DATA

Size (WxHxD)	91.5 x 200 x 46 cm
Weight	78 kg

DESCRIPTION

The cabinet is made of powder-coated sheet metal and is part of Hard Head's modular storage series.

1. *Bottom panel*
2. *Upper panel*
3. *Left side panel*
4. *Right side panel*
5. *Left back panel*
6. *Right back panel*
7. *Adjustable shelf*
8. *Bottom shelf*
9. *Base front panel*
10. *Base side panel*
11. *Left door*
12. *Right door*

FIG. 1

- A. Screw ST6 x 12
- B. Screw M6 x 12
- C. Nut M6
- D. Tools for assembly

FIG. 2

ASSEMBLY

The numbering in the diagrams refers to diagrams 1 and 2.

FIG. 3-10

SICHERHEITSHINWEISE

- Die maximale Tragfähigkeit beträgt 45 kg pro Regal. Überlasten Sie das Produkt nicht.
- Schließen Sie die Türen, bevor Sie den Schrank bewegen.

WARNUNG!

Steigen Sie niemals auf das Produkt – Verletzungsgefahr.

TECHNISCHE DATEN

Abmessungen (B x H x T)	91,5 x 200 x 46 cm
Gewicht	78 kg

BESCHREIBUNG

Der Schrank besteht aus pulverbeschichtetem Stahlblech und ist Teil der modularen Aufbewahrungsserie von Hard Head.

1. Bodenplatte
2. Obere Verkleidung
3. Linke Seitenverkleidung
4. Rechte Seitenverkleidung
5. Linke Rückwand
6. Rechte Rückwand
7. Verstellbares Regal
8. Unteres Regal
9. Basis - vordere Platte
10. Basis - seitliche Platte
11. Linke Tür
12. Rechte Tür

ABB. 1

- A. Schraube ST6 x 12
- B. Schraube M6 x 12
- C. Mutter M6
- D. Nützliche Werkzeuge für die Montage

ABB. 2

MONTAGE

Die Nummerierung in den folgenden Abbildungen bezieht sich auf die Abbildungen 1 und 2.

ABB. 3-10

TURVALLISUUSOHJEET

- Suurin kantavuus on 45 kg hyllyä kohti. Älä ylikuormita tuotetta.
- Sulje ovet ennen kaapin siirtämistä.

VAROITUS!

Älä koskaan kiipeä tai seiso tuotteen päällä - henkilövahinkojen vaara.

TEKNISET TIEDOT

Mitat (LxKxS)	91,5 x 200 x 46 cm
Paino	78 kg

KUVAUS

Kaappi on valmistettu jauhemaalattusta teräslevystä, ja se on osa modulaarista Hard Heads -säilytysarjaa.

1. Pohjalevy
2. Ylälevy
3. Vasen sivulevy
4. Oikea sivulevy
5. Vasen takalevy
6. Oikea takalevy
7. Säädetty hylly
8. Alahylly
9. Sokkelin etulevy
10. Sokkelin sivulevy
11. Vasen ovi
12. Oikea ovi

KUVA 1

- A. Ruuvi ST6 x 12
- B. Ruuvi M6 x 12
- C. Mutteri M6
- D. Kokoonpanoon tarvittavat työkalut

KUVA 2

ASENNUS

Seuraavien kuvien numerointi viittaa kuviin 1 ja 2.

KUVA 3-10

CONSIGNES DE SÉCURITÉ

- La capacité de charge maxi est de 45 kg par étagère. Ne surchargez pas le produit.
- Fermez les portes avant de déplacer l'armoire.

ATTENTION !

Veillez à ne jamais grimper ou vous tenir debout sur le produit : risque de blessures.

CARACTÉRISTIQUES TECHNIQUES

Dimensions (lxHxP)	91,5 x 200 x 46 cm
Poids	78 kg

DESCRIPTION

L'armoire est en tôle d'acier thermolaquée et fait partie de la série de rangements modulaires de Hard Head.

1. *Panneau inférieur*
2. *Panneau supérieur*
3. *Panneau latéral gauche*
4. *Panneau latéral droit*
5. *Panneau arrière gauche*
6. *Panneau arrière droit*
7. *Étagère réglable*
8. *Étagère inférieure*
9. *Panneau avant bas*
10. *Panneau latéral bas*
11. *Porte gauche*
12. *Porte droite*

FIG. 1

- A. Vis ST6 x 12
- B. Vis M6 x 12
- C. Écrou M6
- D. Outils utiles pour l'assemblage

FIG. 2

MONTAGE

La numérotation dans les images suivantes se réfère aux images 1 et 2.

FIG. 3-10

VEILIGHEIDSINSTRUCTIES

- Het maximale laadvermogen is 45 kg per plank. Overbelast het product niet.
- Sluit de deuren voordat u de kast verplaatst.

WAARSCHUWING!

Klim of sta nooit op het product – gevaar voor persoonlijk letsel.

TECHNISCHE GEGEVENS

Afmetingen (BxHxD)	91,5 x 200 x 46 cm
Gewicht	78 kg

BESCHRIJVING

De kast is gemaakt van gepoedercoat staalplaat en maakt deel uit van de modulaire opslagserie van Hard Head.

1. *Onderste paneel*
2. *Bovenste paneel*
3. *Zijpaneel links*
4. *Zijpaneel rechts*
5. *Achterpaneel links*
6. *Achterpaneel rechts*
7. *Verstelbare plank*
8. *Onderste plank*
9. *Basis voorpaneel*
10. *Baszijpaneel*
11. *Linkerdeur*
12. *Rechterdeur*

AFB. 1

- A. Schroef ST6 x 12
- B. Schroef M6 x 12
- C. Moer M6
- D. Handige hulpmiddelen voor montage

AFB. 2

INSTALLATIE

De nummering in de volgende afbeeldingen verwijst naar afbeeldingen 1 en 2.

AFB. 3-10

