

KAYOBA



024519



BICYCLE TRAILER

OPERATING INSTRUCTIONS - Original instructions

SV CYKELKÄRRA BRUKSANVISNING

Översättning av originalinstruktioner

DE FAHRRADANHÄNGER BEDIENUNGSANLEITUNG

Übersetzung der Originalanleitung

NO SYKKELVOGN BETJENINGSANVISNINGER

Oversettelse av originalinstruksjonene

FI POLKUPYÖRÄKÄRRY KÄYTTÖOHJE

Alkuperäisten ohjeiden käännös

DA CYKELANHÆNGER BETJENINGSVEJLEDNING

Oversættelse af den originale vejledning

FR VOITURETTE VÉLO INSTRUCTIONS D'UTILISATION

Traduction des instructions d'origine

PL WÓZEK DO ROWERU INSTRUKCJA OBSŁUGI

Przekład instrukcji oryginalnej

NL FIETSKAR BEDIENINGSINSTRUCTIES

Vertaling van de originele instructies

Jula AB förbehåller sig rätten att göra ändringar på produkten. Jula AB innehar upphovsrätten till denna dokumentation. Det är inte tillåtet att modifiera eller ändra denna dokumentation på något sätt och bruksanvisningen ska skrivas ut och användas som den är i förhållande till produkten. Se Julas webbplats för den senaste versionen av bruksanvisningen.

Jula AB forbeholder seg retten til å endre produktet. Jula AB innehar opphavsretten til denne dokumentasjonen. Det er ikke tillatt å modifisere eller endre denne dokumentasjonen på noen som helst måte, og håndboken skal trykkes og brukes som den er i forhold til produktet. For siste versjon av betjeningsanvisningene, se Julas nettsider.

Jula AB forbeholder sig retten til at ændre produktet. Jula AB har ophavsretten til denne dokumentation. Det er ikke tilladt at modificere eller ændre denne dokumentation på nogen måde, og manualen skal printes og bruges som den er i forhold til produktet. For den seneste version af betjeningsvejledningen, se Julas hjemmeside.

Jula AB zastrzega sobie prawo do wprowadzania zmian w produkcie. Jula AB zastrzega sobie prawa autorskie do niniejszej dokumentacji. Dokumentacji nie wolno w żaden sposób modyfikować ani zmieniać, a instrukcję należy drukować i używać ją w odniesieniu do produktu w stanie niezmienionym. Najnowszą wersję instrukcji obsługi można znaleźć na stronie internetowej Jula.

Jula AB reserves the right to make changes to the product. Jula AB claims copyright on this documentation. It is not allowed to modify or alter this documentation in any way and the manual shall be printed and used as it is in relation to the product. For the latest version of operating instructions, refer to the Jula website.

Jula AB behält sich das Recht vor, Änderungen am Produkt vorzunehmen. Jula AB beansprucht die Urheberrechte an dieser Dokumentation. Es ist nicht zulässig, diese Dokumentation in irgendeiner Weise zu verändern oder umzugestalten. Die Anleitung muss gedruckt und so verwendet werden, wie sie in Bezug zum Produkt steht. Die aktuellste Version der Bedienungsanleitung finden Sie auf der Website von Jula.

Jula AB pidättää oikeuden tehdä tuoteeseen muutoksia. Jula AB:llä on tämän dokumentaation tekijänoikeus. Tätä dokumentaatiota ei saa muuttaa millään tavalla ja käyttöopas on tulostettava ja sitä on käytettävä sellaisena kuin se on tämän tuotteen kanssa. Käyttöohjeiden uusin versio löytyy Julan verkkosivustolta.

Jula AB se réserve le droit d'apporter des modifications au produit. Jula AB revendique les droits d'auteur sur cette documentation. Il est interdit de modifier ou d'altérer cette documentation de quelque manière que ce soit et le manuel doit être imprimé et utilisé tel quel en relation avec le produit. Pour obtenir la dernière version des instructions d'utilisation, consultez le site Web de Jula.

Jula AB behoudt zich het recht voor om wijzigingen aan het product aan te brengen. Jula AB claimt het copyright op deze documentatie. Het is niet toegestaan om deze documentatie op welke manier dan ook te wijzigen of te veranderen. De handleiding moet worden afgedrukt en gebruikt zoals deze in relatie tot het product staat. Raadpleeg de Jula-website voor de laatste versie van de bedieningsinstructies.

WWW.JULA.COM

© JULA AB 2025-11-04

**JULA AB
BOX 363, 532 24 SKARA, SWEDEN**

1

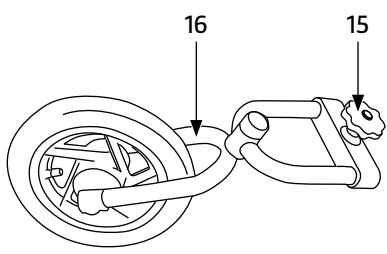
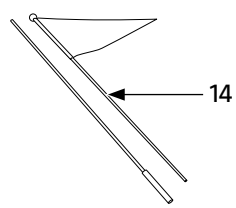
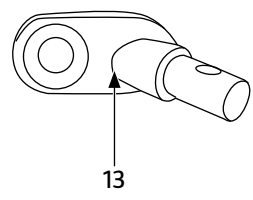
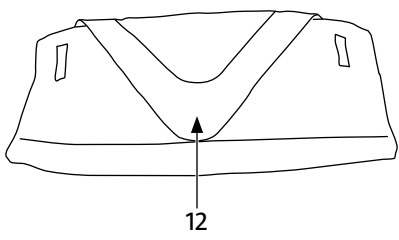
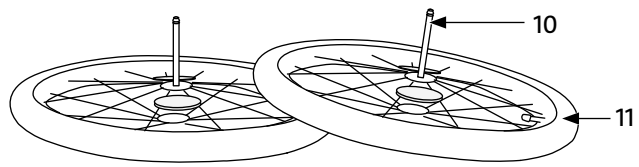
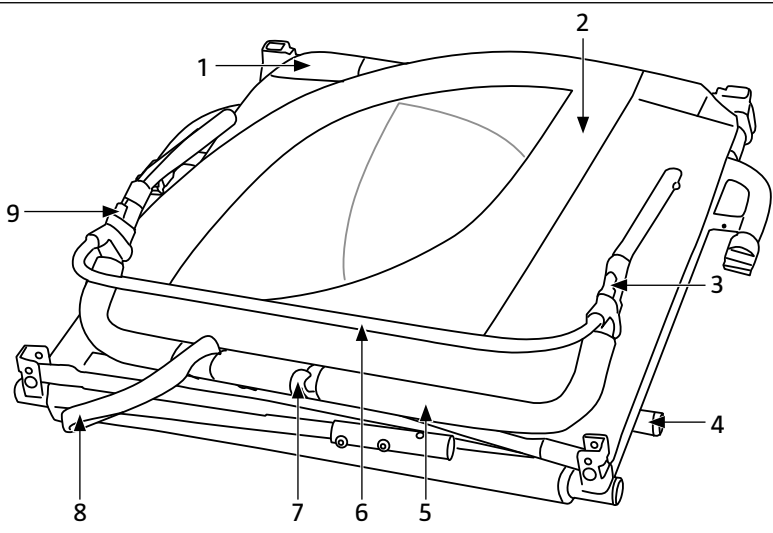

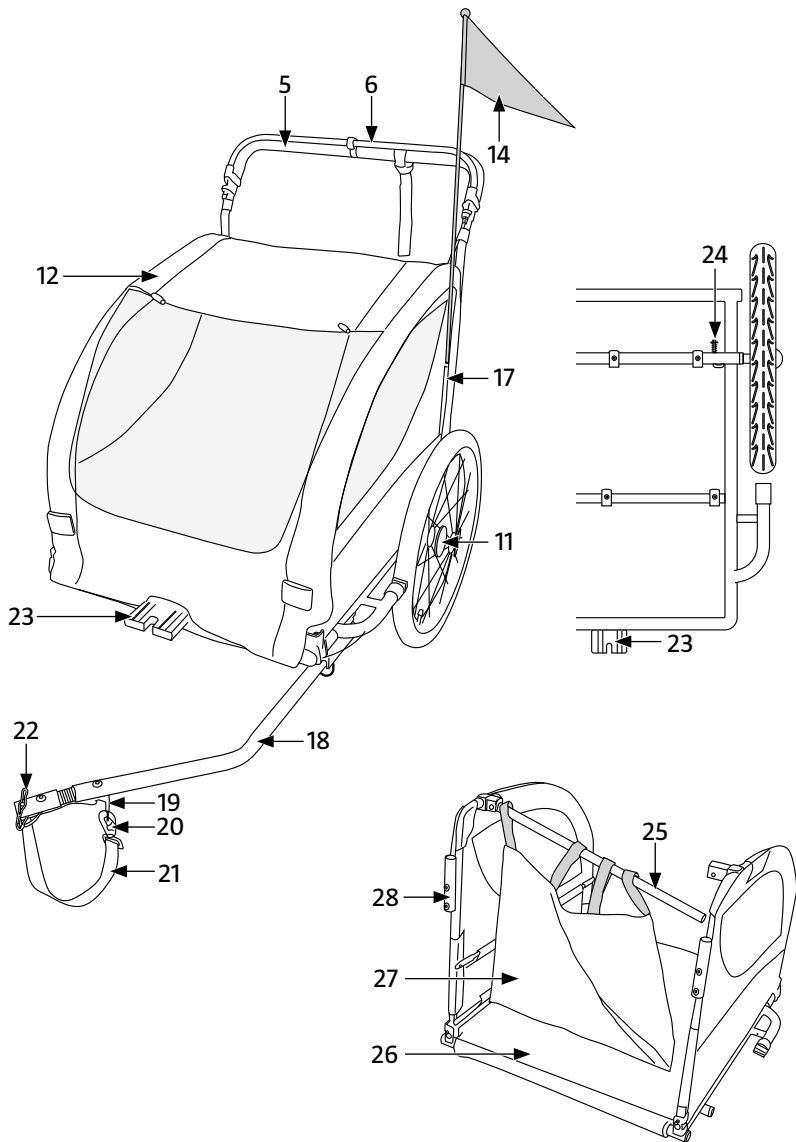

3

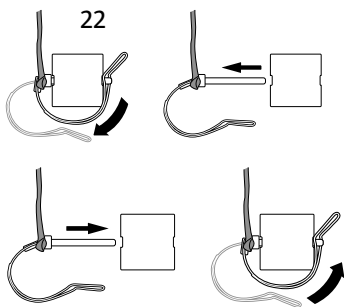

4

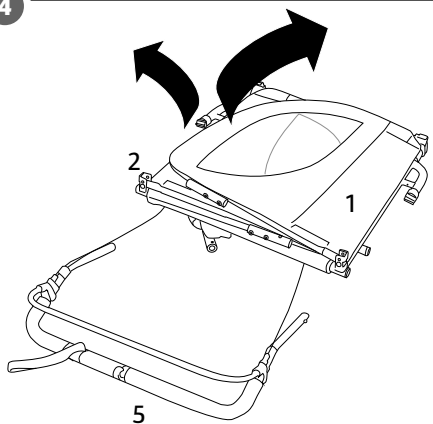

5

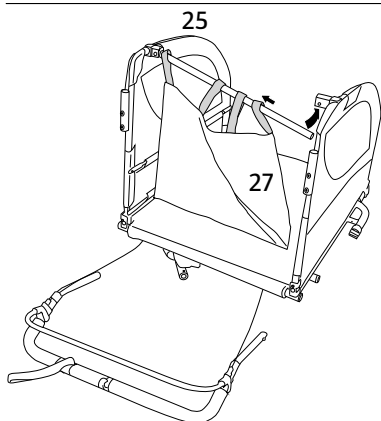

6

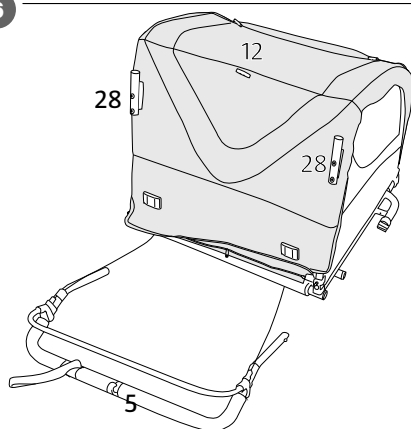

7

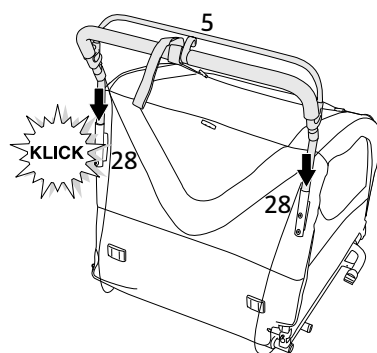

8

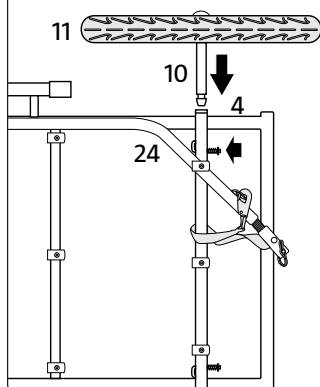

9

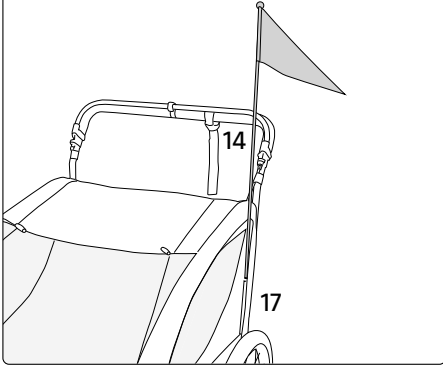

10

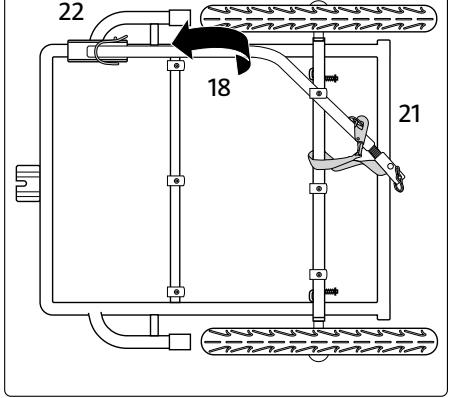

11

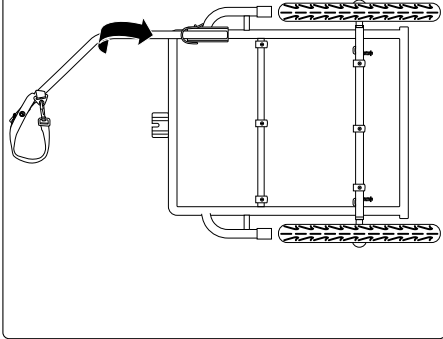

12

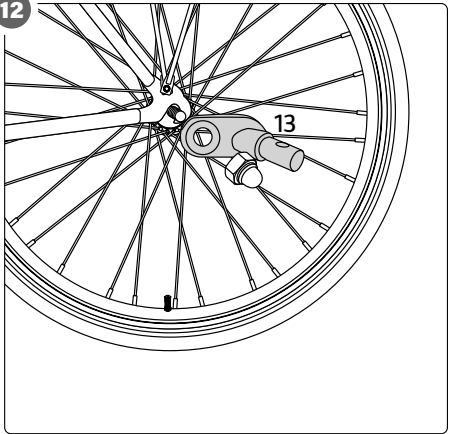

13

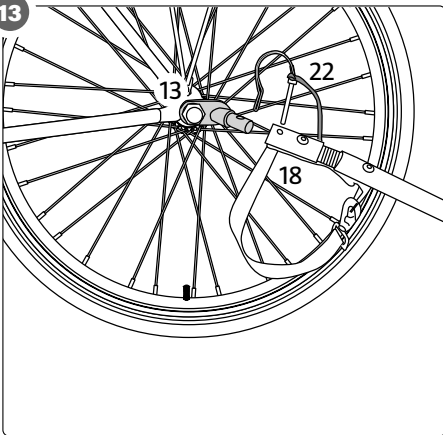

14

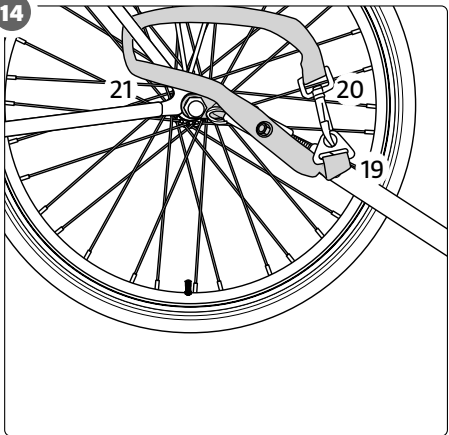

15

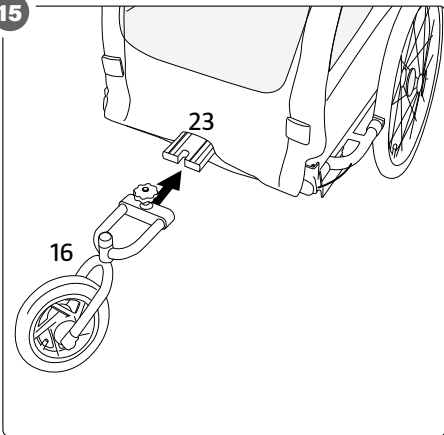

16

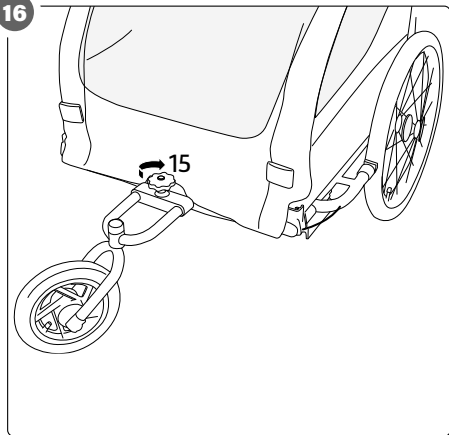

17

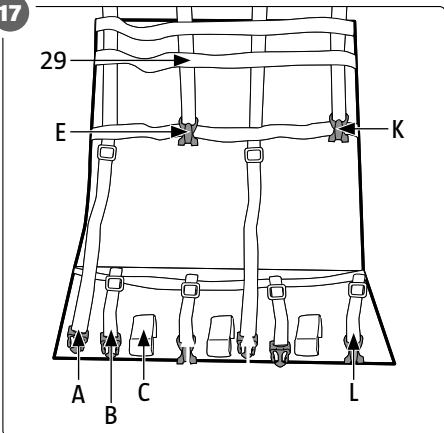

18

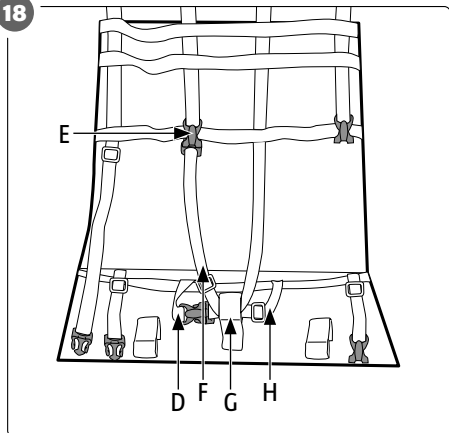

19

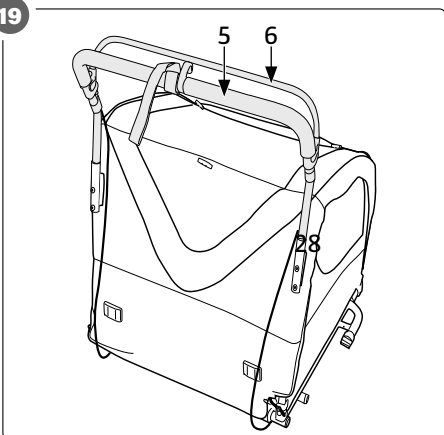

20

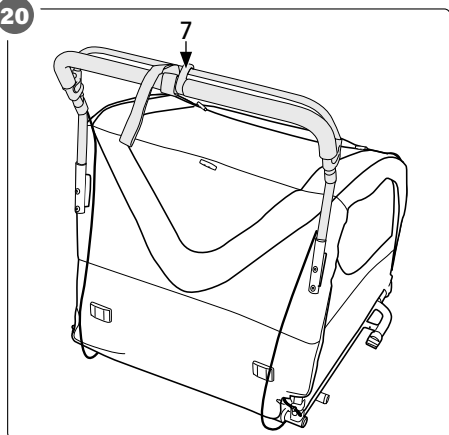

21

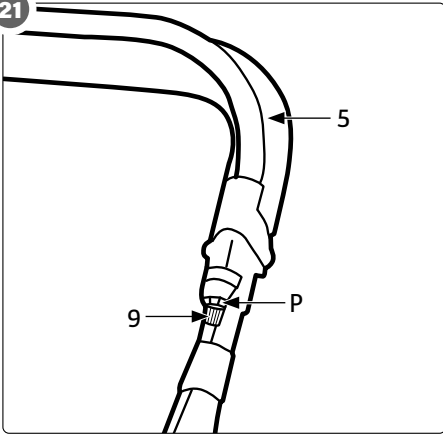

22

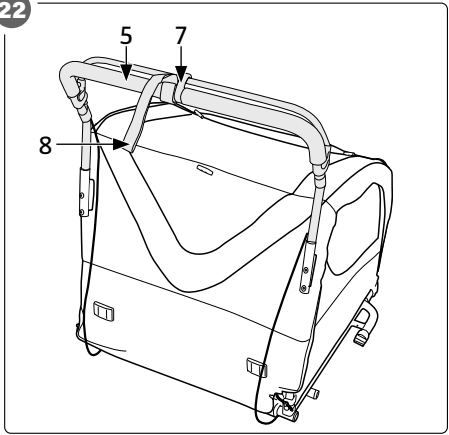

SÄKERHETSANVISNINGAR

- Produkten är avsedd för transport av barn mellan ett och fem år.
- Produkten är endast avsedd för hushållsbruk och är inte lämplig för kommersiell användning.
- Produkten får endast användas på avsett sätt och i enlighet med dessa anvisningar. All annan användning betraktas som felaktig användning och medför risk för personskada och/eller egendomsskada.
- Produkten är inte en leksak.

KVÄVNINGSRISK!

Låt inte barn leka med förpackningsmaterial eller smådelar – kvävningsrisk:

- Se till att smådelar är oåtkomliga för barn.
- Se till att förpackningsmaterial är oåtkomligt för barn.
- Lämna inte produkten utan uppsikt under monteringen.

RISK FÖR ALLVARLIG PERSONSKADA!

- Lämna aldrig barn utan uppsikt i produkten.

- Kontrollera att alla lås och spärrar har gått i ingrepp före användning.
- Håll barn på säkert avstånd när produkten fälls ut eller fälls ihop.
- Barn ska hållas under uppsikt så att de inte leker med produkten.
- Använd alltid säkerhetsdelen när barn transporteras.
- Produkten är inte lämplig för barn yngre än 12 månader.
- Om produkten ska användas på allmän väg, ha i åtanke på eventuella lagkrav gällande reflexer och belysning.

RISK FÖR EGENDOMSSKADA

- Lasta inte mer än 2,2 kg i fickan på produkten.
- Använd inte produkten om delar är skadade eller deformerade. Använd endast originalreservdelar.
- Kontrollera regelbundet alla skruvförband och andra förband och dra åt dem, om så behövs. Lösa förband medför risk för personskada och/eller egendomsskada.
- Kontrollera förpackningens innehåll.

- Produkten kan skadas om förpackningen öppnas ovarsamt med kniv eller annat vasst föremål.
- Öppna förpackningen försiktigt och packa upp produktens alla delar. Kontrollera att alla delar finns med. Kontrollera samtliga delar med avseende på skador.
- Montera och använd inte produkten om delar saknas eller är skadade. Kontakta återförsäljaren.

SYMBOLER

	Läs bruksanvisningen.
	Maxvikt för ett barn som produkten är avsedd för.
	Godkänd enligt gällande direktiv/förordningar.
	Kasserad produkt ska återvinnas enligt gällande bestämmelser.

TEKNISKA DATA

Däckstorlek	20"
Mått som cykelkärra	143 x 76 x 100 cm
Mått som barnvagn	110 x 76 x 100 cm
Lastyta	58 x 59 x 52 cm
Vikt	11,8 kg

ANVÄNDNING SOM CYKELKÄRRA

Max. hastighet	13 km/h
Vertikal belastning	min. 30 N, max. 80 N

Max. belastning (med 2 barn)	36 kg
Max. lastkapacitet bagageficka	2,2 kg

ANVÄNDNING SOM BARNVAGN

Max. belastning (med 2 barn)	44 kg
Max. lastkapacitet bagageficka	2,2 kg

BESKRIVNING

1. Höger sidopanel
2. Vänster sidopanel
3. Justermutter höger
4. Axelfäste 2 st.
5. Handtag
6. Bromshandtag
7. Bromshandtagsklämma
8. Handledsband
9. Justermutter vänster
10. Hjulaxel 2 st.
11. Hjul (20 tum) 2 st.
12. Sufflett
13. Dragstångsfäste för cykel
14. Flagga
15. Skruv med fingergrepp
16. Barnvagnshjul
17. Fäste för flagga
18. Dragstång
19. D-ring
20. Karbinhake
21. Säkerhetsrem
22. Sprint med låsbygel 4 st.
23. Fäste
24. Hjulspärr 2 st.
25. Tvärstag
26. Ficka
27. Bakpanel
28. Fästen 2 st.
29. Säkerhetssele (bild 17)

BILD 1

BILD 2

MONTERING

VIKTIGT!

- **Felaktig montering eller demontering av cykelkärnan medför risk för personskada.**
- **Var försiktig vid montering/demontering och följ monteringsanvisningarna.**
- **Håll barn på säkert avstånd när cykelkärnan monteras eller demonteras.**

OBS!

- **Felaktig hantering av cykelkärnan medför risk för egendomsskada.**
- **Montera cykelkärnan enligt monteringsanvisningarna och bilderna.**
- **Fram och bak, vänster och höger etc. anges sett i cykelkärrens körriktning.**

SIDOPANELER OCH BAKRE PANEL

Montering/demontering av spring

För att montera och demontera cykelkärnan måste sprintarna med låsbygel (22) på tvärstaget (25) och dragstången (18) sättas i respektive tas ut.

1. Uttagning av sprint (upptill i bilden):
 - Fäll ned låsbygel.
 - Dra ut sprinten ur hålet.
2. Isättning av sprint (nedtill i bilden):
 - För in sprinten i hålet.
 - Fäll upp låsbygel över sprintens ände.
 - Kontrollera att låsbygelns sitter stadigt på plats över sprintens ände.

BILD 3

Upp-/nedfällning av sidopaneler

1. Lägg ut delarna till basenheten, bestående av basen, höger sidopanel (1), vänster sidopanel (2) samt handtaget (5).
2. Fäll upp sidopanelerna.
3. Följ anvisningarna i omvänd ordning för att fälla ned sidopanelerna.

BILD 4

Tvärstag och bakre panel

1. Lyft tvärstaget (25).
2. För på öglorna på den bakre panelen (27) på tvärstaget.
3. Passa in tvärstagets högra ände i fästet på den högra sidopanelen (1).
4. Sätt i sprinten (22) och säkra med låsbygel.
5. Lossa sprintens låsbygel och följ anvisningarna i omvänd ordning för att demontera tvärstaget och den bakre panelen.

BILD 5

SUFFLETT

1. Lägg suffletten (12) över cykelkärrens övre del.
2. För suffletten över fästena (28) för handtaget (5), så att dessa är lätt åtkomliga.
3. Fäst sufflettens bakre, nedre kant med kardborrebandet.
4. Fäst sufflettens sidor med kardborrebanden.
5. Dra suffletten framåt så att den täcker cykelkärnan.
6. Följ anvisningarna i omvänd ordning för att ta av suffletten.

BILD 6

HANDTAG

1. För in handtagets (5) ändar i fästena (28).
2. Tryck handtaget nedåt tills spärrarna klickar på plats.
3. För att demontera handtaget, tryck in spärrarna och dra ut handtaget ur fästena.

BILD 7

HJUL

1. Lägg cykelkärnan på sidan.
2. För in axeln (10) för det ena hjulet (11) i det ena axelfästet (4).
3. Tryck hjulaxeln nedåt tills spärren klickar på plats.

4. Vänd cykelkärnan på andra sidan och montera det andra hjulet på samma sätt.
5. För att demontera ett hjul, tryck in spärren (24) och dra loss hjulet från axelfästet.
6. Upprepa för det andra hjulet.

BILD 8**FLAGGA**

1. Sätt ihop flaggkäppens (14) båda delar.
2. För in flaggkäppen i fästet (17).
3. Demontera flaggan genom att dra ut flaggkäppen ur fästet.
4. Dra isär ihop flaggkäppens båda delar.

BILD 9**UTFÄLLNING/INFÄLLNING
AV DRAGSTÅNG**

1. Lägg cykelkärnan på dess vänstra sida. Lossa låsbygel för sprinten (22) och dra ut sprinten ur hålet.
2. Lossa säkerhetsremmen (21) på dragstången (18).
3. Fäll dragstången framåt.
4. Sätt in sprinten och säkra med låsbygel.
5. För att fälla in dragstången, lossa låsbygel för sprinten och dra ut sprinten ur hålet.

BILD 10

6. Fäll in dragstången under cykelkärnan.
7. Fäst säkerhetsremmen runt axelröret.
8. Sätt in sprinten och säkra med låsbygel.

BILD 11**KOPPLING/LOSSKOPPLING****Dragstångsfäste på cykel**

1. Lossa den bakre hjulaxelns skruv med lämpligt verktyg (säljs separat).
2. Placera dragstångsfästet (13) på den bakre hjulaxeln.
3. Dra åt skruven.

BILD 12**Koppling av dragstång till
dragstångsfäste**

1. För på dragstångens (18) aluminiumhylsa på dragstångsfästet (13) på cykeln.
2. För in sprinten (22) med låsbygel genom hålen i dragstången och fästet.
3. Säkra med låsbygel.

BILD 13**Koppling av säkerhetsrem**

1. Lägg säkerhetsremmen (21) runt cykelns sadelstag.
2. Haka fast säkerhetsremmens karbinhake (20) utifrån i D-ringen (19) på dragstången (18).
3. Kontrollera att cykelkärnan är säkert kopplad till cykelns bakaxel.
4. Följ anvisningarna i omvänd ordning för att koppla loss cykelkärnan.

BILD 14**BARNVAGNSHJUL**

1. Fäll in dragstången (18) före montering av barnvagnshjulet (16).
2. För in barnvagnshjulet i fästet (23).

BILD 15

3. Dra åt skruven med fingregrepp (15) genom att vrida medurs.
4. Kontrollera att barnvagnshjulet är stadigt monterat i fästet och att skruven med fingregrepp är åtdragen med handkraft.
5. Följ anvisningarna i omvänd ordning för att ta bort barnvagnshjulet.
6. Demontera barnvagnshjulet innan produkten kopplas till en cykel.

BILD 16**HANDHAVANDE****FÖRE FÖRSTA ANVÄNDNING**

1. Kontrollera före koppling att cykelkärnan passar ihop med cykeln.

2. Se cykeltillverkarens anvisningar.
3. Kontrollera att cykeln är i gott skick och att dess bromsar fungerar korrekt.
4. Öva med maximal belastning på icke trafikerad plats för att bekanta dig med hur cykelns köregenskaper förändras.

FÖRE VARJE ANVÄNDNING

- Använd inte cykelkärran om delar av cykelkärran och/eller cykeln saknas eller är skadade eller deformerade.
- Låt kvalificerad personal kontrollera och vid behov reparera cykelkärran innan den används.
- Kontrollera cykelkärran med avseende på skick före varje användning.
- Kontrollera nedanstående punkter:
 1. Dragstångsfästet (13) är stadigt monterat.
 2. Säkerhetsremmen (21) är kopplad.
 3. Säkerhetssele (29) är i gott skick och fungerar korrekt.
 4. Cykelns bromsar fungerar korrekt.
 5. Allt bagage är säkrat.
 6. Däcken har korrekt tryck (anges på däcksidan).
 7. Alla skruvförband och andra förband är korrekt åtdragna.
 8. Cyklist och barn har cykelhjälm.

ANVÄNDNING

Kontrollera nedanstående punkter före användning:

1. Cykelns bakhjul är lämpligt för bogsering.
2. Dragstångsfästet är inte utsatt för någon ytterligare belastning.
3. Alla lås och spärrar har gått i ingrepp.

WARNING!

- **Risk för allvarlig personskada!**
- **Om inte alla anvisningar och säkerhetsanvisningar följs finns risk för allvarlig personskada och/eller egendomsskada.**

- **Största tillåtna vikt för ett barn som transporteras i cykelkärran är 36 kg. Största tillåtna vikt för två barn som transporteras i cykelkärran är 44 kg.**
- **Cykelkärran får inte användas för barn som:**
 - Är yngre än ett år.
 - Inte kan hålla upp huvudet när de har hjälm på sig.
 - Är äldre än fem år.
 - Är längre än 59,5 cm i sittande position.
 - Transportera aldrig fler än 2 barn i produkten.
- **Barn ska alltid vara fastspända med säkerhetssele i cykelkärran.**
- **Barn ska alltid använda cykelhjälm vid transport i cykelkärran.**
- **Se till att det finns minst 140 mm fritt utrymme ovanför barnets huvud.**
- **Placera aldrig bilbarnstol eller liknande i cykelkärran.**
- **När cykelkärran är kopplad till cykeln, cykla inte fortare än:**
 - 13 km/h på raksträckor.
 - 5 km/h i svängar.
- **Koppla cykelkärran endast till cykel med 26- eller 28-tums hjul, vilken kan klara belastningen av cykelkärran.**
- **Montera backspegel på cykeln för att kunna övervaka barnen under transport.**
- **Under transport, se till att barnen inte:**
 - Gungar.
 - Hoppar.
 - Lutar sig ut.
 - Sträcker ut kroppsdelar.
- **Se till att inga delar av barnens kropp, kläder, leksaker eller liknande kommer i kontakt med rörliga delar.**
- **Lämna aldrig barn utan uppsikt.**
- **Se till att barn inte:**
 - Leker med cykelkärran.

- **Monterar, fäller upp/ihop eller demonterar någon del av cykelkärnan.**
- **Cykelkärnan är inte lämplig för joggning eller skridskoåkning.**
- **Använd inte cykelkärnan i halt väglag.**
- **Var uppmärksam på väderleksförhållanden som kan medföra risker, som**
 - **Vindavkylning vid låg temperatur**
 - **Överhettning vid hög temperatur.**
- **Ändra aldrig cykelkärnan på något sätt.**

BOGSERING

Cyklisten

1. Den bogserade cyklisten ska vara minst 18 år och i god fysisk kondition.
2. Överskrid inte största tillåtna totala vikt för barn och bagage (44 kg).
3. Överskrid inte högsta tillåtna hastighet:
 - 13 km/h på raksträckor.
 - 5 km/h i svängar.
4. Tänk på att cykelkärnan:
 - Gör cykeln avsevärt längre.
 - Ger cykeln avsevärt större svängradie.
 - För cykeln avsevärt svårare att kontrollera i backar.
 - Ger cykeln avsevärt längre bromssträcka.
5. Bromsa i god tid.
6. Cykla sakta i svängar.
7. Använd cykelkärnan endast på jämna vägar.
8. Kör inte:
 - Över trottoarkanter
 - Genom djupa gropar
 - I terräng.
9. Observera att suffletten (12) alltid ska vara stängd under färd.
10. Se till att reflexerna framtill och baktill på cykelkärnan är väl synliga och i gott skick.
11. Följ gällande lagar och föreskrifter rörande belysning och reflexer.

12. Flaggan (14) ska alltid vara monterad på cykelkärnan för bättre synlighet i trafik.

Vid användning som barnvagn

1. Fäll in dragstången (18) före användning som barnvagn.
2. Säkra dragstången under cykelkärrens botten.
3. Ansätt alltid bromsen när cykelkärnan är parkerad och när barn klättrar i och ur.

Transport av barn

1. Kontrollera alltid att cykelkärnan är korrekt kopplad till cykeln och att cykeln är säkert parkerad innan barn får klättra i eller ur cykelkärnan.
2. Se till att bromsen är i när barn klättrar i och ur.
3. Öppna suffletten (12) och låt barnet eller barnen klättra i.
4. Spänn alltid fast barn med säkerhetsselar (29) före transport.
5. Suffletten ska alltid stängas vid användning.
6. Barn ska alltid ha cykelhjälm vid transport.

Säkerhetssele

A	Låsstycke för vänster axelrem.
B	Låsstycke för vänster höftrem.
C	Vänster grenrem.
D	Spänne för vänster höftrem.
E	Spänne för vänster axelrem.
F	Mittre grenrem.
G	Låsstycke för höger axelrem.
H	Låsstycke för höger höftrem.
I	Höger grenrem.
K	Spänne för höger axelrem.
L	Spänne för höger höftrem.

Säkerhetsselelarna används på olika sätt vid transport av ett eller två barn.

BILD 17

TRANSPORT AV ETT BARN

1. Placera barnet mitt i cykelkärnan.
2. Dra upp grenremmen (F) mellan barnets ben.
3. För låsstycket (H) för höftremmen genom grenremmens ögla och lås fast i höftremmens spänne (D).
4. För låsstycket (G) för axelremmen genom grenremmens ögla och lås fast i axelremmens spänne (E).
5. Kontrollera att barnet är stadigt och bekvämt fastspänt med säkerhetssele.
6. Stäng suffletten (12).
7. Följ anvisningarna i omvänd ordning för att knäppa upp säkerhetssele. Öppna spännena genom trycka in låsstyckenas spärrar.

BILD 18

TRANSPORT AV TVÅ BARN

För att späanna fast två barn, dra höftremmarna och axelremmarna genom öglorna i grenremmarna.

1. Placera barnen på vänster respektive höger sida i cykelkärnan.
2. Dra upp grenremmen (C) mellan benen på barnet som sitter till vänster.
3. För låsstycket (B) för höftremmen genom grenremmens ögla och lås fast i höftremmens spänne (D).
4. För låsstycket (A) för axelremmen genom grenremmens ögla och lås fast i axelremmens spänne (E).
5. Dra upp grenremmen (I) mellan benen på barnet som sitter till höger.
6. För låsstycket (H) för höftremmen genom grenremmens ögla och lås fast i höftremmens spänne (L).
7. För låsstycket (G) för axelremmen genom grenremmens ögla och lås fast i axelremmens spänne (K).
8. Kontrollera att barnen är stadigt

och bekvämt fastspända med säkerhetssele.

9. Stäng suffletten (12).
10. Följ anvisningarna i omvänd ordning för att knäppa upp säkerhetssele. Öppna spännena genom trycka in låsstyckenas spärrar.

TRANSPORT AV BAGAGE

OBS!

Risk för egendomsskada. Felaktig hantering av cykelkärnan medför risk för egendomsskada.

- **Öppna suffletten (12) på baksidan.**
- **Placera bagaget i fickan (26).**
- **Stäng suffletten.**

ANVÄNDNING AV BROMS

Cykelkärnan är försedd med broms för att begränsa rörelsehastigheten när cykelkärnan används som barnvagn samt för att säkra cykelkärnan vid parkering och när barn klättrar i och ur.

1. Tryck bromshandtaget (6) mot handtaget (5) för att ansätta bromsen.

BILD 19

2. Haka fast bromshandtagsklämman (7) runt bromshandtaget för att låsa bromsen.

BILD 20

3. Skjut produkten något framåt för att kontrollera att bromsen stoppar rörelsen.
4. Haka loss bromshandtagsklämman från bromshandtaget för att lossa bromsen.

OBS!

- **Risk för personskada. Felaktig hantering av bromsen medför risk för personskada.**
- **Kontrollera att bromsen är korrekt låst när cykelkärnan är parkerad.**
- **Kontrollera däcktrycket.**
- **Om så behövs, fyll på luft i däcken till det tryck som anges på däcksidan.**

- **Kontrollera bromsvajerns spänning regelbundet.**
- **Justera bromsvajerns spänning, om så behövs.**

JUSTERING AV BROMSVAJRAR

- När bromsen används ändras bromsvajrarnas spänning.
 - Kontrollera bromsvajerns spänning regelbundet.
 - Justera bromsvajerns spänning, om så behövs.
1. Vrid låsmuttern (P) mellan ett kvarts och ett halvt varv medurs.
 2. Skruva in den vänstra justermuttern (9) för att öka bromsvajerns spänning.
 3. Dra försiktigt i bromsvajern under tiden för att göra det lättare att vrida justermuttern.
 4. Kontrollera om bromsvajern är tillräckligt spänd.
 5. Upprepa, om så behövs.
 6. Dra åt låsmuttern moturs.
 7. Upprepa för att justera den högra justermuttern (3).

BILD 21

ANVÄNDNING AV HANDLEDSREM

1. Använd alltid handledsremmen när cykelkärnan används som barnvagn.
2. Placera handledsremmen (8) runt ena handleden och håll i handtaget (5) med samma hand.
3. Haka loss bromshandtagsklämman (7) och lossa bromsen för att flytta cykelkärnan.

BILD 22

VIKTIGT!

Risk för allvarlig personskada! Om cykelkärnan rullar iväg okontrollerat finns risk för allvarlig personskada.

UNDERHÅLL

RENGÖRING

1. Avlägsna smuts med en trasa fuktad med vatten och mildt rengöringsmedel.
2. Torka torrt med en torr, luddfri trasa.

OBS!

- **Risk för egendomsskada. Felaktig hantering av cykelkärnan medför risk för egendomsskada.**
- **Använd inte starka eller frätande rengöringsmedel, hårda borstar, vassa eller slipande föremål eller metallföremål för att rengöra cykelkärnan, de kan skada reflexer och andra ytor.**

UNDERHÅLL

1. Kontrollera regelbundet alla sprintar (22) och lås eventuella låsbyglar som lossnat. Icke låsta sprintar medför risk för allvarlig personskada och/eller egendomsskada.
2. Reparera eller ersätt skadade, saknade eller trasiga delar före användning. Använd endast delar och tillbehör som tillverkaren rekommenderar.
3. Använd endast däck av samma typ. Använd inte BMX- eller terrängdäck.
4. Regnskyddsimpregnera cykelkärnans sufflett och tygdelar var 6:e månad.

FÖRVARING

- Alla delar ska vara rena och torra före förvaring.
- Förvara cykelkärnan torrt.
- Skydda cykelkärnan mot direkt solljus.
- Förvara cykelkärnan vid mellan 5 och 20 °C, oåtkomligt för barn.

SIKKERHETSANVISNINGER

- Produktet er beregnet på transport av barn mellom ett og fem år.
- Produktet er kun beregnet til privat bruk og er ikke egnet til kommersielt bruk.
- Produktet skal kun brukes til det som det er beregnet for, og i henhold til disse anvisningene. All annen bruk regnes som feil bruk og medfører fare for personskade og/eller materielle skader.
- Produktet er ikke et leketøy.

KVELNINGSFARE!

Ikke la barn leke med emballasje eller små deler – kvelningsfare:

- Pass på at smådeler oppbevares utilgjengelig for barn.
- Pass på at emballasje oppbevares utilgjengelig for barn.
- Ikke la produktet stå uten tilsyn under monteringen.

FARE FOR ALVORLIG PERSONSKADE!

- Ikke la barn være i produktet uten tilsyn.
- Kontroller før bruk at alle låser og sperrer har gått i sporet.



- Hold barn på trygg avstand når produktet slås opp eller sammen.
- Barn skal holdes under oppsyn, slik at de ikke leker med produktet.
- Bruk alltid sikkerhetssele når barn transporteres.
- Produktet er ikke egnet for barn under 12 måneder.
- Hvis produktet skal brukes på allmenn vei, må du følge gjeldende lover om reflekser og belysning.

FARE FOR SKADE PÅ EIENDOM

- Ikke last mer enn 2,2 kg i lommen på produktet.
- Ikke bruk produktet hvis deler er skadet eller deformert. Bruk kun originale reservedeler.
- Kontroller alle skrueforbindelser og andre forbindelser regelmessig og skru dem til om nødvendig. Løse forbindelser medfører fare for personskade og/eller materielle skader.
- Kontroller pakkens innhold.
- Produktet kan bli skadet hvis emballasjen åpnes uforsiktig med kniv eller andre skarpe gjenstander.

- Åpne forpakningen forsiktig og pakk ut alle delene av produktet. Kontroller at alle delene er med. Kontroller samtlige deler for eventuelle skader.
- Ikke monter og bruk produktet hvis noen deler mangler eller er skadet. Kontakt forhandleren.

SYMBOLER

	Les bruksanvisningen.
	Maksimal vekt for et barn som produktet er beregnet for.
	Godkjent i henhold til gjeldende direktiver/forskrifter.
	Kassert produkt skal gjenvinnes etter gjeldende forskrifter.

TEKNISKE DATA

Dekkestørrelse	20"
Mål som sykkelvogn	143 x 76 x 100 cm
Mål som barnevogn	110 x 76 x 100 cm
Lasteplan	58 x 59 x 52 cm
Vekt	11,8 kg

BRUK SOM SYKKELVOGN

Maks. hastighet	13 km/t
Vertikal belastning	min. 30 N, maks. 80 N
Maks. belastning (med 2 barn)	36 kg
Maks. lastekapasitet bagasjelomme	2,2 kg

BRUK SOM BARNEVOGN

Maks. belastning (med 2 barn)	44 kg
Maks. lastekapasitet bagasjelomme	2,2 kg

BESKRIVELSE

1. Høyre sidepanel
2. Venstre sidepanel
3. Justeringsmutter høyre
4. Aksselfeste 2 stk.
5. Håndtak
6. Bremselhåndtak
7. Bremselhåndtaksklemme
8. Håndleddsband
9. Justeringsmutter venstre
10. Hjulaksel 2 stk.
11. Hjul (20 tommer) 2 stk.
12. Kalesje
13. Trekkstangfeste til sykkel
14. Flagg
15. Skruer med fingergrep
16. Barnevognhjul
17. Feste til flagg
18. Trekkstang
19. D-ring
20. Karabinkrok
21. Sikkerhetsrem
22. Splint med låsebøyle 4 stk.
23. Feste
24. Hjulspærre 2 stk.
25. Tverrstag
26. Lomme
27. Bakpanel
28. Fester 2 stk.
29. Sikkerhetssele (bilde 17)

BILDE 1

BILDE 2

MONTERING

VIKTIG!

- **Feilaktig montering eller demontering av sykkelvognen medfører risiko for personskade.**
- **Vær forsiktig ved montering/ demontering og følg monteringsanvisningene.**

- **Hold barn på trygg avstand når sykkelvognen monteres eller demonteres.**

MERK!

- **Feil håndtering av sykkelvognen medfører risiko for materiell skade.**
- **Monter sykkelvognen i henhold til monteringsanvisningene og bildene.**
- **Foran og bak, venstre og høyre osv. er angitt sett i sykkelvognens kjøreretning.**

SIDEPANELER OG BAKRE PANEL

Montering/demontering av splint

For å montere og demontere sykkelvognen må splintene med låsebøyle (22) på tverrstaget (25) og trekkstangen (18) henholdsvis settes inn eller tas ut.

1. Ta ut splint (øverst på bildet):
 - Fell ned låsebøylene.
 - Trekk splinten ut av hullet.
2. Sette inn splint (nederst på bildet):
 - Før splinten inn i hullet.
 - Fell opp låsebøylene over enden av splinten.
 - Kontroller at låsebøylene sitter godt på plass over enden av splinten.

BILDE 3

Opp-/nedfelling av sidepaneler

1. Legg ut delene til baseenheten, bestående av basen, høyre sidepanel (1), venstre sidepanel (2) og håndtaket (5).
2. Fold ut sidepanelene.
3. Følg anvisningene i omvendt rekkefølge for å felle ned sidepanelene.

BILDE 4

Tverrstag og bakre panel

1. Løft tverrstaget (25).
2. Før ringene på det bakre panelet (27) på tverrstaget.

3. Sett tverrstagets høyre ende i festet på det høyre sidepanelet (1).
4. Sett i splinten (22) og fest med låsebøylene.
5. Løsne splintens låsebøyler og følg anvisningene i omvendt rekkefølge for å demontere tverrstaget og det bakre panelet.

BILDE 5

KALESJE

1. Legg kalesjen (12) over den øvre delen av sykkelvognen.
2. Før kalesjen over festene (28) for håndtaket (5), slik at disse er lett tilgjengelige.
3. Fest kalesjens bakre, nedre kant med borrelåsbåndet.
4. Fest sidene av kalesjen med borrelåsbåndene.
5. Trekk kalesjen fremover så den dekker sykkelvognen.
6. Følg anvisningene i omvendt rekkefølge for å ta av kalesjen.

BILDE 6

HÅNDTAK

1. Før endene på håndtaket (5) inn i festene (28).
2. Trykk håndtaket nedover til sperrene klikker på plass.
3. For å demontere håndtaket trykker du inn sperrene og trekker håndtaket ut av festene.

BILDE 7

HJUL

1. Legg sykkelvognen på siden.
2. Før akselen (10) for det ene hjulet (11) inn i det ene akselfestet (4).
3. Trykk hjulakselen nedover til sperreren klikker på plass.
4. Snu sykkelvognen over på den andre siden og monter det andre hjulet på samme måte.

5. For å demontere et hjul trykker du inn sperren (24) og trekker hjulet av aksselfestet.
6. Gjenta for det andre hjulet.

BILDE 8**FLAGG**

1. Sett sammen de to delene av flaggpinnen (14).
2. Før flaggpinnen inn i festet (17).
3. Demonter flagget ved å trekke flaggpinnen ut av festet.
4. Trekk de to delene av flaggpinnen fra hverandre.

BILDE 9**UTFELLING/INNFELLING AV TREKKSTANG**

1. Legg sykkelvognen på venstre side. Løsne låsebøylen for splinten (22) og trekk splinten ut av hullet.
2. Løsne sikkerhetsremmen (21) på trekkstangen (18).
3. Fell trekkstangen frem.
4. Sett i splinten og fest med låsebøylen.
5. Fell inn trekkstangen ved å løsne låsebøylen for splinten og trekke splinten ut av hullet.

BILDE 10

6. Fell inn trekkstangen under sykkelvognen.
7. Fest sikkerhetsremmen rundt akselrøret.
8. Sett i splinten og fest med låsebøylen.

BILDE 11**KOBLING/FRIKOBLING****Trekkstangfeste på sykkel**

1. Løsne den bakre hjulakselens skrue med passende verktøy (selges separat).
2. Plasser trekkstangfestet (13) på den bakre hjulakselen.
3. Stram skruen.

BILDE 12**Kobling av trekkstang til trekkstangfeste**

1. Før trekkstangens (18) aluminiumhylse på trekkstangfestet (13) på sykkelen.
2. Før splinten (22) med låsebøyle inn gjennom hullene i trekkstangen og festet.
3. Fest med låsebøylen.

BILDE 13**Kobling av sikkerhetsrem**

1. Legg sikkerhetsremmen (21) rundt sykkelens setestag.
2. Hekt fast sikkerhetsremmens karabinkrok (20) i D-ringen (19) på trekkstangen (18).
3. Kontroller at sykkelvognen er sikkert koblet til sykkelens bakaksel.
4. Følg anvisningene i omvendt rekkefølge for å koble fra sykkelvognen.

BILDE 14**BARNEVOGNHJUL**

1. Fell inn trekkstangen (18) før montering av barnevognhjulet (16).
2. Før barnevognhjulet inn i festet (23).

BILDE 15

3. Trekk til skruen med fingergrep (15) ved å vri med klokken.
4. Kontroller at barnevognhjulet er skikkelig montert i festet, og at skruen med fingergrep er strammet med håndkraft.
5. Følg anvisningene i omvendt rekkefølge for å ta av barnevognhjulet.
6. Demonter barnevognhjulet før produktet kobles til en sykkel.

BILDE 16**BRUK****FØR FØRSTE GANGS BRUK**

1. Kontroller før tilkobling at sykkelvognen passer sammen med sykkelen.
2. Se sykkelprodusentens anvisninger.

3. Kontroller at sykkelen er i god stand, og at bremsene fungerer korrekt.
4. Øv med maksimal belastning på et sted uten trafikk for å gjøre deg kjent med hvordan sykkelens kjøreegenskaper forandrer seg.

FØR HVER GANGS BRUK

- Ikke bruk sykkelvognen hvis noen deler av sykkelvognen og/eller sykkelen mangler eller er skadet eller deformert.
- La kvalifisert personale kontrollere og ved behov reparere sykkelvognen før den brukes.
- Kontroller at sykkelvognen er i god stand før hver gangs bruk.
- Kontroller disse punktene:
 1. Trekkstangfestet (13) er skikkelig montert.
 2. Sikkerhetsremmen (21) er festet.
 3. Sikkerhetsselen (29) er i god stand og fungerer som den skal.
 4. Sykkelenes bremses fungerer korrekt.
 5. Alt bagasje er sikret.
 6. Dekkene har korrekt trykk (angis på siden av dekkene).
 7. Alle skrueforbindelser og andre forbindelser er korrekt strammet.
 8. Syklist og barn har sykkelhjelm.

BRUK

Kontroller disse punktene før bruk:

1. Sykkelenes bakhjul egner seg til sleping.
2. Trekkstangfestet er ikke utsatt for noen ytterligere belastning.
3. Alle låser og sperrer har gått i sporet.

ADVARSEL!

- **Fare for alvorlig personskade!**
- **Hvis ikke alle anvisninger og sikkerhetsanvisninger følges, er det fare for alvorlig personskade og/eller eiendomsskade.**
- **Maks. tillatt vekt for ett barn som transporteres i sykkelvognen, er 36 kg.**

Maks. tillatt vekt for to barn som transporteres i sykkelvognen, er 44 kg.

- **Sykelvognen skal ikke brukes til barn som:**
 - Er yngre enn ett år.
 - Ikke kan holde oppe hodet når de har hjelm på seg.
 - Er eldre enn fem år.
 - Er lengre enn 59,5 cm i sittende stilling.
 - Det skal aldri transporteres flere enn 2 barn i produktet.
- **Barn skal alltid være spent fast med sikkerhetsseler i sykkelvognen.**
- **Barn skal alltid bruke sykkelhjelm ved transport i sykkelvognen.**
- **Pass på at det er minst 14 cm klaring over barnets hode.**
- **Sett aldri bilstol eller lignende i sykkelvognen.**
- **Når sykkelvognen er koblet til sykkelen, må du ikke sykle fortere enn:**
 - 13 km/t på rette strekninger.
 - 5 km/t i svinger.
- **Sykelvognen skal bare kobles til sykler med 26- eller 28-tommers hjul som tåler belastningen av sykkelvognen.**
- **Monter bakspeil på sykkelen for å kunne følge med på barna under transport.**
- **Under transport må barna ikke gjøre følgende:**
 - Gyngje.
 - Hoppe.
 - Lene seg ut.
 - Stikke ut kroppsdeler.
- **Pass på at ingen deler av barnas kropp, klær, leker eller lignende kommer i kontakt med bevegelige deler.**
- **Ikke la barn være uten tilsyn.**
- **Pass på at barn ikke:**
 - Leker med sykkelvognen.
 - Monterer, slår opp/sammen eller demonterer noen del av sykkelvognen.

- **Sykkelvognen er ikke egnet for jogging eller skøyteløp.**
- **Ikke bruk sykkelvognen på glatt føre.**
- **Vær oppmerksom på værforhold som kan medføre risiko, som:**
 - **Vindavkjøling ved lav temperatur.**
 - **Overoppheting ved høy temperatur.**
- **Foreta aldri endringer på sykkelvognen.**

SLEPING

Syklisten

1. Syklisten som trekker sykkelvognen, skal være minst 18 år gammel og i god fysisk form.
2. Ikke overskrid maks. tillatt vekt for barn og bagasje (44 kg).
3. Maks. tillatt hastighet må ikke overskrides:
 - 13 km/t på rette strekninger.
 - 5 km/t i svinger.
4. Husk at sykkelvognen:
 - Gjør sykkelen mye lengre.
 - Gir sykkelen mye større svingradius.
 - Gjør sykkelen mye vanskeligere å styre i bakker.
 - Gir sykkelen mye lengre bremselengde.
5. Brems i god tid.
6. Sykle sakte i svinger.
7. Sykkelvognen skal bare brukes på jevne veier.
8. Ikke kjør:
 - Over fortauskanter.
 - Gjennom dype groper.
 - I terreng.
9. Vær oppmerksom på at kalesjen (12) alltid skal være lukket i fart.
10. Pass på at refleksene foran og bak på sykkelvognen er godt synlige og i god stand.
11. Følg gjeldende lover og forskrifter angående belysning og reflekser.

12. Flagget (14) skal alltid være montert på sykkelvognen for bedre synlighet i trafikken.

Ved bruk som barnevogn

1. Fell inn trekkstangen (18) før bruk som barnevogn.
2. Sikre trekkstangen under sykkelvognens bunn.
3. Aktiver alltid bremsen når sykkelvognen er parkert, og når barn klatrer inn og ut.

Transport av barn

1. Kontroller alltid at sykkelvognen er korrekt koblet til sykkelen, og at sykkelen er trygt parkert før barn får klatre opp i eller ut av sykkelvognen.
2. Pass på at bremsen er aktivert når barn klatrer inn og ut.
3. Åpne kalesjen (12) og la barnet eller barna klatre inn.
4. Spenn alltid fast barn med sikkerhetssele (29) før transport.
5. Kalesjen skal alltid lukkes ved bruk.
6. Barn skal alltid ha sykkelhjelm ved transport.

Sikkerhetssele

A	Låsestykke for venstre skulderrem.
B	Låsestykke for venstre hofterem.
C	Venstre skrittrem.
D	Spenne for venstre hofterem.
E	Spenne for venstre skulderrem.
F	Midtre skrittrem.
G	Låsestykke for høyre skulderrem.
H	Låsestykke for høyre hofterem.
I	Høyre skrittrem.
K	Spenne for høyre skulderrem.
L	Spenne for høyre hofterem.

Sikkerhetsselele brukes på forskjellige måter ved transport av ett eller to barn.

BILDE 17

TRANSPORT AV ETT BARN

1. Plasser barnet midt i sykkelvognen.
2. Trekk skrittremmen (F) opp mellom barnets ben.
3. Før låsestykket (H) for hofteremmen gjennom ringen på skrittremmen og lås fast i hofteremmens spenne (D).
4. Før låsestykket (G) for skulderremmen gjennom ringen på skrittremmen og lås fast i skulderremmens spenne (E).
5. Kontroller at barnet er stødig og komfortabelt fastspent med sikkerhetssele.
6. Lukk kalesjen (12).
7. Følg anvisningene i omvendt rekkefølge for å kneppe opp sikkerhetssele. Åpne spennene ved å trykke inn låsestykkenes sperrer.

BILDE 18

TRANSPORT AV TO BARN

Når to barn skal spennes fast, trekker du hofteremmene og skulderremmene gjennom ringene i skrittremmene.

1. Plasser barna på henholdsvis venstre og høyre side i sykkelvognen.
2. Trekk skrittremmen (C) opp mellom bena på barnet som sitter til venstre.
3. Før låsestykket (B) for hofteremmen gjennom ringen på skrittremmen og lås fast i hofteremmens spenne (D).
4. Før låsestykket (A) for skulderremmen gjennom ringen på skrittremmen og lås fast i skulderremmens spenne (E).
5. Trekk skrittremmen (I) opp mellom bena på barnet som sitter til høyre.
6. Før låsestykket (H) for hofteremmen gjennom ringen på skrittremmen og lås fast i hofteremmens spenne (L).
7. Før låsestykket (G) for skulderremmen gjennom ringen på skrittremmen og lås fast i skulderremmens spenne (K).

8. Kontroller at barna er stødig og komfortabelt fastspente med sikkerhetssele.
9. Lukk kalesjen (12).
10. Følg anvisningene i omvendt rekkefølge for å kneppe opp sikkerhetssele. Åpne spennene ved å trykke inn låsestykkenes sperrer.

TRANSPORT AV BAGGASJE

MERK!

Fare for skade på eiendom. Feil håndtering av sykkelvognen medfører risiko for materiell skade.

- **Åpne kalesjen (12) på baksiden.**
- **Legg bagasjen i lommen (26).**
- **Lukk kalesjen.**

BRUK AV BREMSE

Sykelvognen er utstyrt med brems for å begrense bevegelseshastigheten når den brukes som barnevogn, og for å sikre sykkelvognen ved parkering og når barn klatrer inn og ut.

1. Trykk bremsehåndtaket (6) mot håndtaket (5) for å aktivere bremsen.

BILDE 19

2. Hekt fast bremsehåndtaksklemmen (7) rundt bremsehåndtaket for å låse bremsen.

BILDE 20

3. Skyv produktet litt fremover for å kontrollere at bremsen stopper bevegelsen.
4. Hekt løs bremsehåndtaksklemmen fra bremsehåndtaket for å frigjøre bremsen.

MERK!

- **Fare for personskade. Feil håndtering av bremsen medfører fare for personskade.**
- **Kontroller at bremsen er korrekt låst når sykkelvognen er parkert.**
- **Kontroller dekktrykket.**
- **Fyll ved behov på luft i dekkene til det trykket som angis på siden av dekkene.**

- **Kontroller bremsevaierens spenning regelmessig.**
- **Juster bremsevaierens spenning om nødvendig.**

JUSTERING AV BREMSEVAIERE

- Når bremsen brukes, endres bremsevaierens spenning.
 - Kontroller bremsevaierens spenning regelmessig.
 - Juster bremsevaierens spenning om nødvendig.
1. Vri låsemutteren (P) mellom en kvart og en halv omdreining med klokken.
 2. Skru inn den venstre justeringsmutteren (9) for å øke bremsevaierens spenning.
 3. Trekk samtidig forsiktig i bremsevaieren for å gjøre det enklere å vri justeringsmutteren.
 4. Kontroller om bremsevaieren er tilstrekkelig strammet.
 5. Gjenta om nødvendig.
 6. Trekk til låsemutteren mot klokken.
 7. Gjenta for å justere den høyre justeringsmutteren (3).

BILDE 21

BRUK AV HÅNDELEDSREM

1. Bruk alltid håndleddsremmen når sykkelvognen brukes som barnevogn.
2. Plasser håndleddsremmen (8) rundt det ene håndleddet og hold i håndtaket (5) med samme hånd.
3. Hekt løs bremsehåndtaksklemmen (7) og frigjør bremsen for å flytte sykkelvognen.

BILDE 22

VIKTIG!

Fare for alvorlig personskaade! Hvis sykkelvognen ruller av gårde ukontrollert, er det fare for alvorlig personskaade.

VEDLIKEHOLD

RENGJØRING

1. Fjern smuss med en klut fuktet med vann og mildt rengjøringsmiddel.
2. Tørk av med en tørr, lofri klut.

MERK!

- **Fare for skade på eiendom. Feil håndtering av sykkelvognen medfører risiko for materiell skade.**
- **Ikke bruk sterke eller etsende rengjøringsmidler, harde børster, skarpe eller slipende gjenstander eller metallgjenstander til å rengjøre sykkelvognen, de kan skade reflekser og andre overflater.**

VEDLIKEHOLD

1. Kontroller regelmessig alle splinter (22) og lås eventuelle låsebøyler som har løsnet. Ulåste splinter medfører fare for alvorlig personskaade og/eller eiendomsskaade.
2. Reparer eller bytt skadde, manglende eller slitte deler før bruk. Bruk kun deler og tilbehør som er anbefalt av produsenten.
3. Bruk kun dekk av samme type. Ikke bruk BMX- eller terrengdekk.
4. Sykkelvognens kalesje og stoffdeler bør impregneres for regnbeskyttelse hver 6. måned.

OPPBEVARING

- Alle deler skal være rene og tørre før oppbevaring.
- Oppbevar sykkelvognen tørt.
- Beskytt sykkelvognen mot direkte sollys.
- Oppbevar sykkelvognen ved temperaturer mellom 5 og 20 °C, utilgjengelig for barn.

SIKKERHEDSANVISNINGER

- Produktet er beregnet til transport af børn mellem et og fem år.
- Produktet er kun beregnet til husholdningsbrug og er ikke egnet til erhvervsmæssig brug.
- Produktet må kun anvendes efter hensigten og i overensstemmelse med denne vejledning. Enhver anden brug betragtes som ukorrekt brug og medfører risiko for personskade og/eller materielle skader.
- Produktet er ikke et stykke legetøj.

KVÆLNINGSFARE!

Lad ikke børn lege med emballagematerialet eller smådele – kvælningsfare:

- Sørg for, at smådele er uden for børns rækkevidde.
- Sørg for at opbevare emballagematerialet utilgængeligt for børn.
- Lad ikke produktet være uden opsyn under monteringen.

RISIKO FOR ALVORLIG PERSONSKADE!

- Efterlad aldrig børn uden opsyn i produktet.
- Kontroller, at alle låse og tapper er gået i indgreb før brug.
- Hold børn på sikker afstand, når produktet foldes ud eller sammen.
- Børn skal være under opsyn, så de ikke leger med produktet.
- Brug altid sikkerhedsselen, når du transporterer børn.
- Produktet er ikke egnet til børn under 12 måneder.
- Hvis produktet skal bruges på offentlig vej, skal du være opmærksom på eventuelle lovkrav om reflekser og belysning.





RISIKO FOR MATERIEL SKADE.

- Læg ikke mere end 2,2 kg i lommen på produktet.
- Brug ikke produktet, hvis dele er beskadigede eller deformerede. Brug kun originale reservedele.
- Kontroller regelmæssigt alle skrueforbindelser og andre forbindelser, og stram dem

om nødvendigt. Løse forbindelser udgør en risiko for personskade og/eller materielle skader.

- Kontroller pakkens indhold.
- Produktet kan blive beskadiget, hvis emballagen åbnes uforsigtigt med en kniv eller en anden skarp genstand.
- Åbn forsigtigt emballagen, og pak alle dele af produktet ud. Kontroller, at alle dele er med. Kontroller alle dele for skader.
- Saml og brug ikke produktet, hvis der mangler eller er beskadigede dele. Kontakt forhandleren.

SYMBOLER

	Læs betjeningsvejledningen.
	Maksimal vægt for ét barn, som produktet er beregnet til.
	Godkendt i henhold til gældende direktiver/forordninger.
	Produktet skal bortskaffes i henhold til gældende regler.

TEKNISKE DATA

Dækstørrelse	20"
Samme mål som cykelanhænger	143 x 76 x 100 cm
Mål som barnevogn	110 x 76 x 100 cm

Belastningsflade	58 x 59 x 52 cm
Vægt	11,8 kg

BRUG SOM CYKELANHÆNGER

Maks. hastighed	13 km/t
Lodret belastning	min. 30 N, maks. 80 N
Maks. belastning (med 2 børn)	36 kg
Maks. lastkapacitet bagagerum	2,2 kg

KAN BRUGES SOM BARNEVOGN

Maks. belastning (med 2 børn)	44 kg
Maks. lastkapacitet bagagerum	2,2 kg

BESKRIVELSE

1. Højre sidepanel
2. Venstre sidepanel
3. Justeringsmøtrik til højre
4. Akselholder 2 stk.
5. Håndtag
6. Bremsehåndtag
7. Klemme til bremsehåndtag
8. Håndledsbånd
9. Justeringsmøtrik til venstre
10. Hjulaksel 2 stk.
11. Hjul (20 tommer) 2 stk.
12. Kaleche
13. Trækstangsbeslag til cykel
14. Flag
15. Skruer med fingergreb
16. Barnevognshjul
17. Beslag til flag
18. Trækstang
19. D-ring
20. Karabinhage
21. Sikkerhedsrem
22. Stift med låsebøjle 4 stk.
23. Beslag
24. Hjullås 2 stk.
25. Tværstang
26. Lomme
27. Bagpanel

28. Beslag 2 stk.

29. Sikkerhedssele (figur 17)

FIGUR 1

FIGUR 2

MONTERING

VIGTIGT!

- **Forkert montering eller afmontering af cykelanhængerens udgør en risiko for personskade.**
- **Vær forsigtig under montering/afmontering, og følg monteringsvejledningen.**
- **Hold børn på sikker afstand, når du monterer eller afmonterer cykelanhængerens.**

OBS!

- **Forkert håndtering af cykelanhængerens udgør en risiko for materielle skader.**
- **Saml cykelanhængerens i henhold til monteringsanvisningerne og figurene.**
- **For og bag, venstre og højre osv. er angivet set i cykelanhængerens kørselsretning.**

SIDE- OG BAGPANELER

Montering/afmontering af fjeder

For at montere og afmontere cykelanhængerens skal stifterne med låsebøjler (22) på tværstangen (25) og trækstangen (18) hhv. sættes i og tages ud.

1. Udtagning af stift (øverst i figuren):
 - Fold låsebøjlen ned.
 - Træk stiftens ud af hullet.
2. Isætning af stiftens (nederst i figuren):
 - Sæt stiftens ind i hullet.
 - Fold låsebøjlen over enden af stiftens.
 - Kontroller, at låsebøjlen sidder godt på fast over enden af stiftens.

FIGUR 3

Foldning op/ ned af sidepaneler

1. Læg basenhedens dele ud, som består af basen, højre sidepanel (1), venstre sidepanel (2) og håndtaget (5).
2. Fold sidepanelerne op.
3. Følg instruktionerne i omvendt rækkefølge for at folde sidepanelerne ned.

FIGUR 4

Tværstang og bagpanel

1. Løft tværstangen (25).
2. Skub løkkerne på bagpanelet (27) på tværstangen.
3. Sæt den højre ende af tværstangen ind i beslaget på højre sidepanel (1).
4. Sæt stiftens (22) i, og fastgør den med låsebøjlen.
5. Løsn stiftens låsebøjle, og følg anvisningerne i omvendt rækkefølge for at afmontere tværstangen og bagpanelet.

FIGUR 5

KALECHE

1. Placer kalechen (12) over den øverste del af cykelanhængerens.
2. Skub kalechen over beslagene (28) til håndtaget (5), så de er let tilgængelige.
3. Fastgør den bageste, nederste kant af kalechen med velcrobåndet.
4. Sæt kalechens sider fast med velcrobånd.
5. Træk kalechen fremad, så den dækker cykelanhængerens.
6. Følg instruktionerne i omvendt rækkefølge for at fjerne kalechen.

FIGUR 6

HÅNDTAG

1. Sæt enderne af håndtaget (5) ind i beslagene (28).
2. Skub håndtaget ned, indtil tapperne klikker på plads.

- For at afmontere håndtaget skal du trykke tapperne ind og trække håndtaget ud af beslagene.

FIGUR 7

HJUL

- Læg cykelanhænger på siden.
- Sæt akslen (10) til det ene af hjulene (11) ind i et af akselbeslagene (4).
- Tryk hjulakslen nedad, indtil låsen klikker på plads.
- Vend cykelanhænger om på den anden side, og monter det andet hjul på samme måde.
- For at afmontere et hjul skal du trykke på låsen (24) og trække hjulet af akselbeslaget.
- Gentag med det andet hjul.

FIGUR 8

FLAG

- Sæt de to dele af flagstangen (14) sammen.
- Sæt flagstangen ind i beslaget (17).
- Fjern flaget ved at trække flagstangen ud af beslaget.
- Træk de to dele af flagstangen fra hinanden.

FIGUR 9

UDFOLDNING/INDFOLDNING AF TRÆKSTANG

- Læg cykelanhænger på venstre side. Løsn låsebøjlen (22), og træk stiften ud af hullet.
- Løsn sikkerhedsremmen (21) på trækstangen (18).
- Fold trækstangen fremad.
- Sæt stiften i, og fastgør den med låsebøjlen.
- For at folde trækstangen ind skal du løsne låsebøjlen og trække stiften ud af hullet.

FIGUR 10

- Fold trækstangen ind under cykelanhænger.
- Fastgør sikkerhedsremmen omkring akselrøret.
- Sæt stiften i, og fastgør den med låsebøjlen.

FIGUR 11

TIL- OG FRAKOBLING

Trækstangsbeslag på cykel

- Løsn skruen på den bageste hjulaksel med passende værktøj (sælges separat).
- Placer trækstangsbeslaget (13) på den bageste hjulaksel.
- Stram skruen til.

FIGUR 12

Kobling af trækstang til trækstangsbeslag

- Skub aluminiumsbøsningen på trækstangen (18) på trækstangsbeslaget (13) på cyklen.
- Sæt stiften (22) med låsebøjlen ind gennem hullerne i trækstangen og beslaget.
- Sørg for at sikre med låsebøjlen.

FIGUR 13

Kobling af sikkerhedsremmen

- Læg sikkerhedsremmen (21) rundt om cyklens sadelpind.
- Hægt sikkerhedsselen karabinhage (20) fast i D-ringen (19) på trækstangen (18) udefra.
- Kontroller, at cykelanhænger er sat godt fast på cyklens bagaksel.
- Følg anvisningerne i omvendt rækkefølge for at koble cykelanhænger af.

FIGUR 14

BARNEVOGNSHJUL

1. Fold trækstangen (18) ind før montering af barnevognshjulet (16).
2. Sæt barnevognshjulet ind i beslaget (23).

FIGUR 15

3. Stram skruen med fingergreb (15) ved at dreje den med uret.
4. Kontroller, at barnevognshjulet sidder godt fast på beslaget, og at skruen med fingergreb er strammet med håndkraft.
5. Følg anvisningerne i omvendt rækkefølge for at fjerne barnevognshjulet.
6. Fjern barnevognshjulet, før du kobler produktet til en cykel.

FIGUR 16

BETJENING

FØR FØRSTE BRUG

1. Kontroller før tilkobling, at cykelanhængerens passer til cyklen.
2. Se cykelproducentens anvisninger.
3. Kontroller, at cyklen er i god stand, og at bremsene fungerer korrekt.
4. Øv dig med maksimal belastning i et område uden trafik for at blive fortrolig med, hvordan cyklens køreegenskaber ændrer sig.

FØR HVER BRUG

- Brug ikke cykelanhængerens, hvis dele af cykelanhængerens og/eller cyklen mangler, er beskadiget eller deformeret.
- Få cykelanhængerens kontrolleret og om nødvendigt repareret af kvalificeret personale, før den tages i brug.
- Kontroller, at cykelanhængerens er i god stand før hver brug.
- Kontroller nedenstående punkter:
 1. Trækstangsbeslaget (13) sidder godt fast.
 2. Sikkerhedsselen (21) er tilkoblet.
 3. Sikkerhedsselen (29) er i god stand og fungerer korrekt.

4. Cyklens bremses fungerer korrekt.
5. Al bagage er sikret.
6. Dækkene er korrekt oppumpet (angivet på siden af dækkene).
7. Alle skruesamlinger og andre forbindelser er spændt korrekt.
8. Cyklisten og barnet/børnene har cykelhjelme på.

BRUG

Kontroller nedenstående punkter før hver brug:

1. Cyklens baghjul er velegnet til bugsering.
2. Trækstangsbeslaget er ikke udsat for yderligere belastning.
3. Alle låse og låseanordninger er gået i indgreb.

ADVARSEL!

- **Risiko for alvorlig personskade!**
- **Hvis du ikke følger alle instruktioner og sikkerhedsanvisninger, kan det medføre alvorlig personskade og/eller materielle skader.**
- **Den maksimalt tilladte vægt for et barn, der transporteres i cykelanhængerens, er 36 kg. Den maksimalt tilladte vægt for to børn, der transporteres i cykelanhængerens, er 44 kg.**
- **Cykelanhængerens må ikke bruges til børn, der:**
 - Er under ét år gamle.
 - Ikke kan holde hovedet oppe, når de har hjelme på.
 - Er over fem år.
 - Er længere end 59,5 cm i siddende stilling.
 - Transporter aldrig mere end 2 børn i produktet.
- **Børn skal altid være fastspændte med sikkerhedsseler i cykelanhængerens.**
- **Børn skal altid have cykelhjelme på, når du transporterer dem i en cykelanhænger.**

- Sørg for, at der er mindst 140 mm fri plads over barnets hoved.
- Placer aldrig en autostol eller lignende i cykelanhængerens.
- Når cykelanhængerens er monteret på cyklen, må du ikke cykle hurtigere end dette:
 - 13 km/t på lige strækninger.
 - 5 km/t i sving.
- Kobl kun cykelanhængerens til en cykel med 26- eller 28-tommer hjul, som kan holde til cykelanhængerens belastning.
- Monter et bakspejl på cyklen, så du kan holde øje med børnene under transporten.
- Sørg for, at børn ikke gør følgende under transporten:
 - Gynger.
 - Hopper.
 - Læner sig ud.
 - Rækker kropsdele ud.
- Sørg for, at ingen dele af barnets krop, tøj, legetøj eller lignende kommer i kontakt med bevægelige dele.
- Efterlad aldrig børn uden opsyn.
- Sørg for, at børn ikke:
 - Leger med cykelanhængerens.
 - Monterer, sammenfoldning/ udfoldning eller afmontering af nogen del af cykelanhængerens.
- Cykelanhængerens er ikke egnet til at løbe eller stå på skøjter med.
- Brug ikke cykelanhængerens på glatte veje.
- Vær opmærksom på vejretforhold, der kan udgøre en risiko, som f.eks.
 - Vindafkøling ved lav temperatur
 - Overophedning ved høj temperatur.
- Modificer aldrig cykelanhængerens på nogen måde.

TRÆKNING

Cyklisten

1. Den cyklist, der trækker cykelanhængerens, skal være mindst 18 år gammel og i god fysisk form.
2. Overskrid ikke den maksimalt tilladte samlede vægt for børn og bagage (44 kg).
3. Overskrid ikke den maksimalt tilladte hastighed:
 - 13 km/t på lige strækninger.
 - 5 km/t i sving.
4. Husk på, at cykelanhængerens:
 - Gør cyklen betydeligt længere.
 - Giver cyklen en betydeligt større venderadius.
 - Gør, at cyklen er betydeligt sværere at styre på skråninger.
 - Giver cyklen en betydeligt længere bremselængde.
5. Brems i god tid.
6. Kør langsomt i svingene.
7. Brug kun cykelanhængerens på jævne veje.
8. Lad være med at køre:
 - Over kantsten
 - Gennem dybe huller
 - Offroad.
9. Vær opmærksom på, at kalechen (12) altid skal være lukket under kørsel.
10. Sørg for, at reflekserne foran og bag på cykelanhængerens er tydelige og i god stand.
11. Følg gældende love og regler for belysning og reflekser.
12. Flaget (14) bør altid være monteret på cykelanhængerens for bedre synlighed i trafikken.

Når den bruges som klapvogn

1. Fold trækstangen (18) ind før brug som barnevogn.
2. Fastgør trækstangen under bunden af cykelholderens.

- Træk altid bremsen, når cykelanhængerens er parkeret, og når børn klatrer ind og ud.

Transport af børn

- Kontroller altid, at cykelanhængerens er korrekt fastgjort til cyklen, og at cyklen er sikkert parkeret, før du lader børn klatre op i eller ud af cykelanhængerens.
- Sørg for, at bremsen er aktiveret, når børn klatrer ind og ud.
- Åbn kalechen (12), og lad barnet eller børnene kravle ind.
- Fastgør altid børn med sikkerhedsseler (29) før transport.
- Kalechen skal altid lukkes før brug.
- Børn bør altid bære cykelhjelm, når de bliver transporteret.

Sikkerhedssele

A	Låsestykke til venstre skulderrem.
B	Låsestykke til venstre hofterem.
C	Venstre skridtstrop.
D	Spænde til venstre hofterem.
E	Spænde til venstre skulderrem.
F	Midterste skridtstrop.
G	Låsestykke til højre skulderrem.
H	Låsestykke til højre hofterem.
I	Højre skridtstrop.
K	Spænde til højre skulderrem.
L	Spænde til højre hofterem.

Sikkerhedsseler bruges på forskellige måder, afhængigt af om man transporterer et eller to børn.

FIGUR 17

TRANSPORT AF ET BARN

- Placer barnet i midten af cykelanhængerens.
- Træk skridtstroppen (F) op mellem barnets ben.

- Før låsestykket (H) til hofteremmen gennem skridtstroppens øje, og lås det i hofteremmens spænde (D).
- Før skulderremmens låsestykke (G) gennem skridtstroppens øje, og lås det fast i skulderremmens spænde (E).
- Kontroller, at barnet er sikkert og godt fastspændt med sikkerhedsselen.
- Luk kalechen (12).
- Følg instruktionerne i omvendt rækkefølge for at åbne sikkerhedsselen. Åbn spænderne ved at skubbe tapperne på låsestykkerne ind.

FIGUR 18

TRANSPORT AF TO BØRN

For at sikre to børn trækkes hofteremmen og skulderremmen gennem øjerne i skridtstropene.

- Placer børnene i venstre og højre side af cykelanhængerens.
- Træk skridtstroppen (C) op mellem benene på det barn, der sidder til venstre.
- Før låsestykket (B) til hofteremmen gennem øjet på skridtstroppen, og lås det i hofteremmens spænde (D).
- Før låsestykket (A) til skulderremmen gennem skridtstroppens øje, og lås det fast i skulderremmens spænde (E).
- Træk skridtstroppen (I) op mellem benene på det barn, der sidder til højre.
- Før låsestykket (H) til hofteremmen gennem skridtstroppens øje, og lås det i hofteremmens spænde (L).
- Før skulderremmens låsestykke (G) gennem skridtstroppens øje, og lås det fast i skulderremmens spænde (K).
- Kontroller, at børnene er sikkert og godt fastspændte med sikkerhedsselerne.
- Luk kalechen (12).
- Følg instruktionerne i omvendt rækkefølge for at åbne sikkerhedsselerne. Åbn spænderne ved at skubbe tapperne på låsestykkerne ind.

TRANSPORT AF BAGAGE

OBS!

Risiko for materiel skade. Forkert håndtering af cykelanhængerer udgør en risiko for materielle skader.

- **Åbn kalechen (12) på bagsiden.**
- **Placer bagagen i lommen (26).**
- **Luk kalechen.**

BRUG AF BREMSEN

Cykelanhængerer er udstyret med en bremse for at begrænse bevægelsehastigheden, når cykelanhængerer bruges som barnevogn, og for at sikre cykelanhængerer, når den parkeres, og når børn klatrer ind og ud af den.

1. Tryk bremsehåndtaget (6) mod håndtaget (5) for at aktivere bremsen.

FIGUR 19

2. Hægt bremsehåndtagsklemmen (7) rundt om bremsehåndtaget for at låse bremsen.

FIGUR 20

3. Skub produktet lidt fremad for at kontrollere, at bremsen stopper bevægelsen.
4. Hægt bremsehåndtagsklemmen af bremsehåndtaget for at løsne bremsen.

OBS!

- **Fare for personskeade. Forkert håndtering af bremsen kan medføre personskeade.**
- **Kontroller, at bremsen er låst korrekt, når cykelanhængerer er parkeret.**
- **Kontroller dæktrykket.**
- **Pump om nødvendigt dækkene op til det tryk, der er angivet på dæksiden.**
- **Kontroller regelmæssigt bremsekablets spænding.**
- **Juster bremsekablets spænding, hvis det er nødvendigt.**

JUSTERING AF BREMSEKABLER

- Når bremsen aktiveres, ændres bremsekablernes spænding.
 - Kontroller regelmæssigt bremsekablets spænding.
 - Juster bremsekablets spænding, hvis det er nødvendigt.
1. Drej låsemøtrikken (P) mellem en kvart og en halv omgang med uret.
 2. Skru den venstre justeringsmøtrik (9) ind for at øge bremsekablets spænding.
 3. Træk forsigtigt i bremsekablet ind imellem for at gøre det nemmere at dreje justeringsmøtrikken.
 4. Kontroller, om bremsekablet er tilstrækkeligt spændt.
 5. Gentag om nødvendigt.
 6. Spænd låsemøtrikken mod uret.
 7. Gentag for at justere den højre justeringsmøtrik (3).

FIGUR 21

BRUG AF HÅNDELSREM

1. Brug altid håndledsremmen, når du bruger cykelanhængerer som barnevogn.
2. Placer håndledsremmen (8) omkring det ene håndled, og hold håndtaget (5) med samme hånd.
3. Løsn bremsehåndtagsklemmen (7), og slip bremsen for at flytte cykelanhængerer.

FIGUR 22

VIGTIG!

Risiko for alvorlig personskeade! Hvis cykelanhængerer ruller ukontrolleret væk, er der risiko for alvorlig personskeade.

VEDLIGEHOELSE

RENGØRING

1. Fjern snavs med en fugtig klud og et mildt rengøringsmiddel.
2. Tør af med en tør, fnugfri klud.

OBS!

- **Risiko for materiel skade. Forkert håndtering af cykelanhængerens udgør en risiko for materielle skader.**
- **Brug ikke stærke eller ætsende rengøringsmidler, hårde børster, skarpe eller slibende genstande eller metalgenstande til at rengøre din cykelanhænger med, da de kan beskadige reflekser og andre overflader.**

VEDLIGEHOLDELSE

1. Kontroller regelmæssigt alle stifter (22), og lås låsebøjler, der eventuelt har løsnet sig. Stifter, der ikke er låste, udgør en risiko for alvorlig personskade og/eller materiel skade.
2. Reparer eller udskift beskadigede, manglende eller ødelagte dele før brug. Brug kun dele og tilbehør, der er anbefalet af producenten.
3. Brug kun dæk af samme type. Brug ikke BMX- eller mountainbike-dæk.
4. Imprægner cykelanhængerens kaleche og stofdele hver 6. måned.

OPBEVARING

- Alle dele skal være rene og tørre før opbevaring.
- Opbevar cykelanhængerens på et tørt sted.
- Beskyt cykelanhængerens mod direkte sollys.
- Opbevar cykelanhængerens ved mellem 5 og 20 °C, uden for børns rækkevidde.

ZASADY BEZPIECZEŃSTWA

- Produkt jest przeznaczony do przewożenia dzieci w wieku 1–5 lat.
- Produkt jest przeznaczony wyłącznie do użytku domowego i nie nadaje się do zastosowań komercyjnych.
- Produktu można używać wyłącznie w określony sposób, zgodnie z niniejszą instrukcją. Wszelkie inne sposoby użycia produktu uznaje się za niewłaściwe, ponieważ mogą grozić obrażeniami ciała i/lub uszkodzami materialnymi.
- Produkt nie służy do zabawy.

RYZIKO UDUSZENIA!

Nie pozwalaj dzieciom bawić się elementami opakowania ani małymi częściami ze względu na ryzyko uduszenia.

- Upewnij się, że małe części są niedostępne dla dzieci.
- Upewnij się, że elementy opakowania są niedostępne dla dzieci.
- Podczas montażu nie pozostawiaj produktu bez nadzoru.

RYZIKO CIĘŻKICH OBRAŻEŃ CIAŁA!



- Nie pozostawiaj dzieci w przyczepce bez nadzoru.
- Sprawdź przed użyciem, czy wszystkie blokady się zatrzasnęły.
- Podczas składania i rozkładania produktu dzieci powinny przebywać w bezpiecznej odległości.
- Należy dopilnować, aby dzieci nie bawiły się produktem.
- Podczas przewożenia dzieci używaj zawsze szelek bezpieczeństwa.
- Produkt nie jest odpowiedni dla dzieci w wieku poniżej 12 miesięcy.
- Jeżeli produkt jest używany na drodze publicznej, weź pod uwagę ewentualne wymogi ustawowe dotyczące odblasków i oświetlenia.



RYZIKO SZKÓD MATERIALNYCH

- Nie wkładaj do kieszeni produktu więcej niż 2,2 kg.
- Nie używaj produktu, jeśli części są uszkodzone lub zdeformowane. Używaj wyłącznie oryginalnych części zamiennych.

- Regularnie sprawdzaj wszystkie połączenia śrubowe i inne oraz dokręcaj je w razie potrzeby. Luźne połączenia stwarzają ryzyko obrażeń ciała i/lub szkód materialnych.
- Sprawdź zawartość opakowania.
- Produkt może ulec uszkodzeniu, jeśli opakowanie zostanie niedbale otwarte za pomocą noża lub innego ostrego przedmiotu.
- Ostrożnie otwórz opakowanie i wypakuj wszystkie części produktu. Sprawdź, czy zestaw zawiera wszystkie części. Sprawdź je pod kątem uszkodzeń.
- Nie montuj ani nie używaj produktu, jeśli zauważysz brak lub uszkodzenie jakiegś części. Skontaktuj się z dystrybutorem.

SYMBOLE

	Przeczytaj instrukcję obsługi.
 max 22 kg	Maksymalna waga dziecka, do której jest przystosowany produkt.

	Zatwierdzona zgodność z obowiązującymi dyrektywami/rozporządzeniami.
	Zużyty produkt oddaj do utylizacji, postępując zgodnie z obowiązującymi przepisami.

DANE TECHNICZNE

Rozmiar opon	20"
Wymiary jako przyczepki rowerowej	143 x 76 x 100 cm
Wymiary jako wózka dziecięcego	110 x 76 x 100 cm
Powierzchnia ładunkowa	58 x 59 x 52 cm
Masa	11,8 kg

UŻYWANIE JAKO PRZYPCEPKI ROWEROWEJ

Maksymalna prędkość	13 km/h
Obciążenie pionowe	min. 30 N, maks. 80 N
Maks. obciążenie (z 2 dzieci)	36 kg
Maks. obciążenie kieszeni:	2,2 kg

UŻYWANIE JAKO WÓZKA DZIECIĘCEGO

Maks. obciążenie (z 2 dzieci)	44 kg
Maks. obciążenie kieszeni:	2,2 kg

OPIS

1. Prawy panel boczny
2. Lewy panel boczny
3. Nakrętka regulująca prawa
4. Mocowanie osi (2 szt.)
5. Uchwyt
6. Rączka hamulca
7. Zacisk rączki hamulca
8. Pasek na nadgarstek
9. Nakrętka regulująca lewa
10. Oś kół (2 szt.)
11. Koło 20" (2 szt.)

12. Pokrycie
13. Mocowanie dyszla do roweru
14. Flaga
15. Śruba z pokrętem
16. Kółko wózka dziecięcego
17. Uchwyt flagi
18. Dyszel
19. D-ring
20. Karabińczyk
21. Pasek zabezpieczający
22. Zawlecзка z pałąkiem (4 szt.)
23. Uchwyt
24. Blokada kół (2 szt.)
25. Poprzeczka
26. Kieszeń
27. Panel tylny
28. Mocowanie (2 szt.)
29. Szelki bezpieczeństwa (rys. 17)

RYS. 1**RYS. 2****MONTAŻ****WAŻNE!**

- **Nieprawidłowy montaż lub demontaż przyczepki rowerowej stwarza ryzyko obrażeń ciała.**
- **Zachowuj ostrożność przy montażu i demontażu oraz stosuj zalecenia.**
- **Podczas montażu lub demontażu przyczepki dzieci powinny przebywać w bezpiecznej odległości.**

UWAGA!

- **Nieprawidłowa obsługa przyczepki stwarza ryzyko szkód materialnych.**
- **Zmontuj przyczepkę zgodnie z zaleceniami dotyczącymi montażu i ilustracjami.**
- **Określenia „z przodu”, „z tyłu”, „lewy”, „prawy” itp. są podawane z perspektywy osoby patrzącej w kierunku jazdy.**

PANELE BOCZNE I PANEL TYLNY**Montaż/demontaż zawleczek**

Aby zmontować lub zdemontować przyczepkę, należy włożyć zawleczone z pałąkiem (22) do poprzeczki (25) i dyszla (18) lub je z nich wyjąć.

1. Wyjmowanie zawleczone (u góry ilustracji):
 - Zdejmij pałąk.
 - Wyciągnij zawleczone z otworu.
2. Wkładanie zawleczone (u dołu ilustracji):
 - Włóż zawleczone do otworu.
 - Załóż pałąk na koniec zawleczone.
 - Sprawdź, czy pałąk jest stabilnie umieszczony na końcu zawleczone.

RYS. 3**Rozkładanie i składanie paneli bocznych**

1. Wyciągnij części modułu głównego obejmujące podstawę, prawy panel boczny (1), lewy panel boczny (2) oraz uchwyt (5).
2. Rozłóż panele boczne.
3. Zastosuj zalecenia w odwrotnej kolejności, aby złożyć panele boczne.

RYS. 4**Poprzeczka z panelem tylnym**

1. Podnieś poprzeczkę (25).
2. Załóż pętle panelu tylnego (27) na poprzeczkę.
3. Dopasuj prawy koniec poprzeczki do mocowania prawego panelu bocznego (1).
4. Włóż zawleczone (22) i zabezpiecz ją pałąkiem.
5. Zdejmij pałąk zawleczone i zastosuj zalecenia w odwrotnej kolejności, aby zdemontować poprzeczkę i panel tylny.

RYS. 5

POKRYCIE

1. Załóż pokrycie (12) na górną część przyczepki.
2. Załóż pokrycie na mocowania (28) uchwytu (5) tak, aby były łatwo dostępne.
3. Przymocuj tylną, dolną krawędź pokrycia za pomocą taśmy na rzep.
4. Przymocuj boki pokrycia za pomocą taśm na rzep.
5. Przeciągnij pokrycie do przodu, aby zakryło przyczepkę.
6. Zastosuj zalecenia w odwrotnej kolejności, aby zdjąć pokrycie.

RYS. 6

UCHWYT

1. Wprowadź końce uchwytu (5) w mocowania (28).
2. Wciśnij uchwyt, aż blokady zatrzasną się na swoim miejscu z kliknięciem.
3. Aby zdemontować uchwyt, wciśnij blokady i wyciągnij go z mocowań.

RYS. 7

KOŁO

1. Połóż przyczepkę na boku.
2. Wprowadź oś (10) jednego z kół (11) do mocowania (4).
3. Wciśnij oś, aż blokada zatrzaśnie się na swoim miejscu z kliknięciem.
4. Obróć przyczepkę na drugą stronę i zamontuj drugie koło w ten sam sposób.
5. Aby zdemontować koło, wciśnij blokadę (24) i zdejmij koło z mocowania osi.
6. Powtórz tę czynność dla drugiego koła.

RYS. 8

FLAGA

1. Połącz obie części masztu (14).
2. Włóż maszt do mocowania (17).
3. Zdemontuj flagę, wyciągając maszt z mocowania.

4. Rozłącz obie części masztu.

RYS. 9

ROZKŁADANIE I SKŁADANIE DYSZLA

1. Połóż przyczepkę na lewym boku. Zdejmij pałąk zawlecarki (22) i wyciągnij ją z otworu.
2. Odczep pasek zabezpieczający (21) znajdujący się na dyszlu (18).
3. Opuść dyszel do przodu.
4. Włóż zawleczkę i zabezpiecz ją pałąkiem.
5. Aby złożyć dyszel, zdejmij pałąk blokady i wyciągnij zawleczkę z otworu.

RYS. 10

6. Złóż dyszel pod przyczepką.
7. Zamocuj pasek zabezpieczający wokół rury osi.
8. Włóż zawleczkę i zabezpiecz ją pałąkiem.

RYS. 11

ŁĄCZENIE/ODŁĄCZANIE

Mocowanie dyszla do roweru

1. Odkręć śrubę osi tylnego koła za pomocą odpowiedniego narzędzia (do kupienia osobno).
2. Umieść mocowanie dyszla (13) na osi tylnego koła.
3. Dokręć śrubę.

RYS. 12

Podłączanie dyszla do mocowania

1. Umieść aluminiową tuleję dyszla (18) na mocowaniu (13) do roweru.
2. Włóż zawleczkę (22) z pałąkiem przez otwory w dyszlu i mocowaniu.
3. Zabezpiecz pałąkiem.

RYS. 13

Przyczepianie paska bezpieczeństwa

1. Umieść pasek bezpieczeństwa (21) wokół górnej rury tylnego trójkąta ramy.
2. Przymocuj karabińczyk paska bezpieczeństwa (20) na D-ring (19) dyszla (18).
3. Sprawdź, czy przyczepka jest bezpiecznie podłączona do tylnej osi roweru.
4. Zastosuj zalecenia w odwrotnej kolejności, aby odłączyć przyczepkę.

RYS. 14

KÓŁKO WÓZKA DZIECIĘCEGO

1. Złóż dyszel (18) przed montażem kółka wózka dziecięcego (16).
2. Włóż kółko wózka dziecięcego do uchwytu (23).

RYS. 15

3. Dokręć w prawo śrubę z pokrętłem (15).
4. Sprawdź, czy kółko wózka dziecięcego jest stabilnie zamontowane w uchwycie i czy śruba z pokrętłem jest ręcznie dokręcona.
5. Zastosuj zalecenia w odwrotnej kolejności, aby zdjąć kółko wózka dziecięcego.
6. Zdemontuj kółko wózka dziecięcego przed podłączeniem produktu do roweru.

RYS. 16

OBSŁUGA

PRZED PIERWSZYM UŻYCIEM

1. Sprawdź przed podłączeniem, czy przyczepka pasuje do roweru.
2. Zapoznaj się z zaleceniami producenta roweru.
3. Sprawdź, czy rower jest w dobrym stanie, a jego hamulce działają poprawnie.
4. Przećwicz jazdę przy maksymalnym obciążeniu w miejscu, w którym nie występuje ruch drogowy, aby zapoznać się ze zmianami właściwości jezdnych roweru.

PRZED KAŻDYM UŻYCIEM

- Nie używaj przyczepki, jeśli zauważysz brak, uszkodzenie lub zdeformowanie jej części lub części roweru.
- Przed użyciem zleć wykwalifikowanemu personelowi sprawdzenie przyczepki i w razie potrzeby jej naprawę.
- Przed każdym użyciem sprawdzaj stan techniczny przyczepki.
- Sprawdź poniższe punkty:
 1. Mocowanie dyszla (13) jest stabilnie zamontowane.
 2. Pasek bezpieczeństwa (21) jest podłączony.
 3. Szelki bezpieczeństwa (29) są w dobrym stanie i działają prawidłowo.
 4. Hamulce roweru działają poprawnie.
 5. Cały bagaż jest zabezpieczony.
 6. Opony mają odpowiednie ciśnienie (podane na ich boku).
 7. Wszystkie połączenia śrubowe i inne są właściwie dokręcone.
 8. Rowerzysta i dzieci mają kaski rowerowe.

SPOSÓB UŻYCIA

Przed użyciem sprawdź poniższe punkty:

1. Tylny koło roweru nadaje się do holowania.
2. Mocowanie dyszla nie jest narażona na dodatkowe obciążenie.
3. Wszystkie blokady się zatrzasnęły.

OSTRZEŻENIE!

- **Ryzyko ciężkich obrażeń ciała!**
- **Nieprzestrzeganie wszystkich zaleceń i zasad bezpieczeństwa grozi ciężkimi obrażeniami i/lub szkodami materialnymi.**
- **Największa dopuszczalna masa jednego dziecka przewożonego w przyczepce wynosi 36 kg. Największa dopuszczalna masa dwojga dzieci przewożonych w przyczepce wynosi 44 kg.**
- **Przyczepki nie wolno używać, jeśli dziecko:**

- ma mniej niż rok;
- nie potrafi utrzymać prosto głowy, gdy ma włożony kask;
- jest starsze niż pięć lat;
- ma więcej niż 59,5 cm wzrostu w pozycji siedzącej.
- W przyczepce nigdy nie należy przewozić więcej niż dwoje dzieci.
- Dzieci w przyczepce powinny być zawsze przypięte szelkami bezpieczeństwa.
- Podczas przewożenia w przyczepce dzieci powinny mieć zawsze kask rowerowy.
- Dopilnuj, aby nad głową dziecka było co najmniej 140 mm wolnej przestrzeni.
- Nigdy nie umieszczaj w przyczepce fotelika samochodowego ani podobnego produktu.
- Gdy przyczepka jest podłączona do roweru, nie jeźdź szybciej niż:
 - 13 km/h na prostych odcinkach,
 - 5 km/h na zakrętach.
- Podłączaj przyczepkę jedynie rowerowi o kołach 26" lub 28", który może wytrzymać jej obciążenie.
- Zamontuj lusterko tylne na rowerze, aby nadzorować dziecko podczas przewożenia.
- Podczas przewożenia pamiętaj, aby dziecko:
 - nie kołysało się,
 - nie skakało,
 - nie wychylało się,
 - nie wystawiało części ciała.
- Dopilnuj, aby części ciała dziecka, ubrania, zabawki itp. nie stykały się z ruchomymi częściami pojazdu.
- Nie pozostawiaj dzieci bez nadzoru.
- Dopilnuj, aby dzieci:
 - nie bawiły się przyczepką;
 - nie montowały, składały, rozkładały lub demontowały którejkolwiek części przyczepki.

- Przyczepka nie nadaje się do użytku podczas biegania ani jazdy na łyżwach.
- Nie używaj przyczepki rowerowej na śliskiej nawierzchni.
- Zwracaj uwagę na warunki pogodowe, które mogą stwarzać zagrożenie, takie jak:
 - wyziębienie w niskiej temperaturze,
 - przegrzanie w wysokiej temperaturze.
- Nie modyfikuj przyczepki w żaden sposób.

HOLOWANIE

Rowerzysta

1. Holujący rowerzysta powinien mieć co najmniej 18 lat i być w dobrej formie fizycznej.
2. Nie przekraczaj największej dopuszczalnej masy całkowitej dla dziecka i bagażu (44 kg).
3. Nie przekraczaj maksymalnej dopuszczalnej prędkości:
 - 13 km/h na prostych odcinkach,
 - 5 km/h na zakrętach.
4. Pamiętaj, że przyczepka znacznie:
 - wydłuża rower,
 - zwiększa promień skrętu roweru,
 - utrudnia kontrolę roweru na zbozczach,
 - wydłuża drogę hamowania roweru.
5. Hamuj odpowiednio wcześniej.
6. Jeźdź powoli na zakrętach.
7. Używaj przyczepki jedynie na równych drogach.
8. Nie jeźdź:
 - po chodnikach,
 - przez głębokie bruzdy,
 - w terenie.
9. Pamiętaj, że pokrycie (12) zawsze powinno być zamknięte w czasie jazdy.
10. Pamiętaj, aby odblaski z przodu i z tyłu przyczepki były dobrze widoczne i w dobrym stanie.

- Postępuj zgodnie z obowiązującymi przepisami dotyczącymi oświetlenia i odbłasków.
- Flaga (14) powinna być zawsze zamontowana na przyczepce w celu zwiększenia widoczności w ruchu drogowym.

Używanie jako wózka dziecięcego

- Złóż dyszel (18) przed użyciem jako wózka dziecięcego.
- Zabezpiecz dyszel pod przyczepką.
- Zawsze zaciągaj hamulec, gdy przyczepka jest zaparkowana oraz podczas wsiadania i wysiadania dziecka.

Przewożenie dzieci

- Zanim dziecko wsiądzie do przyczepki lub z niej wysiądzie, zawsze sprawdzaj, czy jest prawidłowo podłączona do roweru i czy rower jest bezpiecznie zaparkowany.
- Pamiętaj, aby hamulec był zaciągnięty podczas wsiadania i wysiadania dziecka.
- Otwórz pokrycie (12) i poczekaj, aż dziecko wsiądzie.
- Przed rozpoczęciem przewożenia zawsze zapinaj dzieci szelkami bezpieczeństwa (29).
- Podczas użytkowania należy zawsze zapiąć pokrycie.
- Podczas przewożenia dzieci powinny mieć zawsze kask rowerowy.

Szelki bezpieczeństwa

A	Blokada do lewego paska na ramię.
B	Blokada do lewego paska biodrowego.
C	Lewy pasek krokowy.
D	Sprzączka do lewego paska biodrowego.
E	Sprzączka do lewego paska na ramię.
F	Środkowy pasek krokowy.
G	Blokada do prawego paska na ramię.
H	Blokada do prawego paska biodrowego.
I	Prawy pasek krokowy.

K	Sprzączka do prawego paska na ramię.
L	Sprzączka do prawego paska biodrowego.

Szelek bezpieczeństwa używa się inaczej w zależności od tego, czy przewozi się jedno czy dwoje dzieci.

RYS. 17

PRZEWOŻENIE JEDNEGO DZIECKA

- Umieść dziecko pośrodku przyczepki.
- Przeciagnij pasek krokowy (F) między nogami dziecka.
- Przełóż blokadę (H) do paska biodrowego przez pętlę paska krokowego i zablokuj ją w sprzączce paska biodrowego (D).
- Przełóż blokadę (G) do paska na ramię przez pętlę paska krokowego i zablokuj ją w sprzączce paska na ramię (E).
- Sprawdź, czy dziecko jest stabilnie i wygodnie zapięte szelkami bezpieczeństwa.
- Zamknij pokrycie (12).
- Zastosuj zalecenia w odwrotnej kolejności, aby rozpiąć szelki bezpieczeństwa. Otwórz sprzączki, ściskając blokady.

RYS. 18

PRZEWOŻENIE DWOJGA DZIECI

Aby zapiąć dwoje dzieci, przeciagnij paski biodrowe i paski na ramię przez pętlę w paskach krokowych.

- Umieść dzieci z lewej i prawej strony przyczepki.
- Przeciagnij pasek krokowy (C) między nogami dziecka siedzącego po lewej stronie.
- Przełóż blokadę (B) do paska biodrowego przez pętlę paska krokowego i zablokuj ją w sprzączce paska biodrowego (D).
- Przełóż blokadę (A) do paska na ramię przez pętlę paska krokowego i zablokuj ją w sprzączce paska na ramię (E).
- Przeciagnij pasek krokowy (I) między nogami dziecka siedzącego po prawej stronie.

- Przełóż blokadę (H) do paska biodrowego przez pętlę paska krokowego i zablokuj ją w sprzączce paska biodrowego (L).
- Przełóż blokadę (G) do paska na ramię przez pętlę paska krokowego i zablokuj ją w sprzączce paska na ramię (K).
- Sprawdź, czy dzieci są stabilnie i wygodnie związane szelkami bezpieczeństwa.
- Zamknij pokrycie (12).
- Zastosuj zalecenia w odwrotnej kolejności, aby rozpiąć szelki bezpieczeństwa. Otwórz sprzączki, ściskając blokadę.

PRZEWOŻENIE BAGAŻU

UWAGA!

Ryzyko szkód materialnych. Nieprawidłowa obsługa przyczepki stwarza ryzyko szkód materialnych.

- **Otwórz pokrycie (12) z tyłu.**
- **Umieść bagaż w kieszeni (26).**
- **Zamknij pokrycie.**

UŻYWANIE HAMULCÓW

Przyczepka jest wyposażona w hamulec ograniczający prędkość ruchu podczas używania jej jako wózka dziecięcego, a także w celu zabezpieczenia podczas parkowania oraz wsiadania i wysiadania dziecka.

- Aby zaciągnąć hamulec, dociśnij jego rączkę (6) do uchwytu (5).

RYS. 19

- Aby zablokować hamulec, zahacz zacisk (7) wokół jego rączki.

RYS. 20

- Popchnij nieco produkt, aby sprawdzić, czy hamulec przerywa ruch.
- Aby odblokować hamulec, odhacz zacisk z jego rączki.

UWAGA!

- **Ryzyko obrażeń ciała. Nieprawidłowa obsługa hamulca stwarza ryzyko obrażeń ciała.**

- **Sprawdź, czy hamulec jest prawidłowo zablokowany, gdy przyczepka jest zaparkowana.**
- **Sprawdź ciśnienie w oponach.**
- **W razie potrzeby uzupełnij powietrze w oponach do uzyskania wartości podanej na ich bokach.**
- **Regularnie sprawdzaj napięcie linki hamulcowej.**
- **W razie potrzeby wyreguluj napięcie linki hamulcowej.**

REGULACJA LINKI HAMULCOWEJ

- Podczas używania hamulca zmienia się napięcie linki hamulcowej.
 - Regularnie sprawdzaj napięcie linki hamulcowej.
 - W razie potrzeby wyreguluj napięcie linki hamulcowej.
- Przekręć w prawo nakrętkę zabezpieczającą (P) między jedną czwartą a połową obrotu.
 - Wkręć lewą nakrętkę regulującą (9), aby zwiększyć napięcie linki hamulcowej.
 - W tym czasie pociągaj ostrożnie linkę, aby ułatwić kręcenie nakrętką regulującą.
 - Sprawdź, czy linka jest wystarczająco napięta.
 - Powtórz w razie potrzeby.
 - Dokręć nakrętkę zabezpieczającą w lewo.
 - Powtórz te czynności, aby wyregulować prawą nakrętkę regulującą (3).

RYS. 21

UŻYWANIE PASKA NA NADGARSTEK

- Zawsze stosuj pasek na nadgarstek podczas używania przyczepki jako wózka dziecięcego.
- Umieść pasek (8) wokół jednego nadgarstka i trzymaj uchwyt (5) tą samą ręką.
- Aby przesunąć przyczepkę, odhacz zacisk rączki (7) i zwolnij hamulec.

RYS. 22

WAŻNE!

Ryzyko ciężkich obrażeń ciała! Jeśli przyczepka potoczy się w niekontrolowany sposób, zachodzi ryzyko ciężkich obrażeń ciała.

KONSERWACJA**CZYSZCZENIE**

1. Usuwać zabrudzenia wilgotną szmatką i łagodnym środkiem czyszczącym.
2. Wytrzyj suchą, niepozostawiającą włókien ściereczką.

UWAGA!

- **Ryzyko szkód materialnych. Nieprawidłowa obsługa przyczepki stwarza ryzyko szkód materialnych.**
- **Nie używaj silnych ani żrących środków czyszczących, twardych szczotek ani ostrych, ściernych lub metalowych przedmiotów do czyszczenia przyczepki, gdyż mogą one uszkodzić odblaski i inne powierzchnie.**

KONSERWACJA

1. Regularnie sprawdzaj wszystkie zawleccki (22) i w razie potrzeby zablokuj pałąki, które się obluźowały. Niezablokowane zawleccki stwarzają ryzyko ciężkich obrażeń ciała i/lub szkód materialnych.
2. Przed użyciem napraw lub wymień uszkodzone lub zepsute części i dodaj brakujące. Używaj wyłącznie części zamiennych i akcesoriów zalecanych przez producenta.
3. Używaj wyłącznie opon tego samego typu. Nie używaj opon BMX ani terenowych.
4. Co sześć miesięcy impregnuj pokrycie oraz materiałowe elementy przyczepki w celu ochrony przed deszczem.

PRZECHOWYWANIE

- Przed odłożeniem do przechowywania wszystkie części powinny być czyste i suche.
- Przechowuj przyczepkę w suchym miejscu.

- Chronić przyczepkę przed bezpośrednim działaniem promieni słonecznych.
- Przechowuj przyczepkę w temperaturze 5–20°C w miejscu niedostępnym dla dzieci.

SAFETY INSTRUCTIONS

- The product is intended for transporting children from one to five years old.
- The product is only intended for household use and is not suitable for commercial purposes.
- The product must only be used for its intended purpose and in accordance with these instructions. All other use is to be considered as incorrect and can result in the risk of personal injury and/or material damage.
- The product is not a toy.

RISK OF SUFFOCATION!

Do not allow children to play with the packaging material – risk of suffocation:

- Keep small parts out of the reach of children.
- Keep the packaging material out of the reach of children.
- Do not leave the product unattended during its assembly.

RISK OF SERIOUS PERSONAL INJURY!

- Never leave children unattended in the product.

- Check that the locks and catches have engaged before use.
- Keep children at a safe distance when the product is unfolded or folded up.
- Keep children under supervision to make sure they do not play with the product.
- Always use the safety harness when transporting children.
- The product is not suitable for children less than 12 months old.
- If the product is to be used on a public road, take legal requirements concerning reflectors and lighting into consideration.





RISK OF MATERIAL DAMAGE

- Do not put more than 2.2 kg in the pocket on the product.
- Do not use the product if any parts are damaged or deformed. Only use original spare parts.
- Check all screw connections and other connections at regular intervals, and tighten them if necessary. Loose connections can result in the

risk of personal injury and/or material damage.

- Check the contents of the packaging.
- The product can be damaged if the packaging is opened carelessly with a knife or other sharp implement.
- Open the packaging carefully and unpack all the parts of the product. Check that all parts are included. Check all the parts for damage.
- Do not assemble and use the product if any parts are missing or damaged. Contact the retailer.

SYMBOLS

	Read the instructions.
	Maximum weight of a child the product is intended to be used for.
	Approved in accordance with the relevant directives.
	Recycle discarded product in accordance with local regulations.

TECHNICAL DATA

Tyre size	20"
Size as bike trailer	143 x 76 x 100 cm
Size as pram	110 x 76 x 100 cm
Load surface	58 x 59 x 52 cm
Weight	11.8 kg

USING AS BIKE TRAILER

Max speed	13 km/h
Vertical load	min 30 N, max 80 N
Max weight (with 2 children)	36 kg
Max weight capacity of pocket	2.2 kg

USING AS PRAM

Max weight (with 2 children)	44 kg
Max weight capacity of pocket	2.2 kg

DESCRIPTION

1. Right side panel
2. Left side panel
3. Adjuster nut right
4. Axle bracket 2 x
5. Handle
6. Brake handle
7. Brake handle clip
8. Wrist strap
9. Adjuster nut left
10. Wheel axle 2 x
11. Wheel (20 inch) 2 x
12. Hood
13. Tow bar fastener for bike
14. Flag
15. Screw with finger grip
16. Pram wheel
17. Fastener for flag
18. Tow bar
19. D-ring
20. Snap hook
21. Safety strap
22. Pin with retaining clip 4 x
23. Fastener
24. Wheel lock 2 x
25. Crossbar
26. Pocket
27. Back panel

28. Fasteners 2 x

29. Safety harness (fig. 17)

FIG. 1

FIG. 2

ASSEMBLY

IMPORTANT:

- **Incorrect fitting or removal of the bike trailer can result in a risk of personal injury.**
- **Be careful when fitting/removing and follow the instructions.**
- **Keep children at a safe distance when fitting or removing the bike trailer.**

NOTE:

- **Incorrect handling of the bike trailer can result in a risk of material damage.**
- **Fit the bike trailer according to the instructions and diagrams.**
- **Front, back, left and right etc. are indicated in the direction of travel.**

SIDE AND BACK PANELS

Fitting/removing springs

To fit and remove the bike trailer the pins and retaining clips (22) on the crossbar (25) and tow bar (18) must be put in or taken out.

1. Removal of pin (top of diagram):
 - Fold down the retaining clip.
 - Pull the pin out of the hole.
2. Insertion of pin (bottom of diagram):
 - Put the pin in the hole.
 - Lift the retaining clip over the end of the pin.
 - Check that the retaining clip is firmly in place over the end of the pin.

FIG. 3

Opening/closing the side panels

1. Lay out the parts for the base unit, consisting of the base, right side panel (1), left side panel (2) and handle (5).

2. Close the side panels.
3. Follow the instructions in the reverse order to open the side panels.

FIG. 4

Crossbar and back panel

1. Lift the crossbar (25).
2. Put the eyelets on the back panel (27) on the crossbar.
3. Fit the right end of the crossbar in the fastener on the right side panel (1).
4. Put in the pin (22) and secure with the retaining clip.
5. Release the retaining clip on the pin and follow the instructions in the reverse order to remove the crossbar and the back panel.

FIG. 5

HOOD

1. Put the hood (12) over the top of the bike trailer.
2. Place the hood over the fasteners (28) for the handle (5), so that they are easily accessible.
3. Fasten the back, bottom edge of the hood with the Velcro fastener.
4. Fasten the sides of the hood with the Velcro fasteners.
5. Pull the hood forwards so that it covers the bike trailer.
6. Follow the instructions in the reverse order to remove the hood.

FIG. 6

HANDLE

1. Put the ends of the handle (5) in the fasteners (28).
2. Press down the handle until the catches click in place.
3. To remove the handle, press in the catches and pull the handle out of the fasteners.

FIG. 7

WHEEL

1. Put the bike trailer on its side.
2. Put the axle (10) for one of the wheels (11) in the axle bracket (4).
3. Press down the wheel axle until the catch clicks in place.
4. Turn the bike trailer over and fit the other wheel in the same way.
5. To remove a wheel, press the catch (24) and pull the wheel off the axle bracket.
6. Repeat for the other wheel.

FIG. 8

FLAG

1. Fit both parts of the flag stick (14) together.
2. Put the flag stick in the fastener (17).
3. Remove the flag by pulling the flag stick out of the fastener.
4. Pull apart the two parts of the flag stick.

FIG. 9

EXTENSION/WITHDRAWAL OF TOW BAR

1. Put the bike trailer on its left side. Release the retaining clip for the pin (22) and pull the pin out of the hole.
2. Release the safety strap (21) on the tow bar (18).
3. Pull the tow bar forwards.
4. Put in the pin and secure with the retaining clip.
5. To withdraw the tow bar, release the retaining clip for the pin and pull the pin out of the hole.

FIG. 10

6. Push the tow bar under the bike trailer.
7. Fasten the safety strap round the axle.
8. Put in the pin and secure with the retaining clip.

FIG. 11

COUPLING/UNCOUPLING

Tow bar fastener on bike

1. Undo the screw on the back wheel axle with a suitable tool (sold separately).
2. Put the tow bar fastener (13) on the back wheel axle.
3. Tighten the screw.

FIG. 12

Coupling of tow bar to tow bar fastener

1. Put the tow bar's (18) aluminium sleeve on the tow bar fastener (13) on the bike.
2. Put the pin (22) with retaining clip through the hole in the tow bar and fastener.
3. Secure with the retaining clip.

FIG. 13

Connection of safety strap

1. Put the safety strap (21) round the seat stays.
2. Hook on the safety belt's snap hook (20) into the D-ring (19) on the tow bar (18).
3. Check that the bike trailer is safety connected to the back axle on the bike.
4. Follow the instructions in the reverse order to disconnect the bike trailer.

FIG. 14

PRAM WHEEL

1. Push in the tow bar (18) before fitting the pram wheel (16).
2. Put the pram wheel in the fastener (23).

FIG. 15

3. Tighten the screw with the finger grip (15) by turning it clockwise.
4. Check that the pram wheel is firmly mounted in the fastener and that the screw with the finger grip is tightened by hand.

5. Follow the instructions in the reverse order to remove the pram wheel.
6. Remove the pram wheel before connecting the product to a bike.

FIG. 16

USE

BEFORE USING FOR THE FIRST TIME

1. Before connecting, check that the bike trailer suits the bike.
2. See bike manufacturer's instructions.
3. Check that the bike is in good condition and that the brakes are working properly.
4. Practice with a maximum weight in a non trafficked to get to know how the riding characteristics of the bike have changed.

BEFORE USING

- Do not use the bike trailer if any parts of the bike trailer and/or bike are missing, damaged or deformed.
- Allow qualified personnel to check and if necessary repair the bike trailer before using it.
- Always check the condition of the bike trailer before using it.
- Check the following points:
 1. The tow bar fastener (13) is firmly fitted.
 2. The safety strap (21) is connected.
 3. The safety harness (29) is in good condition and working properly.
 4. The brakes on the bike are working properly.
 5. The baggage is secured.
 6. The tyres have the correct pressure (indicated on the side of the tyre).
 7. All screw unions are properly tightened.
 8. The cyclist and children have bike helmets.

HOW TO USE

Check the following points before use:

1. The back wheel on the bike is suitable for towing.
2. The tow bar fastener is not exposed to external strain.
3. All the locks and catches have engaged.

WARNING!

- **Risk of serious personal injury.**
- **Failure to follow all the instructions and safety instructions can lead to a risk of serious personal injury and/or material damage.**
- **The maximum permissible weight of a child transported in the bike trailer is 36 kg. The maximum permissible weight of two children transported in the bike trailer is 44 kg.**
- **The bike trailer must not be used for children that are:**
 - **Less than one year old.**
 - **Cannot hold their head up when wearing a helmet.**
 - **More than five years old.**
 - **Longer than 59.5 cm in a sitting position.**
 - **Never transport more than 2 children in the product.**
- **Children must always be strapped with safety harnesses in the bike trailer.**
- **Children must always wear a bike helmet when transported in the bike trailer.**
- **Make sure that there is at least 140 mm of free space over the head of the child.**
- **Never put a child car seat in the bike trailer.**
- **When the bike trailer is connected to the bike, never cycle faster than:**
 - **13 km/h on the straight.**
 - **5 km/h on curves.**
- **Only connect the bike trailer to bikes with 26 or 28 inch wheels, and which can support the weight of the bike trailer.**

- **Fit a mirror on the bike to supervise the transported children.**
- **When transporting, make sure that the children do not:**
 - **Rock.**
 - **Jump.**
 - **Lean over.**
 - **Stretch their bodies.**
- **Make sure that no parts of the children's bodies, clothes, toys etc. come into contact with moving parts.**
- **Never leave children unattended.**
- **Make sure that children do not:**
 - **Play with the bike trailer.**
 - **Fit, extend/withdraw or remove any part of the bike trailer.**
- **The bike trailer is not suitable for jogging or skating.**
- **Do not use the bike trailer on slippery surfaces.**
- **Pay attention to the weather and risks such as:**
 - **Cold wind at low temperatures.**
 - **Overheating at high temperatures.**
- **Never modify the bike trailer in any way.**

TOWING

Cyclist

1. The cyclist doing the towing must be at least 18 years old and in good physical condition.
2. Do not exceed the maximum permissible total weight for children and baggage (44 kg).
3. Do not exceed the maximum permitted speed:
 - 13 km/h on the straight.
 - 5 km/h on curves.
4. Remember that the bike trailer:
 - Makes the bike much longer.
 - Makes the turning radius much longer.

- Makes the bike much more difficult to control on slopes.
 - Makes the braking distance much longer.
5. Brake in good time.
 6. Cycle slowly on curves.
 7. Only use the bike trailer on smooth roads.
 8. Do not ride:
 - Over kerbs
 - Through deep potholes
 - In terrain.
 9. Note that the hood (12) should always be closed when riding.
 10. Make sure that the reflectors at the front and back on the bike trailer are clearly visible and in good condition.
 11. Follow the applicable rules and regulations concerning lights and reflectors.
 12. The flag (14) should always be fitted on the bike trailer for better visibility in traffic.

Using as a pram

1. Push in the tow bar (18) before using as a pram.
2. Secure the tow bar under the bottom of the bike trailer.
3. Always apply the brakes when the bike trailer is parked and when children are climbing in or out.

Transporting children

1. Always check that the bike trailer is correctly connected to the bike and that the bike is safety parked before children climb in or out of the bike trailer.
2. Make sure that the brakes are applied when children climb in and out.
3. Open the hood (12) and allow the child or children to climb in.
4. Always secure children with the safety harnesses (29) before transporting.
5. The hood should always be closed when used.

- Children must always wear a bike helmet when transported.

Safety harness

A	Locking piece for left shoulder strap.
B	Locking piece for left hip strap.
C	Left crotch strap.
D	Clip for left hip strap.
E	Clip for left shoulder strap.
F	Middle crotch strap.
G	Locking piece for right shoulder strap.
H	Locking piece for right hip strap.
I	Right crotch strap.
K	Clip for right shoulder strap.
L	Clip for right hip strap.

The safety harnesses are used in different ways to transport one or two children.

FIG. 17

TRANSPORTING ONE CHILD

- Place the child in the middle of the bike trailer.
- Pull up the crotch strap (F) between the legs of the child.
- Put the locking piece (H) for the hip strap through the eyelet in the crotch strap and fasten the clip (D) on the hip strap.
- Put the locking piece (G) for the shoulder strap through the eyelet in the crotch strap and fasten the clip (E) on the shoulder strap.
- Check that the child is firmly and comfortably secured with the safety harness.
- Close the hood (12).
- Follow the instructions in the reverse order to undo the safety harness. Open the clips by pressing the catches on the locking pieces.

FIG. 18

TRANSPORTING TWO CHILDREN

To tighten two children, pull the hip straps and shoulder straps through the eyelets in the crotch straps.

- Place the children on the left and right sides of the bike trailer.
- Pull up the crotch strap (C) between the legs of the child on the left.
- Put the locking piece (B) for the hip strap through the eyelet in the crotch strap and fasten the clip (D) on the hip strap.
- Put the locking piece (A) for the shoulder strap through the eyelet in the crotch strap and fasten the clip (E) on the shoulder strap.
- Pull up the crotch strap (I) between the legs of the child on the right.
- Put the locking piece (H) for the hip strap through the eyelet in the crotch strap and fasten the clip (L) on the hip strap.
- Put the locking piece (G) for the shoulder strap through the eyelet in the crotch strap and fasten the clip (K) on the shoulder strap.
- Check that the children are firmly and comfortably secured with the safety harnesses.
- Close the hood (12).
- Follow the instructions in the reverse order to undo the safety harnesses. Open the clips by pressing the catches on the locking pieces.

TRANSPORTING BAGGAGE

NOTE:

Risk of material damage. Incorrect handling of the bike trailer can result in a risk of material damage.

- **Open the hood (12) on the back.**
- **Put the baggage in the pocket (26).**
- **Close the hood.**

USING THE BRAKE

The bike trailer has a brake to limit the forward movement when the trailer is used as a pram and to secure the trailer when parking and when children climb in and out.

1. Press the brake handle (6) towards the handle (5) to apply the brake.

FIG. 19

2. Hook the brake handle clip (7) round the brake handle to lock the brake.

FIG. 20

3. Push the product forward to check that the brake stops it.
4. Unhook the brake handle clip from the brake handle to release the brake.

NOTE:

- **Risk of personal injury. Incorrect use of the brake can result in the risk of personal injury.**
- **Check that the brake is properly locked when the bike trailer is parked.**
- **Check the tyre pressure.**
- **If necessary, pump up the tyres to the pressure indicated on the side of the tyre.**
- **Check the tension of the brake wire at regular intervals.**
- **Adjust the tension of the brake wire if necessary.**

ADJUSTING THE BRAKE WIRES

- The tension of the brake wires changes when the brakes are used.
 - Check the tension of the brake wire at regular intervals.
 - Adjust the tension of the brake wire if necessary.
1. Turn the lock nut (P) a quarter or half a turn clockwise.
 2. Screw in the left adjuster nut (9) to increase the tension of the brake wire.

3. Pull on the brake wire a little to make it easier to turn the adjuster nut.
4. Check that the brake wire is adequately tensioned.
5. Repeat, if necessary.
6. Tighten the lock nut anticlockwise.
7. Repeat to adjust the right adjuster nut (3).

FIG. 21

USING THE WRIST STRAP

1. Always use the wrist strap when using the bike trailer as a pram.
2. Put the wrist strap (8) round one wrist and hold the handle (5) with the same hand.
3. Unhook the brake handle clip (7) and release the brake to move the bike trailer.

FIG. 22

IMPORTANT:

Risk of serious personal injury. There is a risk of serious personal injury if the bike trailer rolls away out of control.

MAINTENANCE

CLEANING

1. Remove dirt with a cloth moistened with water and a mild detergent.
2. Wipe dry with a dry, lint-free cloth.

NOTE:

- **Risk of material damage. Incorrect handling of the bike trailer can result in a risk of material damage.**
- **Do not use strong or corrosive detergents, hard brushes, sharp, abrasive or metal utensils to clean the bike trailer, they can damage the reflectors and other surfaces.**

MAINTENANCE

1. Check at regular intervals all the pins (22) and lock any retaining clips that have

come loose. Loose pins can result in a risk of serious personal injury and/or material damage.

2. Repair or replace damaged, missing or broken parts before use. Only use parts and accessories recommended by the manufacturer.
3. Only use the same type of tyres. Do not use BMX or terrain tyres.
4. Treat the bike trailer hood and fabric parts every 6 months to make them rainproof.

STORAGE

- All parts should be clean and dry before putting them into storage.
- Store the bike trailer in a dry place.
- Protect the bike trailer from direct sunlight.
- Store the bike trailer at a temperature from 5 to 20°C, out of the reach of children.

SICHERHEITSHINWEISE

- Das Produkt ist für die Beförderung von Kindern im Alter von einem bis fünf Jahren bestimmt.
- Das Produkt ist nur für den Hausgebrauch bestimmt und nicht für den gewerblichen Gebrauch geeignet.
- Das Gerät darf nur bestimmungsgemäß und in Übereinstimmung mit dieser Anweisungen verwendet werden. Jede andere Verwendung gilt als nicht bestimmungsgemäß und birgt die Gefahr von Personen- und/oder Sachschäden.
- Das Produkt ist kein Spielzeug.

ERSTICKUNGSGEFAHR!

Lassen Sie Kinder nicht mit Verpackungsmaterial oder Kleinteilen spielen – Erstickungsgefahr:

- Stellen Sie sicher, dass kleine Teile für Kinder unzugänglich sind.
- Das Verpackungsmaterial von Kindern fernhalten.

- Lassen Sie das Produkt während der Montage niemals unbeaufsichtigt.

GEFAHR VON SCHWEREN VERLETZUNGEN!



- Lassen Sie niemals unbeaufsichtigte Kinder in die Nähe des Produkts.
- Stellen Sie vor der Verwendung sicher, dass alle Verriegelungen eingerastet sind.
- Halten Sie Kinder in einem sicheren Abstand, wenn das Produkt ausgezogen oder zusammengeklappt wird.
- Kinder müssen beaufsichtigt werden, damit sie nicht mit dem Produkt spielen.
- Verwenden Sie beim Transport von Kindern immer den Sicherheitsgurt.
- Das Produkt ist nicht für Kinder unter 12 Monaten geeignet.
- Wenn das Produkt auf öffentlichen Straßen verwendet werden soll, beachten Sie alle gesetzlichen Anforderungen bezüglich Reflektoren und Beleuchtung.

GEFAHR VON SACHSCHÄDEN

- Belasten Sie die Tasche des Produkts nicht mit mehr als 2,2 kg.
- Das Produkt darf nicht verwendet werden, wenn Teile beschädigt oder verformt sind. Nur Originalersatzteile verwenden.
- Kontrollieren Sie regelmäßig alle Schrauben und andere Verbindungen und ziehen Sie sie ggf. fest. Bei losen Verbindungen besteht die Gefahr von Personen- bzw. Sachschäden.
- Überprüfen Sie den Inhalt des Pakets.
- Das Produkt kann beschädigt werden, wenn die Verpackung unvorsichtig mit einem Messer oder einem anderen scharfen Gegenstand geöffnet wird.
- Öffnen Sie die Verpackung vorsichtig und packen Sie alle Teile des Produkts aus. Stellen Sie sicher, dass alle Teile enthalten sind. Überprüfen Sie alle Teile auf Beschädigungen.

- Montieren und verwenden Sie das Produkt nicht, wenn Teile fehlen oder beschädigt sind. Den Händler kontaktieren.

SYMBOLE

	Die Gebrauchsanweisung lesen.
	Höchstgewicht für ein Kind, für das dieses Produkt bestimmt ist.
	Zulassung gemäß den geltenden Richtlinien/Verordnungen.
	Das Produkt ist gemäß den geltenden Bestimmungen zu entsorgen.

TECHNISCHE DATEN

Reifengröße	20 Zoll
Abmessungen als Fahrradanhänger	143 x 76 x 100 cm
Abmessungen als Kinderwagen	110 x 76 x 100 cm
Lastfläche	58 x 59 x 52 cm
Gewicht	11,8 kg

VERWENDUNG ALS FAHRRADANHÄNGER

Max. Geschwindigkeit	13 km/h
Vertikale Belastung	min. 30 N, max. 80 N
Max. Last (mit 2 Kindern)	36 kg
Max. Ladekapazität Gepäcktasche	2,2 kg

VERWENDUNG ALS KINDERWAGEN

Max. Last (mit 2 Kindern)	44 kg
Max. Ladekapazität Gepäcktasche	2,2 kg

BESCHREIBUNG

1. Rechte Seitenwand
2. Linke Seitenwand
3. Justiermutter rechts
4. Achsenhalter 2 Stk.
5. Griff
6. Bremsgriff
7. Bremsgriffverriegelung
8. Fangband
9. Justiermutter links
10. Radachse 2 Stk.
11. Rad (20 Zoll) 2 Stk.
12. Verdeck
13. Deichselbefestigung für Fahrrad
14. Wimpel
15. Schraube mit Fingergriff
16. Kinderwagenrad
17. Wimpelbefestigung
18. Deichsel
19. D-Ring
20. Karabiner
21. Sicherheitsleine
22. Bolzen mit Verriegelungsbügel 4 Stk.
23. Halterung
24. Radsperre 2 Stk.
25. Querstange
26. Tasche
27. Rückwand
28. Halterungen 2 Stk.
29. Sicherheitsgurt (Abbildung 17)

ABB. 1

ABB. 2

MONTAGE

WICHTIG!

- **Eine unsachgemäße Montage oder Demontage des Fahrradanhängers kann zu Personenschäden führen.**

- **Gehen Sie bei der Montage/dem Abbauen vorsichtig vor und befolgen Sie die Montageanweisungen.**
- **Achten Sie darauf, dass sich Kinder bei der Montage oder Demontage des Fahrradanhängers in sicherer Entfernung befinden.**

ACHTUNG!

- **Eine unsachgemäße Handhabung des Fahrradanhängers kann zu Sachschäden führen.**
- **Montieren Sie den Fahrradanhänger gemäß den Montageanweisungen und Abbildungen.**
- **Vorne und hinten, links und rechts usw. werden in Fahrtrichtung des Fahrradanhängers angegeben.**

SEITENWÄNDE UND RÜCKWAND

Montage/Demontage der Feder

Um den Fahrradanhänger zu montieren und zu demontieren, müssen die Bolzen mit dem Verriegelungsbügel (22) an der Querstange (25) und an der Deichsel (18) eingesetzt bzw. entfernt werden.

1. Entfernen des Bolzens (oben im Bild):
 - Klappen Sie den Sicherungsbügel nach unten.
 - Ziehen Sie den Stift aus der Bohrung.
2. Einsetzen des Bolzens (unten im Bild):
 - Setzen Sie den Stift in die Bohrung ein.
 - Klappen Sie den Sicherungsbügel über das Ende des Stiftes.
 - Stellen Sie sicher, dass der Sicherungsbügel fest über dem Ende des Stiftes sitzt.

ABB. 3

Hochklappen/Herunterklappen der Seitenwände

1. Die Teile der Basiseinheit, bestehend aus der Basis, der rechten Seitenverkleidung (1), der linken Seitenverkleidung (2) und dem Griff (5), auslegen.
2. Die Seitenverkleidungen hochklappen.
3. Befolgen Sie die Anweisungen in umgekehrter Reihenfolge, um die Seitenelemente einzuklappen.

ABB. 4

Querstange und Rückwand

1. Die Querstrebe (25) anheben.
2. Schieben Sie die Schlaufen auf der Rückseite (27) auf die Querstrebe.
3. Das rechte Ende der Querstrebe an der Halterung an der rechten Seitenverkleidung (1) ausrichten.
4. Den Stift (22) einsetzen und mit dem Sicherungsbügel sichern.
5. Lösen Sie den Sicherungsbügel des Stiftes und führen Sie die umgekehrte Reihenfolge aus, um die Querstrebe und die hintere Verkleidung zu entfernen.

ABB. 5

VERDECK

1. Legen Sie das Faltverdeck (12) über den Fahrradanhänger.
2. Das Faltverdeck über die Halterungen (28) für den Griff (5) führen, sodass sie leicht zugänglich sind.
3. Befestigen Sie die hintere Unterkante des Faltverdecks mit dem Klettband.
4. Befestigen Sie die Seiten des Faltverdecks mit den Klettverschlüssen.
5. Ziehen Sie das Faltverdeck nach vorn, um den Fahrradanhänger abzudecken.

6. Befolgen Sie die Anweisungen in umgekehrter Reihenfolge, um das Faltverdeck zu entfernen.

ABB. 6

GRIFF

1. Die Enden des Griffs (5) in die Halterungen (28) einführen.
2. Drücken Sie den Griff nach unten, bis die Verriegelungen einrasten.
3. Um den Griff zu entfernen, drücken Sie auf die Verriegelungen und ziehen den Griff aus den Halterungen.

ABB. 7

RÄDER

1. Legen Sie den Fahrradanhänger auf die Seite.
2. Die Welle (10) eines Rades (11) in eine Achsaufhängung (4) einsetzen.
3. Drücken Sie die Radwelle nach unten, bis die Verriegelung einrastet.
4. Drehen Sie den Fahrradanhänger auf die andere Seite und montieren Sie das andere Rad auf die gleiche Weise.
5. Um ein Rad zu entfernen, drücken Sie auf die Verriegelung (24) und ziehen das Rad von der Achsaufhängung ab.
6. Wiederholen Sie den Vorgang für das zweite Rad.

ABB. 8

WIMPEL

1. Die beiden Teile des Wimpels (14) zusammenbauen.
2. Den Wimpel in die Halterung (17) einführen.
3. Entfernen Sie den Wimpel, indem Sie ihn aus der Halterung ziehen.
4. Ziehen Sie die beiden Teile des Wimpels auseinander.

ABB. 9

EIN-/AUSKLAPPEN DER DEICHEL

1. Legen Sie den Fahrradanhänger auf die linke Seite. Lösen Sie den Sicherungsbügel für den Stift (22) und ziehen Sie den Stift aus der Öffnung.
2. Lösen Sie den Sicherheitsgurt (21) an der Deichsel (18).
3. Klappen Sie die Deichsel nach vorn.
4. Setzen Sie den Stift ein und sichern Sie ihn mit dem Sicherungsbügel.
5. Um die Deichsel einzuklappen, lösen Sie den Sicherungsbügel des Stiftes und ziehen den Stift aus der Öffnung.

ABB. 10

6. Die Deichsel unter den Fahrradanhänger klappen.
7. Befestigen Sie den Sicherheitsgurt um das Achsenrohr.
8. Setzen Sie den Stift ein und sichern Sie ihn mit dem Sicherungsbügel.

ABB. 11

AN-/ABKUPPELN DER DEICHEL

Deichselbefestigung am Fahrrad

1. Lösen Sie die Hinterachsschraube mit dem entsprechenden Werkzeug (separat erhältlich).
2. Die Deichselhalterung (13) an der Hinterachse positionieren.
3. Schraube festziehen.

ABB. 12

Ankopplung der Deichsel an der Deichselbefestigung

1. Die Aluminiumhülse der Deichsel (18) auf die Deichselhalterung (13) am Fahrrad schieben.
2. Den Stift (22) mit dem Sicherungsring durch die Öffnungen in der Deichsel und der Halterung stecken.

3. Mit dem Verriegelungsbügel sichern.

ABB. 13

Befestigen der Sicherheitsleine

1. Legen Sie den Sicherheitsgurt (21) um die Sattelstange des Fahrrads.
2. Haken Sie den Karabiner (20) des Sicherheitsgurtes von außen im D-Ring (19) der Deichsel (18) ein.
3. Prüfen Sie, ob der Fahrradanhänger sicher mit der Hinterachse des Fahrrads verbunden ist.
4. Befolgen Sie die Anweisungen in umgekehrter Reihenfolge, um den Fahrradanhänger zu entfernen.

ABB. 14

KINDERWAGENRAD

1. Vor dem Einbau des Anhängerrads (16) die Deichsel (18) einklappen.
2. Setzen Sie das Kinderwagenrad in die Halterung (23) ein.

ABB. 15

3. Ziehen Sie die Griffschraube (15) durch Drehen im Uhrzeigersinn fest.
4. Stellen Sie sicher, dass das Kinderwagenrad sicher in der Halterung befestigt ist und dass die Griffschraube fest angezogen ist.
5. Befolgen Sie die Anweisungen in umgekehrter Reihenfolge, um das Kinderwagenrad zu entfernen.
6. Entfernen Sie das Kinderwagenrad, bevor Sie das Produkt an einem Fahrrad befestigen.

ABB. 16

BEDIENUNG

VOR DER ERSTEN VERWENDUNG

1. Prüfen Sie vor dem Verbinden, ob der Fahrradanhänger zum Fahrrad passt.

2. Beachten Sie die Anweisungen des Fahrradherstellers.
3. Prüfen Sie, ob sich das Fahrrad in einem guten Zustand befindet und die Bremsen einwandfrei funktionieren.
4. Üben Sie mit maximaler Beladung an einer nicht verkehrsreichen Stelle, um sich mit dem wechselnden Fahrverhalten des Fahrrads vertraut zu machen.

VOR JEDER VERWENDUNG

- Verwenden Sie den Fahrradanhänger nicht, wenn Teile des Fahrradanhängers und/oder des Fahrrads fehlen, beschädigt oder verformt sind.
- Lassen Sie den Fahrradanhänger vor dem Gebrauch von einer autorisierten Werkstatt überprüfen und ggf. reparieren.
- Kontrollieren Sie den Zustand des Fahrradanhängers vor jeder Verwendung.
- Prüfen Sie die folgenden Punkte:
 1. Die Deichselbefestigung (13) ist fest montiert.
 2. Die Sicherheitsleine (21) ist befestigt.
 3. Der Sicherheitsgurt (29) ist in gutem Zustand und funktioniert einwandfrei.
 4. Die Bremsen des Fahrrads funktionieren einwandfrei.
 5. Das Gepäck ist gesichert.
 6. Die Reifen haben den richtigen Reifendruck (auf dem Mantel angegeben).
 7. Alle Verschraubungen und sonstigen Befestigungselemente sind ordnungsgemäß angezogen.
 8. Fahrradfahrer und Kind(er) haben einen Fahrradhelm auf.

VERWENDUNG

Überprüfen Sie die folgenden Punkte vor jedem Gebrauch.

1. Das Hinterrad des Fahrrads ist für einen Fahrradanhänger geeignet.

2. Die Deichselhalterung ist keinerzusätzlichen Last ausgesetzt.
3. Alle Schlösser und Verriegelungen sind eingerastet.

WARNUNG!

- **Gefahr von schweren Verletzungen!**
- **Werden nicht alle Anweisungen und Sicherheitshinweise befolgt, besteht das Risiko für einen schwere Verletzungen von Menschen und/oder Beschädigungen des Gerätes.**
- **Das Höchstgewicht für ein im Fahrradanhänger transportiertes Kind beträgt 36 kg. Das Höchstgewicht für zwei im Fahrradanhänger transportierte Kinder beträgt 44 kg.**
- **Der Fahrradanhänger darf nicht für Kinder verwendet werden, die:**
 - jünger als ein Jahr sind.
 - ihren Kopf nicht aufrecht halten können, wenn sie einen Helm tragen.
 - älter als fünf Jahre sind.
 - sitzend höher als 59,5 cm sind.
 - Transportieren Sie niemals mehr als 2 Kinder im Produkt.
- **Kinder sollten im Fahrradanhänger immer mit Sicherheitsgurten gesichert werden.**
- **Kinder sollten immer einen Fahrradhelm tragen, wenn sie in einem Fahrradanhänger transportiert werden.**
- **Stellen Sie sicher, dass über dem Kopf des Kindes mindestens 140 mm Freiraum vorhanden ist.**
- **Platzieren Sie niemals Autositze oder ähnliches im Fahrradanhänger.**
- **Ist der Fahrradanhänger an das Fahrrad gekoppelt, nie schneller fahren als:**
 - 13 km/h auf gerader Strecke.
 - 5 km/h in Kurven.
- **Befestigen Sie den Fahrradanhänger nur an einem Fahrrad mit 26- oder**

28-Zoll-Rädern, das die Last des Fahrradanhängers ziehen kann.

- **Montieren Sie den Rückspiegel am Fahrrad, um die Kinder während des Transports zu überwachen.**
- **Achten Sie während des Transports darauf, dass Kinder Folgendes nicht tun:**
 - **Hampeln.**
 - **Springen.**
 - **Sich vorbeugen.**
 - **Körperteile aus dem Anhänger strecken.**
- **Stellen Sie sicher, dass keine Körperteile, Kleidungsstücke, Spielzeuge oder Ähnliches mit beweglichen Teilen in Berührung kommen.**
- **Lassen Sie Kinder niemals ohne Aufsicht.**
- **Stellen Sie sicher, dass Kinder Folgendes nicht tun:**
 - **mit dem Fahrradanhänger spielen.**
 - **den Fahrradanhänger nicht ein- oder ausklappen oder Teile des Fahrradanhängers entfernen.**
- **Der Fahrradanhänger ist nicht zum Joggen oder Skaten geeignet.**
- **Verwenden Sie den Fahrradanhänger nicht auf rutschigen Oberflächen.**
- **Achten Sie auf Wetterbedingungen, die Gefahren darstellen können, wie z. B.**
 - **Abkühlung durch Wind bei niedrigen Temperaturen.**
 - **Überhitzung bei sehr hohen Temperaturen.**
- **Der Fahrradanhänger darf unter keinen Umständen verändert werden.**

ZIEHEN

Radfahrer

1. Der Radfahrer muss mindestens 18 Jahre alt und in guter körperlicher Verfassung sein.
2. Überschreiten Sie nicht das maximal zulässige Gesamtgewicht für Kinder und Gepäck (44 kg) nicht.

3. Überschreiten Sie nicht die zulässige Höchstgeschwindigkeit:
 - 13 km/h auf gerader Strecke.
 - 5 km/h in Kurven.
4. Beachten Sie, dass der Fahrradanhänger:
 - das Fahrrad verlängert.
 - den Wendekreis des Fahrrads vergrößert.
 - das Fahrrad bei Gefälle deutlich schwieriger kontrollierbar macht.
 - den Bremsweg deutlich verlängert.
5. Frühzeitig bremsen.
6. In Kurven langsam fahren.
7. Verwenden Sie den Fahrradanhänger nur auf ebenen Straßen.
8. Fahren Sie nicht:
 - über Bordsteinkanten
 - durch Löcher
 - auf unbefestigtem Gelände.
9. Beachten Sie, dass das faltverdeck (12) während der Fahrt immer geschlossen sein muss.
10. Stellen Sie sicher, dass die Reflektoren an der Vorder- und Rückseite des Fahrradanhängers gut sichtbar und in gutem Zustand sind.
11. Alle Gesetze und Vorschriften bezüglich Beleuchtung und Reflektoren beachten.
12. Der Wimpel (14) sollte zur besseren Sichtbarkeit im Straßenverkehr immer am Fahrradanhänger angebracht sein.

Bei Verwendung als Kinderwagen

1. Klappen Sie die Deichsel (18) vor dem Einsatz als Kinderwagen ein.
2. Befestigen Sie die Deichsel unter der Unterseite des Fahrradanhängers.
3. Ziehen Sie immer die Bremse an, wenn der Fahrradanhänger geparkt ist und Kinder hinein- und herausklettern.

Transport von Kindern

1. Vergewissern Sie sich immer, dass der Fahrradanhänger richtig mit dem Fahrrad verbunden ist und dass das Fahrrad sicher abgestellt ist, bevor Kinder in den bzw. aus dem Fahrradanhänger steigen dürfen.
2. Stellen Sie sicher, dass die Bremse aktiviert ist, wenn Kinder ein- und aussteigen.
3. Öffnen Sie das faltverdeck (12), und lassen Sie das Kind bzw. die Kinder hineinklettern.
4. Schnallen Sie Kinder vor dem Transport immer mit dem Sicherheitsgurt (29) an.
5. Das faltverdeck sollte während des Betriebs immer geschlossen sein.
6. Kinder sollten beim Transport immer einen Fahrradhelm tragen.

Sicherheitsgurt

A	Verschlusssteil für linken Schultergurt.
B	Verschlusssteil für linken Beckengurt.
C	Linker Schrittgurt.
D	Schnalle für linken Beckengurt.
E	Schnalle für linken Schultergurt.
F	Mittlerer Schrittgurt.
G	Verschlusssteil für rechten Schultergurt.
H	Verschlusssteil für rechten Beckengurt.
I	Rechter Schrittgurt.
K	Schnalle für rechten Schultergurt.
L	Schnalle für rechten Beckengurt.

Die Sicherheitsgurte werden beim Transport von einem oder zwei Kindern auf unterschiedliche Weise verwendet.

ABB. 17

TRANSPORT VON EINEM KIND

1. Setzen Sie das Kind in die Mitte des Fahrradanhängers.
2. Ziehen Sie den Gurt (F) zwischen den Beinen des Kindes hindurch.
3. Führen Sie die Verriegelung des Beckengurts (H) durch die Gurtschlaufe und verriegeln Sie sie in der Beckengurtschnalle (D).
4. Führen Sie die Verriegelung des Schultergurt (G) durch die Gurtschlaufe und verriegeln Sie ihn in der Schultergurt-Schnalle (E).
5. Stellen Sie sicher, dass das Kind fest und bequem mit dem Sicherheitsgurt gesichert ist.
6. Schließen Sie das Verdeck (12).
7. Befolgen Sie die Anweisungen in umgekehrter Reihenfolge, um den Sicherheitsgurt zu öffnen. Öffnen Sie die Schnallen, indem Sie auf die Verriegelungen der Schnallen drücken.

ABB. 18

TRANSPORT VON ZWEI KINDERN

Um zwei Kinder zu sichern, ziehen Sie die Beckengurte und Schultergurte durch die Schlaufen in den Beingurten.

1. Setzen Sie die Kinder auf die linke und rechte Seite des Fahrradanhängers.
2. Ziehen Sie den Gurt (C) zwischen den Beinen des Kindes auf der linken Seite.
3. Führen Sie die Verriegelung des Beckengurts (B) durch die Gurtschlaufe und verriegeln Sie sie in der Beckengurtschnalle (D).
4. Führen Sie die Verriegelung des Schultergurt (A) durch die Gurtschlaufe und verriegeln Sie ihn in der Schultergurt-Schnalle (E).
5. Ziehen Sie den Gurt (C) zwischen den Beinen des Kindes auf der rechten Seite.

6. Führen Sie die Verriegelung des Beckengurts (H) durch die Gurtschlaufe und verriegeln Sie sie in der Beckengurtschnalle (L).
7. Führen Sie die Verriegelung des Schultergurtes (G) durch die Gurtschlaufe und verriegeln Sie ihn in der Schultergurt-Schnalle (K).
8. Stellen Sie sicher, dass die Kinder fest und bequem mit den Sicherheitsgurten gesichert sind.
9. Schließen Sie das Verdeck (12).
10. Befolgen Sie die Anweisungen in umgekehrter Reihenfolge, um die Sicherheitsgurte zu öffnen. Öffnen Sie die Schnallen, indem Sie auf die Verriegelungen der Schnallen drücken.

TRANSPORT VON GEPÄCK

ACHTUNG!

Gefahr von Sachschäden. Eine unsachgemäße Handhabung des Fahrradanhängers kann zu Sachschäden führen.

- **Das faltverdeck (12) hinten öffnen.**
- **Verstauen Sie das Gepäck in der Tasche (26).**
- **Schließen Sie das faltverdeck.**

BENUTZUNG DER BREMSE

Der Fahrradanhänger ist mit einer Bremse ausgestattet, um die Bewegungsgeschwindigkeit zu begrenzen, wenn der Fahrradanhänger als Kinderwagen verwendet wird, und um den Fahrradanhänger beim Abstellen und beim Ein- und Aussteigen der Kinder zu sichern.

1. Drücken Sie den Bremshebel (6) zum Griff (5), um die Bremse zu aktivieren.

ABB. 19

2. Haken Sie die Klemme (7) des Bremshebels um den Bremshebel fest, um die Bremse zu arretieren.

ABB. 20

3. Schieben Sie das Gerät leicht nach vorn, um zu prüfen, ob die Bremse stoppt.
4. Lösen Sie die Klemme des Bremshebels vom Bremshebel, um die Bremse zu lösen.

ACHTUNG!

- **Verletzungsgefahr. Eine falsche Handhabung der Bremse kann zu Verletzungen führen.**
- **Prüfen Sie, ob die Bremse korrekt verriegelt ist, wenn der Fahrradanhänger geparkt ist.**
- **Den Reifendruck prüfen.**
- **Füllen Sie die Reifen bei Bedarf auf den Druck auf, der auf der Seitenwand des Reifens angegeben ist.**
- **Die Spannung des Bremsseils regelmäßig prüfen.**
- **Bei Bedarf die Bremsseilspannung einstellen.**

EINSTELLEN DER BREMSSEILE

- Wenn die Bremse betätigt wird, ändert sich die Spannung an den Bremsseilen.
 - Die Spannung des Bremsseils regelmäßig prüfen.
 - Bei Bedarf die Bremsseilspannung einstellen.
1. Die Sicherungsmutter (P) eine Viertel- bis halbe Umdrehung im Uhrzeigersinn drehen.
 2. Die linke Einstellmutter (9) einschrauben, um die Spannung des Bremsseils zu erhöhen.
 3. Dabei vorsichtig am Bremsseil ziehen, um das Drehen der Einstellmutter zu erleichtern.
 4. Bremsseil auf ausreichende Spannung prüfen.
 5. Falls erforderlich wiederholen.
 6. Ziehen Sie die Kontermutter gegen den Uhrzeigersinn fest.
 7. Wiederholen Sie den Vorgang, um die rechte Einstellmutter (3) einzustellen.

ABB. 21

VERWENDUNG DES FANGBANDES

1. Verwenden Sie immer das Handgelenkband, wenn Sie den Fahrradanhänger als Kinderwagen verwenden.
2. Legen Sie das Handgelenkband (8) um ein Handgelenk und halten Sie den Griff (5) mit derselben Hand
3. Haken Sie die Klemme des Bremsgriffs (7) aus und lösen Sie die Bremse, um den Fahrradanhänger zu bewegen.

ABB. 22

WICHTIG!

Gefahr von schweren Verletzungen! Wenn der Fahrradanhänger unkontrolliert wegrollt, besteht die Gefahr von schweren Verletzungen.

PFLEGE

REINIGUNG

1. Entfernen Sie Schmutz mit einem Tuch ab, das mit einer milden Reinigungslösung befeuchtet ist.
2. Mit einem trockenen, fusselfreien Tuch abwischen.

ACHTUNG!

- **Gefahr von Sachschäden. Eine unsachgemäße Handhabung des Fahrradanhängers kann zu Sachschäden führen.**
- **Verwenden Sie zum Reinigen des Fahrradanhängers keine aggressiven oder ätzenden Reinigungsmittel, harten Bürsten, scharfen oder scheuernden Gegenstände oder Metallgegenstände, da diese Reflexe und andere Oberflächen beschädigen können.**

PFLEGE

1. Regelmäßig alle Stifte (22) prüfen und lose Sicherheitsbügel verriegeln. Bei unverriegelten Bolzen besteht die

Gefahr von schweren Personen- bzw. Sachschäden.

2. Reparieren oder ersetzen Sie beschädigte, fehlende oder defekte Teile vor der Verwendung. Es dürfen nur vom Hersteller empfohlene (Zubehör-)teile verwendet werden.
3. Grundsätzlich nur Reifen vom gleichen Typ einsetzen. Verwenden Sie keine BMX- oder Geländereifen.
4. Imprägnieren Sie das faltverdeck des Fahrradanhängers und die Stoffteile des Fahrradanhängers alle 6 Monate.

AUFBEWAHRUNG

- Alle Teile müssen vor der Lagerung sauber und trocken sein.
- Lagern Sie den Fahrradanhänger trocken.
- Schützen Sie den Fahrradanhänger vor direkter Sonneneinstrahlung.
- Lagern Sie den Fahrradanhänger bei 5 °C bis 20 °C außerhalb der Reichweite von Kindern.

TURVALLISUUSOHJEET

- Tuote on tarkoitettu 1–5 vuoden ikäisten lasten kuljettamiseen.
- Laite on tarkoitettu vain kotikäyttöön, ei kaupalliseen käyttöön.
- Tuotetta saa käyttää vain asianmukaisesti ja näiden ohjeiden mukaisesti. Muuta käyttöä pidetään virheellisenä käyttönä, ja siihen liittyy henkilövahinkojen ja/tai omaisuusvahinkojen vaara.
- Tämä ei ole lelu.

TUKEHTUMISVAARA!

Älä anna lasten leikkiä pakkausmateriaaleilla tai pienillä osilla - tukehtumisvaara:

- Varmista, että pienet osat ovat lasten ulottumattomissa.
- Varmista, että pakkausmateriaalit ovat lasten ulottumattomissa.
- Älä jätä tuotetta valvomatta kokoamisen ajaksi.

HENKILÖVAHINKOJEN VAARA!

- Älä koskaan jätä lapsia valvomatta tuotteeseen.

- Tarkista ennen käyttöä, että kaikki lukot ja salvat ovat kytkeytyneet.
- Pidä lapsi turvallisen välimatkan päässä, kun tuote avataan tai taitetaan kokoon.
- Huolehdi siitä, että lapset eivät leiki laitteella.
- Käytä aina turvavyötä, kun kuljetat lapsia.
- Tuote ei sovellu alle 12 kuukauden ikäisille lapsille.
- Jos tuotetta käytetään yleisillä teillä, on otettava huomioon heijastimia ja valaistusta koskevat lakisääteiset vaatimukset.

OMAIUUSVAHINKOJEN RISKI

- Älä kuormita tuotteen taskua yli 2,2 kg.
- Älä käytä tuotetta, jos osat ovat vaurioituneet tai kuluneet. Käytä vain alkuperäisiä varaosia.
- Tarkista säännöllisesti kaikki ruuviliitokset ja kiristä tarvittaessa. Löysät liitokset voi aiheuttaa henkilövahinkoja ja/tai omaisuusvahinkoja.
- Tarkista pakkauksen sisältö.

- Tuote voi vahingoittua, jos pakkaus avataan varomattomasti veitsellä tai muulla terävällä esineellä.
- Avaa pakkaus varovasti ja pura kaikki tuotteen osat. Tarkista, että kaikki osat ovat mukana. Tarkista kaikki osat vaurioiden varalta.
- Älä asenna tai käytä tuotetta, jos osia puuttuu tai on vaurioitunut. Ota yhteyttä jälleenmyyjään.

SYMBOLIT

	Lue käyttöohje.
	Maksimipaino lapselle, jolle tuote on tarkoitettu.
	Hyväksytty sovellettävien direktiivien/säädösten mukaisesti.
	Käytöstä poistettu tuote on kierrätettävä voimassa olevien määräysten mukaisesti.

TEKNISET TIEDOT

Rengaskoko	20"
Mitat polkupyöräkärrynä	143 x 76 x 100 cm
Mitat lastenvaununa	110 x 76 x 100 cm
Kuorma-ala	58 x 59 x 52 cm
Paino	11,8 kg

KÄYTTÖ POLKUPYÖRÄKÄRRYÄ

Huippunopeus	13 km/h
Pystysuora kuormitus	min. 30 N, maks. 80 N
Maksimikuorma (2 lasta)	36 kg
Max. kantavuus tavaratila	2,2 kg

KÄYTTÖ RATTAINA

Maksimikuorma (2 lasta)	44 kg
Max. kantavuus tavaratila	2,2 kg

KUVAUS

1. Oikea sivulevy
2. Vasen sivulevy
3. Säättömutteri oikea
4. Akseli kiinnike 2 kpl
5. Kädensija
6. Jarrukahva
7. Jarrukahvan kiinnike
8. Rannehihna
9. Säättömutteri vasen
10. Pyörän akseli 2 kpl
11. Pyörät (20 tuumaa) 2 kpl
12. Kuomu
13. Polkupyörän vetoaisakiinnike
14. Lippu
15. Sormipyörä
16. Lastenvaunupyörät
17. Lipun kiinnike
18. Vetoaisa
19. D-rengas
20. Karabiinikoukku
21. Turvavyö
22. Sokka lukituskannattimella 4 kpl.
23. Kiinnike
24. Pyöräsälpa 2 kpl
25. Poikkitanke
26. Tasku
27. Takapaneeli
28. Kiinnike 2 kpl
29. Turvalatjat (kuva 17)

KUVA 1

KUVA 2

ASENNUS

TÄRKEÄÄ!

- **Polkupyöräkärryn virheellinen kokoaminen tai purkaminen voi aiheuttaa henkilövahinkoja.**
- **Ole varovainen, kun kokoat/purat ja noudata kokoamisohjeita.**
- **Pidä lapset turvallisen välimatkan päässä, kun asennat tai purat polkupyöräkärriä.**

HUOM!

- **Polkupyöräkärryn vääränlainen käyttö voi aiheuttaa henkilövahinkoja.**
- **Kokoa polkupyöräkärri kokoonpano-ohjeiden ja kuvien mukaisesti.**
- **Etu- ja takaosa, vasen ja oikea jne. merkitään polkupyöräkärryn kulkusuuntaan nähden.**

SIVUPANEELIT JA TAKAPANEELI

Sokan asentaminen/irrottaminen

Polkupyöräkärryn kiinnittämistä ja irrottamista varten poikittaistangossa (25) ja vetotangossa (18) olevat lukituskiinnikkeellä (22) varustetut sokat on asetettava paikalleen ja poistettava.

1. Sokan irrotus (kuvan yläosa):
 - Laske lukituskiinnike alas.
 - Vedä sokka ulos reiästä.
2. Sokan asentaminen (kuvan alareunassa):
 - Laita sokka reikään.
 - Taita lukituskiinnike ylös sokan pään päälle.
 - Tarkista, että lukituskiinnike on tiukasti paikallaan tapin päässä.

KUVA 3

Sivupaneelien nostaminen/laskeminen

1. Aseta perusyksikön osat, jotka koostuvat pohjasta, oikeasta sivupaneelistä (1),

vasemmasta sivupaneelistä (2) ja kahvasta (5), paikoilleen.

2. Taita sivupaneelit ylös.
3. Noudata ohjeita käänteisessä järjestyksessä, jos haluat kaataa alas sivupaneelit.

KUVA 4

Poikkitanko ja takapaneeli

1. Nosta poikkitanko (25).
2. Kiinnitä takapaneelin (27) silmukat poikkitankoon.
3. Asenna poikkitangon oikea pää oikeassa sivupaneelissa olevaan kiinnikkeeseen (1).
4. Työnnä sokka (22) paikalleen ja kiinnitä lukituskiinnikkeellä.
5. Löysää sokan lukituskiinnike ja noudata ohjeita käänteisessä järjestyksessä poikkitangon ja takapaneelin irrottamiseksi.

KUVA 5

KUOMU

1. Aseta kuomu (12) polkupyöräkärryn yläosan päälle.
2. Aseta kuomu kahvan (5) kiinnikkeiden (28) päälle niin, että ne ovat helposti käytettävissä.
3. Kiinnitä kuomun takareuna tarranauhalla.
4. Kiinnitä kuomun sivut tarranauhalla.
5. Vedä kuomua eteenpäin niin, että se peittää polkupyöräkärryn.
6. Noudata ohjeita käänteisessä järjestyksessä, jos haluat irrottaa kuomun.

KUVA 6

KAHVA

1. Aseta kahvan (5) päät kiinnikkeisiin (28).
2. Työnnä kahvaa alaspäin, kunnes salvat napsahtavat paikalleen.
3. Kun haluat purkaa kahvan, paina salvat sisään ja vedä kahva irti kiinnikkeistä.

KUVA 7

PYÖRÄT

1. Aseta polkupyöräkärri kyljelleen.
2. Työnnä pyörän (11) akseli (10) akselin kiinnikkeeseen (4).
3. Paina akselia alaspäin, kunnes salvat napsahtavat paikalleen.
4. Käännä polkupyöräkärri ympäri ja kiinnitä toinen pyörä samalla tavalla.
5. Kun haluat irrottaa pyörän, paina salpaa (24) sisään ja vedä pyörä irti akseliikiinnikkeestä.
6. Toista toiselle pyörälle.

KUVA 8

LIPPU

1. Kokoa lipputangon kaksi osaa (14).
2. Aseta lipputanko kiinnikkeeseen (17).
3. Irrota lippu vetämällä lipputanko irti kiinnikkeestä.
4. Vedä lipputangon kaksi osaa erilleen.

KUVA 9

VETOAISAN AVAAMINEN/ TAITTAMINEN

1. Aseta polkupyöräkärri vasemmalle kyljelleen. Löysää sokan lukituskiinnike (22) ja vedä sokka ulos reiästä.
2. Löysää vetoaisan (18) turvahihna (21).
3. Käännä vetoaisa eteenpäin.
4. Aseta sokka paikalleen ja kiinnitä lukituskiinnikkeellä.
5. Kun haluat taittaa vetoaisan sisään, vapauta sokan lukituskiinnike ja vedä sokka ulos reiästä.

KUVA 10

6. Taita vetoaisa polkupyöräkärri alle.
7. Kiinnitä turvahihna akseliputken ympärille.
8. Aseta sokka paikalleen ja kiinnitä lukituskiinnikkeellä.

KUVA 11

KYTKENTÄ/IRROTUS

Vetoaisan kiinnike polkupyörään

1. Löysää taka-akselin ruuvi sopivalla työkalulla (myydään erikseen).
2. Aseta vetoaisan kiinnike (13) takapyörän akselille.
3. Kiristä ruuvit.

KUVA 12

Kytke vetoaisa kiinnikkeeseen

1. Kiinnitä vetoaisan alumiiniholkki (18) pyörän vetoaisan kiinnikkeeseen (13).
2. Työnnä lukituskiinnikkeellä varustettu sokka (22) vetoaisan ja kiinnikkeen reikiin läpi.
3. Kiinnitä lukituslukituskiinnikkeellä.

KUVA 13

Turvahihnan kytkentä

1. Aseta turvahihna (21) polkupyörän istuintolpan ympärille.
2. Kiinnitä turvahihnan karabiinikoukku (20) ulkopuolelta vetoaisan (18) D-renkaaseen (19).
3. Tarkista, että polkupyöräkärri on kiinnitetty tukevasti polkupyörän taka-akseliin.
4. Noudata ohjeita käänteisessä järjestyksessä, kun haluat irrottaa vaunun.

KUVA 14

LASTENRATASPYÖRÄ

1. Taita vetoaisa (18) sisään ennen lastenrataspöyrän (16) asentamista.
2. Aseta lastenrataspöyrä kiinnikkeeseen (23).

KUVA 15

3. Kiristä sormiruuvi (15) kiertämällä myötäpäivään.
4. Tarkista, että rataspöyrä on kiinnitetty tukevasti kiinnikkeeseen ja että sormiruuvi on kiristetty käsin.

- Nouda ohjeita käänteisessä järjestyksessä, jos haluat irrottaa lastenrataspöyran.
- Irrota lastenrataspöyri ennen tuotteen liittämistä polkupyöryään.

KUVA 16

KÄYTTÖ

ENNEN ENSIMMÄISTÄ KÄYTTÖÄ

- Tarkista ennen kytkemistä, että polkupyöräkärri sopii yhteen polkupyörän kanssa.
- Katso polkupyörän valmistajan ohjeet.
- Tarkista, että polkupyöri ovat hyvässä kunnossa ja sen jarrut toimivat oikein.
- Harjoittele suurimmalla kuormalla ruuhkattomalla alueella, jotta opit tuntemaan, miten pyörän käsittelyominaisuudet muuttuvat.

AINA ENNEN KÄYTTÖÄ

- Älä käytä polkupyöräkärriä, jos pyöräkärriin ja/tai polkupyörän osia puuttuu, on vaurioitunut tai epämuodostunut.
 - Anna valtuutetun huoltokorjaamon tarkastaa ja tarvittaessa korjata polkupyöräkärri ennen käyttöä.
 - Tarkista polkupyöräkärriin kunto ennen jokaista käyttökertaa.
 - Tarkista alla olevat kohdat:
- Vetoaisan kiinnike (13) on kiinnitetty tukevasti.
 - Turvahihna (21) on kytketty.
 - Turvavaljaat (29) ovat hyvässä kunnossa ja toimivat oikein.
 - Pyörän jarrut toimivat kunnolla.
 - Kaikki matkatavarat on turvattu.
 - Renkaat on täytetty oikein (merkitty renkaan sivuseinään).
 - Kaikki ruuviliitokset ja muut kiinnikkeet on kiristetty kunnolla.

- Pyöräilijä ja lapsi käyttävät kypärää.

KÄYTTÖ

Tarkista seuraavat seikat ennen käyttöä:

- Pyörän takapyöri soveltuu hinaukseen.
- Vetoaisan kiinnitys ei ole alttiinamillekään lisäkuormitukselle.
- Kaikki lukot ja salvat on kytketty.

VAROITUS!

- Henkilövahinkojen vaara!**
- Ohjeiden ja turvallisuusohjeiden noudattamatta jättäminen voi aiheuttaa henkilövahinkoja ja/tai omaisuusvahinkoja.**
- Polkupyöräkärriessä kuljetettavan lapsen enimmäispaino on 36 kg. Polkupyöräkärriessä kuljetettavien kahden lapsen enimmäispaino on 44 kg.**
- Polkupyöräkärriä ei saa käyttää lapsille, jotka:**
 - ovat alle vuoden ikäisiä.
 - eivät pysty pitämään päätään ylhäällä kypäri päässä.
 - ovat yli viisivuotiaita.
 - ovat istuma-asennossa yli 59,5 cm pitkiä.
 - Älä koskaan kuljeta tuotteessa enempää kuin 2 lasta.
- Lapset on aina kiinnitettävä turvavaljailla polkupyöräkärriin.**
- Lasten on aina käytettävä pyöräilykypärää, kun heitä kuljetetaan polkupyöräkärriessä.**
- Varmista, että lapsen pään yläpuolella on vähintään 140 mm vapaata tilaa.**
- Älä koskaan aseta auton istuinta tai vastaavaa polkupyöräkärriin.**
- Kun polkupyöräkärri on kiinnitetty polkupyöryään, älä aja yli:**
 - 13 km/h suorilla osuuksilla.
 - 5 km/h mutkissa.

- **Kytke polkupyöräkärri vain polkupyörään, jossa on 26- tai 28-tuumaiset pyörät, jotka kestävät polkupyöräkärriin kuorman.**
- **Asenna pyörään taustapeili, jotta voit seurata lapsia kuljetuksen aikana.**
- **Varmista kuljetuksen aikana, että lapset eivät:**
 - keinu.
 - hypi.
 - nojaa ulos.
 - työnnä ulos ruumiinosia.
- **Varmista, että lapsen ruumiinosat, vaatteet, lelut tai vastaavat esineet eivät joudu kosketuksiin liikkuvien osien kanssa.**
- **Älä koskaan jätä lapsia valvomatta.**
- **Varmista, että lapset eivät:**
 - leikkii polkupyöräkärriyllä.
 - kooko, taita auki/kokoon tai irrota mitään polkupyöräkärriin osaa.
- **Polkupyöräkärri ei sovellu lenkkeilyyn tai luisteluun.**
- **Älä käytä polkupyöräkärriä liukkailla teillä.**
- **Ole tietoinen sääolosuhteista, jotka voivat aiheuttaa riskejä, kuten**
 - Tuulen kylmyys alhaisessa lämpötilassa.
 - Ylikuumeneminen korkeassa lämpötilassa.
- **Älä koskaan tee mitään muutoksia polkupyöräkärriin.**

HINAUS

Pyöräilijä

1. Vetävän pyöräilijän on oltava vähintään 18-vuotias ja hyvässä fyysisessä kunnossa.
2. Älä ylitä lasten ja matkatavaroiden suurinta sallittua kokonaispainoa (44 kg).
3. Älä ylitä suurinta sallittua nopeutta:
 - 13 km/h suorilla osuuksilla.
 - 5 km/h mutkissa.

4. Muista, että polkupyöräkärri:
 - Tekee pyörästä huomattavasti pidemmän.
 - Se antaa pyörälle huomattavasti suuremman kääntösäteen.
 - Pyörä on huomattavasti vaikeampi hallita mäissä.
 - Antaa pyörälle huomattavasti pidemmän jarrutusmatkan.
5. Jarruta ajoissa.
6. Aja hitaasti mutkissa.
7. Käytä polkupyöräkärriä vain sileillä teillä.
8. Älä aja:
 - reunakivien yli
 - syvien kuoppien läpi
 - maastossa.
9. Huomaa, että kuomu (12) on aina pidettävä suljettuna ajon aikana.
10. Varmista, että polkupyöräkärriin etu- ja takaosan heijastimet näkyvät selvästi ja ovat hyvässä kunnossa.
11. Noudata valaistusta ja heijastimia koskevia lakeja ja määräyksiä.
12. Lippu (14) on aina kiinnitettävä polkupyöräkärriin, jotta se näkyy paremmin liikenteessä.

Käytettäessä rattaina

1. Taita vetokoukku (18) sisään ennen käyttöä rattaina.
2. Kiinnitä vetoaisa polkupyöräkärriin pohjan alle.
3. Käytä jarrua aina, kun rattaat on pysäköitynä ja kun lapset kiipeävät rattaisiin ja niistä ulos.

Lasten kuljetus

1. Tarkista aina, että polkupyöräkärri on kunnolla kiinnitetty polkupyörään ja että polkupyörä on turvallisesti pysäköitynä, ennen kuin annat lasten kiivetä polkupyöräkärriin tai siitä pois.

2. Varmista, että jarru on päällä, kun lapset kiipeävät sisään ja ulos.
3. Avaa kuomu (12) ja anna lapsen tai lasten kiivetä sisään.
4. Kiinnitä aina lapset turvavaljailla (29) ennen kuljetusta.
5. Kuomu on suljettava käytön aikana.
6. Lasten on aina käytettävä pyöräilykypärää kuljetuksen aikana.

Turvavaljaat

A	Vasemman olkahihnan lukitusosa.
B	Vasemman lantiovyön lukitusosa.
C	Vasen haarahihna.
D	Vasemman lantiohinnan solki.
E	Vasemman olkahihnan solki.
F	Keskimmäinen haarahihna.
G	Oikean olkahihnan lukitusosa.
H	Oikean lantiovyön lukitusosa.
I	Oikea haarahihna.
K	Oikean olkahihnan solki.
L	Oikean lantiohinnan solki.

Turvavaljaita käytetään eri tavoin, kun kuljetetaan yhtä tai kahta lasta.

KUVA 17

YHDEN LAPSEN KULJETTAMINEN

1. Aseta lapsi pyöräkärryn keskelle.
2. Vedä haarahihna (F) ylös lapsen jalkojen välistä.
3. Vie lantiohinnan lukitusosa (H) haarahihnan silmukan läpi ja lukitse se lantiohinnan solkeen (D).
4. Työnnä olkahihnan lukitusosa (G) haarahihnan silmukan läpi ja lukitse se olkahihnan solkeen (E).
5. Varmista, että lapsi on kiinnitetty turvavyöllä turvallisesti ja mukavasti.
6. Sulje kuomu (12).

7. Noudata ohjeita käänteisessä järjestyksessä, jos haluat irrottaa turvavaljaat. Avaa soljet painamalla lukitusosien salvat sisään.

KUVA 18

KAHDEN LAPSEN KULJETTAMINEN

Jos haluat kiinnittää kaksi lasta, vedä lantio- ja olkahihnat haarahihnoissa olevien silmukoiden läpi.

1. Aseta lapset pyöräkärryn vasemmalle ja oikealle puolelle.
2. Vedä haarahihna (C) ylös vasemmalla istuvan lapsen jalkojen välistä.
3. Vie lantiovyön lukitusosa (B) haarahihnan silmukan läpi ja lukitse se lantiovyön solkeen (D).
4. Työnnä olkahihnan lukitusosa (A) haarahihnan silmukan läpi ja lukitse se olkahihnan solkeen (E).
5. Vedä haarahihna (I) ylös oikealla istuvan lapsen jalkojen välistä.
6. Vie lantiovyön lukitusosa (H) haarahihnan silmukan läpi ja lukitse se lantiovyön solkeen (L).
7. Työnnä olkahihnan lukitusosa (G) haarahihnan silmukan läpi ja lukitse se olkahihnan solkeen (K).
8. Varmista, että lapset on kiinnitetty turvavyöllä turvallisesti ja mukavasti.
9. Sulje kuomu (12).
10. Noudata ohjeita käänteisessä järjestyksessä, jos haluat irrottaa turvavaljaat. Avaa soljet painamalla lukitusosien salvat sisään.

MATKATAVAROIDEN KULJETUS

HUOM!

Omaisuuksivahinkojen riski. Polkupyöräkärryn vääränlainen käyttö voi aiheuttaa henkilövahinkoja.

- Avaa kuomun takareuna (12).

- **Aseta matkatavarat taskuun (26).**
- **Sulje kuomu.**

JARRUN KÄYTTÖ

Pyöräkärjyssä on jarru, jolla rajoitetaan liikenopeutta, kun polkupyöräkärjyä käytetään lastenrattaina, ja polkupyöräkärjyn varmistamiseen pysäköinnin ajaksi ja lasten kiivetessä sisään ja ulos.

1. Paina jarruvipua (6) kahvaa (5) vasten jarrun kytkemiseksi.

KUVA 19

2. Koukista jarruvivun kiinnitin (7) jarruvivun ympärille jarrun lukitsemiseksi.

KUVA 20

3. Työnnä kärjyä hieman eteenpäin tarkistaaksesi, että jarru pysäyttää liikkeen.
4. Irrota jarruvivun kiinnike jarruvivusta jarrun vapauttamiseksi.

HUOM!

- **Tapaturmavaara. Jarrujen vääränlainen käyttö voi aiheuttaa henkilövahinkoja.**
- **Tarkista, että jarru on lukittu kunnolla, kun polkupyöräkärjy on pysäköity.**
- **Tarkista rengaspaine.**
- **Täytä renkaat tarvittaessa renkaan sivuseinässä ilmoitettuun paineeseen.**
- **Tarkista jarruvaijerin kireys säännöllisesti.**
- **Säädä tarvittaessa jarruvaijerin kireys.**

JARRUVAIJERIEN SÄÄTÄMINEN

- Kun jarrua käytetään, jarruvaijerien jännite muuttuu.
 - Tarkista jarruvaijerin kireys säännöllisesti.
 - Säädä tarvittaessa jarruvaijerin kireys.
1. Käännä lukitusmutteriä (P) myötäpäivään neljännes- ja puolikierrosta.
 2. Kierrä vasenta säätömutteriä (9) sisään jarruvaijerin kireyden lisäämiseksi.

3. Vedä sillä välin varovasti jarruvaijeria, jotta säätömutteriä on helpompi kääntää.
4. Tarkista, että jarruvaijeri on riittävän kireällä.
5. Toista tarvittaessa.
6. Kiristä lukitusmutteri vastapäivään.
7. Toista tämä oikean säätömutterin (3) säätämiseksi.

KUVA 21

RANNEHIHNNAN KÄYTTÖ

1. Käytä aina rannehihnaa, kun käytät polkupyöräkärjyä lastenrattaina.
2. Aseta rannehihna (8) toisen ranteen ympärille ja pidä samalla kädellä kiinni kahvasta (5).
3. Irrota jarrukahvan kiinnike (7) ja vapauta jarru siirtääksesi polkupyöräkärjyä.

KUVA 22

TÄRKEÄÄ!

Henkilövahinkojen vaara! Jos polkupyöräkärjy vierii hallitsemattomasti pois, on olemassa vakavan loukkaantumisen vaara.

KUNNOSSAPITO

PUHDISTUS

1. Puhdista tuote säännöllisesti vedellä ja miedolla pesuaineella kostutetulla liinalla.
2. Pyyhi kuivaksi pehmeällä liinalla.

HUOM!

- **Omaisuuksien riski. Polkupyöräkärjyn vääränlainen käyttö voi aiheuttaa henkilövahinkoja.**
- **Älä käytä kovia tai syövyttäviä puhdistusaineita, kovia harjoja, teräviä tai hankaavia esineitä tai metalliesineitä polkupyöräkärjyn puhdistamiseen, sillä ne voivat vahingoittaa heijastimia ja muita pintoja.**

HUOLTO

1. Tarkasta säännöllisesti kaikki sokat (22) ja lukitse kaikki irronneet lukituskiinnikkeet. Avoimet sokat voivat aiheuttaa vakavia henkilövahinkoja ja/tai omaisuusvahinkoja.
2. Vaihda vaurioituneet, puuttuvat tai rikkiinäiset osat ennen käyttöä. Käytä vain valmistajan suosittelemia osia ja lisävarusteita.
3. Käytä vain samaa tyyppiä olevia renkaita. Älä käytä BMX- tai maastorenkaita.
4. Kyllästä polkupyöräkärryn kuomu ja kangasosat 6 kuukauden välein.

SÄILYTYS

- Kaikkien osien on oltava puhtaita ja kuivia ennen varastointia.
- Säilytä polkupyöräkärri kuivassa paikassa.
- Suojaa polkupyöräkärri suoralta auringonvalolta.
- Säilytä polkupyöräkärri 5-20 °C:n lämpötilassa, lasten ulottumattomissa.

CONSIGNES DE SÉCURITÉ

- Le produit est destiné au transport d'enfants entre un et cinq ans.
- Cet appareil est conçu uniquement pour un usage domestique.
- Le produit ne peut être utilisé que de la manière prévue et conformément à ces instructions. Toute autre utilisation est considérée comme une utilisation incorrecte et entraîne un risque de blessures et/ou de dommages matériels.
- Ce produit n'est pas un jouet.

RISQUE D'ÉTOUFFEMENT !

Ne laissez pas les enfants jouer avec des matériaux d'emballage ou de petites pièces - risque d'étouffement :

- Assurez-vous que les petites parties sont hors d'atteinte des enfants.
- Assurez-vous que les matériaux d'emballage sont hors d'atteinte des enfants.
- Ne laissez pas le produit sans surveillance pendant l'assemblage.

RISQUE DE BLESSURES GRAVES !





- Ne laissez jamais les enfants sans surveillance dans le produit.
- Vérifiez que tous les verrous et loquets sont enclenchés avant utilisation.
- Tenez les enfants à une distance de sécurité lors du dépliage ou du pliage du produit.
- Les enfants doivent être sous surveillance pour veiller à ce qu'ils ne jouent pas avec le produit.
- Portez toujours une ceinture de sécurité lorsque vous transportez des enfants.
- Le produit ne convient pas aux enfants de moins de 12 mois.
- Si le produit doit être utilisé sur la voie publique, prenez aux exigences légales éventuelles en matière d'équipements réfléchissants et d'éclairage.

RISQUE DE DOMMAGES MATÉRIELS

- Ne chargez pas plus de 2,2 kg dans la poche du produit.

- N'utilisez pas le produit si des parties sont endommagées ou déformées. N'utilisez que des pièces de rechange d'origine.
- Vérifiez régulièrement tous les joints à vis et autres, et resserrez-les, si nécessaire. Des joints desserrés entraînent un risque de blessures et/ou de dommages matériels.
- Vérifiez le contenu de l'emballage.
- Le produit peut être endommagé si l'emballage est ouvert négligemment, avec un couteau ou un autre objet pointu.
- Ouvrez l'emballage avec précaution et déballez toutes les parties du produit. Vérifiez que toutes les pièces sont bien présentes. Vérifiez qu'aucune des pièces n'est endommagée.
- Ne montez et n'utilisez pas le produit si des pièces sont manquantes ou endommagées. Contactez le revendeur.

PICTOGRAMMES

	Lisez le mode d'emploi.
	Poids maximal de l'enfant auquel le produit est destiné.
	Homologué selon les directives/règlements en vigueur.
	Le produit en fin de vie doit être recyclé conformément à la réglementation en vigueur.

CARACTÉRISTIQUES TECHNIQUES

Taille des pneus	20"
Dimensions utilisée comme remorque vélo	143 x 76 x 100 cm
Dimensions utilisée comme poussette	110 x 76 x 100 cm
Surface de chargement	58 x 59 x 52 cm
Poids	11,8 kg

UTILISATION COMME CHARIOT À VÉLO

Vitesse max.	13 km/h
Charge verticale	min. 30 N, max. 80 N
Charge maxi (avec 2 enfants)	36 kg
Capacité de charge max. poche à bagages	2,2 kg

UTILISATION COMME POUSSETTE

Charge maxi (avec 2 enfants)	44 kg
Capacité de charge max. poche à bagages	2,2 kg

DESCRIPTION

1. *Panneau latéral droit*
2. *Panneau latéral gauche*
3. *Écrou de réglage droit*
4. *Support d'axe 2 u.*

5. Poignée
6. Frein à main
7. Collier de frein à main
8. Dragonne
9. Écrou de réglage gauche
10. Axe de roue 2 u.
11. Roue (20 pouces) 2 u.
12. Capote
13. Support de timon pour vélo
14. Drapeau
15. Vis avec prise de doigt
16. Roues de poussette
17. Fixation pour drapeau
18. Timon
19. Anneau en D
20. Crochet de carabine
21. Courroie de sécurité
22. Goupille avec support de verrouillage 4 u.
23. Fixation
24. Blocage de roues 2 u.
25. Barre transversale
26. Poche
27. Panneau arrière
28. Fixations 2 u.
29. Harnais de sécurité (Fig. 17)

FIG. 1

FIG. 2

INSTALLATION

IMPORTANT !

- **Tout montage ou démontage incorrect du chariot à vélo entraîne un risque de blessures.**
- **Soyez prudent lors de l'assemblage/démontage et suivez les instructions d'assemblage.**
- **Tenez les enfants à une distance de sécurité lors de l'assemblage ou du démontage du chariot à vélo.**

REMARQUE !

- **Toute manipulation incorrecte du chariot à vélo entraîne un risque de dommages matériels.**
- **Assemblez le chariot à vélo conformément aux instructions d'assemblage et aux illustrations.**
- **L'avant et l'arrière, la gauche et la droite, etc. sont indiqués dans le sens de déplacement du chariot à vélo.**

PANNEAUX LATÉRAUX ET PANNEAU ARRIÈRE

Mise en place/démontage des ressorts

Pour assembler et démonter le chariot à vélo, les goupilles avec support de verrouillage (22) sur la barre transversale (25) et le timon (18) doivent être respectivement insérés et retirés.

1. Pour enlever la goupille (en haut de l'image) :
 - Rabattez l'étrier de blocage.
 - Tirez la goupille hors du trou.
2. Installation de la goupille (en bas de l'image) :
 - Insérez la goupille dans le trou.
 - Repliez l'étrier de blocage sur l'extrémité de la goupille.
 - Vérifiez que l'étrier de blocage est fermement en place sur l'extrémité de la goupille.

FIG. 3

Panneaux latéraux dé-/repliables

1. Disposez les pièces de l'unité de base, composées du châssis, du panneau latéral droit (1), du panneau latéral gauche (2) et de la poignée (5).
2. Dépliez les panneaux latéraux.

3. Suivez les instructions dans l'ordre inverse pour replier les panneaux latéraux.

FIG. 4

Barres transversales et panneau arrière

1. Soulevez la barre transversale (25).
2. Placez les boucles du panneau arrière (27) sur la barre transversale.
3. Insérez l'extrémité droite de la barre transversale dans la fixation du panneau latéral droit (1).
4. Insérez la goupille (22) et fixez-la avec l'étrier de blocage.
5. Desserrez l'étrier de blocage de la goupille et suivez les instructions dans l'ordre inverse pour démonter la barre transversale et le panneau arrière.

FIG. 5

CAPOTE

1. Placez la capote (12) sur la partie supérieure du chariot à vélo.
2. Faites glisser la capote sur les supports (28) de la poignée (5) afin qu'ils soient facilement accessibles.
3. Attachez le bord inférieur arrière de la capote avec la bande autoagrippante.
4. Attachez les côtés de la capote avec les bandes autoagrippantes.
5. Tirez la capote vers l'avant pour qu'elle recouvre le chariot à vélo.
6. Suivez les instructions dans l'ordre inverse pour retirer la capote.

FIG. 6

POIGNÉE

1. Insérez les extrémités de la poignée (5) dans les supports (28).
2. Poussez la poignée vers le bas jusqu'à ce que les loquets s'enclenchent.

3. Pour démonter la poignée, poussez les loquets et retirez la poignée des supports.

FIG. 7

ROUES

1. Mettez le chariot à vélo sur le côté.
2. Insérez l'axe (10) d'une roue (11) dans l'une des fixations d'axe (4).
3. Poussez l'axe de roue vers le bas jusqu'à ce que les loquets s'enclenchent.
4. Tournez le chariot à vélo de l'autre côté et installez l'autre roue de la même manière.
5. Pour démonter une roue, poussez le loquet (24) et retirez la roue du support d'axe.
6. Répétez l'opération pour l'autre roue.

FIG. 8

DRAPEAU

1. Assemblez les deux parties du mât (14).
2. Insérez le mât dans la fixation (17).
3. Retirez le drapeau en tirant le mât hors de la fixation.
4. Séparez les deux parties du mât de drapeau.

FIG. 9

DÉPLOIEMENT/REPLIAGE DU TIMON

1. Placez le chariot à vélo sur son côté gauche. Desserrez l'étrier de blocage de la goupille (22) et retirez la goupille du trou.
2. Desserrez la courroie de sécurité (21) sur le timon (18).
3. Rabattez le timon vers l'avant.
4. Insérez la goupille et fixez-la avec l'étrier de blocage.
5. Pour replier le timon, desserrez l'étrier de blocage de la goupille et tirez la goupille hors du trou.

FIG. 10

6. Repliez le timon sous le chariot à vélo.
7. Attachez la courroie de sécurité autour du tube axial.
8. Insérez la goupille et fixez-la avec l'étrier de blocage.

FIG. 11

COUPLAGE/DÉCOUPLAGE

Fixation de timon sur le vélo

1. Desserrez la vis de l'axe de roue arrière avec un outil approprié (vendu séparément).
2. Placez la fixation du timon (13) sur l'axe de roue arrière.
3. Serrez la vis.

FIG. 12

Couplage du timon à la fixation de timon

1. Fixez le manchon en aluminium du timon (18) à la fixation de timon (13) sur le vélo.
2. Insérez la goupille (22) avec l'étrier de blocage à travers les trous du timon et de la fixation.
3. Sécurisez avec l'étrier de blocage.

FIG. 13

Couplage de la courroie de sécurité

1. Placez la courroie de sécurité (21) autour de la tige de selle du vélo.
2. Accrochez le mousqueton de la courroie de sécurité (20) depuis l'extérieur dans l'anneau en D (19) du timon (18).
3. Vérifiez que le chariot à vélo est solidement connecté à l'essieu arrière du vélo.
4. Suivez les instructions dans l'ordre inverse pour découpler le chariot à vélo.

FIG. 14

ROUES DE POUSSETTE

1. Repliez le timon (18) avant de monter la roue de poussette (16).
2. Insérez la roue de poussette dans la fixation (23).

FIG. 15

3. Serrez la vis avec la prise de doigt (15) en la tournant dans le sens des aiguilles d'une montre.
4. Vérifiez que la roue de la poussette est solidement fixée dans la fixation et que la vis avec prise de doigt est serrée à la main.
5. Suivez les instructions dans l'ordre inverse pour retirer la roue de poussette.
6. Retirez la roue de poussette avant d'attacher le produit à un vélo.

FIG. 16

UTILISATION

AVANT LA PREMIÈRE UTILISATION

1. Avant le couplage, vérifiez que le chariot à vélo s'adapte bien au vélo.
2. Consultez les instructions du fabricant du vélo.
3. Vérifiez que le vélo est en bon état et que ses freins fonctionnent correctement.
4. Entraînez-vous avec une charge maximale dans un endroit sans circulation pour vous familiariser avec l'évolution des caractéristiques de conduite du vélo.

AVANT CHAQUE UTILISATION

- N'utilisez pas le chariot à vélo si des pièces du chariot et/ou du vélo sont manquantes ou endommagées ou déformées.
- Faites inspecter et, si nécessaire, réparer le chariot à vélo par un personnel qualifié avant de l'utiliser.
- Vérifiez l'état du chariot à vélo avant chaque utilisation.

- Vérifiez les points suivants :
- 1. La fixation du timon (13) est solidement installée.
- 2. La courroie de sécurité (21) est attachée.
- 3. La courroie de sécurité (29) est en bon état et fonctionne correctement.
- 4. Les freins du vélo fonctionnent correctement.
- 5. Tous les bagages sont sécurisés.
- 6. Les pneus ont la bonne pression (indiquée sur le côté du pneu).
- 7. Tous les joints à vis et autres joints sont correctement serrés.
- 8. Les cyclistes et les enfants ont des casques de vélo.

UTILISATION

Vérifiez les points suivants avant utilisation :

1. La roue arrière du vélo convient pour le remorquage.
2. La fixation du timon n'est soumise à aucune charge supplémentaire.
3. Tous les verrous et loquets sont enclenchés.

ATTENTION !

- **Risque de blessures graves !**
- **Le non-respect des instructions et consignes de sécurité entraîne un risque de blessures graves et/ou de dommages matériels.**
- **Le poids maximum autorisé pour un enfant transporté dans la remorque vélo est de 36 kg. Le poids maximum autorisé pour deux enfants transportés dans la remorque vélo est de 44 kg.**
- **Le chariot à vélo ne doit pas être utilisé pour les enfants qui :**
 - Sont âgés de moins d'un an.
 - Ne peuvent pas tenir la tête haute lorsqu'ils portent un casque.
 - Sont âgés de plus de cinq ans.
- **Mesurent plus de 59,5 cm en position assise.**
- **Ne transportez jamais plus de 2 enfants dans le produit.**
- **Les enfants doivent toujours être attachés avec des harnais de sécurité dans le chariot à vélo.**
- **Les enfants doivent toujours porter des casques de vélo dans le chariot à vélo.**
- **Assurez-vous qu'il reste au moins 140 mm d'espace au-dessus de la tête de l'enfant.**
- **Ne placez jamais un siège auto ou similaire dans le chariot à vélo.**
- **Lorsque le chariot à vélo est connecté au vélo, ne pédalez pas plus vite que :**
 - 13 km/h en ligne droite.
 - 5 km/h dans les virages.
- **Connectez le chariot à vélo uniquement aux vélos équipés de roues de 26 ou 28 pouces, qui peuvent supporter la charge du chariot à vélo.**
- **Montez un rétroviseur sur le vélo pour pouvoir surveiller les enfants pendant le transport.**
- **Pendant le transport, assurez-vous que les enfants ne :**
 - se balancent pas.
 - sautent pas.
 - se penchent pas vers l'extérieur.
 - s'étirent pas.
- **Assurez-vous qu'aucune partie du corps des enfants, vêtements, jouets ou similaire n'entre en contact avec des parties en mouvement.**
- **Ne laissez jamais les enfants sans surveillance.**
- **Assurez-vous que les enfants ne :**
 - jouent pas avec le chariot à vélo.
 - N'assemblent, ne plient/montent ou ne démontent pas une quelconque partie du chariot à vélo.

- **Le chariot à vélo n'est pas adapté pour le jogging ou le patin à glace.**
- **N'utilisez pas le chariot à vélo sur des routes glissantes.**
- **Soyez conscient des conditions météorologiques qui peuvent présenter des risques, telles que :**
 - **Refroidissement dû au vent à basse température.**
 - **Surchauffe à haute température.**
- **Ne modifiez jamais le chariot à vélo de quelque manière que ce soit.**

REMORQUAGE

Le cycliste

1. Le cycliste sur le vélo doit être âgé d'au moins 18 ans et être en bonne condition physique.
2. Ne dépassez pas le poids total maximum autorisé pour les enfants et les bagages (44 kg).
3. Ne dépassez pas la limite de vitesse maximale :
 - 13 km/h en ligne droite.
 - 5 km/h dans les virages.
4. N'oubliez pas que le chariot à vélo :
 - Allonge considérablement le vélo.
 - Donne au vélo un rayon de braquage nettement plus grand.
 - Rend le vélo considérablement plus difficile à contrôler sur les pentes.
 - Donne au vélo une distance de freinage considérablement allongée.
5. Freinez bien à l'avance.
6. Pédalez lentement dans les virages.
7. N'utilisez le chariot à vélo que sur des routes planes.
8. Ne conduisez pas :
 - Sur les bordures de trottoir
 - Sur des trous profonds
 - En pleine nature.

9. Notez que la capote (12) doit toujours être fermée pendant la conduite.
10. Assurez-vous que les réflecteurs à l'avant et à l'arrière du chariot à vélo sont clairement visibles et en bon état.
11. Respectez les lois et réglementations en vigueur concernant l'éclairage et les réflecteurs.
12. Le drapeau (14) doit toujours être monté sur le chariot à vélo pour une meilleure visibilité dans la circulation.

Lorsqu'il est utilisé comme

poussette

1. Repliez le timon (18) avant de l'utiliser comme poussette.
2. Fixez le timon sous le châssis du chariot à vélo.
3. Appliquez toujours le frein lorsque le chariot à vélo est garé et lorsque les enfants montent et descendent.

Transport d'enfants

1. Vérifiez toujours que le chariot à vélo est correctement connecté au vélo et que le vélo est garé en toute sécurité avant que les enfants ne soient autorisés à monter ou à descendre du chariot.
2. Assurez-vous que le frein est activé lorsque les enfants montent et descendent.
3. Ouvrez la capote (12) et laissez monter l'enfant ou les enfants.
4. Attachez toujours les enfants avec les ceintures de sécurité (29) avant le transport.
5. La capote doit toujours être fermée lors de l'utilisation.
6. Les enfants doivent toujours porter un casque de vélo lors du transport.

Harnais de sécurité

A	Verrou pour bandoulière gauche.
B	Verrou pour sangle abdominale gauche.
C	Sangle d'entrejambe gauche.
D	Boucle pour sangle abdominale gauche.
E	Boucle pour bandoulière gauche.
F	Sangle d'entrejambe moyenne.
G	Verrou pour bandoulière droite.
H	Verrou pour sangle abdominale droite.
I	Sangle d'entrejambe droite.
K	Boucle pour bandoulière droite.
L	Boucle pour sangle abdominale droite.

Les harnais de sécurité sont utilisés de différentes manières lors du transport d'un ou deux enfants.

FIG. 17

TRANSPORT D'UN ENFANT

1. Placez l'enfant au milieu du chariot à vélo.
2. Tirez la sangle d'entrejambe (F) entre les jambes de l'enfant.
3. Insérez le verrou (H) de la sangle abdominale dans la boucle de la sangle d'entrejambe et verrouillez la boucle de la sangle abdominale (D).
4. Insérez le verrou (G) de la bandoulière dans la boucle de la sangle d'entrejambe et verrouillez la boucle de la bandoulière (E).
5. Vérifiez que l'enfant est fermement et confortablement attaché avec le harnais de sécurité.
6. Fermez la capote (12).
7. Suivez les instructions dans l'ordre inverse pour déboucler la ceinture de sécurité. Ouvrez les boucles en appuyant sur les serrures des verrous.

FIG. 18

TRANSPORT DE DEUX ENFANTS

Pour attacher deux enfants, tirez les sangles abdominales et les bandoulières à travers les boucles des sangles d'entrejambe.

1. Placez les enfants à gauche et à droite du chariot à vélo.
2. Tirez la sangle d'entrejambe (C) entre les jambes de l'enfant assis à gauche.
3. Insérez le verrou (B) de la sangle abdominale dans la boucle de la sangle d'entrejambe et verrouillez la boucle de la sangle abdominale (D).
4. Insérez le verrou (A) de la bandoulière dans la boucle de la sangle d'entrejambe et verrouillez la boucle de la bandoulière (E).
5. Tirez la sangle d'entrejambe (I) entre les jambes de l'enfant assis à droite.
6. Insérez le verrou (H) de la sangle abdominale dans la boucle de la sangle d'entrejambe et verrouillez la boucle de la sangle abdominale (L).
7. Insérez le verrou (G) de la bandoulière dans la boucle de la sangle d'entrejambe et verrouillez la boucle de la bandoulière (K).
8. Vérifiez que les enfants sont fermement et confortablement attachés avec les harnais de sécurité.
9. Fermez la capote (12).
10. Suivez les instructions dans l'ordre inverse pour déboucler les ceintures de sécurité. Ouvrez les boucles en appuyant sur les serrures des verrous.

TRANSPORT DE BAGAGES

REMARQUE !

Risque de dommages matériels. Toute manipulation incorrecte du chariot à vélo entraîne un risque de dommages matériels.

- **Ouvrez la capote (12) à l'arrière.**
- **Placez les bagages dans la poche (26).**
- **Fermez la capote.**

UTILISATION DES FREINS

Le chariot à vélo est équipé d'un frein pour limiter la vitesse de déplacement lorsque le chariot à vélo est utilisé comme poussette et pour sécuriser le chariot à vélo lors du stationnement et lorsque les enfants montent et descendent.

1. Poussez la poignée de frein (6) contre la poignée (5) pour appliquer le frein.

FIG. 19

2. Accrochez la pince de la poignée de frein (7) autour de la poignée de frein pour bloquer le frein.

FIG. 20

3. Faites glisser le produit légèrement vers l'avant pour vérifier que le frein ne bouge plus.
4. Décrochez la pince de la poignée de frein pour bloquer le frein.

REMARQUE !

- **Risque de blessures. Toute manipulation incorrecte du frein entraîne un risque de blessures.**
- **Vérifiez que le frein est correctement verrouillé lorsque le chariot à vélo est garé.**
- **Vérifiez la pression des pneus.**
- **Si nécessaire, gonflez les pneus à la pression indiquée sur le flanc du pneu.**
- **Vérifiez régulièrement la tension du câble de frein.**
- **Ajustez la tension du câble de frein, si nécessaire.**

RÉGLAGE DES CÂBLES DE FREIN

- Lorsque le frein est utilisé, la tension des câbles de frein change.
 - Vérifiez régulièrement la tension du câble de frein.
 - Ajustez la tension du câble de frein, si nécessaire.
1. Tournez le contre-écrou (P) entre un quart et un demi-tour dans le sens des aiguilles d'une montre.

2. Vissez l'écrou de réglage gauche (9) pour augmenter la tension du câble de frein.
3. Pendant ce temps, tirez doucement sur le câble de frein pour faciliter la rotation de l'écrou de réglage.
4. Vérifiez si le câble de frein est suffisamment tendu.
5. Répétez l'opération, si nécessaire.
6. Serrez le contre-écrou dans le sens inverse des aiguilles d'une montre.
7. Répétez l'opération pour régler l'écrou de réglage droit (3).

FIG. 21

UTILISATION DE LA DRAGONNE

1. Utilisez toujours la dragonne lorsque vous utilisez le chariot à vélo comme poussette.
2. Placez la dragonne (8) autour d'un poignet et tenez la poignée (5) de la même main.
3. Décrochez la pince de la poignée de frein (7) et relâchez le frein pour déplacer le chariot à vélo.

FIG. 22

IMPORTANT !

Risque de blessures graves ! Si le chariot à vélo roule de manière incontrôlée, il existe un risque de blessures graves.

ENTRETIEN

NETTOYAGE

1. Enlevez les salissures avec un chiffon humidifié avec de l'eau et un détergent doux.
2. Essayez avec un chiffon sec et non pelucheux.

REMARQUE !

- **Risque de dommages matériels. Toute manipulation incorrecte du chariot à vélo entraîne un risque de dommages matériels.**

- **N'utilisez pas de détergents puissants ou corrosifs, de brosses dures, d'objets pointus ou abrasifs ou d'objets métalliques pour nettoyer le chariot à vélo, ils pourraient endommager les réflecteurs et autres surfaces.**

ENTRETIEN

1. Vérifiez régulièrement toutes les goupilles (22) et remplacez les verrous qui se sont desserrés. Des goupilles desserrées entraînent un risque de blessures et/ou de dommages matériels.
2. Avant utilisation, réparez ou remplacez les pièces endommagées, manquantes ou cassées. N'utilisez que des pièces et des accessoires recommandés par le fabricant.
3. N'utilisez que des pneus du même type. N'utilisez pas de pneus BMX ou tout-terrain.
4. Imprégnez tous les six mois la capote et les pièces en tissu du chariot à vélo d'un produit de protection contre la pluie.

RANGEMENT

- Toutes les pièces doivent être propres et sèches avant le stockage.
- Remisez le chariot à vélo au sec.
- Protégez le chariot à vélo des rayons directs du soleil.
- Remisez le chariot à vélo entre 5 et 20°C, hors de portée des enfants.

VEILIGHEIDSINSTRUCTIES

- Het product is bedoeld om kinderen tussen één en vijf jaar oud te vervoeren.
- Het product is uitsluitend bestemd voor huishoudelijk gebruik en is niet geschikt voor commercieel gebruik.
- Het product mag alleen worden gebruikt zoals bedoeld en in overeenstemming met deze instructies. Elk ander gebruik wordt beschouwd als oneigenlijk gebruik en brengt een risico op persoonlijk letsel en/of materiële schade met zich mee.
- Het product is geen speelgoed.

VERSTIKKINGSGEVAAR!

Laat kinderen niet spelen met verpakkingsmateriaal of kleine onderdelen – verstikkingsgevaar:

- Zorg ervoor dat kleine onderdelen niet toegankelijk zijn voor kinderen.
- Zorg ervoor dat verpakkingsmateriaal niet toegankelijk is voor kinderen.

- Laat het product niet onbeheerd achter tijdens de montage.

RISICO OP ERNSTIG PERSOONLIJK LETSEL!

- Laat kinderen nooit onbeheerd achter in de trailer.
- Controleer voor gebruik of alle sloten en grendels zijn ingeschakeld.
- Houd kinderen op veilige afstand wanneer het product is uitgeklast of gevouwen.
- Houd kinderen in de gaten om te voorkomen dat zij met het product spelen.
- Gebruik altijd het veiligheidsharnas wanneer u kinderen vervoert.
- Het product is niet geschikt voor kinderen jonger dan 12 maanden.
- Als het product op de openbare weg wordt gebruikt, dient u rekening te houden met de wettelijke eisen betreffende reflectoren en verlichting.

RISICO VAN MATERIËLE SCHADE

- Laad niet meer dan 2,2 kg in de zak van het product.

- Gebruik het product niet als onderdelen beschadigd of vervormd zijn. Gebruik alleen originele reserveonderdelen.
- Controleer regelmatig alle schroefverbindingen en andere verbindingen en draai ze indien nodig vast. Losse aansluitingen brengen een risico op persoonlijk letsel en/of materiële schade met zich mee.
- Controleer de inhoud van de verpakking.
- Het product kan beschadigd raken als de verpakking onzorgvuldig wordt geopend met een mes of een ander scherp voorwerp.
- Open de verpakking zorgvuldig en pak alle onderdelen van het product uit. Controleer of alle onderdelen zijn inbegrepen. Controleer alle onderdelen op beschadigingen.
- Installeer of gebruik het product niet als er onderdelen ontbreken of beschadigd zijn. Neem contact op met uw dealer.

SYMBOLEN

	Lees de gebruiksaanwijzing.
	Maximumgewicht voor één kind waarvoor het product bestemd is.
	Goedgekeurd overeenkomstig de toepasselijke richtlijnen/verordeningen.
	Afgedankte producten moeten worden gerecycled in overeenstemming met de toepasselijke regelgeving.

TECHNISCHE GEGEVENS

Bandenmaat	20"
Afmetingen als fietskar	143 x 76 x 100 cm
Afmetingen als wandelwagen	110 x 76 x 100 cm
Laadruimte	58 x 59 x 52 cm
Gewicht	11,8 kg

TE GEBRUIKEN ALS FIETSKAR

Max. snelheid	13 km/u
Verticale belasting	min. 30 N, max. 80 N
Max. draagvermogen (met 2 kinderen)	36 kg
Max. laadvermogen bagagezak	2,2 kg

GEBRUIK ALS KINDERWAGEN

Max. draagvermogen (met 2 kinderen)	44 kg
Max. laadvermogen bagagezak	2,2 kg

BESCHRIJVING

1. Rechter zijpaneel
2. Linker zijpaneel
3. Rechter verstelmoer
4. Asbeugel 2 stuks.
5. Handvat
6. Remgreep
7. Remgreepklem
8. Polsbandjes

9. Regelmoer links
10. As 2 stuks.
11. Wielen (20 inch) 2 stuks.
12. Kap
13. Trekstangbeugel voor fiets
14. Vlag
15. Schroefknop
16. Kinderwagenwiel
17. Vlagbevestiging
18. Trekhaak
19. D-ring
20. Karabijnhaak
21. Veiligheidsriem
22. Bevestigingspin met borgklem 4 stuks.
23. Bevestiging
24. Wielvergrendeling 2 stuks.
25. Stang
26. Tas
27. Achterpaneel
28. Bevestigingsbeugels 2 stuks.
29. Veiligheidsharnas (figuur 17)

AFB. 1

AFB. 2

MONTAGE

BELANGRIJK!

- Een verkeerde installatie of demontage van de fietskar kan persoonlijk letsel met zich meebrengen.
- Wees voorzichtig bij het installeren/demonteren en volg de montage-instructies.
- Houd kinderen op een veilige afstand bij het installeren of demonteren van de fietskar.

LET OP!

- Fout gebruik van de fietskar vormt een risico op materiële schade.
- Monteer de fietskar volgens de montage-instructies en foto's.

- Voor- en achterkant, links en rechts, etc. worden aangegeven in de rijrichting van de fietskar.

ZIJPANELEN EN ACHTERPANEEL

Montage/demontage van de veren

Om de fietskar te monteren en te demonteren, moeten de bevestigingspinnen met borgklemmen (22) op de stang (25) en de trekstang (18) worden geplaatst of verwijderd.

1. Verwijdering van pin (bovenaan foto):
 - Vouw de borgklem naar beneden.
 - Trek de pin uit de opening.
2. De pin invoegen (onderkant van de afbeelding):
 - Steek de pen in het gat.
 - Vouw de borgklem over het uiteinde van de pin.
 - Controleer dat de borgklem stevig op de het uiteinde van de pin zit.

AFB. 3

Zijpanelen openen/sluiten

1. Leg de onderdelen voor het basiselement, bestaande uit het onderstel, het rechter zijpaneel (1), het linker zijpaneel (2) en de handgreep (5).
2. Sluit de zijpanelen.
3. Volg de instructies in omgekeerde volgorde om de zijpanelen te sluiten.

AFB. 4

Stang en achterpaneel

1. Hef de stang op (25).
2. Doe de lussen van het achterpaneel (27) rond de stang.
3. Plaats het rechter uiteinde van de stang in de bevestiging van het rechter zijpaneel (1).

- Plaats de pin (22) en zet deze vast met de borgklem.
- Draai de pinvergrendelingsbeugel los en volg de instructies in omgekeerde volgorde om de dwarsbalk en het achterpaneel te demonteren.

AFB. 5**KAP**

- Plaats de kap (12) over het bovenste deel van de fietskar.
- Beweeg de kap over de beugels (28) voor de handgreep (5), zodat deze goed bereikbaar zijn.
- Bevestig de achterkant, onderrand van de kap met het klittenband.
- Bevestig de zijkanten van de capuchon met de klittenbandbanden.
- Trek de motorkap naar voren zodat deze de fietskar bedekt.
- Volg de instructies in omgekeerde volgorde om de kap te verwijderen.

AFB. 6**HANDVAT**

- Steek de uiteinden van de handgreep (5) in de beugels (28).
- Druk de hendel naar beneden totdat de vergrendelingen op hun plaats klikken.
- Om de hendel te demonteren, duwt u de grendels in en trekt u de hendel uit de beugels.

AFB. 7**WIEL**

- Zet de fietskar aan de zijkant.
- Steek de as (10) van één wiel (11) in één asbeugel (4).
- Duw de wielas naar beneden totdat de vergrendeling vastklikt.
- Draai de fietskar aan de andere kant en monteer het andere wiel op dezelfde manier.

- Om een wiel te demonteren, duwt u de vergrendeling (24) in en trekt u het wiel van de asbeugel.
- Herhaal dit voor het tweede wiel.

AFB. 8**VLAG**

- Monteer beide delen van de vlaggenmast (14).
- Steek de vlaggen stok in de beugel (17).
- Verwijder de vlag door de vlaggenstok uit de beugel te trekken.
- Trek beide delen van de vlaggenstok uit elkaar.

AFB. 9**UITKLAPPEN/INKLAPPEN VAN TREKSTANG**

- Plaats de fietskar aan de linkerkant. Draai de borgklem voor de pin (22) los en trek de pin uit de opening.
- Maak de veiligheidsriem (21) op de trekstang (18) los.
- Trek de trekstang naar voren.
- Plaats de pin en zet hem vast met de borgklem.
- Om de trekstang in te klappen, maakt u de borgklem voor de pin los en trekt u de pin uit de opening.

AFB. 10

- Vouw de trekstang onder de fietskar.
- Bevestig de veiligheidsriem rond de asbuis.
- Plaats de pin en zet hem vast met de borgklem.

AFB. 11**KOPPELEN/LOSKOPPELEN****Trekstangbeugel op fiets**

- Draai de achterasschroef los met het juiste gereedschap (apart verkrijgbaar).

- Plaats de trekstangbeugel (13) op de wielassen.
- Draai de schroef vast.

AFB. 12**Koppel trekstang aan de trekstangbeugel**

- Plaats de aluminium huls van de trekstang (18) op de trekstangbeugel (13) op de fiets.
- Steek de pin (22) met trekstangbeugel door het gat in de trekstang en bevestiging.
- Bevestig met de borgklem.

AFB. 13**Plaatsing van de veiligheidsriem**

- Plaats de veiligheidsriem (21) rond de zadelbeugel van de fiets.
- Haak de karabijnhaak van de veiligheidsriem (20) in de D-ring (19) van de trekbeugel (18).
- Controleer of de fietskar goed is bevestigd aan de achteras van de fiets.
- Volg de instructies in omgekeerde volgorde om de fietskar los te koppelen.

AFB. 14**KINDERWAGENWIEL**

- Vouw de trekstang (18) in voordat u het kinderwagenwiel (16) installeert.
- Plaats het kinderwagenwiel in de bevestiging (23).

AFB. 15

- Draai de schroef (15) vast door met de klok mee te draaien.
- Controleer of het kinderwagenwiel stevig in de bevestiging is gemonteerd en of de schroef goed is vastgedraaid.
- Volg de instructies in omgekeerde volgorde om het kinderwagenwiel te verwijderen.

- Verwijder het kinderwagenwiel voordat u het product aan een fiets hangt.

AFB. 16**GEBRUIK****VÓÓR HET EERSTE GEBRUIK**

- Controleer voordat u de fietskar aan de fiets hangt of ze bij de fiets past.
- Zie de instructies van de fietsfabrikant.
- Controleer of de fiets in goede staat is en of de remmen goed werken.
- Oefen met maximale belasting op een verkeersvrije plaats om vertrouwd te raken met hoe de rijeigenschappen van het fietsen veranderen.

VÓÓR ELK GEBRUIK

- Gebruik de fietskar niet als onderdelen van de fietskar en/of fiets ontbreken of beschadigd of vervormd zijn.
- Laat de fietskar vóór gebruik controleren en repareren door een gekwalificeerd technicus.
- Controleer de staat van de fietskar vóór elk gebruik.
- Controleer de volgende dingen:
 - De trekstangbeugel (13) is stevig gemonteerd.
 - De veiligheidsriem (21) is aangesloten.
 - Het veiligheidsharnas (29) verkeert in goede staat en werkt naar behoren.
 - De remmen van de fiets werken naar behoren.
 - Alle bagage zit goed vast.
 - De banden hebben de juiste druk (vermeld aan de zijkant van de band).
 - Alle schroefverbindingen en andere bevestigingen zijn stevig en correct vastgedraaid.
 - Fietser en kinderen dragen fietshelmen.

GEBRUIK

Controleer vóór gebruik de volgende dingen:

1. Het achterwiel van de fiets is geschikt om de fietskar te trekken.
2. De trekstangbeugel is niet onderhevig aan extra belasting.
3. Alle sloten en vergrendelingen zijn ingeschakeld.

WAARSCHUWING!

- **Risico op ernstig persoonlijk letsel!**
- **Het niet opvolgen van alle instructies en veiligheidsinstructies kan leiden tot ernstig persoonlijk letsel en/of materiële schade.**
- **Het maximaal toegelaten gewicht voor een kind dat in de fietskar wordt vervoerd, is 36 kg. Het maximaal toegelaten gewicht voor twee kinderen die in de fietskar worden vervoerd, is 44 kg.**
- **De fietskar mag niet worden gebruikt voor kinderen die:**
 - Jonger zijn dan 12 maanden.
 - Hun hoofd niet omhoog kunnen houden wanneer ze een helm dragen.
 - Ouder zijn dan vijf jaar.
 - Zittend groter zijn dan 59,5 cm.
 - Vervoer nooit meer dan 2 kinderen in de kar.
- **Kinderen moeten altijd worden vastgesnoerd met de veiligheidsharnassen in de fietskar.**
- **Kinderen moeten altijd een fietshelm dragen wanneer ze in de fietskar worden vervoerd.**
- **Zorg ervoor dat het kind boven zijn hoofd minstens 140 mm vrije ruimte heeft.**
- **Plaats nooit een kinderzitje of iets dergelijks in de fietskar.**
- **Wanneer de fietskar aan de fiets is bevestigd, mag u niet sneller fietsen dan:**
 - 13 km/h op rechte banen.
 - 5 km/h in bochten.
- **Bevestig de fietskar alleen aan een fiets met 26- of 28-inch wielen, die geschikt zijn voor de belasting van de fietskar.**
- **Monteer een achteruitkijkspiegel op de fiets om de kinderen tijdens het vervoer in de gaten te houden.**
- **Zorg ervoor dat de kinderen tijdens het fietsen in de fietskar niet:**
 - Schommelen.
 - Springen.
 - Naar buiten leunen.
 - Armen en/of benen strekken.
- **Zorg ervoor dat geen lichaamsdelen, kleding, speelgoed en dergelijke in contact komen met bewegende delen.**
- **Laat kinderen nooit alleen achter.**
- **Zorg ervoor dat kinderen niet:**
 - Spelen met de fietskar.
 - Een deel van de fietskar dichtklapt/uitklapt of demonteert.
- **De fietskar is niet geschikt voor joggen of schaatsen.**
- **Gebruik de fietskar niet op gladde wegen.**
- **Let op het weer en Let op weersomstandigheden en risico's, zoals:**
 - Koude wind bij lage temperaturen.
 - Oververhitting bij hoge temperaturen.
- **Verander niets aan de fietskar.**

FIETSKAR TREKKEN

Fietser

1. De fietser die de fietskar trekt moet ten minste 18 jaar oud zijn en in goede fysieke conditie verkeren.
2. Overschrijd het maximaal toegelaten totale gewicht voor kinderen en bagage (44 kg) niet.

3. Overschrijd de maximale toegelaten snelheid niet:
 - 13 km/h op rechte banen.
 - 5 km/h in bochten.
4. Houd er rekening mee dat de fietskar:
 - De fiets aanzienlijk langer maakt.
 - De fiets een aanzienlijk grotere draaicirkel geeft.
 - Het moeilijker maakt om de fiets onder controle te houden op hellingen.
 - Verlengt de remafstand aanzienlijk.
5. Rem ruim van tevoren.
6. Fiets langzaam in bochten.
7. Gebruik de fietskar alleen op vlakke wegen zonder putten en steentjes.
8. Fiets niet:
 - Over stoepranden
 - In diepe kuilen
 - "Off road" (van de weg af/bospaden etc.)
9. Houd er rekening mee dat de kap (12) altijd dicht moet zijn tijdens het vervoer.
10. Zorg ervoor dat de reflectoren aan de voor- en achterkant van de fietskar goed zichtbaar en in goede staat zijn.
11. Voldoen aan de geldende wet- en regelgeving met betrekking tot verlichting en reflectoren.
12. De vlag (14) moet altijd op de fietskar worden gemonteerd zodat ze beter zichtbaar is in het verkeer.

Bij gebruik als kinderwagen

1. Vouw de trekstang (18) in voor gebruik als wandelwagen.
2. Bevestig de trekstang aan de onderkant van de fietskar.
3. Rem altijd wanneer de fietskar geparkeerd staat en wanneer kinderen in- en uitklimmen.

Vervoer van kinderen

1. Controleer altijd of de fietskar goed op de fiets is aangesloten en of de fiets veilig geparkeerd is voordat kinderen in of uit de fietskar mogen klimmen.
2. Zorg ervoor dat de rem aangetrokken is wanneer kinderen in en uit klimmen.
3. Open de kap (12) en laat het kind of de kinderen erin klimmen.
4. Zet kinderen altijd vast met het veiligheidsharnas (29) voordat u vertrekt.
5. De kap moet tijdens het gebruik altijd worden gesloten.
6. Kinderen moeten altijd een fietshelm dragen tijdens het vervoer.

Veiligheidsharnas

A	Vergrendelingsstuk voor riem schouder links.
B	Vergrendelingsstuk voor riem heup links.
C	Linker riem voor kruis.
D	Gesp voor riem heup links.
E	Gesp voor riem schouder links.
F	Middelste riem voor kruis.
G	Vergrendelingsstuk voor riem rechter schouder.
H	Vergrendelingsstuk voor riem heup rechts.
I	Rechter riem voor kruis.
K	Gesp voor riem rechter schouder.
L	Gesp voor riem rechter heup.

De veiligheidsharnassen worden op verschillende manieren gebruikt bij het vervoeren van één of twee kinderen.

AFB. 17

VERVOER VAN ÉÉN KIND

1. Zet het kind in het midden van de fietskar.

2. Trek de middelste riem voor kruis (F) tussen de benen van het kind.
3. Steek het vergrendelingsstuk (H) voor de heupriem door de lus van de riem voor kruis en vergrendel met de gesp voor heupriem (D).
4. Steek het vergrendelingsstuk (G) voor de schouderriem door de lus van de riem voor kruis en vergrendel met de gesp van de schouderriem (E).
5. Controleer of het kind stevig en comfortabel vast zit met het veiligheidsharnas.
6. Sluit de kap (12).
7. Volg de instructies in omgekeerde volgorde om het veiligheidsharnas los te maken. Druk op de gespen om de harnasvergrendeling te openen.

AFB. 18

VERVOER VAN TWEE KINDEREN

Om twee kinderen vast te maken, trekt u de heupriemen en schouderriemen door de lussen in de riemen ter hoogte van het kruis.

1. Plaats de kinderen links en rechts in de fietskar.
2. Trek de riem voor het kruis (C) tussen de benen van het kind dat aan de linkerkant zit.
3. Steek het vergrendelingsstuk (B) voor de heupriem door de lus van de riem voor het kruis en vergrendel met de gesp van de heupriem (D).
4. Steek het vergrendelingsstuk (A) voor de schouderriem door de lus van de riem voor het kruis en vergrendel met de gesp van de schouderriem (E).
5. Trek de riem voor het kruis (I) tussen de benen van het kind dat rechts zit.
6. Steek het vergrendelingsstuk (H) voor de heupriem door de lus van de riem van het kruis en vergrendel met de gesp van de heupriem (L).
7. Steek het vergrendelingsstuk (G) voor de schouderriem door de lus van de riem

voor het kruis en vergrendel met de gesp van de schouderriem (K).

8. Controleer of de kinderen stevig en comfortabel zijn vastgesnoerd met de veiligheidsgordels.
9. Sluit de kap (12).
10. Volg de instructies in omgekeerde volgorde om de veiligheidsgordels los te maken. Druk op de gespen om de harnasvergrendeling te openen.

VERVOER VAN BAGAGE

LET OP!

Risico op materiële schade. Fout gebruik van de fietskar vormt een risico op materiële schade.

- **Open de kap (12) aan de achterkant.**
- **Doe de bagage in uw tas (26).**
- **Doe de kap dicht.**

GEbruik VAN REMMEN

De fietskar is uitgerust met een rem om de bewegingssnelheid te beperken wanneer de fietskar als kinderwagen wordt gebruikt en om de fietskar vast te zetten tijdens het parkeren en wanneer kinderen in en uit klimmen.

1. Druk de remhendel (6) tegen de handgreep (5) om te remmen.

AFB. 19

2. Haak de remgreepklem (7) rond de remhendel om de rem te vergrendelen.

AFB. 20

3. Duw het product iets naar voren om te controleren of de rem echt werkt.
4. Maak de remgreepklem los van de remhendel om de rem te ontkoppelen.

LET OP!

- **Risico op persoonlijk letsel. Fout gebruik van de rem kan persoonlijk letsel met zich meebrengen.**
- **Controleer of de rem goed vergrendeld is wanneer de fietskar geparkeerd is.**

- **Controleer de bandenspanning.**
- **Blaas de banden op tot de druk die aan de zijkant van de band wordt vermeldt, indien nodig.**
- **Controleer regelmatig de spanning van de remkabel.**
- **Stel indien nodig de spanning van de remkabel in.**

AFSTELLING VAN REMKABELS

- Wanneer de rem wordt gebruikt, verandert de spanning van de remkabels.
 - Controleer regelmatig de spanning van de remkabel.
 - Stel indien nodig de spanning van de remkabel in.
1. Draai de borgmoer (P) tussen een kwart en een halve draai met de klok mee.
 2. Schroef de linker regelmoer (9) dicht om de spanning van de remkabel te verhogen.
 3. Trek intussen voorzichtig aan de remkabel zodat de regelmoer makkelijker draait.
 4. Controleer of de remkabel voldoende gespannen is.
 5. Herhaal dit, indien nodig.
 6. Draai de borgmoer tegen de klok in vast.
 7. Herhaal dit om de rechter regelmoer (3) aan te passen.

AFB. 21

GEBRUIK VAN DE POLSRIEM

1. Gebruik altijd de polsband wanneer u de fietskar als wandelwagen gebruikt.
2. Plaats de polsband (8) om één pols en houd het handvat (5) met dezelfde hand vast.
3. Maak de remgreepklem (7) los en laat de rem los om de fietskar te verplaatsen.

AFB. 22

BELANGRIJK!

Risico op ernstig persoonlijk letsel! Als de fietskar ongecontroleerd weggrolt, bestaat het risico op ernstig persoonlijk letsel.

ONDERHOUD

REINIGING

1. Verwijder vuil met een vochtige doek (water + mild reinigingsmiddel).
2. Droog af met een droge, pluisvrije doek.

LET OP!

- **Risico van materiële schade Fout gebruik van de fietskar vormt een risico op materiële schade.**
- **Gebruik geen sterke of corrosieve reinigingsmiddelen, harde borstels, scherpe of schurende voorwerpen of metalen voorwerpen om de fietskar schoon te maken, ze kunnen reflectoren en andere oppervlakken beschadigen.**

ONDERHOUD

1. Controleer regelmatig alle pinnen (22) en vergrendel eventuele losgekomen borgklemmen. Niet-vergrendelde pinnen brengen een risico op ernstig persoonlijk letsel en/of materiële schade met zich mee.
2. Repareer of vervang beschadigde, ontbrekende of kapotte onderdelen voor gebruik. Gebruik alleen onderdelen en accessoires die door de fabrikant worden aanbevolen.
3. Gebruik alleen banden van hetzelfde type. Gebruik geen BMX- of off-road banden.
4. Behandel de kap en stoffen onderdelen om de 6 maanden zodat ze waterdicht zijn.

OPSLAG

- Alle onderdelen moeten schoon en droog zijn voor opslag.
- Berg de fietskar droog op.
- Bescherm de fietskar tegen direct zonlicht.
- Bewaar de fietskar tussen 5 en 20 °C, niet toegankelijk voor kinderen.

